

ZÁPIS

z 1. jednání

Rady města Úvaly

konané dne

15. 1. 2019



ZÁPIS

1. jednání Rady města Úvaly,
konané dne 15. 1. 2019 v 8:00 hod.

Zasedací místnost, MěÚ, nám. Arnošta z Pardubic, Úvaly

Přítomni: Mgr. Petr Borecký, Ing. Alexis Kimbembe, Josef Polák, Ing. Ludmila Milerová, Miloslav Kolařík
Hosté: Jana Tesařová, , Jitka Hamouzová, Jitka Hájková, Bc. Petr Matura, Ing. Renata Stojecová, Ph.D., ,
JUDr. Patrik Šebesta,
Ověřovatelé: Mgr. Petr Borecký, Ing. Alexis Kimbembe,
Zapsal: Monika Šimáňová

Starosta zahájil jednání v 8:00 hodin.

Schválený program:

Bod	Věc	Stav po jednání
1.	Zahájení	
2.	Zápis z jednání povodňové komise	Schválen
3.	Darovací smlouva na pozemek parc. č. 306/2 k.ú. Úvaly u Prahy ve vlastnictví společnosti Libertas a.s.	Schválen
4.	Schválení pořízení ojetého užitkového vozidla FIAT DUCATO 2,3 JTD 130 17 do 3,5 t	Schválen
5.	Opatření obecné povahy na "stavební uzávěru pro vyjmenované stavby"	Schválen
6.	Výběrové řízení - ředitel Technických služeb města Úvaly p.o.	Schválen
7.	Vyhlášení výběrového řízení na zakázku malého rozsahu na akci "Návrh vegetačních úprav areálu ZŠ Úvaly 2"	Schválen
8.	Vyhlášení výběrového řízení na zakázku malého rozsahu na akci "Revitalizace parkové plochy na ulici Jiráskova v Úvalech 2"	Schválen
9.	Přijetí dotace z IROP na realizaci projektu CZ.06.2.11/0.0/0.0/16_098/0007317 "Snižování spotřeby energie ul. Kollárova 1095 a 1096, Úvaly"	Schválen
10.	Výběrové řízení na poskytovatele IT služeb	Schválen
11.	Vyhlášení výběrových řízení na akci "Stavební úpravy a vybavení ZŠ Úvaly"	Schválen
12.	Vyhlášení výběrového řízení na služby na akci "Technický dozor investora na akci - III/10165 Úvaly, průtah (ulice 5.května)"	Schválen
13.	Větrání tříd v objektu MŠ Bulharská, Úvaly	Stažen
14.	Smlouva o výkupu elektřiny na rok 2019 - fotovoltaická elektrárna, náměstí Arnošta z Pardubic	Schválen
15.	Odsouhlasení vzorků na akci "Úvalské koupaliště - obnova bazénových van a úpravny vody"	Schválen
16.	Prodloužení nájemní smlouvy dodatkem č. 1 v objektu města Úvaly, č.p. 1346 Prokopa Velikého na dobu určitou do 30.4.2019	Schválen
17.	Schválení pořízení nového kotle v pronajatých prostorách POLICIE ČR v objektu Riegerova č.p.897, Úvaly	Schválen
18.	Schválení zápisu z jednání č. 1a/2018 z Komise pro výstavbu, územního	Schválen

Bod	Věc	Stav po jednání
	plánování a investice ze dne 3.12.2018	
19.	Analýza bytové situace ve městě Úvaly	Schválen
20.	Otevřený dopis pí Havránkové	Schválen
21.	Pořízení nových oken do objektu MDDM, V. Nováka 372, Úvaly	Schválen
22.	Smlouva s obcí Květnice - spolupráce při zkapacitnění vodovodu	Stažen
23.	Stanovení platu ředitelům příspěvkových organizací zřizovaných městem Úvaly	Schválen
24.	Členství v komisích rady	Schválen
25.	Členství v komisi pro dopravu	Schválen
26.	Zápisy z jednání komisí	Schválen
27.	Žádost o poskytnutí finanční podpory	Stažen
28.	Žádost o výjimku - regulace ubytování ve městě Úvaly	Schválen
29.	Informace Základní školy Úvaly, příspěvkové organizace - smlouvy o výpůjčce, darovací smlouvy	Schválen
30.	Uzavření Mateřské školy Úvaly, příspěvkové organizace o letních prázdninách	Schválen
31.	Návrh rozpočtového opatření č. 5/2018	Schválen
32.	Výběrové řízení na kronikáře města	Schválen
33.	Různé	
34.	Dotazy, iniciativní návrhy členů rady	
35.	Ukončení jednání	

K jednotlivým bodům programu:

1. Zahájení

Bod 2. Zápis z jednání povodňové komise

Předkladatel: Renata Stojecová, vedoucí odboru životního prostředí a územního rozvoje OŽPÚR

Odbor životního prostředí a územního rozvoje předkládá radě města zápis z jednání povodňové komise, která se konala dne 7.12.2018. Jednalo se o zaškolení nových členů povodňové komise města Úvaly v novém volebním období. Seznámení s povodňovým plánem provedl zástupce společnosti Envipartner s.r.o. pan Radek Hašpica. Tajemníkem povodňové komise byl zvolen pan Miloslav Kolařík. Povodňová komise doporučila radě města odsouhlasit aktualizaci povodňového plánu prostřednictvím společnosti Envipartner s.r.o. Nabídku na aktualizaci povodňového plánu zaslala společnost dne 10.12.2018 a z nabídnutých položek byla vybrána základní podpora plus revize a doplnění seznamu ohrožených objektů a vytvoření výtahu z povodňového plánu za cenu 14 000,- bez DPH tzn 16 940 vč. DPH

Dopad na rozpočet 16 940 vč. DPH kapitola 3744 položka 5169

Usnesení č. R-1/2019

Rada města Úvaly

I. bere na vědomí

zápis z povodňové komise ze dne 7.12.2018

II. souhlasí s

aktualizací povodňového plánu města Úvaly společností Envipartner s.r.o., Vídeňská 55, 639 00 Brno - Štýřice, IČO: 28358589 za cenu 14 000,- bez DPH tzn. 16940 Kč vč. DPH

III. ukládá

1. vedoucímu odboru životního prostředí a územního rozvoje OŽPÚR

1. zajistit realizaci tohoto usnesení

Termín: 31.1.2019

Příloha č.1 k usnesení Rady města Úvaly - zápis

přijato, pro: 5, proti: 0, zdržel se: 0, mimo místnost: 0

Bod 3. Darovací smlouva na pozemek parc. č. 306/2 k.ú. Úvaly u Prahy ve vlastnictví společnosti Libertas a.s.

Předkladatel: Renata Stojecová, vedoucí odboru životního prostředí a územního rozvoje OŽPÚR

Odbor životního prostředí předkládá radě města návrh darovací smlouvy na pozemek parc. č. 306/2 k.ú. Úvaly u Prahy ve vlastnictví společnosti Libertas a.s. o rozloze 17m², druh pozemku ostatní plocha, manipulační plocha.

Smlouva byla připravena na základě vzoru smluv právního zástupce města.

Usnesení č. R-2/2019

Rada města Úvaly

I. doporučuje

1. Zastupitelstvu města Úvaly

1. schválit darovací smlouvu na pozemek parc.č. 306/2 k.ú. Úvaly u Prahy ve vlastnictví Akciového pivovaru LIBERTAS a.s., Arnošta z Pardubic 164, 25082 Úvaly, IČO: 04799411, o rozloze 17m², druh pozemku ostatní plocha, manipulační plocha mezi společnostmi Akciový pivovar LIBERTAS a.s., Arnošta z Pardubic 164, 25082 Úvaly, IČO: 04799411 a městem Úvaly, Arnošta z Pardubic 95, 250 82 Úvaly, IČO: 00240931

II. ukládá

1. vedoucímu odboru životního prostředí a územního rozvoje OŽPÚR

1. zajistit realizaci tohoto usnesení

Termín: 31.1.2019

Příloha č.1 k usnesení Rady města Úvaly - smlouva

přijato, pro: 5, proti: 0, zdržel se: 0, mimo místnost: 0

Bod 4. Schválení pořízení ojetého užitkového vozidla FIAT DUCATO 2,3 JTD 130 17 do 3,5 t

Předkladatel: Markéta Řepková

Z důvodu špatného technického stavu stávajícího užitkového vozidla VW LT byla schválena částka 250 000 pro rok 2018 na pořízení zánovního užitkového vozidla. Předkládáme tři návrhy z kterých jsme vybírali. Nejlépe funkčně a technicky vychází FIAT DUCATO 2,3JTD 130 17 rok výroby 2014. v hodnotě 263 000,- Kč bez DPH, celková částka 318 230,- Kč. Částka 250 000,- Kč bude použita z investičního příspěvku města 68 230,- Kč. Technické služby města Úvaly, p.o. použijí z investičního fondu, který je tvořen odpisy.

Usnesení č. R-3/2019

Rada města Úvaly

I. schvaluje

nákup vozidla FIAT DUCATO 2,3,JTD 130 17 v hodnotě 263 000,- bez DPH, v celkové výši 318 230,- Kč

II. ukládá

1. Markétě Řepkové

1. zajistit realizaci tohoto usnesení prostřednictvím osoby pověřené vedením Technických služeb města Úvaly, p.o. Markétě Řepkové včetně uzavření smlouvy s firmou PROFI AUTO CZ, Kolovratská 1367, 251 01 Říčany

Termín: 28.2.2019

Zodpovídá: Markéta Řepková

Příloha č.1 k usnesení Rady města Úvaly

přijato, pro: 5, proti: 0, zdržel se: 0, mimo místnost: 0

Bod 5. Opatření obecné povahy na "stavební uzávěru pro vyjmenované stavby"

Předkladatel: Renata Stojecová, vedoucí odboru životního prostředí a územního rozvoje OŽPÚR

Odbor životního prostředí a územního rozvoje předkládá radě města ke schválení opatření obecné povahy na "stavební uzávěru pro vyjmenované stavby". Se zahájením správního řízení souhlasila rada města na svém jednání dne 25.9.2018 usnesením č. R- 391/2018. 2.10.2018 byly obeslány dotčené orgány, jejichž obdržená stanoviska byla souhlasná. Následně bylo opatření se zapracovanými připomínkami dotčených orgánů od 15.11.2018 do 31.12.2018 zveřejněno na úřední desce k připomínkování občanů. V tomto termínu nepřišla žádná připomínka od občanů.

Toto opatření obecné povahy - stavební uzávěra spočívá v zákazu jakékoli stavební činnosti - stavbě, změna dokončené stavby, změna v užívání stavby, změna stavby před jejím dokončením nebo dodatečné povolení stavby, územního souhlasu s umístěním stavby nebo spojeného územního a stavebního povolení stavby pro hromadné formy trvalého bydlení či přechodného ubytování včetně bytových domů a zařízení pro přechodné ubytování včetně bydlení, které je součástí sociálních služeb s výjimkou izolovaných rodinných domů sloužících k individuálnímu bydlení, které nemají více, než jednu bytovou jednotku.

Důvodem jsou nutné podmínky ošetření urbanismu města Úvaly z důvodu architektonického a urbanistického projektování zajištění kompaktnosti zastavěného území v daném prostoru rozvoje města Úvaly. Zajištění podmínek pro bydlení v kvalitním prostředí umožňujícím bezpečný pobyt a každodenní rekreaci a relaxaci obyvatel, dostupnost veřejných prostranství a občanského vybavení. Vyjmenované stavby mohou, a to i zcela zásadním způsobem, též omezit nebo ohrozit zklidňující se individuální dopravu, tedy může docházet k ohrožení bezpečnosti silničního provozu a tím zhoršení lokálních podmínek pro bydlení, práci i turismus. Zvýšený počet lidí, především u bydlené, které není trvalého charakteru, se projevuje též nárůstem pouliční kriminality, trestných činů majetkových, zejména krádeží vloupáním a i násilných trestných činů.

Případnou výjimku z tohoto nařízení vydá rada města Úvaly v případech, kdy je zastupitelstvem města Úvaly schválená, tedy platná, smlouva sjednaná se stavebníkem na základě ustanovení § 86 odst. 2 písm. d) a § 88 zákona 183/2006 Sb., stavební zákon, a v souladu s ust. § 1746 odst. 2 zákona 89/2012 Sb., občanský zákoník („plánovací smlouva“).

Nařízení se nevztahuje na město Úvaly jako stavebníka, což je v souladu s vymezením samostatné působnosti města Úvaly jako obce dle § 35 odst. 2 zák. 128/2000 Sb. o obcích, ve znění pozdějších předpisů, kdy město přímo ze zákona působí mj. k vytváření podmínek pro rozvoj sociální péče a pro uspokojování potřeb svých občanů - např. výstavba a zřizování bytů ze sociální rezervy (tzv. sociálních bytů) včetně bytů v Domě s pečovatelskou službou apod.

Opatření obecné povahy bylo konzultováno s panem Ing. arch. Zdeňkem Kindlem.

Usnesení č. R-4/2019

Rada města Úvaly

- I. vydává
opatření obecné povahy na stavební uzávěru na vyjmenované stavby
- II. pověřuje
 1. Mgr. Petra Boreckého, starostu
 1. podpisem tohoto opatření
- III. ukládá
 1. vedoucímu odboru životního prostředí a územního rozvoje OŽPÚR
 1. zajistit realizaci tohoto opatření

Příloha č.1 k usnesení Rady města Úvaly - opatření

Příloha č.2 k usnesení Rady města Úvaly - grafická příloha

nepřijato, pro: 0, proti: 5, zdržel se: 0, mimo místnost: 0

Bod 6. Výběrové řízení - ředitel Technických služeb města Úvaly p.o.

Předkladatel: Petr Borecký, starosta

Radě města je předkládán návrh na vyhlášení výběrového řízení na pozici ředitel Technických služeb města Úvaly p.o.. Po ukončení pracovního poměru bývalé ředitelky pí Pavlínou Slavíkové je od 1.9.2018 pověřena řízením pí Markéta Řepková. Současně je předložen návrh na složení výběrové komise: Petr Borecký, Josef Polák, Vojtěch Dvořáček, Josef Martinovský, Jan Černý, Jana Tesařová, ředitel TS Český Brod - p. Kruliš. Petra Fuxová, náhradník: Alexis Kimbembe, Jan Černý, Miloslav Kolařík

Usnesení č. R-5/2019

Rada města Úvaly

I. souhlasí s

vyhlášením výběrového řízení na pozici ředitel Technických služeb města Úvaly p.o

II. jmenuje

výběrovou komisi: komise: Petr Borecký, Josef Polák, Vojtěch Dvořáček, Josef Martinovský, Jana Tesařová, ředitel TS Český Brod - p. Kruliš. Petra Fuxová,

náhradník: Alexis Kimbembe, Jan Černý, Miloslav Kolařík

III. ukládá

1. tajemníci úřadu

1. zajistit realizaci tohoto usnesení

Termín: 31.1.2019

Příloha č.1 k usnesení Rady města Úvaly - výběrové řízení ředitel TS Úvaly

Bod 7. Vyhlášení výběrového řízení na zakázku malého rozsahu na akci "Návrh vegetačních úprav areálu ZŠ Úvaly 2"

Předkladatel: Martin Šístek

Město Úvaly vypsalo výběrové řízení na veřejnou zakázku malého rozsahu "Návrh vegetačních úprav areálu ZŠ Úvaly". V průběhu výběrového řízení došlo do střetu s projektem revitalizace Výmoly. Z důvodu 5 leté udržitelnosti projektu vegetačních úprav, lze předpokládat narušení hotové realizace. Specifikace výběrového řízení je nutno změnit a s tím zrušit probíhající výběrové řízení a vypsát s novou technickou specifikací nové.

Odbor životního prostředí a územního rozvoje předkládá radě města ke schválení vyhlášení výběrového řízení na veřejnou zakázku malého rozsahu "Návrh vegetačních úprav areálu ZŠ Úvaly 2". Jedná se o dodávku sadebního materiálu a služby ozelenění areálu základní školy dle projektové dokumentace Ing. Lukáše Štefka, Ph.D. Realizace této akce je součástí schválené dotace na projekt "Přestavba stávajícího objektu č.p. 1283 v areálu ZŠ Úvaly" od ministerstva pro místní rozvoj z programu 11703 - Integrovaného regionálního operačního programu.

Předpokládaná hodnota této zakázky činí 431 962,27 Kč včetně DPH tzn. 356 993,61 Kč bez DPH.

V souladu s vnitřní směrnici č. 1/2016 o zadávání veřejných zakázek malého rozsahu budou osloveny tyto firmy:

- 1) Realizace zeleně Dřevčice s.r.o., Dřevčice 125, 250 01 Brandýs nad Labem, IČO: 02452901 (info@realizacezeleně.cz <mailto:info@realizacezeleně.cz>)
- 2) Adam zahradnická a.s., středisko Bříství, 289 15 Bříství, IČO: 25519573 (bristvi@adamza.cz <mailto:bristvi@adamza.cz>)
- 3) OK GARDEN s.r.o., Sládkovičova 1233/21, 142 00 Praha 4, zásilací adresa: Číčovice 49, 252 68 Středokluky, IČO: 27571297 (okgarden@okgarden.cz <mailto:okgarden@okgarden.cz>)
- 4) Bonsoft s.r.o., Milíčova 377/23, 130 00 Praha 3, IČO: 45272301 (bures@bonsoft.cz <mailto:bures@bonsoft.cz>)
- 5) Gabriel s.r.o., České Kopisty 208, Terezín, 412 01 Litoměřice, IČO: 25419455 (gabriel@gabriel.cz <mailto:gabriel@gabriel.cz>)
- 6) Projekty zahrad, Jateční 1195/19, 170 00 Praha 7, IČO: 86631942 (matiska@projektyzahrad.cz <mailto:matiska@projektyzahrad.cz>)

Návrh na členy sloučené komise pro otevírání a hodnocení nabídek v souladu s Vnitřní směrnici města Úvaly č. 1/2016 - zadání veřejných zakázek malého rozsahu bude ve složení:

- 1) Členové: Ing. Renata Stojecová, Ph.D., Adriana Bednarčíková, Ing. Martin Šístek, Miloslav Kolařík
- 2) Náhradníci: Blanka Reinerová, Daniela Jahnová, Anežka Růžičková, Ing. Alexis Kimbembe

Návrh smlouvy o dílo zpracoval právní zástupce města ve spolupráci s projektovým manažerem města.

Dopad na rozpočet 2019: 431 962,27 Kč, kapitola 3749, položka 5169 (vzhledem k dotaci je nutné vyčlenit zvláštní kapitolu 3749-4 pro tuto akci)

Usnesení č. R-6/2019

Rada města Úvaly

I. ruší

výběrové řízení "Návrh vegetačních úprav areálu ZŠ Úvaly"

II. vyhlašuje

výběrové řízení na veřejnou zakázku malého rozsahu na akci "Návrh vegetačních úprav areálu ZŠ Úvaly 2". Předpokládaná hodnota zakázky činí 356 993,61,- Kč bez DPH tzn.431 962,27 Kč včetně DPH

III. jmenuje

členy sloučené komise pro otevírání obálek a hodnocení nabídek ve složení:

členové: Ing. Renata Stojecová, Ph.D., Adriana Bednarčíková, Bc. Martin Šístek, Miloslav Kolařík

náhradníci: Daniela Jahnová, Blanka Reinerová, Anežka Růžičková, Ing. Alexis Kimbembe

IV. ukládá

1. vedoucímu odboru životního prostředí a územního rozvoje OŽPÚR

1. zajistit přípravu zadávací dokumentace a celého průběhu výběrového řízení ve spolupráci s dotačním manažerem
2. zajistit realizaci tohoto usnesení

Termín: 31.1.2019

přijato, pro: 5, proti: 0, zdržel se: 0, mimo místnost: 0

Bod 8. Vyhlášení výběrového řízení na zakázku malého rozsahu na akci "Revitalizace parkové plochy na ulici Jiráskova v Úvalech 2"

Předkladatel: Martin Šístek

Město Úvaly vypsalo výběrové řízení na akci "Revitalizace parkové plochy na ulici Jiráskova v Úvalech"

V průběhu výběrového řízení se vyskytly důvody hodné zvláštního zřetele a zakázka bude vypsána znovu s upravenou technickou specifikací.

Odbor životního prostředí a územního rozvoje předkládá radě města ke schválení vyhlášení výběrového řízení na veřejnou zakázku malého rozsahu "Revitalizace parkové plochy na ulici Jiráskova v Úvalech 2". Jedná se o dodávku sadebního materiálu a služby ozelenění tohoto malého parčíku dle projektové dokumentace Ing. Lukáše Štefla, Ph.D. Na tuto akci byla schválená dotace od SFŽP ČR - OPŽP, výzva č. 18/2017 (Prioritní oblast 5. Životní prostředí ve městech a obcích, Podoblast 5.4 Zlepšení funkčního stavu zeleně ve městech a obcích). Předpokládaná hodnota této zakázky činí 188 249,38 Kč včetně DPH tzn. 155 578,00 Kč bez DPH. Výše dotační podpory způsobilých výdajů je max. 149 998,00 Kč tzn. 80%.

V souladu s vnitřní směrnici č. 1/2016 o zadávání veřejných zakázek malého rozsahu budou osloveny tyto firmy:

- 1) Realizace zeleně Dřevčice s.r.o., Dřevčice 125, 250 01 Brandýs nad Labem, IČO: 02452901 (info@realizacezeleně.cz <mailto:info@realizacezeleně.cz>)
- 2) Adam zahradnická a.s., středisko Bříství, 289 15 Bříství, IČO: 25519573 (bristvi@adamza.cz <mailto:bristvi@adamza.cz>)
- 3) OK GARDEN s.r.o., Sládkovičova 1233/21, 142 00 Praha 4, zasilací adresa: Číčovice 49, 252 68 Středokluky, IČO: 27571297 (okgarden@okgarden.cz <mailto:okgarden@okgarden.cz>)
- 4) Bonsoft s.r.o., Milíčova 377/23, 130 00 Praha 3, IČO: 45272301 (bures@bonsoft.cz <mailto:bures@bonsoft.cz>)
- 5) Gabriel s.r.o., České Kopisty 208, Terezín, 412 01 Litoměřice, IČO: 25419455 (gabriel@gabriel.cz <mailto:gabriel@gabriel.cz>)
- 6) Projekty zahrad, Jateční 1195/19, 170 00 Praha 7, IČO: 86631942 (matiska@projektyzahrad.cz <mailto:matiska@projektyzahrad.cz>)

Návrh na členy sloučené komise pro otevírání a hodnocení nabídek v souladu s Vnitřní směrnici města Úvaly č. 1/2016 - zadání veřejných zakázek malého rozsahu bude ve složení:

- 1) Členové: Ing. Renata Stojecová, Ph.D., Adriana Bednarčíková, Ing. Martin Šístek, Miloslav Kolařík
- 2) Náhradníci: Blanka Reinerová, Daniela Jahnová, Anežka Růžičková, Ing. Alexis Kimbembe

Návrh smlouvy o dílo zpracoval právní zástupce města ve spolupráci s projektovým manažerem města.

Dopad na rozpočet 2019: 188 249,38 Kč, kapitola 3749, položka 5169 (vzhledem k dotaci je nutné vyčlenit zvláštní kapitolu 3749-5 pro tuto akci)

Usnesení č. R-7/2019

Rada města Úvaly

I. ruší

výběrové řízení na akci "Revitalizace parkové plochy na ulici Jiráskova v Úvalech"

II. vyhlašuje

výběrové řízení na akci "Revitalizace parkové plochy na ulici Jiráskova v Úvalech 2"

III. jmenuje

členy sloučené komise pro otevírání obálek a hodnocení nabídek ve složení:

členové: Ing. Renata Stojecová, Ph.D., Adriana Bednarčíková, Bc. Martin Šístek, Miloslav Kolařík

náhradníci: Daniela Jahnová, Blanka Reinerová, Anežka Růžičková, Ing. Alexis Kimbembe

IV. ukládá

1. vedoucímu odboru životního prostředí a územního rozvoje OŽPÚR

1. 1. zajistit přípravu zadávací dokumentace a celého průběhu výběrového řízení ve spolupráci s dotačním manažerem

2. zajistit realizaci tohoto usnesení

přijato, pro: 5, proti: 0, zdržel se: 0, mimo místnost: 0

Bod 9. Přijetí dotace z IROP na realizaci projektu CZ.06.2.11/0.0/0.0/16_098/0007317 "Snižování spotřeby energie ul. Kollárova 1095 a 1096, Úvaly"

Předkladatel: Martin Šístek

Ministerstvo pro místní rozvoj ČR vyhlásilo 1. července 2016 výzvu č. 37 k podávání žádostí o podporu z Integrovaného regionálního operačního programu, specifického cíle 2.5 "Snižování energetické náročnosti v sektoru bydlení". Podpora je poskytována pro bytové domy na území ČR s výjimkou hl. m. Prahy. Bytovým domem se rozumí dům se 4 a více byty, ve kterém více než polovina podlahové plochy odpovídá požadavkům na bydlení a je k tomuto účelu určena. Podporována je řada aktivit, které přispívají k energetickým úsporám. Tyto aktivity je možné kombinovat a tím zvýšit jejich efektivnost: např. se zateplením obvodových konstrukcí a výměnou oken lze současně provést také výměnu zdroje tepla nebo instalaci dalších systémů pro získání energie. Žadatelé mohou být vlastníci bytových domů (s výjimkou fyzických osob nepodnikajících) a společenství vlastníků jednotek. Město Úvaly má zpracované projektové dokumentace a vydaná stavební povolení pro bytové domy BD Prokopa Velikého 1346 a 1347, BD Kollárova 1095 a 1096 a BD Škvorecká 75 a Škvorecká 181 včetně průkazů energetické náročnosti.

Dne 11.7.2017 usnesením č. R-288/2017 rada města schválila podání žádosti o dotaci z IROP na realizaci projektu "Energetické úspory v bytových domech". Po konzultaci s IROP byly podány dvě samostatné žádosti o dotaci a to na objekty BD Prokopa Velikého 1346 a 1347 a BD Kollárova 1095 a 1096. Žádosti o dotace byly podány v únoru 2018. Dne 19.6.2018 bylo vydáno Rozhodnutí o poskytnutí dotace a Registrace akce na projekt "SNIŽOVÁNÍ SPOTŘEBY ENERGIE ul. Prokopa Velikého 1346 a 1347, Úvaly". Dne 30.11.2018 bylo vydáno rozhodnutí o poskytnutí dotace a Registrace akce na projekt "SNIŽOVÁNÍ SPOTŘEBY ENERGIE Kollárova č.p. 1095 a č.p. 1096, Úvaly"

Městu byly schváleny tyto dotace.

Zastupitelstvo schválilo spolufinancování ve výši 70% způsobilých výdajů v maximální výši 4 313 942,25 Kč na akci Prokopa Velikého

Do zastupitelstva bude předložen materiál na schválení akcí "Snižování spotřeby energie ul. Kollárova 1095 a 1096, Úvaly". Celková maximální cena 4 297 371,51 Kč, minimální spoluúčast města 2 943 699,49 Kč

Dle výsledku zastupitelstva bude vypsáno výběrové řízení na obě akce separátně.

Usnesení č. R-8/2019

Rada města Úvaly

I. doporučuje

1. Zastupitelstvu města Úvaly

1. schválit přijetí finančních prostředků z Integrovaného regionálního operačního programu, v rámci specifického cíle 2.5 "Snížení energetické náročnosti v sektoru bydlení" na realizaci projektu CZ.06.2.11/0.0/0.0/16_098/0007317 "SNIŽOVÁNÍ SPOTŘEBY ENERGIE Kollárova č.p. 1095 a č.p. 1096, Úvaly" v maximální výši 1 353 672,02 Kč
2. schválit spolufinancování z finančních prostředků města na realizaci projektu CZ.06.2.11/0.0/0.0/16_098/0007317 "SNIŽOVÁNÍ SPOTŘEBY ENERGIE Kollárova č.p. 1095 a č.p. 1096, Úvaly" ve výši 70% - 2 943 699,49 Kč

II. pověřuje

1. Martina Šístka

1. zajistit realizaci tohoto usnesení

Termín: 31.1.2019

přijato, pro: 5, proti: 0, zdržel se: 0, mimo místnost: 0

Bod 10. Výběrové řízení na poskytovatele IT služeb

Předkladatel: Martin Šístek

Městu Úvaly doposud outsourcovalo správu IT služeb firma Polysoft s.r.o.

Vzhledem k platnosti smlouvy na poskytovatele těchto služeb v souvislosti s rozšířením elektronické agendy spojené s novým IS města Úvaly bude vypsáno nové výběrové řízení na poskytovatele IT pro město.

V mezidobí bude IT služby poskytovat firma Polysoft s.r.o. vzhledem k jejich znalosti IT města na základě objednávky na dobu 3 měsíců - do 31.3.2019

Cena objednávky je stanovena jako průměrná platba za rok 2018 = 23 911,- Kč bez DPH (28 932,- s DPH) /měsíční paušál. Případné vícepráce a neočekávané události budou vycházet ze smlouvy s touto firmou ze dne 25.3.2015 stejně jako ostatní záruky a povinnosti.

Usnesení č. R-9/2019

Rada města Úvaly

I. schvaluje

objednávku na poskytovatele IT služeb - firma Polysoft s.r.o. (IČO:45274304) na dobu určitou do 31.3.2019

II. pověřuje

1. Martina Šístka

1. Analýzou stávající infrastruktury pro podklady nového výběrového řízení na komplexní IT služby:

Města

TSÚ

ZŠ Úvaly

MDDM

MŠ

Knihovna

JDSH

III. ukládá

1. vedoucí odboru správního OSPR

1. zajistit objednávku IT služeb

Termín: 31.1.2019

přijato, pro: 5, proti: 0, zdržel se: 0, mimo místnost: 0

Bod 11. Vyhlášení výběrových řízení na akci "Stavební úpravy a vybavení ZŠ Úvaly"

Předkladatel: Martin Šístek

Dne 17. srpna 2016 Ministerstvo pro místní rozvoj ČR vyhlásilo výzvu č. 46 „Infrastruktura základních škol“ k podávání žádostí o podporu z Integrovaného regionálního operačního programu, specifického cíle 2.4 „Zvýšení kvality a dostupnosti infrastruktury pro vzdělávání a celoživotní učení“. Podpora je zaměřena zejména na stavby a stavební práce spojené s výstavbou a modernizací infrastruktury základních škol - odborných učeben, a to ve vazbě na klíčové kompetence (tj.: cizí jazyky, přírodní vědy, technické a řemeslné obory, práce s digitálními technologiemi) a také nákup potřebného vybavení s vazbou na klíčové kompetence. Hlavní zaměření projektu musí být cíleno na rozvoj klíčových kompetencí či budování bezbariérovosti škol.

Dne 11.10.2016 usnesením č. R-436/2016 rada města schválila podání žádosti o dotaci z IROP na realizaci projektu "Přestavba stávajícího objektu č.p. 1283 v areálu ZŠ Úvaly". Žádost o dotaci byla podána v únoru 2017.

Žádost o dotaci obsahovala rekonstrukci stávající Tesko budovy v areálu základní školy Úvaly, rekonstrukci stávající učebny chemie a fyziky v budově B, konektivitu celého areálu ZŠ a projekt úpravy zeleně v areálu školy. Vzhledem k dlouhému období hodnocení projektu (více než 1 rok) byla paralelně podána žádost o dotaci na rekonstrukci stávající Tesko budovy v areálu základní školy také na Ministerstvo financí ČR. Žádost o dotaci byla schválena MF a projekt rekonstrukce Tesko budovy se již realizuje od podzimu 2017. Na jaře 2018 jsme obdrželi informaci o získání dotace na stejný projekt z IROP. Z tohoto důvodu jsme požádali na IROP o úpravu rozsahu projektu (vyjmutí rekonstrukce budovy Teska) a zachování částečného financování původní žádosti o dotaci (rekonstrukce stávající učebny chemie a fyziky v budově B, konektivita celého areálu ZŠ a projekt úpravy zeleně v areálu školy), žádost byla schválena a město Úvaly obdrželo v dubnu 2018 z IROP Registraci akce a rozhodnutí o poskytnutí dotace na projekt CZ.06.2.67/0.0/0.0/16_062/0003784 "Přestavba stávajícího objektu č.p. 1283 v areálu ZŠ Úvaly". Maximální schválená výše dotace činí 6.282.020,04 Kč (90% ze způsobilých nákladů projektu). Tento dokument vychází z podkladů a informací, obsažených v žádosti o dotaci. Z tohoto důvodu dojde po vysoutěžení dodavatele k úpravě Rozhodnutí o poskytnutí dotace a k úpravě financování a výše dotace.

Rada města nyní musí schválit vypsání výběrových řízení na dodavatele rekonstrukce učeben, vybavení pro výuku a konektivitu. Výběrová řízení:

- 1) Stavební úpravy + vybavení učeben nábytkem
- 2) Vybavení pomůckami pro výuku
- 3) Konektivita + IT zobrazovací pomůcky pro výuku

Usnesení č. R-10/2019

Rada města Úvaly

I. ukládá

1. Martinovi Šístkovi

1. vytvoření podkladů pro výběrové řízení

II. pověřuje

1. Martina Šístka

1. realizací tohoto usnesení

přijato, pro: 5, proti: 0, zdržel se: 0, mimo místnost: 0

Bod 12. Vyhlášení výběrového řízení na služby na akci "Technický dozor investora na akci - III/10165 Úvaly, průtah (ulice 5.května)"

Předkladatel: Petr Matura, vedoucí odboru investic a dopravy OID

V současné době probíhá výběrové řízení na zhotovitele stavebních prací na akci "III/10165 Úvaly, průtah (ulice 5.května)". Z tohoto důvodu je potřeba také zajistit poptávkové řízení na technický dozor investora na zmiňované akci na stavební objekty, které bude financovat město Úvaly.

V souladu s výše uvedeným je nutné vybrat technický dozor investora včetně BOZP (bezpečnost a ochrana zdraví při práci) na zmiňované akci. V souladu s vnitřní směrnici č. 1/2016 o zadávání veřejných zakázek malého rozsahu budou poptány 3 společnosti a to:

1. Vejvoda, spol. s r.o., sídlem Villa Hinais, Hauptova 594, 156 00 Praha - Zbraslav

2. AF-CITYPLAN s.r.o., sídlem Magistrů 1275/13, 140 00 Praha 4

3. PPU spol. s.r.o., sídlem Vyžlovská 2243/36, 100 00 Strašnice

Dále musí být jmenována tří členná sloučená komise pro otevírání obálek a hodnocení cenových nabídek ve složení:

- členové: Anežka Růžičková, Eva Kopecká, Petr Matura, Josef Polák, Miloslav Kolařík

- náhradníci: Adriana Bednarčíková, Marcela Benešová, Blanka Viktorová, Petr Borecký, Ing. Alexis Kimbembe

Předpokládaná hodnota výše uvedené zakázky byla odhadnuta na 500.000 Kč bez DPH (605.000 Kč včetně DPH). Hodnotícím kritériem bude nejnižší nabídková cena.

Rozpočet: nutno navýšit rozpočet rozpočtovým opatřením o 500.000 Kč bez DPH (605.000 Kč včetně DPH) a částka bude hrazena z rozpočtu města z 2212 - 6121 pro rok 2019, nutno zahrnout do rozpočtu 2019.

Usnesení č. R-11/2019

Rada města Úvaly

I. vyhlašuje

výběrové řízení na veřejnou zakázku malého rozsahu na služby na akci "Technický dozor investora na akci - III/10165 Úvaly, průtah (ulice 5.května)" s předpokládanou hodnotou zakázky 500.000 Kč bez DPH (605.000 Kč včetně DPH), hrazeno z rozpočtu 2212 - 6121 pro rok 2019, nutno navýšit rozpočet 2019 rozpočtovým opatřením

II. jmenuje

sloučenou komisi pro otevírání obálek a hodnocení cenových nabídek ve složení:

- členové: Anežka Růžičková, Eva Kopecká, Petr Matura, Josef Polák, Miloslav Kolařík

- náhradníci: Adriana Bednarčíková, Marcela Benešová, Blanka Viktorová, Petr Borecký, Ing. Alexis Kimbembe

III. pověřuje

1. Mgr. Petra Boreckého, starostu

1. města podpisem objednávky s vybraným uchazečem s nejnižší nabídkovou cenou

IV. ukládá

1. vedoucímu odboru investic a dopravy OID

1. zajistit realizaci usnesení

Termín: 31.1.2019

přijato, pro: 5, proti: 0, zdržel se: 0, mimo místnost: 0

Bod 13. Větrání tříd v objektu MŠ Bulharská, Úvaly

Předkladatel: Petr Matura, vedoucí odboru investic a dopravy OID

stažen z programu jednání

Bod 14. Smlouva o výkupu elektřiny na rok 2019 - fotovoltaická elektrárna, náměstí Arnošta z Pardubic

Předkladatel: Petr Matura, vedoucí odboru investic a dopravy OID

Město Úvaly mělo každý rok (již od roku 2013) uzavřenou smlouvu o výkupu elektřiny (fotovoltaická elektrárna umístěna na střeše základní školy Úvaly, č.p. 8) se společností ČEZ Prodej, s.r.o., se sídlem Duhová 1/425, Praha 4 (vykupující). Z důvodu změny společnost ČEZ Prodej s.r.o. se nyní bude uzavírat smlouva se společností ČEZ ESCO, a.s., se sídlem Duhová 1444/2, 140 00 Praha 4 - Michle, IČO: 035 92 880.

Jedná se o přebytky vyrobené fotovoltaickou elektrárnou umístěnou na střeše základní školy nám. Arnošta z Pardubic č. 8, Úvaly. Výkup přebytků FVE s instalovaným výkonem do 100 kW je realizován za cenu OTEoko – 500 Kč/MWh.

Dopad na rozpočet: dle vzorce OTEoko - 500 Kč/MWh.

Usnesení č. R-12/2019

Rada města Úvaly

I. schvaluje

uzavření Smlouvy o výkupu elektřiny na rok 2019 mezi společností ČEZ ESCO, a.s. se sídlem Duhová 1444/2, 140 00 Praha 4 Michle, IČO: 03592880 (vykupující) a městem Úvaly, se sídlem Arnošta z Pardubic 95, Úvaly (výrobce) - přebytky vyrobené fotovoltaickou elektrárnou na střeše základní školy, Arnošta z Pardubic č.p. 8, Úvaly

II. ukládá

1. vedoucímu odboru investic a dopravy OID

1. zajistit realizaci tohoto usnesení

Příloha č.1 k usnesení Rady města Úvaly-smlouva o výkupu

přijato, pro: 4, proti: 0, zdržel se: 0, mimo místnost: 1

Bod 15. Odsouhlasení vzorků na akci "Úvalské koupaliště - obnova bazénových van a úpravy vody"

Předkladatel: Petr Matura, vedoucí odboru investic a dopravy OID

Odbor investic a dopravy předkládá radě města k odsouhlasení předložené vzorky dřeva a dlažby, které budou použity na mola a okolo bazénu.

Usnesení č. R-13/2019

Rada města Úvaly

I. schvaluje

světle hnědou barvu dřeva na mola a pískovou barvu betonové dlažby okolo bazénu v areálu koupaliště v Úvalech

II. ukládá

1. vedoucímu odboru investic a dopravy OID

1. zajistit realizaci tohoto usnesení

Termín: 31.1.2019

Příloha č.1 k usnesení Rady města Úvaly-vzor dřeva

Příloha č.2 k usnesení Rady města Úvaly-vzor dlažby

přijato, pro: 4, proti: 1, zdržel se: 0, mimo místnost: 0

Bod 16. Prodloužení nájemní smlouvy dodatkem č. 1 v objektu města Úvaly, č.p. 1346 Prokopa Velikého na dobu určitou do 30.4.2019

Předkladatel: Petr Matura, vedoucí odboru investic a dopravy OID

Odbor investic a dopravy předkládá radě města žádost pana L**** H*****, bytem *****, ** ** ****, na prodloužení nájemní smlouvy dodatkem č. 1 na byt č. 15 v ulici Prokopa Velikého 1346, Úvaly. Pan H***** řádně dodržuje nájemní smlouvu. Vzor dodatku byl vytvořen a odsouhlasen právním zástupcem města JUDr. Ing. Patrikem Šebestou.

Usnesení č. R-14/2019

Rada města Úvaly

I. schvaluje

uzavření Dodatku č. 1 nájemní smlouvy na byt č. 15 s panem L**** H***** nar. *****, bytem *****, *****, ***** na dobu určitou a to do 30.4.2019

II. pověřuje

1. vedoucího odboru investic a dopravy OID

1. podpisem dodatku č. 1 nájemní smlouvy

III. ukládá

1. vedoucího odboru investic a dopravy OID

1. zajistit realizaci tohoto usnesení

Termín: 31.1.2019

Příloha č.1 k usnesení Rady města Úvaly - VZOR dodatku nájemní smlouvy

přijato, pro: 5, proti: 0, zdržel se: 0, mimo místnost: 0

Bod 17. Schválení pořízení nového kotle v pronajatých prostorách POLICIE ČR v objektu Riegerova č.p.897, Úvaly

Předkladatel: Petr Matura, vedoucí odboru investic a dopravy OID

Odbor investic a dopravy předkládá radě města ke schválení pořízení nového plynového kotle do objektu Riegerova 897, Úvaly do pronajatých prostor POLICIE ČR. Při pravidelné roční kontrole servisní technik pan Fišer, který provádí pravidelné kontroly kotlů v objektech města na základě servisní smlouvy se společností Revize Plus, s r.o. došel k následujícímu zjištění: prorezivělá spalovací komora u které hrozí prasknutí, propálený přední kryt hořáku kotle, kde hrozí úniku plamene mimo komoru, vadný hořák, vadná zapalovací a ionizační elektroda, která zapříčiňuje špatné spalování plynu a téměř zarostlý výměník. Dokladem je přiložená fotodokumentace technika.

Podle posudku pana Fišera se vynaložené investice na opravu budou rovnat novému kotli. OID předkládá radě města cenovou nabídku na pořízení nového kotle na základě rámcové smlouvy od Libora Prchala se sídlem Pod Slovany 1008, Úvaly, IČO 45877548. Při demontáži a montáži bude zjištěno, zda je potřeba úprava kouřovodu, která by byla provedena kominíkem v rámci této výměny.

Dopad na rozpočet: 67.118,- bez DPH 81.213,- Kč včetně 21% DPH

Částka bude hrazena z kapitoly: 3613-5171

Usnesení č. R-15/2019

Rada města Úvaly

I. schvaluje

pořízení nového plynového kotle do objektu č.p. 897 Riegerova ulice, Úvaly do pronajatých prostor POLICIE ČR na základě cenové nabídky od Libora Prchala se sídlem Pod Slovany 1008, Úvaly, IČO 45877548. Cenová nabídka činí 67.118,- Kč bez DPH (81.213,-Kč včetně DPH)

II. pověřuje

1. vedoucího odboru investic a dopravy OID

1. zajistit realizaci tohoto usnesení

Termín: 31.1.2019

Příloha č.1 k usnesení Rady města Úvaly - Cenová nabídka nového plynového kotle Vaillant

přijato, pro: 5, proti: 0, zdržel se: 0, mimo místnost: 0

Bod 18. Schválení zápisu z jednání č. 1a/2018 z Komise pro výstavbu, územního plánování a investice ze dne 3.12.2018

Předkladatel: Petr Matura, vedoucí odboru investic a dopravy OID

Odbor investic a dopravy předkládá radě města zápis č. 1a/2018 z jednání Komise pro výstavbu, územní plánování a investice ze dne 3.12.2018. Na tomto jednání byly projednány následující body:

1) Koupaliště - nebazénová část

Bylo schváleno níže uvedené usnesení č. 1a/2018 ve znění:

Komise pro výstavbu, územní plánování a investice:

1. bere na vědomí návrh projektové dokumentace na obnovu úvalského koupaliště - nebazénová část;
2. doporučuje radě města prověřit řešení vstupu do areálu koupaliště;
3. doporučuje radě města prověřit velikost a umístění bistra;
4. doporučuje radě města prověřit velikost, umístění a nutnost realizace dětského hřiště;
5. doporučuje radě města prověřit etapizaci výstavby nebazénové části koupaliště;
6. doporučuje radě města prověřit využití okálu v budoucnosti;

7. doporučuje radě města prověřit vedení cyklostezky podél koupaliště s další variantou a to:

- a) posunutí cyklostezky až na kraj pozemku;
- b) posunutí cyklostezky na druhý břeh potoka Výmola.

10-0-0, usnesení bylo přijato

2) Úvaly 2 - lokalita Výpustek 2 - umístění terénního valu

Bylo schváleno níže uvedené usnesení č. 2a/2018 ve znění:

Komise pro výstavbu, územní plánování a investice doporučuje radě města schválit záměr „Terénní val II., parc.č. 3475/1, k.ú. Úvaly u Prahy“ v lokalitě Výpustek

10-0-0, usnesení bylo přijato

3) Nová zástavba na Náměstí Svobody

Bylo schváleno níže uvedené usnesení č. 3a/2018 ve znění:

Komise pro výstavbu, územní plánování a investice:

1. bere na vědomí předložený návrh studie „Polyfunkční dům - náměstí Svobody, Úvaly“;
2. doporučuje radě města postupovat podle stanoviska definovaného architektem města;
3. doporučuje prověřit možnost využití stávajících prostor krytu stávající zástavby.

9-0-0, usnesení bylo přijato

4) různé

V tomto bodě nebylo schváleno žádné usnesení.

Usnesení č. R-16/2019

Rada města Úvaly

I. bere na vědomí

zápis z jednání č. 1a/2018 z Komise pro výstavbu, územní plánování a investice ze dne 3.12.2018

II. konstatuje

že, s ohledem na připomínky komise pro výstavbu, územního plánování a investice

1. pověřuje vedoucího odboru investic a dopravy, aby požádal člena komise Ing.arch. Michala Grošupa o dopracování jeho ideí alternativního řešení nebazénové části koupaliště tak, aby návrh mohl být projednán na příštím zasedání komise pro výstavbu, územního plánování a investice
2. pověřuje p. Martina Šístka - projektového manažera, aby ve spolupráci s vedoucím odboru investic a dopravy oslovili firmu Koma Modular s.r.o. ve věci předložení alternativního návrhu nebazénové části koupaliště tak, aby tento návrh mohl být předložen komisi pro výstavbu, územní plánování a investice
3. pověřuje vedoucího odboru investic a dopravy, aby si vyžádal stanovisko městského architekta Ing. arch. Davida Krause k předloženým návrhům firmou Koma Modular s.r.o. a ke stávajícímu návrhu rozložení nebazénových povrchů na koupališti (dětského hřiště, parkoviště pro kola, sportoviště)

III. souhlasí s

1. doporučením komise pro výstavbu, územního plánování a investice ve věci bodu č. 1) Koupaliště - nebazénová část v rámci jednání ze dne 3.12.2018 a to:
 1. prověřit řešení vstupu do areálu koupaliště u zpracovatele projektové dokumentace;
 2. prověřit velikost a umístění bistra u zpracovatele projektové dokumentace;
 3. prověřit velikost, umístění a nutnost realizace dětského hřiště u zpracovatelem projektové dokumentace;
 4. prověřit etapizaci výstavby nebazénové části koupaliště na zpracovatele projektové dokumentace;
 5. prověřit využití okálu v budoucnosti;
 6. prověřit vedení cyklostezky podél koupaliště s další variantou u zpracovatele projektové dokumentace a to:
 - a) posunutí cyklostezky až na kraj pozemku;
 - b) posunutí cyklostezky na druhý břeh potoka Výmola

2. doporučením komise pro výstavbu, územního plánování a investice ve věci bodu č. 2) Úvaly 2 - lokalita Výpustek 2 - umístění terénního valu v rámci jednání ze dne 3.12.2018 a to:

Schválení záměru „Terénní val II., parc.č. 3475/1, k.ú. Úvaly u Prahy“ v lokalitě Výpustek

3. doporučením komise pro výstavbu, územního plánování a investice ve věci bodu č. 3) Nová zástavba na Náměstí Svobody v rámci jednání ze dne 3.12.2018 a to:

1. postupovat podle stanoviska definovaného architektem města;
2. prověřit možnost využití stávajících prostor krytu stávající zástavby u investora

IV. ukládá

1. vedoucímu odboru investic a dopravy OID

1. zajistit realizaci tohoto usnesení

Termín: 28.2.2019

Příloha č.1 k usnesení Rady města Úvaly - zápis č. 1a/2018

přijato, pro: 5, proti: 0, zdržel se: 0, mimo místnost: 0

Bod 19. Analýza bytové situace ve městě Úvaly

Předkladatel: Petr Matura, vedoucí odboru investic a dopravy OID

Odbor investic a dopravy předkládá radě města k projednání zpracovanou analýzu bytové situace ve městě Úvaly. Analýza obsahuje bytové možnosti města, druhy bytů a způsob přidělování bytů. Dále jsou zmíněny náklady na údržbu domů, rekonstrukce objektů a návrhy na pronájem bytů.

Usnesení č. R-17/2019

Rada města Úvaly

I. ukládá

1. vedoucímu odboru investic a dopravy OID

1. předložit přepracovaný materiál týkající se analýzy bytové situace dle požadavků rady města na další jednání rady města

Termín: 12.2.2019

2. zajistit realizaci tohoto usnesení

Termín: 12.2.2019

Příloha č.1 k usnesení Rady města Úvaly-analýza bytové situace

přijato, pro: 5, proti: 0, zdržel se: 0, mimo místnost: 0

Bod 20. Otevřený dopis pí Havránkové

Předkladatel: Jana Tesařová, tajemník úřadu

Radě města je předkládán otevřený dopis, který zaslala emailem pí Havránková dne 7.1.2019 týkající se žádosti o konkretizování věcných chyb v kronice 2016 a projednání způsobu jejich opravy. Tento dopis pí Havránková nazvala otevřeným, protože s ním chce seznámit také členy současné i minulé letopisecké komise, kterých se projednávání kronikářského zápisu týká.

Usnesení č. R-18/2019

Rada města Úvaly

I. bere na vědomí

dopis od pí Havránkové dne 7.1.2019 týkající se žádosti o konkretizování věcných chyb v kronice 2016 a projednání způsobu jejich opravy

II. ukládá

1. tajemnici úřadu

1. zajistit zpracování odpovědi právníkem města

Termín: 31.1.2019

Bod 21. Pořízení nových oken do objektu MDDM, V. Nováka 372, Úvaly

Předkladatel: Petr Matura, vedoucí odboru investic a dopravy OID

Odbor investic a dopravy předkládá na základě požadavku ředitelky MDDM Jany Krejsové cenovou nabídku ohledně pořízení nových oken do objektu MDDM. Jedná se o výměnu oken ve spodním sálku a v horní galerii objektu. Výběr firmy byl z několika firem, ovšem společnost Vekra, Window Holding a.s., Lázně Toušeň, IČO: 28436024 mají nejlepší reference a montáž oken je včetně zednických úprav. Cenová nabídka činí 175.649,82 Kč bez DPH (212.536,28 Kč vč. DPH) placeno z rezervního fondu příspěvkové organizace MDDM Úvaly.

Dopad na rozpočet: rezervní fond příspěvkové organizace MDDM

Usnesení č. R-19/2019

Rada města Úvaly

I. souhlasí s

1. pořízením nových oken do objektu MDDM (spodní sálek a horní galerie) V. Nováka 372, Úvaly
2. cenovou nabídkou společnosti Window Holding a.s., Hlavní 456, 250 89 Lázně Toušeň, IČO: 28436024, která činí 175.649,82 Kč bez DPH (212.536,28 Kč vč. DPH) a bude hrazena z rezervního fondu příspěvkové organizace MDDM Úvaly

II. ukládá

1. vedoucímu odboru investic a dopravy OID

1. prostřednictvím ředitelky příspěvkové organizace, Jany Krejsové zajistit realizaci tohoto usnesení

Termín: 31.1.2019

Příloha č.1 k usnesení Rady města Úvaly-cenová nabídka

přijato, pro: 5, proti: 0, zdržel se: 0, mimo místnost: 0

Bod 22. Smlouva s obcí Květnice - spolupráce při zkapacitnění vodovodu

Předkladatel: Petr Matura, vedoucí odboru investic a dopravy OID

stažen z programu jednání

Bod 23. Stanovení platu ředitelům příspěvkových organizací zřizovaných městem Úvaly

Předkladatel: Jana Tesařová, tajemník úřadu

V souvislosti s novelou nařízení vlády č. 341/2017 Sb., o platových poměrech zaměstnanců ve veřejných službách a správě, které navyšuje platové tarify, jsou radě města předkládány ke schválení platové výměry ředitelů příspěvkových organizací. V souladu s § 102 odst.2 písm. b) zák.č. 128/2000 Sb., o obcích je v kompetenci rady plnit vůči právnickým osobám a organizačním složkám založeným nebo zřízeným zastupitelstvem obce úkoly zakladatele nebo zřizovatele.

Usnesení č. R-20/2019

Rada města Úvaly

I. stanovuje

v souladu s § 102 odst.2 písm. b) zák.č. 128/2000 Sb., o obcích ředitelům příspěvkových organizací zřizovaných městem Úvaly od 1.1.2018 plat dle neveřejné přílohy tohoto usnesení v souvislosti se změnou nařízení vlády č. 341/2017 Sb., o platových poměrech zaměstnanců ve veřejných službách a správě, v platném znění

II. ukládá

1. tajemnici úřadu

1. zajistit realizaci tohoto usnesení

Příloha č.1 k usnesení Rady města Úvaly - platové výměry

přijato, pro: 5, proti: 0, zdržel se: 0, mimo místnost: 0

Bod 24. Členství v komisích rady

Předkladatel: Jana Tesařová, tajemník úřadu

Na MěÚ byly doručeny nominace do jednotlivých komisí rady města. Rada města jednala o připravovaném materiálu na jednání zastupitelstva města dne 31.1.2019 schválení doporučeného jmenování členů redakční rady.

Usnesení č. R-21/2019

Rada města Úvaly

I. bere na vědomí

rezignaci p. Naděždy Urbanové, bytem ***** ****, ***** na členství v Komisi pro kulturu

II. jmenuje

- členem Komise pro výstavbu, územní plánování a investice Ing. Petra Nováka, ***** **, ****, Ing. Renatu Perglerovou, ***** **, ***** *- členem Komise pro kulturu a volnočasové aktivity p. Miloše Pálka, ***** ****, *****- členem Komise pro dopravu Bc. Naděždu Kouklovou, **** ***** **, *****- členem Komise pro sport p. Václava Bučka, ***** ****, ****, Ing. Eva Mašatová, **** ***** **, *****- členem Komise pro školství Mgr. Věru Pavelkovou, ***** **, *****- členem Komise pro životní prostředí a odpadového hospodářství Ing. Jindřišku Pilnou, * ***** ****, ****, Mgr. Jana Špačka, ** ***** **** **, *****- členem Letopisecké komise Jana Psotu, ***** **, Ing. Lukáše Rubeše, ***** **, ****, Ing. Vladislava Procházku, ***** **, *****

III. ukládá

1. tajemnici úřadu

1. zajistit realizaci tohoto usnesení

přijato, pro: 5, proti: 0, zdržel se: 0, mimo místnost: 0

Bod 25. Členství v komisi pro dopravu

Předkladatel: Jana Tesařová, tajemník úřadu

Místostarosta p. Kimbemebe navrhl členem Komise pro dopravu p. Jana Havla, ***** **, *** ** *****

Usnesení č. R-22/2019

Rada města Úvaly

I. jmenuje

- členem Komise pro dopravu p. Jana Havla, ***** **, *** ** *****

II. ukládá

1. tajemnici úřadu

1. zajistit realizaci tohoto usnesení

přijato, pro: 4, proti: 0, zdržel se: 1, mimo místnost: 0

Bod 26. Zápis z jednání komisí

Předkladatel: Jana Tesařová, tajemník úřadu

Radě města jsou předkládány zápisy z jednání Redakční rady měsíčníku Život Úval, Komise pro kulturu a komise pro školství. V zápise z jednání Redakční rady je usnesení o schválení příspěvků do lednového vydání Života Úval. Komise pro kulturu nepřijala žádné usnesení, zabývala se přípravou plánovaných kulturních akcí. Komise pro školství přijala usnesení, kterým doporučuje radě města uzavřít MŠ o letních prázdninách na celý měsíc červenec.

Usnesení č. R-23/2019

Rada města Úvaly

I. bere na vědomí

- zápis č. 1/2019 z jednání Redakční rady měsíčníku Život Úval
- zápis č. 2a/2018 z jednání Komise pro kulturu
- zápis č.1/2019 z jednání Komise pro školství

II. ukládá

1. vedoucí odboru správního OSPR

1. zajistit realizaci tohoto usnesení

Termín: 31.1.2019

Příloha č.1 k usnesení Rady města Úvaly - zápis č. 1/2019 z jednání Redakční rady měsíčníku Život Úval

Příloha č.2 k usnesení Rady města Úvaly - zápis č. 2a/2018 z jednání Komise pro kulturu

Příloha č.3 k usnesení Rady města Úvaly - zápis č.1/2019 z jednání Komise pro školství

přijato, pro: 5, proti: 0, zdržel se: 0, mimo místnost: 0

Bod 27. Žádost o poskytnutí finanční podpory

Předkladatel: Jitka Hamouzová, vedoucí odboru správního OSPR

stažen z programu jednání

Bod 28. Žádost o výjimku - regulace ubytování ve městě Úvaly

Předkladatel: Jitka Hamouzová, vedoucí odboru správního OSPR

Na MěÚ Úvaly byla doručena žádost EMÚ Invest s.r.o. o výjimku z připravované regulace ubytování ve městě. Společnost ELEKTROMECHANIKA Úvaly s.r.o. a TETRA Security s.r.o. ubytovávají nyní své zaměstnance na adrese Klánovická 1611, Úvaly. Tento objekt patří Ing. Machalickému a Ing. Fišeřovi, kteří v současné době připravují rekonstrukci tohoto objektu. Tímto jejich záměrem ztratí ELEKTROMECHANIKA Úvaly s.r.o. a TETRA Security s.r.o. možnost dlouhodobého ubytování pro své zaměstnance. Vzhledem k výše uvedenému se společnost EMÚ Invest s.r.o. obrací na město s žádostí o schválení záměru vybudování služebních bytů pro cca 16 až 20 osob ve stávajícím areálu EMÚ Invest s.r.o. pro zaměstnance společností ELEKTROMECHANIKA Úvaly s.r.o. a TETRA Security s.r.o. Služební byty budou sloužit pouze pro ubytování zaměstnanců těchto společností, nebude poskytováno cizím zaměstnancům nebo lidem z ulice.

Usnesení č. R-24/2019

Rada města Úvaly

I. souhlasí

s vybudováním služebních bytů pro 16 až 20 osob ve stávajícím areálu EMÚ Invest s.r.o., Klánovická 1000, Úvaly pro zaměstnance společností ELEKTROMECHANIKA Úvaly s.r.o. a TETRA Security s.r.o. s tím, že služební byty budou sloužit pouze pro ubytování zaměstnanců těchto společností, nebude poskytováno cizím zaměstnancům nebo lidem z ulice

II. ukládá

1. vedoucí odboru správního OSPR

1. zajistit realizaci tohoto usnesení

Termín: 31.1.2019

přijato, pro: 5, proti: 0, zdržel se: 0, mimo místnost: 0

Bod 29. Informace Základní školy Úvaly, příspěvkové organizace - smlouvy o výpůjčce, darovací smlouvy

Předkladatel: Jitka Hamouzová, vedoucí odboru správního OSPR

V souladu se zřizovací listinou Základní škola Úvaly, příspěvková organizace informuje zřizovatele o uzavřených smlouvách o výpůjčce a darovacích smlouvách.

Usnesení č. R-25/2019

Rada města Úvaly

I. bere na vědomí

informaci o smlouvách o výpůjčce a darovacích smlouvách, které uzavřela Základní škola Úvaly, příspěvková organizace:

- Hana Hoblíková, anglický tábor English camp
- BAMANI, spol. s r.o., provoz kantýny
- Aikidó Úvaly z.s., výuka aikidó
- Ivana Holubovská, kroužek intuitivní kresby, enkaustiky

- MDDM Úvaly, příspěvková organizace, kroužek mažoretky
- SKST Úvaly, tréninky a mistrovské zápasy ve stolním tenise
- Blanka Kuprová, zdravotní cvičení
- Petra Stehlíková, kroužek anglické konverzace
- Lucie Mašková, zdravotní cvičení
- Dominik Novák, bubnování
- Ivana Prchalová, kroužek keramiky
- Lenka Krutská, cvičení zdravá záda
- Olga Fernando, výuka anglického jazyka
- Mgr. Kateřina Syslová, výuka anglického jazyka
- Mgr. Jana Šetková, kroužek Pokusy a pozorování
- EducaBricks s.r.o., kroužek Brick 4 Kidz
- Aneta Šrolerová, pěvecko-hudební kroužek
- Šárka Adamová a Věra Jurčáková, kroužek Klub nadaných dětí
- FbK Olymp Praha, kroužek florbalu
- Pavel Měšťánek, zkoušky hudební skupiny Medvěd 009
- VĚDA NÁS BAVÍ o.p.s., kroužek VĚDA NÁS BAVÍ
- Jitka Hanková, kroužek angličtiny
- Jitka Martinovská, kondiční cvičení pro děti
- NADACE O2, finanční dar 72 000,- Kč
- SILIC MÉDIA s.r.o., věcný dar v hodnotě 6.800,- (materiál určený k přímé spotřebě pro výuku žáků)
- Raiffeisenbank a.s., věcný dar 65 ks PC
- Synapsis Recruitment s.r.o., finanční dar 7 000,- Kč
- PharmDr. Jan Křivský, finanční dar 1 000,- Kč

II. ukládá

1. vedoucí odboru správního OSPR

1. realizaci tohoto usnesení

Termín: 31.1.2019

Příloha č.1 k usnesení Rady města Úvaly - smlouvy o výpůjčce, darovací smlouvy

přijato, pro: 5, proti: 0, zdržel se: 0, mimo místnost: 0

Bod 30. Uzavření Mateřské školy Úvaly, příspěvkové organizace o letních prázdninách

Předkladatel: Jitka Hamouzová, vedoucí odboru správního OSPR

Ředitelka Mateřské školy Úvaly, Kollárova 1260, okr. Praha-východ žádá zřizovatele o vyjádření k uzavření tohoto školského zařízení o letních prázdninách. Mateřská škola by byla uzavřena od 1.7.do 26.7.2019, jedná se 19 pracovních dní. Uzavření MŠ projednala Komise pro školství na svém jednání dne 10.1.2019, přijala usnesení, kterým doporučila uzavřít MŠ na celý červenec.

V souladu s vyhláškou č. 14/2005 Sb., o předškolním vzdělávání, v platném znění může ředitel po projednání se zřizovatelem omezit nebo přerušit provoz mateřské školy.

Usnesení č. R-26/2019

Rada města Úvaly

I. souhlasí

s uzavřením Mateřské školy Úvaly, příspěvkové organizace o letních prázdninách - od 1.7.2019 do 26.7.2019 (19 pracovních dní)

II. ukládá

1. vedoucí odboru správního OSPR

1. zajistit realizaci tohoto usnesení

Termín: 31.1.2019

přijato, pro: 5, proti: 0, zdržel se: 0, mimo místnost: 0

Bod 31. Návrh rozpočtového opatření č. 5/2018

Předkladatel:

Návrh rozpočtového opatření č. 5/2018 zobrazuje skutečné čerpání rozpočtu roce 2018.

Příjmy

V celkovém hodnocení byly příjmy upraveny dle skutečnosti. Celkové příjmy se snížily o 10 mil. Kč, na 234 004 244,- Kč

Nejvyšší část tvořila položka 4216 - dotace výzva 28, 10 123 000,- Kč.

Výdaje

Provozní výdaje byly sníženy o 6,9 mil. Kč, investiční o cca 4 mil.Kč.

Úvěr je pravidelně splácen, zůstatek k 31.12.2018 55 454 000,- Kč, revolvingový úvěr vyčerpán ve výši 110 mil. Kč.

Celkové příjmy a výdaje 234 004 244,- Kč.

Usnesení č. R-27/2019

Rada města Úvaly

- I. bere na vědomí
návrh rozpočtového opatření č. 5/2018 ve výši příjmy a výdaje 234 004 244,- Kč
- II. doporučuje
 1. Zastupitelstvu města Úvaly
 1. schválit návrh rozpočtového opatření č. 5/2018 ve výši příjmy a výdaje 234 004 244,- Kč

Termín: 31.1.2019

přijato, pro: 5, proti: 0, zdržel se: 0, mimo místnost: 0

Bod 32. Výběrové řízení na kronikáře města

Předkladatel: Jana Tesařová, tajemník úřadu

Na základě podnětu vedení města je předložen materiál k řešení dalšího působení stávající kronikářky města, která byla jmenována v roce 2016.

Rada města projednala kronikářský zápis za rok 2016 poprvé na svém jednání dne 20.2.2018. Na tomto jednání přijala usnesení, kterým uložila přepracovat kronikářský zápis z důvodu narovnání faktických stavů např. koupaliště, ekonomika, představení kronikáře, vyváženost zápisu.

Rada města projednala přepracovaný kronikářský zápis za rok 2016 na svém jednání dne 4.12.2018. Na tomto jednání přijala usnesení, kterým konstatovala, že jsou zde faktické nesprávnosti a emotivně popsané některé skutečnosti a uložila kronikářce kronikářský zápis za rok 2016 opět přepracovat.

Z výše uvedených důvodů je předkládán materiál, kterým se doporučuje zastupitelstvu města odvolat kronikáře města Úvaly. Současně je předložen návrh na přípravu vyhlášení výběrového řízení.

Usnesení č. R-28/2019

Rada města Úvaly

- I. doporučuje
 1. Zastupitelstvu města Úvaly
 1. odvolat kronikářku města PhDr. Lenku Mandovou
- II. ukládá
 1. tajemnici úřadu
 1. připravit výběrové řízení na kronikáře města Úvaly

Termín: 31.1.2019

přijato, pro: 5, proti: 0, zdržel se: 0, mimo místnost: 0

33. Různé

34. Dotazy, iniciativní návrhy členů rady

35. Ukončení jednání

Mgr. Petr Borecký
starosta

Ing. Alexis Kimbembe
uvolněný místostarosta

Pozn.: Zveřejněna je upravená verze dokumentu z důvodu dodržení přiměřenosti rozsahu zveřejňovaných osobních údajů podle zákona č.101/2000 Sb. o ochraně osobních údajů v platném znění. Usnesení v plném znění, spolu se zápisem ze schůze Rady města Úvaly je pro občany k dispozici k nahlédnutí na městském úřadě.



Zápis z jednání Povodňové komise

Zápis č. 1/ 2018

Termín	:	7.12.2018, 10.00 hod
Místo	:	Městský úřad Úvaly, ulice náměstí Arnošta z Pardubic 95, 250 82 Úvaly
Rozdělovník	:	členové komise
Přítomní členové	:	Miloslav Kolařík, Jana Tesařová, Petr Prchal, Markéta Řepková, Ing. Renata Stojecová, Ph.D., Mgr. Petr Matura, Petr Rytina,
Omluveni	:	Mgr. Petr Borecký, Ing. Alexis Kimbembe, Josef Polák, Ludmila Milerová
Zapisovatel	:	Daniela Jahnová

Stav přítomných

V 10.00 hod bylo přítomno 7 členů povodňové komise, zasedání bylo oficiálně zahájeno.

Program jednání

bod	předmět
č.	
1	Školení povodňové komise

V 10.10 hod. byl zahájen program jednání povodňové komise a paní Jana Tesařová přivítala přítomné členy. V tuto chvíli bylo přítomno 7 členů povodňové komise. Komise je usnášeníschopná a paní tajemnice Jana Tesařová seznámila přítomné členy komise s panem Ing. Radkem Hašpicou (+420 605 979 977), vedoucím oddělení povodňových plánů ze společnosti ENVIPARTNER, s.r.o., Vídeňská 55, 639 00 Brno, IČ: 283 58 589, www.envipartner.cz a předala mu slovo.

Pan Ing. Radek Hašpica seznámil přítomné členy komise se zaměřením povodňového školení:

- Určeno pro členy povodňových komisí (obcí, ORP)
- Činností povodňové komise a jejich členy
- Dokumenty se kterými pracuje povodňová komise
- Fungování povodňové komise při povodních a mimo ně
- možnosti čerpání informací o povodních

Elektronický digitální povodňový portál nalezneme na webových stránkách www.edpp.cz.

Povodňový plán

- 1) je základním dokumentem pro řízení ochrany před povodněmi ve studovaném území
- 2) řešení opatření pro zmírnění následků povodně, koordinaci krizového řízení
- 3) www.edpp.cz/dpp/uvaly

Povodňové orgány mimo povodeň:

- Ministerstvo ŽP
- Krajské úřady
- Orgány obcí, měst, ve statutárním městě – úřad městské části

Povodňové orgány po dobu povodně

- Ústřední povodňová komise
- Povodňová komise krajů
- Povodňová komise ORP
- Povodňová komise obce/města

Dále pan Ing. Radek Hašpica seznámil přítomné členy komise se strukturou povodňové komise :

1) Povodňová komise obce

- ▶ Předseda povodňové komise – **starosta**
 - rozhoduje o svolání PK, řídí činnost PK, organizuje a koordinuje činnosti PK
 - svolává a vede pravidelné povodňové prohlídky a prověrky organizační a technické připravenosti, inicializuje revize povodňového plánu
 - rozděluje úkoly členům PK
 - vyhláší a odvolává druhý a třetí stupeň povodňové aktivity na území obce
 - schvaluje obsah informací pro sdělovací prostředky
 - vydává rozhodnutí k realizaci protipovodňových opatření
 - rozhoduje o nasazení sil a prostředků, humanitární pomoci na území obce
 - v případě nepřítomnosti jej zastupuje **místopředseda** povodňové komise nebo **pověřený člen PK**
- ▶ Místopředseda povodňové komise – **místostarosta**

Další členové komise:

- jmenuje ze zaměstnanců obce a zástupců orgánů a právnických osob, které jsou způsobilé k provádění opatření, případně pomoci při ochraně před povodněmi (dobrovolní hasiči, vlastníci stavebních strojů a podobně)

- ▶ **Tajemník**

- Zaměstnanec obecního úřadu, zajišťuje administrativu kolem povodní, plní úkoly, které mu zadá předseda a je ve spojení s ostatními orgány
- ▶ **Zapisovatel/ka**
 - Obsluha telefonů, která je na telefonu po celou dobu povodně, vedou zápisy v povodňové knize, zajišťují občerstvení pro zasahující členy povodňové komise
 - Doporučený minimální počet členů je 5
 - Neurčovat osoby, které by mohly být při povodni ohroženy
 - Povodňovou komisi zřizuje **starosta**, sám je jejím předsedou – zodpovědnost za povodňovou připravenost a za řešení povodňových epizod

Ing. Radek Hašpica sdělil, že tajemník povodňové komise by měla být ta osoba, která ví nejvíce o tocích obce a která má největší povědomí o katastrálním území Úvaly.

Diskuse:

Paní Tesařová navrhla jako tajemníka povodňové komise pana Miloslava Kolaříka. Po dohodě všech přítomných členů povodňové komise byl vybrán jako tajemník povodňové komise pan Kolařík, který souhlasil.

Text usnesení č. 1/2018		Výsledek hlasování
Povodňová komise souhlasí se jmenováním pana Miloslava Kolaříka tajemníkem povodňové komise.		
Pro	7	Usnesení bylo přijato
Proti	0	
Zdržel se	0	

2) Povinnosti členů povodňové komise

- ▶ **V době mimo povodeň**
 - Seznámit se s obsahem povodňového plánu
 - Hlásit změny v osobních údajích předsedovi
 - Oznámit předpokládané omezení dosažitelnosti
 - Mít zapnutý telefon
- ▶ **Při povodni**
 - Prověření zprávy o povodni do 10 minut
 - Nejpozději **do hodiny**, na vyžádání předsedy PK by měli být vybráni členové na stanovišti povodňové komise
 - Když nastane I. SPA je nutná nepřetržitá dostupnost členů PK

3) Vybavení povodňové komise

- ▶ **Povodňová kniha** – musí být na obci k dispozici, slouží jako podklad při hodnocení odpovědnosti při řešení povodní, zapisují se zde provedené úkony, opatření, přijaté informace, předané informace
- ▶ **Povodňový plán obce**
- ▶ **Výtah z Povodňového plánu**
- ▶ **Mapu obce**
- ▶ **Kontaktní spojení** na členy povodňové komise a další důležité kontakty
- ▶ **Telefon, PC**
- ▶ **Vhodné psací a kancelářské potřeby**
- ▶ **Fotoaparát**
- ▶ **Baterka**

4) Činnost povodňové komise:

- ▶ Řídí, kontroluje, koordinuje a přijímá opatření k ochraně před povodněmi
- ▶ Nejdůležitější je zajistit včasné a srozumitelné informace pro vlastníky ohrožených objektů
- ▶ Pro správnou činnost je důležité mít správné a aktuální informace
- ▶ Základním dokumentem je **povodňový plán** (zde je činnost detailně popsána)

5) Příprava na povodně

Zpracování povodňového plánu obce

- Povodňový plán) je základním dokumentem ochrany před povodněmi
- Kontakty udržovat stále aktuální
- Zaměřit se na systém varování a **předávání informací mezi sousedními obcemi**
- Povodňové plány vlastníků nemovitostí

Provádění povodňových prohlídek

- Zjišťuje se, zda na **vodních tocích a dílech** a v záplavových územích nejsou závady, které by mohly zvýšit nebezpečí povodně

6) Povodňové prohlídky

- ▶ Provádí povodňový orgán + zástupce správce toku, příp. správce povodí
- ▶ Minimálně jednou ročně (před obdobím jarního tání, před obdobím letních povodní)
- ▶ Z prohlídek se zpracují zápisy (+ fotodokumentace)
- ▶ Na základě prohlídek se přijímají patřičná opatření, která vedou k odstranění rizik při povodni (odstranění křovin, skládek a podobně)
- ▶ Povodňový orgán může vyzvat vlastníky pozemků, staveb a zařízení v záplavovém území k odstranění předmětů, které by mohly omezit odtokové poměry
- ▶ Pokud neuposlechnou ve stanovené lhůtě, uloží jim povinnost správním rozhodnutím
- ▶ V rámci povodňové prohlídky se kontrolují **vodní toky** v intravilánu i nad ním, zejména v okolí mostních objektů a propustků
- ▶ Kontroluje se zejména:
 - ▶ Průtočnost toků, mostů, propustků, kontrola uložení materiálů, stav porostů
 - ▶ Průtočnost údolnic v místech, kde se vytváří povrchový odtok z přívalových srážek – i suché terénní zářezy!
 - ▶ Stav vodních děl, stav hlásných profilů
 - ▶ Připravenost evakuačních míst

7) Zvládání povodňové situace

- ▶ **Předpovědní povodňová služba (ČHMÚ)**
- ▶ Zajišťuje ČHMÚ, který spolupracuje se správcem povodí
- ▶ **Hlásná povodňová služba (obce, ORP)**
- ▶ Obec předává informace PK ORP, povodňovým komisím nacházejícím se níže na tocích, ohroženým osobám (sirénou, rozhlasem, pochůzkou)
- ▶ ORP dále informuje Hasičský záchranný sbor, krajský úřad, ČHMÚ a dispečink správce povodí
- ▶ Obec přebírá informace od nadřízeného ORP
- ▶ ORP přebírá informace od kraje a od obcí ve správním obvodu

Hlídková služba

- Sleduje vývoj povodňové situace na území města, zajišťuje informace
- Zahajuje činnost dojde-li ke zvýšenému nebezpečí povodně na území města
- I. SPA – minimálně 1 x denně
- II. SPA – minimálně 4 x denně
- III. SPA – každé tři hodiny

8) Způsob vyhlášení SPA

- ▶ **Předpovědní povodňová služba (ČHMÚ)**
- ▶ Zajišťuje ČHMÚ, který spolupracuje se správci povodí
- ▶ **Hlásná povodňová služba (obce, ORP)**
- ▶ Obec předává informace PK ORP, povodňovým komisím nacházejícím se níže na tocích, ohroženým osobám (sirénou, rozhlasem, pochůzkou)
- ▶ ORP dále informuje Hasičský záchranný sbor, krajský úřad, ČHMÚ a dispečink správce povodí
- ▶ Obec přebírá informace od nadřízeného ORP
- ▶ ORP přebírá informace od kraje a od obcí ve správním obvodu

9) Činnost povodňové komise

- ▶ **I. SPA – bdělost („pozor, něco se děje“)**
 - Kontrola mezní hodnoty SPA – I. SPA **nastává**
 - Sleduje se vývoj vodních stavů a úhrnů srážek
 - Zahajuje činnost hlásná a hlídková služba (nezasedá PK)
 - Zvýšená pozornost vodnímu toku nebo jinému zdroji povodňového nebezpečí – kontrola HP a kritických míst
 - Připravenost členů PK – dostupnost na telefonu (nebo stanovišti PK, či v terénu)
- ▶ **II. SPA – stav pohotovosti („pozor, připravit se na činnost v terénu“)**
 - Aktivizují se povodňové orgány a další účastníci ochrany před povodněmi – zahajuje činnost PK (hlásná a hlídková služba pokračuje v činnosti) – PK svolává předseda
 - **Vyhlašuje se II. SPA = povodeň**
 - Uvádějí se do pohotovosti prostředky na zabezpečovací práce – připravit dostupnost prostředků / informovat o situaci jejich vlastníky (kontaktní osoby) ...
 - Provádějí se opatření ke zmírnění průběhu povodně podle PP – kontrola průtočných profilů a případně jejich čištění, příprava PPO, manipulace na vodních dílech dle manipulačních řádů, ...
 - Vedou se záznamy v povodňové knize, dokumentační práce
- ▶ **III. SPA – stav ohrožení („pozor, je třeba jednat“)**
 - Pokračují činnosti dle II. SPA
 - Provádí se povodňové zabezpečovací práce podle povodňových plánů a podle potřeby záchranné práce
 - V případě zvyšujícího se nebezpečí připravuje PK prostory pro evakuaci a při vybřežování vod zahajuje a organizuje evakuaci osob, majetku a zvířat
 - Vyžaduje v případě nutnosti pomoc fyzických a právnických osob
 - V případě nezvládnutí povodňové situace již nasazenými prostředky, lze požádat o pomoc u složek IZS
 - Podílí se na organizaci zdravotní a hygienické péče
 - Při zaplavení komunikací žádá PČR o jejich uzavření a vyznačení objízdné trasy

10) Činnost povodňové komise

- ▶ Po povodni („vše zdokumentovat a obnovit funkci území“)
 - Odvolává II. a III. SPA (a informuje o tom)
 - Podílí se na organizaci obnovy povodní narušených funkcí
 - Podílí se na provádění povodňových prohlídek
 - Zajišťuje sepsání povodňových škod
 - Podílí se na odstraňování povodňových škod
 - Zajišťuje náhradní stravování a ubytování osobám postižených povodní
 - Shromažďuje materiály na vypracování souhrnné zprávy o povodni
 - Zpracovává souhrnnou zprávu o povodni

11) Dokumentace vyhodnocení povodní

- ▶ Zabezpečení průkazných a objektivních záznamů o průběhu povodně a jejím řešení (záznamy v povodňové knize, průběžné záznamy vodních stavů, fotografie, videozáznamy)
- ▶ **Zpráva o povodni**
 - Zpracovává povodňový orgán
 - Vypracovává se v případě, že vznikly povodňové škody, byly prováděny zabezpečovací a záchranné práce
 - Vypracovat se musí do 3 měsíců od ukončení povodně
 - Předává výš (obec → na ORP + správci toků, ORP → na krajský úřad + správci toků)
 - Součástí je i návrh ke zlepšení protipovodňové ochrany do budoucna
 - https://www.planany.eu/e_download.php?file=data/editor/161cs_2.pdf&original=zp%C3%A1va+o+povodni_Pla%C5%88any.pdf
 - http://www.praha15.cz/Content/files/odbory/ks/zprava_o_povodni_20-08-2013.pdf

12) Kde hledat další informace:

- www.povis.cz – povodňový informační systém POVIS
- **Státní podniky povodí** – www.pmo.cz, www.pla.cz, www.pod.cz, www.poh.cz, www.pvl.cz – Stav a průtoky
- **Povodí Labe státní podnik** – www.pla.cz
- **Český hydrometeorologický ústav** – www.chmi.cz
- **Český hydrometeorologický ústav** – aktuální vodní stavy a průtoky
http://hydro.chmi.cz/hpps/hpps_main.php
- **Český hydrometeorologický ústav** – Radarová data – srážky
(<http://radar.bourky.cz/>)
- **Český hydrometeorologický ústav** - Systém integrované výstražné služby – SIVS
<http://portal.chmi.cz/files/portal/docs/meteo/om/vystrahy/index.html>
- **Euro radar** - <http://www.radareu.cz/>
- **Elektronický digitální povodňový plán** - www.edpp.cz
- **Voda v krajině** – www.vodavkrajine.cz - Strategie ochrany před negativními dopady povodní a erozními jevy přírodě blízkými opatřeními v České republice

- 13)** Dále pan Ing. Radek Hašpica informoval, že je nutné digitální povodňový plán aktualizovat. S aktualizací povodňového plánu prostřednictvím společnosti ENVIPARTNER, s.r.o. souhlasili všichni členové komise. Předběžná cena za aktualizaci digitálního povodňového plánu dle sdělení pana Ing. Radka Hašpici je v rozmezí 10 000,- Kč – 15 000,- Kč.

Diskuse:

Pan Rytina se dotazoval, zda můžeme provést aktualizaci povodňového plánu. Dle informace pana ing. Radka Hašpici je lepší nechat provést aktualizaci odbornou firmou.

Tento bod programu berou všichni členové komise životního prostředí a územního rozvoje na vědomí.

Text usnesení č. 2/2018		Výsledek hlasování
Povodňová komise souhlasí s aktualizací povodňového plánu prostřednictvím společnosti Envipartner s.r.o.		
Pro	7	Usnesení bylo přijato
Proti	0	
Zdržel se	0	

Diskuse:

Pan Kolařík informoval členy komise, že jsme v situaci, kdy se sbíhají vody do Výmoly a dotazoval se, s kolika komisemi může pana starosta navázat spojení.

Pan Prchal informoval, že okolní obce mají povodňové komise, ale po volbách zřejmě nejsou aktualizované.

Paní Tesařová navrhl, že by bylo vhodné v dubnu provést modelovou situaci, kdyby došlo k povodni.

Jednání bylo ukončeno v 11:15 hod.

Zapsala: Daniela Jahnová

Ověřil: Ing. Renata Stojeová, Ph.D.

Darovací smlouva věci nemovité
uzavřená podle § 2055 a následujících občanského zákoníku

Akciový pivovar LIBERTAS a.s.

sídlo: Arnošta z Pardubic 164, 250 82 Úvaly

IČO: 04799411

zastoupený: Jaroslavem Weisem – předseda představenstva
(dále jen „dárce“)

a

Město Úvaly, IČO: 00240931

sídlo: Arnošta z Pardubic 95, 250 82, Úvaly

bankovní účet č.: 19 -1524201/0100

zastoupené starostou města Mgr. Petrem Boreckým
(dále jen „obdarovaný“)

(společně též jako „smluvní strany“)

uzavírají dnešního dne, měsíce a roku v souladu s ust. § 2055 zákona 89/2012 Sb., občanský zákoník ve znění pozdějších předpisů, **tuto smlouvu o poskytnutí daru nemovité věci:**

I. PŘEDMĚT SMLOUVY

1. Dárce výslovně prohlašuje, že je **výlučným vlastníkem** nemovité věci, a to pozemku parc.č. 306/2 o výměře 17 m², druh pozemku ostatní plocha, manipulační plocha zaps. na LV č. 3788 pro město (obec) Úvaly, kat. úz. Úvaly u Prahy z Katastrálního úřadu pro Středočeský kraj se sídlem v Praze, Katastrální pracoviště Praha – východ se sídlem v Praze (dále jen „**pozemek**“).

II. DAROVANÁ VĚC

1. Dárce daruje obdarovanému pozemek parc.č. 306/2 o výměře 17 m², druh pozemku ostatní plocha, manipulační plocha zaps. na LV č. 3788 pro město (obec) Úvaly, kat. úz. Úvaly u Prahy z Katastrálního úřadu pro Středočeský kraj se sídlem v Praze, Katastrální pracoviště Praha – východ se sídlem v Praze.
2. Dar nemovitosti poskytuje dárce obdarovanému dobrovolně a není proti němu poskytnuto obdarovaným žádné protiplnění.
3. Obdarovaný dar přijímá do svého vlastnictví.

III. DALŠÍ UJEDNÁNÍ

1. Dárce prohlašuje, že dar nemá žádné právní ani faktické vady, které by bránily jeho užívání.
2. Smluvní strany se zavazují, že po uzavření této smlouvy ve prospěch druhé smluvní strany podle této smlouvy nezatíží předmět převodu závazky ve prospěch svůj ani třetích osob

žádným věcným právem, nájemním ani jakýmkoli jiným právem a ani jinak předmět převodu podle této smlouvy nezatíží.

3. Smluvní strany prohlašují, že touto smlouvou na sebe přebírají veškerá práva a povinnosti vlastníka nemovitosti vyplývající ze zákona.
4. Dárce prohlašuje, že neexistují žádné jiné smlouvy či dohody, které by ohledně daru nemovitosti dle této smlouvy zakládaly výše uvedená práva, jež dosud nejsou zapsána v katastru nemovitostí, pokud se tam zapisují, a ani nejsou u příslušného katastrálního úřadu ohledně předmětu převodu podle této smlouvy podány žádné návrhy, o nichž dosud nebylo pravomocně rozhodnuto.

IV. PLNÁ MOC K ŘÍZENÍ O NÁVRHU NA VKLAD

1. Dárce tímto současně uděluje v souladu s ust. § 33 odst. 2 písm. b) zákona 500/2004 Sb., správní řád, ve znění pozdějších předpisů, **plnou moc** právnické osobě městu Úvaly, IČO: 00240931, **pro celé řízení**, zejména k podání Návrh na zahájení řízení o povolení vkladu do katastru nemovitostí vztahujícího se k předmětu této darovací smlouvy a současně, aby jej zastupoval v celém tomto řízení o před Katastrálním úřadem pro Prahu-východ. Zmocněnec může udělit plnou moc jiné osobě, aby místo něho za účastníka jednala.
2. Veškeré náklady spojené se zpracováním znaleckého posudku k pozemku a správních a poplatků spojených s převodem pozemku na katastru nemovitostí na obdarovaného hradí obdarovaný.

V. PŘEVOD VLASTNICKÉHO PRÁVA

1. Vlastnické právo k nemovitosti přechází na obdarovaného vkladem vlastnického práva v jeho prospěch do katastru nemovitostí u příslušného katastrálního úřadu zpětně ke dni podání návrhu na povolení vkladu vlastnického práva. Ke stejném dni přechází na obdarovaného nebezpečí škody na nemovitosti.
2. Smluvní strany se zavazují poskytnout katastrálnímu úřadu potřebnou součinnost a zavazují se doložit na výzvu katastrálního úřadu veškeré požadované podklady, popřípadě doplnit či změnit tuto smlouvu nebo návrh na vklad do katastru nemovitostí anebo odstranit vytýkané vady v souladu s požadavky příslušného katastrálního úřadu.
3. Smluvní strany prohlašují, že se až do provedení vkladu podle tohoto článku zdrží jakýchkoliv činností, které by vedly ke zmaření či ztížení tohoto úkonu.
4. V případě zamítnutí návrhu na vklad vlastnického práva dle této smlouvy příslušným katastrálním úřadem, se tato smlouva dnem nabytí právní moci tohoto zamítavého rozhodnutí od samého počátku ruší a smluvní strany jsou si povinny do 30 dnů od doručení zamítavého rozhodnutí katastrálního úřadu vrátit vše, co na základě této smlouvy nabyly.

VI. ZÁVĚREČNÁ USTANOVENÍ

1. Práva a povinnosti smluvních stran z této smlouvy vyplývající a ve smlouvě neupravené se řídí obvyklými ustanoveními občanského zákoníku a právními předpisy se smlouvou souvisejícími. Pokud by bylo jedno z výše uvedených ustanovení zcela nebo zčásti právně

neúčinné, zůstává tím nedotčena právní účinnost ostatních ustanovení. Totéž platí i pro případ smluvní mezery.

2. Strany prohlašují, že skutečnosti uvedené v této Smlouvě nepovažují za obchodní tajemství ve smyslu § 504 zákona 89/2012 Sb., občanského zákoníku, ve znění pozdějších předpisů tímto výslovně souhlasí se zveřejněním veškerých náležitostí a podmínek této smlouvy a/nebo souvisejících dokumentů a informací, včetně zveřejnění této smlouvy jako celku, v rámci informací zpřístupňovaných veřejnosti bez stanovení jakýchkoli dalších podmínek, a to i prostřednictvím dálkového přístupu, zejména na webových stránkách města.
3. Tuto smlouvu je možné měnit pouze písemnou dohodou smluvních stran ve formě vzestupně číslovaných dodatků této smlouvy, podepsaných oprávněnými zástupci smluvních stran. Žádné úkony či jednání ze strany jedné smluvní strany nelze považovat za příslib uzavření smlouvy nebo dodatku k této smlouvě. V souladu s ustanovením § 1740 odstavce 3 občanského zákoníku smluvní strany nepřipouští přijetí návrhu na uzavření smlouvy s dodatkem nebo odchylkou, čímž druhá smluvní strana podpisem smlouvy souhlasí. Smluvní strany se dále dohodly, že možnost zhojení nedostatku písemné formy právního jednání se vylučuje, a že neplatnost právního jednání, pro nějž si smluvní strany sjednaly písemnou formu, lze namítnout kdykoliv, tedy že mezi smluvními stranami neplatí ustanovení § 582 odstavce 1 první věta a odstavce 2 občanského zákoníku. Současně je zde platná podmínka, že smlouvu a dodatky smlouvy musí odsouhlasit orgán města, který schválil tuto smlouvu, jinak je takové ujednání (smlouva či dodatek) podle zákona o obcích absolutně neplatné.
4. Prodávající dále prohlašuje, že prohlašuje, že bere na vědomí, že město Úvaly shromažďují osobní údaje druhé smluvní strany v rozsahu uvedeném touto smlouvou, včetně všech případných dodatků smlouvy, zejména jména a příjmení osob, které smlouvu podepisují za smluvní strany, jména a příjmení osob uvedených jako kontakty, včetně případných poskytnutých či uvedených e-mailů a telefonních čísel v souladu s Nařízením Evropského parlamentu a Rady č. 2016/679, obecné nařízení o ochraně osobních údajů (GDPR), a to za účelem realizace této smlouvy. Osobní údaje shromážděné v souvislosti s touto smlouvou nebudou jiným způsobem využívány, ledaže tak výslovně vyplývá z právních předpisů platných v České republice nebo byl výslovně poskytnut souhlas subjektem osobních údajů.
5. Smluvní strany souhlasí s tím, že text smlouvy je veřejně přístupnou listinou ve smyslu zákona č. 106/1999 Sb. o svobodném přístupu k informacím, ve znění pozdějších předpisů, a že město jako povinný subjekt má povinnost na žádost poskytnout informace o tomto smluvním vztahu včetně poskytnutí kopie smlouvy.
6. Tato smlouva obsahuje úplné ujednání o předmětu smlouvy a všech náležitostech, které strany měly a chtěly ve smlouvě ujednat, a které považují za důležité pro závaznost této smlouvy. Žádný projev stran učiněný při jednání o této smlouvě ani projev učiněný po uzavření této smlouvy nesmí být vykládán v rozporu s výslovnými ustanoveními této smlouvy a nezakládá žádný závazek žádné ze stran.
7. Uzavření této smlouvy schválilo zastupitelstvo Města Úvaly **Z-** / **_____** dne **.....** a pověřilo starostu města k jejímu podpisu.
8. Tato smlouva nabývá platnosti a účinnosti dnem podpisu poslední smluvní stranou za schválení zastupitelstva města Úvaly.
9. Tato smlouva je vyhotovena v **5** stejnopisech s platností originálu, z nichž tři vyhotovení obdrží obdarovaný, jedno vyhotovení obdrží dárci po podpisu této smlouvy, a jedno

vyhotovení bude užito jako podklad pro zápis do Katastru nemovitostí.

10. Nedílnou a neoddělitelnou součástí této smlouvy jsou její přílohy:

- Informační list Katastru nemovitostí,

11. Podle ust. § 3 odst. 2 písm. l) zákona 340/2015 Sb. o registru smluv, město Úvaly mají výjimku z povinnosti uveřejňování smluv v registru smluv; smluvní strany sjednaly, že pokud druhá smluvní strana spadá do výčtu orgánů a organizací, jejichž smlouvy se zveřejňují, tak má tato smluvní strana povinnost smlouvu v registru smluv zveřejnit ve lhůtách stanovených zákonem, pod sankcí všech právních důsledků plynoucí ze zákona.

12. Strany po přečtení této smlouvy prohlašují, že souhlasí s jejím obsahem, což stvrzují svými podpisy.

V Úvalech dne

V dne

Za obdarovaného

Za dárce

Mgr. Petr Borecký
starosta města Úvaly

Jaroslav Weis
předseda představenstva

PROFI AUTO CZ

PROFI AUTO CZ a.s.
Kolovratská 1367
251 01 Říčany
Česká republika

IČ: 26178559
DIČ: CZ26178559
OR Městského soudu v Praze, oddíl B, vložka 6567
www.profiautocz.cz

držitel certifikátu ČSN EN ISO 9001:2001

Zákazník:

Technické služby města Úvaly, příspěvková organizace
Riegerova 12
280 82 Úvaly

Prodejce:

Pátecký Pavel
602 231 993
patecky@profiautocz.cz

NABÍDKA

na prodej ojetého užitkového vozidla FIAT DUCATO



V Říčanech dne: 3.1.2019

I. VOZIDLO: o celkové hmotnosti do 3,5 t

Model -	R.2014 , DUCATO 2,3 JTD 130 17, rozvor 4035 mm rozměry ložné plochy – d / š / v - 3700 mm – 1850 mm – 1900 mm celkové rozměry - d / š / v – 5998 mm – 2050 mm – 2500 mm	
Barva -	bílá	
Motor -	obsah	2.287 ccm
	max. výkon	96 kW (E 5)
Spojka -	suchá jednokotoučová	
Převodovka -	manuální	
Pneumatiky -	215/70 R15C	
Brzdová soustava -	ESP, kapalinová, dvouokruhová s podtlakovým posilovačem účinku pro přední i zadní nápravu, vpředu i vzadu kotoučové brzdy, s hydraulickým posilovačem	
Řízení -	celokovová plně třímístná	
Karosérie -	bezpečnostní pásy, opěrky hlavy, sedačka řidiče odpružená seřiditelná ve třech směrech, immobilizér, elektricky ovládaná venkovní zpětná zrcátka s integrovanými přidavnými zrcátky vykrývajícími mrtvé úhly	
Standardní výbava -		
Stav tach -	133.000 km	

VOZIDLO SERVISOVÁNO V NAŠEM AUTORIZOVANÉM SERVISU

<http://www.fiat-profiautocz.cz/>

II. CENA:

263.000,- Kč bez DPH 318.230,- Kč s DPH

Termín dodání: Ihned



PROFI AUTO CZ a.s.
Kolovratská 1367
251 01 Říčany

TELEFON:

+420 602 231 993
+420 602 241 496

E-MAIL:

patecky@profiautocz.cz
keclik@profiautocz.cz

PROFI AUTO CZ a.s. váš dealer IVECO a FIAT



PROFI AUTO CZ a.s.
Páteký Pavel

PROFI AUTO CZ

PROFI AUTO CZ a.s.
Kolovratská 1367
251 01 Říčany
Česká republika

IČ: 26178559
DIČ: CZ26178559
OR Městského soudu v Praze, oddíl B, vložka 6567
www.profiautocz.cz

držitel certifikátu ČSN EN ISO 9001:2001

Zákazník:

Technické služby města Úvaly, příspěvková organizace
Riegerova 12
280 82 Úvaly

Prodejce:

Pátecký Pavel
602 231 993
patecky@profiautocz.cz

NABÍDKA

na prodej ojetého užitkového vozidla FIAT DUCATO



V Říčanech dne: 3.1.2019

I. VOZIDLO: o celkové hmotnosti do 3,5 t

Model -	R.2014 , DUCATO 2,3 JTD 130 17, rozvor 4035 mm rozměry ložné plochy - d / š / v - 3700 mm - 1850 mm - 1900 mm celkové rozměry - d / š / v - 5998 mm - 2050 mm - 2500 mm
Barva -	bílá
Motor -	obsah 2.287 ccm max. výkon 96 kW (E 5)
Spojka -	suchá jednokotoučová
Převodovka -	manuální
Pneumatiky -	215/70 R15C
Brzdová soustava -	ESP, kapalinová, dvouokruhová s podtlakovým posilovačem účinku pro přední i zadní nápravu, vpředu i vzadu kotoučové brzdy, s hydraulickým posilovačem
Řízení -	celokovová plně třímístná
Karosérie -	bezpečnostní pásy, opěrky hlavy, sedačka řidiče odpružená seřiditelná ve třech směrech, imobilizér, elektricky ovládaná venkovní zpětná zrcátka s integrovanými přídavnými zrcátky vykrývajícími mrtvé úhly
Standardní výbava -	
Stav tach -	133.000 km

VOZIDLO SERVISOVÁNO V NAŠEM AUTORIZOVANÉM SERVISU

<http://www.fiat-profiautocv.cz/>

II. CENA:

275.000,- Kč bez DPH 332.750,- Kč s DPH

Termín dodání: Ihned



PROFI AUTO CZ a.s
Kolovratská 1367
251 01 Říčany

TELEFON:

+420 602 231 993
+420 602 241 496

E-MAIL:

patecky@profiautocv.cz
keclik@profiautocv.cz

PROFI AUTO CZ a.s. váš dealer IVECO a FIAT



PROFI AUTO CZ a.s.
Pátecký Pavel

PROFI AUTO CZ

PROFI AUTO CZ a.s.
Kolovratská 1367
251 01 Říčany
Česká republika

IČ: 26178559
DIČ: CZ26178559
OR Městského soudu v Praze, oddíl B, vložka 6567
www.profiautocz.cz

držitel certifikátu ČSN EN ISO 9001:2001

Zákazník:

Technické služby města Úvaly, příspěvková organizace
Riegerova 12
280 82 Úvaly

Prodejce:

Pátecký Pavel
602 231 993
patecky@profiautocz.cz

NABÍDKA

na prodej ojetého užitkového vozidla IVECO



V Říčanech dne: 2.1.2019

I. VOZIDLO: o celkové hmotnosti 3,5 t

Model -	R.2013 , Daily 35 C 17 V, rozvor 3950 mm - dvojmontáž
Barva -	bílá
Motor -	obsah 2.998 ccm max. výkon 125 kW (E 5)
Spojka -	suchá jednokotoučová, s talířovou pružinou, s automatickým vymezováním vůle
Převodovka -	plně synchronizovaná, manuální
Nápravy -	přední - nezávisle zavěšená kola s příčným stabilizátorem zadní - tuhá náprava s diferencíálem, příčný stabilizátor
Pneumatiky -	195/75 R 16
Brzdová soustava -	ESP, kapalinová, dvou-okruhová s podtlakovým posilovačem účinku pro přední i zadní nápravu, vpředu i vzadu kotoučové brzdy, s hydraulickým posilovačem, hřebenové s pastorkem
Řízení -	žebřinový rám
Rám -	12 V, alternátor 1.260 W, akumulátor 110 Ah, startér 2,2 kW
Elektrická soustava -	celokovová plně třímístná
Karosérie -	bezpečnostní pásy, opěrky hlavy, sedačka řidiče odpružená seřiditelná ve třech směrech, imobilizér, elektricky ovládaná venkovní zpětná zrcátka
Standardní výbava -	s integrovanými přídavnými zrcátky vykrývajícími mrtvé úhly, držák náhradního kola v nákladovém prostoru.
Ložný prostor -	D x Š x V – 4.500 x 1.800 x 2100 mm - 17 m3
Stav tachy -	150.000 km

VOZIDLO SERVISOVÁNO V NAŠEM AUTORIZOVANÉM SERVISU
<http://www.iveco-profiautocz.cz/servis-iveco-praha>

II. CENA:

299.000,- Kč bez DPH 361.790,- Kč s DPH

Termín dodání: Ihned



PROFI AUTO CZ a.s.
Kolovratská 1367
251 01 Říčany

TELEFON:

+420 602 231 993
+420 602 241 496

E-MAIL:

patecky@profiautocz.cz
keclik@profiautocz.cz

PROFI AUTO CZ a.s. váš dealer IVECO a FIAT

PROFI AUTO CZ a.s.
Páteký Pavel

Opatření obecné povahy „Stavební uzávěra pro vyjmenované stavby“

Rada města Úvaly, jako věcně a místně příslušná podle § 6 odst. 6 písm. c) zákona č.183/2006 Sb., o územním plánování a stavebním řádu (stavební zákon), v souladu s ust. § 97 až § 99 a § 171 až 174 zákona č.500/2004 Sb., správní řád,

v y d á v á

toto územní opatření, kterým se zřizuje stavební uzávěra v zastavitelném území města Úvaly

s p o č í v a j í c í v

zákazu jakékoli stavební činnosti – stavbě, změna dokončené stavby, změna v užívání stavby, změna stavby před jejím dokončením nebo dodatečné povolení stavby, územního souhlasu s umístěním stavby nebo spojeného územního a stavebního povolení

stavby pro hromadné formy trvalého bydlení či přechodného ubytování včetně bytových domů a zařízení pro přechodné ubytování včetně bydlení, které je součástí sociálních služeb s výjimkou izolovaných rodinných domů sloužících k individuálnímu bydlení, které nemají více, než jednu bytovou jednotku

v z t a h u j í c í s e n a

zastavitelné území města podle územního plánu sídelního útvaru města Úvaly vydaného 11.12.1995 ve znění změn a doplňků: č. I. schválena dne 3.3.1998, změna č. II.A. schválena dne 25.8.2003, změna č. IV. schválena dne 19.2.2004, změna č. II.B. schválena dne 14.6.2004, změna č. II.C. schválena dne 16.3.2006, změna č. V.A. schválena dne 21.12.2006, změna č. VII) schválena dne 14.12.2006, změna VIII) schválená jako opatření obecné povahy č. 1/2007 ze dne 20.12.2007, změna V.D) schválená jako opatření obecné povahy č. 1/2008 ze dne 17.4.2009, změna V.B) schválená jako opatření obecné povahy č. 2/2008 ze dne 17.4.2009, změna XI) schválená jako opatření obecné povahy č. 1/20010 ze dne 20.5.2010.

p l a t n á

do doby schválení nového územního plánu města Úvaly.

V ý j i m k u z tohoto nařízení vydá rada města Úvaly v případech, kdy je zastupitelstvem města Úvaly schválena smlouva sjednaná se stavebníkem na základě ustanovení § 86 odst. 2 písm. d) a § 88 zákona č.183/2006 Sb., stavební zákon, a v souladu s ust. § 1746 odst. 2 zákona č.89/2012 Sb., občanský zákoník („plánovací smlouva“) s výslovným ujednáním nutnosti a rozsahu potřebné výjimky z tohoto opatření s vymezením nerušícího charakteru stavby, jejího souladu s okolním prostředím, odpovídající architektonickou úroveň schválenou architektem města, jakož i prokázaný soulad s návrhem nového územního plánu města v aktuálním stavu projednání, nebo je-li stavebníkem město Úvaly.

O d ů v o d n ě n í :

Zastupitelstvo města Úvaly na svém zasedání dne 25. 6. 2009 pod číslem 075/09 rozhodlo o pořízení nového územního plánu města Úvaly (dále jen „Nový územní plán“).

Důvody pro vydání stavební uzávěry

V souvislosti s novou výstavbou na území města Úvaly jsou nutné podmínky ošetření urbanismu města Úvaly z důvodu architektonického a urbanistického projektování zajištění kompaktnosti zastavěného území v daném prostoru rozvoje města Úvaly.

Město Úvaly se profiluje jako příjemné obytné sídlo s vazbou na kvalitní rekreační a veřejné prostory. Trvalé převážně individuální bydlení je zde jednou ze základních a zároveň převažujících urbanistických funkcí v sídle města Úvaly, která je územním plánem zajištěna vymezením tzv. obytných a smíšených území, jejichž podmínky obecně umožňují obytnou výstavbu. Tyto plochy jsou vymezeny za účelem zajištění podmínek pro bydlení v kvalitním prostředí umožňujícím bezpečný pobyt a každodenní rekreaci a relaxaci obyvatel, dostupnost veřejných prostranství a občanského vybavení.

Ve výroku vyjmenované stavby mohou, a to i zcela zásadním způsobem, též omezit nebo ohrozit zklidňující se individuální dopravu, tedy může docházet k ohrožení bezpečnosti silničního provozu a tím zhoršení lokálních podmínek pro bydlení, práci i turismus. Zvýšený počet lidí, především u bydlení, které není trvalého charakteru, se projevuje též nárůstem pouliční kriminality, trestných činů majetkových, zejména krádeží vloupáním a i násilných trestných činů.

Hlavní tezí rozvoje urbanistické struktury v Úvalech je zachování jejich charakteru, bezpečného a zeleného města tvořeného především individuální výstavbou příjemného měřítka rozptýlenou zelení a klidového charakteru.

Povolování stavební činnosti ve výroku vyjmenovaných staveb, by mohlo ztížit nebo znemožnit budoucí využití území podle připravované územně plánovací dokumentace Nového územního plánu (§ 97 stavebního zákona).

Případnou výjimku z tohoto nařízení vydá rada města Úvaly v případech, kdy je zastupitelstvem města Úvaly schválena, tedy platná, smlouva sjednaná se stavebníkem na základě ustanovení § 86 odst. 2 písm. d) a § 88 zákona č.183/2006 Sb., stavební zákon, a v souladu s ust. § 1746 odst. 2 zákona č.89/2012 Sb., občanský zákoník („plánovací smlouva“). Tato plánovací smlouva musí obsahovat výslovné ujednání o nutnosti a rozsahu potřebné výjimky z tohoto opatření a s vymezením nerušícího charakteru stavby, jejího souladu s okolním prostředím, odpovídající architektonickou úroveň schválenou architektem města, jakož i prokázaný soulad s návrhem nového územního plánu města v aktuálním stavu projednání, tedy za konkrétních podmínek stanovených plánovací smlouvou – např. výsadba zeleně, zřízení inženýrských sítí v potřebném rozsahu, výstavba parkovacích míst dle požadavků města, výstavba pozemních komunikací dle požadavků města apod.

Nařízení se nevztahuje na město Úvaly jako stavebníka, což je v souladu s vymezením samostatné působnosti města Úvaly jako obce dle § 35 odst. 2 zák. č.128/2000 Sb. o obcích, ve znění pozdějších předpisů, kdy město přímo ze zákona působí mj. k vytváření podmínek pro

rozvoj sociální péče a pro uspokojování potřeb svých občanů – např. výstavba a zřizování bytů ze sociální rezervy (tzv. sociálních bytů) včetně bytů v Domě s pečovatelskou službou apod.

Rada města Úvaly na svém zasedání dne [bude doplněno] usnesením č. [bude doplněno] rozhodla v souladu s ust. § 6 odst. 6 písm. c) stavebního zákona o stavební uzávěře vztahující se na zastavitelné území města Úvaly spočívající v zákazu jakékoli stavební činnosti – stavbě, změna dokončené stavby, změna v užívání stavby, změna stavby před jejím dokončením nebo dodatečné povolení stavby, územního souhlasu s umístěním stavby nebo spojeného územního a stavebního povolení

stavby pro hromadné formy trvalého bydlení či přechodného ubytování včetně bytových domů a zařízení pro přechodné ubytování včetně bydlení, které je součástí sociálních služeb s výjimkou izolovaných rodinných domů sloužících k individuálnímu bydlení, které nemají více, než jednu bytovou jednotku

tak, jak je uvedeno ve výroku tohoto opatření obecné povahy.

Omezení a zákaz stavební činnosti platí do doby schválení nového územního plánu města Úvaly z důvodu pořízení Nového územního plánu, ve kterém město Úvaly hodlá pokračovat ve stavebním omezení styku veřejného a soukromého prostoru s hledem na harmonický a urbanistický rozvoj města s cílem zajištění kompaktnosti zastavěného území.

Vymezení předmětného území

Území bylo vymezeno jako území zastavitelné ve smyslu současného platného územního plánu města Úvaly, a to z výše uvedených architektonických důvodů zajištění kompaktnosti zastavěného území.

Součástí územního opatření o stavební uzávěře je grafická příloha v měřítku katastrální mapy s vyznačením dotčeného území.

Projednání

Návrh územního opatření „Stavební uzávěra pro vyjmenované stavby“, byl projednaný a dohodnutý s dotčenými orgány:

- Městský úřad Brandýs nad Labem-Stará Boleslav, odbor dopravy,
- Městský úřad Brandýs nad Labem-Stará Boleslav, odbor životního prostředí,
- Městský úřad Brandýs nad Labem-Stará Boleslav, odbor územního rozvoje a památkové péče,
- Krajský úřad Středočeského kraje, odbor kultury a památkové péče - koordinované stanovisko č.j. 128967/2018/KUSK ze dne 22.10.2018 – bez připomínek,
- Krajský úřad Středočeského kraje, odbor regionálního rozvoje,
- Krajský úřad Středočeského kraje, odbor životního prostředí - koordinované stanovisko č.j. 128967/2018/KUSK ze dne 22.10.2018 – bez připomínek,
- Krajský úřad Středočeského kraje, odbor dopravy - koordinované stanovisko č.j. 128967/2018/KUSK ze dne 22.10.2018 – bez připomínek,
- Krajská hygienická stanice Středočeského kraje, bez připomínek, (stanovisko č.j. KHSSC 52176/2018 ze dne 31.10.2018),

- Ministerstvo životního prostředí ČR, odbor ekologie krajiny a lesa,
- Státní pozemkový úřad,
- Ministerstvo dopravy a spojů ČR,
- Ministerstvo vnitra ČR, sdělovací kabely, bez připomínek, (stanovisko č.j. MV-116566-2/OSM-2018 ze dne 30.10.2018),
- Hasičský záchranný sbor Středočeského kraje - bez připomínek, (stanovisko č.j. HSKL-4027-2/2018-MB ze dne 5.10. 2018), územní odbor Mladá Boleslav,
- Obvodní báňský úřad pro území Hlavního města Prahy a kraje Středočeského - bez připomínek, (stanovisko č.j. SBS 30926/2018/OBÚ-02/1 ze dne 17.10.2018),
- Vojská ubytovací a stavební správa,
- Drážní úřad,
- Krajské ředitelství policie Středočeského kraje,
- Ministerstvo obrany, Sekce nakládání s majetkem (stanovisko č.j. 104771/2018-1150-OÚZ-PHA ze dne 17.10.2018).

Městský úřad Úvaly uveřejnil návrh „**Stavební uzávěra pro vyjmenované stavby**“ veřejnou vyhláškou dne **15.11.2018** v souladu s ust. § 172 správního řádu. Veřejná vyhláška byla vystavena na úřední desce Městského úřadu Úvaly a to v době od **15.11.2018** do **31.12.2018**. Po dobu 30 dnů ode dne doručení veřejné vyhlášky byl návrh územního opatření o zrušení stavební uzávěry vystaven k veřejnému nahlédnutí v listinné podobě na Městském úřadě Úvaly, odboru životního prostředí a územního rozvoje a na internetových stránkách města (www.mestouvaly.cz).

Uplatněná stanoviska dotčených orgánů a podmínky vyplývající z jejich stanovisek

- Ministerstvo obrany, Sekce nakládání s majetkem (stanovisko č.j. 104771/2018-1150-OÚZ-PHA ze dne 17.10.2018):

„Celé správní území obce se nachází ve vymezeném území Ministerstva obrany, do správního území obce zasahuje vymezené území Ministerstva obrany:

jev 102 (Vzdušný prostor MO ČR), které je nutno respektovat podle ustanovení §175 odst. 1 zákona č. 183/2006 Sb. O územním plánování a stavebním řádu (stavební zákon), ve znění pozdějších předpisů. V tomto vymezeném území – vzdušném prostoru pro létání v malých a přízemních výškách lze umístit a povolit výstavbu vysílačů, výškových staveb, staveb tvořících dominanty v terénu, větrných elektráren, speciálních staveb, zejména staveb vertikální ochranou (např. střelnice, nádrže, plynu, trhací jámy), venkovní vedení VN a VNN, rozšíření stávajících nebo povolení nových těžebních prostorů jen na základě závazného stanoviska Ministerstva obrany. Výstavba a výsadba může být výškově omezena nebo zakázána.

jev 103 (Ochranná pásma leteckých zabezpečovacích zařízení MO ČR), které je nutno respektovat podle ustanovení § 175 odst. 1 zákona č. 183/2006 Sb. O územním plánování a stavebním řádu (stavební zákon), ve znění pozdějších předpisů. V tomto území lze umístit a povolit níže uvedené stavby jen na základě závazného stanoviska Ministerstva obrany (větrné elektrárny, výškové stavby, venkovní vedení VVN a VN, základnové stanice mobilních

operátorů, včetně rekonstrukce a přestavby). V tomto vymezeném území může být výstavba větrných elektráren, výškových staveb nad 30 m nad terénem a staveb tvořících dominanty v terénu výškově omezena nebo zakázána“.

Ministerstvo obrany požaduje respektovat výše uvedené vymezené území a zpracovat je do textové i grafické části návrhu územního plánu do Odůvodnění, kapitoly Zvláštní zájmy Ministerstva obrany.

S ohledem na skutečnosti, že výše citované stanovisko se netýká Opatření obecné povahy, ale Územně plánovací dokumentace k návrhu zadání nového územního plánu Úvaly není v řízení k tomuto stanovisku přihlédnuto.

Rozhodnutí o námitkách

Námítky a připomínky mohly být písemně podány ve lhůtě 30 dnů ode dne zveřejnění návrhu územního opatření o zrušení stavební uzávěry. Dle ust. § 172 odst. 5 správního řádu nelze zmeškání úkonu prominout.

V zákonem stanovené lhůtě nebyly městu Úvaly doručeny žádné námitky veřejnosti.

Poučení:

Proti opatření obecné povahy nelze dle ust. § 173 odst. 2 zákona 500/2004 Sb., správní řád, ve znění pozdějších předpisů, podat opravný prostředek.

Opatření obecné povahy nabývá účinnosti 15 dnem od vyvěšení.

Mgr. Petr Borecký
starosta města Úvaly

Příloha:

Vyznačení dotčeného území v měřítku katastrální mapy

PLOCHY NERUŠÍCÍ VÝROBY A SKLADŮ

- 30 LOKALITA "CUKROVÁR"
- 31 U TRATI
- 32 PRŮMYŠLOVÁ ZÓNA POD HÁBITOVEM
- 33 POD TRATI
- 34 K HOSTINU
- 35 PRŮMYSL HAŠŤ - ROZŠÍŘENÍ
- 36a HODOV
- 36b HODOV - SKLÁDKA
- 37 AUTOSERVIS
- 46 K HODOVU
- 47 K HODOVU - DORBNÍ PODNIKATELE

PLOCHY TECHNICKÉHO VYBAVENÍ

- 38 ČISTIŠNA ODPADNÍCH VOD
- 54 TRANSFORMOVNA 110/22KV

DOPRAVNÍ PLOCHY

- 39 ODSTAVNÁ PLOCHA AUTOBUSŮ
- 53 PARKOVIŠTĚ U NÁDRAŽÍ

OSTATNÍ PLOCHY

- 51 ROZŠÍŘENÍ MLÝNSKÉHO RYBNÍKA
- 52 LESOPARK
- 55 HODOV - ROZŠÍŘENÍ RYBNÍKA
- 56 NOVÝ RYBNÍK MYSÍ DÍRA

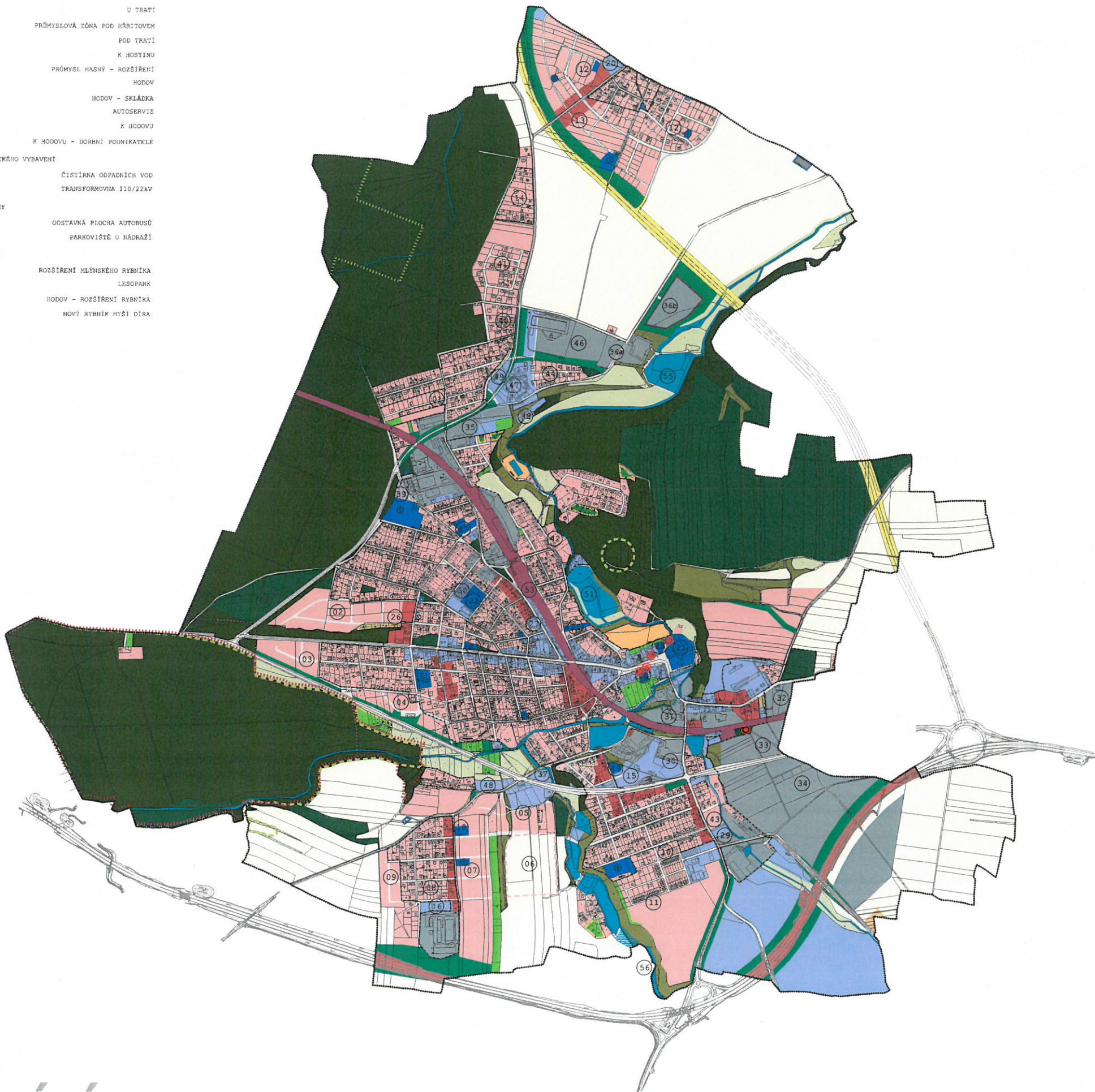

BYDLENÍ

- 01 V SETÝCH
- 02 VÝPUSTEK
- 03 U ŠKVORECKÉ OBORY
- 04 HOMOLKA
- 05 V ROHOŽNI
- 06 V ROHOŽNI - REZERVA
- 07 RADLICKÁ ČTVRŤ - VÝCHOD
- 08 RADLICKÁ ČTVRŤ - STŘED
- 09 RADLICKÁ ČTVRŤ - OKRAJ
- 10 NA SLOVANECH
- 11 NA SLOVANECH
- 12 HOROUŠÁNKY
- 13 HOROUŠÁNKY
- 14 ZÁLESÍ
- 15 PÁŘEZINA
- 16 ZÁLESÍ
- 17 MÁNEŠOVA
- 18 U ZÁHRADNICTVI
- 19 K HODOVU

OBČANSKÁ VYBAVENOST

- 15 OBCHOD, SLUŽBY, ŘEMESLA
- 16 ADMINISTRATIVA
- 17 MŠ KLÁNOVICKÁ
- 18 MŠ JERONÝMOVA
- 19 MŠ BULHARSKÁ
- 20 MŠ HOROUŠÁNKY
- 21 ZÁKLADNÍ ŠKOLA - ROZŠÍŘENÍ
- 22 DŮM S PEČOVATELSKOU SLUŽBOU
- 23 ZDRAVOTNÍ STŘEDISKO - ROZŠÍŘENÍ
- 24 SOCIÁLNÍ BYDLENÍ
- 25 SOCIÁLNÍ BYDLENÍ
- 26 ZRUŠENO ZMĚNOU Č. 18
- 27 ZRUŠENO ZMĚNOU Č. 20
- 28 MĚSTSKÝ ÚŘAD
- 29 STAVEBNINY
- 45 KNIHOVNA, ZUŠ
- 48 OBCHOD, SLUŽBY
- 49 OBCHOD, SLUŽBY
- 50 OBCHOD, SLUŽBY

LEGENDA:

- hranice řešeného území - katastr města
 - současné zastavěné území
 - hranice jednotlivých pozemků
 - navržené přeložky silničních komunikací
- POLYFUNKČNÍ ÚZEMÍ**
- čistě obytné území
 - všeobecné obytné území
 - všeobecné smíšené území
 - území nerušící výroby
 - zvláštní území sloužící oddech
 - výhledové rezervy
- MONOFUNKČNÍ PLOCHY**
- veřejné vybavení
 - hráště / sportoviště
 - koupaliště
 - technické vybavení
 - řízená skládka
 - železnice
 - dopravní plochy
 - přeložka silnice II/12
 - přeložka silnice II/10
 - zemědělská výroba
 - zahradkářské a chatové osady
 - lesy
 - voda, vodní plochy
 - suchý polder
 - přírodní nelesní společenstva
 - louky a pastviny
 - veřejná zeleň, parky a aleje
 - sady a zahrady
 - izolační zeleň
 - orná půda
- OCHRANNÁ PÁSKA A CHRÁNĚNÁ ÚZEMÍ**
- nedregionální biocentrum NRBC
 - NRBK vymezený - hr., funkční/nefunkční
 - lokální biocentrum LBC
 - lokální biokoridor LBK
 - přírodní rezervace - návrh
 - přírodní park
 - památkově chráněné objekty
 - archeologická lokalita
- PLOCHY S ORIENTAČNÍ PLATNOSTÍ - VYMEZENÍ PRO POTŘEBY DIGITALIZACE STÁVAJÍCÍ ÚPD**
- silniční doprava

ZASTAVITELNÉ
ÚZEMÍ MĚSTA
ÚVALY

PŘÍLOHA K OPATŘENÍ OBECE
POVAHY Č.

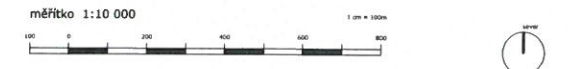

Investor:	Město Úvaly Kraj Středočeský	
Zodp. projektant:	Ing. arch. Ivan Vavřík, Jaselská 32, Praha 6, 160 00	tel.: 724 030 872
Vypracoval:	Ing. arch. Ivan Vavřík, Ing. arch. David Měsík Jaselská 32, Praha 6, 160 00	tel.: 724 030 872
Stupeň:	DIGITALIZACE GRAFICKÉ ČÁSTI STÁVAJÍCÍ ÚPD	
Část:	-	
Datum:	listopad 2012	ÚPD
Měřítko:	1:10 000	HLAVNÍ VÝKRES



VEŘEJNÁ VÝZVA **OZNÁMENÍ O VYHLÁŠENÍ VÝBĚROVÉHO ŘÍZENÍ**

Starosta města Úvaly
v y h l a š u j e
v ý b ě r o v é ř í z e n í

na funkci **ředitel/ka příspěvkové organizace Technické služby města Úvaly, p.o.**

Druh práce a její charakteristika:

řízení a koordinace Technických služeb města Úvaly, p.o. zejména na úseku veřejně prospěšných činností, služeb a správy majetku zřizovatele.

Činnosti zajišťované Technickými službami města Úvaly, p.o:

- Správa a údržba veřejné zeleně, nakládání s odpady včetně nebezpečných odpadů.
- Správa, údržba, opravy a provozování majetku města, např. veřejného osvětlení, vodovodu, kanalizace, místních komunikací včetně dopravního značení a podobně...

Místo výkonu práce: město Úvaly (spádové území)

Doba výkonu práce: pracovní poměr na dobu neurčitou

Platová třída odpovídající druhu práce: zařazení dle zákona č. 262/2006 Sb., v platném znění a nařízení vlády č. 341/2017 Sb. ve znění pozdějších předpisů

Předpokládaný nástup: 1.5.2019 nebo dohodou

Další předpoklady a požadavky:

- vysokoškolské vzdělání ekonomického nebo technického zaměření nebo VOŠ ekonomického nebo technického zaměření, popř. úplné středoškolské vzdělání
- způsobilost k právním úkonům, bezúhonnost
- manažerské schopnosti a dovednosti s prokazatelnými manažerskými zkušenostmi (doložit v životopise)
- praxe v řídicí funkci min. 3 roky (u úplného středoškolského vzdělání minimálně 5 let praxe)
- dobré komunikační organizační schopnosti, samostatnost, spolehlivost, vysoké pracovní nasazení, schopnost vyjednávání a vedení kolektivu, schopnost zvládat psychickou zátěž
- uživatelské znalosti práce s PC
- řidičský průkaz sk. B
- výhodou praxe v příspěvkových organizacích, popř. veřejné správě, zkušenosti v oblasti odpadového hospodářství
- absolvování kurzů, školení, seminářů či jiného vzdělávání z oblasti požadovaných činností a rozvoje osobnosti

Přihláška musí obsahovat:

- jméno, příjmení, titul uchazeče, datum a místo narození
- státní příslušnost
- místo trvalého pobytu (kontaktní doručovací adresu, není-li shodná s místem trvalého pobytu)
- číslo občanského průkazu
- telefonní kontakt a email na uchazeče
- datum a podpis uchazeče
- přesné označení výběrového řízení

K přihlášce připojí uchazeč tyto doklady:

- strukturovaný životopis včetně údajů o dosavadních zaměstnáních a o odborných znalostech a dovednostech
- podepsané prohlášení uchazeče v následujícím znění:
„Poskytnutím svých osobních údajů v rozsahu podkladů pro přihlášku do výběru dávám ve smyslu zák. č. 101/2000 Sb., o ochraně osobních údajů v platném znění souhlas k jejich zpracování.“
Jméno a příjmení, datum narození, vlastnoruční podpis
- výpis z evidence Rejstříku trestů ne starší 3 měsíců
- úředně ověřenou kopii dokladu o nejvyšším dosaženém vzdělání
- kopie případných osvědčení o absolvování dalšího vzdělání nebo kurzu
- koncepce rozvoje a řízení příspěvkové organizace v tištěné podobě, k prezentaci při pohovoru je možné využít projektor, který Vám bude k dispozici

Požadované doklady budou zaslány zpět po ukončení výběrového řízení.

Vybraní uchazeči budou být pozváni k ústnímu pohovoru. Přizvaní uchazeči budou informováni prostřednictvím elektronické pošty nebo telefonu.

Organizace si vyhrazuje pracovní místo neobsadit, případně zrušit výběrové řízení.

Místo, způsob a lhůta pro podání písemné přihlášky:

Přihlášku vč. požadovaných dokladů v uzavřené obálce výrazně označené slovy „**Výběrové řízení ředitel Technické služby města Úvaly, p.o. – neotvírat**“ je možno osobně doručit na podatelnu Městského úřadu Úvaly nebo zaslat poštou na adresu: Městský úřad Úvaly, Arnošta z Pardubic 95, 250 82 Úvaly.

Do výběrového řízení budou zařazeny pouze přihlášky doručené na MěÚ Úvaly nejpozději do 8.3.2019 do 12 hod. Oznámení o vyhlášení výběrového řízení je zveřejněno na úřední desce MěÚ a webových stránkách města www.mestouvaly.cz.

Další informace podají osobně nebo telefonicky tajemnice MěÚ Jana Tesařová (tel. 723 040 530).

Mgr. Petr Borecký v.r.
starosta

Vyvěšeno dne: 16.1.2019
Sejmuto:



Tato Smlouva je uzavřena v souladu s ustanoveními zákona č. 458/2000 Sb., energetický zákon, v platném znění (dále jen „Energetický zákon“) a zákona č. 89/2012 Sb., občanský zákoník, v platném znění (dále jen „Občanský zákoník“).

uzavřena mezi

Společnost: Město Úvaly	ČEZ ESCO, a.s.
IČO: 240931	IČO: 035 92 880
DIČ: CZ00240931	DIČ: CZ 035 92 880
se sídlem: Arnošta z Pardubic 95, Úvaly	se sídlem Duhová 1444/2, 140 00 Praha 4 - Michle
korrespondenční adresa:	- korrespondenční adresa: Duhová 1444/2, 140 00 Praha 4 - Michle - adresa pro doručování daňových dokladů: 28. října 3123/152, 702 00 Ostrava, příp. elektronicky na podatelna@cez.cz, nebo doručením do datové schránky ID: r5dsviv
licence na výrobu elektřiny: 111328003	licence na obchod s elektřinou č. 141533688
bankovní spojení: 19-1524201/0100	bankovní spojení: 107-4645430217/0100
plátce DPH: <input checked="" type="checkbox"/> ANO <input type="checkbox"/> NE	
(dále jen „Výrobce“) a	(dále jen „Vykupující“)

Výrobce a Vykupující dále společně také jako „Smluvní strany“ a samostatně také jako „Smluvní strana“.

Veškeré pojmy použité v této Smlouvě s počátečním velkým písmenem, které nejsou definované ve Smlouvě, mají význam, jaký jim přiřkládá Energetický zákon.

I. PŘEDMĚT SMLOUVY

Výrobce se zavazuje, že v období od do (dále jen „Období dodávky“) vyrobí a dodá Vykupujícímu elektřinu v množství a za podmínek stanovených v této Smlouvě (dále jen „Vykupovaná elektřina“).

- Vykupující se zavazuje, že zajistí pro Výrobce převzetí odpovědnosti za odchylku a že Vykupovanou elektřinu od Výrobce odebere a Výrobci za takovou elektřinu zaplatí cenu dle odstavce 2 tohoto článku.
- Jednotková cena za Vykupovanou elektřinu v Období dodávky je Smluvními stranami dohodnuta následovně:

Hodinová cena¹⁾: OTE_{OKO}- 500 Kč/MWh

1) Cena jednotlivých obchodních hodin denního trhu organizovaného Operátorem trhu, ve kterých byla elektřina vykoupena Vykupujícím (OTE_{OKO}), snižená o přírůžku Vykupujícího.

- Specifikace výrobního zdroje Výrobce:

Druh zdroje: FVE

Instalovaný výkon zdroje:	30 kW
Očekávaný objem Vykupované elektřiny:	MWh/rok

EAN odběrného a předávacího místa:
859182400609466417

TYP MĚŘENÍ: A B C

- Podpisem této Smlouvy Výrobce potvrzuje správnost a platnost uvedených údajů, zejména potvrzuje správnost výše uvedených EAN-ů, pro které provede Vykupující registraci v systému CDS OTE. Výrobce bere na vědomí, že v případě, že dojde společností OTE, a.s. k zamítnutí registrace Vykupujícího z důvodu nesprávnosti Výrobce uvedených údajů, veškerou odpovědnost nese pouze Výrobce, nikoliv Vykupující.

- Smluvní strany se dohodly, že zúčtovacím obdobím pro platbu za Vykoupenou elektřinu bude:

kalendářní měsíc
 kalendářní čtvrtletí
 celé Období dodávky (dále jen „Zúčtovací období“).

- Způsob fakturace

Self-billing – Výrobce podpisem této Smlouvy souhlasí s nastavením způsobu fakturace tzv. samofakturací (self-billing), jejíž podmínky jsou blíže popsány v příloze č. 1 Všeobecné podmínky ke Smlouvě o výkupu elektřiny, odstavec Fakturace, platby a elektronický podpis.

Standardní fakturace Výrobce

Výrobce vystaví do 15 dnů po skončení Zúčtovacího období Vykupujícímu daňový doklad za Vykupovanou elektřinu, dodanou Vykupujícímu za příslušné Zúčtovací období (dále jen „Daňový doklad“).

Vykupující je povinen platit Výrobci za Vykupovanou elektřinu v Období dodávky počínaje dnem účinnosti této Smlouvy. Výrobce bere na vědomí, že jakékoliv nároky na platby před účinností této Smlouvy nebudou akceptovány.

7. Kupní cena je splatná do 14 dnů po obdržení bezvadného Daňového dokladu Vykupujícím. Případně-li den splatnosti na den pracovního volna, na den pracovního klidu nebo na státní svátek, bude dnem splatnosti první následující pracovní den.
8. Kontaktní osoby:

Za Výrobce:

Osoba oprávněná k jednání ve věcech smluvních a obchodních:

jméno: Mgr. Petr Borecký
pozice: starosta
e-mail: starosta@mestouvaly.cz
mobil: 739344588

Osoba pověřená pro operativní a technická jednání:

jméno: Mgr. Petr Matura
pozice: Vedoucí odboru investic a dopravy
e-mail: petr.matura@mestouvaly.cz
mobil: 734172580

Osoba pověřená pro účtování a placení:

jméno: Jitka Hájková
pozice: Vedoucí ekonomického odboru
e-mail: ekonomika@mestouvaly.cz
mobil: 775333894

Za Vykupujícího:

Osoba oprávněná k jednání ve věcech smluvních a obchodních, pro operativní a technická jednání a zároveň pověřená pro účtování a placení:

jméno: Jaroslav Kindl
pozice: Manažer Produktového managementu komodit
e-mail: jaroslav.kindl@cez.cz
mobil: +420 606 028 189

jméno: Filip Šabouk
pozice: Produktový management komodit
e-mail: filip.sabouk@cez.cz
mobil: +420 728 965 826

jméno: Radomír Roháč
pozice: Produktový management komodit
e-mail: radomir.rohac@cez.cz
mobil: +420 724 646 166

II. ZVLÁŠTNÍ UJEDNÁNÍ

III. ZÁVĚREČNÁ USTANOVENÍ

1. Tato Smlouva se uzavírá na dobu určitou, nabývá platnosti dnem podpisu oběma Smluvními stranami a účinnosti splněním všech níže uvedených podmínek, nejdříve však:
 - a) podpisem Smlouvy oběma Smluvními stranami; nebo
 - b) řádným ukončením smluvních vztahů na výkup elektřiny se stávajícím obchodníkem; nebo
 - c) administrativním převodem odběrného a předávacího místa v CS OTE na Vykupujícího.

2. K této Smlouvě je připojena Příloha č. 1 (Všeobecné podmínky ke Smlouvě o výkupu elektřiny), která tvoří nedílnou součást této Smlouvy. V případě rozporu mezi touto Smlouvou a Všeobecnými obchodními podmínkami má přednost tato Smlouva.
3. Jakékoliv změny Smlouvy lze učinit pouze písemnými vzestupně číslovanými dodatky, které budou za dodatek této Smlouvy výslovně označené a podepsané oprávněnými zástupci Smluvních stran.
4. Tato Smlouva je vyhotovena ve 2 originálech v českém jazyce. Každá ze Smluvních stran obdrží 1 vyhotovení této Smlouvy.
5. Veškerá komunikace mezi Smluvními stranami v souvislosti s plněním této Smlouvy musí probíhat písemnou formou (e-mailová komunikace je akceptována, pokud nebyla dále v textu této Smlouvy výslovně vyloučena) a mezi kontaktními osobami stanovenými dle čl. I, odst. 9 této Smlouvy.
6. Je-li nebo stane-li se kterékoli ustanovení této Smlouvy nicotným, neplatným nebo nevymahatelným, nebude tím dotčena existence, platnost ani vymahatelnost kterékolik jiného ustanovení této Smlouvy. Smluvní strany budou okamžitě jednat tak, aby na základě jejich dohody došlo k nahrazení nicotného, neplatného nebo nevymahatelného ustanovení vhodným ustanovením, které se v právně přípustném rozsahu bude svým obsahem co možná nejvíce blížit záměru a účelu nicotného, neplatného nebo nevymahatelného ustanovení.
7. Neuplatnění jakéhokoliv práva nebo nároku podle této Smlouvy nebude interpretováno jako vzdání se takového práva nebo nároku a žádným způsobem neovlivní právo dotčené Smluvní strany na pozdější uplatnění takového práva nebo nároku.
8. Smluvní strany učiní a provedou všechny další úkony, které mohou být rozumně vyžadovány k řádnému splnění této Smlouvy.
9. Smluvní strany mají za to, že na tuto Smlouvu nedopadá povinnost uveřejnění v registru smluv ve smyslu zákona č. 340/2015 Sb., o zvláštních podmínkách účinnosti některých smluv, uveřejňování těchto smluv a o registru smluv (zákon o registru smluv). Smluvní strany se zavazují, že před případným uveřejněním této Smlouvy dle příslušných ustanovení zákona o registru smluv budou kontaktovat druhou ze Smluvních stran za účelem výsledného vymezení či potvrzení okruhu konkrétních chráněných informací, které jsou z povinnosti uveřejnění prostřednictvím registru smluv vyjmuty. Smluvní strany se zavazují poskytnout si v této věci veškerou nezbytnou součinnost.
10. Tato smlouva a všechny mimosmluvní závazky vzniklé na základě této Smlouvy nebo v souvislosti s ní se řídí českým právem.
11. Jakékoliv spory, sporné nároky či sporné otázky vzniklé na základě této Smlouvy nebo v souvislosti s ní (včetně sporů týkajících se její existence, platnosti nebo výkladu) budou předány k rozhodnutí příslušnému soudu v České republice. Soudem příslušným k rozhodování jakéhokoliv sporu vzniklého na základě této Smlouvy nebo v souvislosti s ní je Obvodní soud pro Prahu 1, pokud věc spadá do působnosti okresního soudu, nebo Městský soud v Praze, pokud věc spadá do působnosti krajského soudu.
12. Smluvní strany prohlašují, že skutečnosti uvedené v této smlouvě nepovažují za obchodní tajemství ve smyslu § 504 občanského zákoníku, ve znění pozdějších předpisů tímto výslovně souhlasí se zveřejněním veškerých náležitostí a podmínek této smlouvy a/nebo souvisejících dokumentů a informací, včetně zveřejnění této smlouvy jako celku, v rámci informací zpřístupňovaných veřejnosti bez stanovení jakýchkoli dalších podmínek, a to i prostřednictvím dálkového přístupu, zejména na webových stránkách města.

13. Smluvní strany výslovně prohlašují, že souhlasí s odesláním a přijímáním finančních transakcí vyplývajících z této smlouvy z transparentního účtu města a jsou seznámeni, že bankovní ústav může na takovém účtu zveřejnit. Na transparentních účtech jsou zveřejněny nejméně tyto informace: - zaúčtovaná částka a měna, datum připsání platby na účet, - popis platby, - název a číslo účtu plátce, - zpráva pro příjemce, - variabilní, - konstantní, - specifický symbol, a i další text byl-li plátcem uveden jakož i text uvedený smluvní stranou k identifikaci platby směrem k veřejnosti.
14. Smluvní strany prohlašují, že berou na vědomí, že smluvní strany shromažďují osobní údaje druhé smluvní strany a jejich zaměstnanců a členů v rozsahu uvedeném touto smlouvou včetně všech případných dodatků smlouvy, zejména jména a příjmení osob, které smlouvu podepisují za smluvní strany, jména a příjmení osob uvedených jako kontakty, včetně případných poskytnutých či uvedených e-mailů a telefonních čísel, v souladu s Nařízením Evropského parlamentu a Rady č. 2016/679, obecné nařízení o ochraně osobních údajů (GDPR), a to za účelem realizace této smlouvy. Osobní údaje shromážděné v souvislosti s touto smlouvou nebudou jiným způsobem smluvními stranami využívány, ledaže tak výslovně vyplývá z právních předpisů platných v České republice nebo byl výslovně poskytnut souhlas subjektem osobních údajů. Smluvní strany souhlasí s tím, že text smlouvy je veřejně přístupnou listinou ve smyslu zákona č. 106/1999 Sb. o svobodném přístupu k informacím, ve znění pozdějších předpisů, a že město jako povinný subjekt má povinnost na žádost poskytnout informace o tomto smluvním vztahu včetně poskytnutí kopie smlouvy.
15. Uzavření této smlouvy schválila rada města Úvaly usnesením č. R - na svém zasedání konaném dne ; tato smlouva nabývá platnosti a účinnosti okamžikem jejího podpisu poslední smluvní stranou a se souhlasem rady města.

V , dne
Město Úvaly
jako Výrobce
Jméno:
Funkce:
Podpis:

V Praze, dne 14.12.2018

ČEZ ESCO, a.s.

jako Vykupující

Jméno: Jaroslav Kindl, na základě plné moci

Funkce: Manažer Produktového managementu komodit

Podpis:

všeobecné podmínky ke Smlouvě o výkupu elektřiny**Technické podmínky výrobního zdroje Výrobce**

Výrobce se zavazuje splnit svůj závazek dodat Vykupujícímu Vykupovanou elektřinu výhradně za pomoci elektřiny vyrobené ve Výrobním zdroji elektřiny uvedené v této Smlouvě (dále jen „Výrobní elektřina“).

Výrobce je připojen k elektrizační soustavě České republiky v odběrném a předávacím místě Výroby elektřiny (dále jen „OPM“):
a) provozovatelem distribuční soustavy (dále jen „PDS“), a to na základě Smlouvy o připojení sjednané s příslušným PDS; nebo
b) provozovatelem přenosové soustavy (dále jen „PPS“), a to na základě Smlouvy o připojení sjednané s příslušným PPS.

Výrobce splní svůj závazek dodat v Období dodávky Vykupujícímu Vykupovanou elektřinu přechodem elektřiny z Výroby elektřiny do distribuční nebo přenosové soustavy v OPM.

Výrobce je povinen provozovat Výrobu elektřiny tak, aby nedocházelo ke zhoršení kvality elektřiny pro jiné odběratele, a to zejména dodržováním parametrů Pravidel provozovatele distribuční soustavy (dále jen „PPDS“) vydaných příslušným PDS nebo Pravidel provozovatele přenosové soustavy (dále jen „PPPS“) vydaných příslušným PPS.

V případě, že má Výrobce v úmyslu ukončit provozování Výroby elektřiny, je tuto skutečnost povinen oznámit Vykupujícímu nejméně tři (3) měsíce před plánovaným ukončením provozu. V opačném případě odpovídá Výrobce Vykupujícímu za újmu tím způsobenou.

Dodané množství Vykupované elektřiny

Výrobce se zavazuje dodat Vykupujícímu veškerou elektřinu vyrobenou ve Výrobní elektřiny v Období dodávky vyjma elektřiny spotřebované pro vlastní spotřebu.

Množství Vykupované elektřiny odpovídá množství elektřiny převzaté do distribuční soustavy nebo přenosové soustavy příslušným PDS nebo PPS v místě OPM.

Množství Vykupované elektřiny bude zajišťováno v souladu s ustanoveními Energetického zákona příslušným PDS nebo PPS.

Měření Vykupované elektřiny se provádí měřicím zařízením PDS nebo PPS. Výrobce je povinen:

- umožnit Vykupujícímu on-line sledování výroby elektřiny ve Výrobní elektřiny, je-li Výrobní elektřiny vybavena předmětným zařízením;
- zajistit Vykupujícímu přístup k obchodnímu měření a umožnit Vykupujícímu provedení kontrolního odečtu elektroměru; a
- umožnit Vykupujícímu na žádost a za úhrady nezbytných nákladů osazení vlastního kontrolního měření Vykupujícího v OPM, udělí-li s tím souhlas PDS nebo PPS.

Elektřina vyrobená z obnovitelného zdroje Výrobce

Výrobce je povinen, pokud dodává Vykupujícímu na základě této Smlouvy elektřinu vyrobenou z obnovitelného zdroje ve smyslu ustanovení částí první, hlavy I, § 2 písm. a) zákona č. 165/2012 Sb. o podporovaných zdrojích energie a o změně některých zákonů, uvést tuto informaci na Daňovém dokladu.

Výrobce je dále povinen na žádost Vykupujícího zajistit u operátora trhu, společnosti OTE, a.s., IČO: 264 63 318, se sídlem Praha 8 - Karlín, Sokolovská 192/79, PSČ 186 00 (dále jen „Operátor trhu“), vydání záruky původu elektřiny z obnovitelných zdrojů ve smyslu příslušných ustanovení zákona č. 165/2012 Sb., o podporovaných zdrojích energie a o změně některých zákonů, v platném znění (dále jen „Záruka původu“), k veškeré Vykupované elektřině dodané Vykupujícímu na základě této Smlouvy a je povinen tuto Záruku původu převést na Vykupujícího. Výrobce je oprávněn přeučtovat veškeré náklady spojené s vydáním a převodem Záruk původu (účtované Operátorem trhu) Vykupujícímu. Výrobce nesmí bez předchozího souhlasu Vykupujícího převést Záruky původu na třetí osobu.

Postupný výkup elektřiny

Vykupující umožňuje Výrobci prodávat elektřinu maximálně ve 3 krocích, přičemž minimální objem elektřiny pro každý krok je stanoven na 1000 MWh, pokud nebylo Smluvními stranami dohodnuto jinak. Výrobce bere na vědomí, že Jednotková cena každého kroku, vzájemně odsouhlasena Smluvními stranami, bude stanovena jako rozdíl:

- živé ceny (BID – the best price) produktu „F PXE CZ BL CAL 2019 (EUR/MWh) přepočtené na Kč/MWh kurzem ČNB platného v čase realizace jednotlivých kroků a
- konstanty „k“ ve výši dohodnuté výše v této Smlouvě. (dále jen „Cena jednotlivých kroků“).

Vykupující je povinen bez zbytečného odkladu zaslat Výrobci po každém realizovaném kroku potvrzení Cen jednotlivých kroků. Dále je Vykupující bez zbytečného odkladu povinen vystavit Výrobci potvrzení výsledné jednotkové ceny za Vykoupenou elektřinu (dále pouze „Potvrzení jednotkové ceny za Vykoupenou elektřinu“), která se bude považovat za nedílnou součást této Smlouvy. Výrobce bere na vědomí, že výsledná jednotková cena za Vykoupenou elektřinu bude stanovena jako vážený průměr Cen jednotlivých kroků, kde váhou bude objem elektřiny jednotlivých nákupních kroků (dále jen „Jednotková cena Postupného výkupu“).

Fakturace, platby a elektronický podpisSamofakturace (dále jen „self-billing“)

Výrobce tímto souhlasí a zmocňuje v souladu s ustanovením § 26 odst. 3 zákona 235/2004 Sb., o dani z přidané hodnoty, v platném znění Vykupujícího, aby jménem Výrobce vystavil daňový doklad (dále také jako „faktura“) za dodávky elektřiny podle této Smlouvy, a to na základě dat o měření PDS poskytnutých Vykupujícímu prostřednictvím informačního systému operátora trhu (dále jen „IS OTE“). Vykupující vystaví fakturu za vykoupenou elektřinu v nejbližším možném termínu po obdržení potvrzených naměřených dat od PDS a po uveřejnění naměřených dat společností OTE a.s. prostřednictvím portálu IS OTE. Splatnost faktury je 8. kalendářních dní od vystavení faktury Vykupujícím. Vykupující vystavený daňový doklad musí obsahovat náležitosti daňového dokladu stanovené právními předpisy. Výrobce přijme všechny takto vystavené daňové doklady. Vykupující umožní Výrobci přístup k takto vystavenému daňovému dokladu prostřednictvím dálkového přístupu. Za správnost údajů na daňovém dokladu a za jeho vystavení ve stanovené lhůtě odpovídá plátce, který uskutečňuje zdanitelné plnění.

Standardní fakturace Výrobcem

Daňový doklad (zasílaný poštou nebo elektronicky) bude obsahovat veškeré náležitosti daňového dokladu dle platných právních předpisů a současně číslo objednávky generované Vykupujícím, případně evidenční číslo této Smlouvy.

Daňový doklad zasílaný elektronicky musí mít veškeré níže uvedené náležitosti:

- formát PDF (nejlépe PDF/A z důvodu archivace) a
- elektronicky podpis – přímo podepsaný Daňový doklad nebo elektronicky podepsaný e-mail, ze kterého je zasílaný Daňový doklad.

Výrobce bere na vědomí, že za elektronický podpis je akceptován pouze kvalifikovaný elektronický podpis nebo elektronická pečeť, která je založená na platném (v době přijetí) kvalifikovaném certifikátu (vystavuje kvalifikovaná certifikační autorita).¹ Dále bere na vědomí, že 1 dokument obsahuje vždy pouze 1 Daňový doklad a k němu náležející přílohu. Zaslání Daňového dokladu a přílohy zvlášť ve více souborech není akceptovatelné.

Preferovaný formát zasílaného e-mailu je „txt“, v případě použití formátu „html“ Výrobce akceptuje, že nesmí být v těle e-mailu vložené obrázky, např. logo společnosti.

Pokud Daňový doklad nemá náležitosti uvedené výše, je Vykupující oprávněn vrátit Daňový doklad Výrobci přede dnem splatnosti uvedeným na Daňovém dokladu bez zaplacení a s uvedením důvodu vrácení Daňového dokladu.

¹ První certifikační autorita, a.s., Česká Pošta, s.p. (Postsignum), Eldentity, a.s.

Veškeré ceny a částky uvedené v této Smlouvě jsou uvedeny bez daně z přidané hodnoty a jiných zákonných daní a poplatků, které k nim budou připočteny v zákonem určené výši.

Závazek exkluzivity

Výrobce se zavazuje, že na dobu Období dodávky ode dne podpisu této Smlouvy:

- neuzavře s jiným účastníkem trhu smlouvu se shodným předmětem plnění jako je předmět plnění podle této Smlouvy týkající se Výroby elektřiny; a
- nebude dodávat elektřinu z Výroby elektřiny jinému účastníku trhu, (dále jen „Závazek exkluzivity“).

Porušení Závazku exkluzivity je považováno za podstatné porušení této Smlouvy. Vykupující je v takovém případě oprávněn požadovat po Výrobci smluvní pokutu ve výši 10 000 Kč za každé jednotlivé porušení Závazku exkluzivity (dále jen „Smluvní pokuta“). Smluvní pokuta je splatná do 15 pracovních dnů ode dne uplatnění nároku Vykupujícím. Zaplacení Smluvní pokuty nezavazuje Výrobce povinnosti nahradit Vykupujícímu újmu způsobenou porušením Závazku exkluzivity, a to i v části nepřevyšující Smluvní pokutu.

Ukončení smlouvy

Smlouva zaniká k okamžiku uplynutí sjednaného Období dodávky.

Výrobce je oprávněn tuto Smlouvu vypovědět pouze v případě, že dojde k:

- trvalému ukončení provozu Výroby elektřiny; nebo
- trvalému odpojení Výroby elektřiny od distribuční nebo přenosové soustavy; nebo
- vzniknou technické překážky v distribuční nebo přenosové soustavě, které znemožní Výrobci dodávat Vykupujícímu elektřinu na základě této Smlouvy; nebo
- na straně Vykupujícího nastanou okolnosti vylučující odpovědnost, které mu brání v plnění jeho závazku podle této Smlouvy po dobu delší než 1 měsíc; nebo
- za podstatné porušení smluvní povinnosti, pokud Vykupující toto porušení nezhojí do 30 dnů ode dne vyzvání.

Vykupující je oprávněn tuto Smlouvu vypovědět pouze v případě, že dojde k:

- trvalému ukončení provozu Výroby elektřiny; nebo
- trvalému odpojení Výroby elektřiny od distribuční nebo přenosové soustavy; nebo
- Výrobce poruší svůj Závazek exkluzivity dle této Smlouvy; nebo
- vzniknou technické překážky v distribuční nebo přenosové soustavě, které znemožní Vykupujícímu elektřinu od Výrobce na základě této Smlouvy vykupovat; nebo
- se jakékoliv prohlášení nebo jakákoliv záruka Výrobce učiněná v této Smlouvě ukáže jako nepravdivá, nepřesná nebo zavádějící; nebo
- Výrobce užije způsob podpory výroby elektřiny ve Výrobně elektřiny, který vylučuje plnění této Smlouvy; nebo
- na straně Výrobce nastanou okolnosti vylučující odpovědnost, které mu brání v plnění jeho závazku podle této Smlouvy po dobu delší než 1 měsíc; nebo
- za podstatné porušení smluvní povinnosti, pokud Výrobce toto porušení nezhojí do 30 dnů ode dne vyzvání.

Pro vyloučení pochybností platí, že:

- trvalým ukončením nebo odpojením ve smyslu tohoto článku Smlouvy se rozumí ukončení nebo odpojení, které trvá déle než 10 kalendářních dní.
- Výrobce není oprávněn ukončit tuto Smlouvu jiným způsobem, než podle tohoto článku Smlouvy.

Smluvní strany se dohodly, že výpovědní lhůta činí 30 dnů a počíná běžet dnem následujícím po dni doručení písemné výpovědi druhé Smluvní straně.

Dojde-li k zániku veřejnoprávní licence Smluvní strany nezbytné pro plnění jejich závazků z této Smlouvy je tato Smlouva ukončena dnem zániku dané licence.

Prohlášení Smluvních stran

Smluvní strany prohlašují, že mají veškerá veřejnoprávní a soukromoprávní oprávnění, povolení, licence a souhlasy, které jsou nezbytné k plnění jejich závazků podle této Smlouvy.

Výrobce dále prohlašuje, že je v souladu s ustanoveními Energetického zákona účastníkem trhu s elektřinou registrovaným u Operátora trhu.

Předcházení škodám a náhrada škody

Výrobce prohlašuje, že je seznámen s okolnostmi a možnými dopady způsobenými nerovnováhou mezi výrobou a spotřebou elektřiny na energetickém trhu a v elektrizační soustavě České republiky. Především se jedná o škody způsobené výpadkem zásobování elektřinou, ohrožením životů a škodami na majetku fyzických a právnických osob.

Výrobce se zavazuje věnovat zvýšenou pozornost předcházení škodám, a to zejména plnění povinnosti generální prevence vzniku škod. Výrobce, pokud porušuje svou povinnost nebo pokud s přihlédnutím ke všem okolnostem má vědět nebo mohl vědět, že poruší svou povinnost ze Smlouvy,

je povinen prokazatelně oznámit Vykupujícímu povahu překážky, která mu brání nebo bude bránit v plnění povinností, a její důsledky. Takové oznámení musí být podáno bez zbytečného odkladu poté, kdy se Výrobce o překážce dozvěděl nebo při náležitě péči mohl dozvědět. Ustanovení o náhradě škody se řídí ustanoveními Občanského zákoníku a následujícími ujednáními Smluvních stran.

Smluvní strany jsou zbaveny odpovědnosti za částečné nebo úplné neplnění povinností daných touto Smlouvou, a to v případech, kdy toto neplnění bylo výsledkem okolností vylučujících odpovědnost, anebo za podmínek vyplývajících z Energetického zákona.

O vzniku okolností vylučujících odpovědnost a jejich podrobnostech uvědomí Smluvní strana dovolávající se této okolnosti vylučující odpovědnost neprodleně druhou Smluvní stranu, a to elektronickou poštou. Toto oznámení musí být neprodleně potvrzeno doporučeným dopisem. Na požádání předloží Smluvní strana důvěryhodný důkaz o vzniku a trvání okolností vylučujících odpovědnost.

Smluvní strana dotčená okolností vylučujících odpovědnost je povinna neprodleně písemně vyzvat druhou Smluvní stranu k jednání o překonání této okolnosti vylučující odpovědnost.

Pokud se Smluvní strany nedohodnou jinak, pokračují po vzniku okolností vylučujících odpovědnost v plnění svých závazků podle Smlouvy, dokud je to technicky a ekonomicky možné, a budou hledat jiné alternativní prostředky pro plnění Smlouvy, kterým nebrání okolnost vylučující odpovědnost.

Započtení a Postoupení

Výrobce i Vykupující je oprávněn jednostranně započíst své pohledávky proti pohledávkám druhé Smluvní strany na základě písemného oznámení doručeného druhé Smluvní straně, a to bez ohledu na jejich splatnost.

Práva ani povinnosti vzniklé Výrobci z této Smlouvy nesmí být postoupeny bez předchozího písemného souhlasu Vykupujícího. Za písemnou formu nebude pro tento účel považována výměna e-mailových, či jiných elektronických zpráv.

Vykupující je oprávněn postoupit či převést: a) jakákoliv ze svých práv nebo závazků podle této Smlouvy; nebo b) část anebo celou Smlouvu, na jakýkoliv jiný subjekt bez omezení, k čemuž mu tímto Výrobce uděluje svůj výslovný a neodvolatelný souhlas.

Ostatní ujednání

Smluvní strany se výslovně dohodly, že vylučují v rozsahu maximálně přípustném dle kogentních ustanovení právních předpisů aplikací následujících ustanovení Občanského zákoníku: § 557; § 558 odst. 2 (druhá věta); § 1748; § 1765 odst. 1; § 1766; § 1977; § 1978; § 1980; § 2002; § 2003; § 2050; a § 2051.

Smluvní strany přebírají nebezpečí změny okolností ve smyslu ustanovení § 1765 odst. 2 Občanského zákoníku.

Smluvní strany jsou si vědomy toho, že v rámci plnění Smlouvy mezi nimi může dojít ke vzájemnému poskytnutí informací, které budou považovány za důvěrné. Za důvěrné informace jsou považovány zejména osobní údaje ve smyslu zákona č. 101/2000 Sb., o ochraně osobních údajů a o změně některých zákonů, ve znění pozdějších předpisů, obchodní tajemství ve smyslu zákona č. 89/2012 Sb., občanský zákoník, ve znění pozdějších předpisů, informace výslovně označené za důvěrné a další informace mající důvěrnou povahu s ohledem na jejich obsah. Každá ze Smluvních stran se zavazuje poskytnout veškerou součinnost nezbytnou pro zajištění ochrany důvěrných informací v souladu s dotčenými právními předpisy a ujednáními Smluvních stran.

Vzor - dřeva

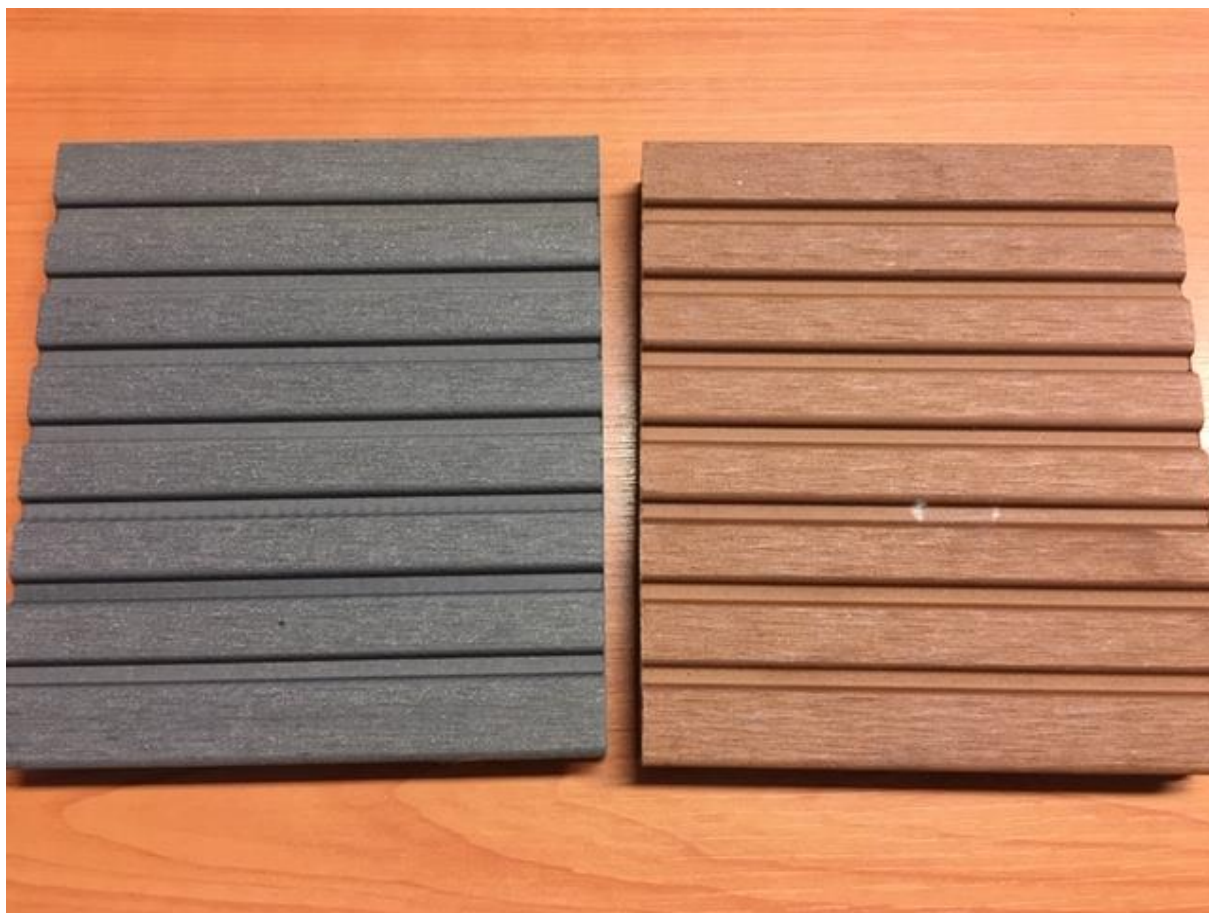

H

PIŠKOVÁ



OKROVÁ

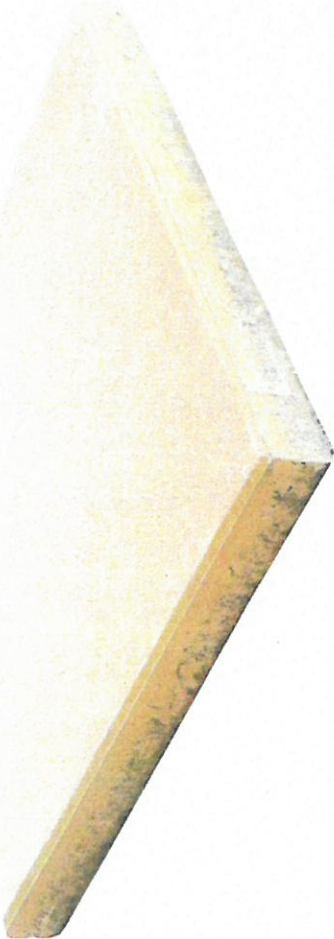

CIHLOVÁ

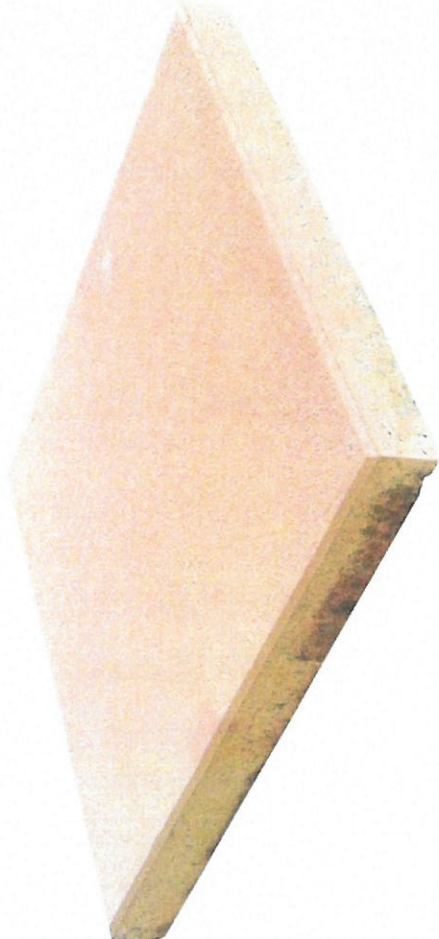

Dodatek č. ...
smlovy o nájmu bytu
podle ust. § 2201 a násl. a § 2235 a násl. občanského zákoníku

pan/paní/
bytem , 250 82 Úvaly

(dále také „nájemce“)

a

Město Úvaly

se sídlem Pražská 276, Úvaly

IČO: 002 40 931

bankovní účet: **19-1524201 / 0100**

zastoupená Bc. Petrem Maturou, vedoucím odboru investic a dopravy, oprávněným k podpisu tohoto dodatku smlouvy

(dále také jen „pronajímatel“)

(společně též jako „smluvní strany“)

podle ust. § 2201 a násl. a § 2235 a násl. Zákona 89/2012 Sb., občanský zákoník, ve znění pozdějších předpisů (dále jen “občanský zákoník“) a v souladu s ust. **čl. VIII. odst. 3** Smlouvy o nájmu bytu ze dne (dále jen „Smlouva“) uzavírají tento dodatek **č. ...**:

I.

1. Pronajímatel a nájemce mají uzavřenu smlouvu o nájmu bytu ze dne, na byt č..... v č.p..... ulice a to na dobu určitou.
2. Na základě žádosti nájemce a za podmínek stanovených pronajímatelem se tímto dodatkem smlouvy sjednává prodloužení smlouvy.
3. Nájemní smlouva se prodlužuje na dobu určitou a to

Po ukončení dohodnuté doby nájmu nezakládá tato smlouva nárok na přidělení náhradního bytu ani na další prodloužení nájemní smlouvy. Nájem lze prodloužit na základě žádosti nájemce za splnění podmínek stanovených pronajímatelem, zejména řádné plnění povinností nájemce podle této smlouvy, domovního řádu, jakož i právních předpisů; rada města Úvaly může stanovit další podmínky k prodloužení nájmu. Na prodloužení nájmu, není ani při splnění podmínek právní nárok.

Nájemce je povinen platit pronajímateli nájemné, jehož výše **činí**,- **Kč** (slovy: korun českých) za kalendářní měsíc a zálohy na služby na základě evidenčního listu (popřípadě dle zvýšení nebo snížení záloh na služby dle vyúčtování). Není přípustné platit vyšší zálohy na služby než je určená částka v evidenčním listu, dle zvýšení nebo snížení záloh na služby na základě vyúčtování.

4. Nájemce prohlašuje, že bere na vědomí, že pronajímatel shromažďuje osobní údaje nájemce a členů jeho domácnosti v rozsahu uvedeném právními předpisy a touto smlouvou včetně všech případných dodatků smlouvy, zejména jména a příjmení, datum narození, rodného čísla, adresy trvalého bydliště, čísla občanského průkazu (nebo jiné ID karty) nájemce a osob, které s nájemcem bydlí ve společné domácnosti, a to včetně nezletilých dětí. Tyto osobní údaje pronajímatel shromažďuje na základě právních předpisů.

Nájemce tímto uděluje tímto městu Úvaly na dobu neurčitou svůj souhlas k jakémukoli zpracování osobních údajů v souvislosti s touto smlouvou v rozsahu telefonního čísla, emailu, čísla datové schránky a případně dalších kontaktů, předaných nájemcem jako kontaktní, jakož i čísla bankovního účtu nájemce určený k vzájemným platbám.

Osobní údaje shromažďuje pronajímatel podle předchozích vět v souladu s Nařízením Evropského parlamentu a Rady č. 2016/679, obecné nařízení o ochraně osobních údajů (GDPR), a to za účelem realizace této smlouvy. Osobní údaje shromážděné v souvislosti s touto smlouvou nebudou jiným způsobem pronajímatelem využívány, ledaže tak výslovně vyplývá z právních předpisů platných v České republice nebo byl výslovně poskytnut souhlas subjektem osobních údajů.

II.

1. Ostatní ustanovení smlouvy zůstávají v platnosti.
2. Tento dodatek smlouvy schválila rada města Úvaly usnesením č. R- /201. na svém zasedání konaném dne201.
3. Podpisem smlouvy včetně všech dodatků byl pověřen radou města Úvaly usnesením č. R- /201. na svém zasedání konaném dne vedoucí odboru investic a dopravy Bc. Petr Matura.
4. Tento dodatek smlouvy je vyhotoven ve 2 stejnopisech s platností originálu, z nichž pronajímatel obdrží jeden stejnopis a nájemce také jeden stejnopis.
5. Smluvní strany prohlašují, že si tuto smlouvu před jejím podpisem přečetly, což stvrzují svým podpisem.

V Úvalech dne

V Úvalech dne

za pronajímatele:

nájemce:

Bc. Petr Matura
vedoucí odboru
investic a dopravy

Instalatérské a topenářské práce
Libor Prchal,
IČO: 45877548, tel.:607525642

**Cenová nabídka na výměnu plynového kotle Vaillant včetně dodání na služebně Policie
ČR v Úvalech**

Kotel plynový závěsný kondenzační Vaillant VU 486/5-5 ecoTEC plus.....	51 958,-
Ekvitermní regulace VRC 450.....	4 560,-
Materiál na dopojení kotle.....	3 200,-
Uvedení kotle do provozu.....	2 600,-
Montáž a demontáž kotle.....	4 300,-
Doprava a režie.....	500,-
Cena celkem bez DPH.....	67 118,-

Odkouření od kotle zůstane stávající. Po demontáži kotle bude zkontrolováno a v případě potřeby vyměněno.



Zápis z jednání Komise pro výstavbu, územní plánování a investice

Zápis č. 1a/ 2018

Termín	:	11.6.2018, 17:00 hod
Místo	:	Kulturní sál objektu DPS, náměstí Svobody, Úvaly
Rozdělovník	:	členové komise, členové rady města, tajemník městského úřadu
Přítomní členové	:	Ing. Josef Martinovský (předseda komise pro výstavbu, územního plánování a investic), Ing. Michal Breda, Ing. arch. Martina Bredová, Ing. arch. Michal Grošup; Jan Havel; Ing. Roman Krásný, Ing. Radek Netušil, Ing. Ivan Černý; Martin Hlávka, Ing. Jan Černý
Omluveni	:	Josef Polák
Nepřítomní členové	:	
Hosti	:	Jakub Volka, Jakub Čermák, Michal Engelthaler, Ing. arch. Miroslav Hofman, Mgr. Petr Matura
Zapisovatel	:	Anežka Růžičková

Stav přítomných

V 17:00 hod bylo přítomno 9 členů komise pro výstavbu, územní plánování. Přítomným členům komise bylo předáno k podpisu Prohlášení mlčenlivosti a dokument ve věci toho, že Rada na svém zasedání dne 13.11.2018 přijala usnesení č. R-46a/2018, kterým jmenovala členy komise. Zasedání bylo oficiálně zahájeno. Komise je usnášeníschopná.

Program jednání

- 1) Koupaliště – nebazénová část
- 2) Úvaly 2 – lokalita Výpustek 2 – umístění terénního valu
- 3) Nová zástavba na Náměstí Svobody
- 4) různé

Ing. Martinovský přivítal přítomné členy a hosty a v 17:00 hod zahájil jednání komise pro výstavbu, územní plánování a investice.

V tuto chvíli bylo přítomno 9 členů komise pro výstavbu, územní plánování a investice. Komise je usnášeníschopná.

1) Koupaliště – nebazénová část

Ing. Martinovský zahájil první bod jednání a předal slovo Ing. arch. Hofmanovi, který bude prezentovat první bod jednání.

Ing. arch. Hofman: je k dispozici půdorys, situace a vizualizace hlavního objektu. V současné době probíhá stavba bazénové části včetně technologie a objektu filtrů. Součástí nebazénové části je hlavní objekt, kde je umístěna vstupní část, bistro, šatny, sprchy, zázemí zaměstnanců, sklad. Dále jsou zde zpevněné plochy a to: již v minulosti projektovaná cyklostezka, která kopíruje obvod staveniště, vnitřní zpevněná plocha, která je za vjezdem do areálu (proběhla konzultace s techniky ohledně častého zajíždění těžší techniky k filtrům). V návaznosti na vstup do areálu a po konzultaci s vedením města se zapracovaly stojany na kola na dvě části – volně přístupná část z venku a přístupná část pouze z areálu koupaliště za poplatek (uzamčená kola). Dále je zde dětské hřiště. Zvětšila se plocha tím, že se posunulo stávající oplocení k bližší okálu, který je rovněž v majetku města. V zadní části areálu koupaliště budou postavena dvě víceúčelová hřiště (jedno na beach volejbal a druhé s pevným povrchem), stoly pro ping pong a minigolf (v současné době ve vizualizaci toto není). Proběhla již jednání ve věci nebazénové části koupaliště. Na základě této konzultace, bylo v původním návrhu okénko pro pokladnu před turniketem. V současné době je toto okénko prodlouženo i za turniket, z důvodu obsluhy návštěvníků koupaliště. Ve vstupní části koupaliště je pokladna a zázemí pro vedení koupaliště, dále zázemí pro plavčíka včetně příručního skladu. Dále je zastřešený prostor před bistro (stoly pro bistro) a samotné bistro. Bistro má vlastní podružné měření elektřiny a vody, WC a šatny pro zaměstnance a prostory pro uskladnění, úklidová komora. Počítá se také s jinými akcemi než jen provoz koupaliště. Bistro má prostor pro obsluhu návštěvníků uvnitř koupaliště, případně okénko pro obsluhu cyklostezky. Dále jsou šatny a WC pro návštěvníky koupaliště (zvláště pro muže a ženy). Jako poslední je skladový prostor (např. pro lehká apod.). Dále v prostoru tohoto objektu jsou uzamykatelné boxy, které si může návštěvník za poplatek pronajmout. Objekt je ze dřevěné konstrukce na sloupech, zadní část objektu je vyzděná. Jedná se o kombinaci dřevostavby. Vlastní objekt navazuje na objekt technologie, který se realizuje současně s bazénovou částí. Návrh objektu byl navržen na původním rozměru objektů, které byly odstraněny. Navazuje na cyklostezku, která byla zpracována již v minulosti. Před objektem je zpevněná plocha – bude tvořena zámkovou dlažbou, zatravnovací dlažbou. Kapacitně jsou prostory sociálního zařízení pro 500 mužů a 500 žen. V současné době jsou rozeslané žádosti o vyjádření DOSS.

Ing. Martinovský: lze ještě něco měnit na tomto projektu?

Ing. arch. Hofman: ano, design, dispozice. Např. se doplnila úschovna kol.

Ing. Martinovský: jaká je orientační cena za stavební práce?

Ing. arch. Hofman: orientační celkové náklady jsou 8,5 mil. Kč včetně DPH, samotný objekt 6 mil. Kč, 600 tis. Kč jsou hřiště, zpevněné plochy 200 tis. Kč. Koneční rozpočet ještě není zpracovaný. Došlo k určité redukci, kde byl návrh větší komfort - původní návrh byl místo bistra, spíše restaurace, ale z hlediska finančního a prostorového nešlo zajistit.

Ing. Martinovský: bistro se také neuživí takto dimenzované. Je to sice menší, ale bistro by být nemělo. Takto navržený sociální zázemí, je zřejmě z hygienických norem. Např. šatny a šatní skříňky jsou k diskuzi.

Ing. arch. Hofman: jsou zde převlékací kabiny a šatní skříň lze pronajmout. Redukovat samozřejmě lze, ale aby to mělo komfort.

V 17:30 hod příchod Ing. Michal Breda

Ing. Martinovský: může být menší objekt, hlavně z hlediska finančního pro město.

Ing. arch. Hofman: pokud chcete redukovat bistro, nemusí se dělat.

Ing. Martinovský: to ano, ale velikost objektu bude stejná. Můj návrh je, aby objekt byl celkově menší.

Ing. arch. Hofman: technologická část je navržena určitý počet lidí a velikost plochy, a proto je takto navržena tato nebazénová část. Případně lze teď bistro nedělat, ale nechat prostor, pokud by se dělalo v budoucnosti např. dostavbou. Objekt navazuje na část technologie, nechat to v této délce. Nejdražší je bistro, ale neredukovat veřejné sociální zařízení.

Ing. Krásný: teď se projednává věc, která se nedá víceméně měnit. Měli bychom řešit zásadní věci a dříve.

Mgr. Matura: žádost o stavební povolení nebyla podána. Pouze se rozesílaly žádosti o vyjádření na DOSS.

Ing. Krásný: koncepčně je špatně vstup na koupaliště – vznikne zde uzel (pokladna, obsluha koupaliště, turnikety, apod.). Dále koncepčně řešit velikost bistra. Takto navržené dětské hřiště je velice komfortní. Dále je umístěno na sluníčku, cca 1/3 koupaliště je ve stínu. Jaký bude záměr okálu? Dalo by se zahrnout do projektu. Rovněž řešit koncepčně cyklostezku – takto vznikne prostor zbytečně za cyklostezkou a zbytečně nebude tento prostor využit. Dále bistro umístít mezi sportoviště a technologii.

Ing. arch. Hofman: souhlas s tím, že nemusí být dětské hřiště, ale tento návrh byl zpracován na základě nějaké studie.

Ing. Krásný: prostor mezi technologií a víceúčelovým hřištěm je dobré využít pro bistro. Minigolf a dětské hřiště být nemusí.

Ing. arch. Hofman: jen upozorňuji, že se také teď prodlouží inženýrské sítě. Vstup je historický daný.

Ing. Krásný: s cyklostezkou se vstup zúžil a vznikne tak tam špatný uzel. Komise se má vyjadřovat k záměru koncepčně – předložit varianty.

Ing. Jan Černý: v současné době se jedná i o čas. Chce se stihnout sezóna 2019. Lepší by bylo, kdyby byly předloženy varianty. Na rok 2019 lze řešit jako provizorní řešení. Jsou poměrně jasné omezující faktory (peníze a bazénová část).

Ing. Martinovský: vynechat bistro, zmenšit objekt a po další sezoně dostavit bistro. Bez bistra to lze zprovoznit.

Ing. Krásný: bistro historicky patří ke koupališti, ale je to řešitelné provizorně se stavební buňkou.

Ing. Martinovský: vznikne špatný uzel na začátku koupaliště. Dětské hřiště nerealizovat.

Ing. Krásný: nějaká prolézačka by měla zřejmě být, ale ne takto komfortní hřiště.

Pan Havel: jaká je vzdálenost od rohu bazénu k objektu v nejkritičtějším místě u pokladny?

Ing. arch. Hofman: cca 4 m. Pokud komise požaduje varianty, tak se to zadá. Tento návrh byl zpracován dle podkladů z předchozí studie a byl požadavek cyklostezku zapracovat. Návrh cyklostezky je na pozemku města a kopíruje opěrnou zeď.

Ing. Breda: návrh je rozčlenit stavbu na etapy: nejdříve to co je opravdu nutné pro provoz – např. hygienické zázemí. V další etapě nadstandarty (bistro, dětské hřiště), ale vybrat z variant na základě po prvním roce provozu.

Ing. Martinovský: zmenšit objekt a posunout k technologii. Bistro navrhnout mezi technologii a víceúčelové hřiště.

Pan Havel: při dimenzování bistra - bylo navrženo dle čeho?

Ing. arch. Hofman: dle jiných bister, takto to projde u hygienika jako bistro. Nebo může být zde kiosek, který nemusí mít sklad na odpadky apod.

Ing. Jan Černý: pokud to bude na etapy, tak musí to být řešeno také koncepčně.

Ing. arch. Grošup: navrhnout zde něco modernějšího. Je ještě levnější varianta – přepravní lodní kontejnery (každý kontejner jinak barevný – pokladna, šatny, WC apod.).

Ing. arch. Hofman: zkušenost s kontejnerovou školkou na Výpustku. Tato varianta je těžší na projednání s DOSS než zděná varianta. Další věcí je cena za pronájem, pokud se bude řešit provizorium.

Ing. arch. Grošup: ne pronájem, ale lodní kontejnery.

Ing. arch. Hofman: domluvit se, zda tedy v roce 2019 provizorium a v roce 2020 zrealizovat modernější koupaliště.

Ing. Martinovský: provizorium také něco stojí. Souhlasím s Ing. Krásným – bistro neřešit na rok 2019. Bistro připravit na další sezónu 2020 a umístit ho mezi technologii a víceúčelové hřiště.

Ing. Jan Černý: pro více variant.

Ing. Krásný: raději to řešit koncepčně, kde máme danou technologii a objekt, kde je zpevněná plocha. Přřešit vstup, dětské a bistro, které ve variantách navrhnout mezi technologii a sportoviště. Zrealizovat technologii, část šaten. Bistro a dětské hřiště pak.

Pan Hlávka: naprosto souhlasím. Dle vizualizace koupaliště nepůsobí moderně. Jedná se o starší design, cca o 20 let zpět. Více variant, např. včetně kontejnerů.

Ing. Krásný: je nutné vidět celkově koupaliště v jedné velké vizualizaci.

Pan Hlávka: před 4 lety jsem byl u stavby jiného koupaliště a zázemí šatny, WC, kiosek a stála 1,2 mil. Kč (zděná stavba).

Ing. Krásný: ale ceny šly v poslední době o 30 a 40 % nahoru.

Ing. Martinovský: 6 mil. Kč stojí objekt, zbytek ostatní objekty.

Ing. Jan Černý: okál? Zřejmě bude zdemolován, ale okál začlenit do výkladu.

Ing. Ivan Černý: cyklostezka je před realizací?

Mgr. Matura: je zažádáno o územní rozhodnutí.

Ing. Ivan Černý: možnost vést ji na druhé straně Výmoly.

Ing. arch. Bredová: řešit architekturu koupaliště?

Ing. Martinovský: dotaz na přítomné architekty.

Ing. Jan Černý: porovnat s dalšími varianty včetně návrhu kontejnerů a porovnat.

Ing. Martinovský: buď postavíme koupaliště dle tohoto návrhu, nebo postavíme jen nutné sociální zázemí. D8le zbytek. Otázka je, zda máme čas na další konzultace.

Mgr. Matura: je otázka, z jakého materiálu postavit nebazénovou část. Jsou nutné základy pro kontejnery?

Ing. arch. Grošup: zřejmě by postačily patky.

Ing. Breda: kasa by musela zůstat na místě, pokud se zkrátí objekt.

Ing. arch. Grošup: pokud by se zmenšil objekt, tak by se i kasa mohla posunout a tím by se zvětšil prostor a lidé by se tímto rozptýlili.

Ing. Martinovský: je nutné tuto věc dořešit, není moc času.

Mgr. Matura: spíše se jedná z jakého materiálu tuto nebazénovou část zrealizovat. Místo je víceméně dané.

Ing. arch. Grošup: ano.

Ing. Ivan Černý: koupaliště směřovat spíše na přírodní vzhled. Tento návrh se líbí. Nízký objekt a dřevo – ok. Nedělat provizorium. Kontejnery jsou drahé. Nedoporučuji jiné řešení. Posunout objekt o cca 15 m, a tím se prostor uvolní, ale dořešit pokladnu. Bistro řešit další rok v prostoru za technologií. Cyklostezku přesunout na druhý břeh Výmoly – budou kolize.

V 18:15 hod odchod Ing. arch. Hofman

Ing. Martinovský: lodní kontejner (plechová skořápka) nahrazuje nosnou konstrukci. Místo stropů, stěn je ocelová konstrukce – je to moderní design.

Ing. arch. Grošup: cena se liší dle velikosti, ty větší jsou cca 80 – 100 tis za jeden kontejner.

Ing. Krásný: jsem spíše pro přírodní vzhled. Tyto věci řešit hned od začátku, ne když jsou rozpracované. Stavební povolení udělat na všechny objekty, ale do technické zprávy lze napsat etapizaci. Do příští komise předložit návrhy dle požadavků komise. Dále, jak bude řešeno parkoviště pro koupaliště.

Mgr. Matura: pronajímalo se u vlastníka pozemku před koupalištěm.

Ing. arch. Bredová: pozemky na druhé straně břehu Výmoly nejsou v majetku města.

Ing. arch. Krásný: vizualizaci včetně technologie. Zkrátit objekt o cca 20 m, ale turniket zůstane tam, kde je.

Ing. Netušil: prověřit, zda lze sjednotit pánské a dámské WC pro invalidy.

Ing. arch. Grošup: nový objekt = dva WC (dámské a pánské).

Text usnesení č. 1a/2018		Výsledek hlasování
Komise pro výstavbu, územní plánování a investice: <ol style="list-style-type: none"> bere na vědomí návrh projektové dokumentace na obnovu úvalského koupaliště - nebazénová část; doporučuje radě města prověřit řešení vstupu do areálu koupaliště; doporučuje radě města prověřit velikost a umístění bistra; doporučuje radě města prověřit velikost, umístění a nutnost realizace dětského hřiště; doporučuje radě města prověřit etapizaci výstavby nebazénové části koupaliště; doporučuje radě města prověřit využití okálu v budoucnosti; doporučuje radě města prověřit vedení cyklostezky podél koupaliště s další variantou a to: <ol style="list-style-type: none"> posunutí cyklostezky až na kraj pozemku; posunutí cyklostezky na druhý břeh potoka Výmola. 		Usnesení bylo přijato
Pro	10	
Proti	0	
Zdržel se	0	

2) Úvaly 2 – lokalita Výpustek 2 – umístění terénního valu

Ing. Martinovský zahájil druhý bod jednání a předal slovo zástupci investora.

Pan Engelthaler: jedná se o provedení terénního valu v ulici Jirenská, podél silnice II/101. Jedná se o pokračování na původní terénní val. Výška a šířka tohoto valu je v souladu s původním terénním valem. Bylo projednáno s architektem města. Z našeho pohledu to není velká stavba.

Ing. arch. Grošup: proč nebylo v původním návrhu?

Pan Engelthaler: neuvažovali jsme o tom.

Ing. arch. Grošup: požadavek hygieny ohledně hluku?

Pan Engelthaler: ne, některé rodinné domy musí mít povinně vzduchotechniku, aby obytné místnosti směrem k ulici měly větrání.

Ing. Jan Černý: prodloužit o gabionovou zeď, aby ochrana před hlukem byla rozsáhlejší?

Pan Engelthaler: nad tím, že neuvažovalo.

Ing. Krásný: zřejmě nejlevnější varianta.

Pan Engelthaler: není to zase tak jednoduché. Po odtěžení zeminy, se zemina stává odpadem.

Ing. Krásný: val bude dál, než je teď – aby nebylo vše na těсно uspořádané. Prověřit, zda by nebyla lepší protihluková stěna.

Pan Engelthaler: neuvažovali jsme o protihlukové stěny. Zásadní otázka je, kdo se pak bude o to starat.

Ing. Krásný: a kdo bude sekát val?

Ing. Jan Černý: v plánovací smlouvě je, že veřejné prostory budou převedeny na město – nevím přesnou definici ve smlouvě.

Ing. arch. Grošup: lepší val než protihluková stěna. Cesta co vede nahoru, zda navazuje někde dole?

Pan Engelthaler: celý prostor dole byl navržen jako volnočasová plocha, ale asi nebude problém, jelikož cca o 10 je chodník.

Ing. Martinovský: citace pana Ing. arch. Krause, který zaslal připomínky emailem všem členům komise dne 3.12.2018 „Na vrcholu valu bych umístil 2 lavičky (do rozšíření vrcholové cestičky), aby rozšíření mělo nějaký konkrétní smysl, doporučuji též, aby stezka vedoucí pak šikmo dolů po valu na něco navazovala či směřovala k nějaké pointě, takto vede nikam“. S tímto názorem souhlas. Val mě osobně nevadí.

Text usnesení č. 2a/2018		Výsledek hlasování
Komise pro výstavbu, územní plánování a investice doporučuje radě města schválit záměr „Terénní val II., parc.č. 3475/1, k.ú. Úvaly u Prahy“ v lokalitě Výпустek		
Pro	10	Usnesení bylo přijato
Proti	0	
Zdržel se	0	

3) Nová zástavba na Náměstí Svobody

Ing. Martinovský zahájil třetí bod jednání a předal slovo zástupci investora.

Ing. Volka: proběhlo několik jednání s občany, radou města a komisí. Jedná se o místo dnešní pošty v Úvalech.

V 18:40 hod odchod Ing. Jan Černý

Jedná se o byty, komerční prostory, společenská místnost pro město, parter je řešen s městskou zelení s drobnými prvky. Původně zde byl také obchod s potravinami (negativní projev občanů) – obava s parkováním. Je zde navržen bytový dům, restaurace, pošta, fitness centrum. Je zde cca 40 bytů. Dva objekty jsou čtyřpodlažní – čtvrté patro je ustupující. Neměla by se překročit výška protilehlých objektů. Parkoviště na povrchu.

Ing. Martinovský: citace pana Ing. arch. Krause, který zaslal připomínky emailem všem členům komise dne 3.12.2018 „Měřítka objektů je již velmi podobné okolí, z hlediska objemu komplex zapadá. Nejde o výjimečnou a výraznou architekturu (v duchu přání pana starosty, s nímž se ztotožňuji). To ale může být záměr zpracovatelů (prodejnost, ekonomie projektu, snaha o bezproblémovost akce vůči úřadům, apod.). Jde o civilní, nenápadné řešení, které výškové, dopravní a urbanistické souvislosti a návaznosti řeší tou nejjednodušší cestou. Věc se chová spíše jako dostavba, doplnění kontextu než soubor, který by do budoucna věc posouval či naznačoval vývoj z hlediska hmot a městského prostředí. Pro přesnější posouzení ze strany města doporučuji udělat vizualizační zákresy do fotografií stávajícího stavu. Chce-li město věc, která zde rozproudí energii, pak by mělo tlačit na zpracovatele (architekta) i investora směrem k výraznějšímu či naopak daleko méně výraznému, ale nadčasovějšímu architektonickému výrazu s perfektním detailem. Jako architekt si dovoluji navrhnout zjednodušení nástaveb (členité hmoty), ne zcela městotvorné se mi jeví venkovní parking v západní části (zde by člověk očekával spíše nárožní objem fixující uliční síť), otázkou je nynější severojižní situování bytů domů v západní části komplexu“. Souhlas s Ing. arch. Krausem. Roh, kde je teď navrženo parkoviště – lepší by bylo výrazné nároží, než je teď. Občané města nechtěli obchod, z důvodu obavy aut, přesto obchod by se zde hodil – místo toho postavíme obchodní centrum mimo město. Kam budou všichni jezdit autem.

Pan Čermák: toto parkoviště vzniklo na základě veřejného projednání – vést zde, co nejvíce nenáročnou dopravu.

Ing. arch. Grošup: máte průzkum na spodní vodu?

Pan Volka: lze provést podzemní parkování, ale těžké zakládání včetně funkčnosti investora.

Ing. Martinovský: počet parkovacích míst je poddimenzované.

Pan Havel: menší obchod by zde měl být, který nebude obtěžovat okolí dopravou.

Pan Volka: malý obchod s potravinami by mohl být.

Ing. Martinovský: bude zde, co bude ekonomicky fungovat.

Ing. Ivan Černý: pod objektem je hluboký kryt. Co s tím bude?

Ing. Volka: nepoužívané. Zřejmě bude zasypán. Můžeme po nějakém průzkumu zakomponovat do projektu.

Pan Hlávka: zelená střecha?

Pan Volka: částečně uvažujeme.

Ing. Martinovský: ztotožňuji se s Ing. arch. Krausem. To, co bylo prezentováno před tím, bylo lepší.

Ing. Krásný: souhlas. Tento projekt nenadchne, neurazí. Minulé řešení bylo lepší, honosnější. Pokud parkoviště bude sloužit pro objekty, musí být zajištěno – např. na karty. Jinak zde parkují lidé, co jdou na vlakové nádraží.

Pan Volka: bylo koncipováno pro veřejnost – veřejný prostor. Původní myšlenka, že zde vznikne pěkný veřejný prostor, je zachována.

Ing. arch. Grošup: nad parkoviště dát ještě jedno podlaží. Je škoda dávat na toto nároží parkoviště. Nebo částečně do podzemí.

Ing. Krásný: případně prohodit s objektem tak, aby parkoviště bylo u stávajících bytových vilových domů.

Pan Volka: ale bude zde také prostor pro zeleň. Může vzniknout alej, co bude jako nároží.

Ing. Martinovský: souhlasí s připomínkami Ing. arch. Krause.

Ing. Krásný: zpracovat vizualizaci – pohledy hmoty a zaslat členům komise.

Ing. Ivan Černý: suterén je tvořen skeletem S12, investor si musel zadat průzkum suterénu. Dříve se řešilo čerpání vody pomocí jímky. Likvidovat to také nebude jednoduché.

Ing. Martinovský: nevíme v jakém to je stavu, ale bylo by dobré využít k parkování.

Text usnesení č. 3a/2018		Výsledek hlasování
Komise pro výstavbu, územní plánování a investice: <ol style="list-style-type: none"> bere na vědomí předložený návrh studie „Polyfunkční dům – náměstí Svobody, Úvaly“ doporučuje radě města postupovat podle stanoviska definovaného architektem města doporučuje prověřit možnost využití stávajících prostor krytu stávající zástavby. 		
Pro	9	Usnesení bylo přijato
Proti	0	
Zdržel se	0	

4) různé

- Ing. Krásný: jak to vypadá s okružní křižovatkou na I/12 u ulice Dobročovická a ulice Jirenská?
Mgr. Matura: v současné době se bude podávat žádost o stavební povolení.
Ing. Krásný: jakou to bude mít na sebe návaznost?
Mgr. Matura: u ulice Jirenská se bude dělat nejdříve.
- Ing. Ivan Černý: bude se pokračovat s rekonstrukcí v ulici Pražská?
Mgr. Matura: zatím se projednává projektová dokumentace, následně proběhne jednání s Krajskou správou a údržbou silnic ve věci stavebních prací.
- Ing. Ivan Černý: na příští jednání komise, zařadit bod územního plánu.

Jednání ukončeno v 19:15 hod.

Zapsala: Anežka Růžičková

Ověřil: Ing. Josef Martinovský, předseda komise

ANALÝZA BYTOVÉ SITUACE VE MĚSTĚ ÚVALY

Obsah

1	Bytové možnosti města Úvaly	2
1.1	Přehled obecních bytů a ubytovacích kapacit.....	2
2	Specifikace přidělování bytů	2
2.1	Systém přidělování sociálních bytů	2
2.2	Systém přidělování služebních bytů	3
2.3	Systém přidělování tržních bytů	3
2.4	Žadatelé o byt	3
2.5	Cena za pronájem 1m2 městského bytu:	3
3	Bytové domy, jejich stav a náklady	4
3.1	Náklady na údržbu domů:.....	4
3.2	Náklady na rekonstrukci bytů.....	4
3.3	Potřebné úpravy současných budov.....	4
3.3.1	P. Velikého 1346	4
3.3.2	P. Velikého 1347	5
3.3.3	Kollárova 1095 a 1096.....	5
3.3.4	Škvorecká 181	5
3.3.5	Škvorecká 75	5
3.3.6	Škvorecká 105	6
4	Možná řešení stávajících režimů přidělování bytů	6
4.1	Návrh na pronájem tržních bytů	6
4.2	Návrh na řešení služebních bytů.....	6
4.3	Návrh na přidělování sociálních bytů.....	6
5	Závěr.....	7
5.1	Kompletní shrnutí	7
5.2	Co dále?	7

1 Bytové možnosti města Úvaly

V současné době má město Úvaly k dispozici 67 bytových jednotek z toho 7 sociálních, 12 služebních a 48 tržních. Tyto jednotky jsou rozděleny do 14 objektů.

1.1 Přehled obecních bytů a ubytovacích kapacit

Budova	Adresa	Počet bytů
Bytový dům	Kollárova 1095	5
Bytový dům	Kollárova 1096	4
Bytový dům	P. Velikého 1346	10
Bytový dům	P. Velikého 1347	11
Bytový dům	Škvorecká 181	9
Bytový dům	Škvorecká 75	8
Bytový dům	Škvorecká 105	5
Bytový dům	Jiráskova 90	3
Bytový dům	Pražská 527	4
Základní škola	Arnošta z Pardubic 7	4
Mateřská škola	Kollárova 1260	1
Hasičárna	Klánovická 918	1
Dům	Škvorecká 328	1
Dům	Arnošta z Pardubic 18	1
Celkem		67

V současné době neobyvatelné

Určeno k budoucí demolicí

2 Specifikace přidělování bytů

2.1 Systém přidělování sociálních bytů

Uchazeči o přidělení městského bytu, jsou povinni vyplnit žádost o přidělení městského bytu, která je k dispozici na odboru investic a dopravy (OID). Tato žádost je řádně zaevidována a zařazena do evidence žadatelů o byt, která je též vedena na odboru OID. Jestliže se uvolní sociální byt, odbor investic a dopravy vybere tři až pět uchazečů o byt ze seznamu evidence žadatelů, kteří splňují podmínky přidělení sociálního bytu, tzn. jsou v tíživé situaci, pobírají menší příjmy atd.

Jestliže jsou uchazeči vybráni, jsou buď telefonicky, nebo elektronicky kontaktováni ohledně uvolnění bytu. Uchazečům jsou sděleny veškeré informace např. výše nájmu, služeb atd. Potenciální uchazeči o byt jsou seznámeni se stávajícím stavem bytu osobní prohlídkou bytu.

Všichni vybraní uchazeči jsou povinni doložit veškeré své příjmy za rok včetně pobírání sociálních dávek např. na bydlení atd. Poté je zpracován materiál do rady města, kde jsou uvedeni uchazeči, kteří byli vybráni a splňují všechny uvedené podmínky. Rada města vybere jednoho uchazeče, kterému bude byt přidělen. Po schválení radou města, je kontaktován vybraný uchazeč a je informován o přidělení bytu. Poté je podepsána nájemní smlouva na dobu určitou.

2.2 *System přidělování služebních bytů*

Služební byty v majetku města Úvaly jsou přidělovány na základě doporučení ředitele ZŠ, ředitelky MŠ, velitele Policie. Jestliže se uvolní služební byt např. v objektu č.p.7, Nám. A. z Pardubic, např. ředitel ZŠ zašle na OID žádost o přidělení služebního bytu pedagogovi, který má o tento služební byt zájem, ředitel ZŠ musí do žádosti uvést, z jakého důvodu pedagog žádá o byt a zda má uzavřenou pracovní smlouvu se ZŠ. Služební byty jsou podmíněny pracovním poměrem.

2.3 *System přidělování tržních bytů*

Uchazeči o přidělení městského bytu, jsou povinni vyplnit žádost o přidělení městského bytu, která je k dispozici na OID. Tato žádost je řádně zaevidována a zařazena do evidence žadatelů o byt, která je vedena na odboru OID. Jestliže se uvolní městský byt, odbor investic a dopravy vybere tři až pět uchazečů o byt ze seznamu evidence žadatelů, kteří splňují podmínky přidělení městského bytu např. plnění placení nájemného a služeb. Město Úvaly upřednostňuje rodiny s dětmi, nebo matky samoživitelky. Jestliže jsou uchazeči vybráni, jsou buď telefonicky, nebo elektronicky kontaktováni ohledně uvolnění bytu. Uchazečům jsou sděleny veškeré informace např. výše nájmu, služeb atd. Potenciální uchazeči o byt jsou seznámeni se stávajícím stavem bytu osobní prohlídkou bytu.

Poté je zpracován materiál do rady města, kde jsou uvedeni uchazeči, kteří byli vybráni a splňují všechny podmínky. Rada města vybere jednoho uchazeče, kterému bude byt přidělen. Po schválení radou města, je kontaktován vybraný uchazeč a je informován o přidělení bytu. Poté je podepsána nájemní smlouva na dobu určitou.

2.4 *Žadatelé o byt*

V současné době, tj.: k 9. 1. 2019 máme v evidenci 19 žadatelů. Jako důvody pro žádost o byt se opakují zejména 3 základní:

- 1) Současný podnájem kde je žadatel ubytován je pro něj finančně příliš vysoký
- 2) Náhlá životní situace (rozvod, zrušení současného podnájmu)
- 3) Nevyhovující stav současného podnájmu

2.5 *Cena za pronájem 1m2 městského bytu:*

36Kč/m2 Sociální byty z dotace

45Kč/m2 Sociální byty

57,30Kč/m2 Byty se sníženou kvalitou (byt bez ústředního vytápění s částečným nebo společným základním příslušenstvím (není v bytě koupelna, topení pouze kamny, apod.)

63,67Kč/m2 Klasické byty (před rekonstrukcí)

115Kč/m2 Zrekonstruované byty

Město Úvaly měsíčně za čistý pronájem všech bytových jednotek měsíčně inkasuje 233 779 Kč, což generuje roční zisk 2 805 348 Kč

Na základě průzkumu (sreality.cz) ceny nájemného v obci Úvaly se tržní hodnota pohybuje v rozmezí cca 210 – 260 Kč/m2

3 Bytové domy, jejich stav a náklady

3.1 Náklady na údržbu domů:

Za rok 2018:

TSÚ – drobné práce údržby	65 127 Kč
Instalatéři (kotle, kohouty)	94 000 Kč
Pravidelné revize (1x rok)	27 400 Kč
Zařízení bytů (DHIM)	10 000 Kč (2017 – 30 000 Kč)
Revize jednou za 5 let	60 000 Kč

K tomuto je nutné počítat s výmalbou a případnou výměnou kotlů, což loni neproběhlo. Když připočtu tyto položky tak počítáme provozní náklady okolo 500 000 Kč. (v této částce nejsou započteny rekonstrukce bytů)

Po odečtení provozních nákladů počítáme s čistým ročním ziskem 2 305 348 Kč

3.2 Náklady na rekonstrukci bytů

Když si sečteme m² všech bytů (3710 m²) a vydělíme je počtem bytových jednotek, vyjde nám, že máme v průměru 55 m² na jednu jednotku.

Rozdíl mezi nájemným zrekonstruovaného bytu a klasického bytu je 51,33 Kč za m². Zvýšení měsíčního nájemného potom činí 2843 Kč/měsíc což ročně generuje zisk 34 116 Kč.

V minulých 3 letech proběhly celkem 3 rekonstrukce, kde se posléze nájemné zvedlo. Rekonstrukce byly v částkách:

2018 - (P. Velikého 1346, 3kk, 65.62m²) 95.037,-Kč
oprava balkonu, oškrábání zdí, štukování, vymalování, nové lino, natřené dveře a futra, nový sprchový kout a jedny nové dveře

2017 – (Škvorecká 181, 1kk, 63,1 m²) 135.176,- Kč
Rekonstrukce koupelny, WC včetně sociálního zařízení, rekonstrukce elektroinstalace, podlahové krytiny, výmalby a zařízení kuchyňské linky včetně sporáku a digestoře

2016 – (P. Velikého, 3+1, 69,41m²) 149.000,- Kč
Rekonstrukce včetně kuchyňské linky a vybavení.

Vzhledem k vývoji cen ve stavebnictví počítáme s rekonstrukcí bytu 150 000 Kč. V současné době s ohledem na výše uvedené nájemní ceny by byla návratnost investice cca 4,5 roku.

3.3 Potřebné úpravy současných budov

3.3.1 P. Velikého 1346

V rámci navrhovaných prací bude provedena výměna původních vnějších výplní a drobné stavební úpravy - výměna klempířských prvků, opravy vstupních zídek, výměny fasádních a exteriérových prvků (zábradlí na lodžích, čistící rohože, okapní chodníčky, atd.). Fasády budou zatepleny polystyrenem, spodní líc konstrukcí (přesahy střechy, stropy lodžii a vstupu do objektu) bude opatřen minerální vlnou. Schodiště propojující všechna podlaží také zůstane stávající.

Celkové náklady 2 393 176 Kč

Současný roční příjem z nájmu 562 584 Kč

Současný předjednaný z dotace 30% 717 953

Náklady města: 1 675 223 Kč

Návratnost: 2,9 let

3.3.2 P. Velikého 1347

V rámci navrhovaných prací bude provedena výměna původních vnějších výplní a drobné stavební úpravy - výměna klempířských prvků, opravy vstupních zídek, výměny fasádních a exteriérových prvků (zábradlí na lodžích, čistící rohože, okapní chodníčky, atd.). Fasády budou zatepleny polystyrenem, spodní líc konstrukcí (přesahy střechy, stropy lodžii a vstupu do objektu) bude opatřen minerální vlnou. Schodiště propojující všechna podlaží také zůstane stávající.

Celkové náklady 2 581 353 Kč

Současný roční příjem z nájmu 489 948 Kč

Současný předjednaný z dotace 30% 774 406 Kč

Náklady města: 1 806 947 Kč

Návratnost: 3,6 let

3.3.3 Kollárova 1095 a 1096

V rámci navrhovaných prací bude provedena výměna původních vnějších výplní a drobné stavební úpravy - výměna klempířských prvků, prosvětlení půdního prostoru novými okenními otvory, zateplení podlahy podkroví, výměny fasádních prvků a sanace suterénu. Fasády budou zatepleny polystyrenem, podlaha podkroví minerální vlnou. V rámci navrhovaných prací budou provedeny sanace suterénních obvodových stěn a nové podlahy v suterénu.

Celkové náklady 3 963 626

Současný roční příjem z nájmu 369 552 Kč

Současný předjednaný příjem z dotace 30% 1 189 088 Kč

Náklady města: 2 774 538 Kč

Návratnost: 7,5 let

3.3.4 Škvorecká 181

V rámci navrhovaných prací bude provedena výměna původních vnějších výplní, střešních oken a drobné stavební úpravy - výměna klempířských prvků, výměna střechy nad vstupním přístavkem, výměny fasádních prvků a sanace suterénu. Fasády budou zatepleny polystyrenem, v rámci navrhovaných prací budou provedeny sanace suterénních obvodových stěn, nové podlahy v suterénu a zateplení ve vikýři nad dvěma koupelnami ve 2.NP.

Celkové náklady 6 776 627

Současný roční příjem z nájmu 383 508 Kč

Současný předjednaný příjem z dotace 30% 2 032 988 Kč

Náklady města: 4 743 639 Kč

Návratnost: 12,3 let

3.3.5 Škvorecká 75

V rámci navrhovaných prací bude provedena výměna původních vnějších výplní a drobné stavební úpravy - výměna klempířských prvků, prosvětlení půdního prostoru novými okenními otvory, zateplení podlahy podkroví, výměny fasádních prvků a sanace suterénu. Fasády budou zatepleny polystyrenem, podlaha podkroví minerální vlnou. V rámci navrhovaných prací budou provedeny sanace suterénních obvodových stěn a nové podlahy v suterénu.

Celkové náklady 7 966 487

Současný roční příjem z nájmu 421 704 Kč

Současný předjednaný příjem z dotace 30% 2 389 946 Kč
Náklady města: 5 576 541 Kč
Návratnost: 13,2 let

3.3.6 Škvorecká 105

Stávající objekt obsahuje v přízemí původní stáje a patře několik sociálních bytů. Celkově je objekt naprosto dezolátním stavu, proto jsou nájemníci postupně vystěhováváni do jiných budov. Zastupitelstvo města se rozhodlo mezi prodejem schátralého objektu nebo jeho nákladnou rekonstrukcí. Bylo rozhodnuto, že město sociální bydlení potřebuje a proto připraví rekonstrukci objektu a bude čekat na vhodnou dotaci.

Dne 15. 1. 2014 Rada města usnesením č. R-17/ 2014 schválila vystavení objednávky na zpracování studie rekonstrukce objektu čp. 105 ve Škvorecké ulici v Úvalech. Dne 10. 3. 2014 byla akce projednána na Výboru pro výstavbu – podkladem pro jednání byly dva návrhy variant. Dále byl podán požadavek na zpracování třetí varianty. Tato třetí varianta bude projednána na dalším jednání Výboru pro výstavbu. Zadáním bylo prověření kapacitních možností objektu při jeho dalším využívání pro sociální bydlení. Požadavkem bylo navrhnout malometrážní byty (1+KK, 2+KK) s vlastním hygienickým zázemím pro každý byt. Z důvodu dohledu nad uživateli objektu byl požadován centrální vstup do objektu pro obě podlaží s vrátnicí.

Celkové náklady 11.355.850 Kč

4 Možná řešení stávajících režimů přidělování bytů

4.1 Návrh na pronájem tržních bytů

Prověřili jsme přidělování městských a obecních bytů v jiných městech (např. Český Brod, Kolín, Žďár nad Sázavou, Vlašim a Mělník). Všechny uvedená města mají městských bytů málo, městské byty se snaží prodat, jelikož měli velké problémy s přidělováním bytů (žádosti o byt měli občané v evidenci žadatelů o byt několik let, rozhořčení občané atd.). Proto města přistoupila k nejjednoduššímu způsobu přidělení bytů:

Na základě rozhodnutí rady města zveřejní záměr o pronájmu bytu s parametry bytu a dalšími podmínkami. V praxi by tento způsob fungoval takto:

bude zrušena evidence žadatelů o městský byt. Město zveřejní záměr na pronájem bytu, v záměru budou uvedeny veškeré náležitosti k bytu (tzn. výměra, dispozice, určení nájemného, které se platí v Úvalech - nižší částka, nájem bytu na dobu určitou atd.). Poté komise vybere uchazeče popř. náhradníka, který bude splňovat všechny požadavky (nejvyšší cena, zda má uchazeč trvalé bydliště v Úvalech atd.) a OID vypracuje návrh přidělení bytu na radu města. Rada města rozhodne o přidělení bytu a OID zpracuje další náležitosti k uzavření nájemní smlouvy s uchazečem. Některá města také požadují po vybraném uchazeči 1 - 3 měsíční kauci (viz. Žďár nad Sázavou)

4.2 Návrh na řešení služebních bytů

U přidělování služebních bytů doporučujeme zachovat stávající systém

4.3 Návrh na přidělování sociálních bytů

Sociální byty ve vlastnictví města pod správou sociálního odboru města Úvaly z důvodu znalosti a přehledu sociálních případů v Úvalech. Jednalo by se pouze o přidělování bytů uchazečům (sociální případy), kde sociální odbor na základě dostupných informací vyhodnotí potřebu přidělení tohoto bytu.

4.4 Startovací byty

Informativně bylo také zjištěno, že v některých městech mají startovací byty, které slouží mladým manželským párům k dočasnému bydlení, než si koupí nebo postaví vlastní byt nebo dům. U těchto startovacích bytů jsou určeny striktní podmínky k přidělení bytu. Uchazeči musí doložit např. smlouvu s bankou o hypotečním úvěru na bydlení, své příjmy, že nejsou v evidenci dlužníků, nemají exekuce, trvalé bydliště ve městě atd.). Nájemní smlouvy se v těchto bytech uzavírají na dobu 5 let, není možnost prodloužení. Tyto byty město Úvaly v současné době nemá k dispozici

5 Závěr

5.1 Kompletní shrnutí

Na základě všech výše uvedených skutečností vyplývá, že po jednom bytě je v hasičárně (hasič), MŠ Kollárově (školník). Dále objekt č. p. 527 (Pražská), č. p. 18 (náměstí), č. p. 328 (u Penny) a č. p. 90 (Jiráskova) by se měly v horizontu následujících pár let bourat. Č. p. 105 je v současné době neobyvatelné až na výjimky, kde město v nouzi poskytuje přístřeší, (Na č. p. 105 je v současné době platné stavební povolení, situaci rozčlenění bytů zasílám v příloze).

Zbývají tedy objekty:

Č.p.	75	8 bytů, všechny tržní, 3x smlouva na dobu neurčitou
	181	9 bytů, 3x sociální, 1x služební, 5x tržní, 4x smlouva na dobu neurčitou
	7	4 byty, 4x služební
	1095	5 bytů, 1x sociální, 4x tržní, 4x smlouva na dobu neurčitou
	1096	4 byty, všechny tržní,
	1346	10 bytů, 1x sociální, 2x služební, 7x tržní, 5x smlouva na dobu neurčitou
	1347	11 bytů, 2x sociální, 3x služební, 6x tržní, 5x smlouva na dobu neurčitou

Z těchto údajů vyplývá, že budova čistě služební je č. p. 7
že budova čistě tržní je č. p. 1096 a č. p. 75

Č. p. 181, 1095, 1346, 1347 se prolínají všechny 3 druhy podnájmů

37 nájemníků má smlouvu na dobu určitou, všichni mají nebo ještě budou mít sjednocený termín vypršení nájemní smlouvy k 30. 4. 2019.

25 nájemníků má smlouvu na dobu neurčitou

5.2 Co dále?

Na základě výše uvedené analýzy je nyní na vedení města jaké opatření koncepce dostupného bydlení navrhne. Nabízí se více řešení:

Z hlediska koncepce:

Kolik bytů tržních, kolik služebních, kolik sociálních?

Zavést startovací byty?

Centralizovat sociální a služební byty do samostatných budov?

Jakým způsobem a komu je přidělovat?

Z hlediska výše nájmu

Vzhledem k potřebě obnovy budov zvýšit nájmy u smluv na dobu určitou i bez rekonstrukce bytu?

Vzhledem k počtu pronajatých bytů se nabízí i možnost privatizace, kde za utržené peníze vystavět nový bytový dům, který pronajmout.

V neposlední řadě vyřešit co s objektem č. p. 105?

Zpracoval : OZ - Špačková Pavla

Datum : 14.1.2019

Označení : Úvaly - PRIMA, 2-sklo

DODAVATEL:

Window Holding a.s.

Hlavní 456
250 89 Lázně Toušeň
IČO: 28436024
DIČ: CZ28436024
Telefon: +420 234 001 111
Fax: +420 234 001 221
E-mail: info@vekra.cz

OBCHODNÍ ZÁSTUPCE:

Jiří Hořínek
Hlavní 456
250 89 Lázně Toušeň
Mob.: +420 725 307 439
Tel.:
E-mail: Jiri.Horinek@vekra.cz

POPTÁVAJÍCÍ:

MDDM ÚVALY

V. Nováka 372
250 82 Úvaly
Mob.:
Tel.:
E-mail:
IČO: 43754791
DIČ:

ADRESA STAVBY:

V. Nováka 372
250 82 Úvaly
Tel.:
Mob.:
E-mail:

**PŘIJĎTE SE PŘESVĚDČIT
O KVALITĚ VEKRA DO
NEJVĚTŠÍCH VZORKOVEN V ČR**



**NEJKVALITNĚJŠÍ
OKNA A DVEŘE VEKRA
PŘÍMO OD VÝROBCE**

Window Holding a.s

Tel.: +420 234 001 111 | Fax.: +420 234 001 221 | info@windowholding.cz | www.windowholding.cz

Zapsaná v obchodním rejstříku vedeném Městským soudem v Praze, oddíl B, vložka 14506. Držitel certifikátů: ISO 9001 a ISO 14001

Vážený zákazníku,

velmi si vážíme Vašeho zájmu o okna VEKRA. VEKRA OKNA je největší výrobce oken v ČR. Jako silný a stabilní výrobce oken ručíme svým zákazníkům za prvotřídní kvalitu oken, profesionální úroveň služeb a bezproblémový servis po celou dobu životnosti oken.

Pokud budete chtít získat více informací o našich výrobcích a zejména se přesvědčit o jejich kvalitě, jste srdečně zváni do naší vzorkovny nebo výrobních závodů. Odborný konzultant Vám představí celý sortiment naší nabídky a vybere vhodný výrobek, který určitě uspokojí Vaši potřebu a odpoví na Vaše dotazy, zapracuje požadované změny a vysvětlí technické parametry nabídky a případné realizace. Seznámí Vás s detaily, které mají vliv na cenu zakázky.

VEKRA - JISTOTA SPRÁVNÉ VOLBY

POŘÍDTE SI TAKÉ INTERIÉROVÉ DVEŘE A MODERNÍ STÍNÍCÍ TECHNIKU

Naším cílem je přispívat k Vašemu lepšímu každodennímu životu, proto jsme pro Vás připravili širokou nabídku modelů interiérových dveří a stínící techniky, která významně ovlivňuje komfort bydlení



INTERIÉROVÉ DVEŘE

- výběr z široké škály modelů
- možnost atypického řešení dle individuálních potřeb - prosklené stěny, posuvné dveře
- výroba z kvalitních a prověřených materiálů
- spolehlivá funkce a dlouhá životnost

STÍNÍCÍ TECHNIKA

- moderní design pro komplexní zastínění
- venkovní a vnitřní stínění doladí vaše okna i bydlení do detailu
- přispívá k optimálnímu prostředí v interiéru
- máme řešení pro rodinný dům i byt

Všechny elementy (okna, dveře) jsou zobrazeny jen schematicky, uvedené rozměry jsou výrobní (vnější) rozměry oken. Prvky jsou zobrazeny z pohledu z interiéru, pro orientaci otevírání.

Pozice: 1

Množství: 3 ks

Profil: PRIMA
Šířka: 1470 mm
Výška: 2840 mm
Barva venku: **Nussbaum 21^**
Barva uvnitř: **bílá**
Rám: rám standard
Křídlo: bez křídla,
2 * křídlo balkonové standard
Poutec: sloupek/příčka 90mm
Rozšíření: podklad 8069 uni pro PVC tep. izol.
27,5/50mm
Výplň: 3 * 4-16-4 Float-PTN+, Ug1,1
Výplň tl.: 3 ks 24 mm
Kování: **Pole + název otvírky:**
1 pevně v rámu
2 otevíravé levé balkon štulp
3 ot.sklopné pravé balkon hlavní
Kotvení: na vruty - H+D+L+P
Odvodnění: dopředu
Hmotnost kg: 123

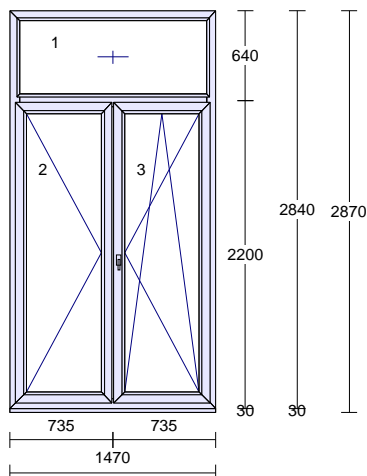

Jednotková cena: Cena celkem:
24266,07 Kč **72798,21 Kč**

Klička FKS bílá RAL9016 logo Vekra

PVC madélko, hnědá

Pozice: 2

Množství: 1 ks

Profil: PRIMA
Šířka: 3490 mm
Výška: 1505 mm
Barva venku: **Nussbaum 21^**
Barva uvnitř: **bílá**
Rám: rám standard
Křídlo: 4 * křídlo standard
Sloupek: sloupek/příčka 90mm
Rozšíření: podklad 8069 uni pro PVC tep. izol.
27,5/50mm
Výplň: 4 * 4-16-4 Float-PTN+, Ug1,1
Výplň tl.: 4 ks 24 mm
Kování: **Pole + název otvírky:**
1 otevíravé sklopné levé hlavní
2 otevíravé pravé štulp
3 otevíravé levé štulp
4 otevíravé sklopné pravé hlavní
Kotvení: na vruty - H+D+L+P
Odvodnění: dopředu
Hmotnost kg: 163

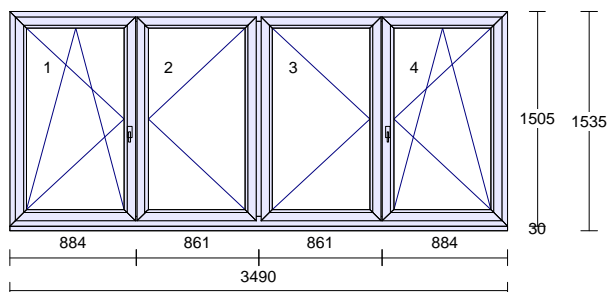

Jednotková cena: Cena celkem:
33803,57 Kč **33803,57 Kč**

Klička FKS bílá RAL9016 logo Vekra

Pozice: 3

Množství: 1 ks

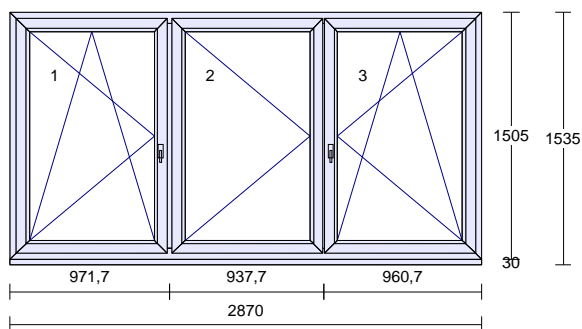

Profil: PRIMA
 Šířka: 2870 mm
 Výška: 1505 mm
 Barva venku: **Nussbaum 21^**
 Barva uvnitř: **bílá**
 Rám: rám standard
 Křídlo: 3 * křídlo standard
 Sloupek: sloupek/příčka 90mm
 Rozšíření: podklad 8069 uni pro PVC tep. izol. 27,5/50mm
 Výplň: 3 * 4-16-4 Float-PTN+, Ug1,1
 Výplň tl.: 3 ks 24 mm
 Kování: **Pole + název otvírky:**
 1 otevíravé sklopné levé
 2 otevíravé levé štulp
 3 otevíravé sklopné pravé hlavní
 Kotvení: na vruty - H+D+L+P
 Odvodnění: dopředu
 Hmotnost kg: 132

Cena za kus: Cena celkem:
26662,00 Kč **26662,00 Kč**

Klička FKS bílá RAL9016 logo Vekra

Pozice: 4

Množství: 1 ks

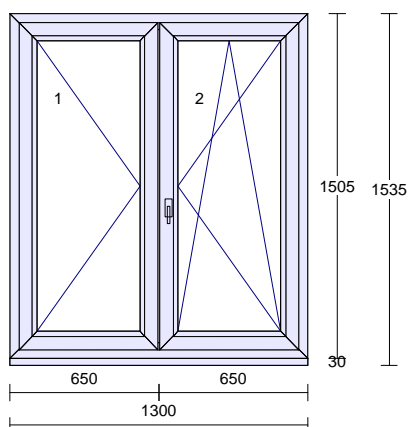

Profil: PRIMA
 Šířka: 1300 mm
 Výška: 1505 mm
 Barva venku: **Nussbaum 21^**
 Barva uvnitř: **bílá**
 Rám: rám standard
 Křídlo: 2 * křídlo standard
 Rozšíření: podklad 8069 uni pro PVC tep. izol. 27,5/50mm
 Výplň: 2 * 4-16-4 Float-PTN+, Ug1,1
 Výplň tl.: 2 ks 24 mm
 Kování: **Pole + název otvírky:**
 1 otevíravé levé štulp
 2 otevíravé sklopné pravé hlavní
 Kotvení: na vruty - H+D+L+P
 Odvodnění: dopředu
 Hmotnost kg: 63

Cena za kus: Cena celkem:
14530,00 Kč **14530,00 Kč**

Klička FKS bílá RAL9016 logo Vekra

Pozice: 5

Množství: 1 ks

Profil: PRIMA
 Šířka: 3770 mm
 Výška: 2105 mm
 Barva venku: **Nussbaum 21^**
 Barva uvnitř: **bílá**
 Rám: rám standard
 Křídlo: 3 * bez křídla,
 křídlo balkonové standard
 Spojka: 3 * Spoj 6mm s výzt., nos uvnitř
 Rozšíření: podklad 8069 uni pro PVC tep. izol.
 27,5/50mm
 Výplň: 4 * 4-16-4 Float-PTN+, Ug1,1
 Výplň tl.: 4 ks 24 mm
 Kování: **Pole + název otvírky:**
 1 pevně v rámu
 2 otevíravé sklopné levé balkon
 3 pevně v rámu
 4 pevně v rámu
 Kotvení: na vruty - H+D+L+P
 Odvodnění: dopředu
 Hmotnost kg: 230

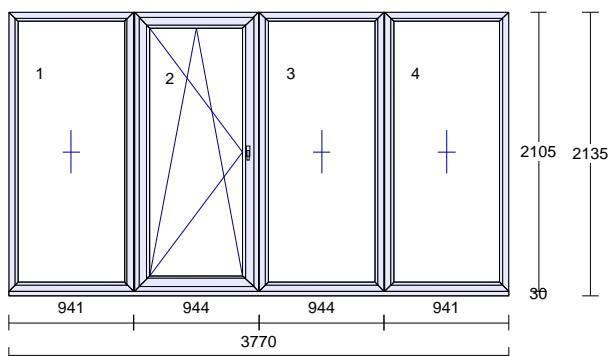

Jednotková cena: Cena celkem:
40136,23 Kč 40136,23 Kč

Klička FKS bílá RAL9016 logo Vekra

PVC madélko, hnědá

Pozice: 6

Množství: 1 ks

Profil: PRIMA
 Šířka: 3830 mm
 Výška: 2105 mm
 Barva venku: **Nussbaum 21^**
 Barva uvnitř: **bílá**
 Rám: rám standard
 Křídlo: 4 * bez křídla
 Spojka: 3 * Spoj 6mm s výzt., nos uvnitř
 Rozšíření: podklad 8069 uni pro PVC tep. izol.
 27,5/50mm
 Výplň: 4 * 4-16-4 Float-PTN+, Ug1,1
 Výplň tl.: 4 ks 24 mm
 Kování: **Pole + název otvírky:**
 1 pevně v rámu
 2 pevně v rámu
 3 pevně v rámu
 4 pevně v rámu
 Kotvení: na vruty - H+D+L+P
 Odvodnění: dopředu
 Hmotnost kg: 224

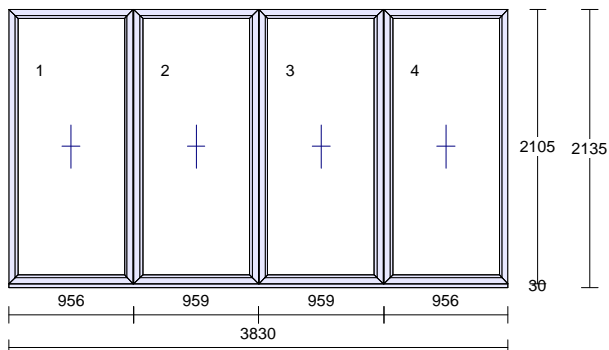

Jednotková cena: Cena celkem:
36063,36 Kč 36063,36 Kč

CENA KE SLEVĚ

223994,00 Kč

Pozice: P1	Množství: 15,260 m	Provizorní přechodový plech pozink 20x45mm		
			<u>Jednotková cena:</u>	<u>Cena celkem:</u>
			427,28 Kč	427,28 Kč

Pozice: P2	Množství: 1 ks	Dodávka žaluzií		
		<i>barva lamel - bílá</i>		
		<i>barva RONDO lišty - bílá</i>		
			<u>Jednotková cena:</u>	<u>Cena celkem:</u>
			13100,75 Kč	13100,75 Kč
		- dodávka žaluzií počet 26ks		
		Jedn.cena (1 ks * 9200,75 Kč = 9201,00 Kč)	9201,00 Kč	9201,00 Kč
		- montáž žaluzií počet 26ks		
		Jedn.cena (1 ks * 3900,00 Kč = 3900,00 Kč)	3900,00 Kč	3900,00 Kč

Pozice: P3	Množství: 1 ks	Dodávka parapetů (zaměřené)		
		<i>INTER. - parapet plastový komůrkový, barva bílá</i>		
			<u>Jednotková cena:</u>	<u>Cena celkem:</u>
			3967,92 Kč	3967,92 Kč
		- dodávka parapetů počet 6ks		
		Jedn.cena (1 ks * 2007,92 Kč = 2008,00 Kč)	2008,00 Kč	2008,00 Kč
		- montáž parapetů počet 6ks		
		Jedn.cena (1 ks * 1960,00 Kč = 1960,00 Kč)	1960,00 Kč	1960,00 Kč

Pozice: S1	Množství: 86,460 m	Cena za montáž, demontáž, zednické zapravení (zděný dům); obvod 50 - 100 bm		
		(1 ks * 86,460 m * 375,00 Kč = 32422,00 Kč)		
			<u>Cena za kus:</u>	<u>Cena celkem:</u>
			32422,00 Kč	32422,00 Kč

Pozice: S2
Množství:
86,460 m

Likvidace oken REKORD - Praha, Stř. Čechy, 80-120 bm

(1 ks *86,460 m * 58,00 Kč = 5015,00 Kč)

<u>Cena za kus:</u>	<u>Cena celkem:</u>
5015,00 Kč	5015,00 Kč

Alternativa: S3
Množství: 8 ks

 PAROTĚSNÁ ZÁBRANA - ostění rovné, umístění rámu na střed
 int.strana - parotěsná vrstva
 ext.strana - paropropustná vrstva

<u>Jednotková cena:</u>	<u>Cena celkem:</u>
10845,71Kč	10845,71 Kč

 *** *interiér parapet* ***

Okenní folie 70mm - interiér

Jedn.cena (21,670 m * 23,00 Kč = 498,00 Kč)

498,00 Kč	498,00 Kč
-----------	-----------

 *** *exteriér parapet* ***

Okenní folie 70mm - exteriér

Jedn.cena (21,670 m * 23,00 Kč = 498,00 Kč)

498,00 Kč	498,00 Kč
-----------	-----------

 *** *interiér boky a nadpraží* ***

Okenní folie 70mm - interiér

Jedn.cena (60,640 m * 23,00 Kč = 1395,00 Kč)

1395,00 Kč	1395,00 Kč
------------	------------

 *** *exteriér boky a nadpraží* ***

Okenní folie 70mm - exteriér

Jedn.cena (60,640 m * 23,00 Kč = 1395,00 Kč)

1395,00 Kč	1395,00 Kč
------------	------------

 *** *interiér+exteriér boky+nadpraží* ***

montáž parozábrany L+P+H

Jedn.cena (54,640 m * 95,00 Kč = 5191,00 Kč)

5191,00 Kč	5191,00 Kč
------------	------------

 *** *interiér+exteriér parapet* ***

montáž parozábrany D

Jedn.cena (19,670 m * 95,00 Kč = 1869,00 Kč)

1869,00 Kč	1869,00 Kč
------------	------------

Pozice: S4
Množství: 1 ks Expediční náklady - zakázka nad 150 tis.

 Vysvětlivka ke množství a ceně:
 Položka obsahuje celkem 1 ks * 1 ks (cena za 1 kus = 2000,00 Kč)
 2000,00 Kč * 1 = 2000,00 Kč

<u>Cena za kus:</u>	<u>Cena celkem:</u>
2000,00 Kč	2000,00 Kč

KOMENTÁŘ OBCHODNÍKA a PLATEBNÍ PODMÍNKY:

Suma položek		280927,00 Kč
Zákaznická sleva	-47,00 %	-105277,18 Kč
Částka bez DPH		175649,82 Kč
DPH 21% - základní	21,00 %	36886,46 Kč
Částka celkem		212536,28 Kč
		=====

DŮLEŽITÉ INFORMACE

ZÁRUKA: - 60 měsíců záruka na dodávku otvorových výplní; je-li dodávka realizována bez montáže, je poskytována záruka 24 měsíců
 - 60 měsíců záruka na doplňky (parapety, žaluzie, služby atd.), jsou-li součástí dodávky otvorových výplní

PLATNOST NABÍDKY: 3 týdny. V případě uzavření Smlouvy o dílo v platnosti cenové nabídky s dokončením její realizace nejpozději do 31.3.2019, garantujeme nabídkovou cenu. Pokud by mělo dojít k realizaci zakázky až po 1.4.2019, bude částka navýšena o cca 4-6%

ALTERNATIVNÍ POLOŽKY NEJSOU ZAPOČTENY V KONEČNÉ CENĚ.

TERMÍN VÝROBY: 4-6 týdnů od podpisu smlouvy a uhrazení zálohy (uhrazením se rozumí připsání zálohy na účet zhotovitele)

TERMÍN MONTÁŽE / DODÁVKY: termín bude dohodnut individuálně minimálně 10 dní před dokončením výroby oken

INFORMACE K MONTÁŽI: Zkušební montážníci zajistí zákazníkům odbornou montáž oken a dveří pro všechny druhy staveb, včetně nízkoenergetických a pasivních domů. Odbornou montáží zákazník získá jistotu bezproblémového používání oken a dveří s deklarovanou zárukou. Jako ALTERNATIVA je v nabídce uvedena PAROZÁBRANA, kterou požaduje ČSN 730540-2 (Tepelná ochrana budov) a ČSN74 6077 (Požadavky na zabudování). Její cena není součástí celkové částky.
 Cenová nabídka neobsahuje cenu za manipulační techniku pro montáž HS portálů a prvků nad 150kg. Použití manipulační techniky bude řešeno při zaměření či obhlídce na stavbě. Dle zjištění na stavbě bude stanovena cena za manipulační techniku, o kterou bude navýšena celková částka aktualizované nabídky, resp. smlouvy.

STANOVENÍ DPH: Pro danou cenovou kalkulaci bylo zakalkulováno DPH dle předběžného uvážení našeho pracovníka. Stanovení DPH se bude dále řešit dle čestného prohlášení objednatele v součinnosti s platným zákonem o DPH.

Zaměstnanci Window Holding a.s. Vám děkují, že jste se s poptávkou obrátil(a) na naši společnost a doufáme, že Vám naše nabídka bude po všech stránkách vyhovovat a těšíme se na další spolupráci.

Se srdečným pozdravem
 Jiří Hořínek
 E-mail : Jiri.Horinek@vekra.cz
 Mobil : +420 725 307 439

Bližší informace : www.vekra.cz



Redakční rada měsíčníku Život Úval

Zápis z řádného jednání

komise Redakční rada měsíčníku Život Úval č. 1/2019

Termín	:	12.12. 2018
Místo	:	Zasedací místnost, Arnošta z Pardubic 95
Rozdělovník	:	Josef Štěpánovský, Mgr. Romana Vorlíčková, Ing. Petr Jankovský, Jan Poledník, Mgr. Marek Mahdal Dis., Ing. Radek Netušil, Mgr. Milan Bednář
Přítomní členové	:	Josef Štěpánovský, Mgr. Marek Mahdal, Ing. Petr Jankovský, Jan Poledník, Mgr. Romana Vorlíčková, Mgr. Milan Bednář
Omluveni	:	Ing. Radek Netušil
Host:		
Tajemník	:	Lenka Platzová

Stav přítomných: 7

Program jednání

1.	Zahájení
2.	Schválení programu jednání
3.	Hodnocení minulého čísla 12/2018
4.	Předložené příspěvky do čísla 1/2019
5.	Připomínky, návrhy
6.	Diskuse, různé
7.	Závěr

Ad 3) Prosincové číslo zpravodaje bylo bez připomínek, číslo zdařilé.

Počínaje lednovým číslem zahajujeme 60. ročník vydávání časopisu.

Ad 4)

Všechny předložené příspěvky byly schváleny.

Text usnesení 1/2019		Výsledek hlasování
Redakční rada schvaluje předložené příspěvky do 1/2019 vydání Života Úval.		
Pro	7	Usnesení bylo přijato
Proti	0	
Zdržel se	0	

Ad 5) Redakční uzávěrka únorového vydání je v pondělí 14.1.2019, redakční rada se koná ve středu 16.1.2019 v 18 hodin.

Zasedání ukončeno v 19.30 hod.

Zapsala:

Lenka Platzová

.....

Josef Štěpánovský

.....

Předseda



Komise pro kulturu Rady města Úvaly

Zápis z řádného jednání komise pro kulturu č. 2a/2018

Termín	3.12.2018
Místo	Zasedací místnost MěÚ, Arnošta z Pardubic 95, Úvaly
Rozdělovník	M. Rydvalová, L. Foučková, J. Tesařová, V. Pokorný, J. Gebhartová, H. Černá, P. Konůpková, E. Chvalkovská, B. Linková, L. Holubová, S. Mašatová (předsedkyně), P. Pavelková, E. Kuncová, N. Urbanová, P. Arazim
Přítomní členové	S. Mašatová, J. Tesařová, L. Foučková, P. Arazim, H. Černá, Z. Havránková, J. Gebhartová, L. Holubová, E. Chvalkovská, E. Kuncová, B. Linková, P. Pavelková, N. Urbanová, M. Rydvalová
Omluveni	P. Konůpková, V. Pokorný,
Host	:
Tajemník	J. Tesařová

Stav přítomných: 14

Program jednání

1.	Zahájení
2.	Schválení programu jednání
3.	Zhodnocení uskutečněných akcí
4.	Advent
5.	Tříkrálový koncert 6.1.2019 – Blue star
6.	Městský ples – 19.1.2019
7.	Diskuze, různé, závěr

Ad 1) Zahájení

S. Mašatová, předsedkyně komise, přivítala přítomné a zahájila jednání. Došlo k vzájemnému představení nových a stávajících členů.

Ad 2) Schválení programu jednání

- program schválen bez připomínek

Ad 3) Zhodnocení uskutečněných akcí**Lístky do památníku – Musica Dolce Vita - 16.11.2018**

- garant akce L. Foučková
- místo konání – DPS
- začátek akce 18:00hod., sál otevřít v 17:00hod.
- vstupné dobrovolné
- honorář 12 000Kč
- zajišťují L. Holubová
- účast cca 60 lidí
- hudba – 100 let ČR, úryvky Iva Hüttnerová

Světáci – 24.11.2018 – divadelní spolek OUDIV

- výborný ohlas
- účast za oba 2 dny 300 lidí

1. Advent

- 1. advent -sobota 1.12.2018 od 14:00hod. rozsvěcení vánočního stromu, garant M. Rydvalová, J. Tesařová
- účast na akci vyšší než v roce minulém
- nedostatečné ozvučení podia, firma údajně neobdržela technické nároky na ozvučení jednotlivých účinkujících. M. Rydvalová se k tomuto bodu vyjádřila.
- stánky – výpadky elektrické energie – někteří prodejci měli ve stáncích velký odběr (ohřev nápojů, příprava pokrmů)
- prodejci nebyli zpoplatněni, místo poplatku tak jako každý rok měli odevzdat cenu do tomboly na městský ples – bylo splněno jen zčásti
- celkově hodnocena akce jako velice vydařená

Ad 4) Advent

- **2. advent 8.12.2018** - Stanislava Jirků, Fejtová (sólistka ND 20.000Kč)
 - místo konání čp. 65 od 18:00hod.,
 - vstupné 100 Kč – prodej vstupenek knihovna (podatelna MěÚ) - OSPR
 - propagace – OSPR
 - účast – L. Holubová, L. Foučková, J. Gebhartová, Z. Havránková
 - Občerstvení – káva, čaj, ovoce, 3x kytička

Rej čertů v Úvalech, 8.12.2018 – akce konaná za finanční a technické podpory města, technická podpora – podium, stánky, odpady, připojení elektrického proudu Technické služby

- začátek akce v 15:00 hod.
- garant akce S. Mašatová (organizace podpory města J. Tesařová)
- opáskovat, zábrany, organizace služeb strážníků městské policie a strážných agentury SCSSA security
- **3. advent 15.12.2018** - Jahodové duo
 - místo konání akce čp. 65 od 18:00hod.

- garant - L. Foučková
- účast – Z. Havránková, J. Gebhartová
- honorář 15.000Kč
- vstupné 100 Kč
- propagace a předprodej vstupenek – OSPR
- víno a květiny, káva, čaj, ovoce

neděle 16.12.2018 – koncert pěveckého sboru Christi

- místo konání v DPS od 16:00hod.
- účast H. Černá, P. Pavelková
- garant akce – V. Pokorný
- požadavek zajištění pohoštění a květin (18x jednotlivých květin a 1x pro sólistku) pro účinkující
- pozornost pro děti (sólisté) – 4x čokoláda

Vánoční koncert M. Vydry a hostů – 22.12.2018

- místo konání – sokolovna
- začátek akce 19:00hod.
- koncert pořádán za podpory města
- vstupné 250Kč

• **4. advent 23.12.2018** - Rybova mše

- místo konání - úvalský kostel od 18:00hod.
- garant akce – J. Tesařová
- 8.000Kč s sebou zálohu
- příspěvek 1000 Kč na pronájem kostela
- účast – P. Arazim, E. Kuncová, S. Mašatová, H. Černá, J. Gebhartová
- sraz v 17:00hod.
- S. Mašatová - v 9:30hod. vyzvednout klíče v kostele
- květiny – 1 větší pánská v národních barvách, 4x solisté – 2x dámská, 2x pánská
- pohoštění (J. Tesařová, OSPR)

Ad 5) Tříkrálový koncert 6.1.2019 – Blue star

- garant L. Foučková
- místo konání čp. 65 od 18:00hod.
- účast – L. Holubová, J. Tesařová, E. Kuncová, J. Gebhartová, H. Černá, P. Konůpková
sraz v 17:00hod.
- 42.000Kč vč. DPH
- vstupné 100 Kč

Ad 6) Městský ples – 19.1.2019

- místo konání sokolovna, od 20:00hod.
- vstupné 200 Kč
- kapela Band New Neu, předtančení slečna Doležalová – pan Březina
- tombola - zahájení přípravy cen (lístky do divadla – S. Mašatová, B. Linková, ostatní dle svých možností, ostatní J. Tesařová)

- hlavní cena? – prodiskutovat se starostou
- občerstvení – projednat s R. Martinákem a M. Rydvalovou, na stůl – občerstvení (M. Rydvalová), zbytek R. Martinák – J. Tesařová a S. Mašatová
- výzdoba sálu – J. Tesařová, S. Mašatová – 3 koše – látky – příští rok
- čísla stolů – domečky - přepočítat

Ad 7) Různé, diskuze

Další připravované akce v souvislosti s přípravou rozpočtu na r. 2019:

- L. Hejlík – listování
- Čtení s Vieweghem, náklady 5 000Kč
- Masopust 2019
- 15.2.2019 - Cestovatelské besedy – Island, Palestina, Jeruzalém – p. Kala
- 16. nebo 17.3.2018 – masopust (garant...)
- 8.3.2019 – Happening Pamatuj
- 22.3.2019 – p. Tuček –New York, místo konání DPS
- 12.4.2018 – pí Jana Rychterová, pí Šimková
- 30.4.2018 – Čarodějnice – garant J. Tesařová
- Podlipanské hudební slavnosti – příspěvek 20 000 Kč

Různé

- Koncert Chrastina - podzim 2019 - 40 000,-Kč
- r. 2020 – Ples baráčníků
- Nutno realizovat označení čp. 65 dle návrhu architektů
- Rozesílat tabulku kulturních akcí i MDDM – L. Foučková ?
- S. Mašatová navrhla vytvořit pracovní skupiny v rámci kulturní komise s tím, že by nebylo nutno, aby se komise pro kulturu scházelo vždy v plném počtu členů. Pracovní skupiny by zajišťovaly akce dle předem rozděleného harmonogramu. Vznikly 2 pracovní skupiny ve složení:
 1. L. Foučková, Z. Havránková, H. Černá, J. Gebhartová, P. Konůpková, L. Holubová, P. Pavelková, P. Arazim, J. Tesařová
 2. S. Mašatová, B. Linková, M. Rydvalová, J. Tesařová, N. Urbanová
E. Kuncová ? , V. Pokorný ? – bude upřesněno na příštím jednání

L. Foučková k tomuto uvádí, že pracovní skupiny již dříve v podstatě fungovaly skupiny v rámci kulturní komise odděleně, jak bylo třeba podle druhu akce.

Příští schůzka komise 7.1.2019 od 18:00hod. v zasedačce MěÚ

Jednání ukončeno v 20:00 hod.

Zapsala:
J. Tesařová

Předseda :
S Mašatová



Komise pro školství Rady města Úvaly

Zápis z řádného jednání komise pro školství č. 1/2019

Termín	10.1.2019 od 18 hodin
Místo	budova MěÚ Úvaly, Arnošta z Pardubic 95, Úvaly
Rozdělovník	Mgr. Dana Poláková, Mgr. Lukáš Kunc, Bc. Jana Hájková, Mgr. Jana Krejsová, JUDr. Helena Jukinová, Ing. Martina Vomáčková, Petra Fuxová, Soňa Doležalová, Mgr. Danuše Svobodová, Mgr. Stanislav Trykar, Naděžda Urbanová, Miloš Ulrich
Přítomní členové	Mgr. Dana Poláková, Mgr. Lukáš Kunc, Bc. Jana Hájková, JUDr. Helena Jukinová, Ing. Martina Vomáčková, Petra Fuxová, Mgr. Danuše Svobodová, Naděžda Urbanová, Miloš Ulrich
Omluveni	Mgr. Stanislav Trykar, Mgr. Jana Krejsová, Soňa Doležalová
Hosté	Mgr. Petr Borecký, Ing. Ludmila Milerová
Zapisovatel	Jitka Hamouzová

Stav přítomných: 9 + 2 hosté + zapisovatel

Program jednání

1.	Zahájení, schválení programu jednání
2.	Informace starosty města
3.	Informace - výstupy ze zasedání Komunitního setkávání MAS Brandýsko
4.	Informace ředitelů školských zařízení
5.	Provoz MŠ o letních prázdninách
6.	Příprava akce Den učitelů
7.	Diskuse, různé, závěr

Ad 1) Zahájení, schválení programu jednání

Předsedkyně komise D. Poláková přivítala přítomné, seznámila je s dnešním programem jednání. Přivítala hosty – starostu města Petra Boreckého a členku rady Ludmilu Milerovou. Proběhlo představení jednotlivých přítomných.

Ad 2) Informace starosty města

P. Borecký uvádí, že MŠMT pracuje na reformě školství v ČR, připravuje redefinici vztahu mezi zřizovatelem a školou, seznamuje přítomné s jednotlivými návrhy, účinnost je plánována od r. 2022. Od roku 2021 se plánuje razantní navýšení platů pedagogů.

Nabízí konzultaci v obci Psáry na téma výuka Hejného matematiky, provozování mikrojeslí a dětských skupin.

K uzavření MŠ o letních prázdninách navrhuje, aby MŠ byla uzavřena 4 týdny v červenci, což umožní, aby si pedagogové vybrali dovolenou, MŠ není hlídací centrum. Nicméně navrhuje, aby proběhla domluva s MŠ v okolních obcích, zda by v době uzavření nepřevzali úvalské děti, které umístit potřebují a naopak v době uzavření jejich MŠ bychom umístili jejich děti, druhou variantou je budovu podnajmout soukromému subjektu.

Dále hovoří o možnosti transformace základní školy - stávající příspěvkové organizace na školskou právnickou osobu. Seznamuje přítomné s klady a zápory fungování školy jako školské právnické osoby, žádá členy komise, aby se tímto tématem zabývali a pomohli vyhodnotit, zda transformaci rozjet. D. Poláková domluví konzultaci k této problematice na KÚ Stč. kraje.

Starosta dále hovoří o možnosti zvýšení školného v MŠ ze stávajících 600,- Kč na 1 000,- Kč.

Ad 3) Informace - výstupy ze zasedání Komunitního setkávání MAS Brandýsko

D. Poláková uvádí, že se již několik let účastní jednání MAS Brandýsko, byla členem pracovní skupiny pro I. stupeň ZŠ, tato skupina již nebude v tomto volebním pokračovat, byla přerazena do pracovní skupiny komunitního setkávání. Zúčastnila se prvního jednání, kde byly i zástupci ze dvou organizací - Proxima sociale a Antifa. Tyto organizace dělají průzkum – děti od 9 do 18 let na ulici, zaměřili se na větší města regionu Brandýsko. Seznamuje přítomné se zjištěními výše uvedených organizací.

Ad 4) Informace ředitelů školských zařízení

MŠ Úvaly

J. Hájková uvádí, že v současné době navštěvuje MŠ 265 dětí, stav naplněn. 1 dítě má individuální vzdělávání, 86 předškoláků. Hledají pedagogy a asistenty pedagoga, 3 pedagogové budou odcházet, odcházejí i 2 provozní. Tři učitelky jsou dlouhodobě nemocné.

SOFIA SCHOLL

V MŠ současné době 38 dětí (kapacita 40), z toho 16 předškoláků, plný stav pedagogů. D. Svobodová žádá, zda by děti z této MŠ mohly být v ZŠ v jedné třídě. L. Kunc uvádí, že se zástupkyně ředitele chystá do MŠ na návštěvu a určitě se spolu domluví. Ředitelka dále informuje, že se MŠ stěhuje do budovy v Jirnech, kde budou mít od září k dispozici 4 třídy (cca 180m²) na rok a další školní rok budou mít k dispozici celou budovu cca 7 tříd, kde by chtěli zřídit dětské skupiny a speciální třídu pro dvouleté děti. Kroužky, které v současné době probíhají v ZŠ Úvaly budou nadále pokračovat.

ZŠ Úvaly

L. Kunc informuje - v ZŠ v současné době 804 žáků, 25 dětí má IVP, ve dvou devátých třídách je 45 žáků. Funguje 13 oddělení družiny+školní klub. Kapacita školy 820 žáků bude brzy naplněna, bude se muset žádat o navýšení kapacity (objekt Tesko). Též školní jídelna je na hranici kapacity. V ZŠ pracuje 82 pedagogů, celkem 105 zaměstnanců. Hledají učitele na I. stupeň a dva asistenty pedagoga.

Ad 5) Provoz MŠ o letních prázdninách

D. Poláková k prázdninovému provozu MŠ uvádí, že se opakovala situace jako v předchozích letech, mnoho přihlášených dětí bez domluvy nepřišlo. Některé dny bylo přihlášeno 60 dětí a přišla jich polovina, rodiče děti neomlouvají. Vždy byla pro, aby byla MŠ otevřena o prázdninách co nejvíce, ale po zkušenostech navrhuje, aby byla MŠ celý červenec uzavřena. Ředitelka MŠ osloví ředitelky MŠ v okolí s dotazem, zda by v době uzavření naší MŠ vzaly naše děti a naopak.

Členové komise diskutovali nad touto problematikou, následně bylo přijato usnesení:

Text usnesení 1/2019		Výsledek hlasování
Komise pro školství doporučuje radě města uzavřít MŠ o letních prázdninách na celý měsíc červenec		Usnesení bylo přijato
Pro	8	
Proti	0	
Zdržel se	2	

Ad 6) Příprava akce Den učitelů

D. Poláková projednala s TJ Sokol možný termín konání akce, navrženo pondělí 25.3. nebo čtvrtek 28.3.2019. Sokolovna bude k dispozici od 13 hodin, akce se bude konat od 16 do 20 hodin. Termín bude upřesněn podle toho, jak bude moci zvukař, P. Fuxová zajistí přípravu pozvánky, která bude zveřejněna v březnovém Životě Úval. Členové komise diskutují o programu na akci, D. Poláková osloví vítěze tanečních soutěží z MDDM, Adélu Doležalovou, která byla oceněna jako Junior roku, Simonu Mašatovou ohledně uspořádání kvízu a Gabrielu Reinerovou (zpěv). D. Svobodová požádá o vystoupení pí. Anetu Šrolerovou a prověří možnost baletního vystoupení. Budeme počítat s účastí max. 100 pedagogů.

Ad 7) Diskuze, různé, závěr

Příští schůzka se bude konat ve čtvrtek 7.3.2019 od 18 hodin na MěÚ Úvaly.

Předsedkyně komise poděkovala přítomným za účast, jednání ukončeno v 20.15 hodin.

Zapsala: Hamouzová

Mgr. Dana Poláková, předsedkyně komise

SMLOUVA O VÝPŮJČCE

Základní škola Úvaly, okres Praha-východ
se sídlem Arnošta z Pardubic 8, Úvaly
IČO 00874817
zastoupena ředitelem Mgr. Jaroslavem Březkou
(dále jen „**Půjčitel**“)

a

Hana Hoblíková

(dále jen „**Vypůjčitel**“)

ujednávají níže uvedeného dne, měsíce a roku smlouvu o výpůjčce podle § 2193 až § 2200 občanského zákoníku č. 89/2012 Sb. v následujícím znění

Článek I. Předmět smlouvy

1. Předmětem této smlouvy je závazek půjčitele, že vypůjčitel předá do užívání následující prostory:
budova: **budova č. 7, domeček, tělocvična, školní jídelna**
den: **30.7.-3.8.2018**
(dále jen prostory) za podmínek dále stanovených.
2. Výpůjčka se uzavírá na dobu určitou do 3.8.2018
3. Vypůjčitel je oprávněn prostory užívat za účelem – **anglický tábor - English camp**

Článek II. Práva a povinnosti půjčitele

1. Půjčitel je povinen předat prostory vypůjčitel ve stavu způsobilém k řádnému užívání.
2. Půjčitel má nárok na vrácení prostor ve stavu odpovídajícím způsobu užívání a běžné údržbě.
3. Půjčitel může požadovat vrácení prostor i před skončením smluvní doby výpůjčky, pokud vypůjčitel prostory užívá v rozporu se smluveným účelem užívání.
4. Půjčitel je oprávněn požádat vypůjčitele o vrácení předmětu výpůjčky kdykoliv v průběhu trvání této smlouvy.
5. Půjčitel není povinen poskytovat vypůjčitel žádné služby, spojené s užíváním vypůjčených prostor.

Článek III. Práva a povinnosti vypůjčitele

1. Vypůjčitel je povinen prostory pečlivě opatrovat a dbát s přihlédnutím k jejich povaze a svým možnostem, aby na nich nevznikla škoda. Je povinen je chránit před poškozením, ztrátou nebo zničením.

2. Bez souhlasu půjčitele nesmí vypůjčitel prostory pronajímat ani umožnit jejich užívání třetím osobám. Pokud by tak učinil, odpovídá za případnou škodu a tato skutečnost je hodnocena jako hrubé porušení smlouvy o výpůjčce, umožňující půjčiteli okamžitě vypovědět tuto smlouvu a žádat dle čl. II./3 této smlouvy o vrácení předmětu výpůjčky.
3. Vypůjčitel není oprávněn užívat jiné, než vypůjčené prostory.
4. Vypůjčitel je povinen nahradit půjčiteli náhradu nákladů, vynaložených na vytápění a elektrickou energii, úklid prostor za předem dohodnutou částku **3.000,- Kč**. Tato částka je splatná do 15 dnů po uzavření smlouvy na účet půjčitele č. 431824319/0800 nebo hotově v kanceláři školy.

Článek IV. Závěrečná ustanovení

1. Pokud v této smlouvě není stanoveno jinak, řídí se právní vztahy z ní vyplývající příslušnými ustanoveními občanského zákoníku.
2. Smlouva se vyhotovuje ve třech stejnopisech, dva originály pro půjčitele a jeden pro vypůjčitele. Smlouvu je možno měnit či doplňovat jen písemnými dodatky.
3. Tato smlouva nabývá platnosti a účinnosti dnem podpisu obou smluvních stran.
4. Půjčitel prohlašuje, že k uzavření této smlouvy má předchozí písemný souhlas zřizovatele a vlastníka prostor, Města Úvaly.
5. Oba účastníci této smlouvy prohlašují, že byla uzavřena na základě jejich pravé a svobodné vůle, nikoliv v tísní či za nápadně nevýhodných podmínek. Na důkaz toho připojují své vlastnoruční podpisy.

V Úvalech dne 29.6.2018

Za půjčitele:

ZÁKLADNÍ ŠKOLA ÚVALY,
okres Praha-východ
nám. A. z Pardubic č. 8, 250 82 Úvaly
tel./fax: 281 981 974, tel./fax: 281 981 946
IČO: 00874817
-2-

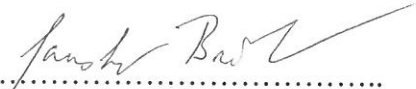

Mgr. Jaroslav Březka
ředitel základní školy

Za vypůjčitele:



Hana Hoblíková

SMLOUVA O VÝPŮJČCE

uzavřená dle § 2193 až § 2200 občanského zákoníku č. 89/2012 Sb., v platném znění

Základní škola Úvaly, okres Praha-východ
se sídlem nám. Arnošta z Pardubic 8, Úvaly
IČ: 00874817
zastoupena ředitelem Mgr. Lukášem Kuncem
(dále jen „**Půjčitel**“)

a

BAMANI, spol. s r.o.
se sídlem Otokara Březiny 409, Úvaly
IČ: 04807731
Zastoupena: Markétou Rydvalovou
(dále jen „**Vypůjčitel**“)

ujednávají níže uvedeného dne, měsíce a roku smlouvu o výpůjčce podle § 2193 až § 2200 občanského zákoníku č. 89/2012 Sb. v následujícím znění

Článek I.

Předmět smlouvy

1. Předmětem této smlouvy je závazek půjčitele, že vypůjčiteli předá bezúplatně do užívání následující prostory: **část chodby v budově A na provoz kantýny, den: pondělí – pátek 8-10 hod.**
(dále jen prostory) za podmínek dále stanovených.
2. Výpůjčka se uzavírá na dobu určitou od 3.9.2018 do 30.6.2019.
3. Vypůjčitel je oprávněn prostory užívat za účelem **provozu kantýny**.

Článek II.

Práva a povinnosti půjčitele

1. Půjčitel je povinen předat prostory vypůjčiteli ve stavu způsobilém k řádnému užívání.
2. Půjčitel má nárok na vrácení prostor ve stavu odpovídajícím způsobu užívání a běžné údržbě.
3. Půjčitel může požadovat vrácení prostor i před skončením smluvní doby výpůjčky, pokud vypůjčitel prostory užívá v rozporu se smluveným účelem užívání.
4. Půjčitel je oprávněn požádat vypůjčitele o vrácení předmětu výpůjčky kdykoliv v průběhu trvání této smlouvy.
5. Půjčitel není povinen poskytovat vypůjčiteli žádné služby, spojené s užíváním vypůjčených prostor.

Článek III.

Práva a povinnosti vypůjčitele

1. Vypůjčitel je povinen prostory pečlivě opatrovat a dbát s přihlédnutím k jejich povaze a svým možnostem, aby na nich nevznikla škoda. Je povinen je chránit před poškozením, ztrátou nebo zničením.
2. Bez souhlasu půjčitele nesmí vypůjčitel prostory pronajímat ani umožnit jejich užívání třetím osobám. Pokud by tak učinil, odpovídá za případnou škodu a tato skutečnost je hodnocena jako hrubé porušení smlouvy o výpůjčce, umožňující půjčiteli okamžitě vypovědět tuto smlouvu a žádat dle čl. II./3 této smlouvy o vrácení předmětu výpůjčky.
3. Vypůjčitel není oprávněn užívat jiné, než vypůjčené prostory.

4. Vypůjčitel je povinen dodržovat vyhlášku č. 282 ze dne 29.8.2016 o požadavcích na potraviny, pro které je přípustná reklama a které lze nabízet k prodeji a prodávat ve školách a školských zařízeních. Tato vyhláška je přílohou této smlouvy o výpůjčce.
5. Vypůjčitel je povinen nahradit půjčiteli náhradu nákladů, vynaložených na vytápění a elektrickou energii, úklid prostor paušální částkou **6.000,-Kč/školní rok 2018/2019**. Tato úhrada bude provedena na bankovní účet číslo 431824319/0800 nebo hotově v kanceláři školy v následujících splátkách:

Za rok 2018 částka **2.400,-** - splatná do **31.8.2018**

Za rok 2019 částka **3.600,-** - splatná do **15.1.2019**

Článek IV. Závěrečná ustanovení

1. Pokud v této smlouvě není stanoveno jinak, řídí se právní vztahy z ní vyplývající příslušnými ustanoveními občanského zákoníku.
2. Smlouva se vyhotovuje ve třech stejnopisech, dva originály pro půjčitele a jeden pro vypůjčitele. Smlouvu je možno měnit či doplňovat jen písemnými dodatky.
3. Tato smlouva nabývá platnosti a účinnosti dnem podpisu obou smluvních stran.
4. Půjčitel prohlašuje, že k uzavření této smlouvy má předchozí písemný souhlas zřizovatele a vlastníka prostor, Města Úvaly.
5. Oba účastníci této smlouvy prohlašují, že byla uzavřena na základě jejich pravé a svobodné vůle, nikoliv v tísní či za nápadně nevýhodných podmínek. Na důkaz toho připojují své vlastnoruční podpisy.

V Úvalech dne 20.8.2018

Za půjčitele:

Za vypůjčitele:

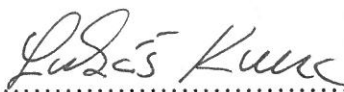

Mgr. Lukáš Kunc
ředitel základní školy



BAMANI, spol. s r.o.
Markéta Rydvalová

ZÁKLADNÍ ŠKOLA ÚVALY,
okres Praha - východ
nám. A. z Pardubic č. 8, 250 82 Úvaly
tel./fax: 281 981 974, tel./fax: 281 981 946
IČO: 00874817

Vyhláška č. 160/2018 Sb.

Vyhláška, kterou se mění vyhláška č. 282/2016 Sb., o požadavcích na potraviny, pro které je přípustná reklama a které lze nabízet k prodeji a prodávat ve školách a školských zařízeních

<https://www.zakonyprolidi.cz/cs/2018-160>

Částka 83/2018
Platnost od 09.08.2018
Účinnost od 01.09.2018 (za 12 dní)

Budoucí znění 01.09.2018

160

VYHLÁŠKA

ze dne 3. srpna 2018,

kteou se mění vyhláška č. 282/2016 Sb., o požadavcích na potraviny, pro které je přípustná reklama a které lze nabízet k prodeji a prodávat ve školách a školských zařízeních

Ministerstvo školství, mládeže a tělovýchovy a Ministerstvo zdravotnictví stanoví podle § 32 odst. 2 zákona č. 561/2004 Sb., o předškolním, základním, středním, vyšším odborném a jiném vzdělávání (školský zákon), ve znění zákona č. 82/2015 Sb. a zákona č. 178/2016 Sb.:

Čl. I

Vyhláška č. 282/2016 Sb., o požadavcích na potraviny, pro které je přípustná reklama a které lze nabízet k prodeji a prodávat ve školách a školských zařízeních, se mění takto:

1. V § 2 odst. 1 se na konci textu písmene b) slovo „nebo“ zrušuje, na konci textu písmene c) se tečka nahrazuje slovem „ , nebo“ a doplňuje se písmeno d), které zní:

„d) nejsou upraveny smažením nebo grilováním.“

2. V § 2 odst. 2 písmeno b) včetně poznámky pod čarou č. 6 zní:

„b) ovocné a zeleninové šťávy a nektary⁶⁾.

⁶⁾ § 1 písm. d), f) a j) vyhlášky č. 335/1997 Sb., kterou se provádí § 18 písm. a), d), h), i), j) a k) zákona č. 110/1997 Sb., o potravinách a tabákových výrobcích a o změně a doplnění některých souvisejících zákonů, pro nealkoholické nápoje a koncentráty k přípravě nealkoholických nápojů, ovocná vína, ostatní vína a medovinu, pivo, konzumní lih, lihoviny a ostatní alkoholické nápoje, kvasný ocet a droždí, ve znění pozdějších předpisů.“

3. Příloha včetně nadpisu a poznámek pod čarou č. 9 až 22 zní:

„Příloha k vyhlášce č. 282/2016 Sb.

Požadavky na potraviny, pro které je přípustná reklama a které lze nabízet k prodeji a prodávat ve školách a školských zařízeních

Kategorie potravin	Nejvyšší přípustná hodnota (g/100 g nebo g/100 ml)		
	sůl ⁹⁾	tuky	cukry ¹⁰⁾
zpracované ovoce a zelenina za předpokladu minimálního obsahu 50 g ovoce nebo zeleniny ve 100 g, případně 100 ml hotového výrobku	0,5		bez přídavku cukru ¹¹⁾
suché skořápkové plody ¹²⁾ , olejnatá semena ¹³⁾ , luštěniny ¹³⁾ a výrobky z nich	bez přídavku sodíku / solí ¹¹⁾		bez přídavku cukru ¹¹⁾
masné výrobky a výrobky z vajec ¹⁴⁾ za předpokladu minimálního obsahu 10% hmot. čisté svalové bílkoviny v hotovém masném výrobku nebo 50 g vajec ve 100 g hotového výrobku z vajec	2,1	15,0	
výrobky z produktů rybolovu a akvakultury ¹⁵⁾ za předpokladu minimálního obsahu 50 g masa z nich ve 100 g hotového výrobku	2,1	30,0	
ochucené a neochucené mléčné výrobky ¹⁶⁾	mléko	0,5	11,0
	kysané nebo zakysané mléčné výrobky	0,5	11,0
	tvaryhy	0,5	11,0
	sýry	2,5	30,0
pekařské výrobky ¹⁷⁾	chléb	1,8	5,0
	běžné pečivo	2,0	5,0
	jemné pečivo	1,3	20,0
nealkoholické nápoje ¹⁸⁾			5,0
balené i nebalené obložené pekařské výrobky	2,5	20,0	10,0
ostatní potraviny	1,0	5,0 ¹⁹⁾	10,0

Použití majonéz²⁰⁾, dresinků²¹⁾, hořčice²¹⁾, kečupu¹²⁾, olejů a tuků²²⁾ při přípravě balených i nebalených obložených pekařských výrobků se přípouští. Nepřípouští se nabízení majonéz²⁰⁾, dresinků²¹⁾, hořčice²¹⁾, kečupu¹²⁾, olejů a tuků²²⁾ pro účel dochucení zakoupených výrobků samotným spotřebitelem v místě prodeje.

⁹⁾ Bod 11 přílohy I nařízení Evropského parlamentu a Rady (EU) č. 1169/2011.

¹⁰⁾ Bod 8 přílohy I nařízení Evropského parlamentu a Rady (EU) č. 1169/2011.

- 11) Příloha nařízení Evropského parlamentu a Rady (ES) č. 1924/2006 ze dne 20. prosince 2006 o výživových a zdravotních tvrzeních při označování potravin.
- 12) Vyhláška č. 157/2003 Sb., kterou se stanoví požadavky pro čerstvé ovoce a čerstvou zeleninu, zpracované ovoce a zpracovanou zeleninu, suché skořápkové plody, houby, brambory a výrobky z nich, jakož i další způsoby jejich označování, ve znění pozdějších předpisů.
- 13) Vyhláška č. 329/1997 Sb., kterou se provádí § 18 písm. a), b), e), f), g) a h) zákona č. 110/1997 Sb., o potravinách a tabákových výrobcích a o změně a doplnění některých souvisejících zákonů, pro škrob a výrobky ze škrobu, luštěniny a olejnatá semena, ve znění pozdějších předpisů.
- 14) Nařízení Komise (ES) č. 589/2008 ze dne 23. června 2008, kterým se stanoví prováděcí pravidla k nařízení Rady (ES) č. 1234/2007, pokud jde o obchodní normy pro vejce.
- 15) Nařízení Evropského parlamentu a Rady (EU) č. 1379/2013 ze dne 11. prosince 2013 o společné organizaci trhů s produkty rybolovu a akvakultury a o změně nařízení Rady (ES) č. 1184/2006 a (ES) č. 1224/2009 a o zrušení nařízení Rady (ES) č. 104/2000, v platném znění. Nařízení Rady (EHS) č. 1536/92 ze dne 9. června 1992, kterým se stanoví společné obchodní normy pro konzervované pravé a nepravé tuňáky. Nařízení Rady (EHS) č. 2136/89 ze dne 21. června 1989 o stanovení společných obchodních norem pro konzervované sardinky a obchodních názvů pro konzervované sardinky a výrobky typu sardinek, v platném znění.
- 16) Příloha VII Část III nařízení Evropského parlamentu a Rady (EU) č. 1308/2013 ze dne 17. prosince 2013, kterým se stanoví společná organizace trhů se zemědělskými produkty a zrušují nařízení Rady (EHS) č. 922/72, (EHS) č. 234/79, (ES) č. 1037/2001 a (ES) č. 1234/2007. Vyhláška č. 397/2016 Sb., o požadavcích na mléko a mléčné výrobky, mražené krémy a jedlé tuky a oleje.
- 17) Vyhláška č. 333/1997 Sb., kterou se provádí § 18 písm. a), b), g) a h) zákona č. 110/1997 Sb., o potravinách a tabákových výrobcích a o změně a doplnění některých souvisejících zákonů, pro mlýnské obilné výrobky, těstoviny, pekařské výrobky a cukrářské výrobky a těsta, ve znění pozdějších předpisů.
- 18) Vyhláška č. 335/1997 Sb.
Vyhláška č. 275/2004 Sb., o požadavcích na jakost a zdravotní nezávadnost balených vod a o způsobu jejich úpravy, ve znění vyhlášky č. 404/2006 Sb.
- 19) Bod 3 přílohy I nařízení Evropského parlamentu a Rady (EU) č. 1169/2011.
- 20) Vyhláška č. 69/2016 Sb., o požadavcích na maso, masné výrobky, produkty rybolovu a akvakultury a výrobky z nich, vejce a výrobky z nich.
- 21) Vyhláška č. 398/2016 Sb., o požadavcích na koření, jedlou sůl, dehydratované výrobky, ochucovadla, studené omáčky, dresinky a hořčici.
- 22) Dodatek II nařízení Evropského parlamentu a Rady (ES) č. 1308/2013."

Čl. II

Účinnost

Tato vyhláška nabývá účinnosti dnem 1. září 2018.

Ministr školství, mládeže a tělovýchovy:

Ing. Plaga, Ph.D., v. r.

Ministr zdravotnictví:

Mgr. et Mgr. Vojtěch, MHA, v. r.

Souvislosti

Mění

282/2016 Sb. Vyhláška o požadavcích na potraviny, pro které je přípustná reklama a které lze nabízet k prodeji a prodávat ve školách a školských zařízeních

Odkazuje na

- 398/2016 Sb. Vyhláška o požadavcích na koření, jedlou sůl, dehydratované výrobky, ochucovadla, studené omáčky, dresinky a hořčici
- 397/2016 Sb. Vyhláška o požadavcích na mléko a mléčné výrobky, mražené krémy a jedlé tuky a oleje
- 282/2016 Sb. Vyhláška o požadavcích na potraviny, pro které je přípustná reklama a které lze nabízet k prodeji a prodávat ve školách a školských zařízeních
- 69/2016 Sb. Vyhláška o požadavcích na maso, masné výrobky, produkty rybolovu a akvakultury a výrobky z nich, vejce a výrobky z nich
- 561/2004 Sb. Školský zákon
- 275/2004 Sb. Vyhláška o požadavcích na jakost a zdravotní nezávadnost balených vod a o způsobu jejich úpravy
- 157/2003 Sb. Vyhláška, kterou se stanoví požadavky pro čerstvé ovoce a čerstvou zeleninu, zpracované ovoce a zpracovanou zeleninu, suché skořápkové plody, houby, brambory a výrobky z nich, jakož i další způsoby jejich označování
- 335/1997 Sb. Vyhláška Ministerstva zemědělství, kterou se provádí §18 písm. a), d), h), i), j) a k) zákona č. 110/1997 Sb., o potravinách a tabákových výrobcích a o změně a doplnění některých souvisejících zákonů, pro nealkoholické nápoje a koncentráty k přípravě nealkoholických nápojů, ovocná vína, ostatní vína a medovinu, pivo, konzumní líh, lihoviny a ostatní alkoholické nápoje, kvasný ocet a droždí
- 333/1997 Sb. Vyhláška Ministerstva zemědělství, kterou se provádí §18 písm. a), d), h), i), j) a k) zákona č. 110/1997 Sb., o potravinách a tabákových výrobcích a o změně a doplnění některých souvisejících zákonů, pro mlýnské obilné výrobky, těstoviny, pekařské výrobky a těsta
- 329/1997 Sb. Vyhláška Ministerstva zemědělství, kterou se provádí §18 písm. a), d), h), i), j) a k) zákona č. 110/1997 Sb., o potravinách a tabákových výrobcích a o změně a doplnění některých souvisejících zákonů, pro škrob a výrobky ze škrobu, luštěniny a olejnatá semena

SMLOUVA O VÝPŮJČCE

Základní škola Úvaly, příspěvková organizace

se sídlem Arnošta z Pardubic 8, Úvaly

IČ: 00874817

zastoupena ředitelem Mgr. Lukášem Kuncem

(dále jen „Půjčitel“)

a

Aikidó Úvaly z.s.

Slovenská 1784

250 82 Úvaly

IČ: 033 92 040

zastoupený Ing. Pavlem Skalickým

(dále jen „Vypůjčitel“)

ujednávají níže uvedeného dne, měsíce a roku smlouvu o výpůjčce podle § 2193 až § 2200 občanského zákoníku č. 89/2012 Sb. v následujícím znění

Článek I. Předmět smlouvy

1. Předmětem této smlouvy je závazek půjčitele, že vypůjčiteli předá bezúplatně do užívání následující prostory: **školní tělocvična v budově B** ve dnech:
 - pondělí, čas: 15:15 – 17:15 hod,
 - středa, čas: 17:00 – 18:00 hod,
 - čtvrtek, čas: 17:00 – 19:30 hod a
 - neděle, čas: 15:30 – 18:00 hod(dále jen prostory) za podmínek dále stanovených.
2. Výpůjčka se uzavírá na dobu určitou od **16. 9. 2018 do 30. 6. 2019**.
3. Vypůjčitel je oprávněn prostory užívat za účelem výuky **aikidó**.

Článek II. Práva a povinnosti Půjčitele

1. Půjčitel je povinen předat prostory Vypůjčiteli ve stavu způsobilém k řádnému užívání.
2. Půjčitel má nárok na vrácení prostor ve stavu odpovídajícímu způsobu užívání a běžné údržbě.
3. Půjčitel může požadovat vrácení prostor i před skončením smluvní doby výpůjčky, pokud Vypůjčitel prostory užívá v rozporu se smluveným účelem užívání.
4. Půjčitel je oprávněn požádat Vypůjčitele o vrácení předmětu výpůjčky kdykoliv v průběhu trvání této smlouvy.
5. Půjčitel není povinen poskytovat Vypůjčiteli žádné služby, spojené s užíváním vypůjčených prostor.

Článek III. Práva a povinnosti Vypůjčitele

1. Vypůjčitel je povinen prostory pečlivě opatrovat a dbát s přihlédnutím k jejich povaze a svým možnostem, aby na nich nevznikla škoda. Je povinen je chránit před poškozením, ztrátou nebo zničením.

2. Bez souhlasu Půjčitele nesmí Vypůjčitel prostory pronajímat ani umožnit jejich užívání třetím osobám. Pokud by tak učinil, odpovídá za případnou škodu a tato skutečnost je hodnocena jako hrubé porušení smlouvy o výpůjčce, umožňující Půjčiteli okamžitě vypovědět tuto smlouvu a žádat dle čl. II./3 této smlouvy o vrácení předmětu výpůjčky.
3. Vypůjčitel není oprávněn užívat jiné než vypůjčené prostory.
4. Vypůjčitel je povinen nahradit Půjčiteli náhradu nákladů, vynaložených na vytápění, elektrickou energii a úklid prostor, paušální částkou **33.050,-Kč/školní rok 2018/2019**. Tato úhrada bude provedena na bankovní účet číslo 0431824319/0800 v následujících splátkách:

Za rok 2018 - částka **12.450,- Kč** je splatná do 14 dnů od podpisu smlouvy

Za rok 2019 - částka **20.600,- Kč** je splatná do 15. 1. 2019.

Článek IV. Závěrečná ustanovení

1. Pokud v této smlouvě není stanoveno jinak, řídí se právní vztahy z ní vyplývající příslušnými ustanoveními občanského zákoníku.
2. Smlouva se vyhotovuje ve třech stejnopisech, dva originály pro Půjčitele a jeden pro Vypůjčitele. Smlouvu je možno měnit či doplňovat jen písemnými dodatky.
3. Tato smlouva nabývá platnosti a účinnosti dnem podpisu obou smluvních stran.
4. Půjčitel prohlašuje, že k uzavření této smlouvy má předchozí písemný souhlas zřizovatele a vlastníka prostor, Města Úvaly.
5. Oba účastníci této smlouvy prohlašují, že byla uzavřena na základě jejich pravé a svobodné vůle, nikoliv v tísní či za nápadně nevýhodných podmínek. Na důkaz toho připojují své vlastnoruční podpisy.

V Úvalech dne 11.9.2018

Za Půjčitele:

ZÁKLADNÍ ŠKOLA ÚVALY,
příspěvková organizace
Arnošta z Pardubic č. 8, 250 82 Úvaly
tel./fax: 281 981 974, tel./fax: 281 981 946
IČO: 00874817

-2-



Mgr. Lukáš Kunc
ředitel základní školy

Za Vypůjčitele:



Aikidó Úvaly z.s.

Slovenská 1784
250 82 Úvaly
IČ: 033 92 040

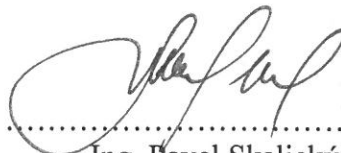

Ing. Pavel Skalický
zástupce Aikidó Úvaly z.s.

SMLOUVA O VÝPŮJČCE

Základní škola Úvaly, příspěvková organizace
se sídlem Arnošta z Pardubic 8, Úvaly
IČ: 00874817
zastoupena ředitelem Mgr. Lukášem Kuncem
(dále jen „Půjčitel“)

a

Ivana Holubovská

IČ: 49397311
(dále jen „Vypůjčitel“)

ujednávají níže uvedeného dne, měsíce a roku smlouvu o výpůjčce podle § 2193 až § 2200 občanského zákoníku č. 89/2012 Sb. v následujícím znění

Článek I.

Předmět smlouvy

1. Předmětem této smlouvy je závazek půjčitele, že vypůjčiteli předá bezúplatně do užívání následující prostory: **budova: C, učebna 105, čtvrtek 14:00 - 16:00** (dále jen prostory) za podmínek dále stanovených.
2. Výpůjčka se uzavírá na dobu určitou od **1.10.2018 do 30.6.2019**.
3. Vypůjčitel je oprávněn prostory užívat za účelem kroužku – **kroužek intuitivní kresby, enkaustiky**.

Článek II.

Práva a povinnosti půjčitele

1. Půjčitel je povinen předat prostory vypůjčiteli ve stavu způsobilém k řádnému užívání.
2. Půjčitel má nárok na vrácení prostor ve stavu odpovídajícím způsobu užívání a běžné údržbě.
3. Půjčitel může požadovat vrácení prostor i před skončením smluvní doby výpůjčky, pokud vypůjčitel prostory užívá v rozporu se smluveným účelem užívání.
4. Půjčitel je oprávněn požádat vypůjčitele o vrácení předmětu výpůjčky kdykoliv v průběhu trvání této smlouvy.
5. Půjčitel není povinen poskytovat vypůjčiteli žádné služby, spojené s užíváním vypůjčených prostor.

Článek III.

Práva a povinnosti vypůjčitele

1. Vypůjčitel je povinen prostory pečlivě opatrovat a dbát s přihlédnutím k jejich povaze a svým možnostem, aby na nich nevznikla škoda. Je povinen je chránit před poškozením, ztrátou nebo zničením.
2. Bez souhlasu půjčitele nesmí vypůjčitel prostory pronajímat ani umožnit jejich užívání třetím osobám. Pokud by tak učinil, odpovídá za případnou škodu a tato skutečnost je hodnocena jako

hrubé porušení smlouvy o výpůjčce, umožňující půjčitelovi okamžitě vypovědět tuto smlouvu a žádat dle čl. II./3 této smlouvy o vrácení předmětu výpůjčky.

3. Vypůjčitel není oprávněn užívat jiné, než vypůjčené prostory.
4. Vypůjčitel je povinen nahradit půjčiteli náhradu nákladů, vynaložených na vytápění a elektrickou energii, úklid prostor paušální částkou **3.800,- Kč/školní rok 2018/2019**. Tato úhrada bude provedena na bankovní účet číslo 431824319/0800 nebo hotově v kanceláři školy v následujících splátkách:

Za rok 2018 – částka **1.200,- Kč** - splatná do 14 dnů od podpisu smlouvy

Za rok 2019 - částka **2.600,- Kč** je splatná do 15. 1. 2019.

Článek IV. Závěrečná ustanovení

1. Pokud v této smlouvě není stanoveno jinak, řídí se právní vztahy z ní vyplývající příslušnými ustanoveními občanského zákoníku.
2. Smlouva se vyhotovuje ve třech stejnopisech, dva originály pro půjčitele a jeden pro vypůjčitele. Smlouvu je možno měnit či doplňovat jen písemnými dodatky.
3. Tato smlouva nabývá platnosti a účinnosti dnem podpisu obou smluvních stran.
4. Půjčitel prohlašuje, že k uzavření této smlouvy má předchozí písemný souhlas zřizovatele a vlastníka prostor, Města Úvaly.
5. Oba účastníci této smlouvy prohlašují, že byla uzavřena na základě jejich pravé a svobodné vůle, nikoliv v tísní či za nápadně nevýhodných podmínek. Na důkaz toho připojují své vlastnoruční podpisy.

V Úvalech dne 19. 9. 2018

Za půjčitele:

Za vypůjčitele:

ZÁKLADNÍ ŠKOLA ÚVALY,

příspěvková organizace
Arnošta z Pardubic č. 8, 250 82 Úvaly
tel./fax: 281 981 974, tel./fax: 281 981 946
IČO: 00874817



Mgr. Lukáš Kunc
ředitel základní školy

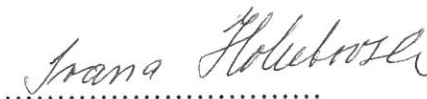

Ivana Holubovská

SMLOUVA O VÝPŮJČCE

Základní škola Úvaly, příspěvková organizace

se sídlem Arnošta z Pardubic 8, Úvaly

IČ: 00874817

zastoupena ředitelem Mgr. Lukášem Kuncem

(dále jen „**Půjčitel**“)

a

MDDM Úvaly

se sídlem V. Nováka 372, 250 82 Úvaly

IČ: 43754791

zastoupen ředitelkou Mgr. Janou Krejsovou

(dále jen „**Vypůjčitel**“)

ujednávají níže uvedeného dne, měsíce a roku smlouvu o výpůjčce podle § 2193 až § 2200 občanského zákoníku č. 89/2012 Sb. v následujícím znění

Článek I.

Předmět smlouvy

1. Předmětem této smlouvy je závazek půjčitele, že vypůjčiteli předá bezúplatně do užívání následující prostory: **budova: B, tělocvična, úterý 17:00-19:00** (dále jen prostory) za podmínek dále stanovených.
2. Výpůjčka se uzavírá na dobu určitou od **2.10.2018 do 11.6.2019**.
3. Vypůjčitel je oprávněn prostory užívat za účelem kroužku – **mažoretky**.

Článek II.

Práva a povinnosti půjčitele

1. Půjčitel je povinen předat prostory vypůjčiteli ve stavu způsobilém k řádnému užívání.
2. Půjčitel má nárok na vrácení prostor ve stavu odpovídajícím způsobu užívání a běžné údržbě.
3. Půjčitel může požadovat vrácení prostor i před skončením smluvní doby výpůjčky, pokud vypůjčitel prostory užívá v rozporu se smluveným účelem užívání.
4. Půjčitel je oprávněn požádat vypůjčitele o vrácení předmětu výpůjčky kdykoliv v průběhu trvání této smlouvy.
5. Půjčitel není povinen poskytovat vypůjčiteli žádné služby, spojené s užíváním vypůjčených prostor.

Článek III.

Práva a povinnosti vypůjčitele

1. Vypůjčitel je povinen prostory pečlivě opatrovat a dbát s přihlédnutím k jejich povaze a svým možnostem, aby na nich nevznikla škoda. Je povinen je chránit před poškozením, ztrátou nebo zničením.
2. Bez souhlasu půjčitele nesmí vypůjčitel prostory pronajímat ani umožnit jejich užívání třetím osobám. Pokud by tak učinil, odpovídá za případnou škodu a tato skutečnost je hodnocena jako

hrubé porušení smlouvy o výpůjčce, umožňující půjčitelovi okamžitě vypovědět tuto smlouvu a žádat dle čl. II./3 této smlouvy o vrácení předmětu výpůjčky.

3. Vypůjčitel není oprávněn užívat jiné, než vypůjčené prostory.
4. Vypůjčitel je povinen nahradit půjčiteli náhradu nákladů, vynaložených na vytápění a elektrickou energii, úklid prostor paušální částkou **7.000,- Kč/školní rok 2018/2019**. Tato úhrada bude provedena na bankovní účet číslo 431824319/0800 nebo hotově v kanceláři školy v následujících splátkách:

Za rok 2018 - částka **2.400,- Kč** - splatná do 14 dnů od podpisu smlouvy

Za rok 2019 - částka **4.600,- Kč** je splatná do 15. 1. 2019.

Článek IV. Závěrečná ustanovení

1. Pokud v této smlouvě není stanoveno jinak, řídí se právní vztahy z ní vyplývající příslušnými ustanoveními občanského zákoníku.
2. Smlouva se vyhotovuje ve třech stejnopisech, dva originály pro půjčitele a jeden pro vypůjčitele. Smlouvu je možno měnit či doplňovat jen písemnými dodatky.
3. Tato smlouva nabývá platnosti a účinnosti dnem podpisu obou smluvních stran.
4. Půjčitel prohlašuje, že k uzavření této smlouvy má předchozí písemný souhlas zřizovatele a vlastníka prostor, Města Úvaly.
5. Oba účastníci této smlouvy prohlašují, že byla uzavřena na základě jejich pravé a svobodné vůle, nikoliv v tísní či za nápadně nevýhodných podmínek. Na důkaz toho připojují své vlastnoruční podpisy.

V Úvalech dne 12.9.2018

Za půjčitele:

ZÁKLADNÍ ŠKOLA ÚVALY,

příspěvková organizace
Arnošta z Pardubic č. 8, 250 82 Úvaly
tel./fax: 281 981 974, tel./fax: 281 981 946
IČO: 00874817

- 2 -

Mgr. Lukáš Kunc
ředitel základní školy

Za vypůjčitele:



Mgr. Jana Krejsová
ředitelka MDDM Úvaly

SMLOUVA O VÝPŮJČCE

Základní škola Úvaly, okres Praha-východ
se sídlem Arnošta z Pardubic 8, Úvaly
IČ: 00874817
zastoupena ředitelem Mgr. Lukášem Kuncem
(dále jen „**Půjčitel**“)

a

SKST Úvaly
5. května 141, Úvaly
(dále jen „**Vypůjčitel**“)

ujednávají níže uvedeného dne, měsíce a roku smlouvu o výpůjčce podle § 2193 až § 2200 občanského zákoníku č. 89/2012 Sb. v následujícím znění

Článek I.

Předmět smlouvy

1. Předmětem této smlouvy je závazek půjčitele, že vypůjčitel předá bezúplatně do užívání následující prostory: **budova: B, tělocvična, sobota - 10-13 h (měsíc říjen 2018 - březen 2019)**
úterý - 19-21.30 h
pátek - 18-21.30 h
(dále jen prostory) za podmínek dále stanovených.
2. Výpůjčka se uzavírá na dobu určitou od **4.9.2018 do 30.6.2019**.
3. Vypůjčitel je oprávněn prostory užívat za účelem – **tréninků a mistrovských zápasů ve stolním tenise**

Článek II.

Práva a povinnosti půjčitele

1. Půjčitel je povinen předat prostory vypůjčitelu ve stavu způsobilém k řádnému užívání.
2. Půjčitel má nárok na vrácení prostor ve stavu odpovídajícímu způsobu užívání a běžné údržbě.
3. Půjčitel může požadovat vrácení prostor i před skončením smluvní doby výpůjčky, pokud vypůjčitel prostory užívá v rozporu se smluveným účelem užívání.
4. Půjčitel je oprávněn požádat vypůjčitele o vrácení předmětu výpůjčky kdykoliv v průběhu trvání této smlouvy.
5. Půjčitel není povinen poskytovat vypůjčitelu žádné služby, spojené s užíváním vypůjčených prostor.

Článek III.

Práva a povinnosti vypůjčitele

1. Vypůjčitel je povinen prostory pečlivě opatrovat a dbát s přihlédnutím k jejich povaze a svým možnostem, aby na nich nevznikla škoda. Je povinen je chránit před poškozením, ztrátou nebo zničením.
2. Bez souhlasu půjčitele nesmí vypůjčitel prostory pronajímat ani umožnit jejich užívání třetím osobám. Pokud by tak učinil, odpovídá za případnou škodu a tato skutečnost je hodnocena jako hrubé porušení smlouvy o výpůjčce, umožňující půjčitelu okamžitě vypovědět tuto smlouvu a žádat dle čl. II./3 této smlouvy o vrácení předmětu výpůjčky.
3. Vypůjčitel není oprávněn užívat jiné, než vypůjčené prostory.

4. Vypůjčitel je povinen nahradit půjčiteli náhradu nákladů, vynaložených na vytápění a elektrickou energii, úklid prostor paušální částkou **33.350,- Kč/školní rok 2018/2019**.
Tato úhrada bude provedena na bankovní účet číslo 431824319/0800 nebo hotově v kanceláři školy v následujících splátkách:

Za rok 2018 částka **13.850,-** - splatná do 14 dnů od podpisu smlouvy
Za rok 2019 částka **19.500,-** - splatná do 15.1.2019

Článek IV. Závěrečná ustanovení

1. Pokud v této smlouvě není stanoveno jinak, řídí se právní vztahy z ní vyplývající příslušnými ustanoveními občanského zákoníku.
2. Smlouva se vyhotovuje ve třech stejnopisech, dva originály pro půjčitele a jeden pro vypůjčitele. Smlouvu je možno měnit či doplňovat jen písemnými dodatky.
3. Tato smlouva nabývá platnosti a účinnosti dnem podpisu obou smluvních stran.
4. Půjčitel prohlašuje, že k uzavření této smlouvy má předchozí písemný souhlas zřizovatele a vlastníka prostor, Města Úvaly.
5. Oba účastníci této smlouvy prohlašují, že byla uzavřena na základě jejich pravé a svobodné vůle, nikoliv v tísní či za nápadně nevýhodných podmínek. Na důkaz toho připojují své vlastnoruční podpisy.

V Úvalech dne 31.8.2018

Za půjčitele:

ZÁKLADNÍ ŠKOLA ÚVALY,
příspěvková organizace
Arnošta z Pardubic č. 8, 250 82 Úvaly
tel./fax: 281 981 974, tel./fax: 281 981 946
IČO: 00874817

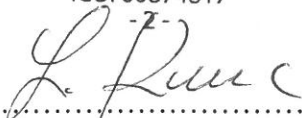

Mgr. Lukáš Kunc
ředitel základní školy

Za vypůjčitele:

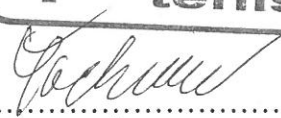

p. Karel Šochman
SKST Úvaly, stolní tenis

DODATEK Č.1 KE SMLouvĚ O VÝPŮJČCE

Základní škola Úvaly, příspěvková organizace

se sídlem Arnošta z Pardubic 8, Úvaly

IČ: 00874817

zastoupena ředitelem Mgr. Lukášem Kuncem

(dále jen „Půjčitel“)

a

SKST Úvaly

5. května 141, Úvaly

(dále jen „Vypůjčitel“)

ujednávají níže uvedeného dne, měsíce a roku dodatek č. 1 ke smlouvě o výpůjčce podle § 2193 až § 2200 občanského zákoníku č. 89/2012 Sb. v následujícím znění

Článek I.

Úvodní ustanovení

1. Dne 7. září 2017 uzavřely smluvní strany smlouvu o výpůjčce, jejímž předmětem je závazek Půjčitele, že Vypůjčitel předá bezúplatně do užívání školní tělocvičnu v budově B.
2. S ohledem na požadavek Vypůjčitele na navýšení rozsahu užívání předmětu výpůjčky spolu smluvní strany uzavírají tento dodatek č. 1.

Článek II.

Základní ustanovení

1. Znění čl. I odst. 1 se mění následovně:
 - „1. Předmětem této smlouvy je závazek Půjčitele, že Vypůjčitel předá bezúplatně do užívání následující prostory: **školní tělocvična v budově B** ve dnech:
- středa, čas: 18:00 – 19:00 hod,
(dále jen prostory) za podmínek dále stanovených.“
 - „2. Výpůjčka se uzavírá na dobu určitou od **10.9.2018 do 30.6.2019.**“
2. Znění čl. III odst. 4 se doplňuje následovně:
 - „5. Vypůjčitel je povinen nahradit Půjčiteli náhradu nákladů, vynaložených na vytápění, elektrickou energii a úklid prostor, paušální částkou **4.100,-Kč/školní rok 2018/2019 – za stolní tenis pro děti.** Tato úhrada bude provedena na bankovní účet číslo 0431824319/0800 v následujících splátkách:

Za rok 2018 - částka **1.500,- Kč** je splatná do 14 dnů od podpisu smlouvy

Za rok 2019 - částka **2.600,- Kč** je splatná do 15. 1. 2019.“

3. Ostatní ustanovení smlouvy zůstávají tímto dodatkem nedotčena.

**Článek III.
Závěrečná ustanovení**

1. Tento dodatek je vyhotoven ve třech stejnopisech, dva originály pro Půjčitele a jeden pro Vypůjčitele.

V Úvalech dne 7.9.2018

Za Půjčitele:

ZÁKLADNÍ ŠKOLA ÚVALY,
příspěvková organizace
Arnošta z Pardubic č. 8, 250 82 Úvaly
tel./fax: 281 981 974, tel./fax: 281 981 946
IČO: 00874817

L. Kunc

.....
Mgr. Lukáš Kunc
ředitel základní školy

Za Vypůjčitele:



Karel Šochman

.....
p. Karel Šochman
SKST Úvaly, stolní tenis

SMLOUVA O VÝPŮJČCE

Základní škola Úvaly, příspěvková organizace
se sídlem Arnošta z Pardubic 8, Úvaly
IČ: 00874817
zastoupena ředitelem Mgr. Lukášem Kuncem
(dále jen „Půjčitel“)

a

Blanka Kuprová

(dále jen „Vypůjčitel“)

ujednávají níže uvedeného dne, měsíce a roku smlouvu o výpůjčce podle § 2193 až § 2200 občanského zákoníku č. 89/2012 Sb. v následujícím znění

Článek I. Předmět smlouvy

1. Předmětem této smlouvy je závazek půjčitele, že vypůjčiteli předá bezúplatně do užívání následující prostory: **budova: B, tělocvična, den: čtvrtek, čas: 19:30-21:00** (dále jen prostory) za podmínek dále stanovených.
2. Výpůjčka se uzavírá na dobu určitou **od 18.10.2018 do 13.6.2019**.
3. Vypůjčitel je oprávněn prostory užívat za účelem – **zdravotní cvičení**.

Článek II. Práva a povinnosti půjčitele

1. Půjčitel je povinen předat prostory vypůjčiteli ve stavu způsobilém k řádnému užívání.
2. Půjčitel má nárok na vrácení prostor ve stavu odpovídajícím způsobu užívání a běžné údržbě.
3. Půjčitel může požadovat vrácení prostor i před skončením smluvní doby výpůjčky, pokud vypůjčitel prostory užívá v rozporu se smluveným účelem užívání.
4. Půjčitel je oprávněn požádat vypůjčitele o vrácení předmětu výpůjčky kdykoliv v průběhu trvání této smlouvy.
5. Půjčitel není povinen poskytovat vypůjčiteli žádné služby, spojené s užíváním vypůjčených prostor.

Článek III. Práva a povinnosti vypůjčitele

1. Vypůjčitel je povinen prostory pečlivě opatrovat a dbát s přihlédnutím k jejich povaze a svým možnostem, aby na nich nevznikla škoda. Je povinen je chránit před poškozením, ztrátou nebo zničením.

2. Vypůjčitel je povinen uzamknout vchodové dveře, od kterých má klíč ihned po vpuštění všech účastníků kroužku. Vypůjčitel musí mít chod pod kontrolou a zodpovídá za to, že do školy nevstoupí jiná osoba než účastníci kroužku.
3. Bez souhlasu půjčitele nesmí vypůjčitel prostory pronajímat ani umožnit jejich užívání třetím osobám. Pokud by tak učinil, odpovídá za případnou škodu a tato skutečnost je hodnocena jako hrubé porušení smlouvy o výpůjčce, umožňující půjčiteli okamžitě vypovědět tuto smlouvu a žádat dle čl. II./3 této smlouvy o vrácení předmětu výpůjčky.
4. Vypůjčitel není oprávněn užívat jiné, než vypůjčené prostory.
5. Vypůjčitel je povinen nahradit půjčiteli náhradu nákladů, vynaložených na vytápění a elektrickou energii, úklid prostor paušální částkou **5.100,-/školní rok 2018/2019**. Tato úhrada bude provedena na bankovní účet číslo 431824319/0800 nebo hotově v kanceláři školy v následujících splátkách:

Za rok 2018 částka 1.500,- - splatná do 14 dnů od podpisu smlouvy
Za rok 2019 částka 3.600,- – splatná do 15.1.2019

Článek IV. Závěrečná ustanovení

1. Pokud v této smlouvě není stanoveno jinak, řídí se právní vztahy z ní vyplývající příslušnými ustanoveními občanského zákoníku.
2. Smlouva se vyhotovuje ve třech stejnopisech, dva originály pro půjčitele a jeden pro vypůjčitele. Smlouvu je možno měnit či doplňovat jen písemnými dodatky.
3. Tato smlouva nabývá platnosti a účinnosti dnem podpisu obou smluvních stran.
4. Půjčitel prohlašuje, že k uzavření této smlouvy má předchozí písemný souhlas zřizovatele a vlastníka prostor, Města Úvaly.
5. Oba účastníci této smlouvy prohlašují, že byla uzavřena na základě jejich pravé a svobodné vůle, nikoliv v tísní či za nápadně nevýhodných podmínek. Na důkaz toho připojují své vlastnoruční podpisy.

V Úvalech dne 15.10.2018

Za půjčitele:

Za vypůjčitele:

ZÁKLADNÍ ŠKOLA ÚVALY,
příspěvková organizace
Arnošta z Pardubic č. 8, 250 82 Úvaly
tel./fax: 281 981 974, tel./fax: 281 981 946
IČO: 00874817

-2-

Mgr. Lukáš Kunc
ředitel základní školy



Blanka Kuprová

SMLOUVA O VÝPŮJČCE

Základní škola Úvaly, příspěvková organizace
se sídlem Arnošta z Pardubic 8, Úvaly
IČ: 00874817
zastoupena ředitelem Mgr. Lukášem Kuncem
(dále jen „Půjčitel“)

a

Petra Stehlíková

IČ: 044 98 755
(dále jen „Vypůjčitel“)

ujednávají níže uvedeného dne, měsíce a roku smlouvu o výpůjčce podle § 2193 až § 2200 občanského zákoníku č. 89/2012 Sb. v následujícím znění

Článek I. Předmět smlouvy

1. Předmětem této smlouvy je závazek půjčitele, že vypůjčiteli předá bezúplatně do užívání následující prostory: **budova: A, učebna A1-3, úterý 13:00-15:00**
budova: C, učebna C2-7, čtvrtek 13:00-15:00
(dále jen prostory) za podmínek dále stanovených.
2. Výpůjčka se uzavírá na dobu určitou od **4.10.2018 do 31.1.2019**.
3. Vypůjčitel je oprávněn prostory užívat za účelem kroužku – **anglické konverzace**.

Článek II. Práva a povinnosti půjčitele

1. Půjčitel je povinen předat prostory vypůjčiteli ve stavu způsobilém k řádnému užívání.
2. Půjčitel má nárok na vrácení prostor ve stavu odpovídajícímu způsobu užívání a běžné údržbě.
3. Půjčitel může požadovat vrácení prostor i před skončením smluvní doby výpůjčky, pokud vypůjčitel prostory užívá v rozporu se smluveným účelem užívání.
4. Půjčitel je oprávněn požádat vypůjčitele o vrácení předmětu výpůjčky kdykoliv v průběhu trvání této smlouvy.
5. Půjčitel není povinen poskytovat vypůjčiteli žádné služby, spojené s užíváním vypůjčených prostor.

Článek III. Práva a povinnosti vypůjčitele

1. Vypůjčitel je povinen prostory pečlivě opatrovat a dbát s přihlédnutím k jejich povaze a svým možnostem, aby na nich nevznikla škoda. Je povinen je chránit před poškozením, ztrátou nebo zničením.
2. Bez souhlasu půjčitele nesmí vypůjčitel prostory pronajímat ani umožnit jejich užívání třetím osobám. Pokud by tak učinil, odpovídá za případnou škodu a tato skutečnost je hodnocena jako

hrubé porušení smlouvy o výpůjčce, umožňující půjčitelovi okamžitě vypovědět tuto smlouvu a žádat dle čl. II./3 této smlouvy o vrácení předmětu výpůjčky.

3. Vypůjčitel není oprávněn užívat jiné, než vypůjčené prostory.
4. Vypůjčitel je povinen nahradit půjčiteli náhradu nákladů, vynaložených na vytápění a elektrickou energii, úklid prostor paušální částkou **3.200,- Kč/školní rok 2018/2019**. Tato úhrada bude provedena na bankovní účet číslo 431824319/0800 nebo hotově v kanceláři školy v následujících splátkách:

Za rok 2018 – částka **2.300,- Kč** - splatná do 14 dnů od podpisu smlouvy

Za rok 2019 – částka **900,- Kč** je splatná do 15. 1. 2019.

Článek IV.

Závěrečná ustanovení

1. Pokud v této smlouvě není stanoveno jinak, řídí se právní vztahy z ní vyplývající příslušnými ustanoveními občanského zákoníku.
2. Smlouva se vyhotovuje ve třech stejnopisech, dva originály pro půjčitele a jeden pro vypůjčitele. Smlouvu je možno měnit či doplňovat jen písemnými dodatky.
3. Tato smlouva nabývá platnosti a účinnosti dnem podpisu obou smluvních stran.
4. Půjčitel prohlašuje, že k uzavření této smlouvy má předchozí písemný souhlas zřizovatele a vlastníka prostor, Města Úvaly.
5. Oba účastníci této smlouvy prohlašují, že byla uzavřena na základě jejich pravé a svobodné vůle, nikoliv v tísní či za nápadně nevýhodných podmínek. Na důkaz toho připojují své vlastnoruční podpisy.

V Úvalech dne 25. 9. 2018

Za půjčitele:

Za vypůjčitele:

ZÁKLADNÍ ŠKOLA ÚVALY,
příspěvková organizace
Arnošta z Pardubic č. 8, 250 82 Úvaly
tel./fax: 281 981 974, tel./fax: 281 981 946
IČO: 00874817

- 2 -



Mgr. Lukáš Kunc
ředitel základní školy



Petra Stehlíková

SMLOUVA O VÝPŮJČCE

Základní škola Úvaly, příspěvková organizace
se sídlem Arnošta z Pardubic 8, Úvaly
IČ: 00874817
zastoupena ředitelem Mgr. Lukášem Kuncem
(dále jen „**Půjčitel**“)

a

Lucie Mašková

(dále jen „**Vypůjčitel**“)

ujednávají níže uvedeného dne, měsíce a roku smlouvu o výpůjčce podle § 2193 až § 2200 občanského zákoníku č. 89/2012 Sb. v následujícím znění

Článek I. Předmět smlouvy

1. Předmětem této smlouvy je závazek půjčitele, že vypůjčitel předá bezúplatně do užívání následující prostory: **budova: B - tělocvična, pondělí 19:15 – 20:15** (dále jen prostory) za podmínek dále stanovených.
2. Výpůjčka se uzavírá na dobu určitou od **1.10.2018 do 31.12.2018**.
3. Vypůjčitel je oprávněn prostory užívat za účelem **zdravotního cvičení**.

Článek II. Práva a povinnosti půjčitele

1. Půjčitel je povinen předat prostory vypůjčitel ve stavu způsobilém k řádnému užívání.
2. Půjčitel má nárok na vrácení prostor ve stavu odpovídajícím způsobu užívání a běžné údržbě.
3. Půjčitel může požadovat vrácení prostor i před skončením smluvní doby výpůjčky, pokud vypůjčitel prostory užívá v rozporu se smluveným účelem užívání.
4. Půjčitel je oprávněn požádat vypůjčitele o vrácení předmětu výpůjčky kdykoliv v průběhu trvání této smlouvy.
5. Půjčitel není povinen poskytovat vypůjčitel žádné služby, spojené s užíváním vypůjčených prostor.

Článek III. Práva a povinnosti vypůjčitele

1. Vypůjčitel je povinen prostory pečlivě opatrovat a dbát s přihlédnutím k jejich povaze a svým možnostem, aby na nich nevznikla škoda. Je povinen je chránit před poškozením, ztrátou nebo zničením.
2. Bez souhlasu půjčitele nesmí vypůjčitel prostory pronajímat ani umožnit jejich užívání třetím osobám. Pokud by tak učinil, odpovídá za případnou škodu a tato skutečnost je hodnocena jako

hrubé porušení smlouvy o výpůjčce, umožňující půjčitelu okamžitě vypovědět tuto smlouvu a žádat dle čl. II./3 této smlouvy o vrácení předmětu výpůjčky.

3. Vypůjčitel není oprávněn užívat jiné, než vypůjčené prostory.
4. Vypůjčitel je povinen nahradit půjčiteli náhradu nákladů, vynaložených na vytápění a elektrickou energii, úklid prostor paušální částkou **1.200,- Kč/za rok 2018**. Tato úhrada bude provedena na bankovní účet číslo 431824319/0800 nebo hotově v kanceláři školy v následujících splátkách:

Za rok 2018 – částka **1.200,- Kč** - splatná do 14 dnů od podpisu smlouvy

Článek IV.

Závěrečná ustanovení

1. Pokud v této smlouvě není stanoveno jinak, řídí se právní vztahy z ní vyplývající příslušnými ustanoveními občanského zákoníku.
2. Smlouva se vyhotovuje ve třech stejnopisech, dva originály pro půjčitele a jeden pro vypůjčitele. Smlouvu je možno měnit či doplňovat jen písemnými dodatky.
3. Tato smlouva nabývá platnosti a účinnosti dnem podpisu obou smluvních stran.
4. Půjčitel prohlašuje, že k uzavření této smlouvy má předchozí písemný souhlas zřizovatele a vlastníka prostor, Města Úvaly.
5. Oba účastníci této smlouvy prohlašují, že byla uzavřena na základě jejich pravé a svobodné vůle, nikoliv v tísní či za nápadně nevýhodných podmínek. Na důkaz toho připojují své vlastnoruční podpisy.

V Úvalech dne 25. 9. 2018

Za půjčitele:

ZÁKLADNÍ ŠKOLA ÚVALY,
příspěvková organizace
Arnošta z Pardubic č. 8, 250 82 Úvaly
tel./fax: 281 981 974, tel./fax: 281 981 946
IČO: 00874817

- 2 -



Mgr. Lukáš Kunc
ředitel základní školy

Za vypůjčitele:



Lucie Mašková

SMLOUVA O VÝPŮJČCE

Základní škola Úvaly, příspěvková organizace
se sídlem Arnošta z Pardubic 8, Úvaly
IČ: 00874817
zastoupena ředitelem Mgr. Lukášem Kuncem
(dále jen „Půjčitel“)

a

Dominik Novák

(dále jen „Vypůjčitel“)

ujednávají níže uvedeného dne, měsíce a roku smlouvu o výpůjčce podle § 2193 až § 2200 občanského zákoníku č. 89/2012 Sb. v následujícím znění

Článek I.

Předmět smlouvy

1. Předmětem této smlouvy je závazek půjčitele, že vypůjčitel předá bezúplatně do užívání následující prostory: **sklep, 2 hod./týdně** (celkem 36 hodin) (dále jen prostory) za podmínek dále stanovených.
2. Výpůjčka se uzavírá na dobu určitou od **3.9.2018 do 31.12.2018**.
3. Vypůjčitel je oprávněn prostory užívat za účelem **bubnování**.

Článek II.

Práva a povinnosti půjčitele

1. Půjčitel je povinen předat prostory vypůjčitel ve stavu způsobilém k řádnému užívání.
2. Půjčitel má nárok na vrácení prostor ve stavu odpovídajícím způsobu užívání a běžné údržbě.
3. Půjčitel může požadovat vrácení prostor i před skončením smluvní doby výpůjčky, pokud vypůjčitel prostory užívá v rozporu se smluveným účelem užívání.
4. Půjčitel je oprávněn požádat vypůjčitele o vrácení předmětu výpůjčky kdykoliv v průběhu trvání této smlouvy.
5. Půjčitel není povinen poskytovat vypůjčitel žádné služby, spojené s užíváním vypůjčených prostor.

Článek III.

Práva a povinnosti vypůjčitele

1. Vypůjčitel je povinen prostory pečlivě opatrovat a dbát s přihlédnutím k jejich povaze a svým možnostem, aby na nich nevznikla škoda. Je povinen je chránit před poškozením, ztrátou nebo zničením.
2. Bez souhlasu půjčitele nesmí vypůjčitel prostory pronajímat ani umožnit jejich užívání třetím osobám. Pokud by tak učinil, odpovídá za případnou škodu a tato skutečnost je hodnocena jako hrubé porušení smlouvy o výpůjčce, umožňující půjčitel okamžitě vypovědět tuto smlouvu a žádat dle čl. II./3 této smlouvy o vrácení předmětu výpůjčky.

3. Vypůjčitel není oprávněn užívat jiné, než vypůjčené prostory.
4. Vypůjčitel je povinen nahradit půjčiteli náhradu nákladů, vynaložených na vytápění a elektrickou energii, úklid prostor paušální částkou **540,-Kč/rok 2018**. Tato úhrada bude provedena na bankovní účet číslo 431824319/0800 nebo hotově v kanceláři školy v následujících splátkách:

Za rok 2018 částku 540,- Kč - splatná do 14 dnů od podpisu smlouvy

Článek IV. Závěrečná ustanovení

1. Pokud v této smlouvě není stanoveno jinak, řídí se právní vztahy z ní vyplývající příslušnými ustanoveními občanského zákoníku.
2. Smlouva se vyhotovuje ve třech stejnopisech, dva originály pro půjčitele a jeden pro vypůjčitele. Smlouvu je možno měnit či doplňovat jen písemnými dodatky.
3. Tato smlouva nabývá platnosti a účinnosti dnem podpisu obou smluvních stran.
4. Půjčitel prohlašuje, že k uzavření této smlouvy má předchozí písemný souhlas zřizovatele a vlastníka prostor, Města Úvaly.
5. Oba účastníci této smlouvy prohlašují, že byla uzavřena na základě jejich pravé a svobodné vůle, nikoliv v tísní či za nápadně nevýhodných podmínek. Na důkaz toho připojují své vlastnoruční podpisy.

V Úvalech dne 3.9.2018

Za půjčitele:

ZÁKLADNÍ ŠKOLA ÚVALY,
příspěvková organizace
Arnošta z Pardubic č. 8, 250 82 Úvaly
tel./fax: 281 981 974, tel./fax: 281 981 946
IČO: 00874817

- 2 -



.....
Mgr. Lukáš Kunc
ředitel základní školy

Za vypůjčitele:

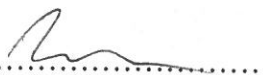

.....
Dominik Novák

SMLOUVA O VÝPŮJČCE

Základní škola Úvaly, příspěvková organizace
se sídlem Arnošta z Pardubic 8, Úvaly 250 82
IČ: 00874817
zastoupena ředitelem Mgr. Lukášem Kuncem
(dále jen „Půjčitel“)

a

Ivana Prchalová

Úvaly
IČ: 45111537
(dále jen „Vypůjčitel“)

ujednávají níže uvedeného dne, měsíce a roku smlouvu o výpůjčce podle § 2193 až § 2200 občanského zákoníku č. 89/2012 Sb. v následujícím znění

Článek I. Předmět smlouvy

1. Předmětem této smlouvy je závazek půjčitele, že vypůjčiteli předá bezúplatně do užívání následující prostory: **budova: D, učebna 97, den: středa, čas: 15 – 16 h** (dále jen prostory) za podmínek dále stanovených.
2. Výpůjčka se uzavírá na dobu určitou od **1.10.2018** do **30.6.2019**.
3. Vypůjčitel je oprávněn prostory užívat za účelem kroužku – **keramika**.

Článek II. Práva a povinnosti půjčitele

1. Půjčitel je povinen předat prostory vypůjčiteli ve stavu způsobilém k řádnému užívání.
2. Půjčitel má nárok na vrácení prostor ve stavu odpovídajícímu způsobu užívání a běžné údržbě.
3. Půjčitel může požadovat vrácení prostor i před skončením smluvní doby výpůjčky, pokud vypůjčitel prostory užívá v rozporu se smluveným účelem užívání.
4. Půjčitel je oprávněn požádat vypůjčitele o vrácení předmětu výpůjčky kdykoliv v průběhu trvání této smlouvy.
5. Půjčitel není povinen poskytovat vypůjčiteli žádné služby, spojené s užíváním vypůjčených prostor.

Článek III. Práva a povinnosti vypůjčitele

1. Vypůjčitel je povinen prostory pečlivě opatrovat a dbát s přihlédnutím k jejich povaze a svým možnostem, aby na nich nevznikla škoda. Je povinen je chránit před poškozením, ztrátou nebo zničením.
2. Bez souhlasu půjčitele nesmí vypůjčitel prostory pronajímat ani umožnit jejich užívání třetím osobám. Pokud by tak učinil, odpovídá za případnou škodu a tato skutečnost je

hodnocena jako hrubé porušení smlouvy o výpůjčce, umožňující půjčitelu okamžitě vypovědět tuto smlouvu a žádat dle čl. II./3 této smlouvy o vrácení předmětu výpůjčky.

3. Vypůjčitel není oprávněn užívat jiné, než vypůjčené prostory.
4. Vypůjčitel je povinen nahradit půjčiteli náhradu nákladů, vynaložených na vytápění a elektrickou energii, úklid prostor paušální částkou **1.900,- Kč/školní rok 2018/2019**. Tato úhrada bude provedena na bankovní účet číslo 431824319/0800 nebo hotově v kanceláři školy v následujících splátkách:

Za rok 2018 částka **600,-** - splatná do 14 dnů od podpisu smlouvy

Za rok 2019 částka **1.300,-** - splatná do 15.1.2019

Článek IV. Závěrečná ustanovení

1. Pokud v této smlouvě není stanoveno jinak, řídí se právní vztahy z ní vyplývající příslušnými ustanoveními občanského zákoníku.
2. Smlouva se vyhotovuje ve třech stejnopisech, dva originály pro půjčitele a jeden pro vypůjčitele. Smlouvu je možno měnit či doplňovat jen písemnými dodatky.
3. Tato smlouva nabývá platnosti a účinnosti dnem podpisu obou smluvních stran.
4. Půjčitel prohlašuje, že k uzavření této smlouvy má předchozí písemný souhlas zřizovatele a vlastníka prostor, Města Úvaly.
5. Oba účastníci této smlouvy prohlašují, že byla uzavřena na základě jejich pravé a svobodné vůle, nikoliv v tísní či za nápadně nevýhodných podmínek. Na důkaz toho připojují své vlastnoruční podpisy.

V Úvalech dne 4.9.2018

Za půjčitele:

ZÁKLADNÍ ŠKOLA ÚVALY,
příspěvková organizace
Arnošta z Pardubic č. 8, 250 82 Úvaly
tel./fax: 281 981 974, tel./fax: 281 981 945
IČO: 00874817
- 2 -



Mgr. Lukáš Kunc
ředitel základní školy

Za vypůjčitele:

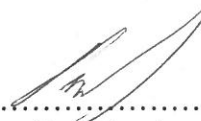

Ivana Prchalová

SMLOUVA O VÝPŮJČCE

Základní škola Úvaly, příspěvková organizace
se sídlem Arnošta z Pardubic 8, Úvaly
IČ: 00874817
zastoupena ředitelem Mgr. Lukášem Kuncem
(dále jen „Půjčitel“)

a

pí. Lenka Krutská

(dále jen „Vypůjčitel“)

ujednávají níže uvedeného dne, měsíce a roku smlouvu o výpůjčce podle § 2193 až § 2200 občanského zákoníku č. 89/2012 Sb. v následujícím znění

Článek I.

Předmět smlouvy

1. Předmětem této smlouvy je závazek půjčitele, že vypůjčitel předá bezúplatně do užívání následující prostory: **budova: B, tělocvična, středa 19-20 h** (dále jen prostory) za podmínek dále stanovených.
2. Výpůjčka se uzavírá na dobu určitou od **5.9.2018** do **12.12.2018**.
3. Vypůjčitel je oprávněn prostory užívat za účelem kroužku – **cvičení (zdravá záda)**

Článek II.

Práva a povinnosti půjčitele

1. Půjčitel je povinen předat prostory vypůjčitel ve stavu způsobilém k řádnému užívání.
2. Půjčitel má nárok na vrácení prostor ve stavu odpovídajícímu způsobu užívání a běžné údržbě.
3. Půjčitel může požadovat vrácení prostor i před skončením smluvní doby výpůjčky, pokud vypůjčitel prostory užívá v rozporu se smluveným účelem užívání.
4. Půjčitel je oprávněn požádat vypůjčitele o vrácení předmětu výpůjčky kdykoliv v průběhu trvání této smlouvy.
5. Půjčitel není povinen poskytovat vypůjčitel žádné služby, spojené s užíváním vypůjčených prostor.

Článek III.

Práva a povinnosti vypůjčitele

1. Vypůjčitel je povinen prostory pečlivě opatrovat a dbát s přihlédnutím k jejich povaze a svým možnostem, aby na nich nevznikla škoda. Je povinen je chránit před poškozením, ztrátou nebo zničením.
2. Bez souhlasu půjčitele nesmí vypůjčitel prostory pronajímat ani umožnit jejich užívání třetím osobám. Pokud by tak učinil, odpovídá za případnou škodu a tato skutečnost je hodnocena jako hrubé porušení smlouvy o výpůjčce, umožňující půjčitel okamžitě vypovědět tuto smlouvu a žádat dle čl. II./3 této smlouvy o vrácení předmětu výpůjčky.
3. Vypůjčitel není oprávněn užívat jiné, než vypůjčené prostory.

4. Vypůjčitel je povinen nahradit půjčiteli náhradu nákladů, vynaložených na vytápění a elektrickou energii, úklid prostor paušální částkou **1.500,- Kč/2018**. Tato úhrada bude provedena na bankovní účet číslo 431824319/0800 nebo hotově v kanceláři školy v následujících splátkách:

Částka 1.500 Kč za rok 2018 - splatná do 14 dnů od podpisu smlouvy

Článek IV. Závěrečná ustanovení

1. Pokud v této smlouvě není stanoveno jinak, řídí se právní vztahy z ní vyplývající příslušnými ustanoveními občanského zákoníku.
2. Smlouva se vyhotovuje ve třech stejnopisech, dva originály pro půjčitele a jeden pro vypůjčitele. Smlouvu je možno měnit či doplňovat jen písemnými dodatky.
3. Tato smlouva nabývá platnosti a účinnosti dnem podpisu obou smluvních stran.
4. Půjčitel prohlašuje, že k uzavření této smlouvy má předchozí písemný souhlas zřizovatele a vlastníka prostor, Města Úvaly.
5. Oba účastníci této smlouvy prohlašují, že byla uzavřena na základě jejich pravé a svobodné vůle, nikoliv v tísní či za nápadně nevýhodných podmínek. Na důkaz toho připojují své vlastnoruční podpisy.

V Úvalech dne 5.9.2018

Za půjčitele:

ZÁKLADNÍ ŠKOLA ÚVALY,
příspěvková organizace
Arnošta z Pardubic č. 8, 250 82 Úvaly
tel./fax: 281 981 974, tel./fax: 281 981 946
IČO: 00874817
- 2 -



Mgr. Lukáš Kunc
ředitel základní školy

Za vypůjčitele:

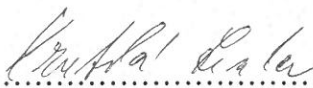

Lenka Krutská

SMLOUVA O VÝPŮJČCE

Základní škola Úvaly, příspěvková organizace
se sídlem Arnošta z Pardubic 8, Úvaly
IČ: 00874817
zastoupena ředitelem Mgr. Lukášem Kuncem
(dále jen „Půjčitel“)

a

Olga Fernando

250 82 Úvaly
IČ: 71736361
(dále jen „Vypůjčitel“)

ujednávají níže uvedeného dne, měsíce a roku smlouvu o výpůjčce podle § 2193 až § 2200 občanského zákoníku č. 89/2012 Sb. v následujícím znění

Článek I.

Předmět smlouvy

1. Předmětem této smlouvy je závazek půjčitele, že vypůjčiteli předá bezúplatně do užívání následující prostory: budova: **C učebna 0-2, úterý - 14-16 hod.,**
C učebna 2-4, čtvrtek - 13-16 hod.
(dále jen prostory) za podmínek dále stanovených.
2. Výpůjčka se uzavírá na dobu určitou do **30.6.2019**.
3. Vypůjčitel je oprávněn prostory užívat za účelem **výuky anglického jazyka**.

Článek II.

Práva a povinnosti půjčitele

1. Půjčitel je povinen předat prostory vypůjčiteli ve stavu způsobilém k řádnému užívání.
2. Půjčitel má nárok na vrácení prostor ve stavu odpovídajícím způsobu užívání a běžné údržbě.
3. Půjčitel může požadovat vrácení prostor i před skončením smluvní doby výpůjčky, pokud vypůjčitel prostory užívá v rozporu se smluveným účelem užívání.
4. Půjčitel je oprávněn požádat vypůjčitele o vrácení předmětu výpůjčky kdykoliv v průběhu trvání této smlouvy.
5. Půjčitel není povinen poskytovat vypůjčiteli žádné služby, spojené s užíváním vypůjčených prostor.

Článek III.

Práva a povinnosti vypůjčitele

1. Vypůjčitel je povinen prostory pečlivě opatrovat a dbát s přihlédnutím k jejich povaze a svým možnostem, aby na nich nevznikla škoda. Je povinen je chránit před poškozením, ztrátou nebo zničením.
2. Bez souhlasu půjčitele nesmí vypůjčitel prostory pronajímat ani umožnit jejich užívání třetím osobám. Pokud by tak učinil, odpovídá za případnou škodu a tato skutečnost je

- hodnocena jako hrubé porušení smlouvy o výpůjčce, umožňující půjčitelovi okamžitě vypovědět tuto smlouvu a žádat dle čl. II./3 této smlouvy o vrácení předmětu výpůjčky.
3. Vypůjčitel není oprávněn užívat jiné, než vypůjčené prostory.
 4. Vypůjčitel je povinen nahradit půjčiteli náhradu nákladů, vynaložených na vytápění a elektrickou energii, úklid prostor paušální částkou **6.500,-Kč**/školní rok 2018/2019. Tato úhrada bude provedena na bankovní účet číslo 431824319/0800 nebo hotově v kanceláři školy v následujících splátkách:

Částka 2.500 Kč za rok 2018 - splatná do 14 dnů od podpisu smlouvy

Částka 4.000 Kč za rok 2019 - splatná do 15.1.2019

Článek IV. Závěrečná ustanovení

1. Pokud v této smlouvě není stanoveno jinak, řídí se právní vztahy z ní vyplývající příslušnými ustanoveními občanského zákoníku.
2. Smlouva se vyhotovuje ve třech stejnopisech, dva originály pro půjčitele a jeden pro vypůjčitele. Smlouvu je možno měnit či doplňovat jen písemnými dodatky.
3. Tato smlouva nabývá platnosti a účinnosti dnem podpisu obou smluvních stran.
4. Půjčitel prohlašuje, že k uzavření této smlouvy má předchozí písemný souhlas zřizovatele a vlastníka prostor, Města Úvaly.
5. Oba účastníci této smlouvy prohlašují, že byla uzavřena na základě jejich pravé a svobodné vůle, nikoliv v tísní či za nápadně nevýhodných podmínek. Na důkaz toho připojují své vlastnoruční podpisy.

V Úvalech dne 1.10.2018

Za půjčitele:

Za vypůjčitele:

ZÁKLADNÍ ŠKOLA ÚVALY,
příspěvková organizace
Arnošta z Pardubic č. 8, 250 82 Úvaly
tel./fax: 281 981 974, tel./fax: 281 981 946
IČO: 00874817

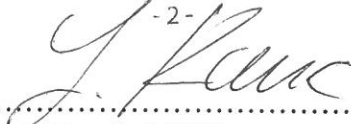
- 2 -

Mgr. Lukáš Kunc
ředitel základní školy



Mgr. Olga Fernando

SMLOUVA O VÝPŮJČCE

Základní škola Úvaly, příspěvková organizace
se sídlem Arnošta z Pardubic 8, Úvaly
IČ: 00874817
zastoupena ředitelem Mgr. Lukášem Kuncem
(dále jen „Půjčitel“)

a

Mgr. Kateřina Syslová

(dále jen „Vypůjčitel“)

ujednávají níže uvedeného dne, měsíce a roku smlouvu o výpůjčce podle § 2193 až § 2200 občanského zákoníku č. 89/2012 Sb. v následujícím znění

Článek I. Předmět smlouvy

1. Předmětem této smlouvy je závazek půjčitele, že vypůjčiteli předá bezúplatně do užívání následující prostory: **Budova: A, místnost 2-4. Den: středa: 14-15 hodin** (dále jen prostory) za podmínek dále stanovených.
2. Výpůjčka se uzavírá na dobu určitou do **31.12.2018**.
3. Vypůjčitel je oprávněn prostory užívat za účelem **výuka anglického jazyka**.

Článek II. Práva a povinnosti půjčitele

1. Půjčitel je povinen předat prostory vypůjčiteli ve stavu způsobilém k řádnému užívání.
2. Půjčitel má nárok na vrácení prostor ve stavu odpovídajícím způsobu užívání a běžné údržbě.
3. Půjčitel může požadovat vrácení prostor i před skončením smluvní doby výpůjčky, pokud vypůjčitel prostory užívá v rozporu se smluveným účelem užívání.
4. Půjčitel je oprávněn požádat vypůjčitele o vrácení předmětu výpůjčky kdykoliv v průběhu trvání této smlouvy.
5. Půjčitel není povinen poskytovat vypůjčiteli žádné služby, spojené s užíváním vypůjčených prostor.

Článek III. Práva a povinnosti vypůjčitele

1. Vypůjčitel je povinen prostory pečlivě opatrovat a dbát s přihlédnutím k jejich povaze a svým možnostem, aby na nich nevznikla škoda. Je povinen je chránit před poškozením, ztrátou nebo zničením.
2. Bez souhlasu půjčitele nesmí vypůjčitel prostory pronajímat ani umožnit jejich užívání třetím osobám. Pokud by tak učinil, odpovídá za případnou škodu a tato skutečnost je hodnocena jako hrubé porušení smlouvy o výpůjčce, umožňující půjčiteli okamžitě vypovědět tuto smlouvu a žádat dle čl. II./3 této smlouvy o vrácení předmětu výpůjčky.

3. Vypůjčitel není oprávněn užívat jiné, než vypůjčené prostory.
4. Vypůjčitel je povinen nahradit půjčiteli náhradu nákladů, vynaložených na vytápění a elektrickou energii, úklid prostor paušální částkou **450,-Kč/rok 2018**. Tato úhrada bude provedena na bankovní účet číslo 431824319/0800 nebo hotově v kanceláři školy v následujících splátkách:

Za rok 2018 částku 450,- Kč - splatná do 14ti dnů od podpisu smlouvy

Článek IV. Závěrečná ustanovení

1. Pokud v této smlouvě není stanoveno jinak, řídí se právní vztahy z ní vyplývající příslušnými ustanoveními občanského zákoníku.
2. Smlouva se vyhotovuje ve třech stejnopisech, dva originály pro půjčitele a jeden pro vypůjčitele. Smlouvu je možno měnit či doplňovat jen písemnými dodatky.
3. Tato smlouva nabývá platnosti a účinnosti dnem podpisu obou smluvních stran.
4. Půjčitel prohlašuje, že k uzavření této smlouvy má předchozí písemný souhlas zřizovatele a vlastníka prostor, Města Úvaly.
5. Oba účastníci této smlouvy prohlašují, že byla uzavřena na základě jejich pravé a svobodné vůle, nikoliv v tísní či za nápadně nevýhodných podmínek. Na důkaz toho připojují své vlastnoruční podpisy.

V Úvalech dne 1.10.2018

Za půjčitele:

Za vypůjčitele:

ZÁKLADNÍ ŠKOLA ÚVALY,
příspěvková organizace
Arnošta z Pardubic č. 8, 250 82 Úvaly
tel./fax: 281 981 974, tel./fax: 281 981 946
IČO: 00874817

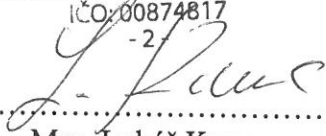
.....
Mgr. Lukáš Kunc
ředitel základní školy

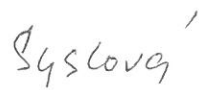
.....
Mgr. Kateřina Syslová

SMLOUVA O VÝPŮJČCE

Základní škola Úvaly, příspěvková organizace
se sídlem Arnošta z Pardubic 8, Úvaly
IČ: 00874817
zastoupena ředitelem Mgr. Lukášem Kuncem
(dále jen „Půjčitel“)

a

Mgr. Jana Šetková

IČ: 88136183
(dále jen „Vypůjčitel“)

ujednávají níže uvedeného dne, měsíce a roku smlouvu o výpůjčce podle § 2193 až § 2200 občanského zákoníku č. 89/2012 Sb. v následujícím znění

Článek I.

Předmět smlouvy

1. Předmětem této smlouvy je závazek půjčitele, že vypůjčiteli předá bezúplatně do užívání následující prostory: **budova: B učebna 48, den: úterý, 15:30 – 16:30 hodin** (dále jen prostory) za podmínek dále stanovených.
2. Výpůjčka se uzavírá na dobu určitou od **2.10.2018** do **31.1.2019**.
3. Vypůjčitel je oprávněn prostory užívat za účelem **kroužku Pokusy a pozorování**.

Článek II.

Práva a povinnosti půjčitele

1. Půjčitel je povinen předat prostory vypůjčiteli ve stavu způsobilém k řádnému užívání.
2. Půjčitel má nárok na vrácení prostor ve stavu odpovídajícímu způsobu užívání a běžné údržbě.
3. Půjčitel může požadovat vrácení prostor i před skončením smluvní doby výpůjčky, pokud vypůjčitel prostory užívá v rozporu se smluveným účelem užívání.
4. Půjčitel je oprávněn požádat vypůjčitele o vrácení předmětu výpůjčky kdykoliv v průběhu trvání této smlouvy.
5. Půjčitel není povinen poskytovat vypůjčiteli žádné služby, spojené s užíváním vypůjčených prostor.

Článek III.

Práva a povinnosti vypůjčitele

1. Vypůjčitel je povinen prostory pečlivě opatrovat a dbát s přihlédnutím k jejich povaze a svým možnostem, aby na nich nevznikla škoda. Je povinen je chránit před poškozením, ztrátou nebo zničením.
2. Bez souhlasu půjčitele nesmí vypůjčitel prostory pronajímat ani umožnit jejich užívání třetím osobám. Pokud by tak učinil, odpovídá za případnou škodu a tato skutečnost je hodnocena jako hrubé porušení smlouvy o výpůjčce, umožňující půjčiteli okamžitě vypovědět tuto smlouvu a žádat dle čl. II./3 této smlouvy o vrácení předmětu výpůjčky.
3. Vypůjčitel není oprávněn užívat jiné, než vypůjčené prostory.

4. Vypůjčitel je povinen nahradit půjčiteli náhradu nákladů, vynaložených na vytápění a elektrickou energii, úklid prostor paušální částkou **750,-Kč/1. pololetí školního roku 2018/2019**. Tato úhrada bude provedena na bankovní účet číslo 431824319/0800 nebo hotově v kanceláři školy v následujících splátkách:

Částka 550 Kč za rok 2018 - splatná do 14 dnů od podpisu smlouvy

Částka 200 Kč za rok 2019 - splatná do 15.1.2019

Článek IV. Závěrečná ustanovení

1. Pokud v této smlouvě není stanoveno jinak, řídí se právní vztahy z ní vyplývající příslušnými ustanoveními občanského zákoníku.
2. Smlouva se vyhotovuje ve třech stejnopisech, dva originály pro půjčitele a jeden pro vypůjčitele. Smlouvu je možno měnit či doplňovat jen písemnými dodatky.
3. Tato smlouva nabývá platnosti a účinnosti dnem podpisu obou smluvních stran.
4. Půjčitel prohlašuje, že k uzavření této smlouvy má předchozí písemný souhlas zřizovatele a vlastníka prostor, Města Úvaly.
5. Oba účastníci této smlouvy prohlašují, že byla uzavřena na základě jejich pravé a svobodné vůle, nikoliv v tísní či za nápadně nevýhodných podmínek. Na důkaz toho připojují své vlastnoruční podpisy.

V Úvalech dne 1.10.2018

Za půjčitele:

Za vypůjčitele:

ZÁKLADNÍ ŠKOLA ÚVALY,
příspěvková organizace
Arnošta z Pardubic č. 8, 250 82 Úvaly
tel./fax: 281 981 974, tel./fax: 281 981 946
IČO: 00874817

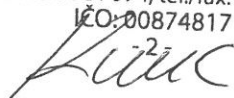

.....
Mgr. Lukáš Kunc
ředitel základní školy



.....
Mgr. Jana Šetková

SMLOUVA O VÝPŮJČCE

Základní škola Úvaly, příspěvková organizace

se sídlem Arnošta z Pardubic 8, Úvaly

IČ: 00874817

zastoupena ředitelem Mgr. Lukášem Kuncem

(dále jen „**Půjčitel**“)

a

EducaBricks s.r.o.

se sídlem K Vyhlídce 958, 250 91 Zeleneč

IČ: 04182260

zastoupená: Andreou Sládečkovou

(dále jen „**Vypůjčitel**“)

ujednávají níže uvedeného dne, měsíce a roku smlouvu o výpůjčce podle § 2193 až § 2200 občanského zákoníku č. 89/2012 Sb. v následujícím znění

Článek I.

Předmět smlouvy

1. Předmětem této smlouvy je závazek půjčitele, že vypůjčiteli předá bezúplatně do užívání následující prostory: **Budova: A, učebna 1-4**
Den: úterý: 14:00 – 17:00
(dále jen prostory) za podmínek dále stanovených.
2. Výpůjčka se uzavírá na dobu určitou od **2.10.2018 do 31.1.2019**.
3. Vypůjčitel je oprávněn prostory užívat za účelem **kroužku Brick 4 Kidz**.

Článek II.

Práva a povinnosti půjčitele

1. Půjčitel je povinen předat prostory vypůjčiteli ve stavu způsobilém k řádnému užívání.
2. Půjčitel má nárok na vrácení prostor ve stavu odpovídajícímu způsobu užívání a běžné údržbě.
3. Půjčitel může požadovat vrácení prostor i před skončením smluvní doby výpůjčky, pokud vypůjčitel prostory užívá v rozporu se smluveným účelem užívání.
4. Půjčitel je oprávněn požádat vypůjčitele o vrácení předmětu výpůjčky kdykoliv v průběhu trvání této smlouvy.
5. Půjčitel není povinen poskytovat vypůjčiteli žádné služby, spojené s užíváním vypůjčených prostor.

Článek III.

Práva a povinnosti vypůjčitele

1. Vypůjčitel je povinen prostory pečlivě opatrovat a dbát s přihlédnutím k jejich povaze a svým možnostem, aby na nich nevznikla škoda. Je povinen je chránit před poškozením, ztrátou nebo zničením.
2. Bez souhlasu půjčitele nesmí vypůjčitel prostory pronajímat ani umožnit jejich užívání třetím osobám. Pokud by tak učinil, odpovídá za případnou škodu a tato skutečnost je

- hodnocena jako hrubé porušení smlouvy o výpůjčce, umožňující půjčitelu okamžitě vypovědět tuto smlouvu a žádat dle čl. II./3 této smlouvy o vrácení předmětu výpůjčky.
3. Vypůjčitel není oprávněn užívat jiné, než vypůjčené prostory.
 4. Vypůjčitel je povinen nahradit půjčiteli náhradu nákladů, vynaložených na vytápění a elektrickou energii, úklid prostor paušální částkou **2.400,- Kč/za 1. pololetí 2018/2019**. Tato úhrada bude provedena na bankovní účet číslo 431824319/0800 nebo hotově v kanceláři školy v následujících splátkách:

Za rok 2018 částku **1.800,- Kč** - splatná do 14ti dnů od uzavření smlouvy.

Za rok 2019 částku **600,- Kč** – splatná do 15.1.2019

Článek IV. Závěrečná ustanovení

1. Pokud v této smlouvě není stanoveno jinak, řídí se právní vztahy z ní vyplývající příslušnými ustanoveními občanského zákoníku.
2. Smlouva se vyhotovuje ve třech stejnopisech, dva originály pro půjčitele a jeden pro vypůjčitele. Smlouvu je možno měnit či doplňovat jen písemnými dodatky.
3. Tato smlouva nabývá platnosti a účinnosti dnem podpisu obou smluvních stran.
4. Půjčitel prohlašuje, že k uzavření této smlouvy má předchozí písemný souhlas zřizovatele a vlastníka prostor, Města Úvaly.
5. Oba účastníci této smlouvy prohlašují, že byla uzavřena na základě jejich pravé a svobodné vůle, nikoliv v tísní či za nápadně nevýhodných podmínek. Na důkaz toho připojují své vlastnoruční podpisy.

V Úvalech dne 25.9.2018

Za půjčitele:

ZÁKLADNÍ ŠKOLA ÚVALY,
příspěvková organizace
Arnošta z Pardubic č. 8, 250 82 Úvaly
tel./fax: 281 981 974, tel./fax: 281 981 946
IČO: 00874817

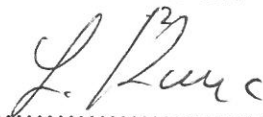

Mgr. Lukáš Kunc
ředitel základní školy

Za vypůjčitele:

 **EducaBricks s.r.o.**
K Vyhličky 958, 250 91 Zeleneč
IČ: 041 82 260, DIČ: CZ04182260
Tel: 604 844 804, 603 537 102



EducaBricks s.r.o.
Andrea Sládečková

SMLOUVA O VÝPŮJČCE

Základní škola Úvaly, příspěvková organizace
se sídlem Arnošta z Pardubic 8, Úvaly
IČ: 00874817
zastoupena ředitelem Mgr. Lukášem Kuncem
(dále jen „Půjčitel“)

a

Aneta Šrolerová

IČ: 019 78 381
(dále jen „Vypůjčitel“)

ujednávají níže uvedeného dne, měsíce a roku smlouvu o výpůjčce podle § 2193 až § 2200 občanského zákoníku č. 89/2012 Sb. v následujícím znění

Článek I. Předmět smlouvy

1. Předmětem této smlouvy je závazek půjčitele, že vypůjčiteli předá bezúplatně do užívání následující prostory: **budova: A, učebna A1-1, čtvrtek 15:00-16:00** (dále jen prostory) za podmínek dále stanovených.
2. Výpůjčka se uzavírá na dobu určitou od **4.10.2018 do 31.1.2019**.
3. Vypůjčitel je oprávněn prostory užívat za účelem kroužku – **pěvecko-hudební kroužek**

Článek II. Práva a povinnosti půjčitele

1. Půjčitel je povinen předat prostory vypůjčiteli ve stavu způsobilém k řádnému užívání.
2. Půjčitel má nárok na vrácení prostor ve stavu odpovídajícím způsobu užívání a běžné údržbě.
3. Půjčitel může požadovat vrácení prostor i před skončením smluvní doby výpůjčky, pokud vypůjčitel prostory užívá v rozporu se smluveným účelem užívání.
4. Půjčitel je oprávněn požádat vypůjčitele o vrácení předmětu výpůjčky kdykoliv v průběhu trvání této smlouvy.
5. Půjčitel není povinen poskytovat vypůjčiteli žádné služby, spojené s užíváním vypůjčených prostor.

Článek III. Práva a povinnosti vypůjčitele

1. Vypůjčitel je povinen prostory pečlivě opatrovat a dbát s přihlédnutím k jejich povaze a svým možnostem, aby na nich nevznikla škoda. Je povinen je chránit před poškozením, ztrátou nebo zničením.
2. Bez souhlasu půjčitele nesmí vypůjčitel prostory pronajímat ani umožnit jejich užívání třetím osobám. Pokud by tak učinil, odpovídá za případnou škodu a tato skutečnost je hodnocena jako

hrubé porušení smlouvy o výpůjčce, umožňující půjčitelu okamžitě vypovědět tuto smlouvu a žádat dle čl. II./3 této smlouvy o vrácení předmětu výpůjčky.

3. Vypůjčitel není oprávněn užívat jiné, než vypůjčené prostory.
4. Vypůjčitel je povinen nahradit půjčiteli náhradu nákladů, vynaložených na vytápění a elektrickou energii, úklid prostor paušální částkou **800,- Kč/školní rok 2018/2019**. Tato úhrada bude provedena na bankovní účet číslo 431824319/0800 nebo hotově v kanceláři školy v následujících splátkách:

Za rok 2018 – částka **550,- Kč** - splatná do 14 dnů od podpisu smlouvy

Za rok 2019 - částka **250,- Kč** je splatná do 15. 1. 2019.

Článek IV.

Závěrečná ustanovení

1. Pokud v této smlouvě není stanoveno jinak, řídí se právní vztahy z ní vyplývající příslušnými ustanoveními občanského zákoníku.
2. Smlouva se vyhotovuje ve třech stejnopisech, dva originály pro půjčitele a jeden pro vypůjčitele. Smlouvu je možno měnit či doplňovat jen písemnými dodatky.
3. Tato smlouva nabývá platnosti a účinnosti dnem podpisu obou smluvních stran.
4. Půjčitel prohlašuje, že k uzavření této smlouvy má předchozí písemný souhlas zřizovatele a vlastníka prostor, Města Úvaly.
5. Oba účastníci této smlouvy prohlašují, že byla uzavřena na základě jejich pravé a svobodné vůle, nikoliv v tísní či za nápadně nevýhodných podmínek. Na důkaz toho připojují své vlastnoruční podpisy.

V Úvalech dne 25. 9. 2018

Za půjčitele:

Za vypůjčitele:

ZÁKLADNÍ ŠKOLA ÚVALY,

příspěvková organizace
Arnošta z Pardubic č. 8, 250 82 Úvaly
tel./fax: 281 981 974, tel./fax: 281 981 946
IČO: 00874817

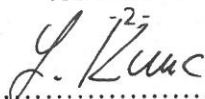

Mgr. Lukáš Kunc
ředitel základní školy

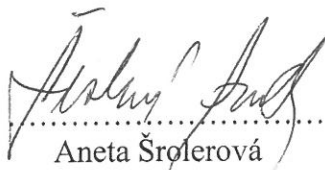

Aneta Šroferová

SMLOUVA O VÝPŮJČCE

Základní škola Úvaly, příspěvková organizace
se sídlem Arnošta z Pardubic 8, Úvaly
IČ: 00874817
zastoupena ředitelem Mgr. Lukášem Kuncem
(dále jen „Půjčitel“)

a

Šárka Adamová,
Věra Jurčáková,
(dále jen „Vypůjčitel“)

ujednávají níže uvedeného dne, měsíce a roku smlouvu o výpůjčce podle § 2193 až § 2200 občanského zákoníku č. 89/2012 Sb. v následujícím znění

Článek I.

Předmět smlouvy

1. Předmětem této smlouvy je závazek půjčitele, že vypůjčiteli předá bezúplatně do užívání následující prostory: **budova: A, učebna A1-4, středa 13-15 h (1x za 14 dní)**
pátek 13-15 h (1x za 14 dní)
(dále jen prostory) za podmínek dále stanovených.
2. Výpůjčka se uzavírá na dobu určitou od **3.10.2018 do 7.6.2019**.
3. Vypůjčitel je oprávněn prostory užívat za účelem kroužku – **Klub nadaných dětí**

Článek II.

Práva a povinnosti půjčitele

1. Půjčitel je povinen předat prostory vypůjčiteli ve stavu způsobilém k řádnému užívání.
2. Půjčitel má nárok na vrácení prostor ve stavu odpovídajícímu způsobu užívání a běžné údržbě.
3. Půjčitel může požadovat vrácení prostor i před skončením smluvní doby výpůjčky, pokud vypůjčitel prostory užívá v rozporu se smluveným účelem užívání.
4. Půjčitel je oprávněn požádat vypůjčitele o vrácení předmětu výpůjčky kdykoliv v průběhu trvání této smlouvy.
5. Půjčitel není povinen poskytovat vypůjčiteli žádné služby, spojené s užíváním vypůjčených prostor.

Článek III.

Práva a povinnosti vypůjčitele

1. Vypůjčitel je povinen prostory pečlivě opatrovat a dbát s přihlédnutím k jejich povaze a svým možnostem, aby na nich nevznikla škoda. Je povinen je chránit před poškozením, ztrátou nebo zničením.
2. Bez souhlasu půjčitele nesmí vypůjčitel prostory pronajímat ani umožnit jejich užívání třetím osobám. Pokud by tak učinil, odpovídá za případnou škodu a tato skutečnost je hodnocena jako

hrubé porušení smlouvy o výpůjčce, umožňující půjčitelu okamžitě vypovědět tuto smlouvu a žádat dle čl. II./3 této smlouvy o vrácení předmětu výpůjčky.

3. Vypůjčitel není oprávněn užívat jiné, než vypůjčené prostory.
4. Vypůjčitel je povinen nahradit půjčiteli náhradu nákladů, vynaložených na vytápění a elektrickou energii, úklid prostor paušální částkou **3.200,- Kč /školní rok 2018/2019**. Tato úhrada bude provedena na bankovní účet číslo 431824319/0800 nebo hotově v kanceláři školy v následujících splátkách:

Za rok 2018 částka **1.200,- Kč** - splatná do 14 dnů od podpisu smlouvy

Za rok 2019 částka **2.000,- Kč** - splatná do 15.1.2019

Článek IV. Závěrečná ustanovení

1. Pokud v této smlouvě není stanoveno jinak, řídí se právní vztahy z ní vyplývající příslušnými ustanoveními občanského zákoníku.
2. Smlouva se vyhotovuje ve třech stejnopisech, dva originály pro půjčitele a jeden pro vypůjčitele. Smlouvu je možno měnit či doplňovat jen písemnými dodatky.
3. Tato smlouva nabývá platnosti a účinnosti dnem podpisu obou smluvních stran.
4. Půjčitel prohlašuje, že k uzavření této smlouvy má předchozí písemný souhlas zřizovatele a vlastníka prostor, Města Úvaly.
5. Oba účastníci této smlouvy prohlašují, že byla uzavřena na základě jejich pravé a svobodné vůle, nikoliv v tísní či za nápadně nevýhodných podmínek. Na důkaz toho připojují své vlastnoruční podpisy.

V Úvalech dne 14.9.2018

Za půjčitele:

Za vypůjčitele:

ZÁKLADNÍ ŠKOLA ÚVALY,

příspěvková organizace
Arnošta z Pardubic č. 8, 250 82 Úvaly
tel./fax: 281 981 974, tel./fax: 281 981 946
IČO: 00874817

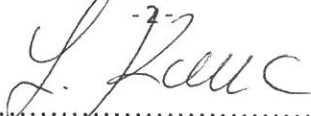

Mgr. Lukáš Kunc
ředitel základní školy

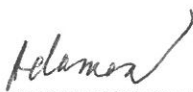

Šárka Adamová



Věra Jurčáková

SMLOUVA O VÝPŮJČCE

Základní škola Úvaly, příspěvková organizace
se sídlem Arnošta z Pardubic 8, Úvaly
IČ: 00874817
zastoupena ředitelem Mgr. Lukášem Kuncem
(dále jen „**Půjčitel**“)

a

FbK Olymp Praha
Pod Stárkou 36/4, Praha 4, 140 00
IČ: 26575418
Kontaktní osoba: Ing Staněk Tomáš
(dále jen „**Vypůjčitel**“)

ujednávají níže uvedeného dne, měsíce a roku smlouvu o výpůjčce podle § 2193 až § 2200 občanského zákoníku č. 89/2012 Sb. v následujícím znění

Článek I.

Předmět smlouvy

1. Předmětem této smlouvy je závazek půjčitele, že vypůjčiteli předá bezúplatně do užívání následující prostory: **budova: B, tělocvična, pondělí 17:15-19:15 h** (dále jen prostory) za podmínek dále stanovených.
2. Výpůjčka se uzavírá na dobu určitou od **1.10.2018 do 27.5.2019**.
3. Vypůjčitel je oprávněn prostory užívat za účelem – **kroužku florbalu**.

Článek II.

Práva a povinnosti půjčitele

1. Půjčitel je povinen předat prostory vypůjčiteli ve stavu způsobilém k řádnému užívání.
2. Půjčitel má nárok na vrácení prostor ve stavu odpovídajícímu způsobu užívání a běžné údržbě.
3. Půjčitel může požadovat vrácení prostor i před skončením smluvní doby výpůjčky, pokud vypůjčitel prostory užívá v rozporu se smluveným účelem užívání.
4. Půjčitel je oprávněn požádat vypůjčitele o vrácení předmětu výpůjčky kdykoliv v průběhu trvání této smlouvy.
5. Půjčitel není povinen poskytovat vypůjčiteli žádné služby, spojené s užíváním vypůjčených prostor.

Článek III.

Práva a povinnosti vypůjčitele

1. Vypůjčitel je povinen prostory pečlivě opatrovat a dbát s přihlédnutím k jejich povaze a svým možnostem, aby na nich nevznikla škoda. Je povinen je chránit před poškozením, ztrátou nebo zničením.

2. Bez souhlasu půjčitele nesmí vypůjčitel prostory pronajímat ani umožnit jejich užívání třetím osobám. Pokud by tak učinil, odpovídá za případnou škodu a tato skutečnost je hodnocena jako hrubé porušení smlouvy o výpůjčce, umožňující půjčiteli okamžitě vypovědět tuto smlouvu a žádat dle čl. II./3 této smlouvy o vrácení předmětu výpůjčky.
3. Vypůjčitel není oprávněn užívat jiné, než vypůjčené prostory.
4. Vypůjčitel je povinen nahradit půjčiteli náhradu nákladů, vynaložených na vytápění a elektrickou energii, úklid prostor paušální částkou **6.200,-Kč/školní rok 2018/2019**. Tato úhrada bude provedena na bankovní účet číslo 431824319/0800 nebo hotově v kanceláři školy v následujících splátkách:

Za rok 2018 částka **2.200,-** - splatná do 14 dnů od podpisu smlouvy

Za rok 2019 částka **4.000,-** - splatná do 15.1.2019

Článek IV. Závěrečná ustanovení

1. Pokud v této smlouvě není stanoveno jinak, řídí se právní vztahy z ní vyplývající příslušnými ustanoveními občanského zákoníku.
2. Smlouva se vyhotovuje ve třech stejnopisech, dva originály pro půjčitele a jeden pro vypůjčitele. Smlouvu je možno měnit či doplňovat jen písemnými dodatky.
3. Tato smlouva nabývá platnosti a účinnosti dnem podpisu obou smluvních stran.
4. Půjčitel prohlašuje, že k uzavření této smlouvy má předchozí písemný souhlas zřizovatele a vlastníka prostor, Města Úvaly.
5. Oba účastníci této smlouvy prohlašují, že byla uzavřena na základě jejich pravé a svobodné vůle, nikoliv v tísní či za nápadně nevýhodných podmínek. Na důkaz toho připojují své vlastnoruční podpisy.

V Úvalech dne 4.9.2018

Za půjčitele:

ZÁKLADNÍ ŠKOLA ÚVALY,
příspěvková organizace
Arnošta z Pardubic č. 8, 250 82 Úvaly
tel./fax: 281 981 974, tel./fax: 281 981 946
IČO: 00874817

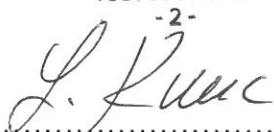
- 2 -

Mgr. Lukáš Kunc
ředitel základní školy

Za vypůjčitele:

OLYMP FLORBAL, z.s.
Bulharská 996/20
101 00 Praha 10
IČ: 26575418
Tel.: +420 736 746 866
www.fbkolym.cz

Mgr. Pavel Piech
předseda klubu

SMLOUVA O VÝPŮJČCE

Základní škola Úvaly, příspěvková organizace
se sídlem Arnošta z Pardubic 8, Úvaly
IČ: 00874817
zastoupena ředitelem Mgr. Lukášem Kuncem
(dále jen „Půjčitel“)

a

p. Pavel Měšťánek

(dále jen „Vypůjčitel“)

ujednávají níže uvedeného dne, měsíce a roku smlouvu o výpůjčce podle § 2193 až § 2200 občanského zákoníku č. 89/2012 Sb. v následujícím znění

Článek I. Předmět smlouvy

1. Předmětem této smlouvy je závazek půjčitele, že vypůjčitel předá bezúplatně do užívání následující prostory: **sklep/kotelnu, 6 hod./týdně** (dále jen prostory) za podmínek dále stanovených.
2. Výpůjčka se uzavírá na dobu určitou od **1.9.2018** do **30.6.2019**.
3. Vypůjčitel je oprávněn prostory užívat za účelem **zkoušek hudební skupiny Medvěd 009**.

Článek II. Práva a povinnosti půjčitele

1. Půjčitel je povinen předat prostory vypůjčitel ve stavu způsobilém k řádnému užívání.
2. Půjčitel má nárok na vrácení prostor ve stavu odpovídajícímu způsobu užívání a běžné údržbě.
3. Půjčitel může požadovat vrácení prostor i před skončením smluvní doby výpůjčky, pokud vypůjčitel prostory užívá v rozporu se smluveným účelem užívání.
4. Půjčitel je oprávněn požádat vypůjčitele o vrácení předmětu výpůjčky kdykoliv v průběhu trvání této smlouvy.
Půjčitel není povinen poskytovat vypůjčitel žádné služby, spojené s užíváním vypůjčených prostor

Článek III. Práva a povinnosti vypůjčitele

1. Vypůjčitel je povinen prostory pečlivě opatrovat a dbát s přihlédnutím k jejich povaze a svým možnostem, aby na nich nevznikla škoda. Je povinen je chránit před poškozením, ztrátou nebo zničením.
2. Bez souhlasu půjčitele nesmí vypůjčitel prostory pronajímat ani umožnit jejich užívání třetím osobám. Pokud by tak učinil, odpovídá za případnou škodu a tato skutečnost je hodnocena jako hrubé porušení smlouvy o výpůjčce, umožňující půjčitel okamžitě vypovědět tuto smlouvu a žádat dle čl. II./3 této smlouvy o vrácení předmětu výpůjčky.

3. Vypůjčitel není oprávněn užívat jiné, než vypůjčené prostory..
4. Vypůjčitel je povinen nahradit půjčiteli náhradu nákladů, vynaložených na vytápění a elektrickou energii, úklid prostor paušální částkou **3.960,-Kč**/školní rok 2018/2019. Tato úhrada bude provedena na bankovní účet číslo 431824319/0800 nebo hotově v kanceláři školy v následujících splátkách:

Za rok 2018 částku 1 620,- Kč - splatná do 14 dnů od podpisu smlouvy
Za rok 2019 částku 2 340,- Kč - splatná do 15. 1. 2019

Článek IV. Závěrečná ustanovení

1. Pokud v této smlouvě není stanoveno jinak, řídí se právní vztahy z ní vyplývající příslušnými ustanoveními občanského zákoníku.
2. Smlouva se vyhotovuje ve třech stejnopisech, dva originály pro půjčitele a jeden pro vypůjčitele. Smlouvu je možno měnit či doplňovat jen písemnými dodatky.
3. Tato smlouva nabývá platnosti a účinnosti dnem podpisu obou smluvních stran.
4. Půjčitel prohlašuje, že k uzavření této smlouvy má předchozí písemný souhlas zřizovatele a vlastníka prostor, Města Úvaly.
5. Oba účastníci této smlouvy prohlašují, že byla uzavřena na základě jejich pravé a svobodné vůle, nikoliv v tísní či za nápadně nevýhodných podmínek. Na důkaz toho připojují své vlastnoruční podpisy.

V Úvalech dne 1.9.2018

Za půjčitele:

ZÁKLADNÍ ŠKOLA ÚVALY,
příspěvková organizace
Arnošta z Pardubic č. 8, 250 82 Úvaly
tel./fax: 281 981 974, tel./fax: 281 981 946
IČO: 00874817

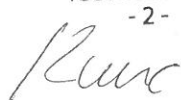
- 2 -

.....
Mgr. Lukáš Kunc
ředitel základní školy

Za vypůjčitele:

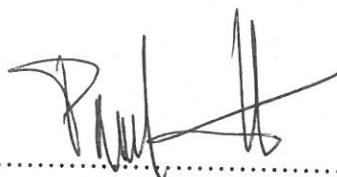

.....
p. Pavel Měšťánek

SMLOUVA O VÝPŮJČCE

Základní škola Úvaly, příspěvková organizace
se sídlem Arnošta z Pardubic 8, Úvaly
IČ: 00874817
zastoupena ředitelem Mgr. Lukášem Kuncem
(dále jen „Půjčitel“)

a

VĚDA NÁS BAVÍ, o.p.s.
Velkopřevorské náměstí 629/7, 118 00 Praha 1
IČ: 24204137
zastoupena Ing. Petrou Jokešovou
(dále jen „Vypůjčitel“)

ujednávají níže uvedeného dne, měsíce a roku smlouvu o výpůjčce podle § 2193 až § 2200 občanského zákoníku č. 89/2012 Sb. v následujícím znění

Článek I. Předmět smlouvy

1. Předmětem této smlouvy je závazek půjčitele, že vypůjčiteli předá bezúplatně do užívání následující prostory: **učebna B1-1, den: čtvrtek, od 15:30-16:30 hodin** (dále jen prostory) za podmínek dále stanovených.
2. Výpůjčka se uzavírá na dobu určitou od **11.10.2018** do **17.1.2019**.
3. Vypůjčitel je oprávněn prostory užívat za účelem kroužku **VĚDA NÁS BAVÍ**

Článek II. Práva a povinnosti půjčitele

1. Půjčitel je povinen předat prostory vypůjčiteli ve stavu způsobilém k řádnému užívání.
2. Půjčitel má nárok na vrácení prostor ve stavu odpovídajícím způsobu užívání a běžné údržbě.
3. Půjčitel může požadovat vrácení prostor i před skončením smluvní doby výpůjčky, pokud vypůjčitel prostory užívá v rozporu se smluveným účelem užívání.
4. Půjčitel je oprávněn požádat vypůjčitele o vrácení předmětu výpůjčky kdykoliv v průběhu trvání této smlouvy.
5. Půjčitel není povinen poskytovat vypůjčiteli žádné služby, spojené s užíváním vypůjčených prostor.

Článek III. Práva a povinnosti vypůjčitele

1. Vypůjčitel je povinen prostory pečlivě opatrovat a dbát s přihlédnutím k jejich povaze a svým možnostem, aby na nich nevznikla škoda. Je povinen je chránit před poškozením, ztrátou nebo zničením.
2. Bez souhlasu půjčitele nesmí vypůjčitel prostory pronajímat ani umožnit jejich užívání třetím osobám. Pokud by tak učinil, odpovídá za případnou škodu a tato skutečnost je hodnocena jako hrubé porušení smlouvy o výpůjčce, umožňující půjčiteli okamžitě vypovědět tuto smlouvu a žádat dle čl. II./3 této smlouvy o vrácení předmětu výpůjčky.
3. Vypůjčitel není oprávněn užívat jiné, než vypůjčené prostory.

4. Vypůjčitel je povinen nahradit půjčiteli náhradu nákladů, vynaložených na vytápění a elektrickou energii, úklid prostor paušální částkou **700,-Kč/1.** pololetí školního roku 2018/2019. Tato úhrada bude provedena na bankovní účet číslo 431824319/0800 nebo hotově v kanceláři školy v následujících splátkách:

Částka **500,- Kč** za kalendářní rok 2018 - splatná do 14 dnů od podpisu smlouvy

Částka **200,- Kč** za kalendářní rok 2019 – splatná do 15.1.2019

Článek IV. Závěrečná ustanovení

1. Pokud v této smlouvě není stanoveno jinak, řídí se právní vztahy z ní vyplývající příslušnými ustanoveními občanského zákoníku.
2. Smlouva se vyhotovuje ve třech stejnopisech, dva originály pro půjčitele a jeden pro vypůjčitele. Smlouvu je možno měnit či doplňovat jen písemnými dodatky.
3. Tato smlouva nabývá platnosti a účinnosti dnem podpisu obou smluvních stran.
4. Půjčitel prohlašuje, že k uzavření této smlouvy má předchozí písemný souhlas zřizovatele a vlastníka prostor, Města Úvaly.
5. Oba účastníci této smlouvy prohlašují, že byla uzavřena na základě jejich pravé a svobodné vůle, nikoliv v tísní či za nápadně nevýhodných podmínek. Na důkaz toho připojují své vlastnoruční podpisy.

V Úvalech dne 10.10.2018

Za půjčitele:

ZÁKLADNÍ ŠKOLA ÚVALY,
příspěvková organizace
Arnošta z Pardubic č. 8, 250 82 Úvaly
tel./fax: 281 981 974, tel./fax: 281 981 946
IČO: 00874817

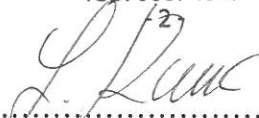

Mgr. Lukáš Kunc
ředitel základní školy

Za vypůjčitele:

Věda nás baví o.p.s. ©
Velkopřevorské náměstí 629/7
118 00 Praha 1
IČ: 242 04 137
DIČ: CZ24204137



Ing. Petra Jokešová

SMLOUVA O VÝPŮJČCE

Základní škola Úvaly, příspěvková organizace
se sídlem Arnošta z Pardubic 8, Úvaly
IČ: 00874817
zastoupena ředitelem Mgr. Lukášem Kuncem
(dále jen „Půjčitel“)

a

Jitka Hanková

IČ: 87519925

(dále jen „Vypůjčitel“)

ujednávají níže uvedeného dne, měsíce a roku smlouvu o výpůjčce podle § 2193 až § 2200 občanského zákoníku č. 89/2012 Sb. v následujícím znění

Článek I. Předmět smlouvy

1. Předmětem této smlouvy je závazek půjčitele, že vypůjčiteli předá bezúplatně do užívání následující prostory: **učebna B3-2, den: úterý, od 13:00-17:00 hodin** (dále jen prostory) za podmínek dále stanovených.
2. Výpůjčka se uzavírá na dobu určitou od **6.11.2018** do **25.6.2019**.
3. Vypůjčitel je oprávněn prostory užívat za účelem kroužku – **angličtina**.

Článek II. Práva a povinnosti půjčitele

1. Půjčitel je povinen předat prostory vypůjčiteli ve stavu způsobilém k řádnému užívání.
2. Půjčitel má nárok na vrácení prostor ve stavu odpovídajícímu způsobu užívání a běžné údržbě.
3. Půjčitel může požadovat vrácení prostor i před skončením smluvní doby výpůjčky, pokud vypůjčitel prostory užívá v rozporu se smluveným účelem užívání.
4. Půjčitel je oprávněn požádat vypůjčitele o vrácení předmětu výpůjčky kdykoliv v průběhu trvání této smlouvy.
5. Půjčitel není povinen poskytovat vypůjčiteli žádné služby, spojené s užíváním vypůjčených prostor.

Článek III. Práva a povinnosti vypůjčitele

1. Vypůjčitel je povinen prostory pečlivě opatrovat a dbát s přihlédnutím k jejich povaze a svým možnostem, aby na nich nevznikla škoda. Je povinen je chránit před poškozením, ztrátou nebo zničením.
2. Vypůjčitel je povinen uzamknout vchodové dveře, od kterých má klíč ihned po vpuštění všech účastníků kroužku. Vypůjčitel musí mít chod pod kontrolou a zodpovídá za to, že do školy nevstoupí jiná osoba než účastníci kroužku.

3. Bez souhlasu půjčitele nesmí vypůjčitel prostory pronajímat ani umožnit jejich užívání třetím osobám. Pokud by tak učinil, odpovídá za případnou škodu a tato skutečnost je hodnocena jako hrubé porušení smlouvy o výpůjčce, umožňující půjčiteli okamžitě vypovědět tuto smlouvu a žádat dle čl. II./3 této smlouvy o vrácení předmětu výpůjčky.
4. Vypůjčitel není oprávněn užívat jiné, než vypůjčené prostory.
5. Vypůjčitel je povinen nahradit půjčiteli náhradu nákladů, vynaložených na vytápění a elektrickou energii, úklid prostor paušální částkou **6.600,-Kč/školní rok 2018/2019**. Tato úhrada bude provedena na bankovní účet číslo 431824319/0800 nebo hotově v kanceláři školy v následujících splátkách:

Částka **1.400,-** Kč za kalendářní rok 2018 - splatná do 14 dnů od podpisu smlouvy
Částka **5.200,-** Kč za kalendářní rok 2019 – splatná do 15.2.2019

Článek IV. Závěrečná ustanovení

1. Pokud v této smlouvě není stanoveno jinak, řídí se právní vztahy z ní vyplývající příslušnými ustanoveními občanského zákoníku.
2. Smlouva se vyhotovuje ve třech stejnopisech, dva originály pro půjčitele a jeden pro vypůjčitele. Smlouvu je možno měnit či doplňovat jen písemnými dodatky.
3. Tato smlouva nabývá platnosti a účinnosti dnem podpisu obou smluvních stran.
4. Půjčitel prohlašuje, že k uzavření této smlouvy má předchozí písemný souhlas zřizovatele a vlastníka prostor, Města Úvaly.
5. Oba účastníci této smlouvy prohlašují, že byla uzavřena na základě jejich pravé a svobodné vůle, nikoliv v tísní či za nápadně nevýhodných podmínek. Na důkaz toho připojují své vlastnoruční podpisy.

V Úvalech dne 10.10.2018

Za půjčitele:

ZÁKLADNÍ ŠKOLA ÚVALY,
příspěvková organizace
Arnošta z Pardubic č. 8, 250 82 Úvaly
tel./fax: 281 981 974, tel./fax: 281 981 946
IČO: 00874817

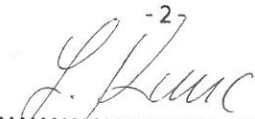
- 2 -

Mgr. Lukáš Kunc
ředitel základní školy

Za vypůjčitele:



Jitka Hanková

SMLOUVA O VÝPŮJČCE

Základní škola Úvaly, příspěvková organizace
se sídlem Arnošta z Pardubic 8, Úvaly
IČ: 00874817
zastoupena ředitelem Mgr. Lukášem Kuncem
(dále jen „Půjčitel“)

a

Jitka Martinovská

(dále jen „Vypůjčitel“)

ujednávají níže uvedeného dne, měsíce a roku smlouvu o výpůjčce podle § 2193 až § 2200 občanského zákoníku č. 89/2012 Sb. v následujícím znění

Článek I.

Předmět smlouvy

1. Předmětem této smlouvy je závazek půjčitele, že vypůjčiteli předá bezúplatně do užívání následující prostory: **budova: B, tělocvična, den: pátek, čas: 15 – 16 hodin** (dále jen prostory) za podmínek dále stanovených.
2. Výpůjčka se uzavírá na dobu určitou od **26.10.2018** do **12.4.2019**.
3. Vypůjčitel je oprávněn prostory užívat za účelem **kondičního cvičení pro děti**.

Článek II.

Práva a povinnosti půjčitele

1. Půjčitel je povinen předat prostory vypůjčiteli ve stavu způsobilém k řádnému užívání.
2. Půjčitel má nárok na vrácení prostor ve stavu odpovídajícím způsobu užívání a běžné údržbě.
3. Půjčitel může požadovat vrácení prostor i před skončením smluvní doby výpůjčky, pokud vypůjčitel prostory užívá v rozporu se smluveným účelem užívání.
4. Půjčitel je oprávněn požádat vypůjčitele o vrácení předmětu výpůjčky kdykoliv v průběhu trvání této smlouvy.
5. Půjčitel není povinen poskytovat vypůjčiteli žádné služby, spojené s užíváním vypůjčených prostor.

Článek III.

Práva a povinnosti vypůjčitele

1. Vypůjčitel je povinen prostory pečlivě opatrovat a dbát s přihlédnutím k jejich povaze a svým možnostem, aby na nich nevznikla škoda. Je povinen je chránit před poškozením, ztrátou nebo zničením.
2. Vypůjčitel je povinen uzamknout vchodové dveře, od kterých má klíč ihned po vpuštění všech účastníků kroužku. Vypůjčitel musí mít chod pod kontrolou a zodpovídá za to, že do školy nevstoupí jiná osoba než účastníci kroužku.

3. Bez souhlasu půjčitele nesmí vypůjčitel prostory pronajímat ani umožnit jejich užívání třetím osobám. Pokud by tak učinil, odpovídá za případnou škodu a tato skutečnost je hodnocena jako hrubé porušení smlouvy o výpůjčce, umožňující půjčiteli okamžitě vypovědět tuto smlouvu a žádat dle čl. II./3 této smlouvy o vrácení předmětu výpůjčky.
4. Vypůjčitel není oprávněn užívat jiné, než vypůjčené prostory.
5. Vypůjčitel je povinen nahradit půjčiteli náhradu nákladů, vynaložených na vytápění a elektrickou energii, úklid prostor paušální částkou **2.400,-Kč**/školní rok 2018/2019. Tato úhrada bude provedena na bankovní účet číslo 431824319/0800 nebo hotově v kanceláři školy v následujících splátkách:

Částka 900 Kč za rok 2018 - splatná do 14 dnů od podpisu smlouvy
Částka 1500 Kč za rok 2019 - splatná do 15.1.2019

Článek IV. Závěrečná ustanovení

1. Pokud v této smlouvě není stanoveno jinak, řídí se právní vztahy z ní vyplývající příslušnými ustanoveními občanského zákoníku.
2. Smlouva se vyhotovuje ve třech stejnopisech, dva originály pro půjčitele a jeden pro vypůjčitele. Smlouvu je možno měnit či doplňovat jen písemnými dodatky.
3. Tato smlouva nabývá platnosti a účinnosti dnem podpisu obou smluvních stran.
4. Půjčitel prohlašuje, že k uzavření této smlouvy má předchozí písemný souhlas zřizovatele a vlastníka prostor, Města Úvaly.
5. Oba účastníci této smlouvy prohlašují, že byla uzavřena na základě jejich pravé a svobodné vůle, nikoliv v tísní či za nápadně nevýhodných podmínek. Na důkaz toho připojují své vlastnoruční podpisy.

V Úvalech dne 22.10.2018

Za půjčitele:

ZÁKLADNÍ ŠKOLA ÚVALY,
příspěvková organizace
Arnošta z Pardubic č. 8, 250 82 Úvaly
tel./fax: 281 981 974, tel./fax: 281 981 946
IČO: 00874817

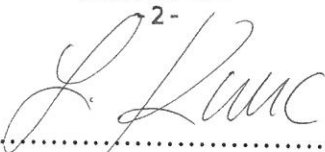
2-

Mgr. Lukáš Kunc
ředitel základní školy

Za vypůjčitele:

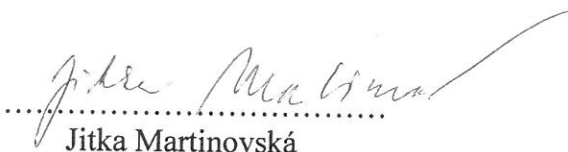

Jitka Martinovská

SMLOUVA O POSKYTNUTÍ NADAČNÍHO PŘÍSPĚVKU

Nadace O2

IČO: 26700000

se sídlem Praha 4 - Michle, Za Brumlovkou 266/2, PSČ 140 22

zapsaná v nadačním rejstříku u Městského soudu v Praze pod sp. zn. N 450

bankovní spojení: UniCredit Bank Czech Republic, a.s., Praha 1,

č. účtu: 4091215004/2700

zastoupená panem Hanym Farghalim, předsedou správní rady

(dále jen „**Nadace**“)

na straně jedné

a

Základní škola Úvaly, příspěvková organizace

IČO: 00874817

se sídlem Arnošta z Pardubic 8

zapsaná v rejstříku škol a školských zařízení, resortní identifikátor 108003949

bankovní spojení 431824319/0800

zastoupená panem Mgr. Lukášem Kuncem, ředitel školy

(dále jen „**Příjemce**“)

na straně druhé

uzavírají níže uvedeného dne tuto smlouvu o poskytnutí nadačního příspěvku
(dále jen „**Smlouva**“):

1. PŘEDMĚT SMLOUVY

- 1.1. Nadace má zájem podpořit aktivity Příjemce spočívající ve zvýšení mediální gramotnosti dětí, mladistvých a jejich rodičů, v prevenci negativních důsledků užívání internetu a v osvětě zaměřené na fenomény s tím související (dále jen „**účel**“).
- 1.2. Pro naplnění účelu uvedeného v předchozím odstavci se Nadace zavazuje poskytnout Příjemci po splnění podmínek dále uvedených ve Smlouvě nadační příspěvek ve výši 72 000 Kč (slovy: sedmdesát dva tisíc korun českých; dále jen „**nadační příspěvek**“). Nadace se zavazuje uhradit Příjemci na základě této Smlouvy nadační příspěvek do 30 dnů ode dne, kdy tato Smlouva nabyde účinnosti, a to na bankovní účet Příjemce uvedený v této Smlouvě.
- 1.3. Příjemce prohlašuje, že nadační příspěvek, který mu Nadace na základě této Smlouvy poskytuje, přijímá, a zavazuje se, že ho bude používat pouze v souladu s účelem uvedeným v odst. 1.1 této Smlouvy a dle podmínek stanovených v této Smlouvě.

2. PODMÍNKY VYUŽITÍ NADAČNÍHO PŘÍSPĚVKU

- 2.1. Příjemce se zavazuje využít nadační příspěvek k účelu uvedenému v této Smlouvě nejpozději do 6 měsíců (dále jen „**období**“) ode dne, kdy byl nadační příspěvek poskytnut.
- 2.2. Nadační příspěvek může Příjemce využít při naplňování účelu na úhradu následujících nákladů Příjemce:
 - (a) na tvorbu nových předmětů/kurzů zaměřených na podporu e-bezpečí a digitální gramotnosti nebo na inovaci předmětů/kurzů stávajících,
 - (b) na realizaci projektů využívajících IT nástroje, tj. realizaci dlouhodobých či krátkodobých projektů a projektových dnů a aktivit využívajících projektovou metodu,
 - (c) na tvorbu publikací, aplikací, videí nebo jiných nástrojů dalšího vzdělávání,
 - (d) odměny pedagogů, kteří se naplňováním účelu aktivně zabývají,
 - (e) dalších nákladů vynaložených na realizaci účelu,

a to v souladu s podrobnějším rozvrhem, který tvoří přílohu č. 1 této Smlouvy (dále jen „rozvrh“).

3. NĚKTERÁ DALŠÍ PRÁVA A POVINNOSTI SMLUVNÍCH STRAN

- 3.1. Příjemce je povinen nejpozději do 15 dnů od skončení období předložit Nadaci hodnotící zprávu (dále jen „zpráva“). Ve zprávě bude uveden popis konkrétního čerpání nadačního příspěvku a aktivit, které byly zrealizovány. Součástí zprávy musí být též fotodokumentace z realizace projektů (aktivit), na jejichž zajištění Příjemce využil nadačního příspěvku. Přílohou zprávy musí být též vyúčtování použití nadačního příspěvku. Vyúčtování musí být dodáno v účetní sestavě Výsledovka analyticky dokladově, kde bude uveden přehled analytických účtů, konkrétní doklady, čísla dokladů a kolik je na daném dokladu z nadačního příspěvku čerpáno.
- 3.2. Nadace má právo kontrolovat, a to i prostřednictvím jí určených třetích osob, využití nadačního příspěvku Příjemcem, zejména zda je nadační příspěvek využíván v souladu s touto Smlouvou. Nadace oznámí písemně (tj. včetně e-mailové zprávy) Příjemci datum a způsob kontroly a název či jméno osoby, která ji bude provádět. Příjemce je povinen poskytnout a zpřístupnit Nadaci nebo třetí osobě provádějící kontrolu veškeré relevantní dokumenty a informace a dále se zavazuje poskytnout k provedení kontroly patřičnou součinnost.
- 3.3. Příjemce je povinen vést příslušnou účetní evidenci o použití nadačního příspěvku tak, aby bylo možné kontrolovat využití nadačního příspěvku.
- 3.4. Příjemce se zavazuje, že oznámí Nadaci místo a termíny konání veřejných akcí, které se uskuteční v souvislosti s projektem či aktivitami, na jejichž realizaci byl použit nadační příspěvek, a to vždy nejméně 10 dní před konáním takové akce. Nadace je vždy oprávněna se těchto akcí zúčastnit a Příjemce ji takovou účast vždy umožní.
- 3.5. Příjemce je povinen uhradit veškeré případné daně a poplatky spojené s přijetím nadačního příspěvku.
- 3.6. Příjemce je oprávněn ve svých materiálech, výročních zprávách, na internetových stránkách či při veřejných vystoupeních uvádět údaj o podpoře ze strany Nadace (např. „projekt je realizován za podpory Nadace O2“) a prezentovat logo Nadace pouze, pokud se takové sdělení týká účelu, na který byl poskytnut nadační příspěvek dle této Smlouvy. Přitom lze využívat pouze logo Nadace, které lze stáhnout z webových stránek Nadace www.nadaceo2.cz, popř. které bude Příjemci zasláno Nadací na jeho žádost.

4. ODSTOUPENÍ OD SMLOUVY

- 4.1. Nadace má právo od této Smlouvy odstoupit v případě, že:
 - (a) Příjemce celý nadační příspěvek či jeho část použije v rozporu s podmínkami sjednanými v této Smlouvě, zejména pokud nadační příspěvek použije k jinému účelu, než který je uveden v odst. 1.1. této Smlouvy, nebo pokud nadační příspěvek použije jiným způsobem než uvedeným v čl. 2 této Smlouvy;
 - (b) Příjemce neumožní Nadaci či jí určené osobě provést kontrolu ve smyslu odst. 3.2 Smlouvy, ačkoli Nadace předem písemně oznámila Příjemci datum a způsob kontroly a název či jméno osoby, která ji bude provádět;
 - (c) Příjemce při takové kontrole nezpřístupní Nadaci nebo třetí osobě provádějící kontrolu veškeré relevantní dokumenty a informace nebo neposkytne k provedení kontroly patřičnou součinnost;
 - (d) zřizovatel Příjemce odvolá souhlas s uzavřením této Smlouvy
- 4.2. Odstoupení dle tohoto článku Smlouvy je účinné okamžikem doručení písemného oznámení Nadace o odstoupení Příjemci. V případě odstoupení je Příjemce povinen vrátit Nadaci nadační

příspěvek na účet Nadace uvedený na první straně této Smlouvy, a to do 30 dnů ode dne doručení písemného oznámení Nadace o odstoupení Příjemci.

5. DALŠÍ USTANOVENÍ

- 5.1. Příjemce je příspěvkovou organizací ve smyslu zákona č. 250/2000 Sb., o rozpočtových pravidlech územních rozpočtů (dále jen „**zákon o rozpočtových pravidlech**“). Dle § 27 odst. 7 písm. c) zákona o rozpočtových pravidlech je Příjemce povinen zajistit si předem písemný souhlas zřizovatele při nabytí majetku darem, jinak se k takovému právního jednání nepřihlíží. Příjemce podpisem této Smlouvy prohlašuje, že zřizovatel Příjemce udělal písemný souhlas s tím, aby Nadace poskytla Příjemci nadační příspěvek na základě této Smlouvy. Kopie písemného souhlasu tvoří přílohu č. 2 této Smlouvy.
- 5.2. V případě zrušení Příjemce bez likvidace je právní nástupce Příjemce povinen nevyčerpanou (tj. nepoužitou) část nadačního příspěvku Nadaci vrátit, pokud mu Nadace písemně nepotvrdí, že je oprávněn si tuto část ponechat.
- 5.3. V případě zrušení Příjemce s likvidací je Příjemce vždy povinen nevyčerpanou (tj. nepoužitou) část nadačního příspěvku Nadaci vrátit, a to bez zbytečného odkladu po vstupu do likvidace. Příjemce vrátí nevyčerpanou část nadačního příspěvku dle tohoto odstavce na účet Nadace uvedený na první straně této Smlouvy, popř. na jiný účet, který mu za tím účelem Nadace písemně sdělí.
- 5.4. O vrácení nadačního příspěvku nebo jeho části je Příjemce vždy povinen Nadaci písemně informovat.
- 5.5. Smluvní strany určily ve všech věcech souvisejících s touto Smlouvou a jejím plněním, následující kontaktní osoby (dále jen „**kontaktní osoby**“):

Za Nadaci:

Anna Kačabová, telefon: 605 161 138, e-mail: anna.kacabova@o2.cz

Za Příjemce:

Mgr. Lukáš Kunc, telefon: 281 981 946, e-mail: kunc@zsuvaly.cz

- 5.6. Kontaktní osoby nejsou oprávněné činit za smluvní strany jakékoli jednání, v jehož důsledku se mění nebo ukončuje tato Smlouva nebo vzniká jiná smlouva mezi smluvními stranami.

6. ZÁVĚREČNÁ USTANOVENÍ

- 6.1. Smluvní strany podpisem této Smlouvy prohlašují, že mají zájem na spolupráci při naplnění účelu uvedeného v odst. 1.1 této Smlouvy i v roce 2019 a 2020. Za předpokladu řádného plnění této Smlouvy mohou smluvní strany po skončení této Smlouvy jednat o uzavření a případně uzavřít novou smlouvu o poskytnutí dalšího příspěvku. Za tímto účelem Příjemce předloží Nadaci spolu se zprávou, která obsahuje podklady pro vyhodnocení použití nadačního příspěvku poskytnutého na základě této Smlouvy, rozpočet Příjemce na další období, kde budou zachyceny konkrétní způsoby, jak Příjemce hodlá naložit s dalším příspěvkem, pokud bude Nadaci poskytnut. Pro vyloučení všech pochybností smluvní strany sjednávají, že obsahem tohoto odstavce Smlouvy není slib daru ve smyslu § 2056 občanského zákoníku a že Příjemci nevzniká nárok na náhradu jakýchkoli nákladů vynaložených na očekávání příspěvku, i když smlouva na poskytnutí dalšího příspěvku nebude uzavřena nebo pokud na základě smlouvy bude poskytnut příspěvek v jiné výši než ve výši předpokládané Příjemcem. Nadace není rozpočtem Příjemce, který se vztahuje k období po uplynutí této Smlouvy, vázán.
- 6.2. Tato Smlouva je uzavřena dnem jejího podpisu oběma smluvními stranami a nabyde účinnosti dnem jejího podpisu oběma smluvními stranami. Tato Smlouva bez dalšího zaniká, pokud nebudou splněny podmínky pro poskytnutí nadačního příspěvku ani do 3 měsíců od podpisu Smlouvy oběma smluvními stranami.

- 6.3. Vztahy touto Smlouvou výslovně neupravené se řídí příslušnými ustanoveními zákona č. 89/2012 Sb., občanského zákoníku.
- 6.4. Tato Smlouva smí být měněna či doplňována pouze písemnou dohodou obou smluvních stran, a to formou písemných číslovaných dodatků.
- 6.5. Tato Smlouva je vyhotovena ve dvou stejnopisech, přičemž jeden obdrží Příjemce a jeden obdrží Nadace.
- 6.6. Smluvní strany prohlašují, že si tuto Smlouvu přečetly a souhlasí s jejím obsahem, na důkaz čehož níže připojují své podpisy.
- 6.7. Nedílnou součástí této Smlouvy tvoří následující přílohy:
Příloha č. 1: Rozvrh použití nadačního příspěvku
Příloha č. 2: Kopie souhlasu zřizovatele Příjemce s uzavřením této Smlouvy

Nadace O2

V Praze dne 19.10. 2018

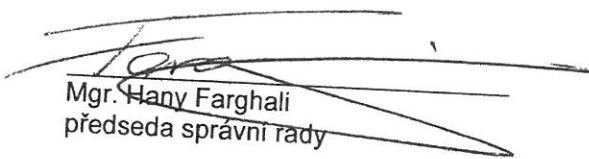
Mgr. Hany Farghali
předseda správní rady

Základní škola Úvaly, příspěvková organizace

V Praze dne 25.10. 2018

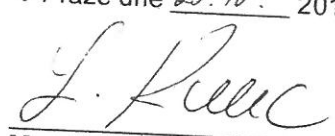
Mgr. Lukáš Kunc
ředitel školy

Příloha č. 1 Smlouvy o poskytnutí nadačního příspěvku – Rozvrh pro využití nadačního příspěvku

Oblast / činnost	Detailní popis oblasti a činností, resp. nákladů, které lze z nadačního příspěvku hradit	Výše částky z nadačního příspěvku určená na úhradu daných nákladů
Osvětová /vzdělávací činnost	Náklady na přednášky pro učitele v oblasti e-bezpečí – základní modul, 2*4hod	25 000 Kč
	Náklady na přednášky pro učitele v oblasti e-bezpečí – rozšířený modul – 1*4 hod	12 500 Kč
	Náklady na přednášku v oblasti e-bezpečí pro rodiče – 1*2 hod	5 000 Kč
	Náklady na vzdělávací aktivity pro žáka v oblasti e-bezpečí – pro žáky 6.-7.tříd ; 6*2 hod	27 000 Kč
	Rezerva – konzultace s odborným garantem, odměny pro zapojené pedagogy, případně náklady na rozšíření vzdělávacích aktivit	2 500 Kč
Celkem		72 000 Kč

DAROVACÍ SMLOUVA

pro věcný dar

Smluvní strany: **SILIC MÉDIA s.r.o.**

zastoupený (á) Mgr. Veronikou Semerádovou
se sídlem: Havlíčkova 232, 250 82 Úvaly
IČ/DIČ: 24256714/CZ24256714
Bankovní spojení: Fio banka, a.s.
Číslo účtu : 2100287634/2010
(dále jen dárce)

a

Základní škola Úvaly, příspěvková organizace

zastoupená ředitelem panem Mgr. Lukášem Kuncem
se sídlem: Arnošta z Pardubic 8, 250 82 Úvaly
IČ: 00 874 817
Bankovní spojení: Česká spořitelna, a.s., pobočka Úvaly
Číslo účtu : 431824319/0800
(dále jen obdarovaný)

**uzavírají v souladu s § 628 a násl. Občanského zákoníku tuto
darovací smlouvu**

1. Předmětem této smlouvy je poskytnutí věcného daru „**Materiál určený k přímé spotřebě pro výuku žáků**“ ve výši **6.800,- Kč**.
2. Shora uvedený věcný dar byl předán dne 20.10.2018
3. Obdarovatel poskytuje dar obdarovanému dobrovolně. S darem nespojuje žádnou protislužbu ze strany obdarovaného.
4. Obdarovaný dar přijímá do svého vlastnictví a zavazuje se jej použít výhradně k účelu, k němuž byl poskytnut.
5. Dárce má právo požadovat vrácení daru pouze v případě zjištění, že obdarovaný porušil ustanovení odstavce 4 této smlouvy.
6. Tato smlouva se vyhotovuje ve dvou stejnopisech, z nichž po jedné obdrží každá ze smluvních stran.
7. Smluvní strany prohlašují, že si tuto smlouvu před podpisem prostudovaly, že byla uzavřena po vzájemném ujednání a podle jejich pravé a svobodné vůle.
Autentičnost této smlouvy obě strany potvrzují svým podpisem.

V Úvalech dne: 22.10.2018

podpis dárce

podpis obdarovaného

.....
Mgr. Veronika Semerádová
SILIC MÉDIA s.r.o.
Hradešín 39, 282 01 Český Brod
IČ: 24256714 DIČ: CZ24256714

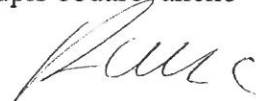
.....
Mgr. Lukáš Kunc, ředitel ZŠ
ZÁKLADNÍ ŠKOLA ÚVALY,
příspěvková organizace
Arnošta z Pardubic 8, 250 82 Úvaly

Darovací smlouva a smlouva o převodu práv k užívání software

S/2018/00466

(dále jen „Smlouva“)

uzavřená v souladu se zákonem č. 89/2012 Sb., občanský zákoník, ve znění pozdějších předpisů mezi níže uvedenými smluvními stranami (dále jen „smluvní strany“)

Raiffeisenbank a.s., Hvězdova 1716/2b, 140 78 Praha 4, IČO: 49240901 zapsaná v obchodním rejstříku vedeného Městským soudem v Praze, v oddíle B, vložka 2051, zastoupená Janou Vondrákovou, Sourcing Manager Junior a Janem Baudyšem, Head of Central Procurement
(dále jen „Dárce“)

a

Základní škola Úvaly, příspěvková organizace

Arnošta z Pardubic 8, 250 82 Úvaly, IČO: 00874817

zapsána v obchodním rejstříku vedeném Městským soudem v Praze, oddíl Pr, vložka 1358

kterou zastupuje: **Mgr. Lukáš Kunc - ředitel zařízení**

(e-mail: kunc@zsuvaly.cz, tel: 281981946)

(dále jen „Obdarovaný“)

Preambule

- A. Dárce je bankou ve smyslu zákona č. 21/1992 Sb. o bankách a při své činnosti využívá mj. prostředky výpočetní techniky, včetně hardwarových zařízení a s nimi kompatibilního softwaru a
- B. Dárce vede o hardwarových a softwarových zařízeních evidenci zahrnující mj. odepisování hodnoty uvedeného hardwarového a softwarového zařízení v rámci účetnictví Dárce
- C. Dárce má zájem podořit činnost neziskových, obecně prospěšných či dalších subjektů tím, že vybraná hardwarová zařízení vč. příslušného softwaru, která byla odepsána v majetku Dárce, avšak která jsou stále funkční, daruje těmto subjektům
- D. Obdarovaný má zájem dále uvedená hardwarová zařízení, vč. příslušného softwaru přijmout do svého majetku

1. Specifikace Daru

1.1. Dárce prohlašuje, že je výlučným vlastníkem následujícího zařízení: **Hardware 65 kusů:**

Typ	RB	S/N
HP Compaq 8300 Elite SFF	0000015616	CZC3032341
HP Compaq 8300 Elite SFF	0000015899	CZC338B2JS
HP Compaq 8300 Elite SFF	0000015895	CZC3427RX1
HP Compaq 8300 Elite SFF	0000015618	CZC3501GJD
HP Compaq 8300 Elite SFF	0000015894	CZC302241P
HP Compaq 8300 Elite SFF	0000015897	CZC4100GDX
HP Compaq 8300 Elite SFF	0000015881	CZC338B2JT
HP Compaq 8300 Elite SFF	0000015876	CZC4064T9K
HP Compaq 8300 Elite SFF	0000015873	CZC248BMJW
HP Compaq 8300 Elite SFF	0000015617	CZC3403Z79
HP Compaq 8300 Elite SFF	0000015620	CZC34180NS
HP Compaq 8300 Elite SFF	0000015872	CZC4090PHS
HP Compaq 8300 Elite SFF	0000015621	CZC347072H

HP Compaq 8300 Elite SFF	0000015945	CZC34180NV
HP Compaq 8300 Elite SFF	0000015893	CZC3501GJF
HP Compaq 8300 Elite SFF	0000015948	CZC3237541
HP Compaq 8300 Elite SFF	0000015875	CZC4064T8Q
HP Compaq 8300 Elite SFF	0000015944	CZC4140LKG
HP Compaq 8300 Elite SFF	0000015896	CZC4100GDV
HP Compaq 8300 Elite SFF	0000015874	CZC4064T8N
HP Compaq 8200 Elite SFF	0000015880	CZC2267ZGM
HP Compaq 8200 Elite SFF	0000015859	CZC144DZFX
HP Compaq 8200 Elite SFF	0000015805	CZC2021RDM
HP Compaq 8200 Elite SFF	0000015869	CZC222256L
HP Compaq 8200 Elite SFF	0000015879	CZC21942SK
HP Compaq 8200 Elite SFF	0000015865	CZC2267ZGL
HP Compaq 8200 Elite SFF	0000015809	CZC2236L2W
HP Compaq 8200 Elite SFF	0000015625	CZC1499300
HP Compaq 8200 Elite SFF	0000015623	CZC2048LG6
HP Compaq 8200 Elite SFF	0000015624	CZC2111RGS
HP Compaq 8200 Elite SFF	0000015627	CZC1480QHV
HP Compaq 8200 Elite SFF	0000015622	CZC2234546
HP Compaq 8200 Elite SFF	0000015885	CZC21173JN
HP Compaq 8200 Elite SFF	0000015943	CZC144DZG
HP Compaq 8200 Elite SFF	0000013111	CZC138BSQS
EliteBook 8570p	0000009156	5CB3051QSR
EliteBook 8570p	0000156469	5CB3051QSY
EliteBook 8570p	0000009786	5CB3150XRH
EliteBook 8570p	0000009709	5CB3030CW1
EliteBook 8570p	0000008512	5CB3010NXY
EliteBook 8570p	0000008227	5CB3030CW4
EliteBook 8570p	0000008251	5CB2440BCD
EliteBook 8570p	0000008516	5CB2451DQQ
EliteBook 8570p	0000008570	5CB3030CW9
EliteBook 8570p	0000008155	5CB3030CVR
EliteBook 8570p	0000009003	5CB30211Q0
EliteBook 8570p	0000008777	5CB2470QQW
EliteBook 8570p	0000009762	5CB3030CVS
EliteBook 8570p	0000007352	5CB2430791
EliteBook 8570p	0000156377	5CB2451DQR
EliteBook 8570p	0000008499	5CB3010NXF
EliteBook 8570p	0000009717	5CB2451DQN
EliteBook 8570p	0000157683	5CB3051QSG
EliteBook 8570p	0000008523	5CB3030CW6
EliteBook 8570p	0000157837	5CB2470QQJ
EliteBook 8570p	0000157861	5CB2451DQK
EliteBook 8570p	0000008524	5CB3010NXQ
EliteBook 8570p	0000008527	5CB3051QSW
EliteBook 8570p	0000015212	5CB2470QQH
EliteBook 8570p	0021002262	5CB2470QQT
EliteBook 8570p	0000009768	5CB2440BCG

EliteBook 8570p	0000007766	5CB2470QQV
EliteBook 8570p	0000008371	5CB2470QQN
EliteBook 8570p	0000008161	5CB3051QSJ
EliteBook 8570p	0000157694	5CB3010NXN

Hardware je dále označován též jako „Dar“.

Dárce je zároveň oprávněným uživatelem následujícího Software instalovaného na Hardware: Microsoft Windows 7 Professional (dále jen „Software“).

- 1.2. Stav Daru (Hardware) odpovídá opotřebením obvyklému pro běžné užívání Daru po uplynutí doby pro odepisování Hardware.
- 1.3. Dárce i Obdarovaný shodně prohlašují a činí nepochybným, že Dárce není ani výrobcem počítače, který distribuuje software s počítačem ani instalátorem serveru, který distribuuje software s počítačem a proto Dárce na Dar ani práva k užívání Software neposkytuje žádné záruky.

2. Převod vlastnického práva k Daru a práv k užívání Software

- 2.1. Dárce touto Smlouvou daruje Dar Obdarovanému , tj. bezúplatně převádí na Obdarovaného vlastnické právo k Daru a zároveň bezúplatně převádí na Obdarovaného právo užívat Software za podmínek a v rozsahu v jakém je Dárce oprávněn užívat Software. Dárce tímto výslovně upozorňuje Obdarovaného, že Dárce je ohledně převodu Daru a převodu a užívání Software zavázán licenčními podmínkami pro software společnosti MICROSOFT WINDOWS 7 PROFESSIONAL (dále jen „Licenční podmínky“).
- 2.2. Obdarovaný uvedený Dar do svého vlastnictví přijímá a dále
 - prohlašuje, že je mu stav Daru znám a
 - že Dar bude sloužit k osobnímu rozvoji studentů a
 - souhlasí s podmínkami převodu a užívání Software dle Licenčních podmínek a zavazuje se Licenční podmínky dodržovat
 - prohlašuje, že Dar převzal a zkontroloval, že je opatřen štítkem Certifikát pravosti

3. Ostatní ujednání

- 3.1. Smluvní strany prohlašují, že si tuto Smlouvu před podpisem přečetly, že s jejím obsahem souhlasí a na důkaz toho připojují své podpisy.
- 3.2. Smlouva byla vypracována ve 2 vyhotoveních, z nichž každý z účastníků obdrží 1 stejnopis.
- 3.3. Tato smlouva nabývá platnosti a účinnosti dnem jejího podpisu oběma smluvními stranami.
- 3.4. Nedílnou součástí této Smlouvy tvoří Příloha č. 1- Licenční podmínky pro software společnosti MICROSOFT WINDOWS 7 PROFESSIONAL.

V Praze dne **01. 11. 2018**

Dárce: Raiffeisenbank a. s.

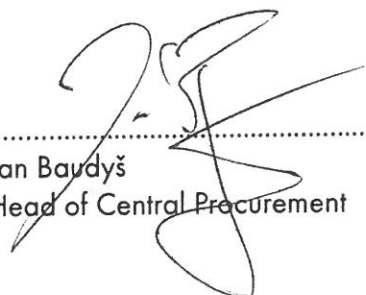
.....
Jan Baudyš
Head of Central Procurement

Obdarovaný: Základní škola Úvaly,
příspěvková organizace

.....
Mgr. Lukáš Kunc
ředitel

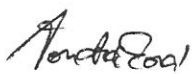
.....
Jana Vondráková
Sourcing Manager Junior

LICENČNÍ PODMÍNKY PRO SOFTWARE SPOLEČNOSTI MICROSOFT WINDOWS 7 PROFESSIONAL

Tyto licenční podmínky představují smlouvu mezi vámi a

- výrobcem počítače, který distribuuje software s počítačem,
- nebo instalátorem serveru, který distribuuje software s počítačem.

Přečtěte si je, prosím. Vztahují se na výše uvedený software včetně médií, na nichž jste jej získali (pokud existují). Licenční podmínky vytištěné na papíře, které mohou být dodány se softwarem, zastupují libovolné licenční podmínky online. Tyto podmínky se rovněž vztahují na všechny:

- aktualizace,
- dodatky,
- internetové služby a
- služby odborné pomoci

společnosti Microsoft pro tento software, pokud s těmito položkami nejsou dodávány jiné podmínky. Pokud ano, budou platit tyto jiné podmínky.

Pokud získáte aktualizace nebo dodatky přímo od společnosti Microsoft, poskytuje vám příslušné licence společnost Microsoft, nikoli výrobce nebo instalátor.

Použitím softwaru přijímáte tyto podmínky. Pokud je nepřijímáte, software nepoužívejte. Místo toho se obraťte na prodejce nebo instalátora a zjistěte jeho zásady poskytování náhrady. Tyto zásady musíte dodržet, což může znamenat omezení vašich práv či nutnost vrátit celý systém, v němž je software instalován.

Jak je popsáno níže, představuje použití softwaru rovněž váš souhlas s přenosem určitých informací o počítači během aktivace a ověření a dále pro internetové služby.

Dodržíte-li tyto licenční podmínky, máte následující práva ke každé licenci, kterou získáte.

1. PŘEHLED.

a. Software. Software zahrnuje software operačního systému pro stolní počítače. Tento software nezahrnuje služby Windows Live. Služba Windows Live je služba poskytovaná společností Microsoft v rámci samostatné smlouvy.

b. Model licencování. Licence k softwaru je poskytována na jednotlivé kopie pro jednotlivé počítače. Počítač je fyzický hardwarový systém s vnitřním paměťovým zařízením schopným provozovat software. Jednotlivé hardwarové oddíly nebo součásti blade jsou považovány za samostatné počítače.

2. PRÁVA K UŽÍVÁNÍ A INSTALACI.

a. Jedna kopie pro jeden počítač. Licence k softwaru je trvale přiřazena počítači, s nímž je software distribuován. Takový počítač je pak „licencovaným počítačem“.

b. Licencová ný počítač. Software smíte v licencovaném počítači používat nejvýše na dvou procesorech s oúčas ně. Není-li v těchto licenčních podmínkách stanoveno jina k, nesmíte s oftware používat v žádném jiném počítači.

c. Počet už ivatelů. Není-li v těchto licenčních podmínkách stanoveno jina k, smí software používat vždy jen jeden uživatel, a to v licencovaném počítači.

d. Alternativní verze. Software může obsahovat více než jednu verzi, například 32bitovou a 64bitovou verzi. Najednou můžete používat pouze jednu verzi. Pokud výrobce nebo instalátor poskytuje možnost jednorázového výběru jazykové verze, můžete používat pouze tu jazykovou verzi, kterou jste vybrali.

3. DALŠÍ LICENČNÍ POŽADAVKY A NEBO UŽIVACÍ PRÁVA.

a. Multiplexování. Hardware nebo software, který používáte ke

- sdružování připojení nebo
- snižování počtu zařízení nebo uživatelů, kteří mají přímý přístup k serverovému softwaru

(někdy označováno termínem multiple xování nebo sdružování), nesnižuje požadovaný počet licencí CAL.

b. Písma. Pokud je software spuštěný, smíte používat jeho písma k zobrazení a tisku obsahu. Smíte pouze

- vkládat písma do obsahu s omezeními, která jsou určena v podmínkách pro vkládání písem, a
- dočasně je s táhnout do tiskárny nebo jiného výstupního zařízení pro tisk obsahu.

c. Ikony, obrázky a zvuky. Je-li software spuštěn, můžete používat jeho ikony, obrázky, zvuky a média, ale nesmíte je sdílet. Vzorové obrázky, zvuky a média poskytnuté se softwarem jsou určeny jen pro nekomerční použití.

d. Použití s technologiemi virtualizace. Mís to použití softwaru přímou v licencovaném počítači či smíte software instalovat a používat v rámci pouze jediného virtuálního (nebo jinak emulovaného) hardwarového systému v licencovaném počítači. V případě použití ve virtuálním prostředí nemusí být obsah chráněný technologií správy digitálních práv, nástrojem BitLocker nebo jakoukoli technologií šifrování pro celé diskové jednotky zabezpečen do stejné míry jako chráněný obsah, který není ve virtuálním prostředí. Musíte dodržovat všechny místní i mezinárodní zákony, které se na takový chráněný obsah vztahují.

e. Připojení zařízení. Smíte umožnit až 20 dalším zařízením získat přístup k softwaru, který je nainstalován v licencovaném počítači, a používat pouze Souborovou službu, Tiskové služby, Interní tovou informační službu, Sdílení připojení k Internetu a telefonní služby.

f. Technologie vzdáleného přístupu. K softwaru, který je nainstalován v licencovaném zařízení, smíte získat přístup a používat jej vzdáleně z jiného počítače pomocí technologií vzdáleného přístupu podle následujících podmínek:

- Vzdálená plocha. K relaci z jiného zařízení pomocí funkce Vzdálená plocha nebo obdobných technologií smí přistupovat jediný primární uživatel licencovaného počítače. „Relace“ znamená přímou nebo nepřímou interakci se s oftwarem prostřednictvím libovolné kombinace vstupních, výstupních a zobrazovacích zařízení. Ostatní uživatelé mohou pomocí těchto

technologii přistupovat k relaci z libovolného zařízení za předpokladu, že vzdálené zařízení je samostatně licencováno ke spouštění softwaru.

- Další technologie přístupu. Ke sdílení aktivní relace můžete používat funkci Vzdálená pomoc nebo obdobné technologie.

g. Zařízení Media Center Extender. Smíte současně spouštět pět relací zařízení Media Center Extender (nebo jiného softwaru či zařízení, která poskytují podobné funkce pro podobný účel) pro zobrazení obsahu nebo uživatelského rozhraní softwaru na jiných obrazovkách či zařízeních.

h. Elektronický program televize. Pokud software zahrnuje přístup ke službě elektronického programu televize, která zobrazuje upravené výpisy televizních programů, bude se na tuto službu vztahovat samostatná servisní smlouva. Pokud nesouhlasíte s podmínkami servisní smlouvy, můžete i nadále používat tento software, ale nebudete mít přístup ke službě elektronického programu televize. Služba může obsahovat reklamní obsah a další související data, která jsou v rámci softwaru přijímána a ukládána. Služba není k dispozici ve všech oblastech. Pokyny týkající se přístupu k servisní smlouvě naleznete v informacích k softwaru.

i. Související informace o médiích. Požadujete-li, aby v rámci přehrávání byly poskytovány související informace o médiích, může se stát, že poskytovaná data nebudou ve vašem jazyce. Zákony a ustanovení některých zemí či oblastech mohou omezovat možnost přístupu k určitým typům obsahu.

j. Celosvětové použití aplikace Media Center. Aplikace Media Center není navržena pro použití ve všech zemích. Přestože informace k aplikaci Media Center mohou obsahovat odkazy na určité funkce, jako je například elektronický program televize, anebo poskytovat informace o postupu při konfiguraci tuneru televize, tyto funkce nemusí ve vaší oblasti fungovat. Seznam funkcí, u nichž se může stát, že ve vaší oblasti nebudou fungovat, naleznete v informacích k aplikaci Media Center.

4. POVINNÁ AKTIVACE.

Aktivace spojuje použití softwaru s konkrétním počítačem. V průběhu aktivace odešle software informace o softwaru a počítači společnosti Microsoft. Tyto informace zahrnují verzi, jazyk a kód Product Key softwaru, adresu IP počítače a informace získané z konfigurace hardwaru počítače. Další informace naleznete na adrese go.microsoft.com/fwlink/?Linkid=104609. Použitím tohoto softwaru vyjadřujete svůj souhlas s přenosem těchto informací. Máte-li řádnou licenci, máte právo užívat instalovanou verzi softwaru po dobu instalačního procesu až do doby povolené pro aktivaci. **Není-li software aktivován, nemáte právo k jeho užívání po uplynutí lhůty povolené pro aktivaci.** Cílem je zabránit použití softwaru bez licence. **Obcházení či jiné překonání aktivace není povoleno.** Pokud je počítač připojen k síti Internet, software se může automaticky připojit ke společnosti Microsoft a aktivovat se. Software můžete rovněž aktivovat ručně, a to telefonicky nebo prostřednictvím Internetu. Pokud tak učiníte, mohou vám být účtovány telefonní poplatky a poplatky za přístup k Internetu. Některé změny vašich počítačových komponent nebo softwaru mohou vyžadovat opakovanou aktivaci softwaru. **Software vás bude upozorňovat na nutnost aktivace, dokud ji neprovedete.**

5. OVĚŘENÍ.

a. V rámci ověření probíhá kontrola, zda byl software aktivován a zda je správně licencován. Dále se ověřuje, zda nebyla provedena žádná neoprávněná změna ověřovacích, licenčních nebo aktivačních funkcí softwaru. V rámci ověření může také proběhnout kontrola přítomnosti určitého

škodlivého softwaru nebo neoprávněného softwaru souvisejícího s takovými neoprávněnými změnami. Ověření potvrzující, že máte řádnou licenci, vás opravňuje k užívání softwaru, určitých funkcí softwaru nebo k tomu, abyste získali určité výhody. **Vyhýbat se ověření není povoleno.** Cílem je zamezit užívání softwaru bez licence. Další informace naleznete na adrese go.microsoft.com/fwlink/?Linkid=104610.

b. Software příležitostně provede sám na sobě ověřovací kontrolu. Tuto kontrolu může iniciovat software nebo společnost Microsoft. Software může příležitostně vyžadovat aktualizace a další stahování ověřovacích, licenčních nebo aktivačních funkcí softwaru umožňujících fungování aktivace a ověřování. Aktualizace nebo stahování jsou nutné pro správné fungování softwaru a tyto funkce mohou být staženy a instalovány, aniž byste na to byli dále upozorňováni. Během ověřování a po něm může software odeslat společnosti Microsoft informace o softwaru, počítači a výsledku ověření. Tyto informace zahrnují například verzi a kód Product Key softwaru, jakoukoli neoprávněnou změnu ověřovacích, licenčních nebo aktivačních funkcí softwaru, jakýkoli nalezený škodlivý nebo neoprávněný software a adresu IP počítače. Společnost Microsoft tyto informace nepoužije k vaší identifikaci ani k vašemu kontaktování. Použitím tohoto softwaru vyjadřujete svůj souhlas s přenosem těchto informací. Další informace o ověřování a o informacích odesílaných v jeho průběhu a po něm naleznete na adrese go.microsoft.com/fwlink/?Linkid=104611.

c. V případě, že po ověření bude zjištěno, že software je nepravý, není řádně licencován nebo se nejedná o pravý produkt Windows, případně obsahuje neoprávněné změny, bude to mít dopad na funkce a způsob užívání softwaru. Například společnost Microsoft může

- opravit software a odebrat, zablokovat nebo zakázat jakékoli neoprávněné změny, které by mohly zasahovat do řádného užívání softwaru, včetně obcházení aktivace nebo funkcí ověřování softwaru, nebo
- zkontrolovat a odebrat škodlivý a neoprávněný software, o němž je známo, že s takovými neoprávněnými změnami souvisí, nebo
- poskytnout upozornění, že software není řádně licencován a nejedná se o pravý produkt Windows,

a vy můžete

- být vyzýváni k získání řádně licencované kopie softwaru nebo
- být přinuceni k získání licence na užívání softwaru a k nové aktivaci softwaru postupem podle pokynů společnosti Microsoft

a je možné, že nebudete moci

- užívat některé funkce softwaru nebo pokračovat v jejich užívání nebo
- získat některé aktualizace nebo upgrady od společnosti Microsoft.

d. Aktualizace a upgrady softwaru můžete získat pouze od společnosti Microsoft nebo z ověřených zdrojů. Další informace o získání aktualizací od autorizovaných zdrojů naleznete na adrese go.microsoft.com/fwlink/?Linkid=104612.

6. POTENCIÁLNĚ NEVYŽÁDANÝ SOFTWARE. Je-li aktivován program Windows Defender, bude v počítači vyhledávat spyware, software placený zobrazováním reklamy či jiný potenciálně nevyžádaný software. Při nalezení potenciálně nevyžádaného softwaru se zobrazí dotaz, zda má být nalezený software ignorován, zablokován (umístěn do karantény) nebo odebrán. Pokud nezměníte

výchozí nastavení, bude veškerý potenciálně nevyžádaný software vyhodnocený jako závažný po dokončení vyhledávání automaticky odebrán. Odebrání nebo zablokování potenciálně nevyžádaného softwaru může mít za následek

- nefunkčnost jiného softwaru v počítači nebo
- porušení licence k užívání jiného softwaru ve vašem počítači.

Při použití tohoto softwaru se může stát, že odstraníte nebo zablokujete software, který není potenciálně nevyžádaným softwarem.

7. INTERNETOVÉ SLUŽBY. Společnost Microsoft poskytuje se softwarem internetové služby. Tyto služby může kdykoli změnit nebo zrušit.

a. Souhlas pro internetové služby. Funkce softwaru popsané níže a v Prohlášení o zásadách ochrany osobních údajů pro systém Windows 7 se připojují k počítačovým systémům společnosti Microsoft nebo poskytovatele služby prostřednictvím Internetu. V některých případech nebudete na toto připojení výslovně upozorněni. V některých případech tyto funkce můžete vypnout nebo je nepoužívat. Další informace o těchto funkcích naleznete v Prohlášení o zásadách ochrany osobních údajů pro systém Windows 7 na adrese go.microsoft.com/fwlink/?linkid=104604. **Použitím těchto funkcí vyjadřujete svůj souhlas s přenosem níže popsaných informací.** Společnost Microsoft tyto informace nepoužije k vaší identifikaci ani k vašemu kontaktování.

Informace o počítači. Následující funkce používají internetové protokoly, které příslušným systémům odesílají informace o počítači, například internetovou adresu, typ operačního systému, prohlížeč, název a verzi softwaru, který používáte, a kód jazyka počítače, v němž je software nainstalován. Společnost Microsoft tyto informace používá ke zpřístupnění internetových služeb.

- Plug and Play a rozšíření standardu Plug and Play. K počítači smíte připojit nový hardware, a to přímo nebo prostřednictvím sítě. Je možné, že váš počítač nebude mít k dispozici ovladače nutné ke komunikaci s tímto hardwarem. Je-li tomu tak, funkce aktualizace softwaru mohou získat od společnosti Microsoft správný ovladač a nainstalovat jej do počítače. Tuto funkci aktualizace může správce zakázat.
- Služba Windows Update. Pro správné fungování služby Windows Update softwaru (pokud ji používáte) budou příležitostně zapotřebí aktualizace a stažení souborů do služby Windows Update; stažení a instalace proběhne, aniž byste na to byli dále upozorňováni.
- Funkce webového obsahu. Funkce v softwaru mohou načítat související obsah od společnosti Microsoft a poskytovat vám jej. Mezi tyto funkce patří například kliparty, šablony, školení online, pomoc online a Appshelp. Tyto funkce webového obsahu nemusíte používat.
- Digitální certifikáty. Software používá digitální certifikáty. Tyto digitální certifikáty potvrzují identitu uživatelů Internetu odesláním šifrovaných informací standardu X.509. Mohou být také použity k digitálnímu podepisování souborů a maker, pro ověření integrity a původu obsahu souborů. Software načítá certifikáty a aktualizuje seznamy odvolaných certifikátů prostřednictvím Internetu.
- Automatická aktualizace kořenového adresáře. Funkce automatické aktualizace kořenového adresáře aktualizuje seznam důvěryhodných certifikačních úřadů. Funkci automatické aktualizace kořenového adresáře můžete vypnout.
- Správa práv k digitálním médiím služby Windows Media. Vlastníci obsahu používají technologii správy práv k digitálním médiím pro službu Windows Media (WMDRM) k ochraně svých práv

duševního vlastnictví včetně práv autorských. Tento software a software třetích stran používá technologii WMDRM k přehrávání a kopírování obsahu chráněného technologií WMDRM. Pokud se ochrana obsahu prostřednictvím softwaru nezdaří, mohou vlastníci obsahu požádat společnost Microsoft o odvolání práva k užívání softwaru pro přehrávání nebo kopírování obsahu chráněného technologií WMDRM. Odvolání neovlivní ostatní obsah. Při stahování licencí pro chráněný obsah souhlasíte s tím, že společnost Microsoft může s těmito licencemi poskytnout i seznam odvolání. Vlastníci obsahu mohou požadovat, abyste pro přístup k jejich obsahu upgradovali technologii WMDRM. Před provedením upgradu zobrazí software společnosti Microsoft obsahující technologii WMDRM žádost o váš souhlas. Pokud provedení upgradu odmítnete, nebudete moci přistupovat k obsahu vyžadujícímu upgrade. Funkce WMDRM přistupující k Internetu je možné vypnout. Jsou-li tyto funkce vypnuty, můžete i nadále přehrávat obsah, pro který máte platnou licenci.

- Program Windows Media Player. Používáte-li program Windows Media Player, bude u společnosti Microsoft kontrolovat, zda nejsou k dispozici
 - o kompatibilní hudební služby online ve vaší oblasti a
 - o nové verze přehrávače.

Další informace naleznete na adrese go.microsoft.com/fwlink/?linkid=104605.

- Odebrání škodlivého softwaru. Vyberete-li během instalace možnost „Získat důležité aktualizace pro instalaci“, software může vyhledat a odebrat z počítače určitý malware. Malware je škodlivý software. Při spuštění softwaru bude odebrán škodlivý software uvedený v aktualizovaném seznamu na adrese www.support.microsoft.com/?kbid=890830. Při kontrole škodlivého softwaru bude společnost Microsoft odeslána zpráva se specifickými informacemi o zjištěném škodlivém softwaru, chybách a dalšími informacemi o vašem počítači. Tyto informace budou použity ke zlepšování softwaru a dalších produktů a služeb společnosti Microsoft. V těchto zprávách nejsou obsaženy žádné informace, které by vás mohly identifikovat nebo které by bylo možné použít k vašemu kontaktování. Funkci softwaru pro odesílání zpráv lze zablokovat podle pokynů uvedených na adrese www.support.microsoft.com/?kbid=890830. Další informace naleznete v Prohlášení o zásadách ochrany osobních údajů pro nástroj Windows Malicious Software Removal na adrese go.microsoft.com/fwlink/?LinkId=113995.
- Zjišťování sítě. Tato funkce určuje, zda je systém připojen k síti, a to prostřednictvím pasivního sledování síťového provozu nebo aktivních dotazů DNS či HTTP. Dotaz přenáší pouze standardní informace TCP/IP nebo DNS pro účely směrování. Funkci aktivního dotazování můžete vypnout nastavením registru.
- Služba Systémový čas. Tato služba synchronizuje čas v počítači se správným časem na serveru time.windows.com jednou týdně. Tuto funkci můžete vypnout nebo můžete pomocí apletu ovládacího panelu Datum a čas zvolit upřednostňovaný zdroj času. Toto připojení používá standardní protokol NTP.
- Překládání adres (NAT) službou Traversal (Teredo) do protokolu IPv6. Tato funkce pomáhá existující domácí bráně sítě Internet s překladem do protokolu IPv6. Protokol IPv6 je internetový protokol nové generace. Umožňuje povolit koncová připojení často požadovaná aplikacemi typu peer-to-peer. Při každém spuštění softwaru se klientská služba Teredo pokusí vyhledat veřejnou internetovou službu Teredo. Učiní tak odesláním dotazu prostřednictvím Internetu. Tento požadavek pouze přenáší standardní informace DNS umožňující určit, jestli je váš počítač připojen k síti Internet, a lokalizovat veřejnou službu Teredo. Pokud
 - o používáte aplikaci, která vyžaduje připojení IPv6, nebo

- nakonfigurujete bránu firewall tak, aby vždy povolila připojení pomocí protokolu IPv6,

budou informace internetového protokolu standardně odesílány službě Teredo společnosti Microsoft v pravidelných intervalech. Žádné další informace nebudou společnosti Microsoft zasílány. Toto výchozí nastavení můžete změnit tak, aby byly použity servery jiných výrobců, než je společnost Microsoft. Tuto funkci můžete také vypnout pomocí nástroje příkazového řádku s názvem „netsh“.

- Akcelerátory. Pokud na akcelerátor kliknete v prohlížeči Internet Explorer nebo na něm ponecháte ukazatel myši, poskytovateli služby mohou být zaslány následující informace:
 - titulek a celá internetová adresa nebo adresa URL aktuální webové stránky,
 - standardní informace o počítači a
 - jakýkoli obsah, který jste případně vybrali.

Pokud používáte akcelerátor dodaný společností Microsoft, použití odeslaných informací se bude řídit Prohlášením společnosti Microsoft o zásadách ochrany osobních údajů online. Toto prohlášení naleznete na adrese go.microsoft.com/fwlink/?linkid=31493. Pokud používáte akcelerátor dodaný třetí stranou, použití odesílaných informací bude podléhat zásadám ochrany osobních údajů uplatňovaným třetí stranou.

- Služba návrhů na vyhledávání. Pokud v aplikaci Internet Explorer zadáte hledaný výraz do pole Okamžité hledání nebo zadáte do panelu Adresa před hledaný výraz otazník (?), zobrazí se během zadávání návrhy na vyhledávání (je-li tato funkce podporována poskytovatelem vyhledávání). Text zadaný do pole Okamžité hledání nebo za otazníkem (?) na panelu Adresa bude poskytovateli odesílán během zadávání. Poskytovateli vyhledávání bude odeslán text zadaný v poli Okamžité hledání nebo na panelu Adresa rovněž při stisknutí klávesy Enter nebo klepnutí na tlačítko Hledat. Pokud používáte poskytovatele vyhledávání společnosti Microsoft, použití odeslaných informací se bude řídit Prohlášením společnosti Microsoft o zásadách ochrany osobních údajů online. Toto prohlášení naleznete na adrese go.microsoft.com/fwlink/?linkid=31493. Pokud používáte poskytovatele vyhledávání, který je třetí stranou, použití odesílaných informací bude podléhat zásadám ochrany osobních údajů uplatňovaným třetí stranou. Návrhy na vyhledávání lze kdykoli vypnout. K tomuto účelu použijte příkaz Spravovat doplňky pod tlačítkem Nástroje v aplikaci Internet Explorer. Další informace o službě návrhů na vyhledávání naleznete na adrese go.microsoft.com/fwlink/?linkid=128106.
- Souhlas s aktualizací infračerveného vysílače/přijímače. Software může obsahovat technologii zajišťující správnou funkci zařízení infračerveného vysílače/přijímače, které je dodáváno s určitými produkty využívajícími aplikaci Media Center. Souhlasíte, že software může aktualizovat firmware tohoto počítače.
- Online propagace aplikace Media Center. V případě použití funkcí aplikace Media Center obsažených v softwaru pro přístup k internetovému obsahu nebo k jiným internetovým službám mohou tyto služby získávat ze softwaru některé informace, které vám umožní obdržení, přijetí a využití určitých propagačních nabídek:
 - určité informace o počítači, například vaše adresa IP, typ operačního systému a používaný prohlížeč, název a verze softwaru, který používáte,
 - požadovaný obsah a
 - kód jazyka počítače, v němž je software instalován.

Použití funkcí Media Center pro připojení k takovým službám odpovídá vašemu souhlasu se shromažďováním a užíváním takových informací.

b. Užití informací. Informace o počítači, o akcelerátorech, o návrzích pro vyhledávání a zprávy o chybách může společnost Microsoft využívat ke zlepšování svého softwaru a služeb. Můžeme je rovněž sdílet s dalšími subjekty, například s prodejci hardwaru a softwaru. Tito prodejci mohou informace využívat ke zlepšení interakce svých produktů se softwarem společnosti Microsoft.

c. Zneužití internetových služeb. Tyto služby nesmíte užívat žádným způsobem, který by je mohl poškodit nebo zhoršit možnosti jejich použití pro jiné uživatele. Tyto služby nesmíte používat k pokusům o získání neoprávněného přístupu k jakýmkoli službám, datům, účtům či síti, a to žádným způsobem.

8. ROZSAH LICENCE. Software se neprodává, pouze se uděluje licence k jeho užívání. Tato smlouva vám poskytuje pouze určitá užívací práva k funkcím obsaženým v licencované verzi softwaru. Všechna ostatní práva si vyhražují výrobce nebo instalátor a společnost Microsoft. Pokud vám rozhodné právo bez ohledu na tato omezení neposkytuje více práv, smíte software užívat pouze způsobem výslovně povoleným v této smlouvě. Současně musíte dodržovat veškerá technická omezení v softwaru, která umožňují jeho užívání pouze určitými způsoby. Nesmíte:

- překračovat žádná technická omezení softwaru,
- provádět zpětnou analýzu softwaru, jeho dekompilaci ani převod ze strojového kódu s výjimkou a v rozsahu takových aktivit, které jsou výslovně povoleny rozhodným právem bez ohledu na toto omezení,
- používat komponenty softwaru ke spouštění aplikací, které v softwaru nelze spustit,
- vytvářet více kopií softwaru, než je určeno v této smlouvě nebo povoleno rozhodným právem bez ohledu na toto omezení,
- zveřejnit software, aby jej ostatní mohli kopírovat,
- pronajímat software, půjčovat jej nebo poskytovat na leasing ani
- užívat software pro komerční hostitelské služby.

9. TESTOVÁNÍ ROZHRANÍ MICROSOFT .NET TYPOVOU ÚLOHOU. Software zahrnuje jednu nebo více součástí rozhraní .NET Framework („Součásti .NET“). Smíte provádět interní testování těchto součástí typovou úlohou. Výsledky testování takových součástí typovou úlohou smíte zveřejnit, je však nutné dodržet podmínky stanovené na adrese go.microsoft.com/fwlink/?LinkID=66406. Bez ohledu na jakoukoli smlouvu, kterou můžete mít se společností Microsoft, platí, že pokud zpřístupníte takovéto výsledky testů typovou úlohou, bude mít společnost Microsoft právo zpřístupnit výsledky testu typovou úlohou, které provede na vašich produktech konkurujících příslušné součásti .NET, za předpokladu, že budou taktéž dodrženy podmínky stanovené na adrese go.microsoft.com/fwlink/?LinkID=66406.

10. ZÁLOŽNÍ KOPIE. Smíte zhotovit jednu záložní kopii softwaru. Tuto kopii smíte použít jen k přeinstalování softwaru v licencovaném počítači.

11. DOKUMENTACE. Jakákoli osoba, která má platný přístup k vašemu počítači nebo k interní síti, smí kopírovat a používat dokumentaci pouze pro vaše interní referenční účely.

12. NEPRODEJNÁ VERZE SOFTWARE. Software označený jako Neprodejná verze („NFR“ nebo „Not for Resale“) nesmíte prodat.

13. GEOGRAFICKÁ OMEZENÍ. Je-li software označen tak, že vyžaduje aktivaci v určitém geografickém regionu, můžete software aktivovat pouze v geografickém regionu uvedeném na obalu softwaru nebo počítače. Software nemusí být možné aktivovat mimo tento region. Další informace o geografických omezeních naleznete na adrese go.microsoft.com/fwlink/?LinkId=141397.

14. UPGRADY. Chcete-li upgradovat software, musíte být držitelem licence k softwaru, na nějž se tento upgrade vztahuje. Po upgradu tato smlouva nahrazuje smlouvu na software, z něhož jste prováděli upgrade. Po provedení upgradu již nesmíte dále používat software, z něhož jste upgradovali.

15. PŘECHOD NA STARŠÍ VERZI PRODUKTU. Místo užití softwaru můžete užívat jednu z následujících předchozích verzí:

- Windows Vista Business,
- Microsoft Windows XP Professional,
- Microsoft Windows Professional x64 Edition nebo
- Microsoft Windows XP Tablet PC Edition.

Tato smlouva se vztahuje na užívání předchozích verzí. Pokud předchozí verze zahrnuje různé součásti, vztahují se na jejich užívání veškeré podmínky pro tyto součásti zahrnuté ve smlouvě dodávané s předchozí verzí. Výrobce, instalátor ani společnost Microsoft nejsou povinni vám poskytnout předchozí verze. Tyto předchozí verze musíte získat samostatně. Dřívější verzi můžete kdykoli nahradit touto verzí softwaru.

16. DOKLAD O LICENCI („Proof of License“ nebo „POL“).

a. Pravý Doklad o licenci. Pokud jste software získali v počítači, na disku nebo na jiném médiu, je licencovaný software tvořen pravým štítkem Certifikát pravosti společnosti Microsoft a pravou kopií softwaru. Tento štítek musí být připevněn na počítači nebo uveden na balení výrobce nebo instalátora, jinak není platný. Pokud tento štítek obdržíte samostatně, je neplatný. Štítek na počítači nebo balení, na němž je štítek umístěn, byste si měli ponechat jako doklad, že jste nabyvatelem licence k užívání softwaru. Pokud je počítač dodán s několika pravými štítky Certifikát pravosti, smíte užívat všechny verze softwaru uvedené na těchto štítcích.

b. Licence na technologii WAU (Windows Anytime Upgrade). Pokud software upgradujete za použití technologie WAU (Windows Anytime Upgrade), je váš doklad o licenci určen

- pravým štítkem Certifikát pravosti společnosti Microsoft pro software, z něhož jste prováděli upgrade,
- pravým štítkem Doklad o licenci společnosti Microsoft ze sady Windows Anytime Upgrade Kit, kterou jste použili k upgradu. Doklad o nákupu může být nutné předložit příslušnému prodejci ke kontrole.

c. Informace o určení pravého softwaru společnosti Microsoft naleznete na adrese www.howtotell.com.

17. PŘEVOD NA TŘETÍ STRANU. Software smíte převést na třetí stranu pouze společně s licencovaným počítačem. Převod musí zahrnovat také software a štítek Certifikát pravosti. Nesmíte si ponechat žádné kopie softwaru ani dřívější verze. Před jakýmkoli povoleným převodem musí druhá strana souhlasit s tím, že se na převod a užívání softwaru vztahuje tato smlouva.

18. POZNÁMKA O VIZUÁLNÍM STANDARDU H.264/AVC, STANDARDU VIDEA VC-1, VIZUÁLNÍM STANDARDU MPEG-4 A STANDARDU VIDEA MPEG-2. Tento software zahrnuje technologie vizuální komprese H.264/AVC, VC-1, MPEG-4 Part 2 a MPEG-2. Společnost MPEG LA, L.L.C. vyžaduje tuto doložku:

TENTO PRODUKT JE LICENCOVÁN NA ZÁKLADĚ PORTFOLIA LICENCÍ K PATENTŮM AVC, VC-1, MPEG-4 PART 2 VISUAL A MPEG-2 VIDEO K OSOBNÍMU A NEKOMERČNÍMU SPOTŘEBITELSKÉMU UŽÍVÁNÍ PRO (i) KÓDOVÁNÍ VIDEA V SOULADU S VÝŠE UVEDENÝMI STANDARDY („STANDARDY VIDEA“) A (ii) DEKÓDOVÁNÍ VIDEA AVC, VC-1, MPEG-4 PART 2 A MPEG-2, KTERÉ BYLO ZAKÓDOVÁNO SPOTŘEBITELEM V RÁMCI OSOBNÍ A NEKOMERČNÍ ČINNOSTI NEBO ZÍSKÁNO OD POSKYTOVATELE VIDEA LICENCOVANÉHO K POSKYTOVÁNÍ TAKOVÉHO VIDEA. ŽÁDNÁ Z LICENCÍ SE NEVZTAHUJE NA ŽÁDNÝ DALŠÍ PRODUKT BEZ OHLEDU NA TO, ZDA JE TAKOVÝ PRODUKT DODÁVÁN S TÍMTO PRODUKTEM V RÁMCI JEDINÉHO PRODUKTU. ŽÁDNÁ DALŠÍ LICENCE K JAKÉMUKOLI JINÉMU POUŽITÍ SE NEUDĚLUJE ANI NEPŘEDPOKLÁDÁ. DALŠÍ INFORMACE LZE ZÍSKAT U SPOLEČNOSTI MPEG LA, L.L.C. VIZ WWW.MPEGLA.COM.

19. PROGRAMY TŘETÍCH STRAN. Software obsahuje programy třetích stran. Na vaše užívání těchto programů se vztahují licenční podmínky, které jsou s nimi dodávány.

20. VÝVOZNÍ OMEZENÍ. Software podléhá nařízením a zákonům o vývozu platným ve Spojených státech amerických. Musíte dodržovat všechna příslušná místní i mezinárodní nařízení a zákony o vývozu vztahující se na software. Tyto zákony stanovují omezení míst určení, koncových uživatelů a koncového užívání. Další informace naleznete na adrese www.microsoft.com/exporting.

21. SLUŽBY ODBORNÉ POMOCI. Se žádostí o odbornou pomoc týkající se softwaru obecně se obraťte na výrobce nebo instalátora. Uveďte číslo odborné pomoci poskytnuté se softwarem. K aktualizacím a dodatkům získaným samostatně od společnosti Microsoft poskytuje společnost Microsoft odbornou pomoc způsobem popsaným na adrese www.support.microsoft.com/common/international.aspx. Používáte-li software, který není správně licencován, nebudete mít na služby odborné pomoci nárok.

22. ÚPLNÁ DOHODA. Tato smlouva (včetně záruky uvedené níže), veškeré podmínky (včetně tištěných licenčních podmínek dodaných se softwarem, které mohou upravovat nebo nahrazovat některé z těchto podmínek) a podmínky pro doplňky, aktualizace, internetové služby a služby odborné pomoci, které užíváte, tvoří úplnou dohodu ohledně softwaru a služeb odborné pomoci.

23. ROZHODNÉ PRÁVO.

a. Spojené státy americké. Pokud jste tento software získali ve Spojených státech amerických, řídí se výklad této smlouvy bez ohledu na kolizní ustanovení práva zákony státu Washington a tyto zákony se vztahují na nároky spojené s jejím porušením. Všechny ostatní nároky, včetně nároků spojených s místními zákony na ochranu spotřebitele, se zákony proti nekalé soutěži a s občanskoprávními delikty, se řídí zákony státu, v němž žijete.

b. Mimo území Spojených států amerických. Pokud jste software získali na území jakékoli jiné země, bude se tato smlouva řídit zákony této země.

24. PRÁVNÍ ÚČINKY. Tato smlouva popisuje určitá zákonná práva. Zákony vašeho státu nebo země vám mohou poskytovat i další práva. Můžete mít rovněž určitá práva ve vztahu ke straně, od níž

jsite software získali. Tato smlouva nemění vaše práva v rámci právního řádu vašeho státu nebo země, pokud právní řád vašeho státu nebo země nepovoluje jejich změnu.

25. OMEZENÍ A VYLOUČENÍ NÁHRADY ŠKODY. S výjimkou případné náhrady, kterou může poskytnout výrobce nebo instalátor, nezískáte náhradu za žádné jiné škody, včetně následných škod, ušlého zisku a zvláštních, nepřímých nebo náhodných škod.

Toto omezení se vztahuje

- na všechny záležitosti související se softwarem, službami, obsahem na internetových stránkách třetích stran (včetně kódu) nebo programy třetích stran a
- na nároky vyplývající z porušení smlouvy, porušení záruky, garance nebo podmínky, objektivní odpovědnost, nedbalost nebo jiné občanskoprávní delikty v rozsahu povoleném rozhodným právem.

Omezení se uplatní i v případě, že

- oprava, výměna či refundace za software nepředstavuje úplnou kompenzaci všech ztrát nebo
- společnost Microsoft věděla nebo mohla vědět o možnosti vzniku těchto škod.

Některé státy neumožňují vyloučení či omezení následných či náhodných škod, výše uvedené omezení nebo vyloučení se na vás proto nemusí vztahovat. Nemusí se na vás rovněž vztahovat v případě, že váš stát neumožňuje vyloučení nebo omezení náhodných, následných nebo jiných škod.

DAROVACÍ SMLOUVA

Pro finanční dar účelově neurčený

Smluvní strany: Synapsis Recruitment s.r.o.

se sídlem: Na Zámecké 9, Praha 4, 149 00
RČ/IČ: 03007685
(dále jen dárce)

a

Základní škola Úvaly, příspěvková organizace

zastoupená ředitelem panem Mgr. Lukášem Kuncem
se sídlem: Arnošta z Pardubic 8, 250 82 Úvaly
IČ: 00 874 817
Bankovní spojení: Česká spořitelna, a.s.,
Číslo účtu: 431824319/0800
(dále jen obdarovaný)

**uzavírají v souladu s § 2055 a násl. Občanského zákoníku tuto
darovací smlouvu**

1. Předmětem této smlouvy je poskytnutí finančního daru ve výši **2.000,- Kč** pro třídu 4.A, **5.000,- Kč** pro třídu 1.B
2. Shora uvedená částka **předána v hotovosti dne:**
poukázána na účet dne: 26.11.2018
3. Dárce poskytuje dar obdarovanému dobrovolně. S darem nespojuje žádnou protislužbu ze strany obdarovaného.
4. Obdarovaný dar přijímá do svého vlastnictví a zavazuje se jej použít výhradně na financování výdajů spojených se vzděláváním žáků.
5. Dárce má právo požadovat vrácení daru pouze v případě zjištění, že obdarovaný porušil ustanovení odstavce 4 této smlouvy.
6. Tato smlouva se vyhotovuje ve dvou stejnopisech, z nichž po jedné obdrží každá ze smluvních stran.
7. Smluvní strany prohlašují, že si tuto smlouvu před podpisem prostudovaly, že byla uzavřena po vzájemném ujednání a podle jejich pravé a svobodné vůle.

Autentičnost této smlouvy obě strany potvrzují svým podpisem.

V Úvalech dne: 26.11.2018

ZÁKLADNÍ ŠKOLA ÚVALY,
příspěvková organizace
Arnošta z Pardubic č. 8, 250 82 Úvaly
tel./fax: 281 981 974, tel./fax: 281 981 946
IČO: 00874817

- 2 -

podpis dárce



podpis obdarovaného

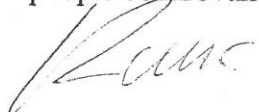

DAROVACÍ SMLOUVA

Pro finanční dar účelově neurčený

Smluvní strany: PharmDr. Jan Křivský

(dále jen dárce)

a

Základní škola Úvaly, příspěvková organizace

zastoupená ředitelem panem Mgr. Lukášem Kuncem
se sídlem: Arnošta z Pardubic 8, 250 82 Úvaly
IČ: 00 874 817
Bankovní spojení: Česká spořitelna, a.s.,
Číslo účtu: 431824319/0800
(dále jen obdarovaný)

**uzavírají v souladu s § 2055 a násl. Občanského zákoníku tuto
darovací smlouvu**

1. Předmětem této smlouvy je poskytnutí finančního daru ve výši **1.000,- Kč** pro třídu 1.B
2. Shora uvedená částka **předána v hotovosti dne:**
poukázána na účet dne: 3.12.2018
3. Dárce poskytuje dar obdarovanému dobrovolně. S darem nespojuje žádnou protislužbu ze strany obdarovaného.
4. Obdarovaný dar přijímá do svého vlastnictví a zavazuje se jej použít výhradně na financování výdajů spojených se vzděláváním žáků.
5. Dárce má právo požadovat vrácení daru pouze v případě zjištění, že obdarovaný porušil ustanovení odstavce 4 této smlouvy.
6. Tato smlouva se vyhotovuje ve dvou stejnopisech, z nichž po jedné obdrží každá ze smluvních stran.
7. Smluvní strany prohlašují, že si tuto smlouvu před podpisem prostudovaly, že byla uzavřena po vzájemném ujednání a podle jejich pravé a svobodné vůle.

Autentičnost této smlouvy obě strany potvrzují svým podpisem.

V Úvalech dne: 4.12.2018

podpis dárce

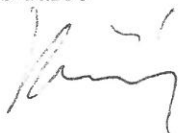

podpis obdarovaného

ZÁKLADNÍ ŠKOLA ÚVALY,
příspěvková organizace
Arnošta z Pardubic č. 8, 250 82 Úvaly
tel./fax: 281 981 974, tel./fax: 281 981 946
IČO: 00874817