

# ZÁPIS

z 19. jednání

Rady města Úvaly

konané dne

**17. 10. 2017**



# ZÁPIS

19. jednání Rady města Úvaly,  
konané dne 17. 10. 2017 v 8:00 hod.  
Zasedací místnost, MěÚ, Pražská 276, Úvaly

**Přítomni:** Mgr. Petr Borecký, Ing. Alexis Kimbembe, Dr. Vítězslav Pokorný, Ing. Ludmila Milerová, Josef Polák, Jana Tesařová, Jitka Hamouzová, Bc. Petr Matura, JUDr. Patrik Šebesta

**Ověřovatelé:** Mgr. Petr Borecký, Ing. Alexis Kimbembe,

**Zapsal:** Monika Šimáňová

Starosta zahájil jednání v 8:00 hodin.

**Schválený program:**

Bod	Věc	Stav po jednání
1.	Kontrola plnění usnesení rady města 2017	Schválen
2.	Zahájení	
3.	Revokace - Přijetí dotace z Fondů Středočeského kraje - Park Úvaly - Vinice	Schválen
4.	Revokace usnesení - Darovací smlouva a smlouva o zřízení služebnosti - ul.Palackého	Schválen
5.	Darovací smlouva a smlouva o zřízení služebnosti - ul.Palackého	Schválen
6.	Smlouva o spolupráci - činnost arboristy městské zeleně	Schválen
7.	Dodatek č. 2 ke smlouvě o spolupráci a poskytování vzájemné součinnosti se společností Úvaly Development, s.r.o., a Arcona Capital Netherland N.V.	Stažen
8.	Darovací smlouva pozemek na stavbu tzv. Svazkové školy.	Stažen
9.	Smlouva o spolupráci a poskytování vzájemné součinnosti mezi městem Úvaly, Svazkem obcí Povýmolí a společností Úvaly Development	Stažen
10.	Smlouva o budoucí smlouvě o zřízení věcného břemene, GasNet, s.r.o. ve věci akce „Rekonstrukce komunikací v Úvalech“ - ulice Švermova	Schválen
11.	Smlouva o zajištění přeložky plynárenského zařízení a úhradě nákladů s ní souvisejících, GasNet, s.r.o. ve věci akce „Úvaly - rekonstrukce místních komunikací“	Schválen
12.	Smlouva o zřízení věcného břemene - služebnosti č.IP-12-6010531/1- ČEZ stavba: Úvaly, kNN - pro p.č.335/24 - Hostín	Schválen
13.	Smlouva o zřízení věcného břemene - služebnosti č.IV-12-6019131/002 - ČEZ stavba: kabelové vedení NN - Radlická čtvrť	Schválen
14.	Smlouva o zřízení věcného břemene - služebnosti č.IZ-12-6000412/002 - ČEZ stavba: zemní vedení NN - Radlická čtvrť	Schválen
15.	Smlouva o zřízení věcného břemene - služebnosti č.IV-12-6001354/034- ČEZ stavba: Úvaly, kVN, kTS, kNN, Mánesova - Jiráskova	Schválen
16.	Zrušení usnesení č. R-182/2017 ze dne 9.5.2017	Schválen
17.	Informace o zániku od Smlouvy o smlouvě budoucí o zřízení věcného břemene č.IP-12-6010434/VB/1 ze dne 5.10.2016	Schválen
18.	Žádost o pronájem nebytových prostor v objektu Pražská č.p.527, Úvaly o celkové výměře 23,97 m <sup>2</sup>	Schválen

Bod	Věc	Stav po jednání
19.	Informace o koupi pozemků parc.č.3460/3, 3460/4, 3460/5, 3460/6 a 3460/7, katastrální území Úvaly u Prahy - Lesy České republiky	Schválen
20.	Dodatek č.1 smlouvy o sdružených službách dodávky zemního plynu do objektů města Úvaly	Schválen
21.	Ukončení nájemní smlouvy č.73 k pozemkům parc.č.3983/7 a 3983/8, katastrální území Úvaly u Prahy	Schválen
22.	Obnova komunikací v lokalitě Staré Slovany, Úvaly	Schválen
23.	Smlouva o dílo č. KO 008/2017 na servis výtahu v objektu DPS, náměstí Svobody č.p. 1570	Schválen
24.	Přeložka vodovodu - ul. Horova, Úvaly - obnova části vodovodního potrubí	Schválen
25.	Informace o objektu č.p.90, Jiráskova ulice a přilehlých pozemků parc.č.276/22, 1898/1 a 1898/2, katastrální území Úvaly u Prahy	Schválen
26.	Výpověď Smlouvy o umístění EKO stojanu na vodu umístěném na náměstí Arnošta z Pardubic	Schválen
27.	Přidělení veřejné zakázky malého rozsahu na služby na akci "Technický dozor investora a BOZP na akci - "Stavební úpravy objektu TESKO dům pro základní školu v Úvalech"	Schválen
28.	Schválení autorského dozoru v rámci akce "Stavební úpravy objektu TESKO dům pro základní školu v Úvalech"	Schválen
29.	Schválení objednání služeb: technický dozor investora v rámci akce "Chodník podél silnice č. II/101 v úseku ulic Klánovická - Purkyňova"	Schválen
30.	Technické vybavení kina v majetku města Úvaly	Schválen
31.	Schválení autorského dozoru v rámci akce "III/01214 průtah městem, Úvaly - úsek č. 2"	Schválen
32.	Schválení dodatku č. 1 ke smlouvě o dílo na stavební práce na akci "Rekonstrukce objektu č.p. 95, Úvaly"	Schválen
33.	Operační plán zimní údržby místních komunikací města Úvaly pro zimní období 2017-2018 (Nařízení města č. 1/2017)	Schválen
34.	Žádost o převod pozemků parc.č.1764, 1765 a části pozemku parc.č.1766, katastrální území Úvaly u Prahy do vlastnictví spolku Junák - český skaut, středisko Jiřího Bubáka Úvaly, z.s.	Schválen
35.	Obnova úvalského koupaliště - bourací práce	Schválen
36.	Konkurzní řízení na obsazení ředitele Městského domu dětí a mládeže Úvaly	Schválen
37.	Navýšení ceny obědů klientům Pečovatelské služby Úvaly	Schválen
38.	Žádost o mimořádnou dotaci	Schválen
39.	Navýšení rozpočtu pro JSDH Úvaly	Schválen
40.	Návrh na přiznání mimořádných odměn	Schválen
41.	Informace - Obecné nařízení o ochraně osobních údajů (GDPR)	Schválen
42.	Zápisy z jednání komisí	Schválen
43.	Různé	
44.	Dotazy, iniciativní návrhy členů rady	
45.	Ukončení jednání	

## K jednotlivým bodům programu:

### Bod 1. Kontrola plnění usnesení rady města 2017

Předkladatel: Jana Tesařová, tajemník úřadu

Byla provedena kontrola splnění usnesení přijatých od roku 2013 do 2017.

Trvající usnesení jsou uvedené v příloze tohoto materiálu.

#### Usnesení č. R-404/2017

##### Rada města Úvaly

###### I. bere na vědomí

splnění usnesení rady za rok 2017:  
1,2,3,4,5,6,7,8,9,10,11,13,14,15,16,17,18,19,20,21,22,23,24,25,27,28,29,31,32,36,37,38,39,40,41,42,43,45,  
46,47,48,49,50,51,52,53,54,55,56,57,58,59,60,96,62,63,64,65,66,67,68,69,70,71,72,74,75,76,77,78,79,81,  
82,83,86,87,88,89,90,91,93,94,95,96,97,98,99,101,102,103,104,105,106,107,108,110,111-120,122,124-  
129,131-155,157,159-161,163-167,169,171-181,183-203,205-207,209,212,214,219,222,224-227,231-  
233,235-239,244-247,250-253,255-262,264-274,276-280,282,284-287,291-306,308-320,324-  
326,329,332,334,336-342,348,352-354,369,370,375,377,378,380,377,378,380,384,385

**přijato, pro: 5, proti: 0, zdržel se: 0, mimo místnost: 0**

## 2. Zahájení

### Bod 3. Revokace - Přijetí dotace z Fondů Středočeského kraje - Park Úvaly - Vinice

Předkladatel: Renata Stojecová, vedoucí odboru životního prostředí a územního rozvoje OŽPÚR

Odbor životního prostředí a územního rozvoje předkládá radě města návrh na revokaci usnesení č. R 481/2015 ze dne 27.10.2015 ve znění: "rada města doporučuje zastupitelstvu města přijetí dotace ze Středočeského kraje z Fondu životního prostředí a zemědělství na projekt "Park Úvaly - Vinice" a ukládá vedoucímu OŽPÚR zahájit přípravné kroky na realizaci dotace a projednat s vlastníky pozemků využitých pro tuto akci (věcná břemena, služebnost atd.)". Důvodem revokace je, že pan K\*\*\*\* Ch\*\*\*\*, jako vlastník pozemku, kde je plánována realizace projektu, odmítl podepsat smlouvu o využití pozemku k tomuto záměru.

V dubnu 2015 podalo město Úvaly žádost o dotaci na projekt "Park Úvaly - Vinice" v rámci Středočeského Fondu životního prostředí a zemědělství. Cílem projektu je vybudování přírodního amfiteátru využitím přirozeného svahu, zpevněného dvěma dřevěnými kaskádami a doplněné dřevěnými lavicemi, vybudování piknikového místa, hřiště pro děti a sportovních a fitness prvků. Dne 27. července 2015 schválilo Zastupitelstvo Středočeského kraje poskytnutí dotací dle Programu 2015 pro poskytování dotací z rozpočtu Středočeského kraje ze Středočeského Fondu životního prostředí a zemědělství a žádost o dotaci ve výši 2 mil. Kč byla schválena.

Do 30.11.2016 mělo město Úvaly krajským úřadem odsouhlasenou výjimečně prodlouženou lhůtu pro dodání podkladů pro přípravu smlouvy o poskytnutí dotace. Vzhledem k prostojeům se schvalováním nového ÚP není možné v době platnosti stávajícího ÚP realizovat projekt v celém rozsahu. Projekt by musel být zredukován, není možné realizovat výstavbu amfiteátru, sportovních prvků, dětského hřiště. Byla by možná pouze realizace úprav terénu a výsadby zeleně včetně založení trávníků. V současné době má město souhlasy vlastníků jednotlivých pozemků na výstavbu amfiteátru v celém rozsahu. Pro účely stavebního řízení však tento souhlas není dostačující. Jednotliví vlastníci byli panem místostarostou Pokorným, na základě požadavků stavebního úřadu, obesláni dopisem se žádostí o vydání souhlasu na upravený projektový záměr. V termínu se souhlasy nepodařilo získat.

Z tohoto důvodu bude projekt pozastaven a ze strany města nebudou Středočeskému kraji dodány v prodloužené lhůtě podklady pro přípravu smlouvy k projektu.

#### Usnesení č. R-405/2017

##### Rada města Úvaly

###### I. revokuje

usnesení č. R 481/2015 ze dne 27.10.2015 ve znění: "rada města doporučuje zastupitelstvu města přijetí dotace ze Středočeského kraje z Fondu životního prostředí a zemědělství na projekt "Park Úvaly - Vinice" a ukládá vedoucímu OŽPÚR zahájit přípravné kroky na realizaci dotace a projednat s vlastníky pozemků využitých pro tuto akci (věcná břemena, služebnost atd.)"

###### II. doporučuje

#### 1. ZASTUPITELSTVU MĚSTA ÚVALY

1. revokaci usnesení č. Z 165/2015 ze dne 12.11.2015 ve znění „, zastupitelstvo města schvaluje přijetí dotace ze Středočeského kraje z Fondu životního prostředí a zemědělství na projekt "Park Úvaly - Vinice, pověřuje starostu podpisem smlouvy a ukládá starostovi zajistit realizaci tohoto usnesení prostřednictvím vedoucí odboru životního prostředí a územního rozvoje"

#### III. ukládá

1. vedoucímu odboru životního prostředí a územního rozvoje OŽPÚR
  1. zajistit realizaci tohoto usnesení

Termín: 9.11.2017

**přijato, pro: 5, proti: 0, zdržel se: 0, mimo místnost: 0**

### **Bod 4. Revokace usnesení - Darovací smlouva a smlouva o zřízení služebnosti - ul.Palackého**

Předkladatel: Renata Stojecová, vedoucí odboru životního prostředí a územního rozvoje OŽPÚR

Odbor životního prostředí a územního rozvoje navrhuje radě města revokovat usnesení č. 546/2016, které přijala na svém zasedání dne 20.12.2016 ve znění:

"rada města doporučuje zastupitelstvu schválit přijetí daru, kterým je dvakrát podíl 1/3 pozemku parc. č. 3475/82 k.ú.Úvaly u Prahy o výměře 105m<sup>2</sup> druh pozemku orná půda, zapsaný na LV 3777 podílových spoluvlastníků manželů K\*\*\*\* Č\*\*\*\* a M\*\*\*\* Č\*\*\*\*, \*\*\*\*\* \*\*\*, \*\* \* \*\* \* \* \* \* \* (dárce) a pana \*\*\*\* L\*\*\*\*\* B\*\*\*\*\*, \*\*\*\*\* \*\*\*, \*\* \* \*\* \* \* \* \* \* (dárce) a schválit zřízení služebnosti stezky cesty pro osoby dárců z veřejného prostranství ulice Palackého přes pozemek parc. č. 3475/82 v k.ú. Úvaly u Prahy na pozemky dárců manželů K\*\*\*\* Č\*\*\*\* a M\*\*\*\* Č\*\*\*\*, \*\*\*\*\* \*\*\*, \*\* \* \*\* \* \* \* \* \* parc. č. 3475/81 k.ú. Úvaly u Prahy, \*\*\*\* L\*\*\*\*\* B\*\*\*\*\*, \*\*\*\*\* \*\*\*, \*\* \* \*\* \* \* \* \* \* parc.č. 3475/13 k.ú. Úvaly u Prahy a na pozemek třetí osoby \*\*\*\* J\*\*\*\*\* J\*\*\*\*\*, \*\*\*\* \*\*\*, \*\* \* \*\* \* \* \* \* \* parc. č. 3475/80 k.ú. Úvaly u Prahy a uzavření Darovací smlouvy a smlouvy o zřízení služebnosti mezi Městem Úvaly, se sídlem Pražská 276, 250 82 Úvaly, IČO:240931 (Obdarovaný) a výše uvedenými účastníky a ukládá vedoucímu OŽPÚR zajistit realizaci tohoto usnesení"

Důvodem revokace je změna vlastníka pozemku parc.č. 3475/80 k.ú. Úvaly u Prahy z \*\*\*\* J\*\*\*\*\* J\*\*\*\*\* na manželé K\*\*\*\*\*

#### **Usnesení č. R-406/2017**

#### **Rada města Úvaly**

##### I. revokuje

usnesení rady města č. 546/2016 ze dne 20.12.2016 ve znění: „,rada města doporučuje zastupitelstvu schválit přijetí daru, kterým je dvakrát podíl 1/3 pozemku parc. č. 3475/82 k.ú.Úvaly u Prahy o výměře 105m<sup>2</sup> druh pozemku orná půda, zapsaný na LV 3777 podílových spoluvlastníků manželů Karla Čapka a Mileny Čapkové, Medinská 235, 190 14 Praha 9 - Klánovice (dárce) a pana Ing. Ladislava Bukovského, Jívanská 634/4, 193 00 Praha 9 - Horní Počernice (dárce) a schválit zřízení služebnosti stezky cesty pro osoby dárců z veřejného prostranství ulice Palackého přes pozemek parc. č. 3475/82 v k.ú. Úvaly u Prahy na pozemky dárců manželů Karla Čapka a Mileny Čapkové, Medinská 235, 190 14 Praha 9 - Klánovice parc. č. 3475/81 k.ú. Úvaly u Prahy, Ing. Ladislava Bukovského, Jívanská 634/4, 193 00 Praha 9 - Horní Počernice parc.č. 3475/13 k.ú. Úvaly u Prahy a na pozemek třetí osoby Ing. Jaromíra Jasného, Tichá 917, 251 68 Kamenice - Těptín parc. č. 3475/80 k.ú. Úvaly u Prahy a uzavření Darovací smlouvy a smlouvy o zřízení služebnosti mezi Městem Úvaly, se sídlem Pražská 276, 250 82 Úvaly, IČO:240931 (Obdarovaný) a výše uvedenými účastníky a ukládá vedoucímu OŽPÚR zajistit realizaci tohoto usnesení"

##### II. ukládá

1. vedoucímu odboru životního prostředí a územního rozvoje OŽPÚR
  1. zajistit realizaci tohoto usnesení

Termín: 31.10.2017

**přijato, pro: 5, proti: 0, zdržel se: 0, mimo místnost: 0**

### **Bod 5. Darovací smlouva a smlouva o zřízení služebnosti - ul.Palackého**

Předkladatel: Renata Stojecová, vedoucí odboru životního prostředí a územního rozvoje OŽPÚR

Odbor životního prostředí a územního rozvoje předkládá radě města návrh Darovací smlouvy a smlouvy o zřízení služebnosti na pozemek 3475/82 v k.ú. Úvaly u Prahy o výměře 105m<sup>2</sup>. Tento pozemek je v podílovém vlastnictví soukromých osob a města Úvaly. S podílovými vlastníky byla vedena jednání a na jejich základě

došlo k dohodě o darování jejich podílů tohoto pozemku. Součástí Darovací smlouvy je zřízení služebnosti stezky a cesty pro osoby dárců a třetí osoby sousedící s tímto pozemkem z veřejného prostranství ulice Palackého přes pozemek parc. č. 3475/82 v k.ú. Úvaly u Prahy na pozemky v majetku dárců parc. č. 3475/13, 3475/81 k.ú. Úvaly u Prahy a v majetku třetí osoby parc.č. 3475/80 k.ú. Úvaly u Prahy. Zároveň je radě města předkládána Darovací smlouva, odsouhlasená všemi zúčastněnými osobami.

Kupní smlouva byla doplněna a odsouhlasena právním zástupcem města.

#### **Usnesení č. R-407/2017**

##### **Rada města Úvaly**

###### **I. doporučuje**

###### **1. ZASTUPITELSTVU MĚSTA ÚVALY**

1. schválit přijetí daru, kterým je dvakrát podíl 1/3 pozemku parc. č. 3475/82 k.ú.Úvaly u Prahy o výměře 105m<sup>2</sup> druh pozemku orná půda, zapsaný na LV 3777 podílových spoluvlastníků manželů K\*\*\*\* Č\*\*\*\* a M\*\*\*\*\* Č\*\*\*\*\*, \*\*\*\*\* \*\*, \*\* \* \*\* \*\* \* \* \*\*\*\*\* (dárce) a pana \*\*\*\* L\*\*\*\*\* B\*\*\*\*\* , \*\*\*\*\* \*\*, \*\* \* \*\* \*\* \* \* \*\*\*\*\* (dárce) a schválit zřízení služebnosti stezky cesty pro osoby dárců z veřejného prostranství ulice Palackého přes pozemek parc. č. 3475/82 v k.ú. Úvaly u Prahy na pozemky dárců manželů K\*\*\*\* Č\*\*\*\* a M\*\*\*\*\* Č\*\*\*\*\*, \*\*\*\*\* \*\*, \*\* \* \*\* \*\* \* \* \*\*\*\*\* parc. č. 3475/81 k.ú. Úvaly u Prahy, \*\*\*\* L\*\*\*\*\* B\*\*\*\*\* , \*\*\*\*\* \*\*, \*\* \* \*\* \*\* \* \* \*\*\*\*\* parc.č. 3475/13 k.ú. Úvaly u Prahy a na pozemek třetí osoby manželů J\*\*\* K\*\*\*\*\* a E\*\* K\*\*\*\*\* , \*\*\*\*\* \*\*, \*\* \* \*\* \*\* \* parc. č. 3475/80 k.ú. Úvaly u Prahy a uzavření Darovací smlouvy a smlouvy o zřízení služebnosti mezi Městem Úvaly, se sídlem Pražská 276, 250 82 Úvaly, IČO:240931 (Obdarovaný) a výše uvedenými účastníky

###### **II. ukládá**

###### **1. vedoucímu odboru životního prostředí a územního rozvoje OŽPÚR**

1. zajistit realizaci tohoto usnesení

Termín: 31.10.2017

#### **Příloha č.1 k usnesení Rady města Úvaly - darovací smlouva veřejná**

#### **Příloha č.2 k usnesení Rady města Úvaly - darovací smlouva neveřejná**

### **Bod 6. Smlouva o spolupráci - činnost arboristy městské zeleně**

Předkladatel: Renata Stojecová, vedoucí odboru životního prostředí a územního rozvoje OŽPÚR

Odbor životního prostředí a územního rozvoje předkládá radě města návrh smlouvy o spolupráci - činnost arboristy městské zeleně. Jedná se o rámcovou smlouvu s panem Pavlem Karbulkou, úvalského občana, který by dle smlouvy prováděl pěstební, výchovná a stabilizační opatření (odborný řez, instalace vázání korun apod.), kácení, rizikové kácení, ochranu stromů při stavební činnosti nebo hodnocení stavu, konzultace a doporučení na dřevinách v majetku města včetně dendrologických a arboristických posudků. Smlouva se uzavírá na dobu neurčitou s možností výpovědi s výpovědní lhůtou 6 měsíců.

Smlouvu zpracoval právní zástupce města a odsouhlasil pan Pavel Karbulka.

Uzavření má vliv na rozpočet města, a to dle jednotlivé měsíční fakturace, která bude hrazena z položky 3749 kapitoly 5169

#### **Usnesení č. R-408/2017**

##### **Rada města Úvaly**

###### **I. souhlasí s**

uzavřením smlouvy o spolupráci - činnost arboristy městské zeleně mezi městem Úvaly, se sídlem Pražská 276, 250 82 Úvaly, IČO:00240931 a Pavlem Karbulkou, U Obory 1376, 250 82 Úvaly, IČO: 60505443

###### **II. ukládá**

###### **1. vedoucímu odboru životního prostředí a územního rozvoje OŽPÚR**

1. zajistit realizaci tohoto usnesení

Termín: 21.11.2017

#### **Příloha č.1 k usnesení Rady města Úvaly - smlouva**

**přijato, pro: 5, proti: 0, zdržel se: 0, mimo místnost: 0**

**Bod 7. Dodatek č. 2 ke smlouvě o spolupráci a poskytování vzájemné součinnosti se společností Úvaly Development, s.r.o., a Arcona Capital Netheralnd N.V.**

Předkladatel: Petr Borecký, starosta, Renata Stojecová, vedoucí odboru životního prostředí a územního rozvoje OŽPÚR

stažen z programu jednání

**Bod 8. Darovací smlouva pozemek na stavbu tzv. Svazkové školy.**

Předkladatel: Renata Stojecová, vedoucí odboru životního prostředí a územního rozvoje OŽPÚR

stažen z programu jednání

**Bod 9. Smlouva o spolupráci a poskytování vzájemné součinnosti mezi městem Úvaly, Svazkem obcí Povýmolí a společností Úvaly Development**

Předkladatel: Petr Borecký, starosta

stažen z programu jednání

**Bod 10. Smlouva o budoucí smlouvě o zřízení věcného břemene, GasNet, s.r.o. ve věci akce „Rekonstrukce komunikací v Úvalech“ - ulice Švermova**

Předkladatel: Petr Matura, vedoucí odboru investic a dopravy OID

Odbor investic a dopravy předkládá ke schválení materiál ve věci uzavření Smlouvy o budoucí smlouvě o zřízení věcného břemene mezi společností GasNet, s.r.o. a městem Úvaly na akci „Rekonstrukce komunikací v Úvalech“ - ulice Švermova.

Na základě realizace výše uvedené stavby je potřeba přeložka plynárenského zařízení. Místo přeložky je vyznačeno v situaci, která je přílohou tohoto materiálu. Smlouvu o budoucí smlouvě o zřízení věcného břemene předložil vlastník plynárenského zařízení společnost GasNet, s.r.o.

Tato výše uvedená smlouva bude uzavřena v rámci získání územního rozhodnutí. Smlouva byla předložena ke kontrole právnímu zástupci města k odsouhlasení.

Potřeba přeložky PZ je vyvolána realizací akce „Rekonstrukce komunikací v Úvalech“, jejímž investorem je stavebník, tj. město Úvaly: 150.000 Kč bez DPH (181.500 Kč včetně DPH), Při úpravách ulice bude provedena nová konstrukce vozovky a snížena její niveleta mezi křižovatkami Švermova-Štefánikova a Švermova-Palackého až o 40 cm. Proto bude stávající STL plynovod ocel DN 50 v místě s nízkým krytím demontován a nahrazen novým STL plynovodem PE dn 63. Současně bude provedena i přeložka části pěti plynovodních přípojek a jejich náhrada přípojkami PE dn 32 (trubka s ochranným pláštěm).

Z důvodu výše uvedeného je úplata za zřízení věcného břemene ve výši 500,- Kč + DPH v platné výši.

Dopad na rozpočet: 500,- Kč + DPH v platné výši, 2212 - 6121

Odchod starosta 8:48 hodin.

**Usnesení č. R-409/2017**

**Rada města Úvaly**

I. doporučuje

1. Zastupitelstvu města Úvaly

schválit smlouvu o budoucí smlouvě o zřízení věcného břemene se společností GasNet, s.r.o., sídlem Klíšská 940, 401 17 Ústí nad Labem z důvodu realizace akce „Rekonstrukce komunikací v Úvalech“ - ulice Švermova

II. ukládá

1. vedoucímu odboru investic a dopravy OID

zajistit realizaci usnesení

Termín: 9.11.2017

**Příloha č.1 k usnesení Rady města Úvaly - Smlouva o uzavření budoucí smlouvy o zřízení věcného břemene - služebnosti a smlouvu o právu provést stavba**

**přijato, pro: 4, proti: 0, zdržel se: 0, mimo místnost: 0**

## **Bod 11. Smlouva o zajištění přeložky plynárenského zařízení a úhradě nákladů s ní souvisejících, GasNet, s.r.o. ve věci akce „Úvaly - rekonstrukce místních komunikací“**

Předkladatel: Petr Matura, vedoucí odboru investic a dopravy OID

Odbor investic a dopravy předkládá ke schválení materiál ve věci uzavření Smlouvy o zajištění přeložky plynárenského zařízení a úhradě nákladů s ní souvisejících mezi společnostmi GasNet, s.r.o. a městem Úvaly ve věci akce „Úvaly - rekonstrukce místních komunikací“ na ulici Švermova.

Na základě realizace výše uvedené stavby je potřeba přeložka plynárenského zařízení. Místo přeložky je vyznačeno v situaci, která je přílohou tohoto materiálu. Smlouvu o zajištění přeložky plynárenského zařízení a úhradě nákladů s ní souvisejících předložil vlastník plynárenského zařízení - GasNet, s.r.o. Smlouva byla předložena ke kontrole právnímu zástupci města k odsouhlasení.

Tyto výše uvedené smlouvy budou uzavřeny v rámci získání územního rozhodnutí.

Potřeba přeložky PZ je vyvolána realizací akce „Rekonstrukce komunikací v Úvalech“, jejímž investorem je stavebník, tj. město Úvaly: 150.000 Kč bez DPH (181.500 Kč včetně DPH), Při úpravách ulice bude provedena nová konstrukce vozovky a snížena její niveleta mezi křižovatkami Švermova-Štefánikova a Švermova-Palackého až o 40 cm. Proto bude stávající STL plynovod ocel DN 50 v místě s nízkým krytím demontován a nahrazen novým STL plynovodem PE dn 63. Současně bude provedena i přeložka částí pěti plynovodních přípojek a jejich náhrada přípojkami PE dn 32 (trubka s ochranným pláštěm).

### **Usnesení č. R-410/2017**

#### **Rada města Úvaly**

##### **I. souhlasí s**

uzavřením smlouvy o zajištění přeložky plynárenského zařízení a úhradě nákladů s ní souvisejících v ulici Švermova se společností GasNet, s.r.o., sídlem Klíšská 940, 401 17 Ústí nad Labem z důvodu realizace akce „Úvaly - rekonstrukce místních komunikací“

##### **II. pověřuje**

###### **1. starostu**

1. města podepsáním smlouvy o zajištění přeložky plynárenského zařízení a úhradě nákladů s ní souvisejících v ulici Švermova se společností GasNet, s.r.o., sídlem Klíšská 940, 401 17 Ústí nad Labem z důvodu realizace akce „Úvaly - rekonstrukce místních komunikací“

##### **III. ukládá**

###### **1. vedoucímu odboru investic a dopravy OID**

1. zajistit realizaci usnesení

Termín: 9.11.2017

**Příloha č.1 k usnesení Rady města Úvaly - Smlouva o zajištění přeložky plynárenského zařízení a úhradě nákladů s ní souvisejících**

**přijato, pro: 4, proti: 0, zdržel se: 0, mimo místnost: 0**

## **Bod 12. Smlouva o zřízení věcného břemene - služebnosti č.IP-12-6010531/1- ČEZ stavba: Úvaly, kNN - pro p.č.335/24 - Hostín**

Předkladatel: Petr Matura, vedoucí odboru investic a dopravy OID

Odbor investic a dopravy předkládá radě města ke schválení Smlouvu o zřízení věcného břemene - služebnosti č.IP-12-6010531/1 Úvaly (B 1160), stavba: Úvaly, kNN - pro p.č.335/24 pro společnost ČEZ Distribuce a.s., se sídlem Děčín, Děčín IV - Podmokly, Teplická 874/8, 405 02, zapsaná v OR vedeném rejstříkovým soudem v Ústí nad Labem, oddíl B, vložka 2145, IČO:24729035, DIČ: CZ24729035 zastoupená panem Miroslavem Cihelkou,r.č.560518/0152, se sídlem Jelence 50, 262 63, Kamýk nad Vltavou, zápis v OR vedeném Městským soudem v Praze, oddíl A, vložka 55759, IČO:12542610, DIČ CZ5605180152 na základě plné moci ze dne 30.1.2017, evid.č.PM/II-009/2017.

Věcné břemeno bude zřízeno na pozemcích parc.č.3955/7, 3956, 3957/29, 3957/32, katastrální území Úvaly u Prahy. Smlouva byla konzultována a schválena právním zástupcem města. Jedná se o standardní návrh smlouvy bez ustanovení o přeložce a kauci, protože se vychází ze smlouvy o smlouvě budoucí k této služebnosti, která byla ujednána a uzavřena před stanovením podmínek radou města Úvaly, proto se do smlouvy tyto podmínky nepromítají.



Dopad na rozpočet: + 40 752,80,-Kč vč.DPH (33 680,-Kč bez DPH)

kapitola 6409 položka 2119

### **Usnesení č. R-411/2017**

#### **Rada města Úvaly**

##### I. souhlasí s

uzavřením Smlouvy o zřízení věcného břemene - služebnosti č.IP-12-6010531/1 Úvaly (B 1160) na pozemcích parc.č.parc.č.3955/7, 3956, 3957/29 a 3957/32, katastrální území Úvaly u Prahy pro společnost ČEZ Distribuce a.s., Děčín, Děčín IV -Podmokly, Teplická 874/8, 405 02, zapsaná v OR vedeném rejstříkových soudem v Ústí nad Labem, oddíl B, vložka 2145, IČO:24729035, DIČ:CZ24729035 zastoupená na základě plné moci panem Miroslavem Cihelkou, se sídlem Jelence 50, 262 63, Kamýk nad Vltavou, IČO:12542610, DIČ: CZ5605180152

##### II. pověřuje

###### 1. starostu

podpisem Smlouvy o zřízení věcného břemene - služebnosti č.IP-12-6010531/1 Úvaly

##### III. ukládá

###### 1. vedoucímu odboru investic a dopravy OID

zajistit realizaci tohoto usnesení

Termín: 9.11.2017

**Příloha č.1 k usnesení Rady města Úvaly - Smlouva o zřízení věcného břemene - služebnosti č.IP-12-6010531/1**

**Příloha č.2 k usnesení Rady města Úvaly - situace**

**přijato, pro: 4, proti: 0, zdržel se: 0, mimo místnost: 0**

### **Bod 13. Smlouva o zřízení věcného břemene - služebnosti č.IV-12-6019131/002 - ČEZ stavba: kabelové vedení NN - Radlická čtvrť**

Předkladatel: Petr Matura, vedoucí odboru investic a dopravy OID

Odbor investic a dopravy předkládá radě města ke schválení Smlouvu o zřízení věcného břemene - služebnosti č.IV-12-6019131/002, stavba: kabelové vedení NN pro společnost ČEZ Distribuce a.s., se sídlem Děčín, Děčín IV - Podmokly, Teplická 874/8, 405 02, zapsaná v OR vedeném rejstříkovým soudem v Ústí nad Labem, oddíl B, vložka 2145, IČO:24729035, DIČ: CZ24729035 zastoupená na základě jí písemně udělené platné plné moci společností AZ Elektrostav, a.s., se sídlem Nymburk, Bobnická ulice 2020, 288 01, Nymburk, IČO:45149909, DIČ: CZ45149909

Věcné břemeno bude zřízeno na pozemcích parc.č.3841/49,3845/1,3845/3, 3845/4, 3848/2, 3848/3, 3664/28, 3694, 3739, 3777/2,3841/126, 3841/129, 3841/132 a 3841/135, katastrální území Úvaly u Prahy. Smlouva byla konzultována a schválena právním zástupcem města. Jedná se o standardní návrh smlouvy bez ustanovení o přeložce a kauci, protože se vychází ze smlouvy o smlouvě budoucí k této služebnosti, která byla ujednána a uzavřena před stanovením podmínek radou města Úvaly, proto se do smlouvy tyto podmínky nepromítají.

Dopad na rozpočet: + 88 351,-Kč vč.DPH (73 017,-Kč bez DPH)

kapitola 6409 položka 2119

### **Usnesení č. R-412/2017**

#### **Rada města Úvaly**

##### I. souhlasí s

uzavřením Smlouvy o zřízení věcného břemene - služebnosti č.IV-12-6019131/002 na pozemcích parc.č.3841/49,3845/1,3845/3, 3845/4, 3848/2, 3848/3, 3664/28, 3694, 3739, 3777/2,3841/126, 3841/129, 3841/132 a 3841/135, katastrální území Úvaly u Prahy pro společnost ČEZ Distribuce a.s., se sídlem Děčín, Děčín IV - Podmokly, Teplická 874/8, 405 02, zapsaná v OR vedeném rejstříkovým soudem v Ústí nad Labem, oddíl B, vložka 2145, IČO:24729035, DIČ: CZ24729035 zastoupená na základě jí písemně udělené platné plné moci společností AZ Elektrostav, a.s., se sídlem Nymburk, Bobnická ulice 2020, 288 01, Nymburk, IČO:45149909, DIČ: CZ45149909

##### II. pověřuje

###### 1. starostu

podpisem Smlouvy o zřízení věcného břemene - služebnosti č.IV-12-6019131/002 Úvaly

III. ukládá

1. vedoucímu odboru investic a dopravy OID  
zajistit realizaci tohoto usnesení

Termín: 21.11.2017

**Příloha č.1 k usnesení Rady města Úvaly - Smlouva o zřízení věcného břemene - služebnosti č.IV-12-6019131/002**

**Příloha č.2 k usnesení Rady města Úvaly - situace**

**přijato, pro: 4, proti: 0, zdržel se: 0, mimo místnost: 0**

#### **Bod 14. Smlouva o zřízení věcného břemene - služebnosti č.IZ-12-6000412/002 - ČEZ stavba: zemní vedení NN - Radlická čtvrť**

Předkladatel: Petr Matura, vedoucí odboru investic a dopravy OID

Odbor investic a dopravy předkládá radě města ke schválení Smlouvu o zřízení věcného břemene - služebnosti č.IV-12-6019131/002, stavba: kabelové vedení NN pro společnost ČEZ Distribuce a.s., se sídlem Děčín, Děčín IV - Podmokly, Teplická 874/8, 405 02, zapsaná v OR vedeném rejstříkovým soudem v Ústí nad Labem, oddíl B, vložka 2145, IČO:24729035, DIČ: CZ24729035 zastoupená na základě jí písemně udělené platné plné moci společností AZ Elektrostav, a.s., se sídlem Nymburk, Bobnická ulice 2020, 288 01, Nymburk, IČO:45149909, DIČ: CZ45149909

Věcné břemeno bude zřízeno na pozemcích parc.č.3847/1, 3841/47, 3841/49 a 3841/126, katastrální území Úvaly u Prahy. Smlouva byla konzultována a schválena právním zástupcem města. Jedná se o standardní návrh smlouvy bez ustanovení o přeložce a kauci, protože se vychází ze smlouvy o smlouvě budoucí k této služebnosti, která byla ujednána a uzavřena před stanovením podmínek radou města Úvaly, proto se do smlouvy tyto podmínky nepromítají.

Dopad na rozpočet: + 7 260,-Kč vč.DPH (6 000,-Kč bez DPH)  
kapitola 6409 položka 2119

#### **Usnesení č. R-413/2017**

##### **Rada města Úvaly**

I. souhlasí s

uzavřením Smlouvy o zřízení věcného břemene - služebnosti č.IZ-12-6000412/002 na pozemcích parc.č.3847/1, 3841/47, 3841/49 a 3841/126, katastrální území Úvaly u Prahy pro společnost ČEZ Distribuce a.s., se sídlem Děčín, Děčín IV - Podmokly, Teplická 874/8, 405 02, zapsaná v OR vedeném rejstříkovým soudem v Ústí nad Labem, oddíl B, vložka 2145, IČO:24729035, DIČ: CZ24729035 zastoupená na základě jí písemně udělené platné plné moci společností AZ Elektrostav, a.s., se sídlem Nymburk, Bobnická ulice 2020, 288 01, Nymburk, IČO:45149909, DIČ: CZ45149909

II. pověřuje

1. starostu  
podpisem Smlouvy o zřízení věcného břemene - služebnosti č.IZ-12-6000412/002 Úvaly

III. ukládá

1. vedoucímu odboru investic a dopravy OID  
zajistit realizaci tohoto usnesení

Termín: 21.11.2017

**Příloha č.1 k usnesení Rady města Úvaly - Smlouva o zřízení věcného břemene - služebnosti č.IZ-12-6000412/002**

**přijato, pro: 4, proti: 0, zdržel se: 0, mimo místnost: 0**

## **Bod 15. Smlouva o zřízení věcného břemene - služebnosti č.IV-12-6001354/034- ČEZ stavba: Úvaly, kVN, kTS, KNN, Mánesova - Jiráskova**

Předkladatel: Petr Matura, vedoucí odboru investic a dopravy OID

Odbor investic a dopravy předkládá radě města ke schválení Smlouvu o zřízení věcného břemene - služebnosti č.IE-12-6001354/034, stavba: Úvaly, kVN, kTS, KNN, Mánesova-Jiráskova pro společnost ČEZ Distribuce a.s., se sídlem Děčín, Děčín IV - Podmokly, Teplická 874/8, 405 02, zapsaná v OR vedeném rejstříkovým soudem v Ústí nad Labem, oddíl B, vložka 2145, IČO:24729035, DIČ: CZ24729035 zastoupena na základě plné moci společností AZ Elektrostav, a.s., se sídlem Nymburk, Bobnická ulice 2020, 288 01, Nymburk, IČO:45149909, DIČ:CZ45149909

stavba: Úvaly, kVN, kTS,kNN, Mánesova-Jiráskova

Věcné břemeno bude zřízeno na pozemku parc.č.3017/2, k.ú.Úvaly, kde má město Úvaly vlastnické právo v podílu 3/4, podíl 1/8 vlastní K\*\*\*\* Ch\*\*\*\*, \*\*\*\*\* \*\*\*\*\* \*\*\*\*\* \*\*\*\*\* \*\*\*\*\* \*\* \*\*, \*\*\*\*\* \* a podíl 1/8 vlastní Ing.J\*\*\* C\*\*\*\*, \*\*\*\*\* \*\*\*\*\* \*\*\*\*\* \*\*\*\*\* \*\*\*\*\* \*\*, \*\* \*\*. Smlouva byla konzultována a schválena právním zástupcem města. Jedná se o standardní návrh smlouvy bez ustanovení o přeložce a kauci, protože se vychází ze smlouvy o smlouvě budoucí k této služebnosti, která byla ujednána a uzavřena před stanovením podmínek radou města Úvaly, proto se do smlouvy tyto podmínky nepromítají.

Dopad na rozpočet: + 14 800,-Kč vč.DPH (12 231,-Kč bez DPH)

kapitola 6409 položka 2119

### **Usnesení č. R-414/2017**

#### **Rada města Úvaly**

##### **I. souhlasí s**

uzavřením Smlouvy o zřízení věcného břemene - služebnosti č.IV-12-6014484/4 na pozemku parc.č.3017/2, katastrální území Úvaly u Prahy pro společnost ČEZ Distribuce a.s., Děčín, Děčín IV -Podmokly, Teplická 874/8, 405 02, zapsaná v OR vedeném rejstříkových soudem v Ústí nad Labem, oddíl B, vložka 2145, IČO:24729035, DIČ:CZ24729035 zastoupena na základě plné moci firmou AZ Elektrostav, a.s., se sídlem Nymburk, Bobnická ulice 2020, 288 01, Nymburk, IČO:45149909, DIČ: CZ45149909

##### **II. pověřuje**

###### **1. starostu**

podpisem Smlouvy o zřízení věcného břemene - služebnosti č.IE-12-6001354/034

##### **III. ukládá**

###### **1. vedoucímu odboru investic a dopravy OID**

zajistit realizaci tohoto usnesení

Termín: 21.11.2017

**Příloha č.1 k usnesení Rady města Úvaly - Smlouva o zřízení věcného břemene - služebnosti č.IE-12-6001354/034**

**Příloha č.2 k usnesení Rady města Úvaly - Smlouva o zřízení věcného břemene - služebnosti č.IE-12-6001354/034**

**Příloha č.2 k usnesení Rady města Úvaly - situace**

**přijato, pro: 4, proti: 0, zdržel se: 0, mimo místnost: 0**

## **Bod 16. Zrušení usnesení č. R-182/2017 ze dne 9.5.2017**

Předkladatel: Petr Matura, vedoucí odboru investic a dopravy OID

Dne 9.5.2017 usnesením č. R-182/2017 rada města vyhlásila výběrové řízení na veřejnou zakázku malého rozsahu na služby na akci "Zpracování projektové dokumentace k povolení stavby: Rekonstrukce povrchu komunikací v Úvalech", předpokládaná hodnota zakázky činí 215.000 Kč bez DPH (260.150 Kč včetně DPH), hrazeno z rozpočtu 2212 - 6121 (nutno navýšit rozpočet města), jmenovala sloučenou komisi pro otevírání obálek a hodnocení cenových nabídek ve složení: členové: Petr Matura, Anežka Růžičková, Ing. Veronika Macková, náhradníci: Adriana Bednarčíková, Jana Tesařová, Jitka Hamouzová, pověřila starostu města podpisem objednávky s vybraným uchazečem s nejnižší nabídkovou cenou a uložila Ing. Veronice Mackové, projektovému manažerovi zajistit přípravu zadávací dokumentace a administraci celého průběhu poptávkového řízení.

Jelikož se mění rozsah prací je nutné výše uvedené usnesení zrušit.

#### **Usnesení č. R-415/2017**

##### **Rada města Úvaly**

###### **I. ruší**

usnesení č. R-182/2017 ze dne 9.5.2017 ve znění:

Rada města Úvaly

###### **I. vyhlašuje**

výběrové řízení na veřejnou zakázku malého rozsahu na služby na akci "Zpracování projektové dokumentace k povolení stavby: Rekonstrukce povrchu komunikací v Úvalech", Předpokládaná hodnota zakázky činí 215.000 Kč bez DPH (260.150 Kč včetně DPH), hrazeno z rozpočtu 2212 - 6121 (nutno navýšit rozpočet města)

###### **II. jmenuje**

sloučenou komisi pro otevírání obálek a hodnocení cenových nabídek ve složení:

- členové: Petr Matura, Anežka Růžičková, Ing. Veronika Macková

- náhradníci: Adriana Bednarčíková, Jana Tesařová, Jitka Hamouzová

###### **III. pověřuje**

###### **1. starostu**

1. města podpisem objednávky s vybraným uchazečem s nejnižší nabídkovou cenou

###### **IV. ukládá**

###### **1. Ing. Veronice Mackové**

1. projektovému manažerovi zajistit přípravu zadávací dokumentace a administraci celého průběhu poptávkového řízení

###### **2. vedoucímu odboru investic a dopravy OID**

1. zajistit realizaci usnesení

###### **II. ukládá**

###### **1. vedoucímu odboru investic a dopravy OID**

1. zajistit realizaci usnesení

Termín: 31.10.2017

**přijato, pro: 4, proti: 0, zdržel se: 0, mimo místnost: 0**

#### **Bod 17. Informace o zániku od Smlouvy o smlouvě budoucí o zřízení věcného břemene č.IP-12-6010434/VB/1 ze dne 5.10.2016**

Předkladatel: Petr Matura, vedoucí odboru investic a dopravy OID

Odbor investic a dopravy obdržel dne 1.9.2017 oznámení od společnosti K.Uhlíř s.r.o., se sídlem Zálužská 18, Záluží, IČO:47539399, DIČ:CZ47539399 oznámení, že na základě zaměření skutečného provedení stavby a následném vypracování geometrického plánu, bylo zjištěno, že stavba „Úvaly, Škvorecká-kNN-pro č.p.1803, IP-12-6010434, u které se předpokládalo dotčení pozemku parc.č.307/4 v katastrálním území Úvaly u Prahy kabelovým vedením NN, se pozemku nedotkla.

Výše uvedené oznámení odbor investic a dopravy konzultoval i správním zástupcem města. Dle jeho sdělení smlouva zanikla dle §2006-2007 Občanského zákoníku pro nemožnost plnění.

#### **Usnesení č. R-416/2017**

##### **Rada města Úvaly**

###### **I. bere na vědomí**

zánik smlouvy o smlouvě budoucí o zřízení věcného břemene-služebnosti a smlouvu o právu provést stavbu č. IP-12-6010434/VB/1 uzavřené mezi společností ČEZ Distribuce, a.s., se sídlem Děčín, Děčín IV-Podmokly, Teplická874/8, 705 02, zastoupená na základě plné moci společností K.Uhlíř s.r.o., se sídlem Zálužská 118, Záluží, 250 88, Čelakovice,IČO:47539399, DIČ:CZ47539399 a městem Úvaly, se sídlem Pražská 276, Úvaly, ICO:240 931 pro nemožnost plnění ze strany společnosti ČEZ

###### **II. ukládá**

###### **1. vedoucímu odboru investic a dopravy OID**

1. zajistit realizaci tohoto usnesení

**Příloha č.1 k usnesení Rady města Úvaly - oznámení o odstoupení od smlouvy**

**přijato, pro: 4, proti: 0, zdržel se: 0, mimo místnost: 0**

**Bod 18. Žádost o pronájem nebytových prostor v objektu Pražská č.p.527, Úvaly o celkové výměře 23,97 m<sup>2</sup>**

Předkladatel: Petr Matura, vedoucí odboru investic a dopravy OID

Odbor investic a dopravy dne 20.9.2017 obdržel žádost od pí Michaely Nováčkové o pronájem nebytových prostor v objektu č.p.527, Pražská ulice, Úvaly o celkové výměře 23,97 m<sup>2</sup>. Jedná se o prostory, které jsou zkolaudovány na kadeřnictví. Pí Nováčková by v prostorách ráda provozovala svoji živnost - kadeřnictví. V nebytových prostorech by jako doplňková služba byly provozovány i masérské služby.

**Usnesení č. R-417/2017**

**Rada města Úvaly**

I. schvaluje

vyhlášení záměru pronájmu nebytových prostor v objektu č.p.527, Pražská ulice, Úvaly o výměře 23,97 m<sup>2</sup> za účelem provozování kadeřnictví

II. jmenuje

výběrovou komisi v tomto složení:

Blanka Viktorová, Jitka Hamouzová, Anežka Růžičková, Veronika Rytířová

Náhradníci členů výběrové komise:

Eva Kopecká, Adriana Bednarčíková, Kamila Budilová, Marie Černá

III. ukládá

1. vedoucímu odboru investic a dopravy OID

zajistit realizaci tohoto usnesení

Termín: 21.11.2017

**Příloha č.1 k usnesení Rady města Úvaly - záměr**

**přijato, pro: 4, proti: 0, zdržel se: 0, mimo místnost: 0**

**Bod 19. Informace o koupi pozemků parc.č.3460/3, 3460/4, 3460/5, 3460/6 a 3460/7, katastrální území Úvaly u Prahy - Lesy České republiky**

Předkladatel: Petr Matura, vedoucí odboru investic a dopravy OID

Odbor investic a dopravy předložil dne 6.6.2017 radě města ke schválení koupi pozemků parc.č.3460/3 o výměře 35 m<sup>2</sup>, pozemek parc.č.3460/4 o výměře 207m<sup>2</sup>, pozemek parc.č.3460/5 o výměře 86m<sup>2</sup>, pozemek parc.č.3460/6 o výměře 318 m<sup>2</sup> o pozemek parc.č.3460/7 o výměře 367 m<sup>2</sup>, katastrální území Úvaly u Prahy od Lesů České republiky s.p. za kupní cenu 510 000,-Kč. Cena za 1m<sup>2</sup> činila 503,46,-Kč.

Rada města tento materiál stáhla z jednání s tím, že uložila vypracovat znalecký posudek na výše uvedené pozemky. Znalecký posudek zpracoval František Mráz s tím, že obvyklá cena za výše uvedené pozemky činí 294 000,-Kč. Tento znalecký posudek byl zaslán na České lesy k vyjádření. České lesy v současné době řeší se Sportovním klubem Úvaly bezesmluvní užívání pozemků ve sportovním areálu SK Úvaly. Dle jejich podnikových pokynů je vyřešení záležitostí bezesmluvního užívání pozemků a uzavření příslušné nájemní smlouvy podmínkou pro další postup v této věci. Po vyřešení a uzavření nájemní smlouvy se Sportovní klubem Úvaly se k řešení prodeje pozemků opět vrátí.

**Usnesení č. R-418/2017**

**Rada města Úvaly**

I. bere na vědomí

informaci o koupi pozemků parc.č.3460/3, 3460/4, 3460/5, 3460/6 a 3460/7, katastrální území Úvaly u Prahy

**přijato, pro: 5, proti: 0, zdržel se: 0, mimo místnost: 0**

## **Bod 20. Dodatek č.1 smlouvy o sdružených službách dodávky zemního plynu do objektů města Úvaly**

Předkladatel: Petr Matura, vedoucí odboru investic a dopravy OID

Odbor investic a dopravy předkládá radě města ke schválení dodatek č.1 smlouvy o sdružených službách dodávky zemního plynu pro tyto odběrná místa - 3 odběrná místa v objektu č.p.203, Smetanova ulice, 1 odběrné místo v objektu č.p.65, Riegerova ulice a 1 odběrné místo v objektu č.p.8, náměstí Arnošta z Pardubic u kterých je dodávka zemního plnu zajištěna ke dni 1.10.2017.

Město Úvaly má celkem 10 odběrných míst na dodávku zemního plynu. Dodávky zemního plynu do výše uvedených objektů jsou smluvně vázány se společností One Energy & One Mobil a.s., se sídlem Hornopolní 3322/34, 702 00, Ostrava, IČO:018 79 880, DIČ. CZ01879880. Datum ukončení dodávek zemního plynu je u ostatních odběrných míst k datu 31.3.2018. Z důvodu sjednocení doby dodávek zemního plynu do všech odběrných míst je nutné z výše uvedenou společností uzavřít dodatek č.1 za stejných podmínek jako byla uzavřena smlouva. Dodatek byl konzultován a schválen právním zástupcem města.

Dopad na rozpočet:

3113 - 5153: - 77 000,-Kč/čtvrtletně

3613 - 5153: - 3 600,-Kč/měsíčně

3114 - 5153: - 11 000,-Kč/měsíčně

### **Usnesení č. R-419/2017**

#### **Rada města Úvaly**

##### I. souhlasí s

uzavřením Dodatku č.1 smlouvy o sdružených službách dodávky zemního plynu uzavřený mezi společností One Energy & One Mobil a.s., se sídlem Hornopolní 3322/34, 702 00, Ostrava, IČO:01879880, DIČ: CZ01879880 a městem Úvaly, se sídlem Pražská 276, 250 82, Úvaly, IČO:240931, DIČ:CZ00240931 z důvodu sjednocení doby dodávek plynu u všech odběrných míst města Úvaly

##### II. pověřuje

###### 1. starostu

podpisem Dodatku č.1 smlouvy o sdružených službách dodávky zemního plynu do objektů města Úvaly

##### III. ukládá

###### 1. vedoucímu odboru investic a dopravy OID

zajistit realizaci tohoto usnesení

Termín: 21.11.2017

#### **Příloha č.1 k usnesení Rady města Úvaly - Dodatek č.1 smlouvy o sdružených službách dodávky zemního plynu**

**přijato, pro: 4, proti: 0, zdržel se: 0, mimo místnost: 0**

## **Bod 21. Ukončení nájemní smlouvy č.73 k pozemkům parc.č.3983/7 a 3983/8, katastrální území Úvaly u Prahy**

Předkladatel: Petr Matura, vedoucí odboru investic a dopravy OID

Odbor investic a dopravy předkládá radě města ke schválení výpověď z nájmu pozemků parc.č.3983/7 o celkové výměře 845m<sup>2</sup> a pozemku parc.č.3983/8 o celkové výměře 398 m<sup>2</sup>, katastrální území Úvaly u Prahy z důvodu vysázení kaštanové aleje.

### **Usnesení č. R-420/2017**

#### **Rada města Úvaly**

##### I. souhlasí s

výpovědí nájemní smlouvy č.73 s Agrochemickým podnikem Mstětice, a.s., se sídlem Mstětice 32, Zeleneč, 250 91, IČO:46356151 na pozemky parc.č.3983/7 o celkové výměře 845 m<sup>2</sup> a parc.č.3983/8 o celkové výměře 398 m<sup>2</sup>, katastrální území Úvaly u Prahy z důvodu výsadby kaštanové aleje

##### II. ukládá

###### 1. vedoucímu odboru investic a dopravy OID

1. zajistit realizaci tohoto usnesení

**přijato, pro: 3, proti: 0, zdržel se: 1, mimo místnost: 0**

## **Bod 22. Obnova komunikací v lokalitě Staré Slovany, Úvaly**

Předkladatel: Petr Matura, vedoucí odboru investic a dopravy OID

Na základě schváleného Zásobníku projektů města Úvaly pro rok 2016-2020 je možné začít s obnovou povrchů komunikací v lokalitě Staré Slovany. Jedná se o ulice: U Přeložky, Ruská, Srbská, Slovinská, Bulharská a Lužická. V rámci těchto prací se bude provádět výšková úprava kanálů a šoupat, úprava pláně, osazení obrubníků, vjezdů, příprava pro zeleň a položení asfaltu. Nové vjezdy se budou dělat z bílého kamenného šterku.

S komunikacemi budou opraveny i chodníky, kde některé jsou už tak zarostlé, že nejsou ani vidět: ul. Lužická, Bulharská, Slovinská a část v ulici Srbské - pěší propojení Starých Slovan a Nových Slovan. Před pokládkou nového povrchu byla v ulicích (Ruská, Srbská, Lužická, Bulharská a U Přeložky) provedena obnova vodovodních uzávěrů (šoupata, uzávěry, hydranty) v souladu s provozovatelskou smlouvou.

Obnovu povrchů komunikací budou provádět Technické služby města Úvaly p.o. Náklady činí 6.563.501,- Kč vč. DPH.

Dopad na rozpočet: 2212 - 5171 - 6.563.501,- Kč vč. DPH - úvěr

### **Usnesení č. R-421/2017**

#### **Rada města Úvaly**

##### I. souhlasí s

obnovou povrchů komunikací a chodníků v lokalitě Staré Slovany - ul. U Přeložky, Ruská, Srbská, Slovinská, Bulharská a Lužická u Technických služeb města Úvaly p.o., Riegerova 12, Úvaly, IČO: 04441869. Náklady budou činit 6.563.501,- Kč vč. DPH

##### II. ukládá

###### 1. vedoucímu odboru investic a dopravy OID

1. zajistit realizaci tohoto usnesení

Termín: 31.12.2017

### **Příloha č.1 k usnesení Rady města Úvaly-cenová nabídka**

**přijato, pro: 4, proti: 0, zdržel se: 0, mimo místnost: 0**

## **Bod 23. Smlouva o dílo č. KO 008/2017 na servis výtahu v objektu DPS, náměstí Svobody č.p. 1570**

Předkladatel: Petr Matura, vedoucí odboru investic a dopravy OID

Odbor investic a dopravy předkládá ke schválení smlouvu o dílo č. KO 008/2017 na servis nového výtahu v objektu DPS, Úvaly. Na základě uzavřené smlouvy o dílo na pořízení osobního výtahu do DPS, náměstí Svobody 1570, Úvaly se společností VÝTAHY Čelákovice s.r.o. je zajištěn servis výtahu u tohoto zhotovitele po dobu záruky zdarma.

Servisní smlouva byla konzultována s právním zástupcem města Mgr. Patrikem Šebestou.

### **Usnesení č. R-422/2017**

#### **Rada města Úvaly**

##### I. schvaluje

uzavření Smlouvy o dílo č. KO 008/2017 na servis osobního výtahu v DPS, náměstí Svobody 1570 (typ výtahu LC Maxi 650) se společností VÝTAHY Čelákovice s.r.o., Ruská 475/4, 250 88 Čelákovice, IČO: 257 09 739. Smlouva se uzavírá na dobu určitou a to na dobu trvání záruky výtahu. Cena po dobu záruky výtahu nebude účtována

##### II. ukládá

###### 1. vedoucímu odboru investic a dopravy OID

1. zajistit realizaci tohoto usnesení

Termín: 21.11.2017

### **Příloha č.1 k usnesení Rady města Úvaly-servisní smlouva**

**přijato, pro: 4, proti: 0, zdržel se: 0, mimo místnost: 0**

## **Bod 24. Přeložka vodovodu - ul. Horova, Úvaly - obnova části vodovodního potrubí**

Předkladatel: Petr Matura, vedoucí odboru investic a dopravy OID

V rámci stavebních prací při výstavbě splaškové kanalizace v lokalitě Horova čtvrť bylo zjištěno, že je nutné provést obnovu části vodovodního potrubí v úseku před potokem Výmola u mostu Horova. Dojde k výměně části vodovodního potrubí a posunutí potrubí v souvislosti na umístění ostatních inženýrských sítí. Stavební práce zajišťují Technické služby města Úvaly p.o. a budou činit ve výši 287.439,70 Kč bez DPH (347.802,- Kč vč. DPH).

Dopad na rozpočet: 2310-5171 ve výši 287.439,70 Kč bez DPH (347.802,- Kč vč. DPH).

### **Usnesení č. R-423/2017**

#### **Rada města Úvaly**

##### **I. souhlasí s**

provedením obnovy části vodovodního potrubí a přeložky vodovodu v ul. Horova v úseku u mostu Horova. Stavební práce zajišťují Technické služby města Úvaly p.o. a činí 287.439,70 Kč bez DPH (347.802,- Kč vč. DPH)

##### **II. ukládá**

###### **1. vedoucímu odboru investic a dopravy OID**

1. zajistit realizaci tohoto usnesení

Termín: 21.11.2017

### **Příloha č.1 k usnesení Rady města Úvaly-cenová nabídka**

**přijato, pro: 4, proti: 0, zdržel se: 0, mimo místnost: 0**

## **Bod 25. Informace o objektu č.p.90, Jiráskova ulice a přilehlých pozemků parc.č.276/22, 1898/1 a 1898/2, katastrální území Úvaly u Prahy**

Předkladatel: Petr Matura, vedoucí odboru investic a dopravy OID

Zastupitelstvo města Úvaly dne 16.3.2017 usnesením č.Z-24/2017 schválilo kupní smlouvu na pozemek parc.č.1898/1 včetně budovy č.p.90, pozemek parc.č.1898/2 a pozemek parc.č.276/22, katastrální území Úvaly u Prahy uzavřenou mezi městem Úvaly a společností České dráhy. V kupní smlouvě je uvedeno, že s nabytím vlastnictví ke kupované budově č.p.90 v katastrální území Úvaly u Prahy, obec Úvaly vstupuje do právního postavení pronajímatele bytu č.1, jehož nájemcem je aktuálně paní K\*\*\*\*\*, a do právního postavení pronajímatele bytu č.2, jehož aktuálním nájemcem je paní Z\*\*\*\*\* H\*\*\*\*\*.

Dne 29.9.2017 byla Katastrální úřadem pro Prahu východ zapsána změna vlastníka výše uvedených nemovitostí a to z Českých drah na město Úvaly. Dne 10.10.2017 byl objekt č.p.90 a přilehlé pozemky oficiálně předané městu Úvaly.

Při předání informoval zástupce Českých drah o tom, že v objektu č.p.90 jsou k dispozici 3 bytové jednoty. Dvě jsou obsazené a jedna prázdná. Při osobní prohlídce bylo zjištěno, že v jedné bytové jednotce bydlí na základě nájemní smlouvy s Českými drahami paní H\*\*\*\*\*, v druhé bytové jednotce bydlí pan K\*\*\* se svojí invalidní dcerou a třetí bytová jednotka je prázdná. Dle sdělení zástupce Českých drah paní K\*\*\*\*\* měla ke dni 6.9.2017 předat byt, který měla v pronájmu, ale nepředala jej a tudíž vznikl dluh, který bude vymáhán. Dále bylo zjištěno, že v objektu je pouze jeden elektroměr, který patří paní Holečkové, pan K\*\*\* nemá elektroměr, protože ji byl demontován a prázdný byt také nemá elektroměr. Dle sdělení zástupce Českých drah při ukončení nájemních smluv dochází i k demontáži elektroměrů.

Paní H\*\*\*\*\* má topení na tuhá paliva. Pan K\*\*\* v bytové jednotce používá k topení plynovou bombu. Do třetí bytové jednotky nebylo možno nahlédnout, protože České dráhy nemají od nemovitosti a bytů klíče. Celkově je objekt již delší dobu neudržován a byty jsou v dezolátním stavu.

### **Usnesení č. R-424/2017**

#### **Rada města Úvaly**

##### **I. bere na vědomí**

informaci ohledně předání objektu č.p.90, Jiráskova ulice a přilehlých pozemků parc.č.276/22, 1898/1 a 1898/2, katastrální území Úvaly u Prahy na základě Kupní smlouvy uzavřené mezi společností České



dráhy,a.s., se sídlem Nábřeží Ludvíka Svobody 1222, 110 15, Praha 1 a městem Úvaly, se sídlem Pražská 276, 250 82, Úvaly

II. ukládá

1. vedoucímu odboru investic a dopravy OID

uzavřít nájemní smlouvu na dobu určitou a to do 31.12.2018 s nájemci objektu č.p., Jiráskova ulice, paní Z\*\*\*\*\* H\*\*\*\*\* a panem K\*\*\*\*\*

zajistit realizaci tohoto usnesení

Termín: 21.11.2017

**přijato, pro: 4, proti: 0, zdržel se: 0, mimo místnost: 0**

**Bod 26. Výpověď Smlouvy o umístění EKO stojanu na vodu umístěném na náměstí Arnošta z Pardubic**

Předkladatel: Petr Matura, vedoucí odboru investic a dopravy OID

Dne 20.7.2009 byla uzavřena Smlouva o nájmu na umístění EKO stojanu na vodu na náměstí Arnošta z Pardubic na části pozemku města parc.č.174, k.ú.Úvaly u Prahy s p. Miroslavem Petružálkem sdružení, se sídlem Jeronýmova 674, Kolín 4, 280 02,IČO:10251961. Pan Miroslav Petružálek zemřel a nahradil ho jeho zeť Ing. Miroslav Tichý, který firmu dále provozuje jako Miroslav Tichý, IČO:493 390 01 - jde o právního nástupce.

Vzhledem k tomu, že bude probíhat celková rekonstrukce náměstí a ulice Husova navrhuje odbor investic a dopravy vypovědět výše uvedenou smlouvu. Výpovědní lhůta dle smlouvy počíná běžet od prvního dne měsíce následujícího po doručení výpovědi a činí 1 měsíc .

Odbor investic a dopravy komunikoval se zaměstnancem výše uvedené společnosti s panem Tomášem Rojkou, který má na starosti umístování Eko stojanů. Pan Rojka se telefonicky vyjádřil, že společnost má nadále zájem provozovat EKO stojan na jiném místě v městě Úvaly. S ohledem na stáří stávající smlouvy na případné nové umístění EKO stojanu by se uzavírala smlouva nová.

Dopad na rozpočet: - 10,-Kč/rok

**Usnesení č. R-425/2017**

**Rada města Úvaly**

I. souhlasí s

výpovědi Smlouvy o pronájmu EKO stojanu na vodu na náměstí Arnošta z Pardubic na části pozemku parc.č.174, katastrální území Úvaly uzavřenou mezi městem Úvaly, se sídlem Pražská 276, Úvaly (pronajímatel) a Ing.Miroslavem Tichým, se sídlem U Myslivny 678/2, 500 08, Hradec Králové, IČO:49339001 (nájemce). Výpovědní lhůta dle smlouvy počíná běžet od prvního dne měsíce následujícího po doručení výpovědi a činí 1 měsíc

II. ukládá

1. vedoucímu odboru investic a dopravy OID

1. vtipovat vhodné umístění EKO stajanu na vodu

Termín: 31.12.2017

III. ukládá

1. vedoucímu odboru investic a dopravy OID

zajistit realizaci tohoto usnesení

Termín: 21.11.2017

**přijato, pro: 4, proti: 0, zdržel se: 0, mimo místnost: 0**

**Bod 27. Přidělení veřejné zakázky malého rozsahu na služby na akci "Technický dozor investora a BOZP na akci - "Stavební úpravy objektu TESKO dům pro základní školu v Úvalech"**

Předkladatel: Petr Matura, vedoucí odboru investic a dopravy OID

Dne 13.9.2017 rada města usnesením č. R-398/2017 vybrala dodavatele v rámci výběrového řízení na veřejnou zakázku v režimu zjednodušeného podlimitního řízení na stavební práce na akci "Stavební úpravy objektu TESKO dům pro základní školu v Úvalech". V současné době probíhá proces podpisu smlouvy s vybraným dodavatelem.

V souladu s výše uvedeným je nutné vybrat technický dozor investora včetně BOZP (bezpečnost a ochrana zdraví při práci). V souladu s vnitřní směrnici č. 1/2016 o zadávání veřejných zakázek malého rozsahu byly poptány 3 firmy a to:

1. Vejvoda, spol. s r.o., sídlem Villa Hinais, Hauptova 594, 156 00 Praha - Zbraslav
2. Sigos s.r.o., Čechova 1421, Kladno
3. rala s.r.o., Nádražní 1272/15, 150 00 Praha 5

Ve stanoveném termínu do 16.10.2017 jsme obdrželi 2 nabídky:

1. Vejvoda, spol. s r.o., sídlem Villa Hinais, Hauptova 594, 156 00 Praha - Zbraslav - nabídková cena 279.000 Kč bez DPH (337.590 Kč včetně DPH)
2. Sigos s.r.o., Čechova 1421, Kladno - nabídková cena 291.300 Kč bez DPH (353.473 Kč včetně DPH)

Společnost rala s.r.o. se z kapacitních důvodů omluvila.

Rozpočet: 279.000 Kč bez DPH (337.590 Kč včetně DPH) a částka bude hrazena z rozpočtu města z 3113 - 6121

#### **Usnesení č. R-426/2017**

##### **Rada města Úvaly**

###### **I. schvaluje**

1. v rámci veřejné zakázky malého rozsahu na realizaci akce "Technický dozor investora a BOZP na akci - "Stavební úpravy objektu TESKO dům pro základní školu v Úvalech" výběr nejvhodnější nabídky a přidělení veřejné zakázky společnosti Vejvoda, spol. s r.o., sídlem Villa Hinais, Hauptova 594, 156 00 Praha - Zbraslav, IČO 615 04 815, s nabídkovou cenou 279.000 Kč bez DPH (337.590 Kč vč. DPH)
2. uzavření objednávky se společností Vejvoda, spol. s r.o., sídlem Villa Hinais, Hauptova 594, 156 00 Praha - Zbraslav, IČO 615 04 815 v souladu s výsledky zadávacího řízení

###### **II. pověřuje**

1. Mgr. Petra Boreckého, starostu
  1. podpisem objednávky s vybraným uchazečem s nejnižší nabídkovou cenou

###### **III. ukládá**

1. vedoucímu odboru investic a dopravy OID
  1. zajistit realizaci tohoto usnesení

Termín: 21.11.2017

**přijato, pro: 4, proti: 0, zdržel se: 0, mimo místnost: 0**

#### **Bod 28. Schválení autorského dozoru v rámci akce "Stavební úpravy objektu TESKO dům pro základní školu v Úvalech"**

Předkladatel: Petr Matura, vedoucí odboru investic a dopravy OID

Na základě podepsané smlouvy o dílo na stavební práce se společností DKK Stav s.r.o., sídlem Cidlinská 920/4, 460 15 Liberec Xv- Starý Harcov byly zahájeny práce na akci "Stavební úpravy objektu TESKO dům pro základní školu v Úvalech". V rámci této akce je nutné dojednat autorský dozor. Autorský dozor bude dělat společnost Arden-SYS s.r.o., sídlem náměstí 14. října 1307/2, 150 00 Praha 5 jako zpracovatel projektové dokumentace pro provedení stavby.

Společnost Arden-SYS s.r.o. předložila cenovou nabídku na autorský dozor v hodnotě 82.000 Kč bez DPH (99.220 Kč včetně DPH). Cenová nabídka je součástí usnesení.

Dopad na rozpočet: 82.000 Kč bez DPH (99.220 Kč včetně DPH), hrazeno z rozpočtu 3113 - 6121

#### **Usnesení č. R-427/2017**

##### **Rada města Úvaly**

###### **I. schvaluje**

objednání autorského dozoru v rámci akce "Stavební úpravy objektu TESKO dům pro základní školu v Úvalech" u společnosti Arden-SYS s.r.o., sídlem náměstí 14. října 1307/2, 150 00 Praha 5 v hodnotě 82.000 Kč bez DPH (99.220 Kč včetně DPH), hrazeno z rozpočtu 3113 - 6121

II. pověřuje

1. starostu

1. města podepsáním objednávky na autorský dozor v rámci akce "Stavební úpravy objektu TESKO dům pro základní školu v Úvalech" u společnosti Arden-SYS s.r.o., sídlem náměstí 14. října 1307/2, 150 00 Praha 5 v hodnotě 82.000 Kč bez DPH (99.220 Kč včetně DPH), hrazeno z rozpočtu 3113 - 6121

III. ukládá

1. vedoucímu odboru investic a dopravy OID

1. zajistit realizaci usnesení

Termín: 21.11.2017

**Příloha č.1 k usnesení Rady města Úvaly - cenová nabídka**

**přijato, pro: 4, proti: 0, zdržel se: 0, mimo místnost: 0**

**Bod 29. Schválení objednání služeb: technický dozor investora v rámci akce "Chodník podél silnice č. II/101 v úseku ulic Klánovická - Purkyňova"**

Předkladatel: Petr Matura, vedoucí odboru investic a dopravy OID

Na základě podepsané smlouvy o dílo na stavební práce se společností HES STAVEBNÍ s.r.o., sídlem Zelený pruh 1560/99, 140 00 Praha 4 - Bráník byly zahájeny práce na akci "Chodník podél silnice č. II/101 v úseku ulic Klánovická - Purkyňova". V rámci této akce je nutné dojednat technický dozor investora. Technický dozor investora bude dělat společnost Arden-SYS s.r.o., sídlem náměstí 14. října 1307/2, 150 00 Praha 5 na základě předložené cenové nabídky v celkové hodnotě v hodnotě 49.000 Kč bez DPH (59.290 Kč včetně DPH). Cenová nabídka je součástí usnesení.

Dopad na rozpočet: 49.000 Kč bez DPH (59.290 Kč včetně DPH), hrazeno z rozpočtu 2212 - 6121

**Usnesení č. R-428/2017**

**Rada města Úvaly**

I. schvaluje

objednání služeb: technický dozor investora v rámci akce "Chodník podél silnice č. II/101 v úseku ulic Klánovická - Purkyňova" u společnosti HES STAVEBNÍ s.r.o., sídlem Zelený pruh 1560/99, 140 00 Praha 4 - Bráník v hodnotě 49.000 Kč bez DPH (59.290 Kč včetně DPH), hrazeno z rozpočtu 2212 - 6121

II. pověřuje

1. starostu

1. města podepsáním objednávky na služby: technický dozor investora v rámci akce "Chodník podél silnice č. II/101 v úseku ulic Klánovická - Purkyňova" u společnosti HES STAVEBNÍ s.r.o., sídlem Zelený pruh 1560/99, 140 00 Praha 4 - Bráník v hodnotě 49.000 Kč bez DPH (59.290 Kč včetně DPH), hrazeno z rozpočtu 2212 - 6121

III. ukládá

1. vedoucímu odboru investic a dopravy OID

1. zajistit realizaci usnesení

Termín: 21.11.2017

**Příloha č.1 k usnesení Rady města Úvaly - cenová nabídka**

**přijato, pro: 4, proti: 0, zdržel se: 0, mimo místnost: 0**

**Bod 30. Technické vybavení kina v majetku města Úvaly**

Předkladatel: Petr Matura, vedoucí odboru investic a dopravy OID

Město Úvaly má ve svém majetku technické vybavení kina. Jedná se o majetek, který byl pořízen v letech 1985 - 1995 konkrétně o :

Kinousměrňovač KVT pořízen v roce 1985 částka 4 746,-Kč, kinousměrňovač KVT pořízen v roce 1985 částka 8 211,-Kč, kinousměrňovač KVT pořízen v roce 1985 částka 8 211,-Kč, promítačka Meoklub 16 pořízena v roce 1985 částka 21 430,-Kč, promítací přístroj Meo 5XB pořízen v roce 1985 částka 66 700,-Kč, promítací přístroj Meo 5XB pořízen v roce 1985 částka 66 700,-Kč, zvukové zařízení pořízeno v roce 1985 částka 6 700,-Kč, reprodukce pořízena v roce 1985 částka 10 015,-Kč a promítací plátno pořízeno v roce 1995 částka 2 279,-Kč. Jedná se o majetek v pořizovací hodnotě 194 992,-Kč. Dle účetních odpisů je zůstatková cena v roce 2017 0,-Kč. Na tento majetek není zpracován městem Úvaly posudek, který by stanovil aktuální cenu .

Odbor investic na základě pověření vedením města oslovil Národní technické muzeum Praha s nabídkou výše uvedeného majetku. Národní technické muzeum Praha o toto technické vybavení kina projevilo zájem, proto je předložen Radě města návrh na odsouhlasení daru Technickému národnímu muzeu s tím, že by odbor investic a dopravy zpracoval ve spolupráci s právním zástupcem darovací smlouvu, kde by bylo možno upravit případné podmínky daru.

#### **Usnesení č. R-429/2017**

##### **Rada města Úvaly**

###### **I. souhlasí s**

bezúplatným převodem majetku - darováním technického vybavení kina v majetku města Úvaly Národnímu Technickému muzeu Praha , se sídlem Kostelní 1320/42, 17078, Praha 7, IČO:0023299

###### **II. ukládá**

###### **1. vedoucímu odboru investic a dopravy OID**

zajistit zpracování darovací smlouvy ve smyslu tohoto usnesení

zajistit realizaci tohoto usnesení

Termín: 21.11.2017

**přijato, pro: 4, proti: 0, zdržel se: 0, mimo místnost: 0**

#### **Bod 31. Schválení autorského dozoru v rámci akce "III/01214 průtah městem, Úvaly - úsek č. 2"**

Předkladatel: Petr Matura, vedoucí odboru investic a dopravy OID

Na základě podepsané smlouvy o dílo na stavební práce se společností SATES ČECHY s.r.o., středisko Praha, sídlem K Lochkovu 379/24, 154 00 Praha 5 - Slivenec byly zahájeny práce na akci "III/01214 průtah městem, Úvaly - úsek č. 2". V rámci této akce je nutné dojednat autorský dozor. Autorský dozor bude dělat společnost AF-CITYPLAN s.r.o., sídlem Magistrů 1275/13, 140 00 Praha 4 jako zpracovatel projektové dokumentace pro provedení stavby a společnost A.LT ARCHITEKTI v.o.s., sídlem Závěrka 398/3, 169 00 Praha 6 - Břevnov jako zpracovatel projektové dokumentace pro stavební povolení. Společnost A.LT ARCHITEKTI v.o.s. vykonává autorský dozor na základě podepsané smlouvy o zhotovení a projednání projektové dokumentace ze dne 20.11.2009 ve znění dodatku č. 1 ze dne 10.1.2011 a dodatku č. 2 ze dne 13.4.2017.

Společnost AF-CITYPLAN s.r.o. předložil cenovou nabídku na autorský dozor v hodnotě 164.956 Kč bez DPH (199.596,76 Kč včetně DPH). Cenová nabídka je součástí usnesení.

Dopad na rozpočet: 164.956 Kč bez DPH (199.596,76 Kč včetně DPH), hrazeno z rozpočtu 2212 - 6121

#### **Usnesení č. R-430/2017**

##### **Rada města Úvaly**

###### **I. schvaluje**

objednání autorského dozoru v rámci akce "III/01214 průtah městem, Úvaly - úsek č. 2" u společnosti AF-CITYPLAN s.r.o., sídlem Magistrů 1275/13, 140 00 Praha 4 v hodnotě 164.956 Kč bez DPH (199.596,76 Kč včetně DPH), hrazeno z rozpočtu 2212 - 6121

###### **II. pověřuje**

###### **1. starostu**

1. města podepsáním objednávky na autorský dozor v rámci akce "III/01214 průtah městem, Úvaly - úsek č. 2" u společnosti AF-CITYPLAN s.r.o., sídlem Magistrů 1275/13, 140 00 Praha 4 v hodnotě 164.956 Kč bez DPH (199.596,76 Kč včetně DPH), hrazeno z rozpočtu 2212 - 6121

###### **III. ukládá**

###### **1. vedoucímu odboru investic a dopravy OID**

1. zajistit realizaci usnesení

**Příloha č.1 k usnesení Rady města Úvaly - cenová nabídka**

**přijato, pro: 4, proti: 0, zdržel se: 0, mimo místnost: 0**

**Bod 32. Schválení dodatku č. 1 ke smlouvě o dílo na stavební práce na akci "Rekonstrukce objektu č.p. 95, Úvaly"**

Předkladatel: Petr Matura, vedoucí odboru investic a dopravy OID

Odbor investic a dopravy předkládá ke schválení radě města návrh dodatku č. 1 ke smlouvě o dílo ze dne 7.7.2017 na stavební práce na akci "Rekonstrukce objektu č.p. 95, Úvaly" se společností DOMISTAV CZ a.s., sídlem Foerstrova 897, 500 02 Hradec Králové. Na základě předané výzvy k zahájení stavebních prací dle odst. 1.1. čl. IV smlouvy o dílo byly zahájeny stavební práce na zmiňované akci.

Z důvodu z výše uvedeného je potřeba uzavřít dodatek č. 1 ve věci víceprací a méněprací. Jedná se o následující:

- odstranění koberců, PVC, parket a obkladů - po odečtení méněprací a přičtení víceprací je celková cena hodnotě 80.236,73 Kč bez DPH (97.086,44 Kč včetně DPH);
- zděný sloupek m.č.1.11 dle PD statika - po přičtení víceprací je celková cena hodnotě 9.055,85 Kč bez DPH (10.957,58 Kč včetně DPH);
- ocelový rám u vstupu (průchod 1.02 x 1.07) - po odečtení méněprací a přičtení víceprací je celková cena hodnotě 42.064,93 Kč bez DPH (50.898,56 Kč včetně DPH);
- změna PD včetně statiky - přízemí (1NP) - po odečtení méněprací a přičtení víceprací je celková cena hodnotě - 1.686,66 Kč bez DPH (2.040,86 Kč včetně DPH);
- změna PD včetně statiky - 2NP - po odečtení méněprací a přičtení víceprací je celková cena hodnotě - 81.315,29 Kč bez DPH (98.391,50 Kč včetně DPH);
- změna PD včetně statiky - podkroví (3NP) - po odečtení méněprací a přičtení víceprací je celková cena hodnotě 58.330,16 Kč bez DPH (70.579,5 včetně DPH);
- výměna výklopného okna - dodávka Matrix, a.s., osazení DOMISTAV CZ, a.s. - po přičtení víceprací je celková cena hodnotě 10.876,27 Kč bez DPH (13.602,29 včetně DPH);
- elektroinstalace - rozvaděč a přeložka přívodu m.č. 1.01 - po přičtení víceprací je celková cena hodnotě 42.646,71 Kč bez DPH (51.602,52 včetně DPH);
- nová skladba stropu nad 1NP (podlaha 2.NP) - 1x OSB 22mm, doplnění TI nad průjezdem - po přičtení víceprací je celková cena hodnotě 222.007,72 Kč bez DPH (268.629,34 včetně DPH);
- odpočet podlah - nosná konstrukce (bez pochozí vrstvy) - po odečtení méněprací je celková cena hodnotě - 410.396,24 Kč bez DPH (496.579,45 včetně DPH);
- vnitřní dozdívky oken (špalety, vnitřní parapety, nadpraží) - po přičtení víceprací je celková cena hodnotě 57.537,72 Kč bez DPH (69.620,64 včetně DPH);
- doplnění vybavení kabiny podle vyhlášky 398/2009 Sb pro imobilní osoby - po přičtení víceprací je celková cena hodnotě 15.730,34 Kč bez DPH (19.033,71 včetně DPH);

Dodatek č. 1 ke smlouvě o dílo byl zpracován společností DOMISTAV CZ a.s. a byl konzultován s právním zástupcem města Úvaly.

Celková cena po přičtení víceprací a odečtení méněprací je 7.185.246,81 Kč bez DPH (8.694.148,64 Kč včetně DPH). Hodnota víceprací je 207.718,81 Kč (251.339,76 Kč včetně DPH).

Dopad na rozpočet: 7.185.246,81 Kč bez DPH (8.694.148,64 Kč včetně DPH), hrazeno z rozpočtu města 3613 - 6121

**Příchod starosta v 9:45 hodin.**

## Usnesení č. R-431/2017

### Rada města Úvaly

#### I. souhlasí s

podepsáním dodatku č. 1 ke smlouvě o dílo na stavební práce na akci "Rekonstrukce objektu č.p. 95, Úvaly" se společností DOMISTAV CZ a.s., sídlem Foerstrova 897, 500 02 Hradec Králové v celkové hodnotě 7.185.246,81 Kč bez DPH (8.694.148,64 Kč včetně DPH), hrazeno z rozpočtu 3613 - 6121

#### II. pověřuje

##### 1. starostu

1. města Úvaly podpisem dodatku č. 1 ke smlouvě o dílo na stavební práce na akci "Rekonstrukce objektu č.p. 95, Úvaly" se společností DOMISTAV CZ a.s., sídlem Foerstrova 897, 500 02 Hradec Králové v celkové hodnotě 7.185.246,81 Kč bez DPH (8.694.148,64 Kč včetně DPH), hrazeno z rozpočtu 3613 - 6121

#### III. ukládá

##### 1. vedoucímu odboru investic a dopravy OID

1. zajistit realizaci usnesení

Termín: 21.11.2017

### Příloha č.1 k usnesení Rady města Úvaly - návrh dodatku č. 1 ke smlouvě o dílo

**přijato, pro: 5, proti: 0, zdržel se: 0, mimo místnost: 0**

## **Bod 33. Operační plán zimní údržby místních komunikací města Úvaly pro zimní období 2017-2018 (Nařízení města č. 1/2017)**

Předkladatel: Petr Matura, vedoucí odboru investic a dopravy OID

Odbor investic a dopravy předkládá radě města ke schválení "Nařízení města č.1/2017", kterým se stanoví způsob a časové lhůty pro odstraňování závad ve sjízdnosti a schůdnosti místních komunikací a chodníků - Nařízení města č. 1/2017 - Operační plán zimní údržby komunikací města Úvaly pro zimní období 2017-2018 (silnice včetně chodníků a úseků, kde bude použito solení) rozdělených do etap podle priorit.

## Usnesení č. R-432/2017

### Rada města Úvaly

#### I. vydává

nařízení města č. 1/2017, kterým se stanoví způsob, časové lhůty pro odstraňování závad ve sjízdnosti a schůdnosti místních komunikací a chodníků - Operační plán zimní údržby místních komunikací města Úvaly pro zimní období 2017-2018

#### II. ukládá

##### 1. vedoucímu odboru investic a dopravy OID

1. zveřejnění ve smyslu tohoto usnesení

Termín: 21.11.2017

### Příloha č.1 k usnesení Rady města Úvaly - Nařízení města č. 1/2017 - Operační plán zimní údržby místních komunikací města Úvaly pro zimní období 2017-2018

**přijato, pro: 5, proti: 0, zdržel se: 0, mimo místnost: 0**

## **Bod 34. Žádost o převod pozemků parc.č.1764, 1765 a části pozemku parc.č.1766, katastrální území Úvaly u Prahy do vlastnictví spolku Junák - český skaut, středisko Jiřího Bubáka Úvaly, z.s.**

Předkladatel: Petr Matura, vedoucí odboru investic a dopravy OID

Odbor investic a dopravy dne 6.3.2017 obdržel žádost o převod pozemků parc.č.1764, 1765 ve vlastnictví města a vyměření a převod části pozemku parc.č.1766, katastrální území Úvaly u Prahy do vlastnictví spolku Junák - český skaut, středisko Jiřího Bubáka Úvaly, z.s. z důvodů vlastnění budov spolkem na těchto pozemcích. Odbor investic a dopravy o výše uvedené žádosti informoval radu města dne 21.3.2017. Rada města usnesením č.R-123/2017 doporučila Zastupitelstvu města Úvaly schválit převod výše uvedených pozemků a uložila vedoucí odboru životního prostředí a územního rozvoje zpracovat geometrický plán pro oddělení části pozemku parc.č.1766 nacházející se pod budovou skladu.

Znalecký posudek je vypracován, ale nový pozemek nelze zapsat do katastru nemovitostí a to z důvodu, že stavba, která se na tomto pozemku nachází není zkolaudovaná. Odbor investic a dopravy celou záležitost konzultoval s právním zástupcem města, který navrhl toto řešení. V souladu se zákonem o obcích je nutné vyvést záměr na darování pozemků a po uplynutí doby zveřejnění, uzavřít darovací smlouvu s tím, že spolek Junák si na svoje náklady zajistí zapsání nově vzniklého pozemku do Katastru nemovitostí pro Středočeský kraj. Návrh záměru byl konzultován a schválen právním zástupcem města.

#### **Usnesení č. R-433/2017**

##### **Rada města Úvaly**

###### **I. doporučuje**

###### **1. Zastupitelstvu města Úvaly**

schválit vyvěšení záměru na darování pozemku parc.č.1764, 1765 a pozemku parc.č.4052, který vznikne rozdělením pozemku parc.č.1766 na základě geometrického plánu č.2898-1071/2017

###### **II. jmenuje**

komisi pro otevírání obálek v tomto složení:

Blanka Viktorová, Anežka Růžičková, Ing.Ph.D. Renatu Stojecovou, Danielu Jahnovou

Náhradní členové komise:

Eva Kopecká, Jitka Hamouzová, Veronika Rytířová, Adriana Bednarčíková

###### **III. ukládá**

###### **1. vedoucímu odboru investic a dopravy OID**

zajistit realizaci tohoto usnesení

Termín: 9.11.2017

#### **Příloha č.1 k usnesení Rady města Úvaly - záměr**

**nepřijato, pro: 0, proti: 4, zdržel se: 1, mimo místnost: 0**

#### **Bod 35. Obnova úvalského koupaliště - bourací práce**

Předkladatel: Petr Matura, vedoucí odboru investic a dopravy OID

Na základě usnesení rady města R - 388/2017 ze dne 5.9.2017 a zastupitelstva města Z - 64/2017 ze dne 21.9.2017 ve věci schválení řešení bazénové plochy a úpravny vody na koupališti v Úvalech a na základě schválení rozsahu bouracích prací dle návrhu společnosti Centroprojekt Group a.s., budou bourací práce zajišťovat Technické služby města Úvaly p.o. Technické služby města Úvaly také obdržely podklady od projektantské firmy Centroprojekt Group a.s. (předaný výkaz výměr a situace), podle kterých se bude postupovat.

Cenová nabídka na bourací práce a následnou likvidaci odpadu činí 931.900,- Kč bez DPH (1.127.599,- Kč vč. DPH). Jedná se zejména o odbourání žlabu bazénu cca hl. 40 cm a d. 225 m, zbourání WC a úpravny vody, brouzdaliště, sprch a zhotovení provizorní komunikace z betonového recyklátu.

V termínu od 2.10.2017 byly prováděny sondy bazénových ploch a betonových ploch v areálu koupaliště.

Dopad na rozpočet: z kapitoly 3412-6121 - 931.900,- Kč bez DPH (1.127.599,- Kč vč. DPH).

#### **Usnesení č. R-434/2017**

##### **Rada města Úvaly**

###### **I. souhlasí s tím, že**

bourací práce na koupališti a následnou likvidaci odpadů z koupaliště budou provádět Technické služby města Úvaly, p.o. Práce budou prováděny dle podkladů projektantské firmy CENTROPROJEKT GROUP a.s., se sídlem Štefánikova 167, 760 01 Zlín, IČO: 01643541 ve výši 931.900,- Kč bez DPH (1.127.599,- Kč vč. DPH)

###### **II. ukládá**

###### **1. vedoucímu odboru investic a dopravy OID**

1. zajistit realizaci tohoto usnesení

Termín: 21.11.2017

#### **Příloha č.1 k usnesení Rady města Úvaly-půdorys bouracích prací**

## **Příloha č.2 k usnesení Rady města Úvaly-řez bouracích prací**

**přijato, pro: 5, proti: 0, zdržel se: 0, mimo místnost: 0**

### **Bod 36. Konkurzní řízení na obsazení ředitele Městského domu dětí a mládeže Úvaly**

Předkladatel: Jitka Hamouzová, vedoucí odboru správního OSPR

Ke dni 31.12.2017 rezignovala ředitelka Městského domu dětí a mládeže Úvaly na svou funkci. V souladu s ustanovením § 102 odst. 2 písm. b) zákona č. 128/2000 Sb., o obcích (obecní zřízení), v platném znění, a v souladu s ustanovením § 166 odst. 2 zákona č. 561/2004 Sb., o předškolním, základním, středním, vyšším odborném a jiném vzdělávání (školský zákon) je třeba vyhlásit konkurzní řízení na obsazení této pozice.

#### **Usnesení č. R-435/2017**

##### **Rada města Úvaly**

###### **I. vyhlašuje**

konkurzní řízení na obsazení funkce ředitele Městského domu dětí a mládeže Úvaly

###### **II. ukládá**

###### **1. vedoucí odboru správního OSPR**

1. - požádat Krajský úřad Středočeského kraje a Českou školní inspekci o delegování jejich zástupce za člena konkurzní komise,
- požádat ředitelku MDDM Brandýs nad Labem-Stará Boleslav (příp. ředitelku MDD Neratovice) o souhlas se svým jmenováním za člena konkurzní komise,
- vyzvat ředitelku Městského domu dětí a mládeže Úvaly aby zorganizovala volbu zástupce z řad pedagogických pracovníků do konkurzní komise a doložila ji zápisem o volbě

Termín: 21.11.2017

#### **Příloha č.1 k usnesení Rady města Úvaly - oznámení o vyhlášení konkurzního řízení**

**přijato, pro: 4, proti: 0, zdržel se: 0, mimo místnost: 0**

### **Bod 37. Navýšení ceny obědů klientům Pečovatelské služby Úvaly**

Předkladatel: Jitka Hamouzová, vedoucí odboru správního OSPR

Pečovatelská služba Úvaly odebírá obědy pro své klienty v Domově seniorů Úvaly. Na MěÚ Úvaly bylo doručeno oznámení ředitelky Domova seniorů Úvaly Bc. Jordánové o zvýšení ceny obědů od 1.1.2018 o 5,- Kč z důvodu zvyšujících se vstupních nákladů, zejména cen surovin. Cena oběda bude 69,- Kč (polévka+hlavní jídlo+každý čtvrtek moučník).

#### **Usnesení č. R-436/2017**

##### **Rada města Úvaly**

###### **I. souhlasí**

s uzavřením dodatku ke smlouvě o odběru obědů uzavřené mezi městem Úvaly, IČO 00240931 a Domovem seniorů Úvaly, IČO 71229043, od 1.1.2018 smluvní cena oběda 69,- Kč

###### **II. pověřuje**

###### **1. starostu**

1. podpisem dodatku

###### **III. ukládá**

###### **1. vedoucí odboru správního OSPR**

1. zajistit realizaci tohoto usnesení

Termín: 21.11.2017

**přijato, pro: 4, proti: 0, zdržel se: 0, mimo místnost: 1**

### **Bod 38. Žádost o mimořádnou dotaci**

Předkladatel: Jitka Hamouzová, vedoucí odboru správního OSPR

SKST Úvaly, z.s. (stolní tenis) žádá o mimořádnou dotaci 1 000,- Kč, pořádá dne 21.10.2017 turnaj ve stolním tenisu, dotaci využije na nákup cen a propagaci této akce.



Dopad na rozpočet: 1 000,- Kč kapitola 6112 položka 5492

### **Usnesení č. R-437/2017**

#### **Rada města Úvaly**

I. souhlasí

s poskytnutím mimořádné finanční dotace SKST Úvaly, z.s. Klánovická 1629, Úvaly, IČO 05207428 ve výši 1.000,- Kč, která bude využita na akci - turnaj ve stolním tenisu konaný dne 21.10.2017 (propagace turnaje, nákup cen)

II. schvaluje

uzavření veřejnoprávní smlouvy a pověřuje starostu jejím podpisem

III. ukládá

1. vedoucí odboru správního OSPR

1. vyrozumět žadatele ve smyslu tohoto usnesení

Termín: 21.11.2017

### **Příloha č.1 k usnesení Rady města Úvaly - veřejnoprávní smlouva**

**přijato, pro: 5, proti: 0, zdržel se: 0, mimo místnost: 0**

### **Bod 39. Navýšení rozpočtu pro JSDH Úvaly**

Předkladatel: Petr Borecký, starosta

Velitel JSDH Úvaly žádá o navýšení rozpočtu pro Jednotku sboru dobrovolných hasičů Úvaly o cca 202 000,- Kč na nákup a instalaci montované zateplené garáže pro vozidlo Jeep Cherokee, které město získalo bezúplatným převodem od HZS Středočeského kraje. Pokud má toto vozidlo sloužit svému účelu tzn. že je požadována nepřetržitá schopnost výjezdu při vyhlášení poplachu, je nutné toto vozidlo garážovat v zateplené a suché garáži (hasící médium voda, zajištění trvalého dobíjení baterií). Garáž bude využívána do doby než bude zrekonstruována požární zbrojnice, následně bude přemístěna na místo části stávajícího přístřešku na sušení hadic, který je ve špatném stavu a bude využívána jako sklad pro uskladnění pvou přívěsů pro přenosné stříkačky PPS12, přenosné stříkačky samotné, agregát na lehkou pěnu, překážky pro požární sport a další hasičskou techniku.

Dopad na rozpočet: 202 000,- Kč kapitola 5512 není zahrnuto v rozpočtu

### **Usnesení č. R-438/2017**

#### **Rada města Úvaly**

I. nesouhlasí

s navýšením rozpočtu o 202 000,- Kč na nákup a montáž montované zateplené garáže pro vozidlo Jeep Cherokee, které město získalo bezúplatným převodem od HZS Středočeského kraje s tím, že město stále počítá s rekonstrukcí hasičské zbrojnice

II. ukládá

1. vedoucí odboru správního OSPR

1. zajistit realizaci tohoto usnesení

Termín: 21.11.2017

**přijato, pro: 5, proti: 0, zdržel se: 0, mimo místnost: 0**

### **Bod 40. Návrh na přiznání mimořádných odměn**

Předkladatel: Jana Tesařová, tajemník úřadu

Radě města je předkládán návrh na přiznání mimořádné odměny pro ředitelku Mateřské školy Úvaly, Kollárova 1260, okr. Praha-východ Janu Hájkovou za mimořádné pracovní nasazení spojené s organizací a zajištěním zahájení provozu MŠ Kollárova v náhradních prostorech od 6.9.2007 včetně asistence při stěhování mimo řádnou pracovní dobu (ve dnech pracovního klidu) a pro ředitelku Technických služeb města Úvaly Mgr. Ing. Pavlínu Slavíkovou za mimořádné pracovní nasazení při organizaci činnosti Technických služeb města Úvaly spojené se zajištěním provozu MŠ Kollárova v náhradních prostorech od 6.9.2007

### **Usnesení č. R-439/2017**

## Rada města Úvaly

### I. schvaluje

mimořádnou odměnu pro:

- ředitelku Mateřské školy Úvaly, Kollárova 1260, okr. Praha-východ Janu Hájkovou ve výši 20 000,- Kč za mimořádné pracovní nasazení spojené s organizací a zajištěním zahájení provozu MŠ Kollárova v náhradních prostorech od 6.9.2007 včetně asistence při stěhování mimo řádnou pracovní dobu (ve dnech pracovního klidu)
- ředitelku Technických služeb města Úvaly Mgr. Ing. Pavlínu Slavíkovou ve výši 10 000,- Kč za mimořádné pracovní nasazení při organizaci činnosti Technických služeb města Úvaly spojené se zajištěním provozu MŠ Kollárova v náhradních prostorech od 6.9.2007

### II. ukládá

#### 1. tajemníci úřadu

1. zajistit realizaci tohoto usnesení

**přijato, pro: 5, proti: 0, zdržel se: 0, mimo místnost: 0**

## Bod 41. Informace - Obecné nařízení o ochraně osobních údajů (GDPR)

Předkladatel: Jana Tesařová, tajemník úřadu

GDPR (General Data Protection Regulation) je nařízení Evropské unie, které vstoupí v účinnost 25. 5. 2018. Jeho cílem je zvýšit úroveň ochrany osobních údajů a posílit práva občanů Evropské unie v této oblasti. V Česku tak nahradí současnou právní úpravu ochrany osobních údajů v podobě směrnice 95/46/ES a související zákon č. 101/2000 Sb., o ochraně osobních údajů. Práva a povinnosti v současném zákoně o ochraně osobních údajů budou nahrazena právy a povinnostmi vyplývajícími z Obecného nařízení. Zákon o ochraně osobních údajů po jeho novele bude již upravovat jen některé aspekty týkající se Úřadu pro ochranu osobních údajů (např. jeho ustavení, organizaci atd.) a některé dílčí záležitosti nutné k dotvoření celého rámce ochrany osobních údajů, které nejsou Obecným nařízením upraveny nebo které Obecné nařízení umožňuje upravit na vnitrostátní úrovni. GDPR platí celosvětově pro všechny subjekty, které zpracovávají osobní údaje občanů EU, a zavádí celou řadu nových práv a povinností. Zpracovatelé a správci osobních údajů musí zavést nové procesy a technologie, které budou v souladu s GDPR. Toto nařízení se dotkne všech oblastí podnikání (bankovníctví, pojišťovnictví retailového trhu a internetových obchodů, výroby a služeb, zdravotnictví) ale též veřejné správy, tedy všech subjektů a oblastí činnosti, při kterých dochází ke zpracování osobních údajů.

Z výše uvedeného nařízení pro obec vyplývá povinnost zajistit funkci tzv. pověřence pro ochranu osobních údajů, zpracovat analýzu rizik a implementovat opatření do systému IT obce. Kvalifikovaný odhad nákladů činí pro rok 2017 cca 200 000,- Kč.

Dopad na rozpočet: cca 200 000,- Kč - bude zahrnuto do návrhu rozpočtu na rok 2018

### Usnesení č. R-440/2017

## Rada města Úvaly

### I. bere na vědomí

informaci o Obecném nařízení o ochraně osobních údajů (GDPR)

### II. ukládá

#### 1. vedoucí odboru správního OSPR, tajemníci úřadu

1. zpracovat náklady spojené s GDPR ve výši 200 000,- Kč a mzdové náklady na jednoho pracovníka ve výši 350 000,- Kč (úředník - 8. platová třída) do návrhu rozpočtu na rok 2018

Termín: 31.12.2017

**přijato, pro: 5, proti: 0, zdržel se: 0, mimo místnost: 0**

## Bod 42. Zápisy z jednání komisí

Předkladatel: Jana Tesařová, tajemník úřadu

Radě města jsou předkládány zápisy z jednání Redakční rady měsíčníku Život Úval a zápisy z jednání Komise pro kulturu.

V zápisech z jednání Redakční rady jsou usnesení o schválení příspěvků do zářijového a říjnového Života Úval.

Komise pro kulturu projednávala přípravu dalších kulturních akcí, dále přijala usnesení, kterým doporučila do rozpočtu na rok 2018 zapracovat příspěvek na pořádání akce Podlipanské slavnosti ve výši 20 000,- Kč.

### **Usnesení č. R-441/2017**

#### **Rada města Úvaly**

##### **I. bere na vědomí**

- zápis č. 9/2017 z jednání Redakční rady měsíčníku Život Úval
- zápis č.10/2017 z jednání Redakční rady měsíčníku Život Úval
- zápis č.7/2017 z jednání Komise pro kulturu
- zápis č.8/2017 z jednání Komise pro kulturu

##### **II. ukládá**

###### **1. vedoucí odboru správního OSPR**

1. zapracovat do návrhu rozpočtu na rok 2018 příspěvek na akci Podlipanské slavnosti ve výši 20 000,- Kč

Termín: 21.11.2017

**Příloha č.1 k usnesení Rady města Úvaly - zápis č. 9/2017 z jednání Redakční rady měsíčníku Život Úval**

**Příloha č.2 k usnesení Rady města Úvaly - zápis č. 10/2017 z jednání Redakční rady měsíčníku Život Úval**

**Příloha č.3 k usnesení Rady města Úvaly - zápis č. 7/2017 z jednání Komise pro kulturu**

**Příloha č.4 k usnesení Rady města Úvaly - zápis č. 8/2017 z jednání Komise pro kulturu**

**přijato, pro: 5, proti: 0, zdržel se: 0, mimo místnost: 0**

### **43. Různé**

Pí Tesařová informovala o novele zákona č. 159/2006 sb. o střetu zájmů a o rozeslání emailu s metodickými pokyny, převzetí vygenerovaných hesel a vyplnění do elektronického formuláře do 30.11.2017.

Pí Milerová informovala o volbě členů do školské rady.

Pí Milerová informovala o výměnných pobytech organizovaných ZŠ Úvaly do Německa a Finska (angličtina), možnost příspěvku rady města?. Radou doporučeno 5 hlasy podpořit výměnné pobyty i finančně

### **44. Dotazy, iniciativní návrhy členů rady**

### **45. Ukončení jednání**

Starosta ukončil jednání ve 12:45 hodin.

**Mgr. Petr Borecký**  
starosta

**Ing. Alexis Kimbembe**  
Uvolněný místostarosta

Pozn.: Zveřejněna je upravená verze dokumentu z důvodu dodržení přiměřenosti rozsahu zveřejňovaných osobních údajů podle zákona č.101/2000 Sb. o ochraně osobních údajů v platném znění. Usnesení v plném znění, spolu se zápisem ze schůze Rady města Úvaly je pro občany k dispozici k nahlédnutí na městském úřadě.

**Darovací smlouva věci nemovité  
a smlouva o zřízení služebnosti stezky a cesty**

■ L ■ B ■, r.č. ■  
bytem ■  
(dále jen „L ■ B ■“)

a

**manželé**

K ■ Č ■, r.č. ■  
bytem ■  
M ■ Č ■, r.č. ■  
bytem ■  
(dále jen „K ■ Č ■ a M ■ Č ■“)

a

**Město Úvaly**

se sídlem Pražská 276, Úvaly  
IČO: 002 40 931  
bankovní účet: **19-1524201 / 0100**  
zastoupená starostou, Mgr. Petrem Boreckým  
(dále jen „město Úvaly“ nebo „obdarovaný“)

a

**manželé**

J ■ K ■, r.č. ■  
bytem ■  
E ■ K ■, r.č. ■  
Bytem ■  
(dále jen „J ■ K ■ a E ■ K ■“)

(společně též všichni jako „smluvní strany“)

uzavírají dnešního dne, měsíce a roku v souladu s ust. § 2055 o smlouvě darovací a § 1257 o služebnostech dle § 1274, § 1276 zákona 89/2012 Sb., občanský zákoník ve znění pozdějších předpisů, **tuto smlouvu darování nemovitosti a zřízení služebností cesty a stezky:**

**I. PŘEDMĚT SMLOUVY**

1. Předmětem smlouvy je poskytnutí daru nemovitosti specifikované v článku II. této smlouvy.
2. Dar nemovitosti poskytují dárce obdarovanému dobrovolně a není proti němu poskytnuto obdarovaným žádné protiplnění.
3. Obdarovaný dar přijímá do svého vlastnictví.

**II. DAROVANÁ VĚC**

1. Dárce L ■ B ■ prohlašuje, že má podíl 1/3 v podílovém spoluvlastnictví nemovité věci:

- pozemek parc.č. 3475/82 o výměře 105m<sup>2</sup>, druh pozemku orná půda, zaps. na LV č. 3777 pro město (obec) Úvaly, kat. úz. Úvaly u Prahy z Katastrálního úřadu pro Středočeský kraj se sídlem v Praze, Katastrální pracoviště Praha – východ se sídlem v Praze (dále jen „podíl L [REDACTED] B [REDACTED]“).
2. Dárce K [REDACTED] Č [REDACTED] a M [REDACTED] Č [REDACTED] prohlašují, že **mají ve společném jmění manželů podíl 1/3 v podílovém spoluvlastnictví nemovité věci:**
- pozemek parc.č. 3475/82 o výměře 105m<sup>2</sup>, druh pozemku orná půda, zaps. na LV č. 3777 pro město (obec) Úvaly, kat. úz. Úvaly u Prahy z Katastrálního úřadu pro Středočeský kraj se sídlem v Praze, Katastrální pracoviště Praha – východ se sídlem v Praze (dále jen „podíl K [REDACTED] Č [REDACTED] a M [REDACTED] Č [REDACTED]“).
3. Dárci prohlašují, že předmět daru obsahuje služebnosti inženýrských sítí zapsané v katastru nemovitostí, a skutečnost, že dar věci nemovité je součástí pozemní komunikace.

### III. DALŠÍ UJEDNÁNÍ

1. Obdarovaný prohlašuje, že je jí znám stav, charakter a druh darovaného předmětu smlouvy a zavazuje se převzít předmět smlouvy do svého výlučného vlastnictví se všemi právy a povinnostmi.
2. Smluvní strany se zavazují, že si vzájemně poskytnou veškerou potřebnou součinnost ve všech záležitostech spojených s převodem vlastnického práva k předmětu smlouvy.
3. Dárce prohlašuje, že ke dni podpisu této smlouvy o darování nemovité věci mu nejsou známy žádné právní ani faktické vady na darované věci, které by bránily darování dárce a převzetí daru obdarovaným.
4. Dárce prohlašuje, že neexistují žádné jiné smlouvy či dohody, které by ohledně předmětu daru dle této smlouvy, zakládaly práva třetím osobám a ani nejsou u příslušného katastrálního úřadu ohledně předmětu převodu podle této smlouvy podány žádné návrhy, o nichž dosud nebylo pravomocně rozhodnuto.
5. Obdarovaný prohlašuje, že se před podpisem této smlouvy seznámil s faktickým i právním stavem předmětu převodu, s jeho součástmi i příslušenstvím, jakož i s přístupem k němu a v tomto stavu předmět převodu přebírá do svého vlastnictví. Obdarovaný prohlašuje, že touto smlouvou na sebe přebírá veškerá práva a povinnosti vlastníka předmětu převodu vyplývající ze zákona.
6. Obdarovaný bere na vědomí, že jiné závady, než ty, které jsou zapsané ve veřejném seznamu (katastr nemovitostí) a uvedené v této smlouvě na něho přejdou pouze tehdy, měl-li a mohl-li je z okolností zjistit nebo bylo-li to ujednáno anebo stanoví-li tak zákon, přičemž dárce podpisem této smlouvy obdarovaného ujistí, že předmět převodu nemá žádné závady, které nebylo možné zjistit během standardní prohlídky předmětu převodu.
7. Veškeré náklady spojené se zpracováním znaleckého posudku k předmětu daru (je-li potřebný) a správních a poplatků spojených s převodem daru na katastru nemovitostí hradí obdarovaný.
8. V případě, že by se toto prohlášení dárce o tom, že předmět této darovací smlouvy je prost

jakékoliv ekologické zátěže, ukázalo jako nepravdivé, je obdarovaný oprávněn odstoupit od této smlouvy.

#### IV. SLUŽEBNOSTI STEZKY A CESTY

1. Smluvní strany sjednávají, že zápisem této darovací smlouvy do rejstříku katastru nemovitostí město Úvaly zřizuje v souladu s ust. § 1257 a.n. občanského zákoníku ve prospěch panujících pozemků
  - a. **pozemku parc. č. 3475/13**, kat. úz. Úvaly u Prahy, jehož vlastníkem je L ■■■■■ B ■■■■■, služebnost stezky (§ 1274 občanského zákoníku) a služebnost cesty (§ 1276 občanského zákoníku), přes obtížený pozemek parc.č. 3475/82 o výměře 105 m<sup>2</sup>, zaps. na LV č. 3777 kat. úz. Úvaly u Prahy, na pozemek parc.č. 3475/13, zaps. na LV č. 3653 pro město (obec) Úvaly, kat. úz. Úvaly u Prahy,
  - b. **pozemku parc. č. 3475/81**, kat. úz. Úvaly u Prahy, jehož vlastníky jsou K ■■■■■ Č ■■■■■ a M ■■■■■ Č ■■■■■, služebnost stezky (§ 1274 občanského zákoníku) a služebnost cesty (§ 1276 občanského zákoníku), přes obtížený pozemek parc.č. 3475/82 o výměře 105 m<sup>2</sup>, zaps. na LV č. 3777 kat. úz. Úvaly u Prahy na pozemek parc.č. 3475/81, zaps. na LV č. 3651 pro město (obec) Úvaly, kat. úz. Úvaly u Prahy,
  - c. **pozemku parc. č. 3475/80**, kat. úz. Úvaly u Prahy, jehož vlastníkem jsou manželé J ■■■■■ K ■■■■■ a E ■■■■■ K ■■■■■, služebnost stezky (§ 1274 občanského zákoníku) a služebnost cesty (§ 1276 občanského zákoníku), přes obtížený pozemek parc.č. 3475/82 o výměře 105 m<sup>2</sup>, zaps. na LV č. 3777 kat. úz. Úvaly u Prahy na pozemek parc.č. 3475/80, zaps. na LV č. 3652 pro město (obec) Úvaly, kat. úz. Úvaly u Prahy.
2. Služebnost se zřizuje na dobu neurčitou.
3. Služebnost se zřizuje bezúplatně.
4. Služebnost se vztahuje na osoby vstupující se souhlasem výše uvedených vlastníků panujících pozemků přes služebný pozemek na pozemek oprávněných.
5. Služebnost přechází při jakémkoli zcizení pozemků oprávněných uvedených v odstavcích 2 až 5 na nové vlastníky předmětných pozemků.

#### V. PLNÁ MOC K ŘÍZENÍ O NÁVRHU NA VKLAD

Dárce tímto současně uděluje v souladu s ust. § 33 odst. 2 písm. b) zákona 500/2004 Sb., správní řád, ve znění pozdějších předpisů, **plnou moc** právnické osobě městu Úvaly jako obdarovanému **pro celé řízení**, zejména k podání Návrh na zahájení řízení o povolení vkladu do katastru nemovitostí vztahujícího se k předmětu této darovací smlouvy a současně, aby jej zastupoval v celém tomto řízení o před Katastrálním úřadem pro Prahu-východ. Zmocněnec může udělit plnou moc jiné osobě, aby místo něho za účastníka jednala.

#### VI. ZÁVĚREČNÁ USTANOVENÍ

1. Práva a povinnosti smluvních stran z této smlouvy vyplývající a ve smlouvě neupravené se řídí obvyklými ustanoveními občanského zákoníku a právními předpisy se smlouvou souvisejícími. Pokud by bylo jedno z výše uvedených ustanovení zcela nebo zčásti právně

neúčinné, zůstává tím nedotčena právní účinnost ostatních ustanovení. Totéž platí i pro případ smluvní mezery.

2. Tato smlouva se vyhotovuje v **8** stejnopisech s platností originálu provedení, z nichž městu Úvaly náleží tři stejnopisy, dárce mají po jednom stejnopisu, po jednom stejnopisu obdrží Jan Kocourek a Eva Kocourková, a jeden stejnopis slouží jako podklad pro zápis v katastru nemovitostí v příslušném řízení.
3. Smluvní strany prohlašují, že si tuto smlouvu před podpisem přečetly, že byla uzavřena po vzájemném ujednání podle jejich pravé a svobodné vůle. Autentičnost této smlouvy potvrzují svým podpisem.
4. Strany prohlašují, že skutečnosti uvedené v této Smlouvě nepovažují za obchodní tajemství ve smyslu § 504 zákona 89/2012 Sb., občanského zákoníku, ve znění pozdějších předpisů tímto výslovně souhlasí se zveřejněním veškerých náležitostí a podmínek této smlouvy a/nebo souvisejících dokumentů a informací, včetně zveřejnění této smlouvy jako celku, v rámci informací zpřístupňovaných veřejnosti bez stanovení jakýchkoli dalších podmínek, a to i prostřednictvím dálkového přístupu, zejména na webových stránkách města.
5. Dárce dále prohlašuje, že bere na vědomí skutečnost, že povinný ve smyslu § 5 odst. 2 písm. b) zákona 101/2000 Sb. zpracovává a shromažďuje osobní údaje dárce za účelem realizace této smlouvy, a výslovně souhlasí s tím, aby obdarovaný ve smyslu § 11 zákona 101/2000 Sb. shromáždil a zpracoval o něm údaje v souvislosti s touto uzavíranou smlouvou. Tyto osobní údaje nebudou obdarovaným jiným způsobem využívány ani evidovány, pokud tak nestanoví zákon.
6. Uzavření této smlouvy schválilo zastupitelstvo města Úvaly usnesením č. Z-11/2017 na svém zasedání konaném dne 31.1.2017
7. Smlouva nabývá platnosti a účinnosti podpisem poslední smluvní strany za souhlasu zastupitelstva města. Podle ust. § 3 odst. 2 písm. l) zákona 340/2015 Sb. o registru smluv, město Úvaly mají výjimku z povinnosti uveřejňování smluv v registru smluv.
8. Strany po přečtení této smlouvy prohlašují, že souhlasí s jejím obsahem, což stvrzují svými podpisy.

V Úvalech dne .....

V ..... dne .....

Mgr. Petr Borecký  
(starosta města Úvaly)

■ L ■ B ■

V ..... dne .....

V ..... dne .....

K ■ Č ■

M ■ Č ■

V ..... dne .....

V ..... dne .....

J ■ K ■

E ■ K ■



**Smlouva o spolupráci – činnost arboristy městské zeleně**  
uzavřená podle § 1746 občanského zákoníku

**SMLUVNÍ STRANY**

**Pavel Karbulka**

U Obory 1376  
Úvaly 250 82  
IČO: 60505443  
Bankovní účet: 229613219/0300  
(dále jen „Arborista městské zeleně“)

a

**Město Úvaly**

se sídlem: Pražská 276, Úvaly  
IČO: 240 931  
bankovní účet: **19-1524201 / 0100**  
zastoupená Mgr. Petrem Boreckým, starostou města  
(dále jen „Město Úvaly“)

(společně dále jen jako „smluvní strany“)

uzavírají v souladu s ust. § 1746 a.n. zákona 89/2012 Sb., občanský zákoník, ve znění pozdějších předpisů (dále jen „občanský zákoník“) tuto smlouvu o spolupráci (dále jen „smlouva“):

**I. Úvodní ustanovení**

1. Město Úvaly je povinno pečovat o všestranný rozvoj svého území podle § 2 zákona 128/2000 Sb. o obcích, ve znění pozdějších předpisů.
2. Podle § 174 zákona 183/2006 Sb., stavební zákon, ve znění pozdějších předpisů, lze v územních, stavebních a dalších řízeních využít součinnosti experta. Cíle a úkoly územního plánování uvedené v § 18 a 19 stavebního zákona rovněž odůvodňují expertní spolupráci arboristy městské zeleně. Město.

**II. Předmět smlouvy**

1. Arborista městské zeleně podle této smlouvy provádí pěstební, výchovná a stabilizační opatření (odborný řez, instalace vázání korun apod.), kácení, rizikové kácení, ale také výsadba dřevin, ochrana stromů při stavební činnosti nebo hodnocení stavu jednotlivých stromů podle pokynů města Úvaly.
2. Arborista městské zeleně podle této smlouvy na žádost města Úvaly se zavazuje vyhotovit odborné dendrologické a arboristické posudky a doporučení na dřevinách v majetku města Úvaly.
3. Arborista městské zeleně spolupracuje s vedením města Úvaly, městského úřadu Úvaly a příslušnými odbory v oblastech dotčených konkrétními činnostmi odborů (např. životního prostředí, výstavby, urbanismu, dopravy, vodního hospodářství, veřejného pořádku atp.). Arborista městské zeleně spolupracuje též s městským architektem a architektem městské

zeleně a dalšími právníckými a fyzickými osobami jakož i orgány veřejné moci, podle pokynů města Úvaly.

4. Provedení díla je vázáno na osobní vlastnosti Arborista městské zeleně. Arborista městské zeleně provádí svoji činnost osobně na svůj náklad a své nebezpečí. V případě využití jiných odborných osob arboristou městské zeleně přizvaných, pokud nejde o případ dalších odborných smluvních partnerů města Úvaly, je odpovědný za činnost takových osob jako svých subdodavatelů.
5. Účastní se na zasedání příslušných orgánů města, na které byl pozván anebo jejichž je členem (komise rady města, výbory zastupitelstva města apod.), jakož i odborných veřejných panelů týkajících se činnosti arboristy městské zeleně.
6. Objednávky ze strany města Úvaly na činnost arboristy městské zeleně jsou dle dohody nebo rozpisu činnosti (prací).

### **III. Cena díla a způsob úhrady**

1. Smluvní strany se dohodly, že objednávky budou městem Úvaly prováděny na jednotlivé činnosti (akce). Objednávky budou mezi smluvními stranami doručovány písemně nebo emailem.
2. Arborista městské zeleně jako zhotovitel vydá fakturu vždy na počátku následujícího kalendářního měsíce následujícího po měsíci, kdy byly ve faktuře uvedené činnosti arboristy městské zeleně na základě objednávky provedeny a převzaty městem Úvaly, pokud se strany u konkrétní objednávky nedohodnou jinak. Splatnost faktury je vždy 30 dnů.
3. Sjednaná cena je konečná, jelikož arborista městské zeleně jako zhotovitel není registrován jako plátce DPH.

### **IV. Další ujednání o právech a povinnostech stran**

1. Město Úvaly je oprávněno kdykoliv v průběhu díla kontrolovat, zda je prováděno v souladu s touto smlouvou.
2. Město Úvaly se zavazuje poskytovat zhotoviteli součinnost k činnosti arboristy městské zeleně, a to ve lhůtě, jíž mu zhotovitel určí.
3. Arborista městské zeleně postupuje při provádění díla v plné součinnosti s objednatelem na základě jeho příkazů ohledně způsobu plnění činnosti arboristy městské zeleně.
4. Arborista městské zeleně je povinen dodržet při provádění činnosti arboristy městské zeleně všechny právní předpisy, normy a technologické směrnice objednatele týkající se činností podle této smlouvy.
5. Pokud arborista městské zeleně nebude moci činnost arboristy městské zeleně na základě objednávky nebo jeho část provést, je povinen bez jakéhokoli odkladu o tomto neprodleně uvědomit město Úvaly.
6. Strany se dohodly, že arborista městské zeleně je oprávněn využívat technické a technologické zařízení města Úvaly, které je potřebné nebo mu za tímto účelem bylo městem Úvaly předáno do užívání, byť i na přechodnou dobu.

7. K předání a převzetí dochází průběžně na základě objednávek v termínech tam uvedených, nebo po dohodě stran.

## **V. Společná a závěrečná ustanovení**

1. Práva a povinnosti smluvních stran z této smlouvy vyplývající a ve smlouvě neupravené se řídí obvyklými ustanoveními občanského zákoníku a právními předpisy se smlouvou souvisejícími.
2. Pokud jakýkoliv závazek vyplývající z této smlouvy avšak netvořící její podstatnou náležitost je nebo se stane neplatným nebo nevymahatelným jako celek nebo jeho část, je plně oddělitelným od ostatních ustanovení této smlouvy a taková neplatnost nebo nevymahatelnost nebude mít žádný vliv na platnost a vymahatelnost jakýchkoliv ostatních závazků z této smlouvy.
3. Strany výslovně potvrzují, že nejsou slabší stranou ve smyslu § 433 a § 1798 a.n. občanského zákoníku, základní podmínky této smlouvy jsou výsledkem jednání stran a každá ze stran měla příležitost ovlivnit obsah této smlouvy.
4. Tuto Smlouvu je možné měnit pouze písemnou dohodou smluvních stran ve formě vzestupně číslovaných dodatků této Smlouvy, podepsaných oprávněnými zástupci smluvních stran. Žádné úkony či jednání ze strany jedné smluvní strany nelze považovat za příslib uzavření smlouvy nebo dodatku k této smlouvě. V souladu s ustanovením § 1740 odstavce 3 občanského zákoníku smluvní strany nepřipouští přijetí návrhu na uzavření smlouvy s dodatkem nebo odchylkou, čímž druhá smluvní strana podpisem smlouvy souhlasí. Smluvní strany se dále dohodly, že možnost zhojení nedostatku písemné formy právního jednání se vylučuje, a že neplatnost právního jednání, pro něž si smluvní strany sjednaly písemnou formu, lze namítnout kdykoliv, tedy že mezi smluvními stranami neplatí ustanovení § 582 odstavce 1 první věta a odstavce 2 občanského zákoníku. Současně je zde platná podmínka, že smlouvu a dodatky smlouvy musí odsouhlasit orgán města, který schválil tuto smlouvu, jinak je takové ujednání (smlouva či dodatek) podle zákona o obcích absolutně neplatné.
5. Význam užití terminologie v této smlouvě svým významem a účelem vychází z obvykle definovaných právních pojmů anebo běžně užití terminologie v právních předpisech práva soukromého (zejména občanský zákoník) a práva veřejného.
6. Tato smlouva se s ohledem na její smysl a účel uzavírá na dobu neurčitou.
7. Výpověď ze smlouvy může učinit kterákoliv smluvní strana s výpovědní lhůtou šest měsíců, která počíná běžet prvním dnem po měsíci, kdy byla výpověď druhé straně doručena.
8. Odstoupení smlouvy je možné z důvodů porušení smlouvy z podstatných důvodů nebo z chování druhé strany nepochybně vyplyne, že poruší smlouvu podstatným způsobem, a nedá-li na výzvu oprávněné strany přiměřenou jistotu; odstoupení od smlouvy má účinky do budoucna, protože tato smlouva zavazuje k nepřetržité či opakované činnosti nebo k postupnému dílčímu plnění.
9. Smluvní strany prohlašují, že skutečnosti uvedené v této Smlouvě nepovažují za obchodní tajemství ve smyslu § 504 občanského zákoníku, ve znění pozdějších předpisů tímto výslovně souhlasí se zveřejněním veškerých náležitostí a podmínek této smlouvy a/nebo souvisejících dokumentů a informací, včetně zveřejnění této smlouvy jako celku, v rámci informací zpřístupňovaných veřejnosti bez stanovení jakýchkoli dalších podmínek, a to i prostřednictvím dálkového přístupu, zejména na webových stránkách města.

10. Smluvní strany souhlasí s tím, že text smlouvy je veřejně přístupnou listinou ve smyslu zákona č. 106/1999 Sb. o svobodném přístupu k informacím, ve znění pozdějších předpisů, a že město jako povinný subjekt má povinnost na žádost poskytnout informace o tomto smluvním vztahu včetně poskytnutí kopie smlouvy. Při poskytnutí informace bude postupováno v souladu se zákonem č. 101/2000 Sb. o ochraně osobních údajů a o změně některých zákonů, ve znění pozdějších předpisů.
11. Smluvní strany výslovně prohlašují, že souhlasí s odesíláním a přijímáním finančních transakcí vyplývajících z této smlouvy z transparentního účtu města a jsou seznámeni, že bankovní ústav může na takovém účtu zveřejnit. Na transparentních účtech jsou zveřejněny nejméně tyto informace: - zaúčtovaná částka a měna, datum připsání platby na účet, - popis platby, - název a číslo účtu plátce, - zpráva pro příjemce, - variabilní, - konstantní, - specifický symbol, a i další text byl-li plátcem uveden jakož i text uvedený smluvní stranou k identifikaci platby směrem k veřejnosti.
12. Tato smlouva obsahuje úplné ujednání o předmětu smlouvy a všech náležitostech, které strany měly a chtěly ve smlouvě ujednat, a které považují za důležité pro závaznost této smlouvy. Žádný projev stran učiněný při jednání o této smlouvě ani projev učiněný po uzavření této smlouvy nesmí být vykládán v rozporu s výslovnými ustanoveními této smlouvy a nezakládá žádný závazek žádné ze stran.
13. Uzavření této smlouvy schválila rada Města Úvaly **usnesením č. .... na svém zasedání konaném dne .....**
14. Tato smlouva nabývá platnosti a účinnosti dnem podpisu poslední smluvní stranou za schválení radou města.
15. Tato smlouva je vyhotovena ve čtyřech stejnopisech s platností originálu, z nichž město Úvaly obdrží tři stejnopisy a arborista městské zeleně jeden stejnopis.
16. Strany po přečtení této smlouvy prohlašují, že souhlasí s jejím obsahem, což potvrzují svými podpisy.

**V Úvalech dne .....**

**V Praze dne .....**

za město Úvaly:

Arborista městské zeleně

---

**Mgr. Petr Borecký**  
starosta města Úvaly

---

**Pavel Karbulka**  
arborista

## **Město Úvaly**

se sídlem Pražská 276, 250 82 Úvaly

IČO: 00240931

DIČ: CZ00240931

Telefon: 281 091 111

E-mail: podatelna@mestouvaly.cz

Bankovní spojení: Komerční banka, a.s.

Číslo účtu: 107 – 97200227/0100

Webové stránky: www.mestouvaly.cz

Datová schránka: pa3bvse

zastoupené Mgr. Petrem Boreckým, starostou města

### **Osoba oprávněná jednat v technických věcech při zřízení služebnosti:**

Bc. Petr Matura, vedoucí odboru investic a dopravy, tel. 734 172 580, tel. kancelář 281 091 534, email: petr.matura@mestouvaly.cz nebo jiná městem Úvaly určená osoba.

(dále jen „**Budoucí povinná**“)

na straně jedné

a

## **GasNet, s.r.o.**

Sídlo: Ústí nad Labem, Klíšská 940/96, PSČ 400 01

Spisová značka: C 23083 vedená u Krajského soudu v Ústí nad Labem

IČO: 27295567

DIČ: CZ27295567

**Zastoupena na základě plné moci společností**

## **GridServices, s.r.o.**

Sídlo: Plynárenská 499/1, Zábřovice, 602 00 Brno

Spisová značka: C 57165 vedená u Krajského soudu v Brně

IČO: 27935311

DIČ: CZ27935311

Zastoupena na základě plné moci (viz příloha)

Michalem Hrotíkem, technikem přípoj. a rozvoje PZ-Čechy západ

Martinou Černou, technikem přípoj. a rozvoje PZ-Čechy západ

dále jen „**budoucí oprávněný**“

(dále jen „**Budoucí oprávněná** nebo též **Provozovatel distribuční soustavy**“)

na straně druhé

(dále společně též jako „**Smluvní strany**“),

uzavřeli níže uvedeného dne, měsíce a roku tuto:

## **Smlouvu o uzavření budoucí smlouvy o zřízení věcného břemene - služebnosti a smlouvu o právu provést stavbu**

podle ustanoveními § 1785 a násl., § 1257 - 1266 zákona č. 89/2012 Sb., občanský zákoník, v platném znění (dále jen „občanský zákoník“), v souladu s ustanovením § 59 zákona č. 458/2000 Sb., o podmínkách podnikání a o výkonu státní správy v energetických odvětvích a o změně některých zákonů (dále jen „energetický zákon“) a podle zákona č. 183/2006 Sb., o územním plánování a stavebním řádu v platném znění (dále jen „stavební zákon“)

## **Článek I. Úvodní ustanovení**

Budoucí oprávněná je provozovatelem distribuční soustavy plynu na území vymezeném jí licenci na distribuci plynu, udělenou Budoucí oprávněné Energetickým regulačním úřadem. Budoucí oprávněná má povinnost zajišťovat spolehlivé provozování, obnovu a rozvoj distribuční soustavy na licenci jí vymezeném území, přičemž při výkonu licencované činnosti, pokud jí dojde k zatížení cizí nemovitosti, je Budoucí oprávněná povinna k této nemovitosti zřídit věcné břemeno (služebnost) podle energetického zákona, jako jeden z předpokladů pro plnění práv a povinností plynoucích Budoucí oprávněné z energetického zákona, jakož i si zajistit právo provedení stavby dle příslušných ustanovení stavebního zákona.

## **Článek II. Prohlášení o právním a faktickém stavu**

1. Budoucí povinná prohlašuje, že je výlučným vlastníkem pozemku KN parc.č.1757/1, 1757/2 a 1757/4, zapsaného na LV č.10001 pro k.ú.Úvaly u Prahy, obec Úvaly, U Katastrálního úřadu pro Středočeský kraj, katastrální pracoviště Praha – východ (dále jen "**budoucí služební pozemek**" nebo též "**Dotčené nemovitosti**").
2. Budoucí oprávněná prohlašuje, že je vlastníkem zařízení distribuční soustavy, a to STL plynovodu DN 50 včetně 4 ks plynovodních přípojek, uložených v dotčených nemovitostech budoucího povinného, specifikovaných v článku II. odst. 1 této smlouvy. Toto zařízení distribuční soustavy je zřizováno a provozováno ve veřejném zájmu.
3. (dále jen „**Součást distribuční soustavy**“)
4. Budoucí povinná v rámci realizace stavby „Úvaly – rekonstrukce MK – ulice Švermova“ má v úmyslu v souladu s příslušnými ustanoveními zákona č. 183/2006 Sb., o územním plánování a stavebním řádu, ve znění pozdějších předpisů provést stavbu plynárenského zařízení pod názvem „Přeložka STL plynovod ocel DN50 přepojení 4ks plynovodních přípojek v ulici Švermova – stavba č. 8800083274.“ včetně jeho součástí, příslušenství, opěrných a vytyčovacíh bodů (dále jen „**plynárenské zařízení**“) na budoucím služebním pozemku. Trasa plynárenského zařízení je vyznačena v kopii katastrální mapy, jež tvoří nedílnou součást této smlouvy. Budoucí povinná za tím účelem podá u místně a věcně příslušného stavebního úřadu žádost o vydání územního souhlasu s touto stavbou.
5. Budoucí povinná prohlašuje, že není žádným způsobem omezena v právu zřídit k Dotčeným nemovitostem věcné břemeno (služebnost) podle této smlouvy, že Dotčené nemovitosti nejsou zatíženy žádným zástavním, předkupním, či jiným věcným nebo závazkovým právem, kterým by byl znemožněn účel této Smlouvy. Budoucí povinná prohlašuje, že jí nejsou známy žádné faktické nebo právní vady Dotčených nemovitostí, kterými by byl znemožněn účel této smlouvy.

## **Článek III. Předmět smlouvy o uzavření budoucí smlouvy o zřízení věcného břemene – služebnosti a vlastní budoucí smlouvy o zřízení věcného břemene - služebnosti**

1. Předmětem této smlouvy je sjednání podmínek pro uzavření vlastní budoucí smlouvy ke zřízení a vymezení věcného břemene - osobní služebnosti - zřízení umístění a provozování zařízení distribuční soustavy podle § 59 energetického zákona a ve smyslu obecných ustanovení o služebnosti podle § 1257 až § 1266 občanského zákoníku (dále jen „věcné břemeno“ nebo „služebnost“, ve vztahu k vlastní budoucí smlouvě o zřízení věcného břemene – služebnosti dále jen „Vlastní smlouva“),

2. Smluvní strany se za účelem umístění Součásti distribuční soustavy na Dotčených nemovitostech a za účelem jejího provozování dohodly na zřízení věcného břemene, jehož obsahem je právo Budoucí oprávněné na Dotčených nemovitostech umístit, zřídit, provozovat, opravovat, činit údržbu, úpravu obnovu a výměnu distribuční soustavy spočívající v právu:
  - a) právu zřídit a provozovat na budoucím služebném pozemku plynárenské zařízení,
  - b) právu vstupovat a vjíždět na budoucí služební pozemek v souvislosti se zřizováním, stavebními úpravami, opravami, provozováním a odstraňováním plynárenského zařízení
3. Budoucí povinná se zavazuje po dokončení stavby distribuční soustavy provést zaměření její přesné polohy a vyhotovit technický podklad (geometrický plán pro vyznačení rozsahu věcného břemene) a předat jej budoucí oprávněné.
4. Budoucí oprávněná se zavazuje, vyhotovit Vlastní smlouvu a zaslat Budoucí povinné písemnou výzvu k uzavření Vlastní smlouvy, jejíž přílohou bude vyhotovený geometrický plán pro vyznačení rozsahu věcného břemene na Dotčených nemovitostech, dojde-li věcným břemenem k dotčení Pozemku, popř. situační snímek umístění Součásti distribuční soustavy, dojde-li věcným břemenem k dotčení budovy.
5. Geometrický plán pro vyznačení služebnosti zřizované podle této smlouvy, předá bezplatně Budoucí povinná i v digitální podobě Budoucí oprávněné.
6. Náklady spojené s vyhotovením Vlastní smlouvy, geometrického plánu a podáním návrhu na vklad do katastru nemovitostí, vč. správního poplatku za vklad práva odpovídajícího věcnému břemeni do katastru nemovitostí se zavazuje uhradit Budoucí povinná.
7. Předpokládaný rozsah omezení Dotčených nemovitostí věcným břemenem činí ... **bm** a nepřesáhne rozsah vyznačený v situačním snímku tvořícím přílohu č. 1 této smlouvy, popř. ve zvlášť vyhotovených situačních snímcích tvořících přílohy č. 1 a 2 této smlouvy, v případě, že jejím obsahem dojde k dotčení věcným břemenem Pozemků a současně též Budovy, kdy rozsah dotčení budovy věcným břemenem bude obsahem přílohy č. 2.
8. Budoucí oprávněná vyzve ve lhůtě do 1 roku ode dne doručení kolaudačního souhlasu, jímž se povoluje užívání stavby přeložky plynárenského zařízení, jako součásti distribuční soustavy, nejpozději však do 31. 12. 2022, Budoucí povinnou k uzavření Vlastní smlouvy za podmínek sjednaných touto smlouvou o smlouvě budoucí o zřízení věcného břemene – služebnosti (dále jen Smlouva o smlouvě budoucí). Spolu s výzvou předloží Budoucí oprávněná Budoucí povinné, návrh Vlastní smlouvy.

Předpokládané termíny realizace: zahájení prací – 2018  
Ukončení prací – 2022

9. Do doby uzavření Vlastní smlouvy jsou Smluvní strany vázány obsahem této Smlouvy o smlouvě budoucí a zavazují se, že neučiní žádné právní ani jiné kroky, které by vedly ke zmaření jejího účelu.
10. Výše jednorázové náhrady vyplacená straně povinné za zřízení výše popsaných práv odpovídajících věcnému břemeni bude v souladu se Smlouvou o zajištění přeložky plynárenského zařízení činit 500,00 Kč **/slovy: pětset korun českých/**. K této částce bude připočtena daň z přidané hodnoty dle zákonné sazby platné ke dni uskutečnění platby (dále také jen „náhrada“).
11. Jednorázovou náhradu dle předchozího bodu této smlouvy uhradí Budoucí oprávněná ve prospěch Budoucí povinné na základě faktury (daňového dokladu) vystavené Budoucí povinnou. Za datum uskutečnění zdanitelného plnění se považuje datum doručení návrhu na vklad do katastru nemovitostí příslušnému katastrálnímu úřadu. Budoucí oprávněná se zavazuje poukázat úplatu na výše uvedený účet Budoucí povinné nejpozději do 30 dnů ode dne doručení faktury.
12. Na základě faktury (daňového dokladu) provede Budoucí oprávněná platbu na některý z bankovních účtů Budoucí povinné, který byl k datu platby zveřejněn správcem daně v registru plátců a identifikovaných osob a to i v případě, bude-li na faktuře (daňovém dokladu) uveden bankovní účet odlišný od takto zveřejněných bankovních účtů.
13. Budoucí povinný je plátcem daně z přidané hodnoty.

#### **Článek IV.**

##### **Smlouva o právu provést stavbu**

1. Smluvní strany deklarují, že podmínky provedení stavby plynárenského zařízení jsou sjednány ve smlouvě o zajištění přeložky plynárenského zařízení a úhradě nákladů s ní souvisejících (č. 4000209304; č. stavby 8800083274).
2. Smluvní strany výslovně uvádějí, že se nejedná o právo stavby ve smyslu § 1240 občanského zákoníku.

#### **Článek V.**

##### **Ostatní ujednání**

1. Budoucí povinná se pro případ převodu vlastnického práva k Dotčeným nemovitostem smluvně zavazuje převést na nabyvatele Dotčených nemovitostí zároveň práva a povinnosti vyplývající ze Smlouvy o smlouvě budoucí a smlouvy o právu provést stavbu a Budoucí oprávněná se zavazuje k tomuto převodu práv a povinností z této smlouvy poskytnout veškerou nezbytnou součinnost. Budoucí povinná si je vědoma, že porušením závazku převést práva a povinnosti plynoucí z výše uvedených smluv na nabyvatele Dotčených nemovitostí, zakládá Budoucí oprávněné právo na náhradu škody, pokud tato škoda vznikne v příčinné souvislosti s uvedeným porušením této smlouvy.
2. Práva a povinnosti vyplývající ze Smlouvy o smlouvě budoucí a smlouvy o právu provést stavbu přecházejí na právní nástupce Smluvních stran, které se zavazují své právní nástupce s jejím obsahem seznámit.
3. Smluvní strany ujednávají v souladu s ust. § 70 energetického zákona, že pokud bude v budoucnu nutné provést přeložku plynárenského zařízení na zřízené služebnosti (dílní změna trasy vedení či přemístění některého souboru nebo prvku tohoto zařízení), z důvodu stavby nebo opravy či úpravy veřejné infrastruktury (například § 2 odst. 1 písm. k) stavebního zákona) nebo veřejně prospěšné stavby (například § 2 odst. 1 písm. l) stavebního zákona) ve vlastnictví Budoucí povinné, tak tuto přeložku zajistí Budoucí oprávněná na své náklady. Koordinaci takové stavby se zajišťuje s městem Úvaly.

#### **Článek VI.**

##### **Další ujednání**

1. **Smluvní strany ujednávají, že přeložka je součástí stavby prováděné městem Úvaly, tedy jde o činnost v rámci koordinační dohody stavby.**
2. Budoucí oprávněná a Budoucí povinná sjednávají pro smlouvu o zřízení věcného břemene – služebnosti (smlouva vlastní) tyto podmínky v případě provádění oprav, úprav za účelem její obnovy, výměny, modernizace nebo zlepšení její výkonnosti, včetně jejího odstranění, jakož i všech dalších případných činností na Součásti distribuční soustavy je oprávněný povinen splnit podmínky uvedené v písm. a) až:
  - a) Nemovitostí se pro účely této smlouvy v souladu se sazebníkem jednorázových náhrad za umístění inženýrských sítí a jiných podzemních vedení všeho druhu a zřízení věcného břemene v pozemcích místních komunikací ve vlastnictví města Úvaly pro katastrální území Úvaly u Prahy rozumí pozemky a jeho povrchy jsou-li součástí pozemků, jakož i samostatné stavby (například stavby těles pozemcích komunikací – silnic, chodníků apod.).
  - b) Při zásahu do povrchů komunikací a provádění výkopů a rýh, je oprávněný povinen dodržovat Zásady a technické podmínky pro zásahy do povrchů komunikací a provádění výkopů a zásypů rýh, schválených radou města Úvaly, v platném znění ke dni zahájení prací (dále jen „technické zásady“); technické zásady jsou dostupné na webu mestouvaly.cz nebo jsou dostupné k nahlédnutí na Městském úřadu Úvaly.
  - c) Záruční doba na všechny stavby či jakéhokoli uvedení místa do původního stavu, kde byla provedena služebnost, činí 60 měsíců.
  - c) Uplatněním práv z vad podle této smlouvy není dotčeno právo na náhradu újmy (škody) v plné výši.



## **Článek VII. Závěrečná ustanovení**

1. Práva a povinnosti z této smlouvy vyplývající a ve smlouvě neupravené se řídí příslušnými ustanoveními občanského zákoníku (vyjma § 1267-1268), energetického zákona, stavebního zákona, a s obsahem smlouvy souvisejících dalších předpisů. Kde je ve smlouvě uveden termín »služebnost« nebo »věcné břemeno« je tím myšlena v obou případech totožná služebnost vymezená v této smlouvě.
2. Pokud jakýkoliv závazek vyplývající z této smlouvy avšak netvořící její podstatnou náležitost je nebo se stane neplatným nebo nevymahatelným jako celek nebo jeho část, je plně oddělitelným od ostatních ustanovení této smlouvy a taková neplatnost nebo nevymahatelnost nebude mít žádný vliv na platnost a vymahatelnost jakýchkoliv ostatních závazků z této smlouvy. Strany se zavazují v rámci této smlouvy nahradit formou dodatku k této smlouvě tento neplatný nebo nevymahatelný oddělený závazek takovým novým platným a vymahatelným závazkem, jehož předmět bude v nejvyšší možné míře odpovídat předmětu původního odděleného závazku. Pokud však jakýkoliv závazek vyplývající z této smlouvy a tvořící její podstatnou náležitost je nebo kdykoliv se stane neplatným nebo nevymahatelným jako celek nebo jeho část, strany nahradí neplatný nebo nevymahatelný závazek v rámci nové smlouvy takovým novým platným a vymahatelným závazkem, jehož předmět bude v nejvyšší možné míře odpovídat předmětu původního závazku obsaženého v této smlouvě. Totéž platí i pro případ smluvní mezery.
3. Smluvní strany prohlašují, že skutečnosti uvedené v této Smlouvě nepovažují za obchodní tajemství ve smyslu § 504 občanského zákoníku, ve znění pozdějších předpisů tímto výslovně souhlasí se zveřejněním veškerých náležitostí a podmínek této smlouvy a/nebo souvisejících dokumentů a informací, včetně zveřejnění této smlouvy jako celku, v rámci informací zpřístupňovaných veřejnosti bez stanovení jakýchkoli dalších podmínek, a to i prostřednictvím dálkového přístupu, zejména na webových stránkách města.
4. Smluvní strany souhlasí s tím, že text smlouvy je veřejně přístupnou listinou ve smyslu zákona č. 106/1999 Sb., o svobodném přístupu k informacím, ve znění pozdějších předpisů, a že město jako povinný subjekt má povinnost na žádost poskytnout informace o tomto smluvním vztahu včetně poskytnutí kopie smlouvy. Při poskytnutí informace bude postupováno v souladu se zákonem č. 101/2000 Sb., o ochraně osobních údajů, ve znění pozdějších předpisů.
5. Práva a povinnosti vyplývající ze smlouvy přechází i na právní nástupce smluvních stran o čemž jsou smluvní strany povinny právního nástupce informovat; za informaci pro právního nástupce se považuje i zveřejnění smlouvy na webových stránkách smluvní strany nebo podle zákona (např. zveřejnění smlouvy v registru smluv) anebo založením smlouvy do Katastru nemovitostí.
6. Tuto Smlouvu je možné měnit pouze písemnou dohodou smluvních stran ve formě vzestupně číslovaných dodatků této Smlouvy, podepsaných oprávněnými zástupci smluvních stran. Žádné úkony či jednání ze strany jedné smluvní strany nelze považovat za příslib uzavření smlouvy nebo dodatku k této smlouvě. V souladu s ustanovením § 1740 odstavce 3 občanského zákoníku smluvní strany nepřipouští přijetí návrhu na uzavření smlouvy s dodatkem nebo odchylkou, čímž druhá smluvní strana podpisem smlouvy souhlasí. Smluvní strany se dále dohodly, že možnost zhojení nedostatku písemné formy právního jednání se vylučuje, a že neplatnost právního jednání, pro něž si smluvní strany sjednaly písemnou formu, lze namítnout kdykoliv, tedy že mezi smluvními stranami neplatí ustanovení § 582 odstavce 1 první věta a odstavce 2 občanského zákoníku.
7. Smluvní strany vylučují, že se při právním styku mezi Smluvními stranami přihlíží k obchodním zvyklostem, které tak nemají přednost před ustanoveními zákona dle ustanovení § 558 odstavce 2 občanského zákoníku. Současně je zde platná podmínka, že smlouvu a dodatky smlouvy musí odsouhlasit orgán města, který schválil tuto smlouvu, jinak je takové ujednání (smlouva či dodatek) podle zákona o obcích absolutně neplatné.
8. Strany výslovně potvrzují, že nejsou slabší stranou ve smyslu § 433 a § 1798 a násl. občanského zákoníku, základní podmínky této smlouvy jsou výsledkem jednání stran a každá ze stran měla příležitost ovlivnit obsah této smlouvy.
9. Tato smlouva obsahuje úplné ujednání o předmětu smlouvy a všech náležitostech, které strany měly a chtěly ve smlouvě ujednat, a které považují za důležité pro závaznost této smlouvy. Žádný projev stran učiněný při jednání o této smlouvě ani projev učiněný po uzavření této smlouvy nesmí být vykládán v rozporu s výslovnými ustanoveními této smlouvy a nezakládá žádný závazek žádné

ze stran.

10. Uzavření této smlouvy schválilo Zastupitelstvo města Úvaly usnesením č.\_\_\_\_/\_\_\_\_ na svém zasedání konaném dne \_\_\_\_\_; tato smlouva nabývá platnosti a účinnosti okamžikem jejího podpisu poslední smluvní stranou a se souhlasem rady města Úvaly.
11. Podle ustanovení § 3 odst. 2 písm. l) zákona 340/2015 Sb. o registru smluv, má Budoucí povinná (město Úvaly) výjimku z povinnosti uveřejňování smluv v registru smluv; smluvní strany sjednaly, že pokud Budoucí oprávněná spadá do výčtu orgánů a organizací, jejichž smlouvy se zveřejňují, tak má tato smluvní strana povinnost smlouvu v registru smluv zveřejnit ve lhůtách stanovených zákonem, pod sankcí všech právních důsledků plynoucí ze zákona.
12. Smlouva je vyhotovena v **5** stejnopisech s platností originálu, z nichž jeden stejnopis obdrží Budoucí oprávněná a tři stejnopisy obdrží Budoucí povinná a jeden stejnopis bude přílohou ke stavebnímu řízení před stavebním úřadem.
13. Nedílnou a neodělitelnou součástí této Smlouvy jsou její přílohy:  
Příloha č. 1 - *Situační snímek se zákresem předpokládaného rozsahu věcného břemene na Pozemku.*  
Příloha č. 2 - *Plná moc a pověření (zmocňující zástupce Budoucí oprávněné k podpisu této smlouvy).*
14. Smluvní strany po přečtení této smlouvy prohlašují, že souhlasí s jejím obsahem, což stvrzují svými podpisy.

V ..... dne .....

V Kladně

dne .....

.....  
Mgr. Petr Borecký  
Starosta města Úvaly

.....  
Michal Hrotík  
technik přípoj.a rozvoje PZ – Čechy západ

.....  
Martina Černá  
technik přípoj.a rozvoje PZ – Čechy západ

# SMLOUVA O ZAJIŠTĚNÍ PŘELOŽKY PLYNÁRENSKÉHO ZAŘÍZENÍ A ÚHRADĚ NÁKLADŮ S NÍ SOUVISEJÍCÍCH

číslo smlouvy:4000209304 (číslo stavby: 8800083274)

## Čl. I. Smluvní strany

1.

### **GasNet, s.r.o.**

Sídlo: Klíšská 940, 401 17 Ústí nad Labem

Spisová značka: C 23083 vedená u Krajského soudu v Ústí nad Labem

Banka: Československá obchodní banka, a.s. Číslo účtu:17663193/0300

IČO: 27295567

DIČ: CZ27295567

**zastoupen na základě plné moci společností**

### **GridServices, s.r.o.**

Sídlo: Plynárenská 499/1, Zábřovice, 602 00 Brno

Spisová značka: C 57165 vedená u Krajského soudu v Brně

Zastoupena:

Michalem Hrotikem, *technikem připojování a rozvoje PZ-Čechy Západ*

a Martinou Černou, *technikem připojování a rozvoje PZ-Čechy Západ*

Banka:Československá obchodní banka, a.s. Číslo účtu:17837923/0300

IČO:27935311

DIČ:CZ27935311

**jako vlastník plynárenského zařízení (dále jen „vlastník PZ“)**

a

2.

### **Město Úvaly**

Se sídlem Pražská 276, 250 82

Jednající/zastoupen (jméno, funkce):

Mgr. Petrem Boreckým – starostou města

IČO: CZ00240931

DIČ: CZ00240931

Banka: Komerční banka a.s.

Číslo účtu: 19-1524-201/0100

Tel/fax: 281 091 537, 739 344 588

e-mail: petr.borecky@mestouvaly.cz

**jako osoba vyvolávající přeložku plynárenského zařízení (dále jen „stavebník“)**

## čl. II. Předmět smlouvy

1. Předmětem této smlouvy je úprava práv a povinností spojených s provedením přeložky plynárenského zařízení (dále jen „PZ“) či jeho části STL plynovod ocel DN50 přepojení 4ks plynovodních přípojek(dále jen „přeložka PZ“), v obci Úvaly, ul. Švermova k.ú. Úvaly u Prahy parc.č. 1757/1, 1757/2, 1757/4, které jev majetku vlastníka PZ,dále podmínky její realizace a nabytí vlastnictví ke zrušené části plynárenského zařízení stavebníkem. Potřeba přeložky PZ je vyvolána realizací stavby: Úvaly – rekonstrukce MK – ulice Švermova, jejímž investorem je stavebník.
2. Rozsah přeložky PZ včetně předpokládaných nákladů je specifikován ve stanovisku vlastníka PZ ze dne31. 05. 2017č.: 5001523925.
3. Její technické řešení může být upřesňováno v průběhu přípravy stavby v jednotlivých stupních projektové dokumentace (dále také jako jen „PD“). Tyto změny mohou mít vliv na výši předpokládaných nákladů na provedení přeložky PZ.
4. Smluvní strany se dohodly podle ustanovení § 70 zákona č. 458/2000 Sb., energetický zákon, ve znění pozdějších předpisů (dále jen „energetický zákon“), že stavebník svým

jménem a na své náklady pro vlastníka PZ zajistí veškeré činnosti spojené s provedením přeložky PZ v rozsahu sjednaném v této smlouvě a které budou vyplývat z projektové dokumentace („PD“).

5. Touto smlouvou se dále vymezuje rozsah spolupráce, vzájemných práv a povinností smluvních stran v období přípravy a realizace stavby přeložky PZ, za účelem zajištění jejího řádného budoucího provozu, zejména z hlediska bezpečnosti, spolehlivosti a hospodárnosti.

### **čl. III.**

#### **Termín provedení stavby**

1. Přeložku PZ podle článku II. této smlouvy zajistí stavebník v předpokládaném termínu 2018 - 2022, a to včetně provedení propojovacích prací na stávající PZ a zprovoznění přeložky. Termín je konečný, jeho změnu je možné provést pouze vzájemnou dohodou smluvních stran, která bude označena jako číselný Dodatek ke smlouvě a bude její součástí.

### **čl. IV.**

#### **Práva a povinnosti smluvních stran**

##### **A. Stavebník**

1. U autorizovaného projektanta nechána své náklady zpracovat projektovou dokumentaci, která bude technickým podkladem pro správní řízení o povolení stavby dle zákona č. 183/2006 Sb., stavební zákon, v platném znění (dále jen „stavební zákon“) vedeného příslušným stavebním úřadem, jehož výsledkem bude vystavení příslušného dokladu dle stavebního zákona opravňujícího k realizaci přeložky PZ a předloží ji k odsouhlasení vlastníkovu PZ.
2. Zavazuje se k zapracování případných připomínek vlastníka PZ do PD. Pouze taková PD je způsobilým technickým podkladem pro jednání se stavebním úřadem.
3. Zavazuje se zadat realizaci stavby přeložky PZ pouze zhotoviteli, který je pro činnosti na plynárenských zařízeních certifikován v souladu s TPG 923 01, dodrží podmínky této smlouvy a stavbu přeložky PZ zrealizuje dle schválené PD.
4. Zavazuje se, že zhotovitele přeložky PZ prokazatelně seznámí s PD schválenou vlastníkem PZ a s podmínkami stanovenými vlastníkem PZ pro realizaci přeložky PZ v této smlouvě.
5. Zaváže zhotovitele přeložky PZ, aby nejpozději 5 dnů před zahájením stavby přeložky PZ nahlásil termín zahájení prostřednictvím webového rozhraní provozovatele PZ, na adrese:  
<https://www.gasnet.cz/cs/evis/prihlaseni/index/> z důvodu ustanovení zaměstnance vlastníka PZ, který bude provádět kontroly přeložky PZ. Zaváže zhotovitele přeložky PZ, aby nejpozději pět pracovních dnů předem oznámil vlastníkovu PZ zahájení předepsaných zkoušek v souladu se stanoviskem vlastníka PZ k PD.
6. Při realizaci přeložky je povinen dodržet podmínky uvedené ve stanovisku vlastníka PZ k PD přeložky PZ. Tyto podmínky nesmí být v rozporu s touto smlouvou, ledaže podmínky budou vycházet ze změn právních předpisů, technických norem, technických pravidel nebo rozhodnutí příslušného orgánu.
7. Je povinen provádět všechny činnosti související s realizací přeložky PZ s odbornou péčí.
8. Zavazuje se respektovat připomínky a pokyny vlastníka PZ vznesené při kontrolní činnosti, které nebudou v rozporu s touto smlouvou, a rovněž další podmínky, které v termínu realizace přeložky vyplynou ze změn právních předpisů, technických norem, technických pravidel nebo rozhodnutí příslušného orgánu. Tyto další podmínky musí vlastník PZ zapsat do stavebního deníku přeložky PZ.
9. Zavazuje se uhradit nezbytně nutné náklady spojené s odpojením a propojením překládaného PZ s/od distribuční soustavou/y, zejména náklady za případné použití

bez odstávkových technologií pro zásobování stávajících odběratelů a náklady vlastníka PZ spojené s účastí na odpojení a propojení překládaného PZ prostřednictvím zhotovitele přeložky PZ a náhradu škody za uniklý plyn odpuštěný při propoju.

10. Zaváže zhotovitele přeložky PZ provést odpoje a propoje podle technologického postupu, který zhotovitel přeložky PZ předloží vlastníku PZ k odsouhlasení nejpozději 15 dní před zahájením propojovacích prací. Má-li dojít k omezení nebo přerušování distribuce plynu zákazníkům (dále jen „odstávka“), zavazuje se stavebník zajistit u zhotovitele přeložky PZ zpracování předběžného pracovního postupu a předložit jej ve vlastním zájmu k odsouhlasení vlastníku PZ nejpozději 30 dní před zahájením propojovacích prací, aby vlastník PZ mohl zabezpečit splnění své povinnosti podle § 59 odst. 5 zákona č. 458/2000 Sb. energetický zákon, ve znění pozdějších předpisů a oznámit včas dotčeným účastníkům trhu s plynem přerušování nebo omezení distribuce plynu.

Předběžný pracovní postup musí obsahovat název akce, přesnou specifikaci rozsahu odstávky (možno i vyznačit v situaci z projektu), předpokládanou dobu trvání odstávky a předpokládaný termín zahájení a ukončení odstávky, který musí splňovat následující podmínky:

- u plánovaných jednodenních odstávek lze předpokládaný termín zahájení a ukončení odstávky uvést tak, aby mezi zahájením a ukončením odstávky nebyla doba delší než 7 kalendářních dnů;
- u plánovaných vícedenních odstávek lze předpokládaný termín zahájení a ukončení odstávky uvést tak, aby mezi zahájením a ukončením odstávky nebyla doba delší než předpokládaná doba odstávky navýšená maximálně o 7 kalendářních dnů.

Stavebník se zavazuje zavázat zhotovitele přeložky PZ k dodržení oznámeného termínu provádění propojovacích prací.

11. Propojení přeložky PZ s distribuční soustavou může být realizováno nejdříve po technické převzetí a podpisu „Zápisu o odevzdání a převzetí přeložky PZ ke vpuštění plynu“ mezi stavebníkem, zhotovitelem přeložky PZ a vlastníkem PZ, ke které je povinen vyzvat vlastníka PZ stavebník nebo jím pověřená osoba.
12. Při převzetí řízení předá stavebník listiny a doklady v originálním vyhotovení stanovené TPG 905 01 a doklady požadované vlastníkem PZ v jeho stanovisku k PD přeložky PZ, zejména doklady opravňující k realizaci a dokládající stav předávané přeložky PZ dle stavebního zákona.
13. Při plnění předmětu této smlouvy se stavebník zavazuje dodržovat příslušné obecně závazné předpisy, technické normy a technická pravidla (např. EN ČSN, ČSN, TPG), pokyny vlastníka, zápisy a dohody smluvních stran a podmínky a vyjádření veřejnoprávních orgánů.
14. Při plnění předmětu této smlouvy se stavebník zavazuje dodržovat i vnitřní dokumenty vlastníka PZ, které se vztahují k výstavbě PZ a které jsou zveřejněny na jeho internetových stránkách <http://www.gasnet.cz/cs/technicke-pozadavky/>.
15. Zavazuje se nahradit škody vzniklé při přípravě či realizaci přeložky PZ, např. škody na nemovitostech a jejich příslušenství, škody na polních plodinách a porostech, na movitých věcech a na ostatním majetku, na zdraví a na životě; nahradit pokuty a další sankční platby stanovené příslušnými orgány za porušení příslušných právních předpisů souvisejících se zřizováním a zprovozněním přeložky PZ.
16. Po dokončení přeložky PZ se stavebník zavazuje zajistit kolaudační souhlas či jiné příslušné veřejnoprávní povolení k jejímu užívání dle stavebního zákona a jejich předání v originálním vyhotovení vlastníku PZ, v případě vydání rozhodnutí s doložkou právní moci. Za řádně dokončenou přeložku PZ se považuje její provedení bez jakýchkoliv vad a nedodělků a její protokolární předání vlastníku PZ.

## **B. Vlastník PZ**

1. Vyhrazuje si právo kdykoli, i bez předchozího oznámení, po ohlášení na místě stavby odpovědné osobě, provést kontrolu způsobu provádění přeložky a všech

předepsaných zkoušek. Vlastník PZ při těchto kontrolách nepřijímá odpovědnost za vady prováděné přeložky.

2. Zavazuje se poskytovat stavebníkovi účinnou součinnost a spolupráci při plnění této smlouvy.
3. Při kontrolách stavby přeložky PZ je oprávněn provádět zápisy do stavebního deníku vedeného zhotovitelem přeložky PZ a požadovat plnění svých připomínek a pokynů v požadovaném termínu.

## čl. V.

### Věcně právní vztahy

1. Stavebník bere na vědomí, že vlastnictví plynárenského zařízení se provedením přeložky PZ nemění a že realizovaná přeložka PZ, tj. nová část, po propojení s distribuční soustavou vlastníka PZ nahradí v souladu s § 70 odst. 3. energetického zákona dotčenou část vlastníka plynárenského zařízení. Původní část plynárenského zařízení, tj. zrušenou část, která bude s ohledem na čl. II odst. 2 této smlouvy podrobněji určena v příloze zápisu o technické převímce, a případně vzniklé odpady, které stavebník řádně neodstraní, nabývá do vlastnictví stavebník okamžikem odpojení od distribuční soustavy (odpojením od stávajícího plynovodu). Dokumentace vyžadovaná k plynovodům nebude stavebníkovi ke zrušené části plynovodu předána, neboť zrušená část plynárenského zařízení již není plynovodem.

Vlastník PZ tímto stavebníka informuje o tom, že původní část plynárenského zařízení, tj. zrušenou část, je třeba odstranit z pozemku. Nahrazení dotčené části rušeného plynárenského zařízení nemá vliv na povinnost stavebníka vlastním jménem zkolaudovat přeloženou část PZ (novou část).

2. Smluvní strany se dohodly, že stavebník je povinen zajistit zřízení věcného břemene ve smyslu služebnosti (dále jen „VB“) ve prospěch vlastníka PZ ke všem dotčeným pozemkům, včetně jeho zápisu do katastru nemovitostí. Za věcnou a formální správnost veškerých relevantních dokumentů, které jsou přílohou návrhu na vklad podle katastrálního zákona č. 256/2013 Sb. v platném znění odpovídá stavebník. Stavebník není povinen zajistit zřízení VB k pozemkům ve vlastnictví vlastníka PZ.
3. Smluvní strany se dále dohodly, že vyjma úhrady za případné zřízení věcného břemene k pozemkům ve vlastnictví stavebníka, nese veškeré náklady na zřízení VB výlučně stavebník. Úhradu za případné zřízení VB k pozemkům ve vlastnictví stavebníka nese vlastník PZ, a to v jednorázové výši 500,- Kč (bez DPH), a to dle smlouvy o budoucí smlouvě o zřízení VB a smlouvy o zřízení VB.
4. Stavebník se zavazuje zajistit nejpozději před vydáním stanoviska vlastníka PZ k projektové dokumentaci stavebních objektů přeložek PZ pro účely povolení stavby dle stavebního zákona uzavření smluv o budoucích smlouvách o zřízení VB se všemi vlastníky pozemků dotčenými přeložkou PZ v rozsahu níže uvedeném, a to podle vzorů přiložených k této smlouvě. Případné odchylky od vzorů je stavebník povinen projednat s vlastníkem PZ. Smluvní strany se dohodly, že rozsah VB vyznačený v geometrických plánech k částem pozemků dotčeným přeložkou PZ bude odpovídat u plynovodů a plynovodních přípojek:
  - a) do 4 bar včetně vždy jeden metr na obě strany od půdorysu potrubí,
  - b) nad 4 bar do 40 bar včetně vždy dva metry na obě strany od půdorysu potrubí,
  - c) nad 40 bar vždy čtyři metry na obě strany od půdorysu potrubí.

Stavebník se dále zavazuje zajistit nejpozději k převímce přeložky PZ 3x originál geometrického plánu pro vyznačení rozsahu věcného břemene, 1x výkaz délek a výměr a 1x CD– vše bude zpracováno dle dokumentace distribuční soustavy <http://www.gasnet.cz/cs/technicke-dokumenty/>. V případě, že stavebník nesplní povinnosti uvedené v tomto odstavci, nebude přeložka PZ propojena s distribuční soustavou.

5. Vlastník PZ se zavazuje v souladu s výše uvedenými smlouvami o budoucích smlouvách o zřízení VB, jejichž uzavření zajistil stavebník, zajistit na náklad stavebníka uzavření smluv o zřízení věcného břemene, jakož i vypracování a podání návrhu na vklad.

6. Stavebník se zavazuje uhradit vlastníkovi PZ veškeré jím prokazatelně vynaložené nezbytně nutné náklady na zřízení VB k pozemkům, dotčeným přeložkou PZ, ke kterým nebylo zřízeno VB součinností stavebníka.  
Za nezbytně nutné náklady se považuje cena geometrického plánu v maximální výši bez DPH 3500,- Kč/100bm PZ.
7. Je-li v katastru nemovitostí k pozemkům dotčeným původním (překládaným) PZ zapsáno právo odpovídající VB ve prospěch vlastníka PZ, zavazuje se stavebník zajistit na své náklady do jednoho roku od vydání kolaudačního souhlasu, či jiného příslušného veřejnoprávního povolení k užívání přeložky PZ dle stavebního zákona zrušení tohoto práva a podání návrhu na zápis výmazu VB v katastru nemovitostí. Správní poplatek za zahájení správního řízení vedeného příslušným katastrálním úřadem hradí stavebník.
8. Ustanovení odst. 2 – 8 tohoto článku se neuplatní v případech, kdy VB k pozemkům dotčeným PZ vzniklo ve prospěch vlastníka PZ přímo ze zákona nebo je zapsáno v katastru nemovitostí. Přeložením PZ však nesmí dojít ke změně jeho uložení v horizontální ose.

## **Čl. VI.**

### **Odpovědnost za vady, záruka za jakost**

1. Stavebník se zavazuje sjednat se zhotovitelem přeložky PZ ve smlouvě o dílo záruku za jakost přeložky PZ. Záruční doba musí činit 60 měsíců ode dne protokolárního předání a převzetí přeložky PZ vlastníkem PZ.
2. Stavebník se současně zavazuje sjednat se zhotovitelem přeložky PZ, že právo uplatnit nároky plynoucí z odpovědnosti ze záruky za jakost přejdou dnem protokolárního předání a převzetím přeložky PZ ze stavebníka na vlastníka PZ.
3. Stavebník se současně zavazuje sjednat se zhotovitelem přeložky PZ následující způsob uplatnění nároku z vady: V případě výskytu vady přeložky PZ je vlastník PZ povinen to písemně oznámit zhotoviteli přeložky PZ. Jakmile vlastník PZ odešle takové písemné oznámení, má se za to, že požaduje bezplatné odstranění vady. Oznámení o vadě zašle vlastník PZ na adresu zhotovitele přeložky PZ. Zhotovitel přeložky PZ odstraní vadu v termínu do 72 hodin od doručení oznámení o vadě, pokud se v daném případě písemně nedohodne s vlastníkem PZ jinak. Zhotovitel přeložky PZ je povinen písemně předat opravenou část přeložky vlastníkovi PZ.
4. Stavebník se zavazuje zavázat zhotovitele nést nebezpečí škody na přeložce PZ až do dne jejího protokolárního předání a převzetí.

## **Čl. VII.**

### **Závěrečná ustanovení**

1. Smlouva se uzavírá na dobu určitou a to do 31. 12. 2020. Stavebník není oprávněn zahájit realizaci přeložky PZ bez platné smlouvy o zajištění přeložky plynárenského zařízení. Tímto ustanovením nejsou dotčeny závazky, které ze své povahy mají trvat i po uplynutí platnosti této smlouvy; jde zejména o závazky uvedené v čl. IV., V. a VI. této smlouvy.
2. Práva a povinnosti z této smlouvy vyplývající a ve smlouvě neupravené se řídí příslušnými ustanoveními občanského zákoníku, energetického zákona, stavebního zákona, a s obsahem smlouvy souvisejících dalších předpisů. Kde je ve smlouvě uveden termín »služebnost« nebo »věcné břemeno« je tím myšlena v obou případech totožná služebnost vymezená v této smlouvě.
3. Pokud jakýkoliv závazek vyplývající z této smlouvy avšak netvořící její podstatnou náležitost je nebo se stane neplatným nebo nevymahatelným jako celek nebo jeho část, je plně oddělitelným od ostatních ustanovení této smlouvy a taková neplatnost nebo nevymahatelnost nebude mít žádný vliv na platnost a vymahatelnost jakýchkoliv ostatních závazků z této smlouvy. Strany se zavazují v rámci této smlouvy nahradit formou dodatku k této smlouvě tento neplatný nebo nevymahatelný oddělený závazek takovým novým platným a vymahatelným závazkem, jehož předmět bude v nejvyšší možné míře odpovídat předmětu původního odděleného závazku. Pokud však jakýkoliv závazek vyplývající z této smlouvy a tvořící její podstatnou náležitost je nebo kdykoliv se stane neplatným nebo

nevymahatelným jako celek nebo jeho část, strany nahradí neplatný nebo nevymahatelný závazek v rámci nové smlouvy takovým novým platným a vymahatelným závazkem, jehož předmět bude v nejvyšší možné míře odpovídat předmětu původního závazku obsaženém v této smlouvě. Totéž platí i pro případ smluvní mezery.

4. Smluvní strany prohlašují, že skutečnosti uvedené v této Smlouvě nepovažují za obchodní tajemství ve smyslu § 504 občanského zákoníku, ve znění pozdějších předpisů tímto výslovně souhlasí se zveřejněním veškerých náležitostí a podmínek této smlouvy a/nebo souvisejících dokumentů a informací, včetně zveřejnění této smlouvy jako celku, v rámci informací zpřístupňovaných veřejnosti bez stanovení jakýchkoli dalších podmínek, a to i prostřednictvím dálkového přístupu, zejména na webových stránkách města Úvaly.
5. Smluvní strany souhlasí s tím, že text smlouvy je veřejně přístupnou listinou ve smyslu zákona č. 106/1999 Sb., o svobodném přístupu k informacím, ve znění pozdějších předpisů, a že město jako povinný subjekt má povinnost na žádost poskytnout informace o tomto smluvním vztahu včetně poskytnutí kopie smlouvy. Při poskytnutí informace bude postupováno v souladu se zákonem č. 101/2000 Sb., o ochraně osobních údajů, ve znění pozdějších předpisů.
6. Práva a povinnosti vyplývající ze smlouvy přechází i na právní nástupce smluvních stran o čemž jsou smluvní strany povinny právního nástupce informovat; za informaci pro právního nástupce se považuje i zveřejnění smlouvy na webových stránkách smluvní strany nebo podle zákona (např. zveřejnění smlouvy v registru smluv) anebo založením smlouvy do Katastru nemovitostí.
7. Práva a povinnosti vyplývající ze Smlouvy o smlouvě budoucí a smlouvy o právu provést stavbu přecházejí na právního nástupce Smluvních stran, které se zavazují své právního nástupce s jejím obsahem seznámit.
8. Tuto Smlouvu je možné měnit pouze písemnou dohodou smluvních stran ve formě vzestupně číslovaných dodatků této Smlouvy, podepsaných oprávněnými zástupci smluvních stran. Žádné úkony či jednání ze strany jedné smluvní strany nelze považovat za příslib uzavření smlouvy nebo dodatku k této smlouvě. V souladu s ustanovením § 1740 odstavce 3 občanského zákoníku smluvní strany nepřipouští přijetí návrhu na uzavření smlouvy s dodatkem nebo odchylkou, čímž druhá smluvní strana podpisem smlouvy souhlasí. Smluvní strany se dále dohodly, že možnost zhojení nedostatku písemné formy právního jednání se vylučuje, a že neplatnost právního jednání, pro něž si smluvní strany sjednaly písemnou formu, lze namítnout kdykoliv, tedy že mezi smluvními stranami neplatí ustanovení § 582 odstavce 1 první věta a odstavce 2 občanského zákoníku, tedy
9. Smluvní strany vylučují, že se při právním styku mezi Smluvními stranami přihlíží k obchodním zvyklostem, které tak nemají přednost před ustanoveními zákona dle ustanovení § 558 odstavce 2 občanského zákoníku. Současně je zde platná podmínka, že smlouvu a dodatky smlouvy musí odsouhlasit orgán města, který schválil tuto smlouvu, jinak je takové ujednání (smlouva či dodatek) podle zákona o obcích absolutně neplatné.
10. Strany výslovně potvrzují, že nejsou slabší stranou ve smyslu § 433 a § 1798 a.n. občanského zákoníku, základní podmínky této smlouvy jsou výsledkem jednání stran a každá ze stran měla příležitost ovlivnit obsah této smlouvy.
11. Tato smlouva obsahuje úplné ujednání o předmětu smlouvy a všech náležitostech, které strany měly a chtěly ve smlouvě ujednat, a které považují za důležité pro závaznost této smlouvy. Žádný projev stran učiněný při jednání o této smlouvě ani projev učiněný po uzavření této smlouvy nesmí být vykládán v rozporu s výslovnými ustanoveními této smlouvy a nezakládá žádný závazek žádné ze stran.
12. Uzavření této smlouvy schválila rada města Úvaly usnesením č. R-\_\_\_\_\_/\_\_\_\_ na svém zasedání konaném dne \_\_\_\_\_; tato smlouva nabývá platnosti a účinnosti okamžikem jejího podpisu poslední smluvní stranou a se souhlasem rady města Úvaly.
13. Podle ust. § 3 odst. 2 písm. l) zákona 340/2015 Sb. o registru smluv, Budoucí povinná (město Úvaly) má výjimku z povinnosti uveřejňování smluv v registru smluv; smluvní strany sjednaly, že pokud Vlastník PZ spadá do výčtu orgánů a organizací, jejichž smlouvy se zveřejňují, tak má tato smluvní strana povinnost smlouvu v registru smluv zveřejnit ve



lhůtách stanovených zákonem, pod sankcí všech právních důsledků plynoucí ze zákona.

14. Smlouva je vyhotovena v 5 stejnopisech s platností originálu, z nichž jeden stejnopis obdrží Vlastník PZ a tři stejnopisy obdrží stavebník a jeden stejnopis bude přílohou ke stavebnímu řízení před stavebním úřadem.

**Stavebník**

V Úvalech, dne .....

**Vlastník PZ**

V Kladně, dne .....

.....  
Mgr. Petr Borecký  
Starosta města Úvaly

.....  
Michal Hrotík  
technik přípoj.a rozvoje PZ – Čechy západ

.....  
Martina Černá  
technik přípoj.a rozvoje PZ – Čechy západ

Příloha:

Přehled stavbou dotčených pozemků

**Město Úvaly**, IČ: 00240931

se sídlem Pražská 276, 250 82 Úvaly,

zastoupenou panem **Mgr. Petrem Boreckým** – starostou města

bankovní spojení: číslo účtu ...../....., vedený u .....,

e-mail: .....

**Osoba oprávněná jednat v technických věcech při zřízení služebnosti za město Úvaly:**

Bc. Petr Matura, vedoucí odboru investic a dopravy, tel. 734 172 580, tel. kancelář 281 091 534, email: petr.matura@mestouvaly.cz

(dále jen „Povinná“)

a

**ČEZ Distribuce, a. s.**, IČ 24729035, DIČ CZ24729035

se sídlem Děčín, Děčín IV-Podmokly, Teplická 874/8, PSČ 405 02

zastoupená panem **Miroslavem Cihelkou**, r.č. 560518/0152, se sídlem Jelence 50, 262 63 Kamýk nad Vltavou, zápis v OR vedeném Městským soudem v Praze, oddíl A, vložka 55759,

**IČ 12542610, DIČ CZ5605180152**

na základě plné moci ze dne **30.01.2017**, evid.č. **PM/II – 009/2017**

(dále jen „Oprávněná“)

(společně dále též „Smluvní strany“),

uzavřeli níže uvedeného dne, měsíce a roku tuto:

## **SMLOUVU O ZŘÍZENÍ VĚCNÉHO BŘEMENE – SLUŽEBNOSTI**

### **IP-12-6010531/1 ÚVALY (B 1160)**

#### **kNN - pro p.č. 335/24**

podle ustanovení § 1257 a násl. zákona č. 89/2012 Sb. občanského zákoníku a ustanovení § 25 odst. 4 zákona č. 458/2000 Sb. energetického zákona.

#### **Článek I.**

##### **Úvodní ustanovení**

Oprávněná je provozovatelem distribuční soustavy (dále také „PDS“) na území vymezeném licencí na distribuci elektřiny udělenou PDS Energetickým regulačním úřadem. Distribuční soustava je provozována ve veřejném zájmu. PDS má povinnost zajišťovat spolehlivé provozování, obnovu a rozvoj distribuční soustavy, přičemž pokud dochází k umístění zařízení distribuční soustavy na cizí nemovitost, je PDS povinen podle § 25 odst. 4 energetického zákona k této nemovitosti zřídit věcné břemeno (služebnost).

#### **Článek II.**

##### **Prohlášení o právním a faktickém stavu**

1. Povinná prohlašuje, že je vlastníkem pozemku parc. č. **3955/7, 3956, 3957/29, 3957/32**, v k.ú. **Úvaly u Prahy**, obec Úvaly, okr. Praha-východ, zapsáno v katastru nemovitostí vedeném Katastrálním úřadem pro Středočeský kraj, Katastrální pracoviště Praha-východ, na LV č. 10001 (dále jen **„Dotčená(né) nemovitost(ti)“**).
2. Oprávněná je vlastníkem stavby zařízení distribuční soustavy – **kabelového vedení NN, přípojkové skříně SS100 v plastovém pilíři** - dále jen **„Zařízení distribuční soustavy“**), která se nachází mj. na Dotčené(ných) nemovitosti(tech). Zařízení distribuční soustavy je inženýrskou sítí ve smyslu § 509 občanského zákoníku.
3. Oprávněná prohlašuje, že součást distribuční soustavy (čl. III.) je již zcela zhotovena na základě smlouvy o

uzavření budoucí smlouvy o zřízení věcného břemene - služebnosti a smlouvu o právu provést stavbu a byla provedena její kolaudace

### **Článek III. Předmět Smlouvy**

1. Povinná, jako vlastník Dotčené(ných) nemovitosti(tí), zřizuje k Dotčené(ným) nemovitosti(tem) ve prospěch Oprávněné věcné břemeno podle § 25 odst. 4 energetického zákona.
2. Obsahem věcného břemene je právo Oprávněné umístit, provozovat, opravovat a udržovat Zařízení distribuční soustavy na Dotčené(ných) nemovitosti(tech), provádět jeho obnovu, výměnu a modernizaci, a povinnost Povinné výkon těchto práv strpět (dále jen „**věcné břemeno**“).
3. Rozsah věcného břemene na Dotčené(ných) nemovitosti(tech) podle této smlouvy je vymezen v geometrickém plánu č. **2922-8670/2017**, potvrzený Katastrálním úřadem pro Středočeský kraj, Katastrálním pracovištěm Praha-východ dne 31. 07. 2017, pod č. PGP-2540/2017-209. Geometrický plán je přílohou této smlouvy.
4. Věcné břemeno zřízené touto Smlouvou se sjednává na dobu neurčitou.

### **Článek IV. Cena a platební podmínky**

1. Věcné břemeno podle této smlouvy se zřizuje za jednorázovou náhradu ve výši **33.680,- Kč** (slovy: třicettřítisícešestsetosmdesát korun českých). *K této částce bude připočítána daň z přidané hodnoty, tj. celkem 40.752,80,- Kč (slovy: čtyřicettisícšestsetpadesátdvě koruny české osmdesát haléřů).*
2. Jednorázovou náhradu uhradí Oprávněná Povinné na základě faktury (daňového dokladu) vystavené Povinnou se splatností 30 dnů od doručení faktury. Povinná je oprávněna vystavit fakturu až po doručení vyrozumění o povolení vkladu práva odpovídajícího věcnému břemenu dle této smlouvy do katastru nemovitostí a **po obdržení objednávky vystavené Oprávněnou**. Za datum zdanitelného plnění je považován den právních účinků vkladu, tj. datum podání návrhu na vklad do KN. Povinná bere na vědomí, že objednávka nebude obsahovat DPH. Objedávka bude Povinné doručena na emailovou adresu, příp. korespondenční adresu uvedenou v záhlaví této smlouvy do 21 dnů od uzavření této smlouvy.
3. Povinná se zavazuje, že vedle náležitostí stanovených platnými právními předpisy, bude faktura obsahovat:
  - **číselné označení této smlouvy o zřízení věcného břemene** – např. IV-12-xxxxxxx/ a
  - **desetimístné číslo z objednávky** /např. 41xxxxxxx/.
4. Ujednání tohoto článku smlouvy týkající se objednávky se neuzijí, nebude-li objednávka doručena Povinné v termínu odstavce 2.
5. Úhrada této jednorázové náhrady bude provedena Oprávněnou ve prospěch města Úvaly na základě faktury (daňového dokladu) vystavené městem Úvaly se splatností do 30 dnů ode dne vystavení faktury. Město Úvaly je oprávněno vystavit fakturu až po doručení vyrozumění o povolení vkladu práva odpovídající věcnému břemenu dle této smlouvy do katastru nemovitostí a **obdržení žádosti o vystavení daňového dokladu (objedávky) vystavené městem Úvaly**. Za datum zdanitelného plnění je považováno datum vkladu práva do katastru nemovitostí

### **Článek V. Vklad věcného břemene do katastru nemovitostí**

1. Věcné břemeno podle této smlouvy vzniká jeho vkladem do katastru nemovitostí.
2. Smluvní strany se dohodly, že návrh na vklad věcného břemene dle této smlouvy do katastru nemovitostí (dále jen návrh na vklad) bude podán Oprávněnou. Správní poplatek za návrh na vklad uhradí Oprávněná.
3. Povinná tímto zmocňuje Oprávněnou, aby za ní podala návrh na vklad a aby ji zastupovala ve vkladovém řízení. Udělení zmocnění a jeho přijetí Smluvní strany potvrzují svými podpisy této smlouvy.

## **Článek VI. Další ujednání**

1. Geometrický plán pro vyznačení služebnosti zřizované podle této smlouvy, předá bezplatně Oprávněná v digitální podobě Povinné v otevřeném formátu .dwg či .dxf k záznamu do technické mapy města a neuzamčeném formátu .pdf k archivaci.
2. Při zásahu do povrchů komunikací a provádění výkopů a rýh, je ten, kdo zřizuje služebnost (věcné břemeno) na nemovitosti města Úvaly jako oprávněný povinen dodržovat Zásady a technické podmínky pro zásahy do povrchů komunikací a provádění výkopů a zásypů rýh, schválených radou města Úvaly, v platném znění ke dni zahájení prací (dále jen „technické zásady“); technické zásady jsou dostupné na webu mestouvaly.cz nebo jsou dostupné k nahlédnutí na Městském úřadu Úvaly

## **Článek VII. Závěrečná ujednání**

1. Práva a povinnosti z této smlouvy vyplývající a ve smlouvě neupravené se řídí příslušnými ustanoveními občanského zákoníku, energetického zákona, zákona 183/2006 Sb., stavební zákon, ve znění pozdějších předpisů, a s obsahem smlouvy souvisejících dalších předpisů. Kde je ve smlouvě uveden termín »služebnost« nebo »věcné břemeno« je tím myšlena v obou případech totožná služebnost vymezená v této smlouvě.
2. Pokud jakýkoliv závazek vyplývající z této smlouvy avšak netvořící její podstatnou náležitost je nebo se stane neplatným nebo nevymahatelným jako celek nebo jeho část, je plně oddělitelným od ostatních ustanovení této smlouvy a taková neplatnost nebo nevymahatelnost nebude mít žádný vliv na platnost a vymahatelnost jakýchkoliv ostatních závazků z této smlouvy. Strany se zavazují v rámci této smlouvy nahradit formou dodatku k této smlouvě tento neplatný nebo nevymahatelný oddělený závazek takovým novým platným a vymahatelným závazkem, jehož předmět bude v nejvyšší možné míře odpovídat předmětu původního odděleného závazku. Pokud však jakýkoliv závazek vyplývající z této smlouvy a tvořící její podstatnou náležitost je nebo kdykoliv se stane neplatným nebo nevymahatelným jako celek nebo jeho část, strany nahradí neplatný nebo nevymahatelný závazek v rámci nové smlouvy takovým novým platným a vymahatelným závazkem, jehož předmět bude v nejvyšší možné míře odpovídat předmětu původního závazku obsaženém v této smlouvě. Totéž platí i pro případ smluvní mezery.
3. Smluvní strany prohlašují, že skutečnosti uvedené v této Smlouvě nepovažují za obchodní tajemství ve smyslu § 504 občanského zákoníku, ve znění pozdějších předpisů tímto výslovně souhlasí se zveřejněním veškerých náležitostí a podmínek této smlouvy a/nebo souvisejících dokumentů a informací, včetně zveřejnění této smlouvy jako celku, v rámci informací zpřístupňovaných veřejnosti bez stanovení jakýchkoli dalších podmínek, a to i prostřednictvím dálkového přístupu, zejména na webových stránkách města.
4. Smluvní strany berou na vědomí, že město Úvaly ve smyslu § 5 odst. 2 písm. b) z.č. 101/2000 Sb. zpracovává a shromažďuje osobní údaje druhé smluvní strany za účelem realizace této smlouvy, a výslovně souhlasí s tím, aby město Úvaly ve smyslu § 11 z.č. 101/2000 Sb. shromáždilo a zpracovalo o něm údaje v souvislosti s touto uzavíranou smlouvou. Osobní údaje shromážděné v souvislosti s touto smlouvou nebudou jiným způsobem městem Úvaly využívány, ledaže tak výslovně vyplývá ze zákona.
5. Smluvní strany souhlasí s tím, že text smlouvy je veřejně přístupnou listinou ve smyslu zákona č. 106/1999 Sb., o svobodném přístupu k informacím, ve znění pozdějších předpisů, a že město jako povinný subjekt má povinnost na žádost poskytnout informace o tomto smluvním vztahu včetně poskytnutí kopie smlouvy. Při poskytnutí informace bude postupováno v souladu se zákonem č. 101/2000 Sb., o ochraně osobních údajů, ve znění pozdějších předpisů.
6. Smluvní strany výslovně prohlašují, že souhlasí s odesíláním a přijímáním finančních transakcí vyplývajících z této smlouvy z transparentního účtu města a jsou seznámeni, že bankovní ústav může na takovém účtu zveřejnit. Na transparentních účtech jsou zveřejněny nejméně tyto informace: - zaúčtovaná částka a měna, datum připsání platby na účet, - popis platby, - název a číslo účtu plátce, - zpráva pro příjemce, - variabilní, - konstantní, - specifický symbol, a i další text byl-li plátcem uveden jakož i text uvedený smluvní stranou k identifikaci platby směrem k veřejnosti.

7. Práva a povinnosti vyplývající ze smlouvy přechází i na právní nástupce smluvních stran o čemž jsou smluvní strany povinny právního nástupce informovat; za informaci pro právního nástupce se považuje i zveřejnění smlouvy na webových stránkách smluvní strany nebo podle zákona (např. zveřejnění smlouvy v registru smluv) anebo založením smlouvy do Katastru nemovitostí.
8. Práva a povinnosti vyplývající z této smlouvy se váží na pozemek a přecházejí na právní nástupce Smluvních stran, které se zavazují své právní nástupce s jejím obsahem seznámit.
9. Smluvní strany sjednávají, že tuto smlouvu lze měnit výhradně novou smlouvou o zřízení věcného břemene – služebnosti uzavřenou podle zákona.
10. Strany výslovně potvrzují, že nejsou slabší stranou ve smyslu § 433 a § 1798 a.n. občanského zákoníku, základní podmínky této smlouvy jsou výsledkem jednání stran a každá ze stran měla příležitost ovlivnit obsah této smlouvy.
11. Tato smlouva obsahuje úplné ujednání o předmětu smlouvy a všech náležitostech, které strany měly a chtěly ve smlouvě ujednat, a které považují za důležité pro závaznost této smlouvy. Žádný projev stran učiněný při jednání o této smlouvě ani projev učiněný po uzavření této smlouvy nesmí být vykládán v rozporu s výslovnými ustanoveními této smlouvy a nezakládá žádný závazek žádné ze stran.
12. Uzavření této smlouvy schválila rada města Úvaly usnesením č. R-\_\_\_\_\_/\_\_\_\_ na svém zasedání konaném dne \_\_\_\_\_; tato smlouva nabývá platnosti a účinnosti okamžikem jejího podpisu poslední smluvní stranou a se souhlasem rady města.
13. Podle ust. § 3 odst. 2 písm. l) zákona 340/2015 Sb. o registru smluv, Povinná (město Úvaly) má výjimku z povinnosti uveřejňování smluv v registru smluv; smluvní strany sjednaly, že pokud Oprávněná spadá do výčtu orgánů a organizací, jejichž smlouvy se zveřejňují, tak má tato smluvní strana povinnost smlouvu v registru smluv zveřejnit ve lhůtách stanovených zákonem, pod sankcí všech právních důsledků plynoucí ze zákona.
14. Oprávněná prohlašuje, že podle § 3 odst. 2 písm. h) zákona č. 340/2015 Sb., je vyloučena z působnosti zákona a smlouvy uzavírané s ČEZ Distribuce a.s. se proto v registru smluv nezveřejňují.
15. Smlouva je vyhotovena v 5 stejnopisech s platností originálu, z nichž jeden stejnopis obdrží Oprávněná a tři stejnopisy obdrží Povinná a jeden stejnopis bude přílohou ke stavebnímu řízení před stavebním úřadem.
16. Nedílnou a neodělitelnou součástí této Smlouvy jsou její přílohy:  
- Geometrický plán pro vyznačení věcného břemene č. 2726-48/2015 ze dne 16. 12. 2016, potvrzený Katastrálním úřadem pro Středočeský kraj, Katastrálním pracovištěm Praha-východ dne 20.12.2016 pod č. 4205/2016-209. (Příloha1),
17. Smluvní strany po přečtení této smlouvy prohlašují, že souhlasí s jejím obsahem, což stvrzují svými podpisy.

Dne ..... 2017

Dne 01. 09. 2017

Povinná

Oprávněná

---

Město Úvaly  
Mgr. Petr Borecký - starosta města

---

ČEZ Distribuce, a.s.  
Miroslav Cihelka - zmocněný zástupce

## VÝKAZ DOSAVADNÍHO A NOVÉHO STAVU ÚDAJŮ KATASTRU NEMOVITOSTÍ

Dosavadní stav			Nový stav													
Označení pozemku parc. číslem	Výměra parcely		Druh pozemku Způsob využití	Označení pozemku parc. číslem	Výměra parcely		Druh pozemku Způsob využití	Typ stavby Způsob využití	Způsob určení výměr	Porovnání se stavem evidence právních vztahů		Číslo listu vlastnictví		Výměra dílu		Označení dílu
	ha	m <sup>2</sup>			ha	m <sup>2</sup>				Díl přechází z pozemku označeného v katastru nemovitostí	dřívější poz. evidenci	ha	m <sup>2</sup>			
335/24										335/24			1559			
3955/7										3955/7			10001			
3956										3956			10001			
3957/29										3957/29			10001			
3957/32										3957/32			10001			

Oprávněný : dle listiny

Druh věcného břemene : dle listiny

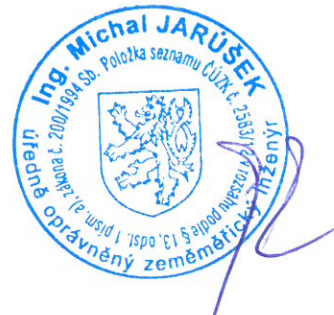
<b>GEOMETRICKÝ PLÁN pro</b> vymezení rozsahu věcného břemene k části pozemku	Geometrický plán ověřil úředně oprávněný zeměměřický inženýr:	Stejnopis ověřil úředně oprávněný zeměměřický inženýr:
	Jméno, příjmení: <i>Ing. Michal Jarůšek</i>	Jméno, příjmení: <b>Ing. Michal Jarůšek</b>
	Číslo položky seznamu úředně oprávněných zeměměřických inženýrů: <i>2583/12</i>	Číslo položky seznamu úředně oprávněných zeměměřických inženýrů: <b>2583/12</b>
	Dne: <i>17.7.2017</i> číslo: <i>2309/2017</i>	Dne: <b>2.8.2017</b> číslo: <b>3530/2017</b>
	Náležitosti a přesnosti odpovídá právním předpisům.	Tento stejnopis odpovídá geometrickému plánu v elektronické podobě uloženému v dokumentaci katastrálního úřadu.
Vyhotovitel: <i>ENERGON DOBŘÍŠ, s.r.o.</i> <i>Průmyslová 1665</i> <i>26301 Dobříš</i>	Katastrální úřad souhlasí s označováním parcel.	Ověření stejnopisu geometrického plánu v listinné podobě.
Číslo plánu: <i>2922-8670/2017</i> Okres: <i>Praha-východ</i> Obec: <i>Úvaly</i> Kat. území: <i>Úvaly u Prahy</i> Mapový list: <i>Český Brod 8-4/21, 8-4/22</i>	KÚ pro Středočeský kraj KP Praha - východ Ing. Ivana Cincibusová PGP- 2540/2017-209 2017.07.31 12:54:49 CEST	
Dosavadním vlastníkům pozemků byla poskytnuta možnost seznámit se v terénu s průběhem navrhovaných nových hranic, které byly označeny předepsaným způsobem:		

## Seznam souřadnic (S-JTSK)

Souřadnice pro zápis do KN				Souřadnice pro zápis do KN			
Číslo bodu	Y	X	kód kv.	Číslo bodu	Y	X	kód kv.
1018-158	720558.94	1048271.15	3	57	720531.90	1048243.23	3
1733-1257	720494.07	1048202.42	8	58	720531.50	1048243.67	3
2666-14	720643.54	1048282.22	3	59	720525.79	1048237.76	3
2666-15	720642.95	1048282.08	3	60	720525.39	1048238.20	3
1	720642.92	1048282.36	3	61	720519.48	1048231.95	3
2	720643.44	1048283.08	3	62	720519.08	1048232.39	3
3	720637.71	1048281.33	3	63	720513.53	1048226.86	3
4	720637.59	1048281.91	3	64	720513.13	1048227.32	3
5	720631.30	1048279.89	3	65	720507.27	1048221.45	3
6	720631.16	1048280.47	3	66	720506.87	1048221.91	3
7	720628.05	1048279.13	3	67	720501.33	1048216.23	3
8	720627.91	1048279.71	3	68	720500.93	1048216.69	3
9	720616.19	1048276.39	3	69	720494.74	1048210.46	3
10	720616.07	1048276.97	3	70	720494.34	1048210.92	3
11	720612.73	1048275.78	3	71	720491.10	1048207.37	3
12	720612.63	1048276.38	3	72	720490.76	1048207.87	3
13	720610.72	1048275.51	3	73	720490.50	1048207.02	3
14	720610.60	1048276.09	3	74	720490.27	1048207.58	3
15	720608.79	1048275.03	3	75	720489.87	1048207.11	3
16	720608.65	1048275.61	3	76	720489.97	1048207.73	3
17	720607.32	1048274.65	3	77	720489.48	1048207.30	3
18	720607.22	1048275.25	3	78	720489.32	1048207.45	3
19	720603.22	1048274.42	3	79	720489.76	1048207.87	3
20	720603.18	1048275.02	3	80	720489.74	1048206.88	3
21	720596.91	1048274.14	3	81	720493.68	1048202.74	3
22	720596.91	1048274.74	3	82	720493.28	1048202.26	3
23	720592.05	1048274.27	3	83	720493.60	1048202.02	8
24	720592.05	1048274.87	3	84	720493.78	1048201.86	3
25	720590.31	1048274.18	3	85	720494.19	1048202.18	8
26	720590.29	1048274.78	3				
27	720582.52	1048274.14	3				
28	720582.52	1048274.74	3				
29	720578.03	1048274.06	3				
30	720578.09	1048274.66	3				
31	720573.69	1048275.11	3				
32	720573.81	1048275.69	3				
33	720563.50	1048276.85	3				
34	720563.64	1048277.47	3				
35	720563.08	1048277.41	3				
36	720563.38	1048276.58	3				
37	720562.89	1048276.95	3				
38	720563.29	1048276.37	3				
39	720562.71	1048276.51	3				
40	720563.22	1048275.61	3				
41	720562.64	1048275.83	3				
42	720562.48	1048274.58	3				
43	720562.01	1048274.96	3				
44	720559.87	1048271.71	3				
45	720559.43	1048272.11	3				
46	720558.68	1048271.31	3				
47	720554.53	1048266.87	3				
48	720554.96	1048266.48	3				
49	720550.53	1048261.72	3				
50	720550.09	1048262.14	3				
51	720544.67	1048255.51	3				
52	720544.25	1048255.93	3				
53	720540.54	1048251.45	3				
54	720540.12	1048251.89	3				
55	720535.93	1048247.09	3				
56	720535.51	1048247.53	3				

25017

4417

Lot 3

3

2

1

Lot 2

Lot 1

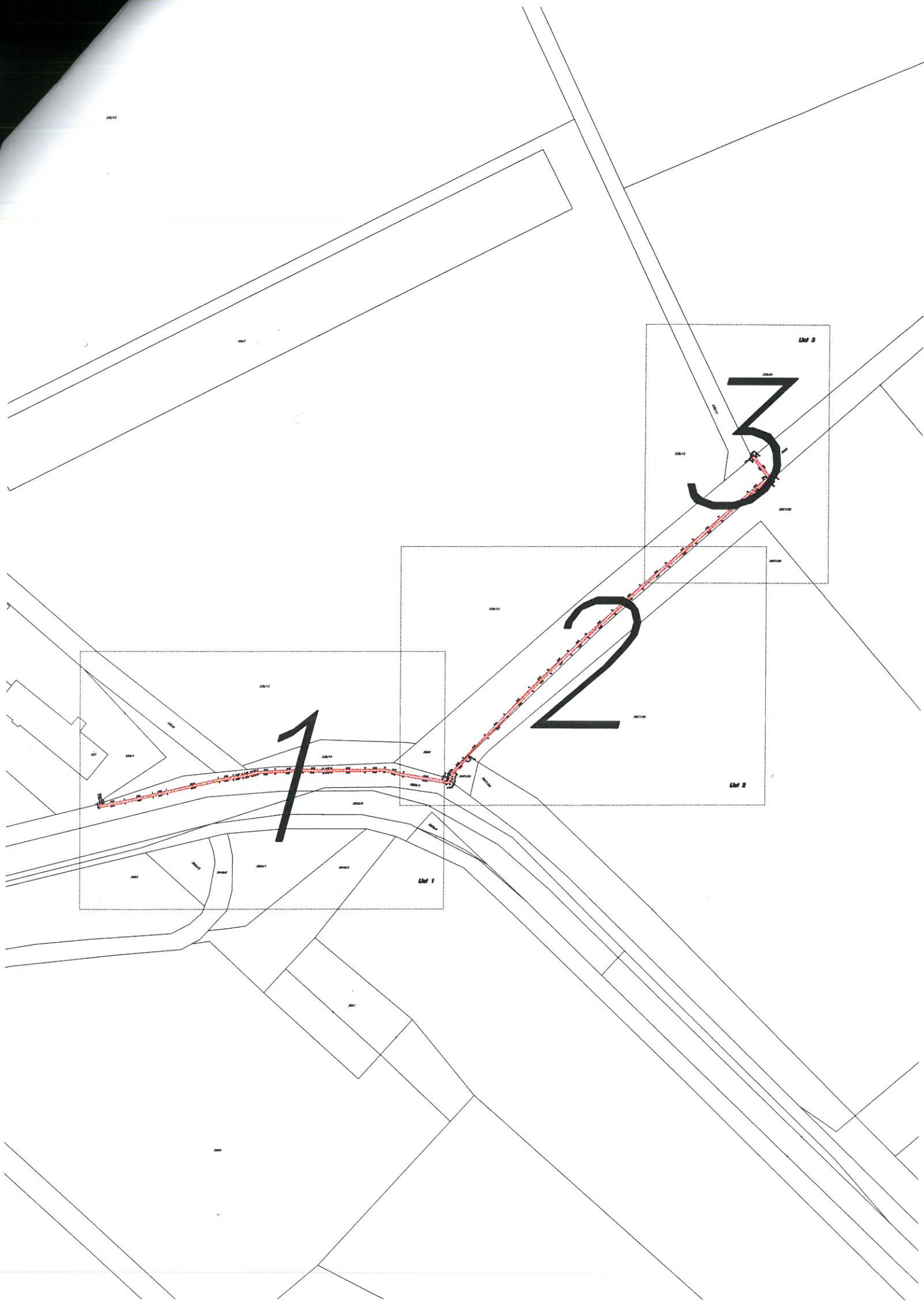



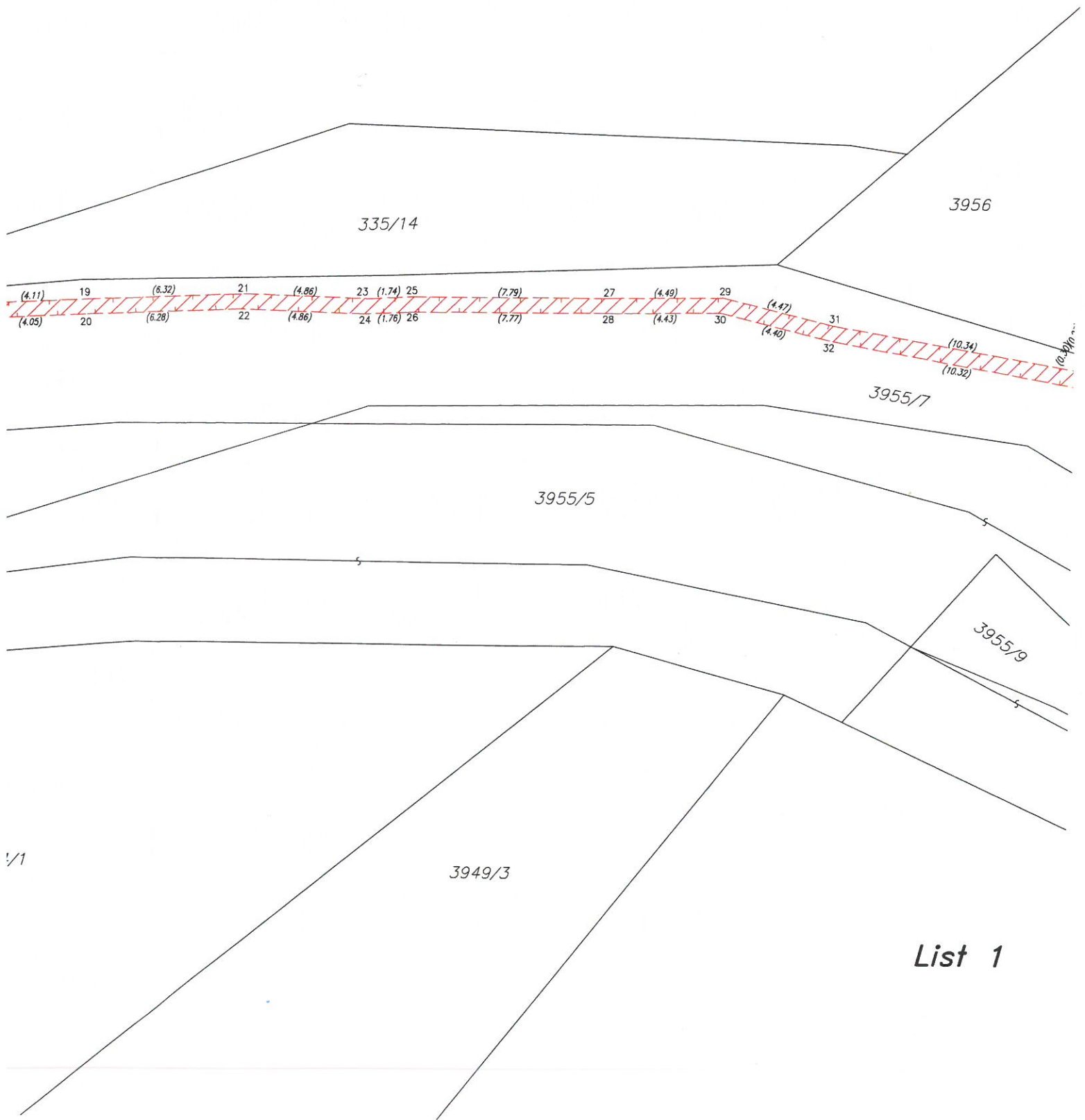

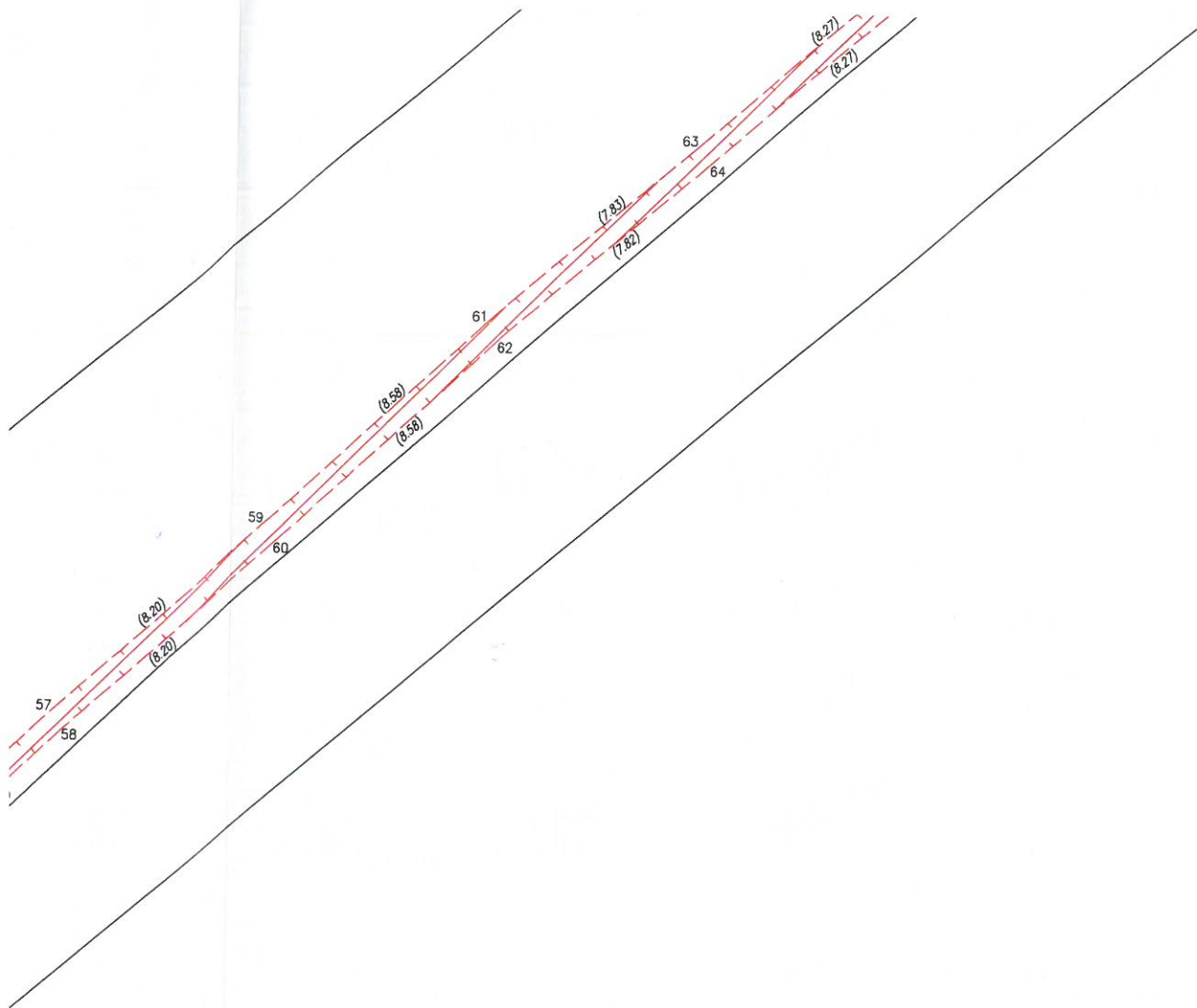

3957/28

List 3

335/13

335/17

335/24

3956

1733-1251  
(0.52)  
(0.24)(0.40)  
(0.52)  
(0.53)

(5.32)  
(5.33)

(0.69)  
(0.57)  
(0.34)(0.23)  
(0.57)  
(0.34)(0.23)  
(0.57)  
(0.34)(0.23)

3957/32

3957/28

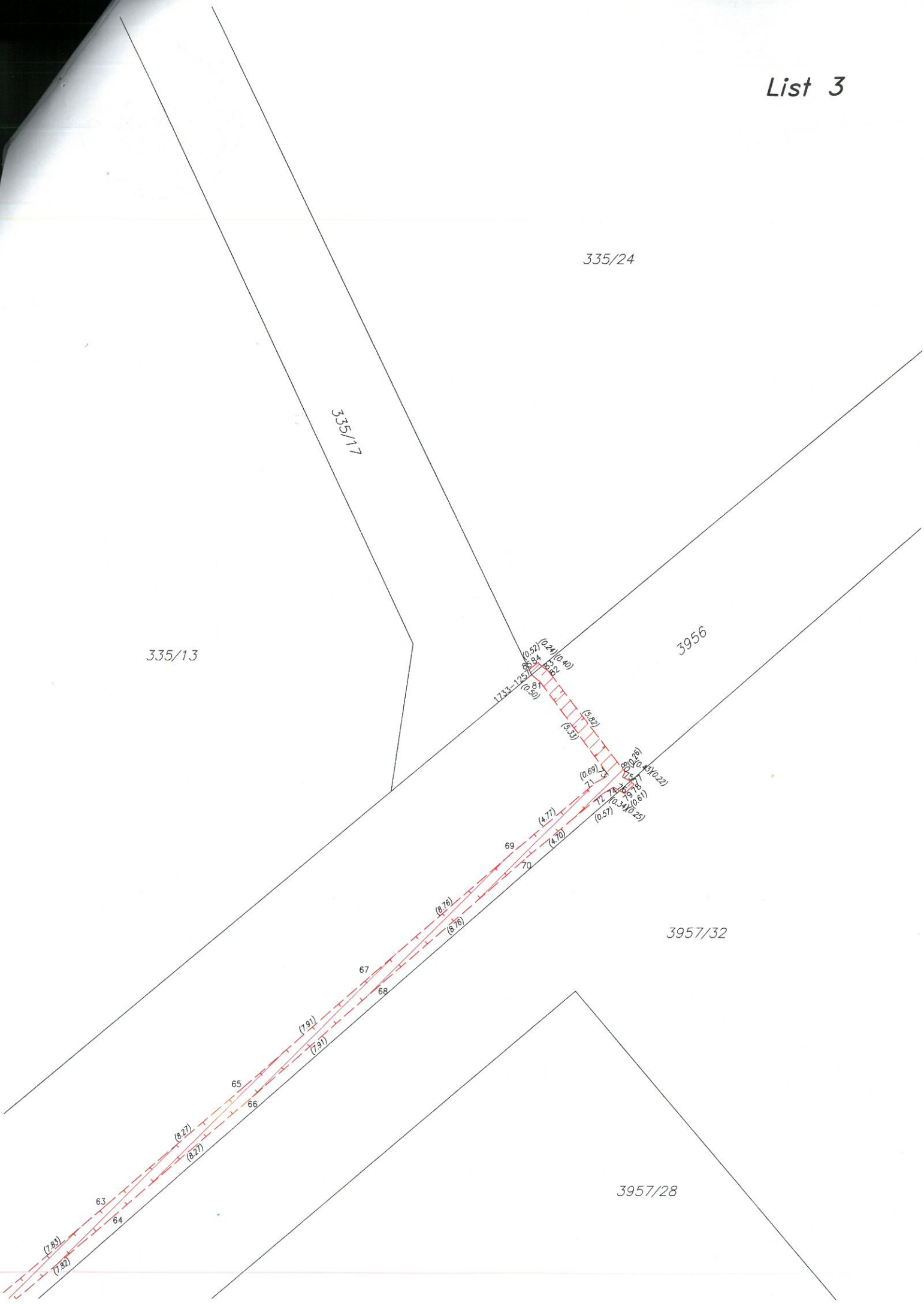

### **Město Úvaly**

se sídlem Pražská 276, 250 82 Úvaly  
IČO: 00240931  
Telefon: 281 091 111  
E-mail: podatelna@mestouvaly.cz  
Bankovní spojení: Komerční banka, a.s.  
Číslo účtu: 107 – 97200227/0100  
Webové stránky: www.mestouvaly.cz  
Datová schránka: pa3bvse  
zastoupené Mgr. Petrem Boreckým, starostou města

### **Osoba oprávněná jednat v technických věcech při zřízení služebnosti za město Úvaly:**

Bc. Petr Matura, vedoucí odboru investic a dopravy, tel. 734 172 580, tel. kancelář 281 091 534,  
email: petr.matura@mestouvaly.cz

a

### **ČEZ Distribuce, a. s.**

se sídlem Děčín, Děčín IV-Podmokly, Teplická 874/8, PSČ 405 02  
zapsaná v OR vedeném krajským soudem v Ústí nad Labem, oddíl B., vložka 2145,  
IČO 24729035, DIČ CZ24729035  
s předmětem podnikání – distribuce elektřiny na základě licence č. 121015583  
bankovní spojení: č.ú. 35-4544580267/0100, KB Praha

zastoupená na základě jí písemně udělené platné plné moci

### **AZ Elektrostav, a.s., se sídlem: Nymburk, Bobnická ulice 2020, 288 01 Nymburk**

IČ organizace: 45149909, DIČ CZ45149909  
Společnost je registrována pod spisovou značkou B 1625 ze dne 4.6.1992  
u Městského soudu v Praze.

### **zastoupena Ing. Mgr. Martinem Stiborem, vedoucím střediska geodézie a věcných břemen, na základě platné plné moci**

(jako strana oprávněná z věcného břemene – služebnosti, dále jen „**Oprávněná**“)

na straně druhé

(Povinná a Oprávněná společně rovněž jako „Smluvní strany“)

uzavřely níže uvedeného dne, měsíce a roku tuto:

## **Smlouvu o zřízení věcného břemene - služebnosti**

**č. IV-12-6019131/002**

(dále jen „**Smlouva**“)

podle ustanovení § 1257 a násl. zákona č. 89/2012 Sb. občanského zákoníku a ustanovení § 25 odst. 4 zákona č. 458/2000 Sb. energetického zákona.

### **Článek I.**

#### **Úvodní ustanovení**

1.1. Oprávněná je provozovatelem distribuční soustavy (dále také „PDS“) na území vymezeném licencí na distribuci elektřiny udělenou PDS Energetickým regulačním úřadem. Distribuční soustava je provozována ve veřejném zájmu. PDS má povinnost zajišťovat spolehlivé provozování, obnovu a rozvoj distribuční soustavy, přičemž pokud dochází k umístění zařízení distribuční soustavy na cizí nemovitost, je PDS povinen podle § 25 odst. 4 energetického zákona k této nemovitosti zřídit

věcné břemeno (služebnost).

- 1.2. Oprávněná prohlašuje, že součást distribuční soustavy (čl. III.) je již zcela zhotovena na základě smlouvy o uzavření budoucí smlouvy o zřízení věcného břemene - služebnosti a smlouvu o právu provést stavbu a byla provedena její kolaudace.

## Článek II.

### Prohlášení o právním a faktickém stavu

- 2.1. Povinná prohlašuje, že je vlastník  
- Pozemků parc. č.3841/49, 3845/1, 3845/3, 3845/4, 3848/2, 3848/3, 3664/28, 3694, 3739, 3777/2, 3841/126, 3841/129, 3841/132, 3841/135, v k.ú. Úvaly u Prahy, obec Úvaly, zapsáno v katastru nemovitostí vedeném Katastrálním úřadem pro Středočeský kraj, Katastrální pracoviště Praha-východ. (dále jen "**Dotčené Nemovitosti**" nebo též jen "**Pozemky**" )
- 2.2. Oprávněná je vlastníkem stavby zařízení distribuční soustavy - kabelové vedení NN (dále jen „**Zařízení distribuční soustavy**“), která se nachází mj. na Dotčených Nemovitostech. Zařízení distribuční soustavy je inženýrskou sítí ve smyslu § 509 občanského zákoníku.

## Článek III.

### Předmět Smlouvy

- 3.1. Povinná, jako vlastník Dotčených nemovitostí, zřizuje k Dotčeným nemovitostem ve prospěch Oprávněné věcné břemeno podle § 25 odst. 4 energetického zákona.
- 3.2. Obsahem věcného břemene je právo Oprávněné umístit, provozovat, opravovat a udržovat Zařízení distribuční soustavy na Dotčených nemovitostech, provádět jeho obnovu, výměnu a modernizaci, a povinnost Povinné výkon těchto práv strpět (dále jen „**věcné břemeno**“).
- 3.3. Rozsah věcného břemene na Pozemcích podle této smlouvy je vymezen v geometrickém plánu č. **2831-61/2016**, schváleném Katastrálním úřadem pro **Středočeský kraj**, Katastrální pracoviště **Praha-východ**, dne **07.03.2017** pod č. **620/2017-209** Geometrický plán je přílohou č. 1 této smlouvy a její nedílnou součástí. Veškeré náklady související s vyhotovením geometrického plánu, Smlouvy uhradí Oprávněná.
- 3.4. Věcné břemeno zřízené touto Smlouvou se sjednává na dobu neurčitou.

## Článek IV.

### Cena a platební podmínky

- 4.1. Věcné břemeno podle této smlouvy se zřizuje za jednorázovou náhradu ve výši **73 017,- Kč** (slovy: **sedmdesát tři tisíce nula sedmnáct korun českých**). + DPH v zákonné výši, tj. **celkem 88 351,-Kč** (slovy: **osmdesát osm tisíc třístapadesát jedna korun českých**). K této částce bude připočítána daň z přidané hodnoty dle zákonné sazby platné ke dni uskutečnění platby.
- 4.2. Jednorázovou náhradu uhradí Oprávněná Povinné na základě faktury (daňového dokladu) vystavené Povinnou se splatností 30 dnů od doručení faktury. Povinná je oprávněna vystavit

fakturu až po doručení vyzkoušení o povolení vkladu práva odpovídajícího věcnému břemenu dle této smlouvy do katastru nemovitostí a **po obdržení objednávky vystavené Oprávněnou**. Za datum zdanitelného plnění je považován den právních účinků vkladu, tj. datum podání návrhu na vklad do KN. Povinná bere na vědomí, že objednávka nebude obsahovat DPH. Objedávka bude Povinné doručena na emailovou adresu, příp. korespondenční adresu uvedenou v záhlaví této smlouvy do 21 dnů od uzavření této smlouvy.

- 4.3. Povinná se zavazuje, že vedle náležitostí stanovených platnými právními předpisy, bude faktura obsahovat:
- **číselné označení této smlouvy o zřízení věcného břemene** – např. IV-12-xxxxxxx/ a
  - **desetimístné číslo z objednávky** /např. 41xxxxxxx/.
- 4.4. Ujednání tohoto článku smlouvy týkající se objednávky se neuzijí, nebude-li objednávka doručena Povinné v termínu odstavce 4.2.

#### **Článek V.**

##### **Vklad věcného břemene do katastru nemovitostí**

- 5.1. Věcné břemeno podle této smlouvy vzniká jeho vkladem do katastru nemovitostí.
- 5.2. Smluvní strany se dohodly, že návrh na vklad věcného břemene dle této smlouvy do katastru nemovitostí (dále jen návrh na vklad) bude podán Oprávněnou. Správní poplatek za návrh na vklad uhradí Oprávněná.
- 5.3. Povinná tímto zmocňuje Oprávněnou, AZ Elektrostav, a.s., aby ji zastupovala v řízení před příslušným katastrálním pracovištěm ve věci zřízení práva k Dotčeným Nemovitostem podle této Smlouvy a aby za ní podepsala a podala návrh na vklad práva k Dotčeným Nemovitostem. Udělení zmocnění a jeho přijetí Smluvní strany potvrzují svými podpisy této Smlouvy o zřízení věcného břemene.

#### **Článek VI.**

##### **Další ujednání**

1. Geometrický plán pro vyznačení služebnosti zřizované podle této smlouvy, předá bezplatně Oprávněná v digitální podobě Povinné v otevřeném formátu .dwg či .dxf k záznamu do technické mapy města a neuzamčeném formátu .pdf k archivaci.
- 2.
3. Při zásahu do povrchů komunikací a provádění výkopů a rýh, je ten, kdo zřizuje služebnost (věcné břemeno) na nemovitosti města Úvaly jako oprávněný povinen dodržovat Zásady a technické podmínky pro zásahy do povrchů komunikací a provádění výkopů a zásypů rýh, schválených radou města Úvaly, v platném znění ke dni zahájení prací (dále jen „technické zásady“); technické zásady jsou dostupné na webu mestouvaly.cz nebo jsou dostupné k nahlédnutí na Městském úřadu Úvaly.

#### **Článek VII.**

##### **Závěrečná ujednání**

- 8.1. Práva a povinnosti z této smlouvy vyplývající a ve smlouvě neupravené se řídí příslušnými ustanoveními občanského zákoníku, energetického zákona, zákona 183/2006 Sb., stavební zákon, ve znění pozdějších předpisů, a s obsahem smlouvy souvisejících dalších předpisů. Kde je ve smlouvě uveden termín »služebnost« nebo »věcné břemeno« je tím myšlena v obou případech totožná služebnost vymezená v této smlouvě.

- 8.2. Pokud jakýkoliv závazek vyplývající z této smlouvy avšak netvořící její podstatnou náležitost je nebo se stane neplatným nebo nevymahatelným jako celek nebo jeho část, je plně oddělitelným od ostatních ustanovení této smlouvy a taková neplatnost nebo nevymahatelnost nebude mít žádný vliv na platnost a vymahatelnost jakýchkoliv ostatních závazků z této smlouvy. Strany se zavazují v rámci této smlouvy nahradit formou dodatku k této smlouvě tento neplatný nebo nevymahatelný oddělený závazek takovým novým platným a vymahatelným závazkem, jehož předmět bude v nejvyšší možné míře odpovídat předmětu původního odděleného závazku. Pokud však jakýkoliv závazek vyplývající z této smlouvy a tvořící její podstatnou náležitost je nebo kdykoliv se stane neplatným nebo nevymahatelným jako celek nebo jeho část, strany nahradí neplatný nebo nevymahatelný závazek v rámci nové smlouvy takovým novým platným a vymahatelným závazkem, jehož předmět bude v nejvyšší možné míře odpovídat předmětu původního závazku obsaženém v této smlouvě. Totéž platí i pro případ smluvní mezery.
- 8.3. Smluvní strany prohlašují, že skutečnosti uvedené v této Smlouvě nepovažují za obchodní tajemství ve smyslu § 504 občanského zákoníku, ve znění pozdějších předpisů tímto výslovně souhlasí se zveřejněním veškerých náležitostí a podmínek této smlouvy a/nebo souvisejících dokumentů a informací, včetně zveřejnění této smlouvy jako celku, v rámci informací zpřístupňovaných veřejnosti bez stanovení jakýchkoli dalších podmínek, a to i prostřednictvím dálkového přístupu, zejména na webových stránkách města.
- 8.4. Smluvní strany berou na vědomí, že město Úvaly ve smyslu § 5 odst. 2 písm. b) z.č. 101/2000 Sb. zpracovává a shromažďuje osobní údaje druhé smluvní strany za účelem realizace této smlouvy, a výslovně souhlasí s tím, aby město Úvaly ve smyslu § 11 z.č. 101/2000 Sb. shromáždilo a zpracovalo o něm údaje v souvislosti s touto uzavíranou smlouvou. Osobní údaje shromážděné v souvislosti s touto smlouvou nebudou jiným způsobem městem Úvaly využívány, ledaže tak výslovně vyplývá ze zákona.
- 8.5. Smluvní strany souhlasí s tím, že text smlouvy je veřejně přístupnou listinou ve smyslu zákona č. 106/1999 Sb., o svobodném přístupu k informacím, ve znění pozdějších předpisů, a že město jako povinný subjekt má povinnost na žádost poskytnout informace o tomto smluvním vztahu včetně poskytnutí kopie smlouvy. Při poskytnutí informace bude postupováno v souladu se zákonem č. 101/2000 Sb., o ochraně osobních údajů, ve znění pozdějších předpisů.
- 8.6. Smluvní strany výslovně prohlašují, že souhlasí s odesíláním a přijímáním finančních transakcí vyplývajících z této smlouvy z transparentního účtu města a jsou seznámeni, že bankovní ústav může na takovém účtu zveřejnit. Na transparentních účtech jsou zveřejněny nejméně tyto informace: - zaúčtovaná částka a měna, datum připsání platby na účet, - popis platby, - název a číslo účtu plátce, - zpráva pro příjemce, - variabilní, - konstantní, - specifický symbol, a i další text byl-li plátcem uveden jakož i text uvedený smluvní stranou k identifikaci platby směrem k veřejnosti.
- 8.7. Práva a povinnosti vyplývající ze smlouvy přechází i na právní nástupce smluvních stran o čemž jsou smluvní strany povinny právního nástupce informovat; za informaci pro právního nástupce se považuje i zveřejnění smlouvy na webových stránkách smluvní strany nebo podle zákona (např. zveřejnění smlouvy v registru smluv) anebo založením smlouvy do Katastru nemovitostí.
- 8.8. Práva a povinnosti vyplývající z této smlouvy se váží na pozemek a přecházejí na právního nástupce Smluvních stran, které se zavazují své právního nástupce s jejím obsahem seznámit.
- 8.9. Smluvní strany sjednávají, že tuto smlouvu lze měnit výhradně novou smlouvou o zřízení věcného břemene – služebnosti uzavřenou podle zákona.
- 8.10. Strany výslovně potvrzují, že nejsou slabší stranou ve smyslu § 433 a § 1798 a.n. občanského zákoníku, základní podmínky této smlouvy jsou výsledkem jednání stran a každá ze stran měla příležitost ovlivnit obsah této smlouvy.
- 8.11. Tato smlouva obsahuje úplné ujednání o předmětu smlouvy a všech náležitostech, které strany měly a chtěly ve smlouvě ujednat, a které považují za důležité pro závaznost této smlouvy. Žádný projev stran učiněný při jednání o této smlouvě ani projev učiněný po uzavření této smlouvy nesmí být vykládán v rozporu s výslovnými ustanoveními této smlouvy a nezakládá žádný závazek žádné ze stran.
- 8.12. Uzavření této smlouvy schválila rada města Úvaly usnesením č. R-\_\_\_\_\_/\_\_\_\_ na svém zasedání konaném dne \_\_\_\_\_; tato smlouva nabývá platnosti a účinnosti okamžikem

jejího podpisu poslední smluvní stranou a se souhlasem rady města.

- 8.13. Podle ust. § 3 odst. 2 písm. l) zákona 340/2015 Sb. o registru smluv, Povinná (město Úvaly) má výjimku z povinnosti uveřejňování smluv v registru smluv; smluvní strany sjednaly, že pokud Oprávněná spadá do výčtu orgánů a organizací, jejichž smlouvy se zveřejňují, tak má tato smluvní strana povinnost smlouvu v registru smluv zveřejnit ve lhůtách stanovených zákonem, pod sankcí všech právních důsledků plynoucích ze zákona.
- 8.14. Oprávněná prohlašuje, že podle § 3 odst. 2 písm. h) zákona č. 340/2015 Sb., je vyloučena z působnosti zákona a smlouvy uzavírané s ČEZ Distribuce a.s. se proto v registru smluv nezveřejňují.
- 8.15. Smlouva je vyhotovena v 5 stejnopisech s platností originálu, z nichž jeden stejnopis obdrží Oprávněná a tři stejnopisy obdrží Povinná a jeden stejnopis bude přílohou ke stavebnímu řízení před stavebním úřadem.
- 8.16. Nedílnou a neoddělitelnou součástí této Smlouvy jsou její přílohy:  
- Geometrický plán pro vyznačení věcného břemene č. 2726-48/2015 ze dne 16. 12. 2016, potvrzený Katastrálním úřadem pro Středočeský kraj, Katastrálním pracovištěm Praha-východ dne 20.12.2016 pod č. 4205/2016-209. (Příloha1),
- 8.17. Smluvní strany po přečtení této smlouvy prohlašují, že souhlasí s jejím obsahem, což stvrzují svými podpisy.

V ..... dne .....

V Nymburku dne 23.08.2017

---

Město Úvaly  
Mgr. Petr Borecký  
starosta

**Povinná**

---

**ČEZ DISTRIBUCE, a.s.**  
Zmocněný zástupce:  
Ing. Mgr. Martin Štibor  
Vedoucí střediska Geodézie a věcných  
břemen  
AZ Elektrostav, a.s.

**Oprávněná**



# VÝKAZ DOSAVADNÍHO A NOVÉHO STAVU ÚDAJŮ KATASTRU NEMOVITOSTÍ

Dosavadní stav			Nový stav												
Označení pozemku parc. číslem	Výměra parcely		Druh pozemku Způsob využití	Označení pozemku parc. číslem	Výměra parcely		Druh pozemku Způsob využití	Typ stavby Způsob využití	Způsob určení výměry	Porovnání se stavem evidence právních vztahů					
	ha	m <sup>2</sup>			ha	m <sup>2</sup>				Díl přechází z pozemku označeného v katastru nemovitostí	dřívější poz. evidenci	Číslo listu vlastnictví	Výměra dílu		Označení dílu
3841/286											3841/286	3709			
3841/288											3841/288	3753			
3841/290											3841/290	3709			
3841/292											3841/292	3709			
3841/294											3841/294	3709			
3841/296											3841/296	3709			
3841/298											3841/298	3709			
3841/300											3841/300	3709			
3841/302											3841/302	3709			
3841/304											3841/304	3709			
3841/306											3841/306	3709			
3841/308											3841/308	3709			
3841/310											3841/310	3709			
3841/314											3841/314	1684			
3841/315											3841/315	1684			
3841/316											3841/316	3709			
3845/1											3845/1	10001			
3845/3											3845/3	10001			
3845/4											3845/4	10001			
3847/1											3847/1	3709			
3848/2											3848/2	10001			
3848/3											3848/3	3709			

Oprávněný : dle listin

Druh věcného břemene : dle listin

<b>GEOMETRICKÝ PLÁN</b> <b>pro</b> vymezení rozsahu věcného břemene k části pozemku	Geometrický plán ověřil úředně oprávněný zeměměřický inženýr:	Stejnopis ověřil úředně oprávněný zeměměřický inženýr:
	Jméno, příjmení: <i>ing Libor Macek</i>	Jméno, příjmení: <b>Ing. Libor Macek</b>
	Číslo položky seznamu úředně oprávněných zeměměřických inženýrů: <i>1545/1996</i>	Číslo položky seznamu úředně oprávněných zeměměřických inženýrů: <b>1545/1996</b>
	Dne: <b>22.2. 2017</b> Číslo: <b>20/2017</b>	Dne: <b>7.3. 2017</b> Číslo: <b>74/2017</b>
Náležitostmi a přesností odpovídá právním předpisům.		Tento stejnopis odpovídá geometrickému plánu v elektronické podobě uloženému v dokumentaci katastrálního úřadu.
Katastrální úřad souhlasí s očíslováním parcel.		Ověření stejnopisu geometrického plánu v listinné podobě.
Vyhotovitel:  <b>AZ Elektrostav, a.s.</b> Bobnická 2020 288 01 Nymburk		
Číslo plánu: <i>2831-61/2016</i>		
Okres: <i>Praha-východ</i>		
Obec: <i>Úvaly</i>		
Kat. území: <i>Úvaly u Prahy</i>		
Mapový list: <i>DKM, Český Brod 8-4/11, 12, 13, 14</i>		
Dosavadním vlastníkům pozemků byla poskytnuta možnost seznámit se v terénu s průběhem navrhovaných nových hranic, které byly označeny předepsaným způsobem: ---		

# VÝKAZ DOSAVADNÍHO A NOVÉHO STAVU ÚDAJŮ KATASTRU NEMOVITOSTÍ

Dosavadní stav				Nový stav												
Označení pozemku parc. číslem	Výměra parcely		Druh pozemku	Označení pozemku parc. číslem	Výměra parcely		Druh pozemku	Typ stavby	Způsob využití	Porovnání se stavem evidence právních vztahů						
	ha	m <sup>2</sup>	Způsob využití		ha	m <sup>2</sup>	Způsob využití	Způsob využití	Způsob využití	Způsob využití	Díl přechází z pozemku označeného v katastru nemovitostí	dřívější poz. evidenci	Číslo listu vlastnictví	Výměra dílu		Označení dílu
3664/28											3664/28		10001			
3694											3694		10001			
3739											3739		10001			
3777/2											3777/2		10001			
3841/24											3841/24		3709			
3841/47											3841/47		3709			
3841/49											3841/49		3709			
3841/126											3841/126		10001			
3841/129											3841/129		10001			
3841/132											3841/132		10001			
3841/135											3841/135		10001			
3841/191											3841/191		1684			
3841/193											3841/193		1684			
3841/195											3841/195		1684			
3841/197											3841/197		1684			
3841/199											3841/199		1684			
3841/201											3841/201		1684			
3841/203											3841/203		3709			
3841/205											3841/205		3709			
3841/207											3841/207		3709			
3841/209											3841/209		3709			
3841/211											3841/211		3709			
3841/212											3841/212		3709			
3841/214											3841/214		3709			
3841/216											3841/216		3709			
3841/218											3841/218		3709			
3841/220											3841/220		3709			
3841/222											3841/222		3709			
3841/224											3841/224		3709			
3841/226											3841/226		3709			
3841/228											3841/228		3709			
3841/230											3841/230		3709			
3841/232											3841/232		3709			
3841/234											3841/234		3709			
3841/238											3841/238		3709			
3841/240											3841/240		3709			
3841/242											3841/242		2759			
3841/244											3841/244		3754			
3841/246											3841/246		3709			
3841/248											3841/248		3709			
3841/250											3841/250		3754			
3841/252											3841/252		3754			
3841/254											3841/254		3709			
3841/256											3841/256		3709			
3841/258											3841/258		3709			
3841/260											3841/260		3709			
3841/262											3841/262		3709			
3841/264											3841/264		3709			
3841/266											3841/266		3709			
3841/268											3841/268		3709			
3841/270											3841/270		3709			
3841/272											3841/272		3709			
3841/274											3841/274		3709			
3841/276											3841/276		3709			
3841/278											3841/278		3709			
3841/280											3841/280		3709			
3841/282											3841/282		3753			
3841/284											3841/284		2759			

## Seznam souřadnic (S–JTSK)

## Seznam souřadnic (S–JTSK)

Č. bodu	Souřadnice pro zápis do KN			Poznámka	Č. bodu	Souřadnice pro zápis do KN			Poznámka
	Y	X	kód kv.			Y	X	kód kv.	
462–20	722003.40	1048474.71	3		424	721883.93	1048153.48	3	bod věc.břemene
2554–16	721993.60	1048474.10	3		425	721883.74	1048153.71	3	bod věc.břemene
2633–65	721863.68	1048587.65	3		426	721883.23	1048153.30	3	bod věc.břemene
2633–109	721886.76	1048222.71	3		427	721887.97	1048156.17	3	bod věc.břemene
2633–118	721883.46	1048153.10	3		428	721890.60	1048159.62	3	bod věc.břemene
2633–155	721945.05	1048192.30	3		429	721890.94	1048159.07	3	bod věc.břemene
2633–193	721894.38	1048229.02	3		430	721891.21	1048159.62	3	bod věc.břemene
357	721806.76	1048098.74	3	bod věc.břemene	431	721897.11	1048153.80	3	bod věc.břemene
358	721806.82	1048099.50	3	bod věc.břemene	432	721897.29	1048153.57	3	bod věc.břemene
359	721807.14	1048098.71	3	bod věc.břemene	433	721897.57	1048154.18	3	bod věc.břemene
360	721807.16	1048099.49	3	bod věc.břemene	434	721897.76	1048153.94	3	bod věc.břemene
361	721808.59	1048099.15	3	bod věc.břemene	435	721897.53	1048153.76	3	bod věc.břemene
362	721808.09	1048110.19	3	bod věc.břemene	436	721891.42	1048161.18	3	bod věc.břemene
363	721807.97	1048099.61	3	bod věc.břemene	437	721891.25	1048167.78	3	bod věc.břemene
364	721807.54	1048109.13	3	bod věc.břemene	438	721890.84	1048171.72	3	bod věc.břemene
365	721808.51	1048116.06	3	bod věc.břemene	439	721890.82	1048161.22	3	bod věc.břemene
366	721808.69	1048117.36	8	bod věc.břemene	440	721890.65	1048167.74	3	bod věc.břemene
367	721809.29	1048119.56	3	bod věc.břemene	441	721889.60	1048179.40	3	bod věc.břemene
368	721809.87	1048120.23	3	bod věc.břemene	442	721890.79	1048172.32	3	bod věc.břemene
369	721808.21	1048118.21	3	bod věc.břemene	443	721890.20	1048179.44	3	bod věc.břemene
370	721808.52	1048119.15	8	bod věc.břemene	444	721897.54	1048171.85	3	bod věc.břemene
371	721808.75	1048119.86	3	bod věc.břemene	445	721898.91	1048172.35	3	bod věc.břemene
372	721809.53	1048120.75	3	bod věc.břemene	446	721897.42	1048172.45	3	bod věc.břemene
373	721813.82	1048122.24	8	bod věc.břemene	447	721898.00	1048172.66	3	bod věc.břemene
374	721815.11	1048122.69	3	bod věc.břemene	448	721899.32	1048173.14	3	bod věc.břemene
375	721813.55	1048121.51	8	bod věc.břemene	449	721900.67	1048177.08	3	bod věc.břemene
376	721815.17	1048122.07	3	bod věc.břemene	450	721905.55	1048175.45	3	bod věc.břemene
377	721816.43	1048121.92	3	bod věc.břemene	451	721900.56	1048172.96	3	bod věc.břemene
378	721818.09	1048121.50	3	bod věc.břemene	452	721904.25	1048171.70	3	bod věc.břemene
379	721816.55	1048122.52	3	bod věc.břemene	453	721906.21	1048171.37	3	bod věc.břemene
380	721818.17	1048122.10	3	bod věc.břemene	454	721904.97	1048173.77	3	bod věc.břemene
381	721820.62	1048121.57	3	bod věc.břemene	455	721905.64	1048172.18	3	bod věc.břemene
382	721829.53	1048122.07	3	bod věc.břemene	456	721906.78	1048171.83	3	bod věc.břemene
383	721820.60	1048122.17	3	bod věc.břemene	457	721907.15	1048171.71	3	bod věc.břemene
384	721829.51	1048122.67	3	bod věc.břemene	458	721907.29	1048171.04	3	bod věc.břemene
385	721837.18	1048122.03	3	bod věc.břemene	459	721922.41	1048183.70	3	bod věc.břemene
386	721842.88	1048121.86	3	bod věc.břemene	460	721927.52	1048187.35	3	bod věc.břemene
387	721837.20	1048122.63	3	bod věc.břemene	461	721914.44	1048177.98	3	bod věc.břemene
388	721842.94	1048122.46	3	bod věc.břemene	462	721923.03	1048184.88	3	bod věc.břemene
389	721843.48	1048121.95	3	bod věc.břemene	463	721927.16	1048187.83	3	bod věc.břemene
390	721845.60	1048115.29	3	bod věc.břemene	464	721943.61	1048201.27	3	bod věc.břemene
391	721845.11	1048114.83	3	bod věc.břemene	465	721939.97	1048197.52	3	bod věc.břemene
392	721848.13	1048115.67	3	bod věc.břemene	466	721940.44	1048197.90	3	bod věc.břemene
393	721848.73	1048114.94	3	bod věc.břemene	467	721943.73	1048200.59	3	bod věc.břemene
394	721847.99	1048114.83	3	bod věc.břemene	468	721944.17	1048192.39	3	bod věc.břemene
395	721847.99	1048114.53	3	bod věc.břemene	469	721944.59	1048192.82	3	bod věc.břemene
396	721848.59	1048114.53	3	bod věc.břemene	470	721943.11	1048191.05	3	bod věc.břemene
397	721845.83	1048123.00	3	bod věc.břemene	471	721943.26	1048190.86	3	bod věc.břemene
398	721848.57	1048124.64	3	bod věc.břemene	472	721943.44	1048190.63	3	bod věc.břemene
399	721846.05	1048122.44	3	bod věc.břemene	473	721943.72	1048191.24	3	bod věc.břemene
400	721848.91	1048124.14	3	bod věc.břemene	474	721943.91	1048191.00	3	bod věc.břemene
401	721858.80	1048132.06	3	bod věc.břemene	475	721943.68	1048190.82	3	bod věc.břemene
402	721862.62	1048126.09	3	bod věc.břemene	476	721949.17	1048196.80	3	bod věc.břemene
403	721860.26	1048134.14	3	bod věc.břemene	477	721950.41	1048198.06	3	bod věc.břemene
404	721859.22	1048132.51	3	bod věc.břemene	478	721949.59	1048196.36	3	bod věc.břemene
405	721862.87	1048126.82	3	bod věc.břemene	479	721951.14	1048197.95	3	bod věc.břemene
406	721865.27	1048128.65	3	bod věc.břemene	480	721950.75	1048198.58	3	bod věc.břemene
407	721865.48	1048128.40	3	bod věc.břemene	481	721952.02	1048198.54	3	bod věc.břemene
408	721865.67	1048128.16	3	bod věc.břemene	482	721950.92	1048199.15	3	bod věc.břemene
409	721865.02	1048128.02	3	bod věc.břemene	483	721951.52	1048199.09	3	bod věc.břemene
410	721865.20	1048127.79	3	bod věc.břemene	484	721955.99	1048199.58	3	bod věc.břemene
411	721865.44	1048127.98	3	bod věc.břemene	485	721956.03	1048198.98	3	bod věc.břemene
412	721860.06	1048134.30	3	bod věc.břemene	486	721966.24	1048199.36	3	bod věc.břemene
413	721859.87	1048134.53	3	bod věc.břemene	487	721971.68	1048199.98	3	bod věc.břemene
414	721860.52	1048134.68	3	bod věc.břemene	488	721987.05	1048200.71	3	bod věc.břemene
415	721860.34	1048134.91	3	bod věc.břemene	489	721966.20	1048199.96	3	bod věc.břemene
416	721860.08	1048134.71	3	bod věc.břemene	490	721971.20	1048200.53	3	bod věc.břemene
417	721860.80	1048134.48	3	bod věc.břemene	491	721985.41	1048201.30	3	bod věc.břemene
418	721868.45	1048140.87	3	bod věc.břemene	492	721992.73	1048201.36	3	bod věc.břemene
419	721883.70	1048152.65	3	bod věc.břemene	493	721992.76	1048200.76	3	bod věc.břemene
420	721884.17	1048153.02	3	bod věc.břemene	494	721993.62	1048200.40	3	bod věc.břemene
421	721868.83	1048140.41	3	bod věc.břemene	495	721993.75	1048199.38	3	bod věc.břemene
422	721884.30	1048152.36	3	bod věc.břemene	496	721992.89	1048197.05	3	bod věc.břemene
423	721888.41	1048155.75	3	bod věc.břemene	497	721992.51	1048196.52	8	bod věc.břemene

Seznam souřadnic (S–JTSK)

Seznam souřadnic (S–JTSK)

Souřadnice pro zápis do KN					Souřadnice pro zápis do KN				
Č. bodu	Y	X	kód kv.	Poznámka	Č. bodu	Y	X	kód kv.	Poznámka
498	721990.92	1048194.35	3	bod věc. břemene	572	721939.63	1048281.98	3	bod věc. břemene
499	721994.16	1048200.83	3	bod věc. břemene	573	721949.09	1048284.48	3	bod věc. břemene
500	721994.37	1048199.32	3	bod věc. břemene	574	721951.93	1048285.61	3	bod věc. břemene
501	721993.43	1048196.77	3	bod věc. břemene	575	721954.67	1048286.13	3	bod věc. břemene
502	721992.42	1048195.38	8	bod věc. břemene	576	721951.71	1048286.17	3	bod věc. břemene
503	721991.36	1048193.93	3	bod věc. břemene	577	721954.59	1048286.73	3	bod věc. břemene
504	721990.28	1048193.09	3	bod věc. břemene	578	721966.80	1048287.42	3	bod věc. břemene
505	721989.08	1048192.92	3	bod věc. břemene	579	721967.42	1048286.86	3	bod věc. břemene
506	721987.79	1048191.15	3	bod věc. břemene	580	721966.61	1048293.68	3	bod věc. břemene
507	721981.32	1048188.03	3	bod věc. břemene	581	721966.56	1048293.97	3	bod věc. břemene
508	721987.47	1048191.67	3	bod věc. břemene	582	721967.19	1048294.28	3	bod věc. břemene
509	721981.40	1048188.74	3	bod věc. břemene	583	721966.61	1048294.49	3	bod věc. břemene
510	721968.15	1048178.33	3	bod věc. břemene	584	721966.59	1048294.79	3	bod věc. břemene
511	721957.65	1048171.81	3	bod věc. břemene	585	721967.21	1048294.53	3	bod věc. břemene
512	721956.07	1048170.51	3	bod věc. břemene	586	721967.19	1048294.83	3	bod věc. břemene
513	721953.44	1048167.19	3	bod věc. břemene	587	721966.90	1048294.81	3	bod věc. břemene
514	721952.97	1048167.56	3	bod věc. břemene	588	721987.49	1048294.89	3	bod věc. břemene
515	721955.60	1048170.88	8	bod věc. břemene	589	721987.52	1048294.29	3	bod věc. břemene
516	721961.22	1048174.77	3	bod věc. břemene	590	721997.62	1048294.85	3	bod věc. břemene
517	721967.81	1048178.83	3	bod věc. břemene	591	722005.21	1048296.13	3	bod věc. břemene
518	721979.16	1048187.19	3	bod věc. břemene	592	721997.56	1048295.45	3	bod věc. břemene
519	722007.82	1048201.63	3	bod věc. břemene	593	722005.18	1048296.73	3	bod věc. břemene
520	722010.08	1048202.20	3	bod věc. břemene	594	722006.72	1048296.50	8	bod věc. břemene
521	722011.33	1048202.51	3	bod věc. břemene	595	722006.69	1048297.11	8	bod věc. břemene
522	722007.72	1048202.23	3	bod věc. břemene	596	722012.34	1048297.88	8	bod věc. břemene
523	722009.32	1048202.62	3	bod věc. břemene	597	722012.30	1048298.49	8	bod věc. břemene
524	722010.29	1048202.87	3	bod věc. břemene	598	722013.41	1048297.96	3	bod věc. břemene
525	722011.29	1048203.11	3	bod věc. břemene	599	722013.90	1048297.44	3	bod věc. břemene
526	722011.64	1048202.47	8	bod věc. břemene	600	722013.69	1048298.56	3	bod věc. břemene
527	722011.63	1048203.07	8	bod věc. břemene	601	722014.40	1048297.78	3	bod věc. břemene
528	722017.71	1048201.76	8	bod věc. břemene	602	722015.67	1048290.13	3	bod věc. břemene
529	722017.68	1048202.37	8	bod věc. břemene	603	722014.71	1048292.37	3	bod věc. břemene
530	722018.01	1048202.33	3	bod věc. břemene	604	722015.11	1048289.85	3	bod věc. břemene
531	722018.62	1048201.44	3	bod věc. břemene	605	722015.60	1048289.36	3	bod věc. břemene
532	722018.04	1048201.22	3	bod věc. břemene	606	722016.41	1048289.41	3	bod věc. břemene
533	722018.31	1048199.52	3	bod věc. břemene	607	721937.64	1048283.23	3	bod věc. břemene
534	722018.87	1048199.82	3	bod věc. břemene	608	721935.41	1048284.32	3	bod věc. břemene
535	722019.86	1048198.91	3	bod věc. břemene	609	721938.00	1048283.73	3	bod věc. břemene
536	722019.17	1048198.73	3	bod věc. břemene	610	721935.59	1048284.90	3	bod věc. břemene
537	722020.35	1048197.65	3	bod věc. břemene	611	721932.64	1048285.30	3	bod věc. břemene
538	722020.59	1048198.25	3	bod věc. břemene	612	721915.09	1048284.34	3	bod věc. břemene
539	722023.07	1048198.25	3	bod věc. břemene	613	721932.62	1048284.70	3	bod věc. břemene
540	722023.11	1048197.65	3	bod věc. břemene	614	721914.99	1048283.74	3	bod věc. břemene
541	722025.57	1048198.00	3	bod věc. břemene	615	721914.05	1048284.10	3	bod věc. břemene
542	722025.31	1048198.56	3	bod věc. břemene	616	721913.56	1048291.20	3	bod věc. břemene
543	722025.64	1048198.85	3	bod věc. břemene	617	721914.63	1048284.52	3	bod věc. břemene
544	722026.66	1048198.93	3	bod věc. břemene	618	721914.20	1048290.68	3	bod věc. břemene
545	721950.05	1048220.74	3	bod věc. břemene	619	721916.27	1048290.73	3	bod věc. břemene
546	721948.68	1048242.93	3	bod věc. břemene	620	721916.69	1048291.39	3	bod věc. břemene
547	721950.81	1048220.55	3	bod věc. břemene	621	721916.67	1048291.69	3	bod věc. břemene
548	721951.11	1048220.57	3	bod věc. břemene	622	721916.09	1048291.35	3	bod věc. břemene
549	721950.77	1048221.15	3	bod věc. břemene	623	721916.07	1048291.65	3	bod věc. břemene
550	721951.07	1048221.17	3	bod věc. břemene	624	721916.37	1048291.67	3	bod věc. břemene
551	721951.09	1048220.86	3	bod věc. břemene	625	721889.77	1048189.25	3	bod věc. břemene
552	721950.66	1048220.54	3	bod věc. břemene	626	721889.17	1048189.21	3	bod věc. břemene
553	721950.63	1048221.14	3	bod věc. břemene	627	721888.36	1048199.17	3	bod věc. břemene
554	721949.28	1048242.97	3	bod věc. břemene	628	721888.96	1048199.21	3	bod věc. břemene
555	721947.14	1048263.64	3	bod věc. břemene	629	721887.62	1048222.66	3	bod věc. břemene
556	721948.15	1048263.42	3	bod věc. břemene	630	721886.80	1048222.11	3	bod věc. břemene
557	721948.45	1048263.44	3	bod věc. břemene	631	721886.50	1048222.09	3	bod věc. břemene
558	721948.11	1048264.02	3	bod věc. břemene	632	721886.46	1048222.70	3	bod věc. břemene
559	721948.41	1048264.04	3	bod věc. břemene	633	721887.10	1048222.13	3	bod věc. břemene
560	721948.43	1048263.74	3	bod věc. břemene	634	721887.07	1048222.73	3	bod věc. břemene
561	721947.76	1048263.40	3	bod věc. břemene	635	721887.40	1048227.48	3	bod věc. břemene
562	721947.72	1048264.00	3	bod věc. břemene	636	721894.08	1048228.00	3	bod věc. břemene
563	721946.31	1048276.74	3	bod věc. břemene	637	721887.37	1048228.08	3	bod věc. břemene
564	721946.46	1048278.84	3	bod věc. břemene	638	721893.76	1048228.58	3	bod věc. břemene
565	721946.91	1048276.74	3	bod věc. břemene	639	721894.42	1048228.42	3	bod věc. břemene
566	721947.06	1048278.74	3	bod věc. břemene	640	721894.72	1048228.44	3	bod věc. břemene
567	721947.81	1048281.43	3	bod věc. břemene	641	721894.68	1048229.03	3	bod věc. břemene
568	721949.53	1048284.04	3	bod věc. břemene	642	721885.25	1048253.64	3	bod věc. břemene
569	721947.14	1048281.27	3	bod věc. břemene	643	721885.21	1048254.24	3	bod věc. břemene
570	721939.37	1048281.38	3	bod věc. břemene	644	721885.86	1048253.47	3	bod věc. břemene
571	721947.37	1048281.86	3	bod věc. břemene	645	721885.82	1048254.07	3	bod věc. břemene

## Seznam souřadnic (S–JTSK)

## Seznam souřadnic (S–JTSK)

Č. bodu	Souřadnice pro zápis do KN			Poznámka	Č. bodu	Souřadnice pro zápis do KN			Poznámka
	Y	X	kód kv.			Y	X	kód kv.	
646	721892.36	1048254.37	3	bod věc.břemene	720	721999.81	1048382.38	3	bod věc.břemene
647	721892.85	1048253.79	3	bod věc.břemene	721	721999.85	1048381.78	3	bod věc.břemene
648	721892.82	1048254.30	3	bod věc.břemene	722	722002.16	1048381.91	8	bod věc.břemene
649	721893.12	1048254.32	3	bod věc.břemene	723	722002.10	1048382.51	8	bod věc.břemene
650	721892.78	1048254.90	3	bod věc.břemene	724	722008.91	1048382.89	8	bod věc.břemene
651	721893.08	1048254.92	3	bod věc.břemene	725	722008.93	1048382.29	8	bod věc.břemene
652	721893.10	1048254.62	3	bod věc.břemene	726	722009.48	1048382.32	3	bod věc.břemene
653	721884.84	1048253.61	3	bod věc.břemene	727	722009.45	1048382.92	3	bod věc.břemene
654	721884.54	1048253.59	3	bod věc.břemene	728	722010.95	1048383.01	3	bod věc.břemene
655	721884.80	1048254.21	3	bod věc.břemene	729	722011.03	1048382.11	3	bod věc.břemene
656	721884.50	1048254.19	3	bod věc.břemene	730	722010.41	1048382.37	3	bod věc.břemene
657	721884.52	1048253.89	3	bod věc.břemene	731	722010.43	1048382.07	3	bod věc.břemene
658	721883.69	1048275.86	3	bod věc.břemene	732	721877.28	1048379.99	3	bod věc.břemene
659	721884.29	1048275.88	3	bod věc.břemene	733	721877.02	1048379.97	3	bod věc.břemene
660	721884.34	1048278.39	3	bod věc.břemene	734	721876.72	1048379.95	3	bod věc.břemene
661	721883.74	1048278.37	3	bod věc.břemene	735	721876.70	1048380.25	3	bod věc.břemene
662	721881.48	1048315.08	3	bod věc.břemene	736	721876.68	1048380.55	3	bod věc.břemene
663	721881.04	1048315.05	3	bod věc.břemene	737	721876.98	1048380.57	3	bod věc.břemene
664	721880.74	1048315.03	3	bod věc.břemene	738	721877.23	1048380.59	3	bod věc.břemene
665	721880.72	1048315.33	3	bod věc.břemene	739	721877.86	1048380.24	3	bod věc.břemene
666	721880.70	1048315.63	3	bod věc.břemene	740	721874.91	1048424.89	3	bod věc.břemene
667	721881.00	1048315.65	3	bod věc.břemene	741	721875.74	1048400.57	3	bod věc.břemene
668	721881.44	1048315.68	3	bod věc.břemene	742	721873.73	1048444.55	3	bod věc.břemene
669	721882.07	1048315.33	3	bod věc.břemene	743	721873.03	1048444.25	3	bod věc.břemene
670	721879.30	1048347.17	3	bod věc.břemene	744	721872.73	1048444.24	3	bod věc.břemene
671	721879.90	1048347.21	3	bod věc.břemene	745	721872.69	1048444.83	3	bod věc.břemene
672	721878.46	1048371.83	3	bod věc.břemene	746	721872.99	1048444.85	3	bod věc.břemene
673	721878.42	1048372.43	3	bod věc.břemene	747	721872.71	1048444.53	3	bod věc.břemene
674	721877.84	1048372.08	3	bod věc.břemene	748	721872.74	1048463.27	3	bod věc.břemene
675	721885.38	1048372.49	3	bod věc.břemene	749	721872.70	1048463.87	3	bod věc.břemene
676	721888.31	1048374.16	3	bod věc.břemene	750	721873.11	1048444.86	3	bod věc.břemene
677	721885.20	1048373.07	3	bod věc.břemene	751	721872.12	1048463.53	3	bod věc.břemene
678	721888.07	1048374.70	3	bod věc.břemene	752	721882.03	1048464.64	3	bod věc.břemene
679	721891.31	1048375.18	3	bod věc.břemene	753	721884.31	1048466.07	3	bod věc.břemene
680	721893.44	1048375.43	3	bod věc.břemene	754	721882.23	1048464.06	3	bod věc.břemene
681	721891.17	1048375.76	3	bod věc.břemene	755	721884.55	1048465.51	3	bod věc.břemene
682	721893.38	1048376.03	3	bod věc.břemene	756	721887.65	1048466.35	3	bod věc.břemene
683	721910.81	1048376.53	3	bod věc.břemene	757	721903.85	1048467.45	3	bod věc.břemene
684	721910.83	1048376.20	3	bod věc.břemene	758	721887.55	1048466.95	3	bod věc.břemene
685	721910.85	1048375.90	3	bod věc.břemene	759	721905.70	1048468.25	3	bod věc.břemene
686	721911.14	1048375.92	3	bod věc.břemene	760	721906.29	1048468.29	3	bod věc.břemene
687	721911.44	1048375.94	3	bod věc.břemene	761	721905.13	1048475.22	3	bod věc.břemene
688	721911.43	1048376.24	3	bod věc.břemene	762	721905.11	1048475.52	3	bod věc.břemene
689	721911.41	1048376.57	3	bod věc.břemene	763	721905.73	1048475.26	3	bod věc.břemene
690	721910.74	1048377.13	3	bod věc.břemene	764	721905.71	1048475.56	3	bod věc.břemene
691	721910.17	1048383.96	3	bod věc.břemene	765	721905.41	1048475.54	3	bod věc.břemene
692	721911.33	1048377.17	3	bod věc.břemene	766	721903.88	1048467.13	3	bod věc.břemene
693	721910.33	1048384.19	3	bod věc.břemene	767	721903.91	1048466.83	3	bod věc.břemene
694	721910.32	1048384.49	3	bod věc.břemene	768	721904.48	1048467.17	3	bod věc.břemene
695	721910.62	1048384.51	3	bod věc.břemene	769	721904.50	1048466.87	3	bod věc.břemene
696	721910.91	1048384.53	3	bod věc.břemene	770	721904.20	1048466.85	3	bod věc.břemene
697	721910.93	1048384.23	3	bod věc.břemene	771	721904.45	1048467.49	3	bod věc.břemene
698	721929.27	1048378.33	3	bod věc.břemene	772	721907.93	1048467.68	3	bod věc.břemene
699	721929.31	1048377.73	3	bod věc.břemene	773	721924.33	1048469.27	3	bod věc.břemene
700	721944.61	1048378.37	3	bod věc.břemene	774	721907.89	1048468.28	3	bod věc.břemene
701	721944.57	1048378.97	3	bod věc.břemene	775	721924.27	1048469.87	3	bod věc.břemene
702	721961.33	1048380.16	3	bod věc.břemene	776	721936.65	1048470.15	3	bod věc.břemene
703	721961.92	1048380.20	3	bod věc.břemene	777	721936.61	1048470.75	3	bod věc.břemene
704	721961.33	1048379.56	3	bod věc.břemene	778	721954.42	1048472.20	3	bod věc.břemene
705	721961.35	1048379.20	3	bod věc.břemene	779	721954.40	1048471.60	3	bod věc.břemene
706	721961.37	1048378.90	3	bod věc.břemene	780	721955.00	1048471.65	3	bod věc.břemene
707	721961.67	1048378.92	3	bod věc.břemene	781	721954.44	1048471.06	3	bod věc.břemene
708	721961.97	1048378.94	3	bod věc.břemene	782	721954.47	1048470.76	3	bod věc.břemene
709	721961.95	1048379.24	3	bod věc.břemene	783	721955.04	1048471.10	3	bod věc.břemene
710	721961.93	1048379.60	3	bod věc.břemene	784	721955.06	1048470.80	3	bod věc.břemene
711	721961.22	1048386.75	3	bod věc.břemene	785	721954.76	1048470.78	3	bod věc.břemene
712	721961.82	1048386.95	3	bod věc.břemene	786	721958.05	1048471.80	3	bod věc.břemene
713	721960.96	1048387.19	3	bod věc.břemene	787	721955.02	1048472.24	3	bod věc.břemene
714	721960.95	1048387.49	3	bod věc.břemene	788	721958.01	1048472.40	3	bod věc.břemene
715	721961.56	1048387.23	3	bod věc.břemene	789	721953.98	1048479.04	3	bod věc.břemene
716	721961.54	1048387.53	3	bod věc.břemene	790	721953.96	1048479.33	3	bod věc.břemene
717	721961.25	1048387.51	3	bod věc.břemene	791	721954.58	1048479.08	3	bod věc.břemene
718	721982.40	1048381.43	3	bod věc.břemene	792	721954.56	1048479.38	3	bod věc.břemene
719	721982.45	1048380.83	3	bod věc.břemene	793	721954.25	1048479.36	3	bod věc.břemene

## Seznam souřadnic (S–JTSK)

Č. bodu	Souřadnice pro zápis do KN			Poznámka
	Y	X	kód kv.	
794	721975.01	1048473.58	3	bod věc.břemene
795	721975.05	1048472.98	3	bod věc.břemene
796	721980.70	1048473.68	3	bod věc.břemene
797	721991.26	1048474.40	3	bod věc.břemene
798	721980.64	1048474.28	3	bod věc.břemene
799	721991.26	1048475.00	3	bod věc.břemene
800	721993.55	1048474.80	3	bod věc.břemene
801	721994.65	1048474.70	3	bod věc.břemene
802	721994.70	1048474.09	3	bod věc.břemene
803	722001.01	1048473.53	8	bod věc.břemene
804	722000.96	1048474.14	8	bod věc.břemene
805	722001.55	1048473.48	3	bod věc.břemene
806	722003.04	1048474.12	3	bod věc.břemene
807	722001.11	1048474.12	3	bod věc.břemene
808	722001.03	1048474.58	3	bod věc.břemene
809	722001.56	1048475.17	3	bod věc.břemene
810	722002.49	1048475.60	3	bod věc.břemene
811	722003.32	1048475.74	3	bod věc.břemene
812	722004.08	1048475.87	3	bod věc.břemene
813	722004.22	1048474.76	3	bod věc.břemene
814	721869.51	1048502.88	3	bod věc.břemene
815	721869.47	1048503.47	3	bod věc.břemene
816	721869.40	1048502.87	3	bod věc.břemene
817	721869.10	1048502.86	3	bod věc.břemene
818	721869.36	1048503.47	3	bod věc.břemene
819	721869.06	1048503.45	3	bod věc.břemene
820	721869.08	1048503.16	3	bod věc.břemene
821	721870.09	1048503.21	3	bod věc.břemene
822	721866.85	1048558.77	3	bod věc.břemene
823	721866.76	1048560.60	3	bod věc.břemene
824	721866.26	1048558.41	3	bod věc.břemene
825	721865.96	1048558.39	3	bod věc.břemene
826	721865.66	1048558.38	3	bod věc.břemene
827	721865.62	1048558.97	3	bod věc.břemene
828	721865.92	1048558.99	3	bod věc.břemene
829	721865.64	1048558.68	3	bod věc.břemene
830	721866.23	1048559.00	3	bod věc.břemene
831	721865.96	1048562.40	3	bod věc.břemene
832	721866.71	1048561.20	3	bod věc.břemene
833	721873.34	1048561.41	3	bod věc.břemene
834	721873.74	1048560.83	3	bod věc.břemene
835	721874.73	1048563.06	3	bod věc.břemene
836	721874.17	1048563.28	3	bod věc.břemene
837	721874.64	1048564.72	3	bod věc.břemene
838	721875.16	1048564.40	3	bod věc.břemene
839	721876.14	1048565.36	3	bod věc.břemene
840	721878.02	1048565.44	3	bod věc.břemene
841	721875.88	1048565.96	3	bod věc.břemene
842	721877.39	1048566.02	3	bod věc.břemene
843	721878.14	1048566.05	3	bod věc.břemene
844	721872.48	1048572.08	3	bod věc.břemene
845	721871.92	1048573.12	3	bod věc.břemene
846	721872.98	1048572.42	3	bod věc.břemene
847	721872.54	1048573.26	3	bod věc.břemene
848	721872.08	1048575.38	3	bod věc.břemene
849	721871.83	1048579.91	3	bod věc.břemene
850	721871.07	1048585.88	3	bod věc.břemene
851	721870.02	1048587.19	3	bod věc.břemene
852	721870.49	1048587.56	3	bod věc.břemene
853	721871.65	1048586.12	3	bod věc.břemene
854	721872.25	1048581.35	3	bod věc.břemene
855	721872.72	1048575.97	3	bod věc.břemene
856	721881.72	1048565.78	3	bod věc.břemene
857	721893.25	1048566.44	3	bod věc.břemene
858	721881.68	1048566.38	3	bod věc.břemene
859	721893.23	1048567.04	3	bod věc.břemene
860	721897.98	1048566.61	3	bod věc.břemene
861	721897.99	1048566.37	3	bod věc.břemene
862	721898.01	1048566.07	3	bod věc.břemene
863	721898.64	1048566.10	3	bod věc.břemene
864	721898.63	1048566.40	3	bod věc.břemene
865	721898.62	1048566.64	3	bod věc.břemene
866	721898.33	1048566.09	3	bod věc.břemene
867	721900.45	1048567.30	3	bod věc.břemene

## Seznam souřadnic (S–JTSK)

Č. bodu	Souřadnice pro zápis do KN			Poznámka
	Y	X	kód kv.	
868	721900.51	1048566.70	3	bod věc.břemene
869	721902.50	1048567.04	3	bod věc.břemene
870	721902.44	1048567.64	3	bod věc.břemene
871	721921.75	1048568.15	3	bod věc.břemene
872	721923.18	1048568.33	3	bod věc.břemene
873	721947.53	1048569.53	3	bod věc.břemene
874	721947.58	1048568.65	3	bod věc.břemene
875	721947.59	1048568.36	3	bod věc.břemene
876	721946.99	1048568.33	3	bod věc.břemene
877	721946.98	1048568.63	3	bod věc.břemene
878	721947.29	1048568.34	3	bod věc.břemene
879	721946.97	1048568.91	3	bod věc.břemene
880	721923.24	1048567.73	3	bod věc.břemene
881	721922.50	1048567.64	3	bod věc.břemene
882	721922.66	1048567.51	3	bod věc.břemene
883	721923.10	1048567.16	3	bod věc.břemene
884	721923.40	1048566.60	3	bod věc.břemene
885	721924.05	1048566.65	3	bod věc.břemene
886	721924.37	1048561.62	3	bod věc.břemene
887	721920.31	1048561.37	3	bod věc.břemene
888	721920.00	1048566.37	3	bod věc.břemene
889	721921.76	1048566.49	3	bod věc.břemene
890	721921.75	1048566.84	3	bod věc.břemene
891	721921.57	1048567.46	3	bod věc.břemene
892	721863.66	1048595.87	3	bod věc.břemene
893	721863.87	1048586.51	3	bod věc.břemene
894	721862.97	1048586.72	3	bod věc.břemene
895	721858.06	1048586.28	3	bod věc.břemene
896	721854.03	1048586.27	3	bod věc.břemene
897	721837.81	1048585.33	3	bod věc.břemene
898	721831.53	1048585.61	3	bod věc.břemene
899	721831.37	1048585.13	3	bod věc.břemene
900	721830.68	1048585.41	3	bod věc.břemene
901	721831.15	1048586.23	3	bod věc.břemene
902	721837.67	1048585.94	3	bod věc.břemene
903	721854.01	1048586.87	3	bod věc.břemene
904	721858.04	1048586.88	3	bod věc.břemene
905	721862.92	1048587.32	3	bod věc.břemene
906	721862.24	1048614.82	3	bod věc.břemene
907	721861.94	1048614.81	3	bod věc.břemene
908	721862.22	1048615.42	3	bod věc.břemene
909	721861.92	1048615.41	3	bod věc.břemene
910	721861.93	1048615.12	3	bod věc.břemene
911	721862.96	1048615.03	3	bod věc.břemene
912	721860.62	1048671.85	3	bod věc.břemene
913	721862.34	1048615.43	3	bod věc.břemene
914	721860.03	1048671.61	3	bod věc.břemene
915	721859.71	1048671.61	3	bod věc.břemene
916	721859.41	1048671.60	3	bod věc.břemene
917	721859.69	1048672.21	3	bod věc.břemene
918	721859.39	1048672.20	3	bod věc.břemene
919	721859.40	1048671.91	3	bod věc.břemene
920	721860.01	1048672.22	3	bod věc.břemene
921	721857.98	1048728.39	3	bod věc.břemene
922	721857.96	1048728.99	3	bod věc.břemene
923	721857.87	1048728.39	3	bod věc.břemene
924	721857.57	1048728.38	3	bod věc.břemene
925	721857.85	1048728.99	3	bod věc.břemene
926	721857.55	1048728.98	3	bod věc.břemene
927	721857.56	1048728.69	3	bod věc.břemene
928	721857.81	1048736.71	3	bod věc.břemene
929	721858.41	1048736.75	3	bod věc.břemene
930	721859.76	1048786.76	3	bod věc.břemene
931	721859.15	1048786.58	3	bod věc.břemene
932	721859.17	1048787.18	3	bod věc.břemene
933	721858.87	1048786.59	3	bod věc.břemene
934	721858.57	1048786.60	3	bod věc.břemene
935	721858.89	1048787.19	3	bod věc.břemene
936	721858.59	1048787.20	3	bod věc.břemene
937	721858.58	1048786.90	3	bod věc.břemene
938	721859.87	1048816.81	3	bod věc.břemene
939	721859.63	1048816.82	3	bod věc.břemene
940	721860.49	1048817.38	3	bod věc.břemene

# Přehledka kladu listů





Detail:A

Detail:B

Detail:D

Detail:C

Detail:F

Detail:E

Detail:G

Detail:H

Detail:I

Detail:J

Detail:M

Detail:N

Detail:O











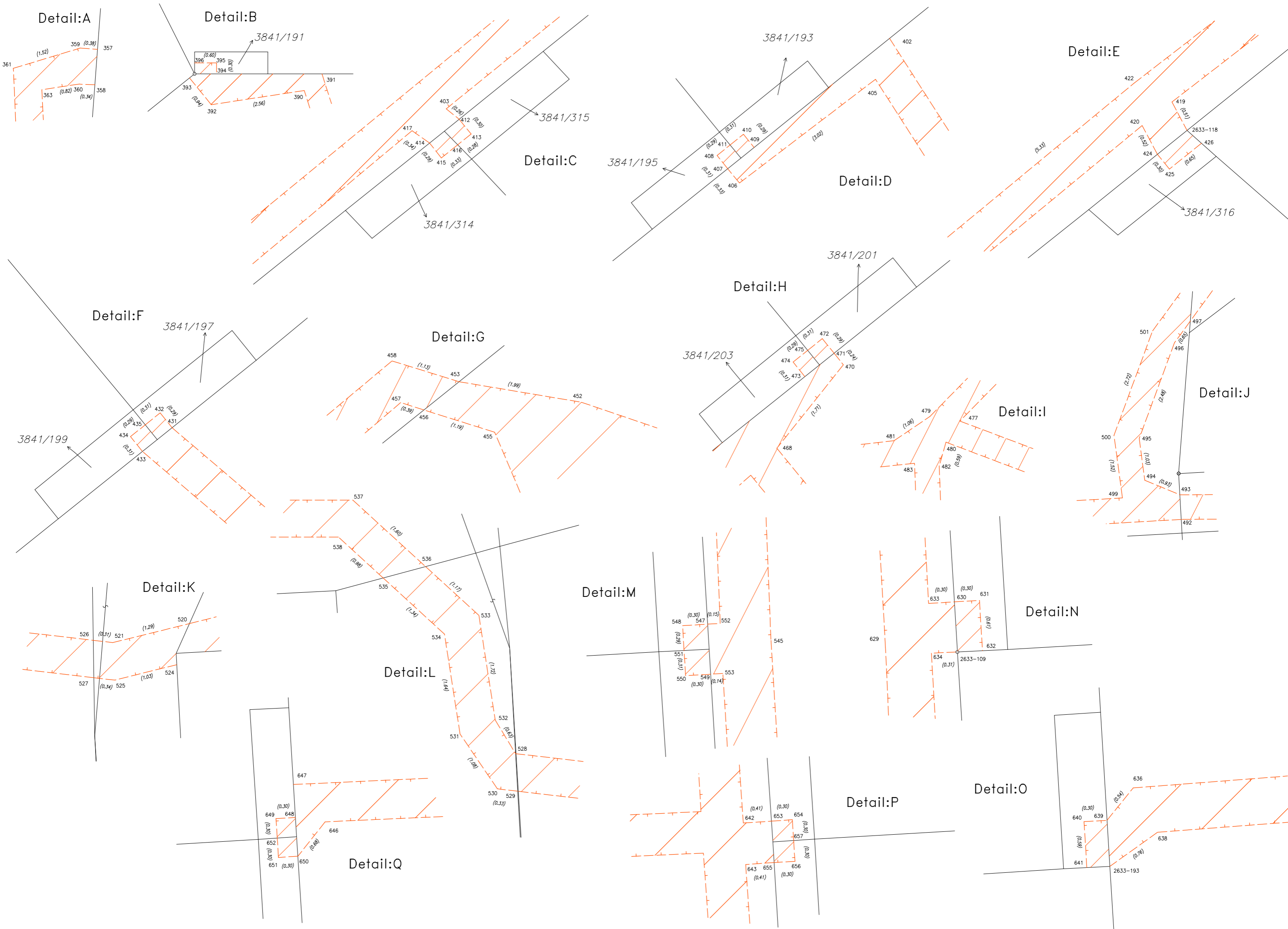

Detail:R

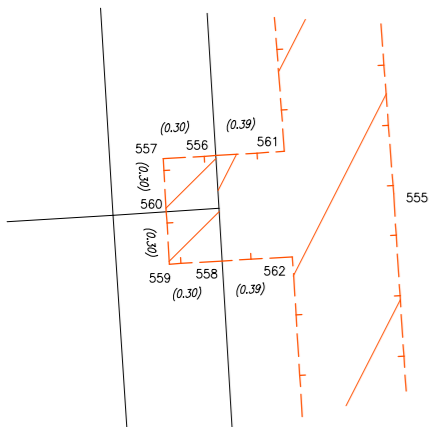

Detail:S

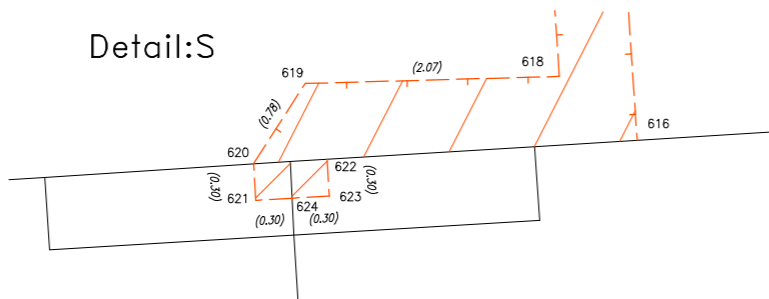

Detail:T

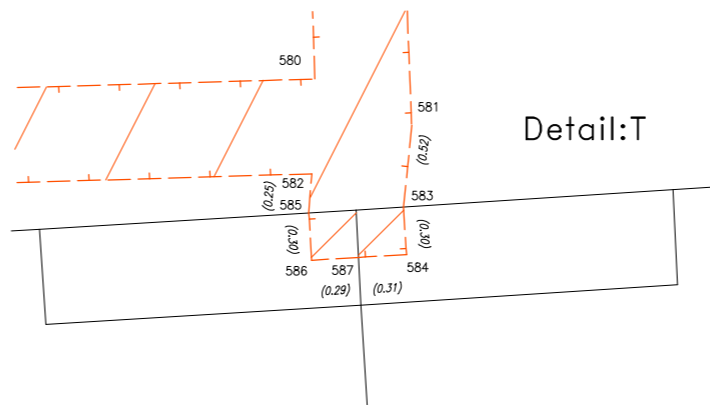

Detail:U

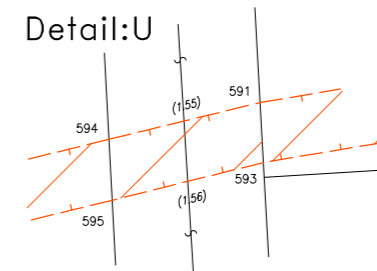

Detail:V

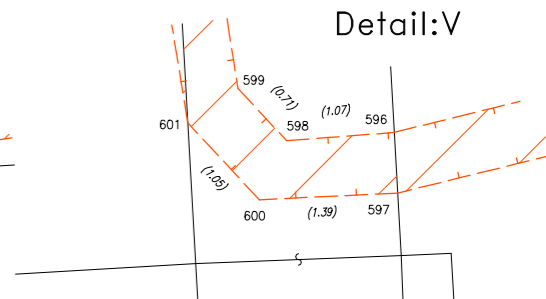

Detail:W

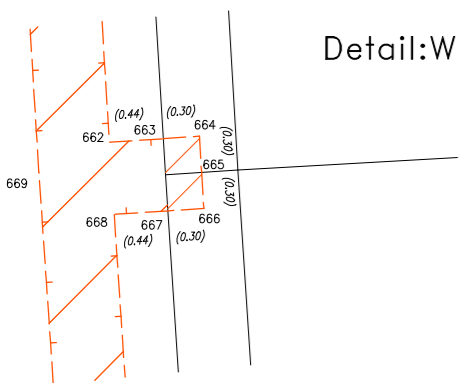

Detail:X

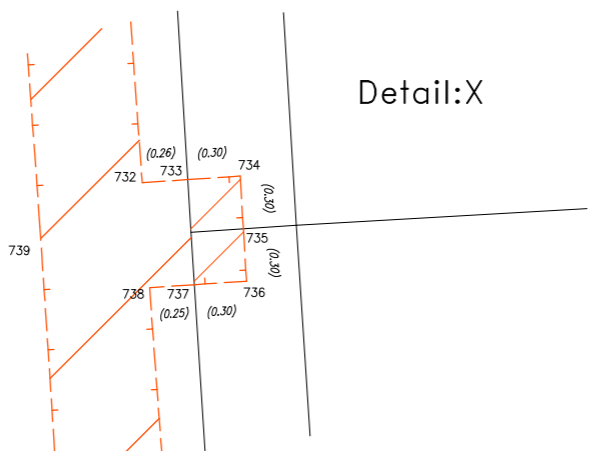

Detail:Y

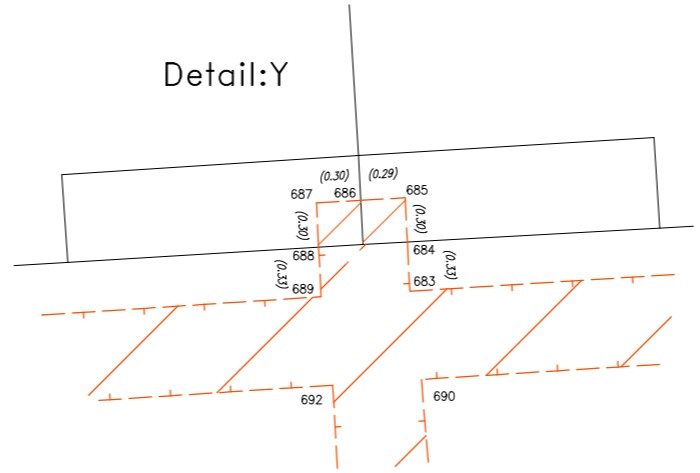

Detail:Z

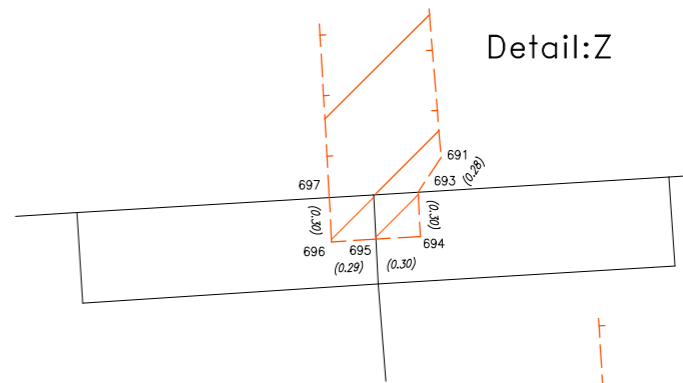

Detail:AD

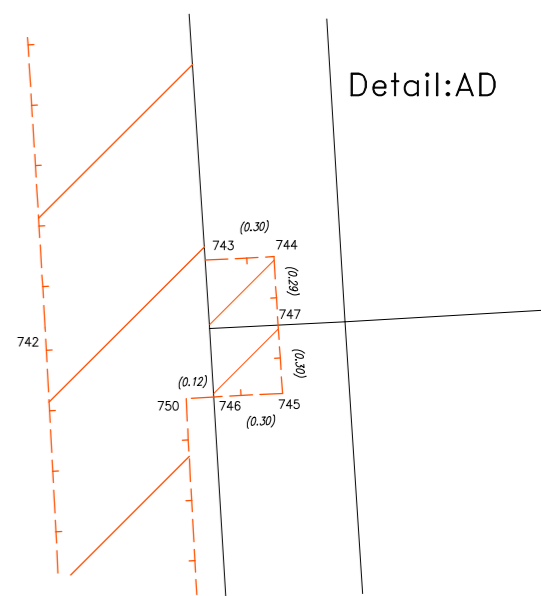

Detail:AA

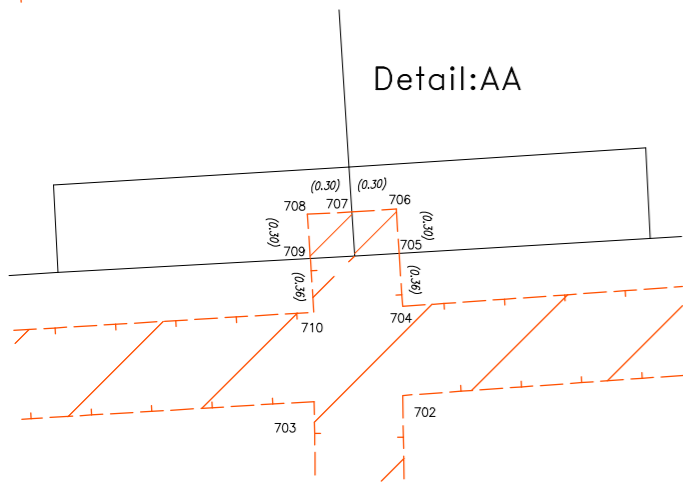

Detail:AB

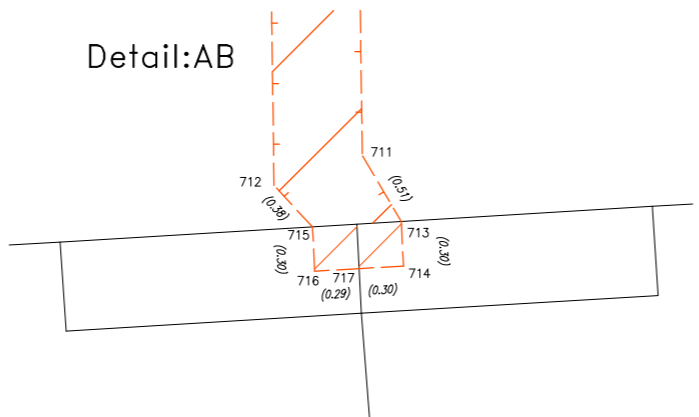

Detail:AC

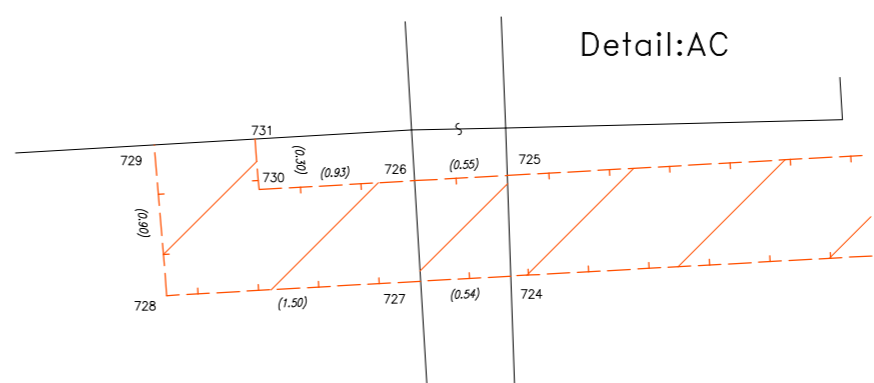

Detail:AE

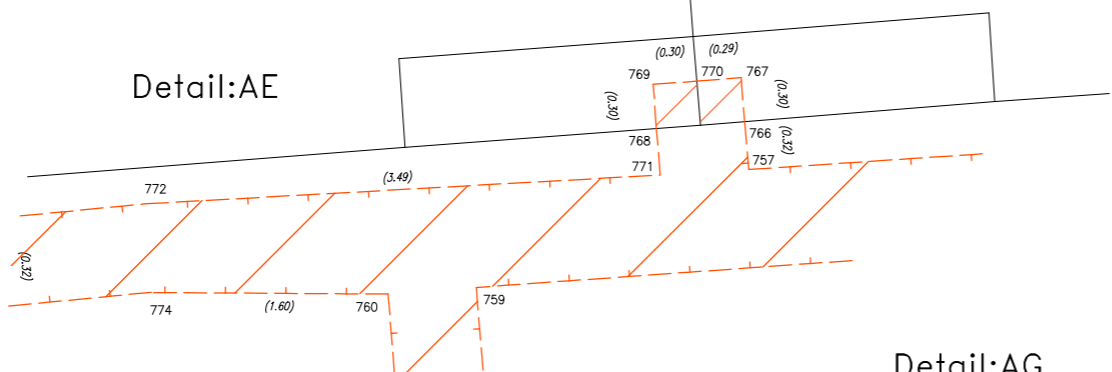

Detail:AG

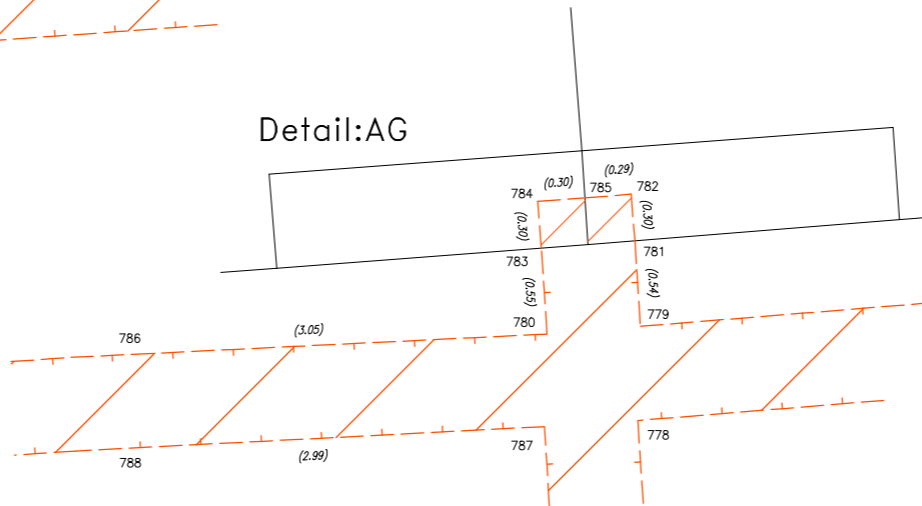

Detail:AH

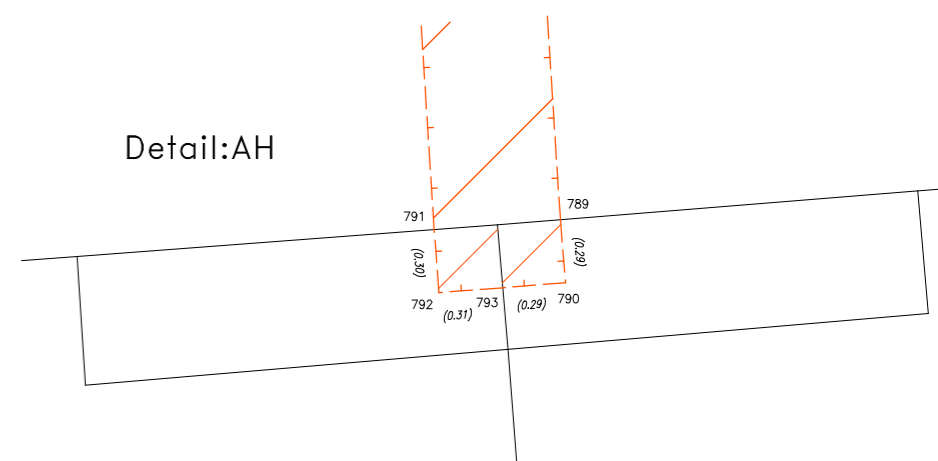

Detail:AF

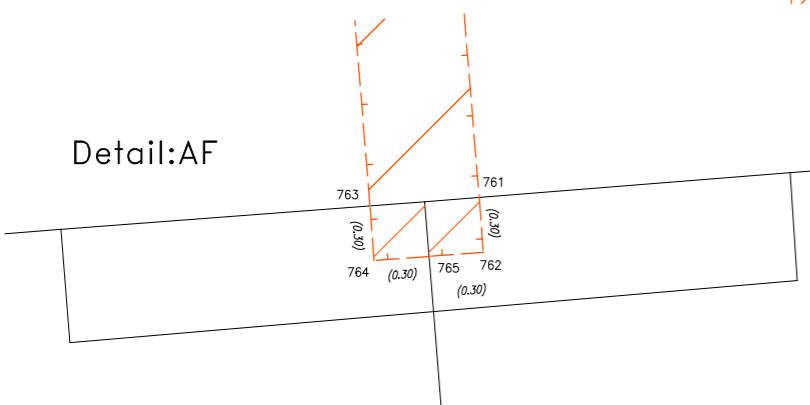



### **Město Úvaly**

se sídlem Pražská 276, 250 82 Úvaly  
IČO: 00240931  
Telefon: 281 091 111  
E-mail: podatelna@mestouvaly.cz  
Bankovní spojení: Komerční banka, a.s.  
Číslo účtu: 107 – 97200227/0100  
Webové stránky: www.mestouvaly.cz  
Datová schránka: pa3bvse  
zastoupené Mgr. Petrem Boreckým, starostou města

### **Osoba oprávněná jednat v technických věcech při zřízení služebnosti za město Úvaly:**

Bc. Petr Matura, vedoucí odboru investic a dopravy, tel. 734 172 580, tel. kancelář 281 091 534,  
email: petr.matura@mestouvaly.cz

a

### **ČEZ Distribuce, a. s.**

se sídlem Děčín, Děčín IV-Podmokly, Teplická 874/8, PSČ 405 02  
zapsaná v OR vedeném krajským soudem v Ústí nad Labem, oddíl B., vložka 2145,  
IČO 24729035, DIČ CZ24729035  
s předmětem podnikání – distribuce elektřiny na základě licence č. 121015583  
bankovní spojení: č.ú. 35-4544580267/0100, KB Praha

zastoupená na základě jí písemně udělené platné plné moci

### **AZ Elektrostav, a.s., se sídlem: Nymburk , Bobnická ulice 2020, 288 01 Nymburk**

IČ organizace: 45149909, DIČ CZ45149909  
Společnost je registrována pod spisovou značkou B 1625 ze dne 4.6.1992  
u Městského soudu v Praze.

### **zastoupena Ing. Mgr. Martinem Stiborem, vedoucím střediska geodézie a věcných břemen, na základě platné plné moci**

(jako strana oprávněná z věcného břemene – služebnosti, dále jen „Oprávněná“)

na straně druhé

(Povinná a Oprávněná společně rovněž jako „Smluvní strany“)

uzavřely níže uvedeného dne, měsíce a roku tuto:

## **Smlouvu o zřízení věcného břemene - služebnosti**

**č. IZ-12-6000412/002**

(dále jen „Smlouva“)

podle ustanovení § 1257 a násl. zákona č. 89/2012 Sb. občanského zákoníku a ustanovení § 25 odst. 4 zákona č. 458/2000 Sb. energetického zákona.

### **Článek I.**

#### **Úvodní ustanovení**

1.1. Oprávněná je provozovatelem distribuční soustavy (dále také „PDS“) na území vymezeném licencí na distribuci elektřiny udělenou PDS Energetickým regulačním úřadem. Distribuční soustava je provozována ve veřejném zájmu. PDS má povinnost zajišťovat spolehlivé provozování, obnovu a rozvoj distribuční soustavy, přičemž pokud dochází k umístění zařízení distribuční soustavy na cizí nemovitost, je PDS povinen podle § 25 odst. 4 energetického zákona k této nemovitosti zřídit



věcné břemeno (služebnost).

- 1.2. Oprávněná prohlašuje, že součást distribuční soustavy (čl. III.) je již zcela zhotovena na základě smlouvy o uzavření budoucí smlouvy o zřízení věcného břemene - služebnosti a smlouvu o právu provést stavbu a byla provedena její kolaudace.

## Článek II.

### Prohlášení o právním a faktickém stavu

- 2.1. Povinná prohlašuje, že je vlastník  
- Pozemků parc. č.3847/1, 3841/47, 3841/49, 3841/126, v k.ú. Úvaly u Prahy, obec Úvaly, zapsáno v katastru nemovitostí vedeném Katastrálním úřadem pro Středočeský kraj, Katastrální pracoviště Praha-východ. (dále jen "**Dotčené Nemovitosti**" nebo též jen "**Pozemky**" )
- 2.2. Oprávněná je vlastníkem stavby zařízení distribuční soustavy - zemní kabelové vedení VN (dále jen „**Zařízení distribuční soustavy**“), která se nachází mj. na Dotčených Nemovitostech. Zařízení distribuční soustavy je inženýrskou sítí ve smyslu § 509 občanského zákoníku.

## Článek III.

### Předmět Smlouvy

- 3.1. Povinná, jako vlastník Dotčených nemovitostí, zřizuje k Dotčeným nemovitostem ve prospěch Oprávněné věcné břemeno podle § 25 odst. 4 energetického zákona.
- 3.2. Obsahem věcného břemene je právo Oprávněné umístit, provozovat, opravovat a udržovat Zařízení distribuční soustavy na Dotčených nemovitostech, provádět jeho obnovu, výměnu a modernizaci, a povinnost Povinné výkon těchto práv strpět (dále jen „**věcné břemeno**“).
- 3.3. Rozsah věcného břemene na Pozemcích podle této smlouvy je vymezen v geometrickém plánu č. **2831-61/2016**, schváleném Katastrálním úřadem pro **Středočeský kraj**, Katastrální pracoviště **Praha-východ**, dne **07.03.2017** pod č. **620/2017-209** Geometrický plán je přílohou č. 1 této smlouvy a její nedílnou součástí. Veškeré náklady související s vyhotovením geometrického plánu, Smlouvy uhradí Oprávněná.
- 3.4. Věcné břemeno zřízené touto Smlouvou se sjednává na dobu neurčitou.

## Článek IV.

### Cena a platební podmínky

- 4.1. Věcné břemeno podle této smlouvy se zřizuje za jednorázovou náhradu ve výši **6 000,-Kč** (slovy: šest tisíc **korun českých**). + DPH v zákonné výši, tj. **celkem 7 260,-Kč** (slovy: sedm tisíc dvěstěšedesát **korun českých**).  
K této částce bude připočítána daň z přidané hodnoty dle zákonné sazby platné ke dni uskutečnění platby.
- 4.2. Jednorázovou náhradu uhradí Oprávněná Povinné na základě faktury (daňového dokladu) vystavené Povinnou se splatností 30 dnů od doručení faktury. Povinná je oprávněna vystavit

fakturu až po doručení vyznění o povolení vkladu práva odpovídajícího věcnému břemenu dle této smlouvy do katastru nemovitostí a **po obdržení objednávky vystavené Oprávněnou**. Za datum zdanitelného plnění je považován den právních účinků vkladu, tj. datum podání návrhu na vklad do KN. Povinná bere na vědomí, že objednávka nebude obsahovat DPH. Objedávka bude Povinné doručena na emailovou adresu, příp. korespondenční adresu uvedenou v záhlaví této smlouvy do 21 dnů od uzavření této smlouvy.

- 4.3. Povinná se zavazuje, že vedle náležitostí stanovených platnými právními předpisy, bude faktura obsahovat:
- **číselné označení této smlouvy o zřízení věcného břemene** – např. IV-12-xxxxxxx/ a
  - **desetimístné číslo z objednávky** /např. 41xxxxxxx/.
- 4.4. Ujednání tohoto článku smlouvy týkající se objednávky se neuzijí, nebude-li objednávka doručena Povinné v termínu odstavce 4.2.

### **Článek V.**

#### **Vklad věcného břemene do katastru nemovitostí**

- 5.1. Věcné břemeno podle této smlouvy vzniká jeho vkladem do katastru nemovitostí.
- 5.2. Smluvní strany se dohodly, že návrh na vklad věcného břemene dle této smlouvy do katastru nemovitostí (dále jen návrh na vklad) bude podán Oprávněnou. Správní poplatek za návrh na vklad uhradí Oprávněná.
- 5.3. Povinná tímto zmocňuje Oprávněnou, AZ Elektrostav, a.s., aby ji zastupovala v řízení před příslušným katastrálním pracovištěm ve věci zřízení práva k Dotčeným Nemovitostem podle této Smlouvy a aby za ní podepsala a podala návrh na vklad práva k Dotčeným Nemovitostem. Udělení zmocnění a jeho přijetí Smluvní strany potvrzují svými podpisy této Smlouvy o zřízení věcného břemene.

### **Článek VI.**

#### **Další ujednání**

- 6.1. Geometrický plán pro vyznačení služebnosti zřizované podle této smlouvy, předá bezplatně Oprávněná v digitální podobě Povinné v otevřeném formátu .dwg či .dxf k záznamu do technické mapy města a neuzamčeném formátu .pdf k archivaci.
- 6.2. Při zásahu do povrchů komunikací a provádění výkopů a rýh, je ten, kdo zřizuje služebnost (věcné břemeno) na nemovitosti města Úvaly jako oprávněný povinen održovat Zásady a technické podmínky pro zásahy do povrchů komunikací a provádění výkopů a zásypů rýh, schválených radou města Úvaly, v platném znění ke dni zahájení prací (dále jen „technické zásady“); technické zásady jsou dostupné na webu mestouvaly.cz nebo jsou dostupné k nahlédnutí na Městském úřadu Úvaly.

### **Článek VII.**

#### **Závěrečná ujednání**

- 8.1. Práva a povinnosti z této smlouvy vyplývající a ve smlouvě neupravené se řídí příslušnými ustanoveními občanského zákoníku, energetického zákona, zákona 183/2006 Sb., stavební

- zákon, ve znění pozdějších předpisů, a s obsahem smlouvy souvisejících dalších předpisů. Kde je ve smlouvě uveden termín »služebnost« nebo »věcné břemeno« je tím myšlena v obou případech totožná služebnost vymezená v této smlouvě.
- 8.2. Pokud jakýkoliv závazek vyplývající z této smlouvy avšak netvořící její podstatnou náležitost je nebo se stane neplatným nebo nevymahatelným jako celek nebo jeho část, je plně oddělitelným od ostatních ustanovení této smlouvy a taková neplatnost nebo nevymahatelnost nebude mít žádný vliv na platnost a vymahatelnost jakýchkoliv ostatních závazků z této smlouvy. Strany se zavazují v rámci této smlouvy nahradit formou dodatku k této smlouvě tento neplatný nebo nevymahatelný oddělený závazek takovým novým platným a vymahatelným závazkem, jehož předmět bude v nejvyšší možné míře odpovídat předmětu původního odděleného závazku. Pokud však jakýkoliv závazek vyplývající z této smlouvy a tvořící její podstatnou náležitost je nebo kdykoliv se stane neplatným nebo nevymahatelným jako celek nebo jeho část, strany nahradí neplatný nebo nevymahatelný závazek v rámci nové smlouvy takovým novým platným a vymahatelným závazkem, jehož předmět bude v nejvyšší možné míře odpovídat předmětu původního závazku obsaženém v této smlouvě. Totéž platí i pro případ smluvní mezery.
  - 8.3. Smluvní strany prohlašují, že skutečnosti uvedené v této Smlouvě nepovažují za obchodní tajemství ve smyslu § 504 občanského zákoníku, ve znění pozdějších předpisů tímto výslovně souhlasí se zveřejněním veškerých náležitostí a podmínek této smlouvy a/nebo souvisejících dokumentů a informací, včetně zveřejnění této smlouvy jako celku, v rámci informací zpřístupňovaných veřejnosti bez stanovení jakýchkoli dalších podmínek, a to i prostřednictvím dálkového přístupu, zejména na webových stránkách města.
  - 8.4. Smluvní strany berou na vědomí, že město Úvaly ve smyslu § 5 odst. 2 písm. b) z.č. 101/2000 Sb. zpracovává a shromažďuje osobní údaje druhé smluvní strany za účelem realizace této smlouvy, a výslovně souhlasí s tím, aby město Úvaly ve smyslu § 11 z.č. 101/2000 Sb. shromáždilo a zpracovalo o něm údaje v souvislosti s touto uzavíranou smlouvou. Osobní údaje shromážděné v souvislosti s touto smlouvou nebudou jiným způsobem městem Úvaly využívány, ledaže tak výslovně vyplývá ze zákona.
  - 8.5. Smluvní strany souhlasí s tím, že text smlouvy je veřejně přístupnou listinou ve smyslu zákona č. 106/1999 Sb., o svobodném přístupu k informacím, ve znění pozdějších předpisů, a že město jako povinný subjekt má povinnost na žádost poskytnout informace o tomto smluvním vztahu včetně poskytnutí kopie smlouvy. Při poskytnutí informace bude postupováno v souladu se zákonem č. 101/2000 Sb., o ochraně osobních údajů, ve znění pozdějších předpisů.
  - 8.6. Smluvní strany výslovně prohlašují, že souhlasí s odesíláním a přijímáním finančních transakcí vyplývajících z této smlouvy z transparentního účtu města a jsou seznámeni, že bankovní ústav může na takovém účtu zveřejnit. Na transparentních účtech jsou zveřejněny nejméně tyto informace: - zaúčtovaná částka a měna, datum připsání platby na účet, - popis platby, - název a číslo účtu plátce, - zpráva pro příjemce, - variabilní, - konstantní, - specifický symbol, a i další text byl-li plátcem uveden jakož i text uvedený smluvní stranou k identifikaci platby směrem k veřejnosti.
  - 8.7. Práva a povinnosti vyplývající ze smlouvy přechází i na právní nástupce smluvních stran o čemž jsou smluvní strany povinny právního nástupce informovat; za informaci pro právního nástupce se považuje i zveřejnění smlouvy na webových stránkách smluvní strany nebo podle zákona (např. zveřejnění smlouvy v registru smluv) anebo založením smlouvy do Katastru nemovitostí.
  - 8.8. Práva a povinnosti vyplývající z této smlouvy se váží na pozemek a přecházejí na právního nástupce Smluvních stran, které se zavazují své právního nástupce s jejím obsahem seznámit.
  - 8.9. Smluvní strany sjednávají, že tuto smlouvu lze měnit výhradně novou smlouvou o zřízení věcného břemene – služebnosti uzavřenou podle zákona.
  - 8.10. Strany výslovně potvrzují, že nejsou slabší stranou ve smyslu § 433 a § 1798 a.n. občanského zákoníku, základní podmínky této smlouvy jsou výsledkem jednání stran a každá ze stran měla příležitost ovlivnit obsah této smlouvy.
  - 8.11. Tato smlouva obsahuje úplné ujednání o předmětu smlouvy a všech náležitostech, které strany měly a chtěly ve smlouvě ujednat, a které považují za důležité pro závaznost této smlouvy. Žádný projev stran učiněný při jednání o této smlouvě ani projev učiněný po uzavření této smlouvy nesmí být vykládán v rozporu s výslovnými ustanoveními této smlouvy

a nezakládá žádný závazek žádné ze stran.

- 8.12. Uzavření této smlouvy schválila rada města Úvaly usnesením č. R-\_\_\_\_\_/\_\_\_\_ na svém zasedání konaném dne \_\_\_\_\_; tato smlouva nabývá platnosti a účinnosti okamžikem jejího podpisu poslední smluvní stranou a se souhlasem rady města.
- 8.13. Podle ust. § 3 odst. 2 písm. l) zákona 340/2015 Sb. o registru smluv, Povinná (město Úvaly) má výjimku z povinnosti uveřejňování smluv v registru smluv; smluvní strany sjednaly, že pokud Oprávněná spadá do výčtu orgánů a organizací, jejichž smlouvy se zveřejňují, tak má tato smluvní strana povinnost smlouvu v registru smluv zveřejnit ve lhůtách stanovených zákonem, pod sankcí všech právních důsledků plynoucích ze zákona.
- 8.14. Oprávněná prohlašuje, že podle § 3 odst. 2 písm. h) zákona č. 340/2015 Sb., je vyloučena z působnosti zákona a smlouvy uzavírané s ČEZ Distribuce a.s. se proto v registru smluv nezveřejňují.
- 8.15. Smlouva je vyhotovena v **5** stejnopisech s platností originálu, z nichž jeden stejnopis obdrží Oprávněná a tři stejnopisy obdrží Povinná a jeden stejnopis bude přílohou ke stavebnímu řízení před stavebním úřadem.
- 8.16. Nedílnou a neoddělitelnou součástí této Smlouvy jsou její přílohy:  
- Geometrický plán pro vyznačení věcného břemene č. 2831 – 61/2016 ze dne 22.02.2017, potvrzený Katastrálním úřadem pro Středočeský kraj, Katastrálním pracovištěm Praha-východ dne 07.03.2017 pod č. 620/2017-209 (Příloha1),
- 8.17. Smluvní strany po přečtení této smlouvy prohlašují, že souhlasí s jejím obsahem, což stvrzují svými podpisy.

V ..... dne .....

V Nymburku dne 23.08.2017

---

Město Úvaly

Mgr. Petr Borecký  
starosta

**Povinná**

---

**ČEZ DISTRIBUCE, a.s.**

Zmocněný zástupce:  
Ing. Mgr. Martin Štibor  
Vedoucí střediska Geodézie a věcných  
břemen  
AZ Elektrostav, a.s.

**Oprávněná**

**Ing. Jxxx Chxxx**

**Kxxx Chxxx**

**Město Úvaly**

se sídlem Pražská 276, 250 82 Úvaly  
IČO: 00240931  
Telefon: 281 091 111  
E-mail: podatelna@mestouvaly.cz  
Bankovní spojení: Komerční banka, a.s.  
Číslo účtu: 107 – 97200227/0100  
Webové stránky: www.mestouvaly.cz  
Datová schránka: pa3bvse  
zastoupené Mgr. Petrem Boreckým, starostou města

**Osoba oprávněná jednat v technických věcech při zřízení služebnosti za město Úvaly:**

Bc. Petr Matura, vedoucí odboru investic a dopravy, tel. 734 172 580, tel. kancelář 281 091 534, email: petr.matura@mestouvaly.cz

na straně jedné

a

**ČEZ Distribuce, a. s.**

se sídlem Děčín, Děčín IV-Podmokly, Teplická 874/8, PSČ 405 02  
zapsaná v OR vedeném krajským soudem v Ústí nad Labem, oddíl B., vložka 2145,  
IČO 24729035, DIČ CZ24729035  
s předmětem podnikání – distribuce elektřiny na základě licence č. 121015583  
bankovní spojení: č.ú. 35-4544580267/0100, KB Praha

zastoupená na základě jí písemně udělené platné plné moci

**AZ Elektrostav, a.s., se sídlem: Nymburk, Bobnická ulice 2020, 288 01 Nymburk**

IČ organizace: 45149909, DIČ CZ45149909  
Společnost je registrována pod spisovou značkou B 1625 ze dne 4.6.1992  
u Městského soudu v Praze.

**zastoupena Ing. Mgr. Martinem Stiborem, vedoucím střediska geodézie a věcných břemen, na základě platné plné moci ,**

(jako strana oprávněná z věcného břemene – služebnosti, dále jen „Oprávněná“)

na straně druhé

(Povinná a Oprávněná společně rovněž jako „Smluvní strany“)

uzavřely níže uvedeného dne, měsíce a roku tuto:

**Smlouvu o zřízení věcného břemene – služebnosti**

**č. IE-12-6001354/034**

**Úvaly, kVN, kTS, kNN, Mánesova-Jiráskova**

(dále jen „Smlouva“)

k provedení ustanovení § 25 odst. 4 zákona č. 458/2000 Sb., o podmínkách podnikání a o výkonu státní správy v energetických odvětvích a o změně některých zákonů (energetický zákon), v platném znění (dále jen „energetický zákon“), a § 1257 a násl. zákona č. 89/2012 Sb., občanský zákoník (dále jen „občanský zákoník“)

**Článek I.**

**Úvodní ustanovení**

- 1.1. Oprávněná je provozovatelem distribuční soustavy (dále jen „**PDS**“) na území vymezeném licenci na distribuci elektřiny, udělenou PDS Energetickým regulačním úřadem. Distribuční soustava je provozována ve veřejném zájmu. PDS má povinnost zajišťovat spolehlivé provozování, obnovu a rozvoj distribuční soustavy na území vymezeném licenci, přičemž při výkonu licencované činnosti, pokud jí dojde k zatížení cizí nemovitosti, je PDS povinen k této nemovitosti zřídit věcné břemeno (služebnost) podle energetického zákona, jako jeden z předpokladů pro plnění práv a povinností plynoucích PDS z energetického zákona.
- 1.2. Povinná prohlašuje, že je podílovým spoluvlastníkem:
  - Pozemku parc. č.3017/2, v k.ú. Úvaly u Prahy, obec Úvaly, zapsáno v katastru nemovitostí vedeném Katastrálním úřadem pro Středočeský kraj, Katastrální pracoviště Praha-východ, přičemž- pan Ing. Jxxx Chxxx je vlastníkem podílu v rozsahu 1/8 vzhledem k celku, pan Kxxx Chxxx je vlastníkem podílu v rozsahu 1/8 vzhledem k celku, Město Úvaly je vlastníkem podílu v rozsahu 3/4 vzhledem k celku (dále jen "**Dotčená Nemovitost**" nebo též jen "**Pozemek**" )

Dotčená Nemovitost se nachází na území vymezeném licenci, v němž Oprávněná provozuje distribuční soustavu. Oprávněná má povinnost zřídit věcné břemeno umožňující zřídit a provozovat ve smyslu § 25 odst. 3 písm. e) energetického zákona na Dotčené Nemovitosti zařízení distribuční soustavy.
- 1.3. Oprávněná prohlašuje, že součást distribuční soustavy (čl. III.) je již zcela zhotovena na základě smlouvy o uzavření budoucí smlouvy o zřízení věcného břemene - služebnosti a smlouvy o právu provést stavbu a byla provedena její kolaudace.

## **Článek II. Předmět Smlouvy**

- 2.1. Předmětem Smlouvy je zřízení a vymezení věcného břemene - osobní služebnosti - zřízení umístění a provozování zařízení distribuční soustavy podle § 25 odst. 4 energetického zákona a ve smyslu obecných ustanovení o služebnosti podle § 1257 až 1266 občanského zákoníku, nepodléhající úpravě služebnosti inženýrské sítě ve smyslu § 1267 a násl. občanského zákoníku z důvodu odlišného jejího obsahu a účelu oproti zvláštní právní úpravě stanovené energetickým zákonem (dále jen „věcné břemeno“). Obsah věcného břemene je specifikován v článku III. této smlouvy. Věcné břemeno se zřizuje na Dotčené Nemovitosti ve prospěch Oprávněné v rozsahu uvedeném v této Smlouvě a k účelu vyplývajícím z přísl. ustanovení energetického zákona. Povinná se za podmínek stanovených touto smlouvou a zákonem zavazuje strpět práva Oprávněné plynoucí z věcného břemene a s ním spojených zákonných omezení a Oprávněná prohlašuje, že tato práva přijímá a bude je vykonávat za podmínek sjednaných touto Smlouvou a stanovených zákonem.
- 2.2. Povinná výslovně prohlašuje, že není žádným způsobem omezena v právu zřídit k Dotčené Nemovitosti věcné břemeno, že Dotčená Nemovitost není zatížena žádným zástavním, předkupním, či jiným věcným nebo závazkovým právem, kterým by byl znemožněn účel této Smlouvy. Povinná prohlašuje, že jí nejsou známy žádné faktické nebo právní vady Dotčené Nemovitosti, kterými by byl znemožněn účel této Smlouvy.

## **Článek III. Specifikace věcného břemene**

- 3.1. Smluvní strany se dohodly, že Povinná, jako podílový spoluvlastník Dotčené Nemovitosti, zřizuje k Dotčené Nemovitosti ve prospěch Oprávněné právo odpovídající věcnému břemenu podle § 25 odst. 4 energetického zákona, když jeho obsah je v souladu s účelem daným energetickým zákonem a rozsah jeho výkonu blíže uveden v tomto článku.
- 3.2. Smluvní strany berou na vědomí, že se změnou vlastníka Dotčené Nemovitosti přecházejí i práva a povinnosti, vyplývající z věcného břemene, na nabyvatele Dotčené Nemovitosti.

- 3.3. Smluvní strany se za účelem umístění součásti distribuční soustavy kabelové vedení VN, rozpojovací skříň (dále jen „**Součást distribuční soustavy**“) na Dotčené Nemovitosti a za účelem jejího provozování dohodly na zřízení věcného břemene, jehož obsahem je právo Oprávněné zřídit, provozovat, opravovat a udržovat Součást distribuční soustavy na Dotčené Nemovitosti. Věcné břemeno zahrnuje též právo Oprávněné provádět na Součásti distribuční soustavy úpravy za účelem její obnovy, výměny, modernizace nebo zlepšení její výkonnosti, včetně jejího odstranění.
- 3.4. Rozsah věcného břemene na Pozemku podle této smlouvy je vymezen v geometrickém plánu č. **2726-48/2015**, schváleném Katastrálním úřadem pro **Středočeský kraj**, Katastrální pracoviště **Praha-východ**, dne **20.12.2016** pod č. **4205/2016-209**. Geometrický plán je přílohou č. 1 této smlouvy a její nedílnou součástí. Veškeré náklady související s vyhotovením geometrického plánu, Smlouvy uhradí Oprávněná.
- 3.5. Povinná z věcného břemene je povinna strpět výkon práva Oprávněné, vyplývající z této Smlouvy a energetického zákona a zdržet se veškeré činnosti, která vede k ohrožení Součásti distribuční soustavy a omezení výkonu tohoto práva Oprávněné.
- 3.6. Věcné břemeno, zřízené touto Smlouvou, se sjednává jako časově neomezené a zaniká v případech stanovených zákonem.

#### **Článek IV. Další práva**

- 4.1. Oprávněná z věcného břemene má ve vztahu k Dotčené Nemovitosti dále oprávnění, která jí, jako PDS přísluší z energetického zákona, především pak:
- Vstupovat a vjíždět na Dotčenou Nemovitost v souvislosti se zřizováním, obnovou a provozováním distribuční soustavy.
- 4.2. Oprávněná je povinna při výkonu oprávnění, popsaných shora, postupovat coby PDS striktně ve smyslu § 25 odst. 8 energetického zákona, tj. co nejvíce šetřit práva Povinné a vstup, na věcným břemenem Dotčenou Nemovitost, jí bezprostředně oznámit. Po skončení prací je povinna uvést věcným břemenem Dotčenou Nemovitost do předchozího stavu, a není-li to možné s ohledem na povahu provedených prací, do stavu odpovídajícího jejímu předchozímu účelu nebo užívání a bezprostředně oznámit tuto skutečnost Povinné. Po provedení odstranění nebo okleštění stromů je Oprávněná povinna na svůj náklad provést likvidaci vzniklého klesu a zbytků po těžbě.
- 4.3. Součást distribuční soustavy je inženýrskou sítí ve smyslu § 509 občanského zákoníku se všemi k ní náležejícími součástmi.

#### **Článek V. Cena a platební podmínky**

- 5.1. Věcné břemeno podle této smlouvy se zřizuje úplatně.
- 5.2. Jednorázová náhrada za zřízení věcného břemene se sjednává ve výši **24 000,00 Kč** (slovy: **dvacetjedentisícčtyřistatřicetjedna korun českých**), Přičemž pan Ing. Jiří Chotek obdrží částku **4 600,00 Kč** (slovy: **čtyřtisícešestset korun českých**), pan Karel Chotek obdrží částku **4 600,00 Kč** (slovy: **čtyřtisícešestset korun českých**), Město Úvaly obdrží částku **12 231,00 Kč** (slovy: **dvanácttisícdvěstětřicetjedna korun českých**), + DPH v zákonné výši, tj. **celkem 14 800,00 Kč** (slovy: **čtrnácttisícosmset korun českých**).

Oprávněná se zavazuje ve lhůtě do 30 dnů od doručení vyrozumění o povolení vkladu do katastru nemovitostí uhradit Povinné výše uvedenou náhradu způsobem určeným Povinnou.

Úhrada této jednorázové náhrady bude provedena Oprávněnou ve prospěch města Úvaly na základě faktury (daňového dokladu) vystavené městem Úvaly se splatností do 30 dnů ode dne vystavení faktury. Město Úvaly je oprávněno vystavit fakturu až po doručení vyrozumění o povolení vkladu práva odpovídající věcnému břemeni dle této smlouvy do katastru nemovitostí a **obdržení žádosti o vystavení daňového dokladu (objednávky) vystavené městem Úvaly**. Za datum zdanitelného plnění je považováno datum vkladu práva do katastru nemovitostí.

**Žádost o vystavení daňového dokladu (objednávka)** bude Povinné doručena na emailovou adresu, příp. korespondenční adresu uvedenou v záhlaví této smlouvy. Povinná se zavazuje, že vedle náležitostí stanovených platnými právními předpisy, bude faktura obsahovat **číselné označení Smlouvy o zřízení věcného břemene** /např. IV-12-xxxxxxx/ **a desetimístné číslo ze žádosti (objednávky)** /např. 41xxxxxxx/ vydané a zasláné Oprávněnou.

## Článek VI.

### Vklad věcného břemene do veřejného seznamu

- 6.1. Geometrický plán pro vyznačení služebnosti zřizované podle této smlouvy, předá bezplatně Oprávněná v digitální podobě Povinné v otevřeném formátu .dwg či .dxf k záznamu do technické mapy města a neuzamčeném formátu .pdf k archivaci.

Při zásahu do povrchů komunikací a provádění výkopů a rýh, je ten, kdo zřizuje služebnost (věcné břemeno) na nemovitosti města Úvaly jako oprávněný povinen dodržovat Zásady a technické podmínky pro zásahy do povrchů komunikací a provádění výkopů a zásypů rýh, schválených radou města Úvaly, v platném znění ke dni zahájení prací (dále jen „technické zásady“); technické zásady jsou dostupné na webu mestouvaly.cz nebo jsou dostupné k nahlédnutí na Městském úřadu Úvaly

## Článek VII.

### Závěrečná ujednání

- 8.1. Práva a povinnosti z této smlouvy vyplývající a ve smlouvě neupravené se řídí příslušnými ustanoveními občanského zákoníku, energetického zákona, zákona 183/2006 Sb., stavební zákon, ve znění pozdějších předpisů, a s obsahem smlouvy souvisejících dalších předpisů. Kde je ve smlouvě uveden termín »služebnost« nebo »věcné břemeno« je tím myšlena v obou případech totožná služebnost vymezená v této smlouvě.
- 8.2. Pokud jakýkoliv závazek vyplývající z této smlouvy avšak netvořící její podstatnou náležitost je nebo se stane neplatným nebo nevymahatelným jako celek nebo jeho část, je plně oddělitelným od ostatních ustanovení této smlouvy a taková neplatnost nebo nevymahatelnost nebude mít žádný vliv na platnost a vymahatelnost jakýchkoliv ostatních závazků z této smlouvy. Strany se zavazují v rámci této smlouvy nahradit formou dodatku k této smlouvě tento neplatný nebo nevymahatelný oddělený závazek takovým novým platným a vymahatelným závazkem, jehož předmět bude v nejvyšší možné míře odpovídat předmětu původního odděleného závazku. Pokud však jakýkoliv závazek vyplývající z této smlouvy a tvořící její podstatnou náležitost je nebo kdykoliv se stane neplatným nebo nevymahatelným jako celek nebo jeho část, strany nahradí neplatný nebo nevymahatelný závazek v rámci nové smlouvy takovým novým platným a vymahatelným závazkem, jehož předmět bude v nejvyšší možné míře odpovídat předmětu původního závazku obsaženém v této smlouvě. Totéž platí i pro případ smluvní mezery.
- 8.3. Smluvní strany prohlašují, že skutečnosti uvedené v této Smlouvě nepovažují za obchodní tajemství ve smyslu § 504 občanského zákoníku, ve znění pozdějších předpisů tímto výslovně souhlasí se zveřejněním veškerých náležitostí a podmínek této smlouvy a/nebo souvisejících dokumentů a informací, včetně zveřejnění této smlouvy jako celku, v rámci informací zpřístupňovaných veřejnosti bez stanovení jakýchkoli dalších podmínek, a to i prostřednictvím dálkového přístupu, zejména na webových stránkách města.



- 8.4. Smluvní strany berou na vědomí, že město Úvaly ve smyslu § 5 odst. 2 písm. b) z.č. 101/2000 Sb. zpracovává a shromažďuje osobní údaje druhé smluvní strany za účelem realizace této smlouvy, a výslovně souhlasí s tím, aby město Úvaly ve smyslu § 11 z.č. 101/2000 Sb. shromáždilo a zpracovalo o něm údaje v souvislosti s touto uzavíranou smlouvou. Osobní údaje shromážděné v souvislosti s touto smlouvou nebudou jiným způsobem městem Úvaly využívány, ledaže tak výslovně vyplývá ze zákona.
- 8.5. Smluvní strany souhlasí s tím, že text smlouvy je veřejně přístupnou listinou ve smyslu zákona č. 106/1999 Sb., o svobodném přístupu k informacím, ve znění pozdějších předpisů, a že město jako povinný subjekt má povinnost na žádost poskytnout informace o tomto smluvním vztahu včetně poskytnutí kopie smlouvy. Při poskytnutí informace bude postupováno v souladu se zákonem č. 101/2000 Sb., o ochraně osobních údajů, ve znění pozdějších předpisů.
- 8.6. Smluvní strany výslovně prohlašují, že souhlasí s odesíláním a přijímáním finančních transakcí vyplývajících z této smlouvy z transparentního účtu města a jsou seznámeni, že bankovní ústav může na takovém účtu zveřejnit. Na transparentních účtech jsou zveřejněny nejméně tyto informace: - zaúčtovaná částka a měna, datum připsání platby na účet, - popis platby, - název a číslo účtu plátce, - zpráva pro příjemce, - variabilní, - konstantní, - specifický symbol, a i další text byl-li plátcem uveden jakož i text uvedený smluvní stranou k identifikaci platby směrem k veřejnosti.
- 8.7. Práva a povinnosti vyplývající ze smlouvy přechází i na právní nástupce smluvních stran o čemž jsou smluvní strany povinny právního nástupce informovat; za informaci pro právního nástupce se považuje i zveřejnění smlouvy na webových stránkách smluvní strany nebo podle zákona (např. zveřejnění smlouvy v registru smluv) anebo založením smlouvy do Katastru nemovitostí.
- 8.8. Práva a povinnosti vyplývající z této smlouvy se váží na pozemek a přecházejí na právního nástupce Smluvních stran, které se zavazují své právního nástupce s jejím obsahem seznámit.
- 8.9. Smluvní strany sjednávají, že tuto smlouvu lze měnit výhradně novou smlouvou o zřízení věcného břemene – služebnosti uzavřenou podle zákona.
- 8.10. Strany výslovně potvrzují, že nejsou slabší stranou ve smyslu § 433 a § 1798 a.n. občanského zákoníku, základní podmínky této smlouvy jsou výsledkem jednání stran a každá ze stran měla příležitost ovlivnit obsah této smlouvy.
- 8.11. Tato smlouva obsahuje úplné ujednání o předmětu smlouvy a všech náležitostech, které strany měly a chtěly ve smlouvě ujednat, a které považují za důležité pro závaznost této smlouvy. Žádný projev stran učiněný při jednání o této smlouvě ani projev učiněný po uzavření této smlouvy nesmí být vykládán v rozporu s výslovnými ustanoveními této smlouvy a nezakládá žádný závazek žádné ze stran.
- 8.12. Uzavření této smlouvy schválila rada města Úvaly usnesením č. R-\_\_\_\_\_/\_\_\_\_ na svém zasedání konaném dne \_\_\_\_\_; tato smlouva nabývá platnosti a účinnosti okamžikem jejího podpisu poslední smluvní stranou a se souhlasem rady města.
- 8.13. Podle ust. § 3 odst. 2 písm. l) zákona 340/2015 Sb. o registru smluv, Povinná (město Úvaly) má výjimku z povinnosti uveřejňování smluv v registru smluv; smluvní strany sjednaly, že pokud Oprávněná spadá do výčtu orgánů a organizací, jejichž smlouvy se zveřejňují, tak má tato smluvní strana povinnost smlouvu v registru smluv zveřejnit ve lhůtách stanovených zákonem, pod sankcí všech právních důsledků plynoucích ze zákona.
- 8.14. Oprávněná prohlašuje, že podle § 3 odst. 2 písm. h) zákona č. 340/2015 Sb., je vyloučena z působnosti zákona a smlouvy uzavírané s ČEZ Distribuce a.s. se proto v registru smluv nezveřejňují.
- 8.15. Smlouva je vyhotovena v 7 stejnopisech s platností originálu, z nichž jeden stejnopis obdrží město Úvaly, jeden stejnopis Ing. Jxxx Chxxx, jeden stejnopis Kxxx Chxxx, jeden stejnopis oprávněná, a jeden stejnopis bude přílohou ke stavebnímu řízení před stavebním úřadem.
- 8.16. Nedílnou a neoddělitelnou součástí této Smlouvy jsou její přílohy:  
- Geometrický plán pro vyznačení věcného břemene č. 2726-48/2015 ze dne 16. 12. 2016, potvrzený Katastrálním úřadem pro Středočeský kraj, Katastrálním pracovištěm Praha-východ dne 20.12.2016 pod č. 4205/2016-209. (Příloha1),
- 8.17. Smluvní strany po přečtení této smlouvy prohlašují, že souhlasí s jejím obsahem, což stvrzují

svými podpisy.

V ..... dne .....



V Nymburku dne 15.05.2017

## VÝKAZ DOSAVADNÍHO A NOVÉHO STAVU ÚDAJŮ KATASTRU NEMOVITOSTÍ

Dosavadní stav				Nový stav											
Označení pozemku parc. číslem	Výměra parcely		Druh pozemku	Označení pozemku parc. číslem	Výměra parcely		Druh pozemku	Typ stavby	Způsob využití	Způsob využití	Způsob využití	Porovnání se stavem evidence právních vztahů		Označení dílu	
	ha	m <sup>2</sup>	Způsob využití		ha	m <sup>2</sup>	Způsob využití	Způsob využití	Způsob využití	Způsob využití	Díl přechází z pozemku označeného v katastru nemovitostí	dřívejší poz. evidenci	Číslo listu vlastnictví		Výměra dílu
												ha	m <sup>2</sup>		
3085												3085	1059		
3088/2												3088/2	10001		
3088/3												3088/3	10002		
3088/4												3088/4	10001		
3089												3089	10001		
3100												3100	1698		
3165												3165	94		
3169												3169	3440		
3186												3186	1001		
3187/1												3187/1	10001		
3187/3												3187/3	10001		
3187/4												3187/4	10001		
3189												3189	860		
3195												3195	507		
3201												3201	1420		
3202/1												3202/1	384		

Oprávněný : dle listin

Druh věcného břemene : dle listin

<p><b>GEOMETRICKÝ PLÁN</b> pro vymezení rozsahu věcného břemene k části pozemku</p>	Geometrický plán ověřil úředně oprávněný zeměměřický inženýr:		Stejnopis ověřil úředně oprávněný zeměměřický inženýr:		
	Jméno, příjmení: <i>Ing. Libor Macek</i>		Jméno, příjmení: <i>Ing. Libor Macek</i>		
	Číslo položky seznamu úředně oprávněných zeměměřických inženýrů: <i>1545/1996</i>		Číslo položky seznamu úředně oprávněných zeměměřických inženýrů: <i>1545/1996</i>		
	Dne: <i>16.12.2016</i> Číslo: <i>181/2016</i>		Dne: <i>27.12.2016</i> Číslo: <i>647/2016</i>		
Náležitostmi a přenosní odpovědí právním předpisům.		Tento stejnopis odpovídá geometrickému plánu v elektronické podobě uloženému v dokumentaci katastrálního úřadu.			
Vyhotovitel:  AZ Elektrostav, a.s. Bobnická 2020 288 01 Nymburk		Katastrální úřad souhlasí a očíslováním parcel.		Ověření stejnopisu geometrického plánu v listinné podobě.	
Číslo plánu: <i>2726-48/2015</i> Okres: <i>Praha-východ</i> Obec: <i>Úvaly</i> Kat. území: <i>Úvaly u Prahy</i> Mapový list: <i>DKM, Český Brod 8-3/14,31,32</i> Dosavadním vlastníkům pozemků bylo poskytnuta možnost seznámit se v terénu a průběhem navrhovaných nových hranic, které byly označeny předepsaným způsobem:		KÚ pro Středočeský kraj KP Praha - východ Ing. Ivana Cincibusová PGP- 4205/2016-209 2016.12.20 13:17:41 CET			

## VÝKAZ DOSAVADNÍHO A NOVÉHO STAVU ÚDAJŮ KATASTRU NEMOVITOSTÍ

Dosavadní stav			Nový stav											
Označení pozemku parc. číslem	Výměra parcely		Druh pozemku Způsob využití	Označení pozemku parc. číslem	Výměra parcely		Druh pozemku Způsob využití	Typ stavby Způsob využití	Způsob určení výměry	Porovnání se stavem evidence právních vztahů				
	ha	m <sup>2</sup>			ha	m <sup>2</sup>				Díl přechází z pozemku označeného v katastru nemovitostí	dřívější poz. evidenci	Číslo listu vlastnictví	Výměra dílu	
												ha	m <sup>2</sup>	
276/8										276/8		2581		
1869										1869		2374		
1870										1870		811		
1883										1883		269		
1884										1884		3572		
1889										1889		10001		
1891/1										1891/1		2581		
1902/1										1902/1		10001		
1902/2										1902/2		10001		
1902/8										1902/8		10001		
1902/9										1902/9		10001		
1902/10										1902/10		10001		
1902/11										1902/11		10001		
1902/14										1902/14		975		
1902/16										1902/16		975		
1902/17										1902/17		445		
1902/18										1902/18		10001		
1902/20										1902/20		10001		
1902/21										1902/21		10001		
1902/22										1902/22		10001		
1902/23										1902/23		1957		
1902/24										1902/24		3558		
1902/25										1902/25		10001		
1902/26										1902/26		10001		
1967/2										1967/2		2014		
1990										1990		308		
1998										1998		955		
2000										2000		1761		
2001										2001		1761		
2004										2004		745		
2009										2009		10001		
2093										2093		231		
2095										2095		753		
2097										2097		144		
2099										2099		10001		
2102										2102		754		
2105										2105		185		
2122										2122		10001		
2123										2123		445		
2145										2145		975		
2146										2146		2585		
2147										2147		2585		
2151										2151		2585		
2929/2										2929/2		640		
2931										2931		694		
2934/1										2934/1		10001		
2934/2										2934/2		35		
2935										2935		10001		
2936										2936		10001		
3017/1										3017/1		10001		
3017/2										3017/2		3764		
3072/1										3072/1		261		
3072/2										3072/2		10001		
3073/1										3073/1		10001		
3073/2										3073/2		10001		
3074										3074		10001		
3077/1										3077/1		60000		
3077/2										3077/2		60000		
3078/4										3078/4		3213		

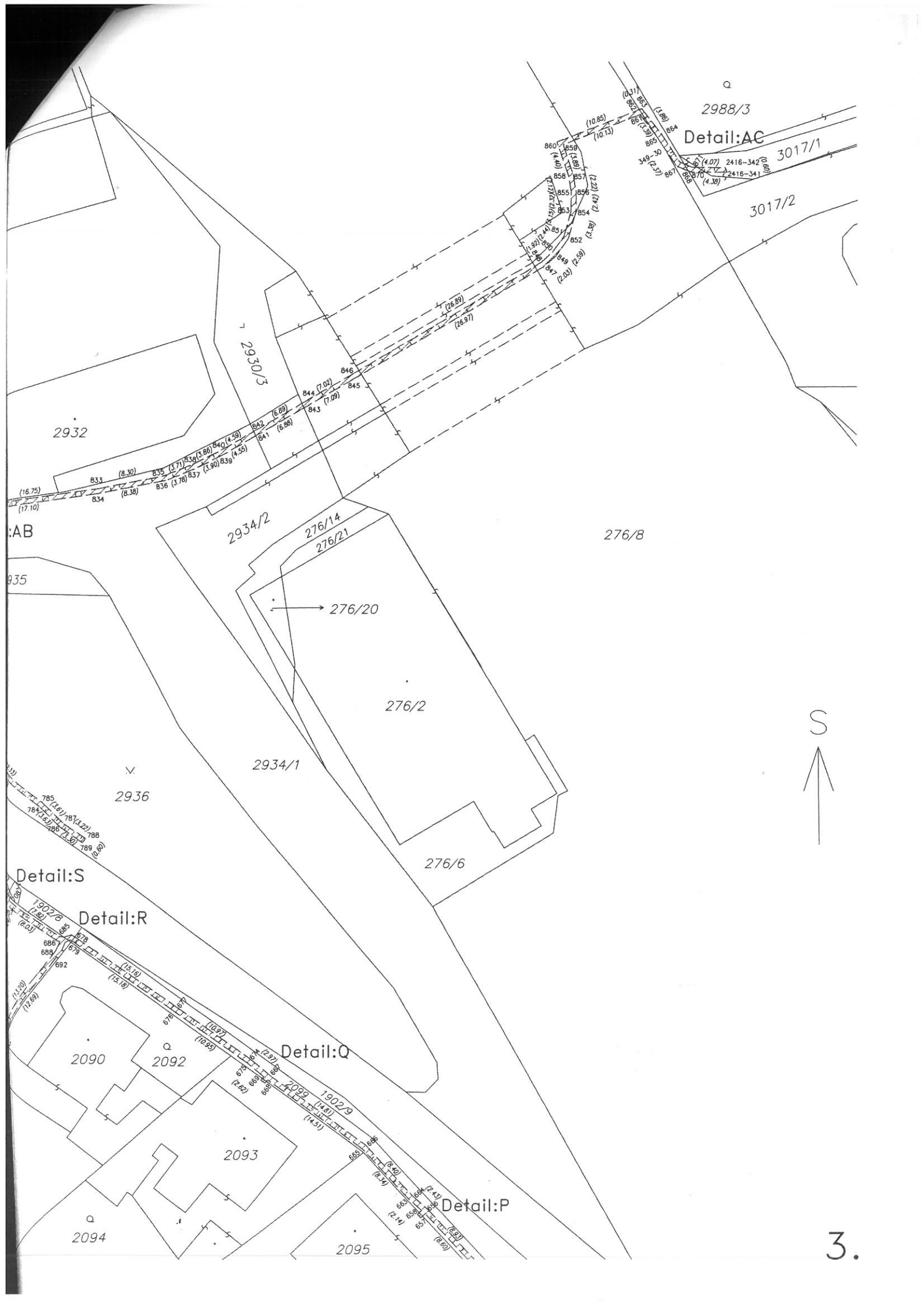

2988/3  
Detail:AC

3017/1  
3017/2

2932

2930/3

2934/2

276/14  
276/21

276/8

276/20

276/2

2934/1

2936

276/6

Detail:S

Detail:R

Detail:Q

2090

2092

2093

Detail:P

2094

2095



68

Uhl



MĚSTSKÝ ÚRAD ÚVALY	
Zpracováno: 010	Č.j. (poř.): 11317/12
Došlo dne: 1. 09. 2017	Podp.:
Počet listů: 1	
Počet příloh: 1	svazků: listů:

**Město Úvaly**  
 Odbor investic a dopravy  
 p. Viktorová  
 Pražská 276  
 250 82 Úvaly

VÁŠ DOPIS ZNAČKY ZE DNE

VYŘIZUJE/LINKA  
 Borovičková/725 048 227  
 borovickova@uhlirsro.cz

MÍSTO ODESLÁNÍ/DATUM  
 Čelákovice 31.8.2016

### Oznámení

Oznamujeme Vám, že na základě zaměření skutečného provedení stavby a následném vypracování geometrického plánu, bylo zjištěno, že se stavba „Úvaly, Škvorecká-kNN-pro č.p.1803“, IP-12-6010434, u které se předpokládalo dotčení pozemku p.č. 307/4 v k.ú. Úvaly u Prahy kabelovým vedením NN, se pozemku nedotkla.

Tímto se stává uzavřená smlouva o smlouvě budoucí o zřízení věcného břemene č. IP-12-6010434/VB/1 ze dne 5.10.2016 bezpředmětnou.

S pozdravem,

**Blanka Borovičková**

Pro firmu:  
 K.Uhlíř s.r.o.  
 Zálužská 118  
 Čelákovice 250 88

**K.UHLÍŘ s.r.o.**  
 Elektro - montáž a prodej  
 Zálužská 118, Záluží (15)  
 250 88 Čelákovice  
 IČ 47539399 tel. 326992229

Příloha : zaměření skutečného provedení stavby  
 Kopie GP č. 2934-150/2017



15.3.2017

60/2017

*[Handwritten signature]*

ÚOZI	Zaměřil	Zpracoval	Kreslil	Kontroloval	<b>GEOLYS CZ s.r.o.</b>	
Jméno	Ing. M. Ott	Ing. M. Ott	V. Vohánka	Ing. Martin Vacek	Husovo náměstí 15 289 22 Lysá nad Labem tel. 739 300 493	
Kat. území :	Úvaly u Prahy					
Objednal :	K. Uhlíř s.r.o.	Souř. systém	S - JTSK		Formát	A4
Investor :	ČEZ Distribuce a.s.	Výšk. systém	Bpv		Datum	15.3.2017
Číslo stavby:	IP-12-6010434	Stupeň TD :	DSPA		Číslo zakázky	2017/48
Název stavby:	Úvaly, Škvorecká - kNN pro č.p.1803				Měřítko	Číslo listu/celkem
Název výkresu :	Geodetické zaměření skutečného provedení stavby				1:500	1/1

# VÝKAZ DOSAVADNÍHO A NOVÉHO STAVU ÚDAJŮ KATASTRU NEMOVITOSTÍ

Dosavadní stav				Nový stav											
Označení pozemku parc. číslem	Výměra parcely		Druh pozemku	Označení pozemku parc. číslem	Výměra parcely		Druh pozemku	Typ stavby	Způsob určení výměr	Porovnání se stavem evidence právních vztahů					
										Způsob využití	Díl přechází z pozemku označeného v		Číslo listu vlastnictví	Výměra dílu	
	ha	m <sup>2</sup>	katastru nemovitostí		dřívější poz. evidenci	ha	m <sup>2</sup>								
307/1										307/1		2095			

*Oprávněný: Správce energetického zařízení*

*Druh věcného břemene: Právo vstupu a vjezdu na pozemky pro údržbu, provoz a odstraňování poruch zařízení*

<b>GEOMETRICKÝ PLÁN pro vymezení rozsahu věcného břemene k části pozemku</b>	Geometrický plán ověřil úředně oprávněný zeměměřický inženýr:	Stejnopis ověřil úředně oprávněný zeměměřický inženýr:
	Jméno, příjmení: <b>Ing. Květa Šochmanová</b>	Jméno, příjmení: <b>Květa Šochmanová</b>
	Číslo položky seznamu úředně oprávněných zeměměřických inženýrů: <b>1907/2000</b>	Číslo položky seznamu úředně oprávněných zeměměřických inženýrů: <b>1907/2000</b>
	Dne: <b>16. 8. 2017</b> Číslo: <b>124/2017</b>	Dne: <b>24. 8. 2017</b> Číslo: <b>714/2017</b>
	Náležitostmi a přesností odpovídá právním předpisům.	Tento stejnopis odpovídá geometrickému plánu v elektronické podobě uloženému v dokumentaci katastrálního úřadu.
Vyhotovitel: <b>Geolys CZ s.r.o.</b> <b>Husovo nám. 15</b> <b>Lysá nad Labem</b> Číslo plánu: <b>2934 – 150 / 2017</b> Okres: <b>Praha – východ</b> Obec: <b>Úvaly</b> Kat. území: <b>Úvaly u Prahy</b> Mapový list: <b>Český Brod 8-3/43</b> Dosavadním vlastníkům pozemků byla poskytnuta možnost seznámit se v terénu s průběhem navrhovaných nových hranic, které byly označeny předepsaným způsobem: -----	<b>Katastrální úřad souhlasí s očíslováním parcel.</b>  KÚ pro Středočeský kraj KP Praha - východ Ing. Ivana Cincibusová PGP- 2858/2017-209 2017.08.24 08:26:46 CEST	Ověření stejnopisu geometrického plánu v listinné podobě.  



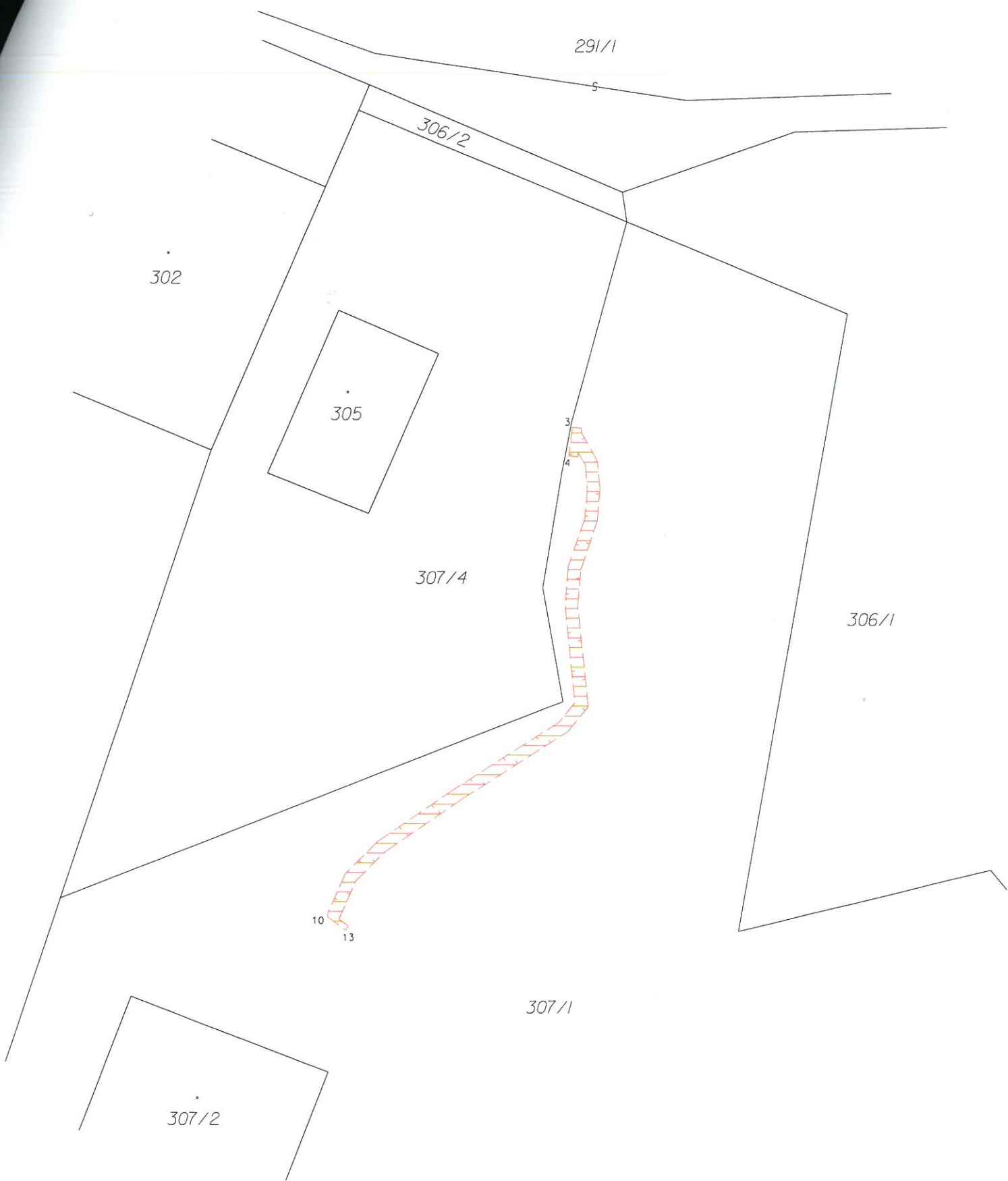

## Seznam souřadnic (S-JTSK)

Číslo bodu	Souřadnice pro zápis do KN		Kód kvality
	Y	X	
3	721072.19	1047864.11	3
4	721072.35	1047865.46	3
5	721071.76	1047864.16	3
10	721083.74	1047887.31	3
12	721082.74	1047887.77	3
13	721082.87	1047887.96	3
14	721071.92	1047865.50	3
15	721083.19	1047887.43	3
16	721082.40	1047885.61	3
17	721080.97	1047884.19	3
18	721077.38	1047881.75	3
19	721072.35	1047878.54	3
20	721071.38	1047877.36	3
21	721071.90	1047872.57	3
22	721071.76	1047870.85	3
23	721070.99	1047868.55	3
24	721070.87	1047867.02	3
25	721070.99	1047865.73	3
26	721071.78	1047864.33	3
27	721071.90	1047865.34	3
28	721071.57	1047865.91	3
29	721071.47	1047867.02	3
30	721071.59	1047868.43	3
31	721072.36	1047870.73	3
32	721072.50	1047872.57	3
33	721072.01	1047877.18	3
34	721072.75	1047878.08	3
35	721077.74	1047881.27	3
36	721081.35	1047883.73	3
37	721082.90	1047885.27	3
38	721083.70	1047887.10	3

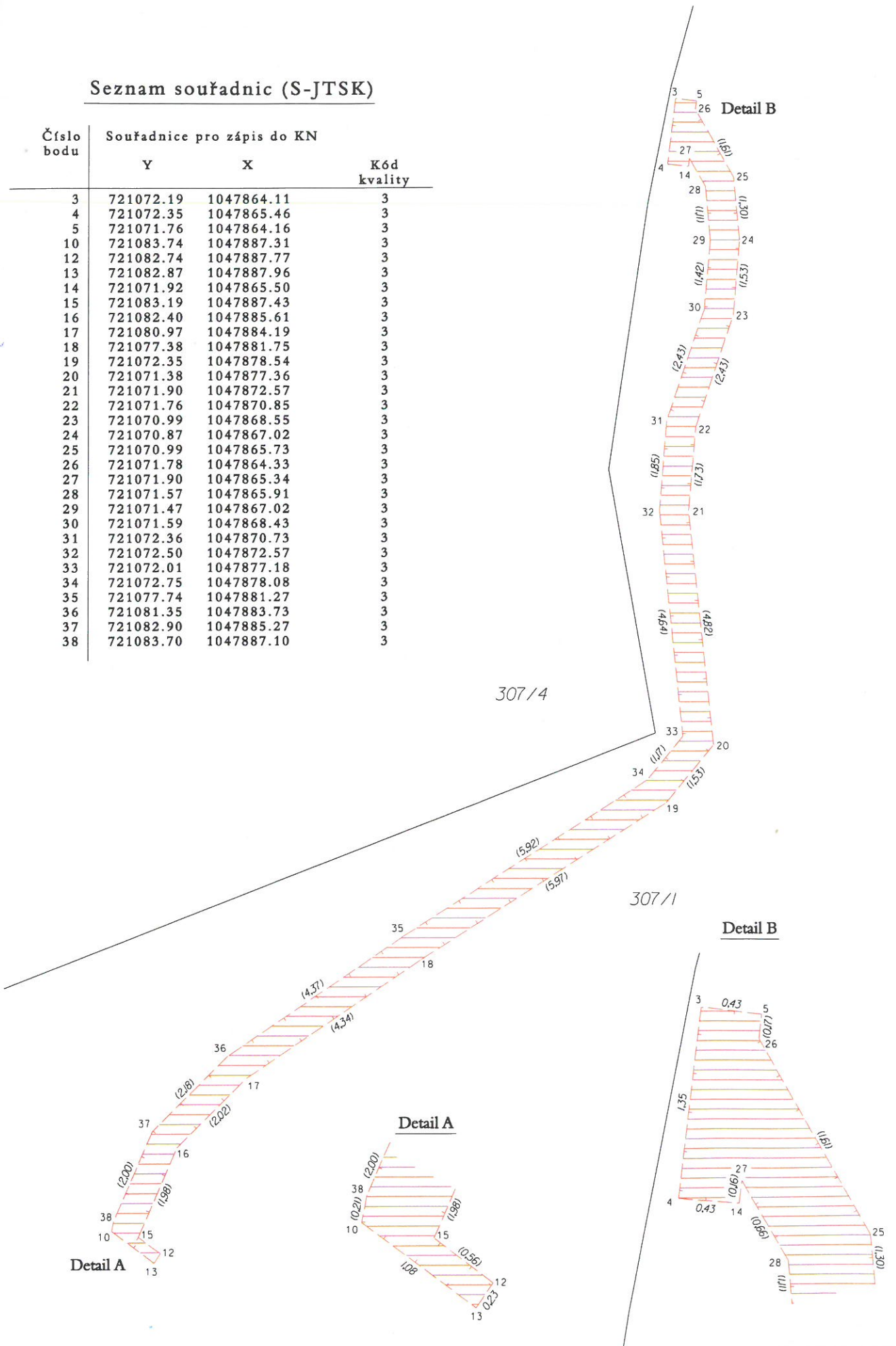



# Město Úvaly

## Pražská 276, 250 82 Úvaly

Telefon: 281 091 561 – podatelna

Fax: 281 981 696

E-mail: [blanka.viktorova@mestouvaly.cz](mailto:blanka.viktorova@mestouvaly.cz)

Bankovní spojení:

KB, a.s. Praha - Podvinný mlýn

č.účtu: 19-1524-201/0100

GE Money Bank, a.s. Český Brod

č.účtu: 10006-5000128-584/0600

IČ: 240 931

Č.j.: MEUV...../2017

### Záměr města

Město Úvaly na základě ust. § 39 odst. 1 zákona č.128/2000 Sb. o obcích, ve znění pozdějších předpisů

**zveřejňuje vyhlášení záměru pronájmu části nebytových prostor v části objektu čp.527, Pražská ulice, Úvaly o celkové výměře 23,97 m<sup>2</sup> za účelem provozování kadeřnictví**

Tento záměr byl schválen usnesením rady města Úvaly č..... dne .....

Vyjádření a nabídky lze doručit v době od zveřejnění záměru pronájmu na adresu: MěÚ Úvaly, Pražská 276, Úvaly 250 82 v zalepené obálce označené „**NEOTVÍRAT**“ a heslem „**pronájem v čp.527**“ nejpozději do .....

#### **Podmínky pronájmu:**

- veškeré úpravy předmětu pronájmu bude nájemce provádět na základě písemného souhlasu pronajímatele
- veškeré stavební a jiné úpravy bude realizovat nájemce na své náklady a nebude je požadovat zpět ani při skončení nájmu
- nájemní smlouva bude uzavřena na dobu určitou 1 roku a v případě, že výpověď kterékoliv ze stran nebude druhé straně doručena ve lhůtě 60 dnů před každým vypršením smlouvy, prodloužena automaticky o další 1 rok.

#### **Žádost musí obsahovat:**

- nabídku výše nájemného (Kč/m<sup>2</sup>/rok)
- adresu žadatele, telefon, fax, e-mail
- u fyzických osob - originál výpisu z živnostenského rejstříku (ne starší 3 měsíců)
- u právnických osob - originál výpisu z obchodního rejstříku (ne starší 3 měsíců)
- u fyzických osob vyplněný formulář „Informace, poučení a souhlas subjektu s poskytováním osobních údajů“
- návrh smlouvy

#### **Kritéria pro výběr zájemců o pronájem předmětných nebytových prostor:**

- výše nájemného (Kč/m<sup>2</sup>/rok)

**O výsledku výběrového řízení se můžete informovat na MěÚ Úvaly odbor investic a dopravy tel. 281091557, vyrozuměn bude pouze vybraný zájemce.**

**Doba zveřejnění je dle zákona nejméně 15 dnů. Pronajímatel si vyhrazuje právo nevybrat z předložených nabídek.**

**V případě, že nebude podána žádná žádost o pronájem předmětného nebytového prostoru, prodlužuje se doba zveřejnění vždy do 15. dne následujícího měsíce.**

starosta města  
Petr Borecký

Vyvěšeno:

sejmuto:

## Dodatek číslo 1 smlouvy o sdružených službách dodávky zemního plynu mezi:

Zákazníkem:

**Město Úvaly** se sídlem Pražská 276, 250 82 Úvaly  
IČ: 00240931  
DIČ: CZ00240931  
Zastoupená: Mgr. Petr Borecký  
(dále jen „Zákazník“)  
a

Dodavatelem:

**One Energy & One Mobile a.s.**  
se sídlem Hornoplní 3322/34, 702 00 Ostrava  
jednající: Ing. Martin Los, statutární ředitel  
IČ: 018 79 880, DIČ: CZ01879880

(dále jen „Dodavatel“)

uzavírají v souladu s ust. čl. 6. odst. 6.2. Smlouvy o sdružených dodávkách zemního plynu ze dne 19. 9. 2016 tento dodatek číslo 1, který zní:

### I.

1. Článek 4. - **časová a technická specifikace**, bod 4.1.2. smlouvy se mění takto:

„4.1.2 Datum a hodina ukončení dodávek: **31.3.2018 23:59:59**, za podmínek sjednaných smlouvou ze dne 05. 09. 2016.

Změna se dotýká smlouvy uzavřené 05. 09. 2016 ECID 5133-1307-1, pro níže uvedená odběrná místa:

27ZG200Z00543604	Smetanova 203
27ZG200Z0057146S	Smetanova 203
27ZG200Z0057147Q	Smetanova 203
27ZG200Z0270354U	Riegerova 65
27ZG200Z0236174Q	nám. Arnošta z Pardubic 8

### II.

1. Ostatní ujednání smlouvy zůstávají nezměněna.
2. Uzavření tohoto dodatku smlouvy schválila rada Města Úvaly usnesením č. R – ..... na svém zasedání konaném dne .....

3. Tato tento dodatek smlouvy nabývá platnosti a účinnosti dnem podpisu poslední smluvní stranou za schválení radou města.
4. Tento dodatek smlouvy je vyhotoven v 4 stejnopisech s platností originálu, z nichž pronajímatel obdrží tři stejnopisy a nájemce jeden stejnopisech.
5. Strany po přečtení této smlouvy prohlašují, že souhlasí s jejím obsahem, což potvrzují svými podpisy.

**Zákazník:**

V Úvalech dne

**Město Úvaly**

**Dodavatel:**

V Ostravě dne 19.9.2017

**One Energy & One Mobile a.s.**

---

Osoba oprávněná k zastupování

Jméno: Mgr. Petr Borecký  
[Starosta města Úvaly](#)

---

Osoba oprávněná k zastupování společnosti

Jméno: Ing. Martin Los  
Funkce: předseda představenstva a.s.



# Technické služby města Úvaly, p. o.

## Riegerova 12, 250 82 Úvaly

IČ: 04441869  
Telefon: 281 091 522  
Web: www.tsuvaly.cz  
ID datové schránky: yzzamr5  
E-mail: tsu@mestouvaly.cz

Město Úvaly  
Odbor investic a dopravy  
Riegerova 897  
250 82 Úvaly

Úvaly, 25. 10. 2017  
Č. j.: TSMÚ/88/2017

### Věc: Cenová nabídka – oprava ulic Staré Slovany

Vážený pane Maturo,

v příloze Vám zasílám položkovou cenovou nabídku na opravu ulic na Starých Slovanech:

Ulice	Celková cena bez DPH	Celková cena včetně DPH 21 %
Lužická	1 440 222,-	1 742 666,20,-
Bulharská	955 690,-	1 156 384,90,-
Ruská	1 004 790,-	1 215 795,90,-
Slovinská	346 100,-	418 781,00,-
Srbská	1 441 699,-	1 744 455,80,-
U Přeložky	235 880,-	285 414,80,-
<b>CELKEM</b>	<b>5 424 381,-</b>	<b>6 563 501,00,-</b>

S pozdravem

TECHNICKÉ SLUŽBY  
města Úvaly, p. o.  
Riegerova 12, 250 82  
IČO: 04441869

Mgr. Ing. Pavlína Slavíková  
ředitelka

**Cenová nabídka - oprava ulic města Úvaly**

ulice LUŽICKÁ 1.630 m2 celkem (komunikace od ul. Ruská směr Českobrodská 130m x 7m š. = 910 m2 + od ul. Ruská po Srbskou 64m x 5m š. = 320 m2 + od ul. Srbská po Chorvatskou 100m x 4m š. = 400 m2)	množství	jedn.	cena/jedn.	celkem
stržení komunikace	430,00	m3	420,00	180 600,00
úprava pláně	1 630,00	m2	69,00	112 470,00
podklad ze šterkodrtě	1 630,00	m2	85,00	138 550,00
výšková úprava kanálů	9,00	ks	1 200,00	10 800,00
výšková úprava šoupat	20,00	ks	900,00	18 000,00
zářez asfaltu do stávající komunikace				4 500,00
zhotovení chodníku ZD šedá Klasiko 6 cm	276,00	m2	700,00	193 200,00
zhotovení obrubník nájezdový	475,00	m	400,00	190 000,00
zhotovení vjezdů ZD červená Klasiko 8 cm	85,00	m2	750,00	63 750,00
zhotovení vjezdů z bílého kamenného šterku	8,00	m3	800,00	6 400,00
práce				4 000,00
pokládka asfaltu	1 630,00	m2	295,00	480 850,00
příprava pro zeleň 64m x 2m	55,00	m3	420,00	23 100,00
navezení zeminy	35,00	m3	400,00	14 000,00
<b>celkem</b>				<b>1 440 220,00</b>

ulice BULHARSKÁ 865 m2 š. 5 m	množství	jedn.	cena/jedn.	celkem
vyrovnání pláně	865,00	m2	69,00	59 685,00
pokládka asfaltu	865,00	m2	295,00	255 175,00
spojovací prostřík	865,00	m2	12,00	10 380,00
oprava vpustí	4,00	ks	1 100,00	4 400,00
výšková úprava kanálů	4,00	ks	1 200,00	4 800,00
výšková úprava šoupat	8,00	ks	900,00	7 200,00
zhotovení chodníku ZD šedá Klasiko 6 cm	407,00	m2	700,00	284 900,00

zhotovení obrubník Parkan	210,00	m	330,00	69 300,00
zhotovení obrubník nájezdový	225,00	m	400,00	90 000,00
zhotovení vjezdů ZD červená Klasiko 8 cm	125,00	m2	750,00	93 750,00
příprava pro zeleň, odbagrování pruh š. 2m a d. 163m hl. 0,20	105,00	m3	420,00	44 100,00
navezení zeminy	80,00	m3	400,00	32 000,00
<b>celkem</b>				<b>955 690,00</b>

<b>ulice RUSKÁ 2.170 m2 š 5 m</b>				
vyrovnání pláně	2 170,00	m2	69,00	149 730,00
pokládka asfaltu	2 170,00	m2	295,00	640 150,00
spojovací prostřík	2 170,00	m2	12,00	26 040,00
oprava vpustí	16,00	ks	1 100,00	17 600,00
výšková úprava kanálů	14,00	ks	1 200,00	16 800,00
výšková úprava šoupat	30,00	ks	900,00	27 000,00
zářez asfaltu do stávající komunikace	407,00			5 500,00
zhotovení vjezdů z bílého kamenného štěrku	48,00	m3	800,00	38 400,00
práce	225,00			25 000,00
zhotovení 3 míst pro zeleň	125,00			22 000,00
úprava krajnic 85 m3 = 530 m2	530,00	m2	69,00	36 570,00
<b>celkem</b>				<b>1 004 790,00</b>

<b>ulice SLOVINSKÁ 400 m2 š. 4 m</b>				
vyrovnání pláně	400,00	m2	69,00	27 600,00
pokládka asfaltu	400,00	m2	295,00	118 000,00
spojovací prostřík	400,00	m2	12,00	4 800,00
oprava vpustí	2,00	ks	1 100,00	2 200,00
výšková úprava kanálů	1,00	ks	1 200,00	1 200,00
zářez asfaltu do stávající komunikace				5 300,00
zhotovení vjezdů ZS šedá Klasiko 6 cm	160,00	m2	700,00	112 000,00
zhotovení obrubník vjezdový	29,00	m	400,00	11 600,00



zhotovení obrubník Parkan	140,00	m	330,00	46 200,00
zhotovení vjezdů z bílého kamenného šterku	13,00	m3	800,00	10 400,00
práce				6 800,00
<b>celkem</b>				<b>346 100,00</b>

<b>ulice SRBSKÁ 2.565 m2 š. 5 m</b>	množství	jedn.	cena/jedn.	celkem
vyrovnání pláně	2 565,00	m2	69,00	176 985,00
pokládka asfaltu	2 565,00	m2	295,00	756 675,00
spojovací prostřik	2 565,00	m2	12,00	30 780,00
oprava vpustí	16,00	ks	1 100,00	17 600,00
výšková úprava kanálů	16,00	ks	1 200,00	19 200,00
výšková úprava šoupat	45,00	ks	900,00	40 500,00
zářez asfaltu do stávající komunikace				5 900,00
zhotovení chodníku od ul. Bulharská po ul. Slovinská ZD šedá Klasiko 6 cm	98,00	m2	700,00	68 600,00
zhotovení obrubník Parkan	66,00	m2	330,00	21 780,00
zhotovení vjezdů ZD červená Klasiko 8 cm	35,00	m2	750,00	26 250,00
zhotovení vjezdů z bílého kamenného šterku	6,00	m3	800,00	4 800,00
práce				4 800,00
úprava krajnic	750,00	m2	69,00	51 750,00
odtranění šterku pro zeleň				56 200,00
navezení zeminy				48 200,00
<b>zhotovení komunikace ke Šmejkalům 30 m x 5,7 m = 171 m2</b>				
odbagrování stávajícího povrchu pláně ve vrstvě 20 cm	70,00	m3	420,00	29 400,00
úprava pláně	171,00	m2	69,00	11 799,00
pokládka šterkodrtě	171,00	m2	85,00	14 535,00
pokládka asfaltu	171,00	m2	295,00	50 445,00
úprava kačirkem				5 500,00
<b>celkem</b>				<b>1 441 699,00</b>

<b>ulice U PŘELOŽKY 580 m2 š. 4 m</b>					
	množství	jedn.	cena/jedn.	celkem	
vyrovnání pláňe	580,00	m2	69,00	40 020,00	
pokládka asfaltu	580,00	m2	295,00	171 100,00	
spojovací prostřík	580,00	m2	12,00	6 960,00	
výšková úprava kanálů	2,00	ks	1 200,00	2 400,00	
výšková úprava šoupat	4,00	ks	900,00	3 600,00	
zářez asfaltu do stávající komunikace				7 400,00	
zhotovení vjezdů z bílého kamenného štěrku	3,00	m3	800,00	2 400,00	
práce				2 000,00	
<b>celkem</b>				<b>235 880,00</b>	



**TECHNICKÉ SLUŽBY**  
**města Úvaly, p. o.**  
 Riegerova 12, 250 82  
 IČO: 04441869

# SMLOUVA o dílo č. KO 008/2017 na servis výtahů

dle § 2586 obchodního zákoníku

KOMPLEX

## 1. Smluvní strany

### 1.1 Objednatel-provozovatel výtahu

Obchodní název: Město Úvaly  
Oprávněn k jednání: Mgr. Petr Borecký - starosta  
IČ: 00240931  
DIČ: CZ00240931  
Adresa: Pražská 276  
250 82 Úvaly  
Tel: .....  
Mobil: .....  
E-mail: .....  
Elektronické zasílání faktur: ANO  / NE   
Adresa pro zasílání faktur: .....  
Souhlas k inkasu: ANO  / NE   
Bankovní spojení: .....  
Nahlašovatel poruch: Jan Karlín tel. 721880484  
..... tel. ....

Umístění revizní knihy výtahu: skříň rozvaděče výtahu  
(dostupnost servisním pracovníkům)  
Seznam výtahů: (viz. příloha č.1- tabulka)

### 1.2 Zhotovitel

Obchodní název: VÝTAHY Čelákovice s.r.o.  
Oprávněn k jednání: Jiří Krejčík  
IČ: 25709739  
DIČ: CZ25709739  
Adresa: ul. Ruská 475, 250 88 Čelákovice  
Servisní středisko: Kutná Hora  
Tel: 326991094, 326994313  
Fax: 326991094  
E-mail: info@vytahy-celakovice.cz  
Bankovní spojení: KB Čelákovice, č.ú.: 35-7269190267/0100  
Společnost zapsána do Obchodního rejstříku u Městského soudu v Praze, oddíl C, vložka č. 63216.

## **2. Předmět plnění**

2.1 Předmětem plnění je provádění servisní činnosti na výtazích uvedených ve smlouvě v souladu s bezpečnostními předpisy pro provoz a servis výtahů ČSN 27 4002, pro zkoušení výtahů ČSN 274007 a s ostatními platnými předpisy.

2.2 Objednatel požaduje provádění servisní činnosti v rozsahu:

( zaškrtněte X požadované )

opravy výtahů

odborné prohlídky (pravidelné revize)

odborné zkoušky (pravidelné zatěžkávací zkoušky)

činnost dozorce výtahu (14ctidenní provozní prohlídky - mazání, čištění šachetních prohlubní )

.. zprostředkování služeb tel. operátora – GSM (oboustranná hlasová komunikace)

pohotovostní služba

### 2.3 Provozní doba

Sjednané práce budou prováděny v pracovní době zhotovitele, tj. v pracovní dny od 6.30hod. do 15.00hod.

Nástup na opravu výtahu dle individuální dohody s objednatelem, nejdéle však do 4 hodin po nahlášení poruchy. Poruchy výtahů a havárie nahlašuje kompetentní osoba k tomu určená na náš dispečink tel.: **326991094, 326994313** v pracovní dny od 6.30hod. do 15.00hod.

Pokud je v odst.2.2 smlouvy dohodnuta pohotovostní služba objednávejte ji telefonicky na č. **604 112 371**.

## **3. Cena**

3.1 Cena předmětu plnění je stanovena smluvní:

a) paušální: **KOMPLEX**

- OP - odborné prohlídky / 1 x 4 měsíce ČSN 27 4002

- opravy – běžné provozní poruchy

- materiál / náhradní díly do výše 100,- Kč

- náklady na dopravné

- preventivní údržba

- mazání dle mazacího plánu

- čištění výtahového zařízení

- pohotovostní služba

- provozní prohlídky výtahů – dozorce

Celkem výtah TOV 650 3/3

850,- Kč bez DPH / výtah /měsíc

**Celkem**

**850,- Kč bez DPH /měsíc**

490,- + 21% DPH / měsíc

360,- + 15% DPH / měsíc

**Celkem**

**1.007,- Kč vč. DPH / měsíc**

**V paušálních cenách jsou započteny náklady na dopravné.**

b) skutečná :

- opravy mimo paušál HZS 350,- Kč/ hod. – 1 servisní pracovník
- cestovné 10,- Kč / km
- OZ - odborné zkoušky dle platného ceníku / 1 x 3 roky ČSN 27 4007

Náklady na dopravné se účtují dle skutečného kilometrovného.

Cena dodaného materiálu je účtována dle skutečné spotřeby ve výši skladových cen ke dni vyskladnění.

K cenám je účtována v souladu se zákonem daň z přidané hodnoty v příslušné sazbě ve výši platné ke dni vystavení faktury.

3.2 Podrobný rozsah služeb je specifikován v příloze č. 2 této smlouvy.

3.3 Opravy většího rozsahu (výměna stroje, nosných orgánů a pod.), generální opravy a veškeré práce nad sjednaný předmět plnění se provádějí na základě dílčího ujednání.

3.4 V případě růstu inflace má zhotovitel právo průběžně aktualizovat cenu předmětu plnění indexem inflace stanoveným pro příslušný rok.

#### **4. Platební podmínky**

4.1 Vyúčtování cen **a) paušální** se provádí na začátku každého kalendářního měsíce, 12 x ročně.

Vyúčtování cen **b) skutečných** se provádí po ukončení prací (zdanitelného plnění) na základě potvrzených montážních listů objednatelem – provozovatelem výtahu.

4.2. Faktura bude vystavena jako daňový doklad s uvedením všech údajů ve smyslu § 29 zákona 235/2004 Sb., o dani z přidané hodnoty, a účetní doklad dle § 11 zákona 563/1991 Sb., o účetnictví, a dále:

- i. číslo smlouvy,
- ii. celková účtovaná částka a den splatnosti,
- iii. název peněžního ústavu a číslo účtu, na který má být částka poukázána, a který se musí shodovat s číslem bankovního účtu registrovaným na finančním úřadu určeným ke zveřejnění.

4.3. Neuvedení některého údaje na faktuře - daňovém dokladu, je důvodem pro jeho vrácení zhotoviteli před jeho úhradou; v takovém případě začíná běžet nová lhůta splatnosti dnem doručení opravené faktury objednateli.

4.4. Objednatel bude cenu za dílo hradit ve výši a způsobem sjednaným v této smlouvě o dílo jen na bankovní účet zhotovitele uvedený v záhlaví této smlouvy. Zhotovitel prohlašuje, že tento účet je současně bankovním účtem, který zhotovitel zveřejnil v Registru plátců DPH vedeném Ministerstvem financí České republiky a Finanční správou. V případě, že bude v době, než dojde k úhradě jednotlivých faktur vyhlášeno Finanční správou, že objednatel je nespolehlivým plátcem DPH, má objednatel právo DPH neuhradit zhotoviteli, ale přímo Finanční správě dle jí poskytnutých údajů.

4.5. Doba splatnosti daňových dokladů je 30 dnů od jejich doručení objednateli. V případě, že je objednatel v prodlení s plněním svých závazků, uhradí objednatel zhotoviteli na jeho výzvu úrok z prodlení za pozdní úhradu ve výši 0,04% z dlužné částky za každý započatý den prodlení.

4.6. Zhotovitel je oprávněn, po předchozím upozornění objednatele pozastavit svá plnění uvedená v odst. 2 smlouvy až do doby úplného vyrovnání závazků. Po tuto dobu se zhotovitel zprošťuje odpovědnosti za další bezpečnost výtahového zařízení.

4.7. Cena předmětu plnění dle odstavce 3.1 nebude po dobu záruky výtahu dodaného a namontovaného podle smlouvy o dílo ze dne 9.3.2017 účtována.

## **5. Povinnosti zhotovitele**

- 5.1 Zhotovitel zodpovídá za včasné a odborné provedení díla sjednaného ve smlouvě. Zhotovitel se zavazuje sledovat termíny činností dle článku 2.2.
- 5.2 Je povinen dodržovat termíny periodicky se opakujících odborných prohlídek a odborných zkoušek výtahů v souladu s ČSN 274007.
- 5.3 Upozornit objednatele-provozovatele na zjevné opotřebenění částí výtahového zařízení, které by zapříčinilo snížení bezpečnosti provozu nebo následnou havárii.
- 5.4 Vzniknou-li objednateli nebo třetí osobě prokazatelné škody, za které zodpovídá zhotovitel, poskytne náhrady na odškodnění poškozených osob nebo opravu poškozených věcí.

-4-

## **6. Povinnosti objednatele-provozovatele**

- 6.1 Objednatel-provozovatel je povinen používat výtahové zařízení a jeho strojovnu k účelu, k jakému bylo stanoveno.
- 6.2 Zajistí servisním pracovníkům zhotovitele volný přístup k výtahovému zařízení a do jeho strojovny.
- 6.3 Odpovídá za dostupnost revizní knihy (nově "Protokol z odborné prohlídky") pro servisní pracovníky, kteří mají povinnost provádět zápisy o provedených odborných prohlídkách výtahu.
- 6.4 Nebude zasahovat a ani nenechá zasahovat do výtahového zařízení třetí osobu bez předchozího odsouhlasení zhotovitele. Výjimkou je osoba určeného dozorce výtahu a to v rozsahu jeho činnosti.

## **7. Účinnost smlouvy a stanovení doby trvání smlouvy**

- 7.1. Smlouva se uzavírá na dobu určitou, a to na trvání záruky výtahu dodaného a namontovaného podle smlouvy o dílo ze dne 9.3.2017. Její platnost je následně automaticky prodloužena vždy o další rok, pokud některá ze stran druhé smluvní straně nejméně tři (3) měsíce před skončením její platnosti písemně nesdělí, že s prodloužením platnosti nesouhlasí.

## **8. Odstoupení od smlouvy**

- 8.1 Zhotovitel si vyhrazuje právo na odstoupení od smlouvy v případě, že zjistí na servisovaném výtahovém zařízení zásahy třetí osoby, s výjimkou uvedené v odst. 6.5 smlouvy nebo po upozornění provozovatele na nutnost provedení opatření bezpečnostního charakteru, které provozovatel odmítne. V takovém případě zhotovitel již neodpovídá za další bezpečnost výtahového zařízení. Odstoupení od smlouvy musí být oznámeno písemnou formou.

## **9. Zvláštní ujednání**

- 9.1. Písemným kontaktem pro účely této smlouvy se rozumí též i kontakt i e-mailem, který si strany předaly nebo kontakt datovou schránkou.
- 9.2. Strany se zavazují k včasnému a úplnému předávání informací, týkajících se předmětu této smlouvy.
- 9.3. Zhotovitel prohlašuje, že má sjednáno pojištění odpovědnosti za škodu (újmou) z provozu u pojišťovny Allianz a to do výše pojistného plnění 5.000.000,-- Kč.

## 10. Závěrečná ustanovení

1. Práva a povinnosti z této smlouvy vyplývající a ve smlouvě neupravené se řídí příslušnými ustanoveními zákona 89/2012 Sb., občanského zákoníku, ve znění pozdějších předpisů a s obsahem smlouvy souvisejících předpisů. Pokud by bylo jedno z výše uvedených ustanovení zcela nebo zčásti právně neúčinné, zůstává tím nedotčena právní účinnost ostatních ustanovení. Totéž platí i pro případ smluvní mezery.
2. Význam užití terminologie v této smlouvě svým významem a účelem vychází z obvykle definovaných právních pojmů anebo běžně užití terminologie v právních předpisech práva soukromého (zejména občanský zákoník) a práva veřejného (zejména stavební zákon) včetně příslušných oborových a sektorových norem ČSN a ČSN EN.
3. Pokud jakýkoliv závazek vyplývající z této smlouvy avšak netvořící její podstatnou náležitost je nebo se stane neplatným nebo nevymahatelným jako celek nebo jeho část, je plně oddělitelným od ostatních ustanovení této smlouvy a taková neplatnost nebo nevymahatelnost nebude mít žádný vliv na platnost a vymahatelnost jakýchkoliv ostatních závazků z této smlouvy. Strany se zavazují v rámci této smlouvy nahradit formou dodatku k této smlouvě tento neplatný nebo nevymahatelný oddělený závazek takovým novým platným a vymahatelným závazkem, jehož předmět bude v nejvyšší možné míře odpovídat předmětu původního odděleného závazku. Pokud však jakýkoliv závazek vyplývající z této smlouvy a tvořící její podstatnou náležitost je nebo kdykoliv se stane neplatným nebo nevymahatelným jako celek nebo jeho část, strany nahradí neplatný nebo nevymahatelný závazek v rámci nové smlouvy takovým novým platným a vymahatelným závazkem, jehož předmět bude v nejvyšší možné míře odpovídat předmětu původního závazku obsaženém v této smlouvě. Totéž platí i pro případ smluvní mezery.
4. Strany prohlašují, že skutečnosti uvedené v této Smlouvě nepovažují za obchodní tajemství ve smyslu § 504 zákona 89/2012 Sb., občanského zákoníku, ve znění pozdějších předpisů tímto výslovně souhlasí se zveřejněním veškerých náležitostí a podmínek této smlouvy a/nebo souvisejících dokumentů a informací, včetně zveřejnění této smlouvy jako celku, v rámci informací zpřístupňovaných veřejnosti bez stanovení jakýchkoli dalších podmínek, a to i prostřednictvím dálkového přístupu, zejména na webových stránkách města.
5. Tuto smlouvu je možné měnit pouze písemnou dohodou smluvních stran ve formě vzestupně číslovaných dodatků této smlouvy, podepsaných oprávněnými zástupci smluvních stran. Žádné úkony či jednání ze strany jedné smluvní strany nelze považovat za příslib uzavření smlouvy nebo dodatku k této smlouvě. V souladu s ustanovením § 1740 odstavce 3 občanského zákoníku smluvní strany nepřipouští přijetí návrhu na uzavření smlouvy s dodatkem nebo odchylkou, čímž druhá smluvní strana podpisem smlouvy souhlasí. Smluvní strany se dále dohodly, že možnost zhojení nedostatku písemné formy právního jednání se vylučuje, a že neplatnost právního jednání, pro nějž si smluvní strany sjednaly písemnou formu, lze namítnout kdykoliv, tedy že mezi smluvními stranami neplatí ustanovení § 582 odstavce 1 první věta a odstavce 2 občanského zákoníku. Současně je zde platná podmínka, že smlouvu a dodatky smlouvy musí odsouhlasit orgán města, který schválil tuto smlouvu, jinak je takové ujednání (smlouva či dodatek) podle zákona o obcích, absolutně neplatné.
6. Zhotovitel dále prohlašuje, že bere na vědomí skutečnost, že objednatel ve smyslu § 5 odst. 2 písm. b) zákona 101/2000 Sb. zpracovává a shromažďuje osobní údaje dárce za účelem realizace této smlouvy, a výslovně souhlasí s tím, aby tento ve smyslu § 11 zákona 101/2000 Sb. shromáždil a zpracoval o něm údaje v souvislosti s touto uzavíranou smlouvou. Tyto osobní údaje nebudou objednatelem jiným způsobem využívány ani evidovány, pokud tak nestanoví zákon.
7. Smluvní strany souhlasí s tím, že text smlouvy je veřejně přístupnou listinou ve smyslu zákona č. 106/1999 Sb. o svobodném přístupu k informacím, ve znění pozdějších předpisů, a že dobrovolný svazek obcí jako povinný subjekt má povinnost na žádost poskytnout informace o tomto smluvním vztahu včetně poskytnutí kopie smlouvy. Při poskytnutí informace bude postupováno v souladu se zákonem č. 101/2000 Sb. o ochraně osobních údajů a o změně některých zákonů, ve znění pozdějších předpisů.
8. Zhotovitel výslovně prohlašuje, že souhlasí s odesláním finančních transakcí vyplývajících z této smlouvy na transparentní účet města a je seznámen, že bankovní ústav může na takovém účtu zveřejnit. Na transparentních účtech jsou zveřejněny nejméně tyto informace: - zaúčtovaná částka a měna, datum připsání platby na účet, - popis platby, - název a číslo účtu plátce, - zpráva pro příjemce, - variabilní, - konstantní, - specifický symbol, a i další text byl-li plátcem uveden jakož i text uvedený smluvní stranou k identifikaci platby směrem k veřejnosti.
9. Strany výslovně potvrzují, že nejsou slabší stranou ve smyslu § 433 a § 1798 a.n. občanského zákoníku, základní podmínky této smlouvy jsou výsledkem jednání stran a každá ze stran měla příležitost ovlivnit obsah této smlouvy.

10. Strany tímto prohlašují, že si nejsou vědomy, že by kterákoliv strana při sjednávání této smlouvy zneužila svou kvalitu odborníka či své hospodářské postavení, přičemž strany prohlašují, že vzájemná práva a povinnosti sjednané v této smlouvě považují za rovnovážná.
11. Nedílnou a neoddělitelnou součástí této smlouvy jsou její přílohy č. 1 a 2.
12. Tato smlouva je vyhotovena ve 4 stejnopisech s platností originálu, z nichž jedno vyhotovení obdrží zhotovitel a tři vyhotovení obdrží objednatel po podpisu této smlouvy.
13. Podle ust. § 3 odst. 2 písm. l) zákona 340/2015 Sb. o registru smluv, město Úvaly mají výjimku z povinnosti uveřejňování smluv v registru smluv; smluvní strany sjednaly, že pokud druhá smluvní strana spadá do výčtu orgánů a organizací, jejichž smlouvy se zveřejňují, tak má tato smluvní strana povinnost smlouvu v registru smluv zveřejnit ve lhůtách stanovených zákonem, pod sankcí všech právních důsledků plynoucí ze zákona.
14. Strany po přečtení této smlouvy prohlašují, že souhlasí s jejím obsahem, což potvrzují svými podpisy.

V Úvalech dne : 17.10.2017

Objednatel : Město Úvaly

-----

Mgr. Petr Borecký

V Čelákovících dne : 22.9.2017

Zhotovitel : Výtahy Čelákovice s.r.o.

-----

Jiří Krejčík

KOMPLET



**Příloha č. 1 ke smlouvě o dílo č. KO 008/2017 - specifikace výtahů :**

umístění výtahu	evidenční číslo výtahu / v.č.	počet stanic/nástupišť	nosnost výtahu kg	datum uvedení do provozu	datum OP	datum OZ
1 DPS, Nám. Svobody 1570, Úvaly	009-U-3278-A1O	3/3	650	22.9.2017	29.8.2017	29.8.2017

**Výtah č.1 :**

009	-	U	-	3278	-	A1O
-----	---	---	---	------	---	-----

**Záznam z Inspekční prohlídky předložen servisní firmě**

ANO  / NE

Inspekční prohlídka provedena dne:

.....

Inspekční prohlídku provedl:

.....

**Přístup k výtahům**

**klíče od vchodu předány servisní firmě**

ANO  / NE

počet kusů

1

**klíče od strojovny předány servisní firmě**

ANO  / NE

počet kusů / klíč od skříně el. rozvaděče

2

V Úvalech dne: 17.10.2017

Objednatel: Město Úvaly

-----  
Mgr. Petr Borecký

**Vysvětlivky:**

- umístění výtahu: u obytných domů uvádějte ulici a číslo popisné, u ostatních budov uvádějte ulici, čp. a druh budovy (např. zdravotnická, obchodní, administrativní, ubytovací, stravovací, škola, školka, závod, provozovna, kotelna apod.)
- datum uvedení do provozu: uvedeno ve výtahové dokumentaci (v pasportu a v revizní knize)
- datum OP / provedení poslední odborné prohlídky (revize): uvedeno v revizní knize
- datum OZ / provedení poslední odborné zkoušky: uvedeno v revizní knize a v protokolu o zatěžkávací zkoušce

**Příloha č. 2 ke smlouvě o dílo č. KO 008/2017 - rozsah služeb :****1. Služby, které jsou prováděny v rámci paušální měsíční platby**

- 1.1 OP - odborné prohlídky ve lhůtách dle ČSN 27 4002
- 1.2 opravy – běžné provozní poruchy (mimo bodu 2 .1 přílohy č. 2)  
- opravy výtahu s použitím materiálu do hodnoty 100, - Kč bez DPH
- 1.3 použitý materiál / náhradní díly do výše 100,- Kč bez DPH
- 1.4 náklady na dopravné spojené s úkony dle odstavce 1 přílohy č. 2
- 1.5 preventivní údržba – dle návodu výrobce
- 1.6 mazání dle mazacího plánu ( vodítka kabiny a protiváhy, kladky, řetězky, atd.)
- 1.7 čištění výtahového zařízení – čištění od provozních nečistot
- 1.8 pohotovostní služba v nepřetržité pracovní době
- 1.9 provozní prohlídky výtahů / dozorce ve lhůtách dle ČSN 27 4002
- 1.10 vyproštění osob do 60 minut od nahlášení na naše servisní středisko

**2. Služby, které jsou účtovány dle skutečných nákladů**

- 2.1 opravy výtahu – závady způsobené chybnou obsluhou, vandalismem popř. vyšší mocí  
- opravy výtahu s použitím materiálu nad 100, - Kč bez DPH  
(opravy budou účtovány dle 3.1 b) na základě potvrzených mont. listů)
- 2.2. materiál - cena dodaného materiálu je účtována dle skutečné spotřeby ve výši skladových cen ke dni vyskladnění (mimo bodu 1.3 přílohy č. 2)
- 2.3 OZ – odborné zkoušky výtahu ve lhůtách dle ČSN 27 4007
- 2.4 náklady na dopravné spojené s úkony dle odstavce 2 přílohy č. 2
- 2.5 výměny olejových náplní v termínech dle návodu výrobce
- 2.6 IZ – zajištění provedení inspekčních prohlídek výtahů ve lhůtách dle ČSN



Stavba: 3016287 - Úvaly splaš. kanalizace-II. et. - rozšíření

Přeložka vodovodu Horova čtvrť - *OBNOVA ČÁSTI VODOVODNÍHO POTRUBÍ*

Stavební objekt	PČ	Název položky	MJ	Množství z rozpočtu	Cena jednotková	Cena celkem
VCP přeložka vodovodu	1	Čerpání vody na dopravní výšku do 10 m s uvažovaným průměrným přítokem do 500 l/min	hod	150,000	33,65	5 047,50
VCP přeložka vodovodu	2	Pohotovost záložní čerpací soupravy pro dopravní výšku do 10 m s uvažovaným průměrným přítokem do 500 l/min	den	15,000	25,34	380,10
VCP přeložka vodovodu	3	Zřízení převedení koryta potoka Výmola a následné odstranění	kpl	1,000	64 031,00	64 031,00
VCP přeložka vodovodu	4	Dočasné zajištění podzemního potrubí nebo vedení ve výkopisti ve stavu i poloze , ve kterých byla na začátku zemních prací a to s podepřením, vzepřením nebo vyvšešením, příp. s ochranným bedněním, se zřízením a odstraněním za čišťovací konstrukce, s opořte	m	30,000	295,37	8 861,10
VCP přeložka vodovodu	5	Příplatek k cenám hloubených vykopávek za ztížení vykopávky v blízkosti podzemního vedení nebo výbušnin pro jakoukoliv třídu horniny	m3	45,000	139,66	6 284,70
VCP přeložka vodovodu	6	Hloubení zapažených i nezapažených rýh šířky přes 600 do 2 000 mm s urovnáním dna do předepsaného profilu a spádu v hornině tř. 4 přes 100 do 1 000 m3	m3	68,000	355,63	24 182,84
VCP přeložka vodovodu	7	Hloubení zapažených i nezapažených rýh šířky přes 600 do 2 000 mm s urovnáním dna do předepsaného profilu a spádu v hornině tř. 4 Příplatek k cenám za lepivost horniny tř. 4	m3	34,000	8,63	293,42
VCP přeložka vodovodu	8	Zřízení pažení a rozeptění stěn rýh pro podzemní vedení pro všechny šířky rýhy příložné pro jakoukoliv mezerovitost, hloubky do 4 m pod vodotečí	m2	110,000	432,00	47 520,00

VCP přeložka vodovodu	9	Odstranění pažení a rozeprání stěn rýh pro podzemní vedení s uložením materiálu na vzdálenost do 3 m od kraje výkopu příložné, hloubky přes 2 do 4 m pod vodotečí	m2	110,000	190,80	20 988,00
VCP přeložka vodovodu	10	Vodorovné přemístění výkopku nebo sypaniny po suchu na obvyklém dopravním prostředku, bez naložení výkopku, avšak se složením bez rozhrnutí z horniny tř. 1 až 4 na vzdálenost přes 50 do 500 m	m3	60,000	37,65	2 259,00
VCP přeložka vodovodu	11	Vodorovné přemístění výkopku nebo sypaniny po suchu na obvyklém dopravním prostředku, bez naložení výkopku, avšak se složením bez rozhrnutí z horniny tř. 1 až 4 na vzdálenost Příplatek k ceně za každých dalších i započatých 1.000 m	m3	1 320,000	6,43	8 487,60
VCP přeložka vodovodu	12	Nakládání, skládání a překládání neulehlého výkopku nebo sypaniny nakládání, množství přes 100 m3, z hornin tř. 1 až 4	m3	60,000	61,70	3 702,00
VCP přeložka vodovodu	13	Uložení sypaniny na skládky	m3	60,000	11,45	687,00
VCP přeložka vodovodu	14	Uložení sypaniny poplatek za uložení sypaniny na skládce (skládkovné)	t	108,000	65,00	7 020,00
VCP přeložka vodovodu	15	Zásyp sypaninou z jakékoliv horniny s uložením výkopku ve vrstvách se zhutněním jam, šachet, rýh nebo kolem objektů v těchto vykopávkách	m3	8,000	160,00	1 280,00
VCP přeložka vodovodu	16	Kamenivo přírodní těžené pro stavební účely PTK (drobné, hrubé, štěrkopisky) kamenivo mimo normu štěrkopisek netříděný (stabilizační zemina)	t	14,400	115,00	1 656,00
VCP přeložka vodovodu	17	Obsypání potrubí strojně sypaninou z vhodných hornin tř. 1 až 4 nebo materiálem připraveným podél výkopu ve vzdálenosti do 3 m od jeho kraje, pro jakoukoliv hloubku výkopu a míru zhutnění bez prohození sypaniny	m3	6,500	167,53	1 088,95
VCP přeložka vodovodu	18	Kamenivo přírodní těžené pro stavební účely PTK (drobné, hrubé, štěrkopisky) štěrkopisky frakce 0-16 pískovna Bratčice	t	11,700	230,00	2 691,00
VCP přeložka vodovodu	19	Podklad z prostého betonu vodostavebného V4 – B 20, ve vrstvě tl. 100 mm	m2	40,000	313,69	12 547,60
VCP přeložka vodovodu	20	Lože pod potrubí, stoky a drobné objekty v otevřeném výkopu z písku a štěrkopisku do 63 mm	m3	2,500	703,93	1 759,83

VCP přeložka vodovodu	21	Podkladní a zajišťovací konstrukce z betonu prostého v otevřeném výkopu desky pod potrubí, stoky a drobné objekty z betonu tř. C 20/25	m3	1,800	2 560,36	4 608,65
VCP přeložka vodovodu	22	Dodávka a montáž vodovodního potrubí z plastů PE100 voda 160 x 9,5 SDR17 PN10	m	30,000	563,00	16 890,00
VCP přeložka vodovodu	23	Dodávka a montáž chráničky pro potrubí pod vodotečí-UR2 250/ 5m DIN SN 10	m	10,000	1 532,40	15 324,00
VCP přeložka vodovodu	24	Dodávka a montáž vodovodních armatur na potrubí	kus	8,000	1 497,60	11 980,80
VCP přeložka vodovodu	25	Proplach a desinfekce vodovodního potrubí DN 160	m	30,000	18,70	561,00
VCP přeložka vodovodu	26	Tlakové zkoušky vodou na potrubí DN 160	m	30,000	23,31	699,30
VCP přeložka vodovodu	27	Tlakové zkoušky vodou zabezpečení konců potrubí při tlakových zkouškách DN do 300	kus	2,000	5 796,01	11 592,02
VCP přeložka vodovodu	28	Signalizační vodič na potrubí PVC DN do 150 mm	m	30,000	33,96	1 018,80
VCP přeložka vodovodu	29	Krytí potrubí z plastů výstražnou fólií z PVC šířky 20 cm	m	30,000	9,25	277,50
VCP přeložka vodovodu	30	Geodetické zaměření skutečného provedení	kpl	1,000	3 720,00	3 720,00
						<b>287 439,70</b>

Ing. arch. Aleš Paroulek | Arden-SYS s.r.o.

Sídlo: náměstí 14. října 1307/2, 150 00 Praha 5  
Kancelář: 5. května 1109/63, 140 00 Praha 4GSM +420 603 246 528  
Email ap@atelierarden.cz

## ADRESÁT:

Město Úvaly

Pražská 276

250 82 Úvaly

Váš dopis zn.

-/-

Vyřizuje / telefon  
Paroulek / 603246528

Č.j.

Datum  
12.8. 2017**Věc: Nabídka zajištění AUTORSKÉHO DOZORU pro akci****"Stavební úpravy objektu TESKO dům pro základní školu v Úvalech**

Na základě podkladů, projektové dokumentace a našeho jednání si Vám dovoluji předložit následující cenovou nabídku na vykonávání autorského dozoru pro zajištění výše uvedené akce.

<b>Nabídková cena celkem bez DPH:</b>	<b>82 000,- Kč</b>
<b>DPH 21%:</b>	<b>17 220,- Kč</b>
<b>Nabídková cena celkem včetně DPH 21%:</b>	<b>99 220,- Kč</b>

**platební podmínky a termíny:**

Budou upřesněny po osobním jednání v návrhu smlouvy.

Cena obsahuje autorský dozor a spolupráci během výstavby až do kolaudace stavby.  
Neobsahuje případné dodatky a změny projektové dokumentace a dokumentaci skutečného provedení stavby.

Aleš Paroulek





Ing. arch. Aleš Paroulek | Arden-SYS s.r.o.

Sídlo: náměstí 14. října 1307/2, 150 00 Praha 5  
Kancelář: 5. května 1109/63, 140 00 Praha 4GSM +420 603 246 528  
Email ap@atelierarden.cz

## ADRESÁT:

Město Úvaly

Pražská 276

250 82 Úvaly

Váš dopis zn.

Č.j.

-/-

Vyřizuje / telefon  
Paroulek / 603246528Datum  
21.9. 2017**Věc: Nabídka zajištění Technického dozoru investora pro akci****"Chodník podél silnice v Úvalech II/101 v úseku Klánovická - Purkyňova"**

Na základě podkladů, projektové dokumentace a našeho jednání si Vám dovoluji předložit následující cenovou nabídku na vykonávání technického dozoru investora pro zajištění výše uvedené akce.

<b>Nabídková cena celkem bez DPH:</b>	<b>49 000,- Kč</b>
<b>DPH 21%:</b>	<b>10 290,- Kč</b>
<b>Nabídková cena celkem včetně DPH 21%:</b>	<b>59 290,- Kč</b>

**platební podmínky a termíny:**

Budou upřesněny po osobním jednání v návrhu smlouvy.

Cena obsahuje výkon technického dozoru během výstavby až do kolaudace stavby, včetně kontroly fakturace dle požadavků investora.

Cena neobsahuje případné projednání změn stavby a jejich vyřízení na stavebním úřadě.

Aleš Paroulek



# NABÍDKA



Datum  
2017-09-15  
Vaše značka  
984/17  
Číslo nabídky  
342/17  
Odpovědná osoba/telefon  
Bartůněk / 775 892 229

Adresa  
Městský úřad Úvaly  
Odbor investic a dopravy  
pan Petr Matura  
Pražská 276  
250 82 Úvaly

## Nabídka: Autorský dozor akce „III/01214 Úvaly u Prahy, průtah – úsek č.2“

Dobrý den,

dovolujeme si Vám zaslat nabídku na výkon autorského dozoru při realizaci akce „III/01214 Úvaly u Prahy, průtah – úsek č.2“.

### 1. Předmět nabídky

Výkon autorského dozoru během realizace výše uvedené akce.

### 2. Podklady

Realizační dokumentace stavby a doklady zhotovitele stavby.

### 3. Termíny

Během realizace výše uvedené stavby. Předpoklad 09/2017 – 08/2018.

### 4. Cena díla

Činnost	Počet	Jednotková cena v Kč bez DPH	Cena v Kč bez DPH
Účast na KD a na stavbě	dle požadavků	790,-Kč/hod	790,-
Cestovné na KD	2 x 24 km	8 Kč/km	384,-
Cesta na KD	2 x 0,5 hod	600,-	600,-
Práce v kanceláři (ZBV apod.)	dle požadavků	790,-	790,-

Předpokládaný objem prací v roce 2017:

Činnost	Počet	Jednotková cena v Kč bez DPH	Cena v Kč bez DPH
Účast na KD, rok 2017	12 x 2 hodiny	790,-	18.960,-
	12 x 2 x 24 km	8 Kč/km	4.608,-
	12 x 2 x 0,5 hod	600,-	7.200,-
Práce v kanceláři, rok 2017	18 hodin	790,-	14.220,-
<b>CELKEM rok 2017</b>			<b>44.988,-</b>

Předpokládaný objem prací v roce 2018:

Činnost	Počet	Jednotková cena v Kč bez DPH	Cena v Kč bez DPH
Účast na KD, rok 2018	32 x 2 hodiny	790,-	50.560,-
	32 x 2 x 24 km	8 Kč/km	12.288,-
	32 x 2 x 0,5 hod	600,-	19.200,-
Práce v kanceláři, rok 2018	48 hodin	790,-	37.920,-
<b>CELKEM rok 2017</b>			<b>119.968,-</b>

AF-CITYPLAN s.r.o.

Sídlo: Magistrů 1275/13, 140 00 Praha, Česká Republika IČ:473 07 218, DIČ: CZ47307218  
E-mail: cityplan@afconsult.com, tel: +420 277 005 500, www.af-cityplan.cz, www.afconsult.com  
Zapsána v obchodním rejstříku vedeném Městským soudem v Praze, oddíl C, vložka 25005





### 5. Obecné podmínky

- a. Fakturace bude provedena dle potvrzeného skutečného plnění.
- b. Splatnost faktur bude stanovena na 30 dní.
- c. K ceně díla bude připočtena DPH ve výši 21%.
- d. Nabídka je platná po dobu 90 dnů od vyhotovení. Na objednávce prosím uvádějte veškeré náležitosti fakturace.

S pozdravem,



DN: c=CZ,  
2.5.4.97=NTRCZ-47307218, o=AF-  
CITYPLAN s.r.o. [IČ 47307218],  
ou=1, cn=Ing. Petr Košan,  
sn=Košan, givenName=Petr,  
serialNumber=P584047  
Date: 2017.09.18 16:40:54 +02'00'

Ing. Petr Košan  
Zástupce ředitele a jednatel  
Tel: 732 189 772  
E-mail: petr.kosan@afconsult.com

### Na vědomí:

- KSÚS SK, Mnichovo Hradiště, pan Vladimír Buchar, [vladimir.buchar@ksus.cz](mailto:vladimir.buchar@ksus.cz)

## DODATEK Č. 1 KE SMLouvĚ O DíLO

uzavřený níže uvedeného dne, měsíce a roku mezi:

**Město Úvaly**, IČO 00240931, se sídlem Úvaly, Pražská 276, PSČ 250 82, Česká republika, zastoupené Mgr. Petrem Boreckým, starostou, oprávněným za tento samosprávní územní celek podepisovat samostatně

(dále jen „Objednatel“)

a

**DOMISTAV CZ a.s.**, IČO 27481107, se sídlem Foerstrova 897/2, 500 02 Hradec Králové, Česká republika, zapsaná v obchodním rejstříku vedeném u Krajského soudu v Hradci Králové, oddíl B, vložka 2454, zastoupená Ing. Zdislavem Mazurem, předsedou představenstva společnosti, oprávněným za společnost podepisovat samostatně

(dále jen „Zhotovitel“)

(tento dodatek č. 1 ke smlouvě o dílo dále jen „Dodatek“)

1. Dne 7. července 2017 uzavřeli Objednatel a Zhotovitel smlouvu o dílo ohledně realizace díla „Rekonstrukce objektu č.p. 95, Úvaly“ (dále jen „Smlouva“). Ledaže by v tomto Dodatku bylo stanoveno jinak, veškeré výrazy začínající v tomto Dodatku velkými písmeny budou mít významy uvedené ve Smlouvě.
2. Strany se dohodly na změnách v předmětu díla vyvolané změnou Projektové dokumentace označené jako „**Změna stavby srpen 2017**“ (předané Zhotoviteli dne 7.9.2017), tak jak jsou popsány ve Změnových listech, jež tvoří přílohu č. 1 tohoto Dodatku.
3. Cena prací obsažená ve Změnových listech činí 207.718,81 bez DPH (slovy: dvě stě padesát jedna tisíc tři sta třicet devět korun českých sedmdesát šest haléřů) přičemž sazba DPH činí 21% .
4. Celková cena uvedená v bodu III. 2. Smlouvy navyšuje cenu za práce obsažené ve Změnových listech.

Cena dle SoD..... 6.977.528,- Kč bez DPH

Cena dle Dodatku č. 1..... 207.718,81 Kč bez DPH

Cena dle SoD a Dodatku č. 1 ..... 7.185.246,81 Kč bez DPH

(slovy: sedm milionů jedno sto osmdesát pět tisíc dvě stě čtyřicet šest korun českých osmdesát jeden haléřů)

5. Ostatní ustanovení Smlouvy nedotčená tímto Dodatkem zůstávají v plné platnosti a účinnosti a vztahují se v plném rozsahu na tento Dodatek.
6. Tento Dodatek nabývá platnosti a účinnosti dnem jeho podpisu oběma Stranami a je vyhotoven ve čtyřech (4) vyhotoveních, z nichž objednatel má tři (3) vyhotovení a zhotovitel jedno (1) vyhotovení.

Příloha 1 - Změnový list č. 1 - 12

V Úvalech dne .....

V Praze dne .....

Za Objednatele:

Za Zhotovitele:

Město Úvaly:

DOMISTAV CZ a.s.

Podpis: \_\_\_\_\_

Podpis: \_\_\_\_\_

Jméno: Petr Borecký

Jméno: Ing. Zdislav Mazur

Funkce: starosta

Funkce: předseda představenstva



# Město Úvaly

## Pražská 276, 250 82 Úvaly

### **Nařízení města č. 1/2017**

#### ***kterým se stanoví způsob a časové lhůty pro odstraňování závad ve sjízdnosti a schůdnosti místních komunikací a chodníků města Úvaly***

Rada města Úvaly na svém zasedání dne ..... usnesením č. R-...../2017 vydala dle § 102 odst. 2 písm. d) zák. č. 128/2000 Sb., o obcích ve znění pozdějších předpisů, a na základě ust. § 27 odst. 5, zákona č. 13/1997 Sb. o pozemních komunikacích v platném znění, **vydává toto nařízení města:**

#### **Článek 1**

##### **Přehled všeobecně závazných předpisů, norem, vyhlášek**

Operační plán pro zajištění zimní údržby místních komunikací ve městě Úvaly je zpracován v souladu a na základě níže uvedených dokumentů, norem a předpisů:

- a) Vyhlášky Ministerstva dopravy a spojů č. 104/1997 Sb. a č. 555/2002 Sb., kterými se provádí zákon o pozemních komunikacích a zimní údržbě pozemních komunikací
- b) Zákona č. 152/2011 Sb., kterým se mění zákon č. 13/1997 Sb., o pozemních komunikacích ve znění pozdějších předpisů a dalších souvisejících zákonů
- c) §26-28 zákona č. 13/1997 Sb., o pozemních komunikacích
- d) § 41, § 47 a dalších, včetně příloh č. 5 - 8 prováděcí vyhlášky Ministerstva dopravy a spojů č. 104/1997 Sb. v platném znění (dále jen „vyhláška“)
- e) zákona č. 361/2000 Sb., o provozu na pozemních komunikacích v platném znění
- f) zákona č. 114/1992 Sb., o ochraně přírody a krajiny v platném znění
- g) usnesení vlády České republiky ze dne 12. 10. 2005 č. 1332, kterou se povoluje výjimka podle § 43 zákona č. 114/1992 Sb., o ochraně přírody a krajiny ze zákazu uvedeného v § 26, odst. 1, písm. h pro použití chemických prostředků při zimní údržbě.

#### **Článek 2**

##### **Vymezení pojmů (dle zákona č. 13/1997 Sb., o pozemních komunikacích)**

1. Podle zásad stanovených tímto předpisem je úkolem zimní údržby zajištění a zmírňování závad ve sjízdnosti a schůdnosti místních komunikací, schůdnosti chodníků a průjezdných úseků silnic, vzniklých povětrnostními vlivy tak, aby zimní údržba byla zajišťována s přihlédnutím ke společenským potřebám na straně jedné a ekonomickým možnostem vlastníka komunikací, tj. města Úvaly, na straně druhé.
2. Zimní údržba místních komunikací se provádí v zimním období dle pokynu starosty města Úvaly (čl. 10 tohoto nařízení), v souladu s tímto plánem. Pokud vznikne potřeba provést zmírnění dopadu zimní povětrnostní situace mimo toto uvedené období, provádí se proces zmírnění závad bezodkladně přiměřeně ke vzniklé situaci a k technickým možnostem vlastníka místních komunikací.

3. Místní komunikace je veřejně přístupná pozemní komunikace, která slouží převážně k místní dopravě na území obce.
4. Vlastníkem místních komunikací je obec, na jejímž území se místní komunikace nacházejí.
5. Místní komunikace je sjízdná, jestliže umožňuje bezpečný pohyb silničních a jiných vozidel přizpůsobených stavebnímu stavu a dopravně technickému stavu této komunikace a povětrnostním situacím a jejich důsledkům.
6. Stavebním stavem místních komunikací se rozumí jejich kvalita, stupeň opotřebení povrchu, podélné nebo příčné vlny, výtluky, které nelze odstranit běžnou údržbou, únosnost vozovky, krajnic, mostů a mostních objektů a vybavení pozemní komunikace součástmi a příslušenstvím.
7. Dopravně-technickým stavem místních komunikací se rozumí jejich technické znaky (příčné uspořádání, příčný a podélný sklon, šířka a druh vozovky, směrové a výškové oblouky) a začlenění pozemní komunikace do terénu (rozhled, nadmořská výška).
8. Povětrnostními situacemi a jejich důsledky, které mohou podstatně zhoršit nebo přerušit sjízdnost, jsou vánice a intenzivní dlouhodobé sněžení, vznik souvislé námrazy, mlhy, oblevy, mrznoucí déšť, vichřice, povodně a přívalové vody a jiné obdobné povětrnostní situace a jejich důsledky.
9. Závadou ve sjízdnosti pro účely zákona č. 13/1997 Sb. se rozumí taková změna ve sjízdnosti místní komunikace, kterou nemůže řidič vozidla předvídat při pohybu vozidla přizpůsobenému stavebnímu stavu a dopravně-technickému stavu této komunikace a povětrnostním situacím a jejich důsledkům.
10. Závadou ve schůdnosti pro účely zákona č. 13/1997 Sb. se rozumí taková změna ve schůdnosti místní komunikace, kterou nemůže chodec předvídat při pohybu přizpůsobenému stavebnímu stavu a dopravně-technickému stavu této komunikace a povětrnostním situacím a jejich důsledkům.
11. Vlastník místní komunikace odpovídá ve smyslu § 27 zákona č. 13/1997 Sb. za škody vzniklé uživatelům těchto pozemních komunikací, jejichž příčinou bývá závada ve sjízdnosti, pokud neprokáže, že nebylo v mezích jeho možností tuto závadu odstranit, u závady způsobené povětrnostními situacemi a jejich důsledky takovou závadu zmírnit, ani na ni předepsaným způsobem upozornit. O průběhu zajišťování zimní údržby si vede deník, ve kterém pravidelně eviduje pravidelné činnosti zimních zásahů a kontroly provedení v průběhu procesu provedené vedením odpovědného útvaru města.
12. Uživatel místní komunikace musí přizpůsobit jízdu a chůzi stavu komunikace, v období zmírňování závad dbát zvýšené opatrnosti a věnovat pozornost stavu chodníku a komunikací (např. zamrzlé kaluže, kluzkost ve stínu stromů a budov.) Při pohybu na chodníku využívat chodníky ošetřené posypovým materiálem.
13. Rozsah, způsob a časové lhůty pro odstraňování závad ve sjízdnosti jsou stanovené nařízením rady obce týkající se zimní údržby. Podle pořadí důležitosti se zmírňují závady vznikající povětrnostními vlivy a podmínkami za zimních situací ve sjízdnosti komunikací a ve schůdnosti místních komunikací a průjezdných úseků silnic.
14. Stanovení pořadí důležitosti pro zajištění sjízdnosti místních komunikací I. – III. třídy se řídí ustanovením § 42 odst. 2 vyhl. č. 104/1997 Sb., v platném znění:

Pořadí důležitosti pro ZÚS	Charakteristika
I.	rychlostní a sběrné místní komunikace s hromadnou veřejnou dopravou, příjezdové místní komunikace ke zdravotnickým zařízením a další významné místní komunikace
II.	sběrné místní komunikace nezařazené do I. pořadí a důležité obslužné místní komunikace
III.	ostatní obslužné místní komunikace
ostatní místní komunikace	Místní komunikace, na nichž není stanoven časový limit pro zajištění jejich sjízdnosti

15. Při stanovení pořadí důležitosti se podle výše uvedených zákonů, předpisů a norem dále přihlíží k těmto faktorům:
- intenzita dopravy,
  - vedení tras prostředků veřejné přepravy osob,
  - zvláštní význam komunikace,
  - dopravní bezpečnost,
  - stavební stav komunikace,
  - potřeby záchranné a zdravotní služby, hasičů, Policie ČR, zásobování obyvatelstva, sociálních služeb, pošty, komunálních služeb apod.
16. V kalamitních případech, kdy je nezbytné velmi rychle obnovit sjízdnost komunikací pokrytých vysokou vrstvou náledí nebo uježděného sněhu, lze výjimečně použít pro zdrsnění povrchu posypu směsí inertního materiálu se solí, popřípadě kombinovat posyp solí a inertním materiálem.
17. Všeobecně platí zásada, že chemické rozmrazovací prostředky se aplikují na zbytkovou vrstvu sněhu, kterou již nelze odstranit nebo snížit mechanickými prostředky (pluhováním).

#### Dávkování posypových hmot

Technologicky dostatečná dávka pro likvidační posyp tenkých vrstev náledí a uježděného sněhu je při použití soli K4 20 g/m<sup>2</sup>, při zvlhčení chloridem vápenatým pak pouze 5 – 10 g /m<sup>2</sup>.

Při likvidaci zejména vyšších vrstev náledí je možno použít dávky cca 20 – 40 g/m<sup>2</sup>, eventuálně tekutý chlorid vápenatý.

V případě uježděných vyšších vrstev sněhu je účinnější na dopravně nebezpečných místech použít výjimečně posypu inertním materiálem (kamenná drť, písek, granulát, struska), který je jinak na místní komunikace zcela nevhodný z ekonomických a environmentálních důvodů.

18. Na komunikacích I. pořadí důležitosti (1. etapa) bude sjízdnost zajišťována posypem chemickými prostředky nebo pluhováním v celé jejich šířce a délce, a to především prostřednictvím mechanismů, které umožňují přesné dávkování a rovnoměrné rozprostření chemických rozmrazovacích látek na vozovce. Při úklidu bude zajišťována co možná největší šířka komunikace. V kalamitní situaci budou vytvářena místa pro míjení se vozidel. Při čištění křižovatek bude sníh kompletně odstraněn z celého prostoru křižovatky.
19. Komunikace II. a III. pořadí důležitosti (2. a 3. etapa) budou udržovány ve sjízdném stavu pluhováním, pouze na dopravně nebezpečných místech (křižovatky, velká stoupání, ostré zatáčky, zastávky), bude použita sůl a inertní materiál. Ostatní místní komunikace, které nebudou trvale udržovány, budou označeny upozorněním „V zimě se komunikace neudržuje“, sjízdnost bude zabezpečována pouze pro potřeby Technických služeb města Úvaly p.o. a eventuálně v dalších odůvodněných případech na základě podaných požadavků odsouhlasených operačním štábem zimní údržby.

#### **Úseky, které budou soleny – solení uvedených úseků bude použito pouze při náledí a ledovce a dle povětrnostní situace**

Úseky v kopci a hlavní tahy: Smetanova, Na spojce, Erbenova, Kollárova u MŠ, Maroldova, Jungmannova, B.Němcové, Žižkova, Hakenova, Grégrova, Kožíškova, Alešova spodní část po V.Nováka, 28.října po V.Nováka, Klánovická, Jiráskova, P.Velikého v úseku Žižkova x B.Němcové, Čechova, Hálkova, Tyršova, Jeronýmova, Milíčova, Táboritská, Chorvatská, Moravská, Česká, Dalmatská, U Hostína, Slovenská, Polská, Slezská, Horova, Do Hodova po křižovatku s Kupkova

Dále budou soleny všechna schodiště v Úvalech a chodníky u prudkých úseků – Smetanova, horní část ul. Na Spojce v úseku Jiráskova x Pod tratí, Milíčova po ul. Chelčického, Dobročovická, Žižkova

Maroldova, Raisova (oba úseky Kollárova), spodní část 28. října a Alešova, chodník u zdravotního střediska.

**Úseky kde bude použit inertní posyp – inertní posyp uvedených úseků bude použit pouze v případě kdy teploty přes den klesnou pod – 6°C**

Denisova, Vydrova, Horova, Muchova k čističce, V. Špály, J. Lady, Kollárova, Bulharská od MŠ až ke křižovatce u Fabráku, Rumunská, Lužická, Kladská, Lužická v úseku Srbská x Chorvatská, Lipanská

**Všechny ostatní komunikace budou udržovány pluhováním.**

### **Článek 3**

#### **Úklid komunikací a chodníků – zimní údržba**

(Seznam ulic je řazen dle abecedního seznamu a dostavby.)

#### **1. etapa úklidu (do 04:00)**

##### **- vozovek ulic:**

Bezručova, Dobročovická, (od státní silnice I/12 k ulici Komenského), Palackého (od ulice Wolkerova k nám. Svobody), Havlíčkova, "horní" Pražská, Jiráskova, Sukova (od státní silnice II/101 k večerce), Klánovická, Komenského (od ulice Dobročovická k ulici Nerudova), Mánesova (od ulice Smetanova po ulici Na Spojce), Maroldova, nám. Svobody (od ulice Rašínova po ulici Vrchlického), Na Spojce, Nerudova, Preslova, Purkyňova, Smetanova, Sukova, Wolkerova,

##### **- chodníků:**

cestičky z ulice Bulharská ke státní silnici I/12, Bulharská od státní silnice I/12 ke schodům, schody k rybníku Fabrák, schody v ulici Preslova, chodník + schody z Komenského do ulice Hájkova, schody z ulice Havlíčkova na Pražskou, schody podchodu železnice, dále Jiráskova k nádraží ČD, před nádražím ČD, z ulice Jiráskova do ulice Na Spojce (podél svodidel), od ulice V. Nováka k ulici 28. Října oboustranně, od ulice U Hostína, Škvorecká, Dvořákova, Riegerova směr nám. Arnošta z Pardubic k základní škole, k č. p. 95 směr Husova – obě strany k podchodu ČD, Jiráskova pravá strana, Bezručova, Pražská levá strana, Pražská na roh ulice Raisova, od ulice Boženy Němcové pravá strana Pražské, od křižovatky ul. Riegerova x Dvořákova – chodník po levé straně v ul. 5. května směr ke hřbitovu

chodník ke zdravotnímu středisku, chodník k MŠ Pražská, Dobročovická – kolem rybníku Fabrák, Nerudova do ulice Havlíčkova – pravá strana k nádraží ČD.

Okolo bývalých uhelných skladů směrem k ulici Purkyňova.

##### **- údržba parkovišť:**

v areálu ČD, u „Mamuta“ včetně chodníků, u zdravotního střediska, před základní školou, před Městským úřadem.

#### **2. etapa úklidu (do 12:00)**

##### **- vozovek ulic:**

Boženy Němcové, Do Hodova, Muchova směr ČOV, Kollárova, 28. října (od ulice Vojanova k ulici Jiráskova), Erbenova, Grégrova, Guth-Jarkovského, Horova (od ulice Mánesova až na kopec ke studni), Chorvatská, Jeronýmova, Jugoslávská, Jungmannova, K Hájovně, Mánesova (od ulice Na Spojce k ulici Horova), Pod Slovany, Raisova, Rašínova, Ruská, Srbská, Škvorecká (od ulice Dvořákova kolem rybníku Fabrák k ulici Dobročovická), Vojanova, Žižkova.

##### **-chodníků:**

schody z ulice Žižkova k Výmole, Žižkova, Dobročovická od státní silnice I/12 k ulici Jeronýmova, Pražská před č.p. 276 (MěÚ), před č.p. 527, Raisova kolem zdravotního střediska k ulici Wolkerova,

Raisova (oba úseky Kollárova), podle parku od ulice Švermova k ulici Hakenova, od trafiky k závorám, roh ulic Jiráskova a Pražská, Jiráskova proti nádraží, nám. A. z Pardubic u bývalé Agrobanky, před č.p. 95 a trafikou, přes park ke Speciální škole, Riegerova u trafostanice, Škvorecká k č.p. 75 a 181 (v objektu bývalého cukrovaru), Milíčova po ul. Chelčického.

### **3. etapa úklidu (do 48:00)**

#### **- vozovek ulic:**

Alešova, Atlasová, Baráková, Bendlova stezka, Borová, Bratří Čapků, Brožíkova,

Bulharská (obě části), Čechova, Čelakovského, Čermákova, Česká, Dalmatská, Denisova, E. E. Kische, Dobrovského, Doktora Strusky, 28. října (od ulice Vojanova k ulici Wolkerova), Erbenová, Fibichova, Foerstrova, Fr. Šrámka, Fügnerova, Glücksmannova, Hakenova, Hálkova, Chelčického, Jalovcová, Janáčkova, Jedlová, Jirenská (od ulice Sukova k ulici Janáčkova), Josefa Lady, Kladská, Klostermannova, (obě části), Kmochova, Komenského (od ulice Nerudova k nám. Arnošta z Pardubic), Kožíškova, Kupkova, Lesní, Lipanská, Lužická (obě části), Máchova, Mánesova (od ulice Horova do kopce), Modřínová, Moravská, Milíčova, Nad Koupadlem, nám. Svobody (od ulice Bezručova k ulici Vítězslava Nováka), Otokara Březiny, Oty Pavla, Osadní, Pernerova, Jiřího z Poděbrad, Palackého (od nám. Svobody k ulici Bratří Čapků), Pod Tratí, Polská, Prokopa Velikého, Roháčova, Rokycanova, Rumunská, Slavíčková, Slezská, Slovenská, Slovinská, Smrková, Sovova, Šafaříkova, Šámalova včetně odbočky k č.p. 1734, Štefánikova, Táboritská, Těsnohlídkova, Tigridova, Tichého, Tisová, Tovární, Tylova, Tyršova, U Horoušánek, U Hostína, U Kaberny, U Obory, U Přeložky, U Starého koupadla, U Výmoly, V. Špály, Vítězslava Nováka, Vrchlického, Podhájí, Vydrova, Zálesí, Želivského, Jiřího Gruši, Seifertova.

#### **-chodníků:**

Od rohu ulic Maroldova a Prokopa Velikého (pravá strana) až k ulici Erbenova, Smetanova před č.p. 203, cesta u kostela za základní školou k budově TESKO, spodní část ul. 28. října, Alešova

## **Článek 4**

### **Neudržované prostory**

**V zimním období se neudržují ulice:** Arnoštova, nábr. Josefa Krejčárka, Na Stráni, Na Ztraceném korci, Švermova, Zahradní.

Komunikace, které se v zimním období neudržují, budou označeny tabulkami.

## **Článek 5**

### **Komunikace udržované jinou institucí**

Státní silnice I/12 a II/101, Dobročovická (od státní silnice I/12 k ulici Táboritská), Dvořákova, Husova, náměstí Arnošta z Pardubic, 5. května, Pražská, Riegerova, Škvorecká, (od ulice Dvořákova přes státní silnice I/12 směr Škvorec).

## **Článek 6**

### **Pomoc občanů na zimní údržbě**

**Občané budou mít možnost udržovat chodníky před svými nemovitostmi svépomocí – za tímto účelem bude k dispozici zdarma posypový materiál.**

Na požádání (osobně nebo telefonicky) jim bude posypový materiál vydán v areálu

Technických služeb města Úvaly, p.o. (Riegerova 12). Telefonické objednávky na číslech 281 091 522 a mobil 725 032 064.

## **Článek 7**

### **Rozsah vyčleněné techniky a rozpis pohotovostních služeb**

1. Mechanizační prostředky vyčleněné na zajištění zimní údržby:

- a) Sypač 1x
- b) Traktor s radlicí 3x
- c) Nakladač 1x
- d) Nákladní vozidlo 1x
- e) Sypač s radlicí (počišťovací vůz)
- f) Traktůrek se zimním koštětem 1x
- g) (Ruční čištění)

## 2. Zajištění služeb doby pohotovosti

Příloha č. 1: Rozpis pohotovosti zimní údržby

Příloha č. 2: Mapa zimní údržby

### Článek 8

#### Operační štáb zimní pohotovosti

Petr Prchal - vedoucí úseku údržby města a velitel pohotovosti zimní údržby, tel.: 281 981 860, 606 131 540

Pavčina Slavíková, ředitelka Technických služeb města Úvaly, p. o. tel.: 281 091 522, 725 032 064.

Pavel Francl - zástupce vedoucího úseku údržby města, tel. 606 851 682

### Článek 9

#### Závěrečná ustanovení

1. Státní dozor na místních komunikacích a veřejně přístupných účelových komunikacích vykonává silniční správní úřad, tj. odbor investic a dopravy města Úvaly.
2. Oznámení o nutnosti zajistit mimořádnou situaci (ošetření komunikace, nebo neplnění plánu zimní údržby) uživatel hlásí na Technické služby města Úvaly – tel. 281 091 522.

### Článek 10

#### Pokyn pro zajištění zimní údržby

Pokyn pro zajištění zimní údržby místních komunikací města Úvaly pro období 2017-2018 dle tohoto Nařízení č.1/2017 vydává starosta města na základě konkrétních klimatických podmínek.

### Článek 11

Toto nařízení města je účinné 15 dnem od vyvěšení a je platné a účinné do 31. 3. 2018.

.....  
Mgr. Petr Borecký  
starosta města

.....  
Ing. Alexis Kimbembe  
místostarosta města

Vyvěšeno na úřední desku dne: .....

Sejmuto z úřední desky dne: .....





# ZIMNÍ ÚDRŽBA 2017/2018

Technické služby města Úvaly

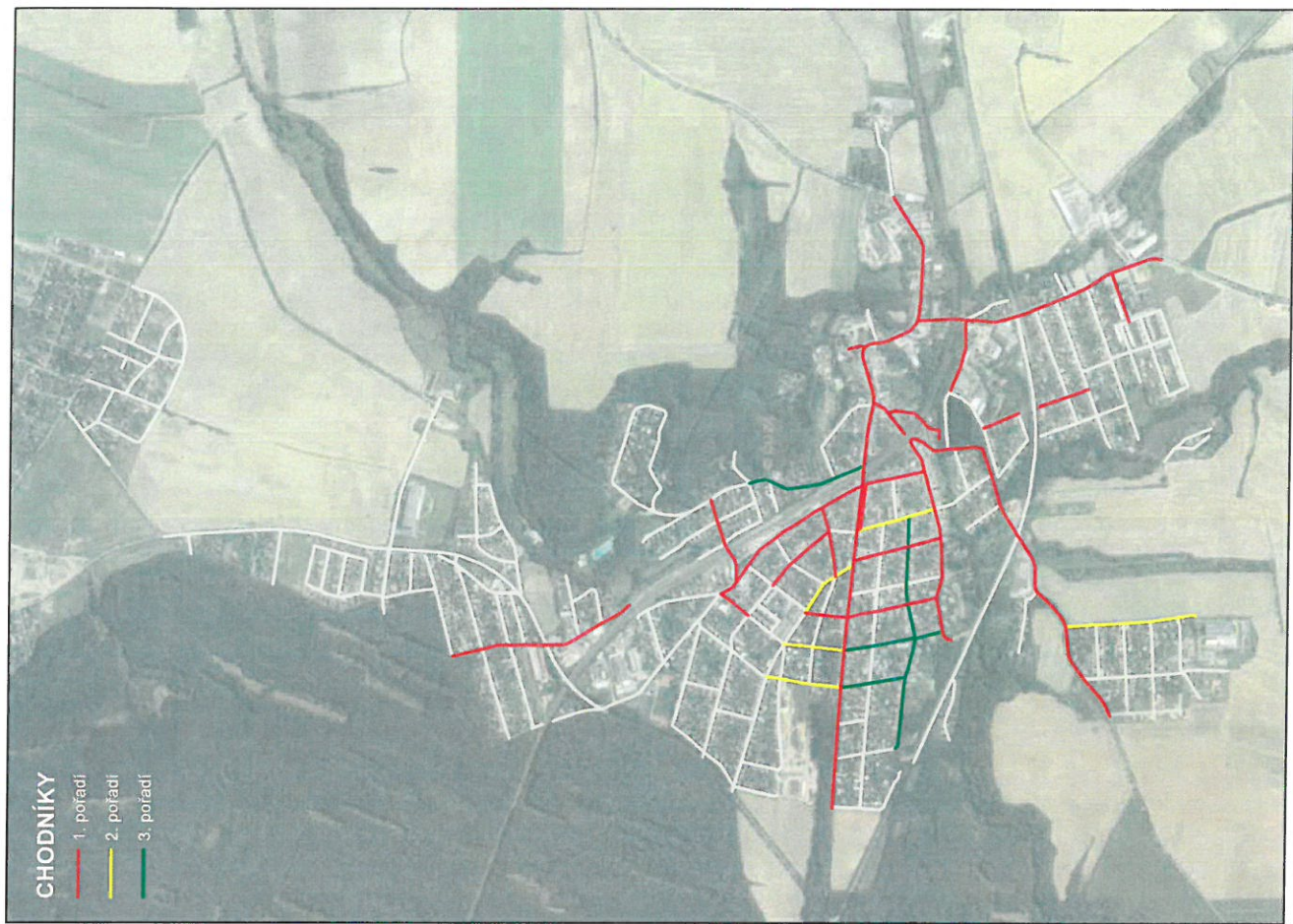
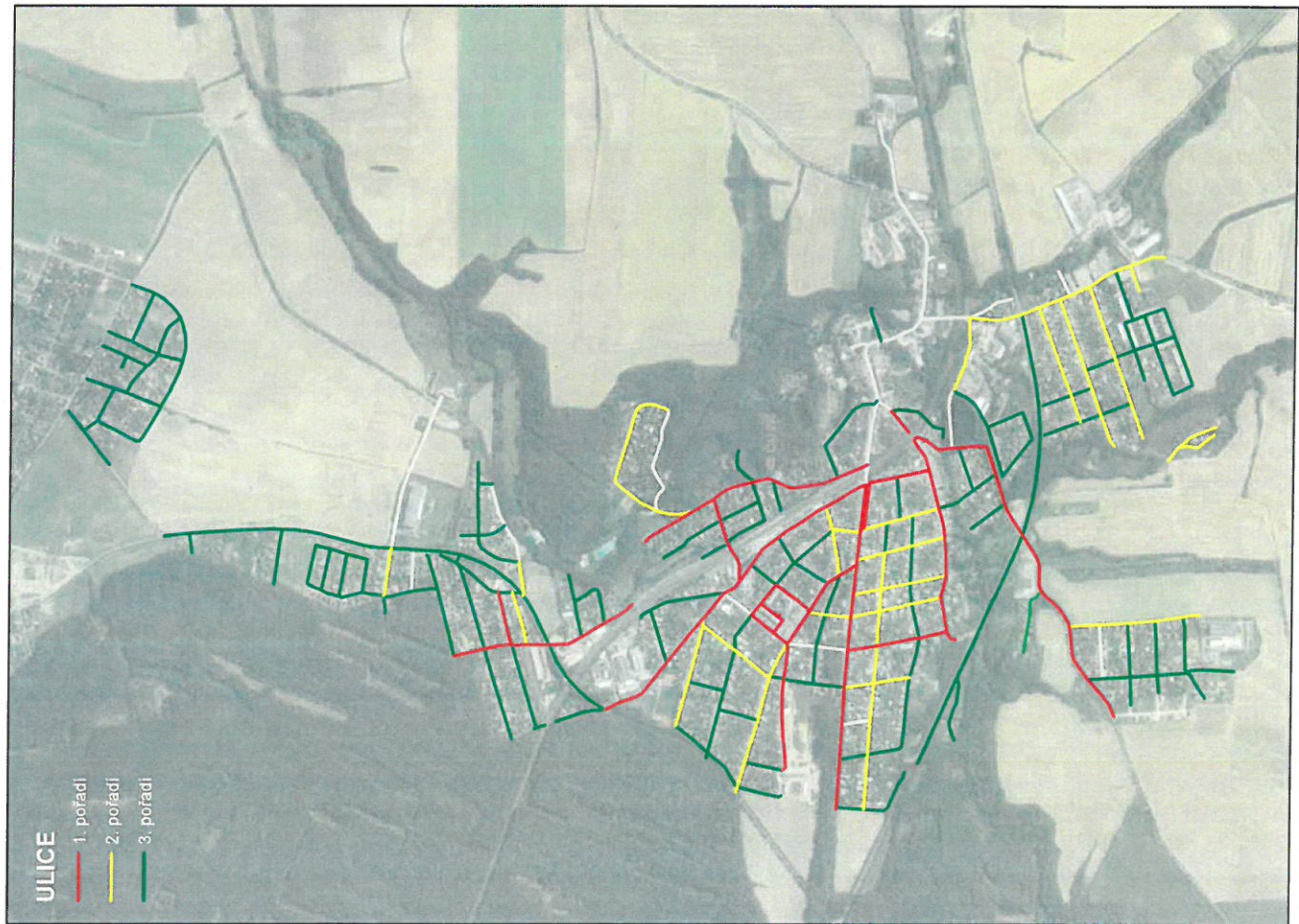



# Město Úvaly

## Pražská 276, 250 82 Úvaly

Telefon: 281 091 561 – podatelna  
281 091 502 – vedoucí odboru správy majetku  
Fax: 281 981 696  
E-mail: blanka.viktorová@mestouvaly.cz

Bankovní spojení:  
KB, a.s. Praha - Podvinný mlýn  
č.účtu: 19-1524-201/0100  
GE Money Bank, a.s. Český Brod  
č.účtu: 10006-5000128-584/0600  
IČ: 240 931

Č.j.: MEUV

### Záměr města

Město Úvaly na základě ust. § 39 odst. 1 zákona č.128/2000 Sb. o obcích, ve znění pozdějších předpisů

**zveřejňuje vyhlášení záměru na darování pozemku :**

- **parcelní číslo 1765, druh pozemku zastavěná plocha a nádvoří**
- **parcelní číslo 1764 , druh pozemku zastavěná plocha a nádvoří**
- **parcelní číslo 4052, katastrální území Úvaly u Prahy, který vznikne na základě geometrického plánu č.2898-1071/2017**

**vše v katastrálním území Úvaly u Prahy zájmové společnosti Junák – český skaut, středisko Jiřího Bubáka Úvaly, z.s., se sídlem Pražská 01, 250 82,Úvaly**

Tento záměr byl schválen usnesením zastupitelstva města Úvaly č ..... dne .....

Vyjádření a nabídky lze doručit v době od zveřejnění záměru prodeje na adresu: MěÚ Úvaly, Pražská 276, Úvaly 250 82 v zalepené obálce označené „**NEOTVÍRAT**“ a heslem „ **pozemek parc.č.1765, 1764 a 4052**“ nejpozději do .....

**Doba zveřejnění je dle zákona nejméně 15 dnů. Vlastník si vyhrazuje právo nevybrat z předložených nabídek.**

**V případě, že nebude podána žádná žádost o prodej předmětného pozemku, prodlužuje se doba zveřejnění vždy do 15. dne následujícího měsíce.**

starosta města  
Petr Borecký

Vyvěšeno:  
Sejmuto:

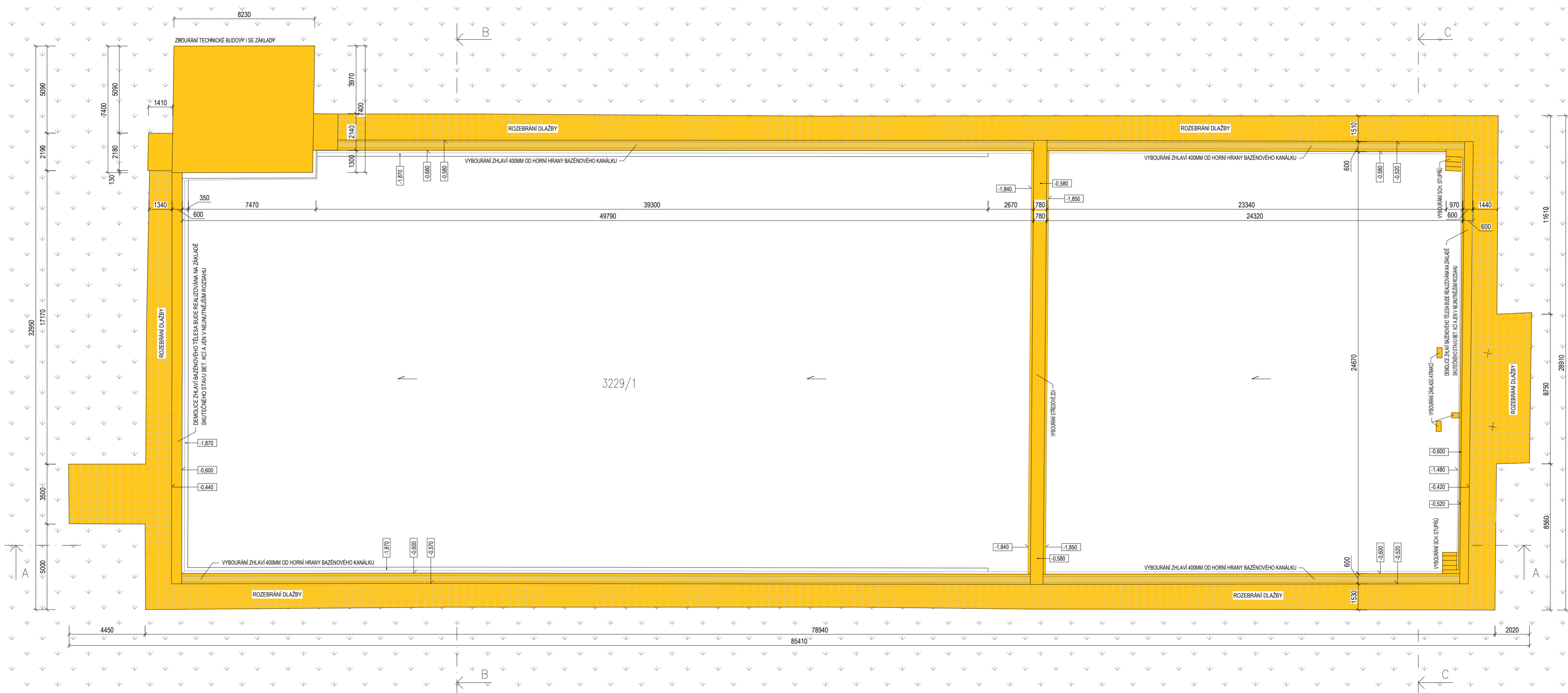

VYPRACOVAL JAKUB SOŠKA	ODP. PROJ. PROFESE JIRÍ KOLÁŘÍK	KONTROLOVAL JIRÍ KOLÁŘÍK	HL. INŽ. PROJEKTU ING. SEVELA	 CENTROPROJEK ŠTEFÁNKOVA 167 760 30 ZLÍN
MÍSTO STAVBY: ÚVALY STAVEBNÍK: MĚSTO ÚVALY <b>KOUPALIŠTĚ ÚVALY</b>  D.1.1.ARCHITEKTONICKO STAVEBNÍ ŘEŠENÍ				
PŮDORYS - BOURACÍ PRÁCE				FORMÁT: 2 A4 DATUM: 09/2017 STUPEŇ: DSP MĚŘÍTKO: 1:150 ZAK. ČÍSLO: 171816E ARCHIVNÍ KÓD: CUS PROF. ČÍS. VÝKRESU: S DOD: 104

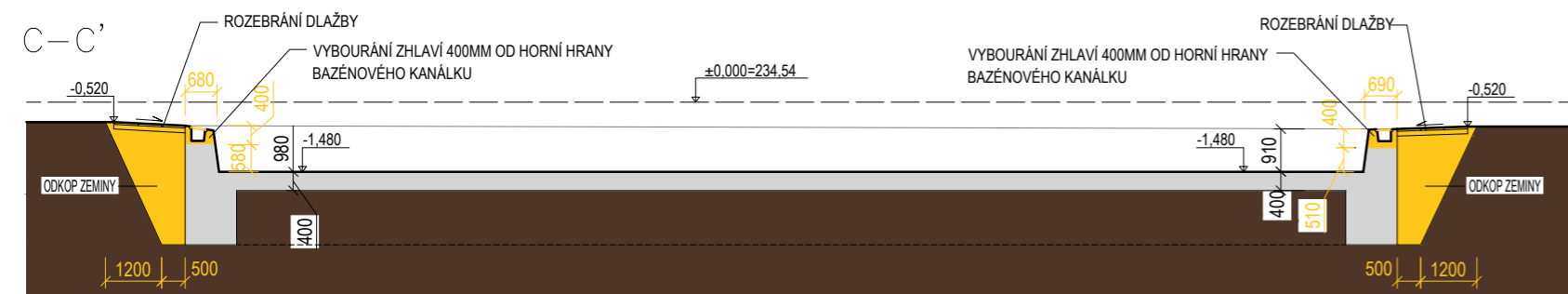
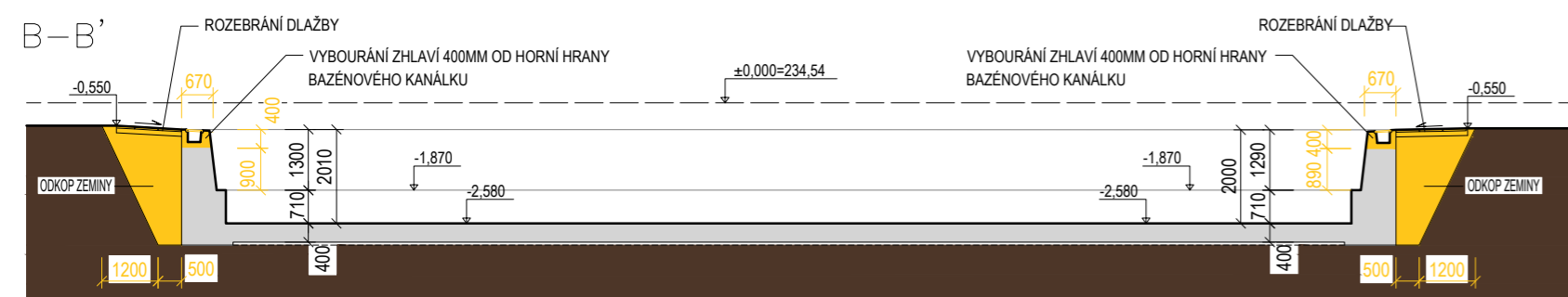
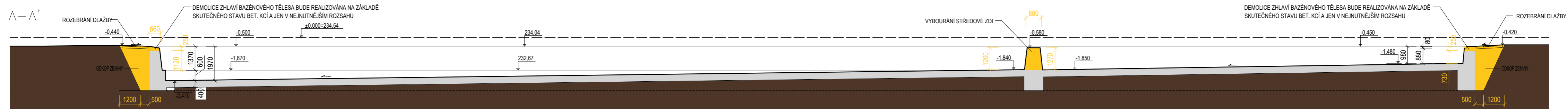

### LEGENDA

- PŮVODNÍ KONSTRUKCE
- BOURANÉ KONSTRUKCE
- ZEMINA PŮVODNÍ

VYPRACOVAL JAKUB SOŠKA	ODP. PROJ. PROFESE JIŘÍ KOLAŘÍK	KONTROLOVAL JIŘÍ KOLAŘÍK	HL. INŽ. PROJEKTU ING. ŠEVELA	 CENTROPROJEKT a.s. ŠTEFÁNIKOVA 167 760 30 ZLÍN
MÍSTO STAVBY: ÚVALY				
STAVEBNÍK: MĚSTO ÚVALY				FORMÁT: 2 A4
KOUPALIŠTĚ ÚVALY				DATUM: 09/2017
				STUPEŇ: DSP
D.1.1.ARCHITEKTONICKO STAVEBNÍ ŘEŠENÍ				MĚŘITKO: 1:150
				ZAK. ČÍSLO: 171816E
ŘEZY - BOURACÍ PRÁCE				ARCHIVNÍ KÓD: CUS S 105
				PROF. ČÍS. VÝKRESU: DOD.



# Město Úvaly

## Městský úřad Úvaly

### Starosta

#### OZNÁMENÍ O VYHLÁŠENÍ KONKURZNÍHO ŘÍZENÍ

##### Město Úvaly v y h l á š u j e

na základě § 166 zákona č. 561/2004 Sb., o předškolním, základním, středním, vyšším odborném a jiném vzdělávání (školský zákon), ve znění pozdějších předpisů a v souladu s vyhláškou č. 54/2005 Sb., o náležitostech konkursního řízení a konkursních komisích

#### KONKURZNÍ ŘÍZENÍ na vedoucí pracovní místo ředitele/ky příspěvkové organizace Městský dům dětí a mládeže Úvaly

##### Požadavky na uchazeče a jeho kvalifikační předpoklady:

- vzdělání a praxe dle zákona č. 563/2004 Sb., o pedagogických pracovnících a o změně některých zákonů, ve znění pozdějších předpisů
- znalost školské problematiky a předpisů
- občanská a morální bezúhonnost
- organizační a řídicí schopnosti
- uživatelská znalost práce na PC
- dobrý zdravotní stav

##### Příhláška musí obsahovat:

- jméno, příjmení, titul uchazeče, datum a místo narození
- státní příslušnost, místo trvalého pobytu
- číslo občanského průkazu, datum a podpis uchazeče

##### K přihlášce připojí uchazeč tyto doklady:

- úředně ověřené kopie dokladů o nejvyšším dosaženém vzdělání
- doklad o průběhu zaměstnání a délce praxe dle § 5 odst. 1 zákona č. 563/2004 Sb., pedagogických pracovnících a o změně některých zákonů, ve znění pozdějších předpisů včetně pracovního zařazení
- strukturovaný životopis
- písemnou koncepci rozvoje a řízení příspěvkové organizace v rozsahu maximálně 4 stran strojopisu A 4
- výpis z evidence Rejstříku trestů ne starší 3 měsíců
- čestné prohlášení podle § 4 odst. 3 zákona č. 451/1991 Sb., ve znění pozdějších předpisů, (nedokládají uchazeči narození po 1. prosinci 1971)
- lékařské potvrzení o zdravotní způsobilosti (ne starší 2 měsíců)
- písemný souhlas se zpracováním osobních údajů pro účely tohoto konkursního řízení ve smyslu zákona č. 101/2000 Sb., o ochraně osobních údajů, v platném znění.

##### Předpokládaný nástup do funkce: 1.1.2018

##### Místo, způsob a lhůta pro podání písemné přihlášky:

poštou nebo osobně na adresu: Město Úvaly, Pražská 276, 250 82 Úvaly

Termín: do 30.11. 2017 do 12,00 hodin

Na obálku uveďte: „Konkursní řízení – MDDM“.

Vyhlášovatel si vyhrazuje právo nevybrat žádného z uchazečů a vyhlásit nový konkurz.

V Úvalech dne 17.10.2017



Petr Borecký v.r.  
starosta města

## **Veřejnoprávní smlouva o poskytnutí dotace**

**Rada města Úvaly dle usnesení č. R -..../2017 ze dne .....2017 a dle § 102 zákona 128/2000 Sb., o obcích, v platném znění ve spojení s ustanovením § 10 a násl. zákona č. 250/2000 Sb., o rozpočtových pravidlech územních rozpočtů ve znění pozdějších předpisů, rozhodla o přidělení dotace pro níže uvedeného příjemce dotace.**

---

**Město Úvaly,**

IČO 240931

se sídlem Pražská 276, 250 82 Úvaly

zastoupené starostou města Petrem Boreckým

/dále jen poskytovatel/

a

**SKST Úvaly, z.s.**

IČO: 05207428

se sídlem: Klánovická 1629, Úvaly

zastoupen Karlem Šochmanem

bankovní spojení: .....

/dále jen příjemce dotace/

**uzavírají spolu tuto:**

**Veřejnoprávní smlouvu o poskytnutí individuální dotace z rozpočtu obce**

### **Článek I. Účel dotace**

Předmětem této smlouvy je poskytnutí finanční podpory z rozpočtu města Úvaly ve formě dotace (dále jen „**dotace**“).

1. Dotace se poskytuje na turnaj ve stolním tenisu konaný dne 21.10.2017 - propagace akce a nákup cen (dále jen akce, na základě schválené žádosti).

2. Dotace je poskytována na základě dle usnesení č. R-...../2017 ze dne .....2017 Rady města Úvaly.

3. Příjemce dotaci přijímá a zavazuje se, že bude akci realizovat na svou vlastní zodpovědnost, v souladu s právními předpisy, podmínkami této smlouvy.

4. Poskytnutí dotace je v souladu se zákonem č. 128/2000 Sb., o obcích, ve znění pozdějších předpisů a zákonem č. 250/2000 Sb., o rozpočtových pravidlech územních rozpočtů, ve znění pozdějších předpisů (dále jen „zákon o rozpočtových pravidlech územních rozpočtů“).

5. Dotace je ve smyslu zákona č. 320/2001 Sb., o finanční kontrole ve veřejné správě a o změně některých zákonů (zákon o finanční kontrole) veřejnou finanční podporou a vztahují se na ni všechna ustanovení tohoto zákona.

## **Článek II. Výše dotace**

1. Příjemci dotace je poskytována dotace ve výši .....,- Kč slovy: ..... na realizaci akce uvedené v čl. I

## **Článek III. Způsob úhrady dotace**

1. Dotace bude poukázána bezhotovostně na číslo účtu příjemce dotace č. ....

## **Článek IV. Podmínky použití dotace, práva a povinnosti příjemce**

1. Příjemce je oprávněn čerpat dotaci k realizaci akce nejpozději do 31.12.2017. Prostředky dotace nelze převádět do roku následujícího. Čerpáním dotace se rozumí úhrada uznatelných nákladů vzniklých při realizaci akce uhrazením finančních prostředků v hotovosti nebo bankovním převodem ve prospěch dodavatele zboží (dodávek), služeb. Uznatelné náklady ve skutečné výši musí být vyúčtovány, uhrazeny a promítnuty v účetnictví příjemce nejpozději do dne určeného v tomto odstavci.

2. Příjemce je oprávněn provádět podstatné změny akce jen s předchozím písemným souhlasem poskytovatele. Za podstatné změny akce se považuje např. podstatná změna rozpočtu, podstatná změna v obsahu, charakteru akce aj.

3. Příjemce je povinen použít dotaci maximálně hospodárným způsobem a výhradně k účelu uvedenému v čl. I. této smlouvy.

4. Dotace je poskytována na uznatelné náklady akce.

5. Příjemce zajistí ve svém účetnictví nebo daňové evidenci, v souladu s obecně platnými předpisy, zejm. zákonem č. 563/1991 Sb., o účetnictví, ve znění pozdějších předpisů, řádné a oddělené sledování čerpání dotace. **Příjemce odpovídá za řádné vedení a viditelné označení originálních účetních dokladů prokazujících použití dotace uvedením na výdajových dokladech, „hrazeno z dotace OBCE“. Příjemce zajistí, aby příjem dotace byl v peněžním deníku označen „dotace obce“. Veškeré doklady musí být uschovávány minimálně po dobu 10ti let od konce kalendářního roku, ve kterém došlo k ukončení akce.**

6. Příjemce je povinen předložit poskytovateli po ukončení akce, nejpozději do 31.1.2018 finanční vyúčtování čerpání dotace. Příjemce doloží vyúčtování čerpání dotace soupisem a kopiemi všech prvotních účetních a dalších dokladů prokazujících její čerpání a předloží závěrečnou zprávu o realizaci záměru, na který žádal. Závěrečná zpráva bude v rozsahu maximálně na jednu A4. Součástí závěrečné zprávy může být například fotodokumentace, výstupy z akcí a činnosti. Součástí vyúčtování je prokázání případného spolufinancování ze strany příjemce dotace.

7. Příjemce je povinen průběžně a bez zbytečného odkladu informovat poskytovatele o všech změnách, které by mohly při vymáhání zadržovaných nebo neoprávněně použitých prostředků dotace zhoršit jeho pozici věřitele nebo dobytost jeho pohledávky. Zejména je příjemce povinen oznámit poskytovateli do 20 dnů ode dne, kdy došlo k události, skutečnosti, které mají nebo mohou mít za následek zánik, transformaci, sloučení, změnu statutárního zástupce apod., či změnu vlastnického vztahu k věci, na niž se dotace poskytuje.

8. Příjemce souhlasí se zveřejněním svého názvu (obchodní firmy), IČ, adresy sídla, názvu akce a výše poskytnuté dotace.

9. Příjemce se zavazuje, že při jakékoli prezentaci akce bude uvádět obec jako poskytovatele části finančních prostředků. Při použití loga nebo znaku obce je povinen dodržet zásady pro

jejich použití. Příjemce se zavazuje zasílat poskytovateli v dostatečném předstihu pozvánky na veřejná vystoupení a umožnit na ně zástupcům poskytovatele volný vstup.

10. Příjemce se zavazuje, že jak při realizaci akce, tak po jeho ukončení, bude dbát dobrého jména poskytovatele a akci realizovat v souladu s právními předpisy.

11. Příjemce je povinen po dobu deseti let od konce roku, ve kterém došlo ke skončení akce archivovat podkladové materiály:

- žádost včetně povinných příloh
- tuto smlouvu
- originály dokladů, prokazujících čerpání dotace
- dokumentaci o zadání veřejné zakázky, je-li zadávána
- závěrečné finanční vyúčtování akce.

#### **Článek V. Kontrola**

1. Příslušné orgány poskytovatele jsou oprávněny v souladu se zvláštním právním předpisem kdykoli kontrolovat dodržení podmínek, za kterých byla dotace poskytnuta.

2. Příjemce je povinen poskytnout součinnost při výkonu kontrolní činnosti dle odst. 1 tohoto článku, zejména předložit kontrolním orgánům poskytovatele kdykoliv k nahlédnutí originály všech účetních dokladů prokazujících využití prostředků dotace v souladu s účelem akce.

3. Příjemce je povinen umožnit poskytovateli provést kontrolu jak v průběhu, tak i po ukončení realizace akce nebo jejích jednotlivých etap, a to ještě po dobu pěti let od ukončení financování akce ze strany poskytovatele.

4. Za dodržení účelu, na který byla dotace poskytnuta, a za pravdivost i správnost závěrečného finančního vyúčtování odpovídá osoba oprávněná jednat jménem příjemce, která tuto skutečnost na vyúčtování písemně potvrdí.

#### **Článek VI.**

##### **Důsledky porušení povinností příjemce**

1. V případě, že příjemce po ukončení akce, nejpozději do 31.12.2017 nevrátí převodem na účet poskytovatele nevyčerpané prostředky dotace, považují se tyto prostředky za zadržené ve smyslu zákona o rozpočtových pravidlech územních rozpočtů. Příjemce je v takovém případě povinen poskytovateli vrátit tyto zadržené prostředky.

2. V případě, že příjemce po ukončení akce nejpozději do 31.1.2018 nepředloží finanční vyúčtování dotace, považují se poskytnuté prostředky dotace za zadržené ve smyslu zákona o rozpočtových pravidlech územních rozpočtů. Příjemce je v takovém případě povinen poskytovateli vrátit tyto zadržené prostředky.

3. V případě neoprávněného použití dotace nebo její části je příjemce povinen poskytnutou dotaci, případně její část, k níž se neoprávněné použití vztahuje, vrátit na účet poskytovatele. Prostředky se považují za neoprávněně použité počínaje dnem, kdy byly použity v rozporu s touto smlouvou.

Za neoprávněné použití dotace se považuje zejména:

- a. provedení změny v akci, k níž je třeba předchozí písemný souhlas poskytovatele, bez takového souhlasu.
- b. použití poskytnuté dotace (případně její části) v rozporu s účelem, který je stanoven touto smlouvou.
- c. nedodržení termínů pro použití dotace stanovených touto smlouvou.
- d. realizace akce v rozporu s právními předpisy, např. příjemce, je-li zadavatelem veřejné zakázky podle z.č. 137/2006 Sb., o veřejných zakázkách, ve znění pozdějších předpisů, nerealizuje veřejné zakázky v souladu s tímto zákonem.



e. vedení účetnictví způsobem, který je v rozporu s čl. IV. odst. 5 této smlouvy a nelze z něj zjistit, zda byla dotace použita v souladu s touto smlouvou.

4. Smluvní strany se dohodly pro případ, že poskytovatel odstoupí od smlouvy podle čl. VII. odst. 2 této smlouvy, že příjemce poskytnutou dotaci vrátí poskytovateli do 30 dnů po doručení odstoupení. Nevrátí-li příjemce dotaci v tomto termínu, považují se veškeré finanční prostředky poskytnuté do doby odstoupení za zadržené ve smyslu zákona o rozpočtových pravidlech územních rozpočtů, kdy příjemce je povinen vrátit poskytnuté finanční prostředky.

5. Pokud příjemce poruší jakoukoli jinou povinnost vyplývající pro něj z této smlouvy nebo pravidel příslušného dotačního programu a toto porušení není porušením rozpočtové kázně podle odst. 1 až 3 tohoto článku může poskytovatel požadovat zaplacení smluvní pokuty ve výši 10 % (deset procent) z částky uvedené v čl. II. odst. 1. této smlouvy. Tím není dotčeno právo poskytovatele na náhradu škody. Příjemce je povinen uhradit poskytovateli tuto smluvní pokutu na základě písemné výzvy a ve lhůtě stanovené touto výzvou. Ve výzvě poskytovatel rovněž označí povinnost, která byla porušena.

6. Veškeré platby jako důsledky porušení závazků provede příjemce formou bezhotovostního převodu na účet poskytovatele, v termínu a na číslo účtu, které poskytovatel příjemci sdělí.

## **Článek VII.**

### **Ukončení smlouvy, odstoupení od smlouvy**

1. Závazkový vztah založený touto smlouvou lze ukončit na základě písemné dohody smluvních stran nebo odstoupením.

2. Dojde-li ze strany příjemce k závažnému porušení smlouvy nebo pravidel příslušného dotačního programu a poskytovatel takovou skutečnost zjistí, je poskytovatel oprávněn od této smlouvy odstoupit písemným oznámením doručeným příjemci. Závažným porušením se rozumí:

a. realizace akce v rozporu s právními předpisy, např. příjemce, je-li zadavatelem veřejné zakázky podle zák. č. 137/2006 Sb., o veřejných zakázkách, ve znění pozdějších předpisů, nerealizuje veřejné zakázky v souladu s tímto zákonem.

b. provedení změny v akci, k níž je třeba předchozí písemný souhlas poskytovatele, bez takového souhlasu.

c. nedodržení termínů pro použití dotace stanovených touto smlouvou.

d. použití poskytnuté dotace (případně její části) v rozporu s účelem, který je stanoven touto smlouvou.

3. Pro případ, kdy příjemce nebude schopen zajistit realizaci akce nebo z vlastního rozhodnutí nebude akci realizovat, je kterákoli ze smluvních stran oprávněna od smlouvy odstoupit. V takovém případě se příjemce zavazuje již přijatou dotaci vrátit poskytovateli do 30 dnů po odstoupení.

4. Odstoupení od smlouvy má za následek, že poskytovatel nepoukáže příjemci dotaci a příjemce se jí nemůže platně domáhat. Pokud poskytovatel odstoupí od smlouvy poté, co dotaci poukázal, postupuje příjemce podle čl. VI odst. 3 této smlouvy.

## **Článek VIII.**

### **Závěrečná ustanovení**

1. Není-li v této smlouvě uvedeno jinak, je k úkonům podle této smlouvy jménem poskytovatele oprávněn starosta Města Úvaly. Toto ustanovení se vztahuje i na podpis dodatků k této smlouvě a na odstoupení od této smlouvy.

2. Tato smlouva nabývá platnosti a účinnosti dnem podpisu oběma smluvními stranami.

3. Jakékoli změny této smlouvy lze provádět pouze formou písemných postupně číslovaných dodatků na základě dohody obou smluvních stran.

4. Vztahy touto smlouvou neupravené se řídí příslušnými ustanoveními zákona č. 89/2012 Sb., občanský zákoník ve spojení s ustanovením zákona č. 250/2000 Sb., o rozpočtových pravidlech územních rozpočtů ve znění pozdějších předpisů, ve znění pozdějších předpisů.
5. Tato smlouva je sepsána ve dvou vyhotoveních, z nichž jedno je určeno pro poskytovatele a druhé pro příjemce (každá ze smluvních stran obdrží po jednom vyhotovení).
6. Smluvní strany prohlašují, že žádost a příslušný dotační program mají k dispozici a že je příjemci jejich obsah znám. Příjemce se zavazuje, že tato pravidla dotačního programu bude při realizaci akce dodržovat.
7. Smluvní strany prohlašují, že tato smlouva byla sepsána na základě pravdivých údajů, podle jejich svobodné a vážné vůle, a na důkaz toho připojují své vlastnoruční podpisy.
8. Příjemce a poskytovatel svým podpisem stvrzují správnost údajů uvedených v záhlaví této smlouvy, především pak název, sídlo, IČ, DIČ a číslo účtu.
9. Text této smlouvy byl schválen Radou města Úvaly dne .....2017 usnesením R- ...../2017.

V Úvalech dne .....

V.....dne .....

.....  
za město Úvaly

.....  
za příjemce dotace



# Redakční rada měsíčníku Život Úval

## Zápis z řádného jednání

### komise Redakční rada měsíčníku Život Úval č. 9/2017

<b>Termín</b>	:	<b>16.8.2017</b>
<b>Místo</b>	:	Zasedací místnost, Pražská 276
<b>Rozdělovník</b>	:	Josef Štěpánovský, Mgr. Romana Vorlíčková, Ing. Petr Jankovský, Jan Poledník, Mgr. Marek Mahdal Dis., Radek Netušil, Mgr. Milan Bednář, Jitka Hamouzová
<b>Přítomní členové</b>	:	Josef Štěpánovský, Mgr. Marek Mahdal, Ing. Jankovský, Mgr. Romana Vorlíčková, J. Poledník
<b>Omluveni</b>	::	Mgr. Radek Netušil, Mgr. Milan Bednář
<b>Host:</b>		
<b>Tajemník</b>	:	Lenka Platzová

**Stav přítomných: 6**

#### Program jednání

1.	Zahájení
2.	Schválení programu jednání
3.	Hodnocení minulého čísla 7-8/2017
4.	Předložené příspěvky do čísla 9/2017
5.	Připomínky, návrhy
6.	Diskuse, různé
7.	Závěr

**Ad 3) Prázdninové** vydání bylo bez připomínek, číslo zdařilé.

**Ad 4)** Článek o graffiti je nutno zkrátit, ještě lépe, uveřejnit ho až v příštím vydání.

Příspěvek do rubriky Historie bude po dohodě s autorem uveřejněn až v říjnovém vydání.  
Tematicky je to vhodnější.

Pro: 5

Proti: 0

Zdržel se: 0

Všechny ostatní příspěvky byly schváleny.

Otázka do rubriky Aréna názorů: Jak hodnotíte novou zeleň v centru města?

**Ad 5) Redakční uzávěrka říjnového vydání je v pátek 15. září, redakční rada se koná v pondělí 18. 9. 2017 v 18 hodin.**

Text usnesení 7/2017		Výsledek hlasování
Redakční rada schvaluje předložené příspěvky do 9/2017 vydání Života Úval.		
Pro	5	Usnesení bylo přijato
Proti	0	
Zdržel se	0	

Zasedání ukončeno v 19.00 hod.

Zapsala:

Lenka Platzová

.....

Josef Štěpánovský

.....

Předseda



# Redakční rada měsíčníku Život Úval

## Zápis z řádného jednání

### komise Redakční rada měsíčníku Život Úval č. 10/2017

<b>Termín</b>	:	<b>18.9.2017</b>
<b>Místo</b>	:	Zasedací místnost, Pražská 276
<b>Rozdělovník</b>	:	Josef Štěpánovský, Mgr. Romana Vorlíčková, Ing. Petr Jankovský, Jan Poledník, Mgr. Marek Mahdal Dis., Radek Netušil, Mgr. Milan Bednář, Jitka Hamouzová
<b>Přítomní členové</b>	:	Josef Štěpánovský, Mgr. Marek Mahdal, Mgr. Romana Vorlíčková, Mgr. Milan Bednář, Ing. Radek Netušil
<b>Omluveni</b>	::	Ing. Jankovský, J. Poledník
<b>Host:</b>		
<b>Tajemník</b>	:	Lenka Platzová

**Stav přítomných: 6**

#### Program jednání

1.	Zahájení
2.	Schválení programu jednání
3.	Hodnocení minulého čísla 9/2017
4.	Předložené příspěvky do čísla 10/2017
5.	Připomínky, návrhy
6.	Diskuse, různé
7.	Závěr

**Ad 3) Záříjové číslo zpravodaje** bylo bez připomínek, číslo zdařilé.

**Ad 4)** Redakční rada schválila všechny zaslané příspěvky, žádný nebyl vyřazen  
Redakční rada

Pro: 5

Proti: 0

Zdržel se: 0

Otázka do rubriky Aréna názorů: Jak vidíte budoucnost ve spolupráci Úval s okolními obcemi?

**Ad 5) Redakční uzávěrka listopadového vydání je v pátek 13. října, redakční rada se koná v pondělí 16. 10. 2017 v 18 hodin.**

Text usnesení 8/2017		Výsledek hlasování
Redakční rada schvaluje předložené příspěvky do 10/2017 vydání Života Úval.		
Pro	5	Usnesení bylo přijato
Proti	0	
Zdržel se	0	

Zasedání ukončeno v 19.00 hod.

Zapsala:

Lenka Platzová

.....

Josef Štěpánovský

.....

Předseda



# Komise pro kulturu Rady města Úvaly

## Zápis z řádného jednání komise pro kulturu č. 7/2017

<b>Termín</b>	<b>30.8.2017</b>
<b>Místo</b>	Pražská 276, zasedací místnost MěÚ
<b>Rozdělovník</b>	M. Rydvalová, L. Foučková, J. Tesařová, V. Pokorný, J. Gebhartová, H. Černá, Z. Havránková, P. Konůpková, E. Chvalkovská, B. Linková, L. Holubová, B. Hlaváčková, S. Mašatová, D. Váňová, M. Kašička,
<b>Přítomní členové</b>	L. Foučková, J. Tesařová, L. Holubová, P. Konůpková, R. Kašičková, J. Gebhartová, Z. Havránková, S. Mašatová, M. Rydvalová, E. Chvalkovská, B. Linková
<b>Omluveni</b>	B. Hlaváčková, D. Váňová, H. Černá, V. Pokorný
<b>Host</b>	:
<b>Tajemník</b>	J. Tesařová

**Stav přítomných: 11**

### Program jednání

<b>1.</b>	Zahájení
<b>2.</b>	Schválení programu jednání
<b>3.</b>	Zhodnocení uskutečněných akcí
<b>4.</b>	Výstava Hamera – vernisáž 14.9.2017 od 18 hodin
<b>5.</b>	Musica Dolce Vita – 17.9.2017
<b>6.</b>	Václavská – 23.9.2017, DPS
<b>7.</b>	Listování s Lukášem Hejlíkem – 29.10.2017
<b>8.</b>	Koncert David Koller, Olda Krejčoves – 21.10.2017
<b>9.</b>	Francouzský večer s vínem a občerstvením – 24.11.2017
<b>10.</b>	Advent – 2.12.2017 – rozsvícení stromu
<b>11.</b>	Koncert Christi – 10.12.2017
<b>12.</b>	Swingová kapela Blue Stars – 17.12.2017
<b>13.</b>	Rybova vánoční mše – 23.12.2017
<b>14.</b>	Večer tříkrálový

<b>15.</b>	Městský ples
<b>16.</b>	Diskuze, různé, závěr

**Ad 1) Zahájení**

Předsedkyně KuK zahájila jednání, přivítala přítomné a seznámila je s programem dnešního jednání.

**Ad 2) Schválení programu jednání**

- program schválen bez připomínek

**Ad 3) Zhodnocení uskutečněných akcí****Podlipanské slavnosti v kostele**

- Garant L. Foučková  
28.5.2017 (Ne) – Vox Bohemica  
4.6.2017 (Ne) – Virginie Walterová  
9.6.2017 (Pá) – Noc kostelů (ZUŠ Český Brod)  
17.6.2017 (So) od 18 hodin v kostele – koncert Christi

Celkově lze zhodnotit Podlipanské slavnosti v Úvalech jako velmi zdařilé. Na akci Podlipanské slavnosti v r. 2018 by město mělo přispět částkou 20 000,- Kč

<b>Text usnesení č. 2/2017</b>		<b>Výsledek hlasování</b>
Členové komise pro kulturu RM Úvaly doporučují radě města odsouhlasit do rozpočtu 2018 příspěvek na akci Podlipanské slavnosti částkou 20 000Kč		usnesení bylo přijato
Pro	11	
Proti	0	
Zdržel se	0	

**Letní kino**

Proběhlo 10 projekcí, poslední projekce 31.8.2017 přesunuta z důvodu nepřízně počasí na neděli 3.9.2017. Průměrná účast 70 lidí. M. Rydvalová dodá na příští jednání komise ekonomický přehled – vyúčtování. Celkově lze hodnotit jako velmi zdařilé. Pro příští sezonu ještě rozšíříme propagaci a doplníme formy propagace. M. Rydvalová navrhuje zařadit do plánovaných akcí i tzv. zimní kino. Informuje, že hovořila s p. starostou o vytvoření tabulky akcí finančně náročnějších, které by město mělo ještě financovat v r. 2018. Bylo dohodnuto, že tato tabulka bude po vytvoření zaslána i předsedkyni komise za účelem rozvržení akcí a určení jejich termínu a kompletizaci akcí (jednotná tabulka pro všechny akce).

**Ad 4) Výstava Oldřich Hamera**

- Garant Z. Havránková, L. Foučková, V. Procházka
- 14.9. 2017 – vernisáž pro veřejnost
- Místo konání – čp. 65 v Riegerově ulici
- Začátek akce 18:00 hod.
- Vernisáž spojena s besedou s autorem, úvalským rodákem, úvodní slovo – Mgr. Eva Čapková
- Úvod – starosta města – přivítání, otevření výstavy – p. Oldřich Hamera
- Hudební vstup Nikole Matoušová, zpěv
- zapůjčení 4 ks vitrín ve firmě PECO EXPO servis v ul. 5. května (objednáno) – OSPR



- materiál nutný k výstavě zakoupen, klip rám A3 bude dokoupen, pozvánky jsou rozeslány
- 13.9. – doprava a instalace – OSPR, V. Rytířová
- 14.9. – navézt panely, skříňky, z DPS – náhradní závěsné komponenty k lištám
- 13.9. – domluvit s OID – možnost tisknout případné opravy štítků apod.
- Občerstvení – OSPR - zajistit dle zaslanych dispozic, klasické + hroznové víno + z dispozic Z. Havránkové
- Je třeba oslovit Klub důchodců – hlídání výstavy (dobrovolníci)
- 16.9. proběhne promítání – A. Janurová – domluvit přípravu akce OSPR – dobrovolníci?

#### **Ad 5) Koncert Musica Dolce Vita – Klenoty chrámové hudby**

- Garant Z.Havránková
- 17.9.2017 (Ne) od 17 hodin
- Místo konání - úvalský kostel (zajištěno - L.Foučková)
- pozvánka byla zveřejněna v ŽÚ (letní dvojčíslo i zářijové vydání)
- kostel je nutno otevřít již v 16:00hod.
- do tabulky L. Foučkové označit přihlášení jednotlivých členů komise na pomoc při jednotlivých akcích

#### **Ad 6) Václavská pro seniory**

- Garant H. Černá
- 23.9.2017 od 14:00hod., sál otevřít ve 13:00hod.
- Místo konání DPS
- K tanci a poslechu hraje Černý baron
- Honorář 2000,-Kč v hotovosti proti dokladu
- Do tabulky L. Foučkové označit, kdo přijde pomoci
- Občerstvení – koláče - zajistí J. Tesařová, jinak káva, čaj, voda, jinak klasika
- Oslovit pečovatelky, zda by nepomohly

#### **Ad 7) Listování s Lukášem Hejlíkem – Robert Fulghum: Co jsem to proboha udělal?**

- Garant D. Váňová
- 29.10.2017 od 16:00hod.
- Místo konání – čp. 65
- upoutávka do ŽÚ 10/2017 – zajistí OSPR
- honorář 10 000 Kč
- vstupné 100 Kč
- technické požadavky: 2x stůl, 2x židle, elektrická přípojka

#### **Ad 8) Koncert David Koller + Olda Krejčoves**

- Garant S. Mašatová
- 21.10.2017 (So)
- Místo konání – úvalská sokolovna
- vstupné 200,- Kč, prodej vstupenek Orange club, Hospoda na dobrém místě, podatelna (ne v knihovně)
- předpokládané náklady 45 000,- Kč (honorář, zvukař, pronájem sokolovny)
- B. Linková a S. Mašatová zajistí veškerý servis akce

**Ad 9) Francouzský večer s vínem a občerstvením – 24.11.2017**

- Garant Z. Havránková
- Místo konání – DPS
- Uveřejnění pozvánky do listopadového ŽÚ

**Ad 10) Advent**

- 2.12. Rozsvěcení stromu

**Ad 11) 10.12. koncert Christí****Ad 12) 17.12. Swingová kapela Blue Stars**

- Smlouva zaslána k podpisu

**Ad 13) 23.12. Rybova mše (kostel zajistí L.Foučková)**

Z důvodu rekonstrukce náměstí zde nebude možné uspořádat akci Rozsvícení stromu na náměstí, přítomní se shodli na tom, že by bylo vhodné nepřerušovat konání akce, ale uspořádat ji jinde. Pořadí navržených míst:

1. Bezprostřední místo v blízkosti čp. 65
2. Pozemek ZŠ Úvaly (zaplocený)
3. Hřiště pod sokolovnou
4. Park u hasičské zbrojnice
5. Náměstí Svobody

Na příštím jednání komise budou upřesněny možnosti konání na jednotlivých místech.

V. Pokorný je omluven, proto bude informovat až na příštím jednání komise (do 30.6. měl domluvit schůzku za účasti P. Boreckého, L.Foučkové, P. Prchala a J. Hamouzové na téma konání akce Advent).

**Ad 14) Diskuze, různé, závěr**

E. Chvalkovská informovala o vývoji Street artu v Úvalech, v Riegerově ulici se zatím nebude trafostanice realizovat, vytypována trafostanice v ulici Kollárova, výmalba bude realizována bezprostředně po obdržení souhlasu ČEZ.

Z. Havránková navrhuje akci „Autorské čtení pana Háječka – Svět podle Daliborka, režie pan Klusák“ a koncert sopranistky Karolíny Žmolíkové.

Příští schůzka komise se koná **20.9.2017 od 18.00hod. v zasedačce MěÚ.**

Jednání ukončeno v 19:30 hod.

Zapsala:

J. Hamouzová

Předseda :  
L. Foučková



# Komise pro kulturu Rady města Úvaly

## Zápis z řádného jednání komise pro kulturu č. 8/2017

<b>Termín</b>	<b>20.9.2017</b>
<b>Místo</b>	Pražská 276, zasedací místnost MěÚ
<b>Rozdělovník</b>	M. Rydvalová, L. Foučková, J. Tesařová, V. Pokorný, J. Gebhartová, H. Černá, Z. Havránková, P. Konůpková, E. Chvalkovská, B. Linková, L. Holubová, B. Hlaváčková, S. Mašatová, D. Váňová, M. Kašička,
<b>Přítomní členové</b>	L. Foučková, J. Tesařová, P. Konůpková, R. Kašičková, Z. Havránková, S. Mašatová, V. Pokorný, H. Černá, D. Váňová
<b>Omluveni</b>	B. Hlaváčková, J. Gebhartová, L. Holubová, E. Chvalkovská, B. Linková, M. Rydvalová
<b>Host</b>	:
<b>Tajemník</b>	J. Tesařová

**Stav přítomných: 9**

### Program jednání

1.	Zahájení
2.	Schválení programu jednání
3.	Zhodnocení uskutečněných akcí
4.	Václavská – 23.9.2017, DPS
5.	Listování s Lukášem Hejlíkem – 29.10.2017
6.	David Koller, Olda Krejčoves
7.	Francouzský večer – 24.11.2017
8.	Advent – 2.12.2017 – rozsvícení stromu
9.	Koncert Christi – 10.12.2017
10.	Swingová kapela Blue Stars – 17.12.2017
11.	Rybova vánoční mše – 23.12.2017
12.	Diskuze, různé, závěr

**Ad 1) Zahájení**

Předsedkyně KuK zahájila jednání, přivítala přítomné a seznámila je s programem dnešního jednání.

**Ad 2) Schválení programu jednání**

- program schválen bez připomínek

**Ad 3) Zhodnocení uskutečněných akcí**

- **Výstava Oldřich Hamera** – vernisáž 14.9.2017 od 18 hodin, CV
- Garant Z. Havránková, L. Foučková, V. Procházka
- 14.9. 2017 – vernisáž pro veřejnost – úvodní slovo V. Pokorný, který i konferoval – na profesionální úrovni, zpěv Nikole Matoušová – úžasný výkon
- Účast početná
- V sobotu komentovaná prohlídka, též zájem veřejnosti, v neděli naopak zájemců málo
- Poslední víkend výstavy 30.9.2017 a 1.10.2017 – v sobotu účast L. Holubová, J. Gebhartová, v neděli správce čp. 65 p. M. Černý
- Likvidace výstavy hned v pondělí ráno, OSPR domluví s p. Hamerou, asistence V. Rytířová a TS Úvaly
- P. Hamera přijede v 10:00hod.
- **Koncert Musica Dolce Vita – Klenoty chrámové hudby**
- Garant Z. Havránková
- 17.9.2017 (Ne) od 17 hodin
- Místo konání - úvalský kostel (zajištěno - L. Foučková)
- Účast 30 lidí
- Honorář 12 000Kč, vybráno 2 400Kč
- Koncert krásný, umocněno místem konání – úvalský kostel

**Ad 4) Václavská pro seniory**

- Garant H. Černá
- 23.9.2017 od 14:00hod., sál otevřít ve 13:00hod.
- Místo konání DPS
- K tanci a poslechu hraje Černý baron
- Honorář 2000,-Kč v hotovosti proti dokladu
- Účast P. Konůpková, H. Černá, bude požádána pečovatelská služba – OSPR o pomoc při přípravě
- Občerstvení – koláče - zajistí J. Tesařová, jinak káva, čaj, voda, jinak klasika

**Ad 5) Listování s Lukášem Hejlíkem – Robert Fulghum: Co jsem to proboha udělal?**

- Garant D. Váňová
- 15.10.2017 od 16:00hod.
- Místo konání – čp. 65
- upoutávka do ŽÚ 10/2017 – zajistí OSPR
- honorář 10 000 Kč

- vstupné 100 Kč
- technické požadavky: 2x stůl, 2x židle, elektrická přípojka
- od 2.10.2017 zahájen předprodej vstupenek
- otevření sálu v 15:00hod.
- účast: šatna Z. Havránková, prodej knih D. Váňová
- nutno zajistit foto, pamětní knihu (opravdu bude přítomen sám spisovatel – proběhne autogramiáda)
- občerstvení – upřesní D. Váňová (hroznové víno,...)
- upomínka účinkujícím – úvalské víno, kniha o Úvalech

#### **Ad 6) Koncert David Koller + Olda Krejčoves**

- Garant S. Mašatová
- 21.10.2017 (So)
- Místo konání – úvalská sokolovna
- vstupné 200,- Kč, prodej vstupenek Orange club, Hospoda na dobrým místě, podatelna (ne v knihovně)
- předpokládané náklady 55 000,- Kč (honorář, zvukař, pronájem sokolovny)
- B. Linková a S. Mašatová zajistí veškerý servis akce
- Plakáty rozdistribuovány (oprava na plakátech provedena)

#### **Ad 7) Francouzský večer s vínem a občerstvením – 24.11.2017**

- Garant Z. Havránková
- Začátek akce v 19:00hod.
- Místo konání – DPS
- Uveřejnění pozvánky do listopadového ŽÚ
- Účast L. Foučková
- Občerstvení – víno, sýry, hroznové víno i pro návštěvníky
- Vstupné dobrovolné

#### **Ad 8) Advent**

- 2.12. Rozsvícení stromu
- Po vyhodnocení situace bylo rozhodnuto, že akce 1. adventu rozsvícení vánočního stromu se bude konat v horní části náměstí a Husově ulici
- TS prověřují nároky na připojení – elektrické energie
- Rozsah akce – podium bude umístěno zadní částí k náměstí, stan Ježíškovy pošty umístěn v blízkosti podia, stánky budou rozmístěny po obou stranách Husovy ulice – cca 20 – 25 stánků

#### **Ad 9) 10.12. koncert Christi**

- Garant V. Pokorný
- Místo konání DPS od 16:30hod.

#### **Ad 10) 17.12. Swingová kapela Blue Stars**

- Smlouva zaslána k podpisu

**Ad 11) 23.12. Rybova mše**

- Garant V. Pokorný, J. Tesařová
- Místo konání – kostel Zvěstování Panny Marie – Zvěstování Páně
- Začátek v 18:00hod.

L. Foučková informuje – byla za panem farářem osobně podat žádost o konání akce v kostele, Zvěstování Panny Marie – Zvěstování Páně, žádost si nepřevzal a řekl, že ji nepotřebuje, zpřístupnění kostela přislíbil

**Ad 12) Diskuze, různé, závěr**

- Městský ples – občerstvení – vzhledem k tomu, že bylo zjištěno, že dle sdělení p. Drába není možné si pronajmout nářadovnu úvalské sokolovny za účelem zajištění občerstvení na Městský ples, které bylo domluveno s p. Ženíškem, budeme muset přistoupit opět na zajištění občerstvení p. Martinákem, který má se Sokolem uzavřenu smlouvu na pronájem nářadovny a zajištění občerstvení na každé akci konané v sálu po dobu 10 let
- Podnět E. Chvalkovské – akce „Masopust 2018“, „Čarodějnice“ oživit zábavou pro větší děti (parkur, trampolíny), návrh na akci „Youtube – NAŽIVO“ – návrh byl rozeslán všem členům komise

Příští schůzka komise se koná **11.10.2017 od 18.00hod. v zasedačce MěÚ**, dále pak **8.11.2017** v zasedačce MěÚ a **12.12.2017 v Bamani café, Husova 77, Úvaly**, vždy od 18:00hod.

Jednání ukončeno v 19:00 hod.

Zapsala:

J. Tesařová

Předseda :

L. Foučková