

ZÁPIS

z 4. zasedání

Zastupitelstva města Úvaly

konaného dne

23.4.2015



Město Úvaly

ZÁPIS

4. Zastupitelstva města Úvaly,
konané dne 23.4.2015 v 18:00 hod.
Sál v DPS, Nám. Svobody 1570, Úvaly

Přítomni: Mgr. Petr Borecký, Ing. Alexis Kimbembe, Dr. Vítězslav Pokorný, Mgr. Jaromír Gloc, Ing. Černý Jan, Bc. Naděžda Kouklová, JUDr. Ing. Petr Petržílek, Mgr. Dana Poláková, Ing. Ludmila Milerová, Josef Polák, Roman Martinák, Ing. Helena Váňová, Miloslav Kolařík

Hosté: Jana Tesařová, Jitka Hamouzová, Jitka Hájková, Ing. arch. Martina Bredová, Ing. Helena Bulíčková, Bc. Petr Matura, Petr Prchal

Omluveni: Josef Krutský

Ověřovatelé: Mgr. Petr Borecký, Bc. Naděžda Kouklová, Miloslav Kolařík

Zapsal: Monika Šimáňová

Starosta zahájil jednání v 18.00 hodin.

Starosta konstatuje, že jednání zastupitelstva bylo řádně svoláno a že běžnou kontrolou počtu zúčastněných zastupitelů je zastupitelstvo usnášení schopné.

Starosta se dotazuje, zda má někdo z ověřovatelů k minulému zápisu připomínky. Ověřovatelé, konstatovali, že zápis byl ověřen.

Návrh členů návrhové komise ve složení: Mgr. Vojtěch Dvořáček, JUDr. Ing. Petr Petržílek Ph. D.

Zastupitelstvo města Úvaly schvaluje návrhovou komisi ve složení:

Mgr. Vojtěch Dvořáček, JUDr. Ing. Petr Petržílek Ph. D.

Pro: 14 Proti: 0 Zdržel se: 0

Návrh členů ověřovatelů zápisu: Bc. Naděžda Kouklová, Miloslav Kolařík

Zastupitelstvo města Úvaly schvaluje ověřovatele zápisu:

Bc. Naděžda Kouklová, Miloslav Kolařík

Pro: 14 Proti: 0 Zdržel se: 0

Zapisovatel: pí Monika Šimáňová

Starosta navrhl předřadit v programu bod jednání - návrh koncepce odpadového hospodářství města Úvaly, který bude pouze jako informace společně s bodem transformace veřejně prospěšných služeb města Úvaly před bod - kontrola plnění usnesení zastupitelstva za období 2013 - 2015.

Starosta nechal hlasovat o upraveném programu.

Pro - 14 Proti - 0 Zdržel se - 1

Schválený program:

Bod	Věc	Stav po jednání
1.	Zahájení	
2.	Návrh koncepce odpadového hospodářství města Úvaly - informace	Informace
3.	Kontrola plnění usnesení zastupitelstva města za období 2013 - 2015	Schválen
4.	Podnět - odejmutí čestného občanství Klementu Gottwaldovi - protinávrh usnesení starosta	Neschválen
5.	Podnět - odejmutí čestného občanství Klementu Gottwaldovi	Schválen
6.	Rozdělení finančních prostředků pro sportovní a zájmové organizace - protinávrh usnesení p. Petržílek	Neschválen
7.	Rozdělení finančních prostředků pro sportovní a zájmové organizace - protinávrh usnesení pí Váňová	Neschválen
8.	Rozdělení finančních prostředků pro sportovní a zájmové organizace - usnesení dle doporučení rady města ze dne 14.4.2015	Schválen
9.	Rozdělení hospodářských výsledků příspěvkových organizací zřízené městem za rok 2014	Schválen
10.	Veřejnoprávní smlouva mezi městem Úvaly a TJ Sokol	Schválen
11.	Výpověď smlouvy č. 3/0281/2004/S o přenechání veřejného osvětlení na území města Úvaly do nájmu, o jeho provozování a správě mezi městem Úvaly a společností Eltodo Citelum s.r.o.	Schválen
12.	Zápis z jednání finančního výboru ze dne 7.4.2015	Schválen
13.	Rozpočtové opatření č. 2/2015	Schválen
14.	Dobrovolný svazek obcí Povýmolí	Schválen
15.	ČECHOSLÁVIE, spol. s r.o. - Kupní smlouva a koupě pozemku , pozemek parc.č. 3928/136, k.ú. Úvaly u Prahy	Schválen
16.	Plánovací smlouva - JARO REAL s.r.o.	Schválen
17.	JARO REAL, s.r.o. - Kupní smlouva - pozemek parc.č. 3841/50 v k.ú. Úvaly u Prahy	Schválen
18.	Kupní smlouva a koupě pozemků pod ČOV	Schválen
19.	Zrušení usnesení VZZM ze dne 8.11.2012 č. Z - 0126/012 - Pravidla pro výkup pozemků	Schválen
20.	Kupní smlouva - pozemek parc.č. 3587/4, parc.č. 3587/5 a parc.č. 3587/6, k.ú. Úvaly u Prahy	Schválen
21.	Kupní smlouva - pozemky parc.č. 3219/1, 3219/3, 3219/9, 3220, 3221/1, 3217/1, 3217/4 v k. ú. Úvaly u Prahy	Schválen
22.	Záveská a spol., v.o.s. (Státní statek Čáslav v likvidaci) - Kupní smlouva - pozemek parc.č. 1757/3 v k.ú. Úvaly u Prahy	Schválen
23.	Kupní smlouvy a koupě pozemků pod komunikacemi - I. etapa	Schválen
24.	Darovací smlouvy a přijmutí daru - pozemky pod komunikacemi - I. etapa	Schválen
25.	ÚZSVM - bezúplatný převod pozemku parc. č. 1059/52, k.ú. Úvaly u Prahy	Schválen
26.	Záměr na prodej pozemku parc.č. 3268/126 v lokalitě U Horoušánek	Neschválen
27.	Záměr na prodej pozemku parc.č. 3268/126 v lokalitě U Horoušánek - s rezervací peněz z prodeje do lokality	Neschválen
28.	Uzavření smlouvy o smlouvě budoucí o zřízení věcného břemene služebnosti na akci "Úvaly - kNN ul. Dobrovského, Klostermannova, Rašínova, B. Čapků,	Schválen

Bod	Věc	Stav po jednání
	Šafaříkova"	
29.	Schválení jednorázové náhrady za zřízení věcného břemene v lokalitě Horní Úvalák - ul. Pražská, V. Špály, Kollárova, Josefa Lady, Šrámkova	Schválen
30.	Informace o poskytnutí dotace - Konsolidace IT a rozvoj služeb města Úvaly	Schválen
31.	Zrušení usnesení č. Z-21a/2014 ze dne 27.11.2014	Schválen
32.	Aktualizace - koncepce hospodářsky využitelného majetku města v období 2014 - 2018	Schválen
33.	Zápis z jednání kontrolního výboru	Schválen
34.	Přehled projektů a studií, které byly zpracovány v období 2010 - 2015 odborem investic a dopravy	Schválen
35.	Zrušení usnesení č.Z-27a/2014 ze dne 27.11.2014	Schválen
36.	Zrušení usnesení č. Z-20/2015 ze dne 19.2.2015	Schválen
37.	Veřejnoprávní smlouva - výkon činnosti Městské policie Úvaly na území obce Dobročovice	Schválen
38.	<i>Dotazy, připomínky a podněty občanů</i>	
39.	<i>Dotazy, připomínky a podněty členů zastupitelstva</i>	
40.	<i>Ukončení jednání</i>	

K jednotlivým bodům programu:

1. Zahájení

Bod 2. Návrh koncepce odpadového hospodářství města Úvaly - informace

Předkladatel: Vítězslav Pokorný, neuvolněný místostarosta

Starosta přivítal Ing. Miroslava Kruliše (ředitel technických služeb Český Brod), který s městem spolupracuje na transformaci veřejně prospěšných služeb města Úvaly.

Starosta předal slovo místostarostům, kteří detailně informovali o plánovaném projektu transformace veřejně prospěšných služeb města Úvaly a projektu odpadového hospodářství.

Město Úvaly vydává ročně na likvidaci odpadů cca 7 milionů 300 tisíc Kč, přičemž příjmy z poplatků a výnosy jsou 53 % - cca 3 miliony 900 tisíc Kč. Produkce směsného komunálního odpadu narostla během posledních dvou let o 16 %, což nekoresponduje s nárůstem počtu obyvatel města; lze předpokládat, že bude produkce stoupat v závislosti se snižováním kvality třídění. Pokud nedojde k zásadní změně odpadového hospodářství, dojde k zásadnímu navýšení výdajů. K dosavadní částce 7,3 mil Kč přibude částka, která je nutná na zabezpečení třídění bioodpadu a drobného železného odpadu, což ukládá novela Zákona o odpadech. Třídění odpadů občany, předcházení vzniku odpadů, osvěta, motivace občanů v souvislosti se snižováním poplatku za odpad pro občana a přesvědčování občanů o výhodnosti třídění musí být základní trend v odpadovém hospodářství. Snižování nákladů na odpadové hospodářství musí být základní cesta, kterou se musí řídit nově vznikající Technické služby Úvaly. Důležité je se zaměřit zejména na kvalitní třídění odpadu, předcházení vzniku odpadů s cílem vytržít a dostat ze směsného odpadu co nejvíce komodit, aby množství směsného odpadu končícího ve skládkách a spalovnách bylo co nejmenší (současnost skládka Radim 974 Kč za tunu směsného odpadu, u spaloven je to cena 4x vyšší). Potřebné je výrazněji třídít tetrapaky, sklo, plasty, papír, bioodpad (až 40% obsahu), veškeré šatstvo a textil včetně hadrů, plechovky, drobný železný odpad, zaměřit se i na rostlinný a fritovací olej (končí v kanalizaci a to znamená vysoké náklady na údržbu kanalizační sítě). Současný systém třídění odpadů selhává, a tím se snižují i platby od společnosti EKO-KOM; například produkce tříděného papíru klesla o 64 %, relativně kvalitní zůstává třídění plastů (nárůst o 39 %), třídění skla víceméně stagnuje (nárůst o pouhých 1,7 %). Proto je třeba u třídění skla přejít na systém shromažďování skla ve zvonech, kde se sklo třídí na barevné a bílé a dochází k nárůstu získaných financí od EKO-KOMu, ale i od zpracovatelských firem. Páteří je další spolupráce s firmou EKO-KOM. Nezbytností se jeví prostřednictvím dotačních titulů zajistit bionádoby pro občany do každé domácnosti včetně bytových domů. To je hlavní cesta, jak zajistit kvalitní vytržování bioodpadu (znamená to i snazší kontrolu osádkami svozových vozidel, než sběr bioodpadu do kontejnerů v rámci kontejnerových míst). To také znamená potřebu vyšší a kvalitní informovanosti občanů, až do jednotlivých domácností se

zdůrazňováním výhod třídění pro občany. Poplatek za komunální odpad bude platbou za svoz směsného komunálního odpadu, tříděného odpadu i bioodpadu, dále je v tom svoz městských košů a likvidace černých skládek. Díky vyšší úrovni třídění odpadu občany se cena za odpad sníží a tím může dojít i ke snížení poplatku za odpady. K selhávání současného způsobu třídění přispívá kontaminace tříděného odpadu černým skládkováním; k selhávání systému třídění vede i nulová motivace občanů k účasti na současném systému třídění - a náklady na úklid míst pro tříděný odpad radikálně narůstají. Proto je předkládána tato koncepce, která udává změny v uvedených službách obyvatelstvu, jež je třeba v odpadovém hospodářství docílit, aby bylo efektivní a občanům přineslo i úsporu. Hlavním pozitivem koncepce do budoucna je, že směsný komunální odpad a bioodpad budou zahrnuty v jednom poplatku (jako tomu je v Českém Brodě), tedy s výhledem na snížení nákladů na odpadové hospodářství, tím i snížení poplatku pro občana.

Poté starosta předal slovo Ing. Miroslavu Krulišovi (ředitel technických služeb Český Brod), který uvedl, že hlavním cílem je zkvalitnění technických služeb v Úvalech, nenakupovat drahé služby u soukromých firem, zkvalitnění služeb pro občany, zkvalitnění odpadového hospodářství. Poté Ing. Kruliš odpovídal na dotazy zastupitelů. Starosta uvedl, že transformace veřejně prospěšných služeb města Úvaly a koncepce odpadového hospodářství bude k dispozici na webových stránkách města k připomínkování a poté budou tyto body projednávány na mimořádném zastupitelstvu města dne 14.5.2015. Starosta poděkoval Ing. Krulišovi a pokračoval programem jednání.

Bod 3. Kontrola plnění usnesení zastupitelstva města za období 2013 - 2015

Předkladatel: Petr Borecký, starosta

Byla provedena kontrola plnění usnesení zastupitelstva města z roku 2013 - 2015.

Usnesení nemá vliv na rozpočet.

Usnesení č.Z-53/2015

Zastupitelstvo města Úvaly

I. bere na vědomí

splnění usnesení zastupitelstva města Úvaly:

2013:159, 162,177,

2014:25,31a,37,40,41,43,46,53,55a,60a,63a,69,70,72,73,74,76,78,79,80,81,82,85,86,87,91,93,103,105,106,
107,111,114,115,116,118,

2015:4,3,7,8,9,14,15,30,51

Příloha č.1 k usnesení Zastupitelstva města Úvaly - splněná usnesení ke dni 16.4.2015

přijato pro: 14, proti: 0, zdržel se: 0

Bod 4. Podnět - odejmutí čestného občanství Klementu Gottwaldovi - protinávrh usnesení starosta

Předkladatel: Petr Borecký, starosta

Starosta navrhl usnesení, že Zastupitelstvo města Úvaly bere na vědomí návrh na odebrání čestného občanství města Úvaly uděleného bývalému československému prezidentu - Klementu Gottwaldovi. Toto čestné občanství udělil Klementu Gottwaldovi místní národní výbor v roce 1949.

Zastupitelé města Úvaly považují za nepochybné, že Klement Gottwald byl jedním z největších zločinců české historie, ne-li největším. Byl mužem, který nesl odpovědnost za stovky popravených, statisíce uvězněných a za morální devastaci našeho národa. Je také nepochybné, že pokud si někdo zaslouží odebrání čestného občanství města Úvaly, je to tento člověk.

Čestná občanství odrážejí historii města během posledních dvou století a to se nedá zrušit jedním škrtnutím nepohodlných jmen. Mnoho českých měst Klementu Gottwaldovi čestné občanství odebralo krátce po roce 1989, kdy občané mohli poprvé, po více než 50 letech zcela svobodně vyjádřit svůj názor. Tehdy mělo toto gesto smysl, jako vyrovnání se s minulostí. Dnes, téměř 26 let po revoluci, smysl tohoto gesta do značné míry vyprchal.

Naopak, smysl nabývá jiná rovina. Rovina ponaučení, jaké kreatury mohly čestné občanství obdržet a rovina výstrahy pro budoucnost, abychom vždy pečlivě zvažovali, kterou osobnost čestným občanstvím poctíme. Ponechání čestného občanství města Úvaly udělené Klementu Gottwaldovi proto nechápeme jako náš výraz uznání tomuto člověku, ale jako varovně zdvižený prst naší minulosti, přítomnosti a budoucnosti.

Usnesení nemá vliv na rozpočet.

Usnesení č.Z-54/2015

Zastupitelstvo města Úvaly

I. bere na vědomí

návrh na odebrání čestného občanství města Úvaly uděleného bývalému československému prezidentu - Klementu Gottwaldovi. Toto čestné občanství udělil Klementu Gottwaldovi místní národní výbor v roce 1949.

Zastupitelé města Úvaly považují za nepochybné, že Klement Gottwald byl jedním z největších zločinců české historie, ne-li největším. Byl mužem, který nesl odpovědnost za stovky popravených, statisíce uvězněných a za morální devastaci našeho národa. Je také nepochybné, že pokud si někdo zaslouží odebrání čestného občanství města Úvaly, je to tento člověk.

Čestná občanství odrážejí historii města během posledních dvou století a to se nedá zrušit jedním škrtnutím nepohodlných jmen. Mnoho českých měst Klementu Gottwaldovi čestné občanství odebralo krátce po roce 1989, kdy občané mohli poprvé, po více než 50 letech zcela svobodně vyjádřit svůj názor. Tehdy mělo toto gesto smysl, jako vyrovnání se s minulostí. Dnes, téměř 26 let po revoluci, smysl tohoto gesta do značné míry vyprchal.

Naopak, smysl nabývá jiná rovina. Rovina ponaučení, jaké kreatury mohly čestné občanství obdržet a rovina výstrahy pro budoucnost, abychom vždy pečlivě zvažovali, kterou osobnost čestným občanstvím poctit. Ponechání čestného občanství města Úvaly udělené Klementu Gottwaldovi proto nechápeme jako náš výraz uznání tomuto člověku, ale jako varovně zdvižený prst naší minulosti, přítomnosti a budoucnosti

nepřijato pro: 6, proti: 4, zdržel se: 4

Bod 5. Podnět - odejmutí čestného občanství Klementu Gottwaldovi

Předkladatel: Petr Borecký, starosta

Na základě podnětu (Jan Nehasil) a dotazů občanů, týkajících se čestného občanství Klementa Gottwalda, rada uložila prověřit možnosti odejmutí čestného občanství. Udělení a odejmutí čestného občanství je řešeno obecně závaznou vyhláškou č.2/2004 - statut udělování čestného občanství města Úvaly a plakety města Úvaly. Čestné občanství může být odňato zastupitelstvem města na základě návrhu člena zastupitelstva města tomu, kdo se stal nehodným tohoto uznání nebo tomu, u koho dodatečně vyjdou najevo skutečnosti, na základě kterých by k udělení čestného občanství nedošlo. Rada města projednala záležitost na svém jednání dne 10.2.2015, usnesení, které by doporučilo zastupitelstvu čestné občanství Klementu Gottwaldovi odejmout, nebylo přijato. Přítomní radní se zdrželi hlasování s tím, že problematika bude projednávána na dalším řádném zasedání zastupitelstva. Ohledně výše uvedeného tématu vznikla diskuze, do které se zapojili občané, na toto téma se vyjádřil i ředitel národního muzea PhDr. Michal Lukeš PhD, vyšel i článek v elektronické podobě deníku Blesk. Rada města k tomuto tématu vydala prohlášení, které je v příloze.

Usnesení nemá vliv na rozpočet.

Usnesení č.Z-55/2015

Zastupitelstvo města Úvaly

I. odnímá

v souladu s čl. IV. Obecně závazné vyhlášky č.2/2004 „statut udělování čestného občanství města Úvaly a plakety města Úvaly čestné občanství Klementu Gottwaldov“

přijato pro: 11, proti: 0, zdržel se: 3

Starosta zahájil diskuzi občanů v 19:16 hodin.

Diskuze občanů (p. Jelínek, pí Fidlerová, p. Nehasil) směřovala ke kritice Klementa Gottwalda jako čestného občana města.

Pí Horová vznesla dotaz týkající se uzavření mateřské školky v době prázdnin. Starosta odpověděl, že uzavření v době prázdnin je v kompetenci ředitelky mateřské školy pí Hájkové.

Pí Horňáková vyjádřila nesouhlas s plánovanou akcí „letní kino na tenisových kurtech“ a to z toho důvodu, že sousedí přímo s tímto areálem a ani nebyla jako sused dotazována, zdali by souhlasila s tímto promítáním. Starosta odpověděl, že město ve spolupráci s kulturní komisí, tenisovým a fotbalovým klubem připravuje realizovat akci „letní kino“ v tomto areálu a to od 16. června do 27. srpna, konalo by se pravidelně každý čtvrtek. Starosta dále uvedl, že projekt je pouze v přípravné fázi a ještě není konečné řešení. Pí Horňáková nesouhlasí s tím, aby letní kino bylo promítáno na zdi tenisového kurtu z důvodu, že přímo sousedí dvěma okny. Starosta bere na vědomí.

Bod 6. Rozdělení finančních prostředků pro sportovní a zájmové organizace - protinávrh usnesení p. Petržílek

Předkladatel: Petr Borecký, starosta

Starosta předal slovo p. Polákovi, který přítomné detailně seznámil s níže uvedeným bodem.

P. Gloc uvedl, že se cítí být ve střetu zájmů, byť již není statutárním orgánem JUNÁKA Úvaly. Starosta a p. Kolařík uvedli, že jsou též členy v organizacích. P. Petržílek informoval přítomné, že se nejedná v případě členství o střet zájmů.

Na základě zveřejněné výzvy v měsíčníku Život Úval byly na MěÚ doručeny žádosti úvalských sportovních a zájmových spolků a organizací o přidělení finančních prostředků. Žádosti byly projednány na jednání komise pro sport, návrh komise na rozdělení je v příloze.

Pro rok 2015 je v rozpočtu města k rozdělení 800 000,- Kč. Finanční příspěvky do výše 50 000,- Kč přidělila rada města, příspěvky nad 50 000,- Kč musí v souladu se zákonem o obcích přidělit zastupitelstvo.

Rada města na svém jednání dne 14.4.2015 přijala usnesení, kterým

I. bere na vědomí doporučení komise pro sport na rozdělení finančních příspěvků pro sportovní a zájmové organizace pro rok 2015

II. bere na vědomí konstatování komise pro sport, že při rozdělování finančních prostředků nelze postupovat dle hodnotících kritérií, které jsou přílohou Zásad pro poskytování finančních příspěvků z rozpočtu města Úvaly, návrh komise pro sport je kompromisním řešením

III. schvaluje přidělení finančních prostředků pro sportovní a zájmové organizace v Úvalech do 50 tis. Kč takto:

SK Úvaly, stolní tenis - 5 000 Kč (provozní náklady)

SK Úvaly - nohejbal - 5 000 Kč (zajištění a spolufinancování chodu oddílu, náklady na provoz a údržbu)

Cyklistický klub Úvaly - 20 000 Kč (9. Ročník závodu horských kol)

Sport Úvaly - 35 000 Kč (zajištění sportovního vybavení, podpora dětské reprezentace karate při ME mládeže v Německu)

TRIAL Úvaly - 5 000 Kč (startovné, cestovní náhrady, soustředění)

Český rybářský svaz - 10 000 Kč (činnost kroužku mládeže)

SDH Úvaly - 20 000 Kč (celoroční činnost SDH a kroužku Mladých hasičů)

Český svaz chovatelů - 10 000 Kč (rekonstrukce budovy - oprava komínu, výměna oken, nákup nových kamen, lednice, dovybavení kantýny, nákup pohárů)

Leteckomodelářský klub - 5 000 Kč (zajištění činnosti modelářského kroužku mládeže)

Obec baráčnická - 8 000 Kč (zajištění činnosti v roce 2015 - výročí 45 let od založení Obce)

Klub důchodců o.s. - 10 000 Kč (kulturní činnost, poznávací zájezdy)

Klub přátel historie a přírody - 5 000 Kč (Paměť města - natáčení dokumentů)

Spolek Jonatan o.s. - 20 000 Kč (Úvalský country bál, 9.ročník akce Čarodějnický běh a IX. Úvalské jabkobraní)

Český svaz včelařů - 5 000 Kč (zajištění dostatečného množství včelstev v regionu, chod organizace)

Občanské sdružení Mámy v Úvalech - 4 000 Kč (akce Kašparní)

Úvalský rarášek z.s. - 4 000 Kč (volnočasové aktivity a sportovní aktivity dětí a rodičů z Úval)

IV. souhlasí s uzavřením veřejnoprávních smluv ve smyslu tohoto usnesení a pověřuje starostu jejich podpisem

V. doporučuje

1. zastupitelstvu s ohledem na dlouhodobě avizovanou rekonstrukci skautské klubovny přidělit finanční prostředky pro sportovní a zájmové organizace v Úvalech nad 50 tis. Kč takto:

SK Úvaly - fotbal 175 000 Kč (provozní náklady, nákup malotraktoru)

TC Úvaly - 99 000 Kč (provozní náklady)

TJ Sokol Úvaly - 155 000 Kč (celoroční příprava dětí v mládežnických a dorosteneckých kategoriích, náklady spojené s provozem haly a tělocvičny)

JUNÁK Úvaly - 200 000 Kč (rekonstrukce skautské klubovny - kofinancování projektu)

2. zastupitelstvu v souvislosti s novelou zákona č. 250/2000 Sb., o rozpočtových pravidlech územních rozpočtů, která nově upravuje proces poskytování dotací uložit zpracování nových pravidel pro poskytování dotací

V souvislosti s novelou zákona č. 250/2000 Sb., o rozpočtových pravidlech územních rozpočtů, která nově upravuje proces poskytování dotací je třeba, aby poskytovatel t.j. město Úvaly stanovil nový systém pro poskytování dotací. § 10 odst. 2 výše uvedeného zákona stanoví tři možné typy dotací a to na účel:

- určený poskytovatelem v programu - „programová dotace“

- určený žadatelem v žádosti - „individuální dotace“

- stanovený zvláštním právním předpisem (např. § 160-163 školského zákona)

Z výše uvedeného vyplývá, že pro příští rok bude třeba finanční příspěvky pro spolky přidělovat v rámci „programových dotací“ tj. na podporu účelu, který si město prvotně určí v jím vyhlášeném programu, pokud se rozhodne finančně podpořit určitou oblast nebo činnost určeného okruhu způsobilých žadatelů. Program musí být zveřejněn nejpozději 30 dnů před počátkem lhůty k podání žádostí a musí obsahovat předpokládaný objem finančních prostředků vyčleněných v rozpočtu na podporu stanoveného účelu. Je tedy třeba, aby zastupitelstvo města stanovilo jaké programy budou vyhlášovány a jaká výše finančních prostředků v nich bude k rozdělení, poté bude třeba zpracovat hodnotící kritéria pro každý program individuálně.

Dopad na rozpočet: 629 000,- Kč z kapitoly 3412 položka 5222

Po diskuzi p. Petržžlek navrhl protinávrh usnesení:

zastupitelstvo schvaluje přidělení finančních prostředků pro sportovní a zájmové organizace v Úvalech nad 50 tis. Kč takto:

TC Úvaly - 15.000,- Kč = 84 000 Kč (provozní náklady)

TJ Sokol Úvaly - 15.000,- Kč 140 000 Kč (celoroční příprava dětí v mládežnických a dorosteneckých kategoriích, náklady spojené s provozem haly a tělocvičny)

JUNÁK Úvaly 200 000 Kč (rekonstrukce skautské klubovny - kofinancování projektu)

a

schvaluje přidání :

SK Úvaly, stolní tenis + 5 000 Kč 20.000,- Kč (provozní náklady)

SDH Úvaly +15 000 Kč 35.000,- Kč (celoroční činnost SDH a kroužku Mladých hasičů)

Usnesení má vliv na rozpočet.

Usnesení č.Z-56/2015

Zastupitelstvo města Úvaly

I. schvaluje

1. přidělení finančních prostředků pro sportovní a zájmové organizace v Úvalech nad 50 tis. Kč takto:
SK Úvaly - fotbal 175 000 Kč (provozní náklady, nákup malotraktoru)
TC Úvaly 84 000 Kč (provozní náklady)
TJ Sokol Úvaly 140 000 Kč (celoroční příprava dětí v mládežnických a dorosteneckých kategoriích, náklady spojené s provozem haly a tělocvičny)
JUNÁK Úvaly 200 000 Kč (rekonstrukce skautské klubovny - kofinancování projektu)
2. přidělení finančních prostředků pro sportovní a zájmové organizace v Úvalech do 50 tis. Kč takto:
SK Úvaly, stolní tenis 20.000,- Kč (provozní náklady)
SDH Úvaly 35.000,- Kč (celoroční činnost SDH a kroužku Mladých hasičů)

II. souhlasí

s uzavřením veřejnoprávních smluv ve smyslu tohoto usnesení a pověřuje starostu jejich podpisem

III. ukládá

1. starostovi

1. v souvislosti s novelou zákona č. 250/2000 Sb., o rozpočtových pravidlech územních rozpočtů, která nově upravuje proces poskytování dotací, zpracovat návrh nového systému pro poskytování dotací

Příloha č.1 k usnesení Zastupitelstva města Úvaly - veřejnoprávní smlouva

nepřijato pro: 5, proti: 3, zdržel se: 6

Bod 7. Rozdělení finančních prostředků pro sportovní a zájmové organizace - protinávrh usnesení pí Váňová

Předkladatel: Petr Borecký, starosta

Pí Váňová navrhla protinávrh usnesení:

zastupitelstvo schvaluje přidělení finančních prostředků pro sportovní a zájmové organizace v Úvalech nad 50 tis. Kč takto:

SK Úvaly -15.000,- Kč = fotbal 160 000 Kč (provozní náklady, nákup malotraktoru)

TC Úvaly 99 000 Kč (provozní náklady)

TJ Sokol Úvaly - 15.000,- Kč = 140 000 Kč (celoroční příprava dětí v mládežnických a dorosteneckých kategoriích, náklady spojené s provozem haly a tělocvičny)

JUNÁK Úvaly 200 000 Kč (rekonstrukce skautské klubovny - kofinancování projektu)

a

zastupitelstvo schvaluje přidělení finančních prostředků pro sportovní a zájmové organizace v Úvalech do 50 tis. Kč takto:

SK Úvaly, stolní tenis + 15 000 Kč = 20.000,- Kč (provozní náklady)

SDH Úvaly +15 000 Kč = 35.000,- Kč (celoroční činnost SDH a kroužku Mladých hasičů)

Usnesení má vliv na rozpočet.

Usnesení č.Z-57/2015

Zastupitelstvo města Úvaly

I. schvaluje

1. přidělení finančních prostředků pro sportovní a zájmové organizace v Úvalech nad 50 tis. Kč takto:
SK Úvaly fotbal 160 000 Kč (provozní náklady, nákup malotraktoru)
TC Úvaly 99 000 Kč (provozní náklady)
TJ Sokol Úvaly 140 000 Kč (celoroční příprava dětí v mládežnických a dorosteneckých kategoriích, náklady spojené s provozem haly a tělocvičny)
JUNÁK Úvaly 200 000 Kč (rekonstrukce skautské klubovny - kofinancování projektu)
2. přidělení finančních prostředků pro sportovní a zájmové organizace v Úvalech do 50 tis. Kč takto:
SK Úvaly, stolní tenis 20.000,- Kč (provozní náklady)
SDH Úvaly 35.000,- Kč (celoroční činnost SDH a kroužku Mladých hasičů)

II. souhlasí

s uzavřením veřejnoprávních smluv ve smyslu tohoto usnesení a pověřuje starostu jejich podpisem

III. ukládá

1. starostovi

1. v souvislosti s novelou zákona č. 250/2000 Sb., o rozpočtových pravidlech územních rozpočtů, která nově upravuje proces poskytování dotací, zpracovat návrh nového systému pro poskytování dotací

Příloha č.1 k usnesení Zastupitelstva města Úvaly - veřejnoprávní smlouva

nepřijato pro: 3, proti: 2, zdržel se: 9

Bod 8. Rozdělení finančních prostředků pro sportovní a zájmové organizace - usnesení dle doporučení rady města ze dne 14.4.2015

Předkladatel: Petr Borecký, starosta

Starosta nechal hlasovat o usnesením, které doporučila rada měst na svém jednání dne 14.4.2015.

Dopad na rozpočet: 629 000,- Kč z kapitoly 3412 položka 5222

Usnesení má vliv na rozpočet.

Usnesení č.Z-58/2015

Zastupitelstvo města Úvaly

I. schvaluje

přidělení finančních prostředků pro sportovní a zájmové organizace v Úvalech nad 50 tis. Kč takto:

SK Úvaly - fotbal 175 000 Kč (provozní náklady, nákup malotraktoru)

TC Úvaly 99 000 Kč (provozní náklady)

TJ Sokol Úvaly 155 000 Kč (celoroční příprava dětí v mládežnických a dorosteneckých kategoriích, náklady spojené s provozem haly a tělocvičny)

JUNÁK Úvaly 200 000 Kč (rekonstrukce skautské klubovny - kofinancování projektu)

II. souhlasí

s uzavřením veřejnoprávních smluv ve smyslu tohoto usnesení a pověřuje starostu jejich podpisem

III. ukládá

1. starostovi

1. v souvislosti s novelou zákona č. 250/2000 Sb., o rozpočtových pravidlech územních rozpočtů, která nově upravuje proces poskytování dotací, zpracovat návrh nového systému pro poskytování dotací

Termín: 29.5.2015

Příloha č.1 k usnesení Zastupitelstva města Úvaly - veřejnoprávní smlouva

přijato pro: 11, proti: 2, zdržel se: 1

Bod 9. Rozdělení hospodářských výsledků příspěvkových organizací zřízené městem za rok 2014

Předkladatel: Petr Borecký, starosta

Ředitelé příspěvkových organizací požádali zřizovatele o rozdělení hospodářského výsledku za rok 2014.

Základní škola Úvaly hospodařila se ztrátou 112 526,79 Kč s přiděleným neinvestičním příspěvkem na rok 2014 ve výši 3 115 000,- Kč.

Ředitel základní školy navrhuje uhradit ztrátu z fondu rezerv, tj. ve výši 112 526,79 Kč. Rada doporučila.

Mateřská škola Úvaly, Kollárova 1260 hospodařila se ziskem 335 117,55 Kč s přiděleným neinvestičním příspěvkem na rok 2014 ve výši 1 650 000,- Kč.

Ředitelka mateřského školy požádala o rozdělení HV takto: 320 000,- do fondu reprodukce a investic, 15 117,55 Kč do fondu rezerv.

Rada města doporučila rozdělit HV mateřské školy takto: 300 000,- Kč do fondu reprodukce a investic, 35 000,- do fondu odměn, 117,55 Kč do fondu rezerv.

MDDM hospodařil se ziskem 296 395,20 Kč s přiděleným neinvestičním příspěvkem na rok 2014 ve výši 369 000,- Kč.

Ředitelka Městského domu dětí a mládeže požádala o rozdělení HV takto: 140 000,- fond odměn, 156 395,20 Kč do fondu rezerv.

Rada města doporučila dle podané žádosti.

Usnesení nemá vliv na rozpočet.

Usnesení č.Z-59/2015

Zastupitelstvo města Úvaly

I. schvaluje

rozdělení hospodářských výsledků zřizovaných příspěvkových organizací takto:

a) Základní škola Úvaly - uhradit ztrátu z fondu rezerv 112 526,79 Kč

b) MDDM Úvaly fond rezerv 156 395,20 Kč, fond odměn 140 000,- Kč

c) Mateřská škola Úvaly Kollárova fond rezerv 117,55 Kč, fond reprodukce majetku 300 000,- Kč, fond odměn 35 000,- Kč

Příloha č.1 k usnesení Zastupitelstva města Úvaly - žádosti příspěvkových organizací- rozdělení hospodářského výsledku

přijato pro: 14, proti: 0, zdržel se: 0

Bod 10. Veřejnoprávní smlouva mezi městem Úvaly a TJ Sokol

Předkladatel: Petr Borecký, starosta

Starosta předal slovo p. Polákovi, který seznámil přítomným s předloženou veřejnoprávní smlouvou.

Zastupitelstvu města je předkládána veřejnoprávní smlouva mezi městem Úvaly a TJ Sokol, kterou zpracoval právník města. Jedná se o finanční podporu, kterou poskytne město Úvaly na dostavbu topení, sportovního povrchu a osvětlení ve sportovní hale. Zastupitelstvo města Úvaly přijalo dne 19.2.2015 usnesení Z-16/2015 o přidělení dotace ve výši 2 000 000,- Kč. Výše uvedená částka je schválena v rozpočtu města Úvaly v kapitole

3412, položka 5222. Smlouva byla konzultována s p. Drábem za vedení TJ Sokol Úvaly. Na základě požadavku rady města je součástí předkládaného materiálu projektová dokumentace.

Smlouvy byla schválena právníkem města.

Usnesení nemá vliv na rozpočet.

Usnesení č.Z-60/2015

Zastupitelstvo města Úvaly

I. schvaluje

veřejnoprávní smlouvu mezi městem Úvaly, se sídlem Pražská 276, Úvaly, 250 82 IČO: 240931a TJ Sokol Úvaly se sídlem nám. A. z Pardubic 164, 250 82 Úvaly, IČO : 64934781 o poskytnutí příspěvku ve výši 2 000 000,- Kč na dostavbu topení, sportovního povrchu a osvětlení ve sportovní hale

II. pověřuje

starostu města k podpisu veřejnoprávní smlouvy mezi městem Úvaly a TJ Sokol Úvaly

Příloha č.1 k usnesení Rady města Úvaly - návrh veřejnoprávní smlouvy

přijato pro: 13, proti: 0, zdržel se: 1

Bod 11. Výpověď smlouvy č. 3/0281/2004/S o přenechání veřejného osvětlení na území města Úvaly do nájmu, o jeho provozování a správě mezi městem Úvaly a společností Eltodo Citelum s.r.o.

Předkladatel: Petr Borecký, starosta

Rada města na svém jednání dne 14.4.2015 doporučila zastupitelstvu města schválit podání výpovědi smlouvy č. 3/0281/2004/S ze dne 1.6.2004 a dodatku č. 1 ke smlouvě ze dne 27.6.2012 se společností Eltodo Citelum s.r.o., se sídlem Novodvorská 1010/14 Praha 4. Město Úvaly má uzavřenou smlouvu a dále dodatek č. 1 ke smlouvě o přenechání VO na území města Úvaly do nájmu, o jeho provozování a správě se společností Eltodo Citelum s.r.o., IČO: 25751018. Dodatek č. 1 ke smlouvě byl podepsán 27.6.2012 a upravoval mimo jiné i povinnost provozovatele vložit do plánované obnovy veřejného osvětlení částku 250.000,- Kč bez DPH. Důvodem pro podání výpovědi je, že město si bude provozovat veřejné osvětlení vlastními silami - nově vzniklé technické služby. Na základě článku č. XII. zánik smlouvy, odst 2.3 lze po uplynutí doby 7 let od podpisu smlouvy smlouvu vypovědět jednou ze stran bez udání důvodu. Výpovědní lhůta činí 12 měsíců a počíná běžet prvním dnem měsíce následujícího po doručení výpovědi druhé straně. Původní smlouva je z roku 2004.

Při ukončení smluvního vztahu mezi společností Eltodo Citelum s.r.o. a městem vypořádají smluvní strany vzájemné finanční nároky vyplývající z plnění smlouvy podle stavu ke dni ukončení tohoto smluvního vztahu.

Usnesení nemá vliv na rozpočet.

Usnesení č.Z-61/2015

Zastupitelstvo města Úvaly

I. souhlasí s

podáním výpovědi smlouvy č. 3/0281/2004/S ze dne 1.6.2004 a dodatku č. 1 ke smlouvě ze dne 27.6.2012 se společností Eltodo Citelum s.r.o., se sídlem Novodvorská 1010/14 Praha 4 o přenechání veřejného osvětlení na území města Úvaly do nájmu, o jeho provozování a správě

II. pověřuje

1. starostu

podáním a podepsáním výpovědi smlouvy č. 3/0281/2004/S ze dne 1.6.2004 a dodatku č. 1 ke smlouvě ze dne 27.6.2012 se společností Eltodo Citelum s.r.o., se sídlem Novodvorská 1010/14 Praha 4 o přenechání VO na území města Úvaly do nájmu, o jeho provozování a správě

Termín: 29.5.2015

přijato pro: 14, proti: 0, zdržel se: 0

Bod 12. Zápis z jednání finančního výboru ze dne 7.4.2015

Předkladatel: Helena Váňová, členka zastupitelstva Ing. Váňová Helena

Starosta předal slovo pí Váňové (předsedkyně finančního výboru).

Finanční výbor se zabýval projednáním návrhu rozpočtového opatření č. 2/2015, vzal na vědomí aktuální čerpání rozpočtu a projednal stav uložených kontrolních zpráv a byl určen člen k provedení kontroly příspěvkových organizací města. Byla přijata celkem 3 usnesení :

1. návrh na provedení kontrolní akce "Zasakovací pás Horoušanky" a to jak pro finanční výbor po stránce finanční kontroly, tak návrh pro kontrolní výbor ve věci provedených prací a činnosti na akci.
 2. doporučení zastupitelstvu schválit navrhované RO č.2/2015
 3. určení zástupce FV ing. Jankovského k účasti na provedení kontrol příspěvkových organizací města
- Usnesení nemá vliv na rozpočet.

Usnesení č.Z-61a/2015

Zastupitelstvo města Úvaly

I. bere na vědomí

zápis ze zasedání finančního výboru ze dne 7.4.2015

II. ukládá

1. Předseda finančního výboru ZM

1. provedení kontrolní akce financování stavby Zasakovací pás Horoušanky

Termín: 28.8.2015

2. Předsedovi kontrolního výboru ZM

1. provedení kontrolní akce ve věci Zasakovací pás Horoušanky provedené činnosti a práce

Příloha č.1 k usnesení Zastupitelstva města Úvaly - zápis z výboru Zastupitelstva města Úvaly

přijato pro: 14, proti: 0, zdržel se: 0

Bod 13. Rozpočtové opatření č. 2/2015

Předkladatel: Petr Borecký, starosta, Alexis Kimbembe, uvolněný místostarosta

Na základě přijatých dotací a některých přesunů a změn ve výdajích je předkládáno rozpočtové opatření č. 2/2015.

Jedná se na příjmové straně rozpočtu zejména u dotací voda 3 400 000,- Kč, dotace IT EU 3 259 618,- Kč, z NZ(národní zdroje) 575 227,- Kč, dotace Pošembeří Cesty v Úvalech EU 294 573,-Kš ,NZ 73 644,-Kč, dotace Pošembeří Obnova sochy Arnošta z Pardubic EU 60 352, NZ 15 077,- Kč, další je nárůst položky 1348 - poplatek za zhodnocení pozemku 70 000,- Kč

Výdajová strana - změny v rozpočtu se opět týkají dotací a to nejvíce u nákladů na dostavbu vodovodní sítě, kde náklady jsou 5 000 000,- Kč, výpočetní technika pol. 6125 3 834 845,- Kč,

nákup pozemků z položky 6130 1 926 502,- Kč.

Na doporučení auditora a po dalších konzultacích je správné vložit dotaci a náklady do rozpočtu města 2014 na vybudování vodovodní sítě.

Na doporučení Rady města byly finanční prostředky přesunuty takto:

přesun z 6171/5166 646 000,- Kč na 6171/5021 ve výši 480 000,- Kč na 2 pracovníky města (právník města, dotační pracovník) a povinné odvody 166 000,- Kč(ZP, SP, Kooperativa)

přesun z 2212/5171 na 2212/6121(rekonstrukce silnic-investice) 450 000,- Kč.

Nemění se příjmy ani výdaje.

Návrh rozpočtového opatření č. 2 bylo předloženo k projednání FV.

Příjmy RO č. 2 - 189 017 946,- Kč, výdaje 189 017 946,- Kč.

Usnesení má vliv na rozpočet.

Usnesení č.Z-62/2015

Zastupitelstvo města Úvaly

I. schvaluje

rozpočtové opatření č. 2/2015: příjmy 189 017 946,- Kč , výdaje 189 017 946,- Kč

II. ukládá

1. starostovi

1. zpracovat rozpočtové opatření č. 2/2015 do výkazů města Úvaly

Termín: 14.5.2015

Příloha č.1 k usnesení Zastupitelstva města Úvaly - rozpočet 2015

přijato pro: 13, proti: 0, zdržel se: 1

Bod 14. Dobrovolný svazek obcí Povýmolí

Předkladatel: Petr Borecký, starosta

Na základě schváleného usnesení rady města ze dne 14.4.2015 je předkládán materiál týkající se „Dobrovolného svazku obcí Povýmolí“.

Vývoj posledních let ukazuje, že obce v zájmové oblasti, jejímž přirozeným centrem je město Úvaly čelí podobným a naléhavým problémům, jejichž řešení přesahuje možnosti jednotlivých samostatných obcí mikroregionu. Typickými příklady jsou oblast základního školství, kde kapacity školských zařízení v Úvalech, Škvorci, případně v Tuklatech stěží stačí poptávce jejich obyvatel, ale již absolutně nezvládají nebo v blízké budoucnosti nezvládnou pokrýt požadavky obyvatel z okolních obcí.

Podobnou výzvou se ukazuje být oblast odpadového hospodaření (zřizování sběrných dvorů, stále rozsáhlejší separace odpadů), jejíž řešení není v silách zejména menších obcí.

Možnou cestou, jak tyto problémy řešit je spojit síly a možnosti jednotlivých obcí prostřednictvím dobrovolného svazku obcí.

Dopad na rozpočet: usnesení má vliv na rozpočet města, odhadovaný dopad v roce 2014 cca - 130 000 Kč, v dalších letech minimálně - 130 000 Kč ročně (příspěvek je ve výši 20,- Kč na jednoho obyvatele)

Usnesení má vliv na rozpočet.

Usnesení č.Z-63/2015

Zastupitelstvo města Úvaly

I. schvaluje

1. vstup města Úvaly do Dobrovolného svazku obcí Povýmolí
2. zakladatelskou smlouvu Dobrovolného svazku obcí Povýmolí a pověřuje starostu města jejím podpisem
3. stanovy Dobrovolného svazku obcí Povýmolí
4. vložení členského příspěvku města Úvaly do Dobrovolného svazku Povýmolí ve výši 20 Kč,- na jednoho obyvatele města dle stavu k 30.06.2015 a to ve lhůtě stanovené zakladatelskou smlouvou a stanovami svazku
5. své zástupce do svazku - starostu města Petra Boreckého a náhradníka Dr. Vítězslava Pokorného

II. ukládá

1. starostovi
 1. zajistit realizaci tohoto usnesení

Termín: 28.8.2015

Příloha č.1 k usnesení Rady města Úvaly - STANOVY DOBROVOLNÉHO SVAZKU OBCÍ POVÝMOLÍ

Příloha č.2 k usnesení Rady města Úvaly - Zakladatelská smlouva dobrovolného svazku obcí Povýmolí

přijato pro: 14, proti: 0, zdržel se: 0

Bod 15. ČECHOSLÁVIE, spol. s r.o. - Kupní smlouva a koupě pozemku , pozemek parc.č. 3928/136, k.ú. Úvaly u Prahy

Předkladatel: Petr Borecký, starosta

Rada města na svém jednání dne 14. 4. 2015 projednala koupi pozemku parc.č. 3928/136 o výměře 102 m², druh pozemku orná půda v k.ú. Úvaly u Prahy. Tento pozemek je důležitý z důvodu zachování průchodnosti mezi stavebními parcelami v lokalitě na Slovanech a rybníkem . S vlastníkem pozemku, firmou ČECHOSLÁVIE, spol.s r.o., se sídlem Ječná 550/1, 120 00 Praha 2 - Nové Město, IČO 63988798 byla dohodnuta celková kupní cena 15. 300,- Kč, což představuje 150,-Kč za m². Dále Rada města projednala Kupní smlouvu na tento pozemek mezi firmou ČECHOSLÁVIE, spol.s r.o., se sídlem Ječná 550/1, 120 00 Praha 2 - Nové Město, IČO 63988798 (prodávající) a Městem Úvaly, se sídlem Pražská 276, Úvaly (kupující) a doporučila ji zastupitelstvu města ke schválení.

Dopad na rozpočet: - 15.300,-Kč Kapitola: 6409 Položka: 6130
Usnesení má vliv na rozpočet.

Usnesení č.Z-64/2015

Zastupitelstvo města Úvaly

I. schvaluje

1. koupí pozemku parc.č. 3928/136 o výměře 102m², druh pozemku orná půda, v k.ú. Úvaly u Prahy za celkovou kupní cenu 15.300,-Kč (150,-Kč za m²)
2. uzavření Kupní smlouvy mezi Městem Úvaly, se sídlem Pražská 276, 250 82 Úvaly, IČO 240931 (Kupující) a Čechoslávie, spol. s r.o., se sídlem Ječná 550/1, 120 00 Praha 2 - Nové Město, IČO 63988798 (Prodávající) na pozemek par.č. 3928/136 o celk. výměře 102 m², druh orná půda, zapsaný na LV č. 2556 v k.ú. Úvaly u Prahy za celkovou kupní cenu 15.300,- Kč (150,-Kč za m²)

II. pověřuje

1. starostu
 1. podpisem kupní smlouvy

Termín: 14.5.2015

III. ukládá

1. starostovi
 1. zajistit realizaci tohoto usnesení

Termín: 14.5.2015

Příloha č.1 k usnesení Zastupitelstva města Úvaly - Kupní smlouva

přijato pro: 14, proti: 0, zdržel se: 0

Bod 16. Plánovací smlouva - JARO REAL s.r.o.

Předkladatel: Petr Borecký, starosta

Společnost JARO REAL s.r.o. připravuje v rámci své developerské činnosti na pozemcích v katastrálním území Úvaly u Prahy - v oblasti Radlická, výstavbu rodinných domů a následující technické a dopravní infrastruktury pro tyto rodinné domy. Vzhledem k tomu, že se záměr dotýká veřejné dopravní a technické infrastruktury ve vlastnictví obce, je jako součást žádosti o Územní rozhodnutí požadována Plánovací smlouva mezi Městem Úvaly a JARO REAL s.r.o.. Předmětem této Plánovací smlouvy je stanovení vzájemných principů spolupráce obou smluvních stran a to za podmínek touto smlouvou stanovených. Plánovací smlouvu projednala rada města na svém jednání dne 14.4.2015 a doporučila ji zastupitelstvu města ke schválení.

Dopad na rozpočet : + 10.593.846,- Kč

- 60.000,- Kč viz. čl. 2.3.b) ...za předání jednotlivé veřejné infrastruktury
- 188.850,- Kč viz. čl.2.3.a)za převod pozemků č. 63 - 77 (10,- Kč/m²)
- 1.000.000,- Kč viz. čl. 3.2.příspěvek na multifunkční hřiště

Usnesení má vliv na rozpočet.

Usnesení č.Z-65/2015

Zastupitelstvo města Úvaly

I. schvaluje

Plánovací smlouvu mezi Městem Úvaly, se sídlem Pražská 276, 250 82 Úvaly, IČO: 240 931 a JARO REAL, s.r.o., se sídlem Střimelická 2495/8, 141 00 Praha 4 - Záběhlice, IČO: 27203786

II. pověřuje

1. starostu
 1. podpisem Plánovací smlouvy

III. ukládá

1. starostovi

1. zajistit realizaci tohoto usnesení

Termín: 14.5.2015

Příloha č.1 k usnesení Zastupitelstva města Úvaly - Plánovací smlouva

přijato pro: 10, proti: 0, zdržel se: 4

Bod 17. JARO REAL, s.r.o. - Kupní smlouva - pozemek parc.č. 3841/50 v k.ú. Úvaly u Prahy

Předkladatel: Petr Borecký, starosta

Zastupitelstvo města svým usnesením č. Z-56a/2014 ze dne 16.12.2014 schválilo prodej pozemku parc.č. 3841/50 v k.ú. Úvaly u Prahy za celkovou cenu 134.676,- Kč. Kupní cena bude uhrazena do 5 dnů od podpisu této smlouvy na účet prodávajícího. Nyní je po projednání v Radě města dne 14.4.2015 předkládán zastupitelstvu ke schválení text Kupní smlouvy mezi společnostmi JARO REAL, s.r.o. a Městem Úvaly, kterou zpracovala Advokátní kancelář Navrátil, s.r.o.

Dopad na rozpočet: + 134.676,- Kč

Usnesení má vliv na rozpočet.

Usnesení č.Z-66/2015

Zastupitelstvo města Úvaly

I. schvaluje

uzavření Kupní smlouvy mezi JARO REAL, s.r.o., se sídlem Střimelická 2495/8, 141 00 Praha 4, IČO : 272 03 786 (Kupující) a Městem Úvaly, se sídlem Pražská 276, 250 82 Úvaly, IČO: 002 40 931 (Prodávající) na pozemek parc.č. 3841/50, o výměře 172 m², orná půda, v k.ú. Úvaly u Prahy, za celkovou kupní cenu 134.676,- Kč

II. pověřuje

1. starostu

1. podpisem Kupní smlouvy

III. ukládá

1. starostovi

1. zajistit realizaci tohoto usnesení

Příloha č.1 k usnesení Zastupitelstva města Úvaly - Kupní smlouva

přijato pro: 12, proti: 1, zdržel se: 1

Bod 18. Kupní smlouva a koupě pozemků pod ČOV

Předkladatel: Petr Borecký, starosta

Rada města na svém jednání dne 14.4.2015 projednala a doporučila zastupitelstvu návrh na odkoupení pozemků parc.č.3214/4 - oddělen z pozemku 3214/1 - o výměře 3.818 m² a pozemek parc.č.3219/14 - oddělen z pozemku 3219/8 - o výměře 1.303 m² v k.ú. Úvaly u Prahy (výměra obou pozemků je 5.121 m²). Pozemky jsou pro město důležité kvůli zřízení cyklostezky, která bude propojovat severní část Úval s centrem. Na uvedené pozemky byl panem Františkem Mrázem dne 17.2.2015 zpracován znalecký posudek č. 14-15-4048a. Dle tohoto posudku je stanovena cena 9,90,- Kč/ m². Celková kupní cena tedy představuje 50.710,- Kč.

Dopad na rozpočet: - 50.710,- Kč kapitola:6409 položka: 6130

Usnesení má vliv na rozpočet.

Usnesení č.Z-67/2015

Zastupitelstvo města Úvaly

I. schvaluje

1. koupí pozemků parc.č. 3214/4 - oddělen z pozemku 3214/1 o výměře 3.818 m² a pozemek parc.č. 3219/14 - oddělen z pozemku 3219/8 o výměře 1.303 m², v k.ú. Úvaly u Prahy za celkovou kupní cenu 50.710,-Kč

2. uzavření Kupní smlouvy mezi Městem Úvaly, se sídlem Pražská 276, 250 82 Úvaly, IČO: 002 40 931 (Kupující) a Mgr. D**** S***** , bytem ***** , *** ** ***** * * ***** (Prodávající) na pozemek parc.č. 3214/4 - oddělen z pozemku 3214/1 o výměře 3.818 m² a pozemek parc.č. 3219/14 - oddělen z pozemku 3219/8 o výměře 1.303 m², oba pozemky v k.ú. Úvaly u Prahy za celkovou kupní cenu 50.710,-Kč

II. pověřuje

1. starostu

1. podpisem Kupní smlouvy

Termín: 14.5.2015

III. ukládá

1. starostovi

1. zajistit realizaci tohoto usnesení

Příloha č.1 k usnesení Zastupitelstva města Úvaly - Kupní smlouva

Příloha č.2 k usnesení Zastupitelstva města Úvaly - Kupní smlouva

přijato pro: 14, proti: 0, zdržel se: 0

Bod 19. Zrušení usnesení VZZM ze dne 8.11.2012 č. Z - 0126/012 - Pravidla pro výkup pozemků

Předkladatel: Petr Borecký, starosta

Zastupitelstvu města je předkládán návrh na zrušení usnesení č. Z - 0126/012 ze dne 8.11.2012, kterým byla schválena Pravidla pro výkup pozemků ve vlastnictví fyzických či právnických osob, které jsou zastavěny stavbami ve vlastnictví města nebo které jsou určeny pro veřejné využití jako jsou komunikace či zeleň.

Usnesení nemá vliv na rozpočet.

Usnesení č.Z-68/2015

Zastupitelstvo města Úvaly

I. ruší

usnesení č. Z - 0126/012 ze dne 8. 11. 2012, kterým zastupitelstvo města schválilo Zásady pro výkup pozemků

přijato pro: 14, proti: 0, zdržel se: 0

Bod 20. Kupní smlouva - pozemek parc.č. 3587/4, parc.č. 3587/5 a parc.č. 3587/6, k.ú. Úvaly u Prahy

Předkladatel: Petr Borecký, starosta

Rada města na svém zasedání dne 24. 3. 2015 doporučila zastupitelstvu města odsouhlasit prodej pozemků parc. č. 3587/4, druh zastavěná plocha a nádvoří o výměře 32 m², parc.č. 3587/5, druh zahrada o výměře 30 m² a parc.č. 3587/6, druh zahrada o výměře 69 m², všechny pozemky v k.ú. Úvaly u Prahy za kupní cenu 31.820,-Kč a dne 14. 4. 2015 uzavření Kupní smlouvy mezi Městem Úvaly (prodávající) a panem J**** H***** , bytem * ***** , *** ** ***** (kupující). Tato kupní smlouva byla panem J**** H***** odsouhlasena a byla vytvořena dle vzorového podkladu od JUDr. Hochmana.

Dopad na rozpočet: + 31.820,- Kč

Usnesení má vliv na rozpočet.

Usnesení č.Z-69/2015

Zastupitelstvo města Úvaly

I. schvaluje

1. prodej pozemků parc.č. 3587/4, druh pozemku zastavěná plocha a nádvoří o výměře 32 m², parc.č. 3587/5, druh pozemku zahrada o výměře 30 m² a parc.č. 3587/6, druh pozemku zahrada o výměře 69 m², všechny pozemky v k.ú. Úvaly u Prahy za celkovou kupní cenu 31.820,-Kč
2. uzavření Kupní smlouvy mezi panem J**** H***** , bytem * ***** , *** ** ***** (Kupující) a Městem Úvaly, se sídlem Pražská 276, 250 82 Úvaly, IČO: 002 40 931 (Prodávající) na pozemky parc.č. 3587/4, druh pozemku zastavěná plocha a nádvoří o výměře 32 m², parc.č. 3587/5, druh

pozemku zahrada o výměře 30 m² a parc.č. 3587/6, druh pozemku zahrada o výměře 69 m², všechny pozemky v k.ú. Úvaly u Prahy za celkovou kupní cenu 31.820,-Kč

II. pověřuje

1. starostu

1. podpisem Kupní smlouvy

Termín: 29.5.2015

III. ukládá

1. starostovi

1. zajistit realizaci tohoto usnesení

Termín: 29.5.2015

Příloha č.1 k usnesení Zastupitelstva města Úvaly - Kupní smlouva

Příloha č.2 k usnesení Zastupitelstva města Úvaly - Kupní smlouva

přijato pro: 14, proti: 0, zdržel se: 0

Bod 21. Kupní smlouva - pozemky parc.č. 3219/1, 3219/3, 3219/9, 3220, 3221/1, 3217/1, 3217/4 v k. ú. Úvaly u Prahy

Předkladatel: Petr Borecký, starosta

Zastupitelstvo města svým usnesením č. Z-27/2015 ze dne 19.2.2015 schválilo koupi pozemků parc.č. 3219/1, 3219/3, 3219/9, 3220, 3221/1, 3217/1, 3217/4 v k. ú. Úvaly u Prahy za celkovou cenu 500.000,- Kč. Rada města na svém jednání dne 24.3.2015 projednala text Kupní smlouvy mezi Mgr. D**** S***** a Městem Úvaly a doporučila zastupitelstvu města ke schválení. Kupní smlouvu zpracoval právní zástupce města JUDr. Přemysl Hochman a odsouhlasila paní Mgr. D*** S*****..

Dopad na rozpočet: - 500.000,- Kč kapitola: 6409 položka 6130

Usnesení má vliv na rozpočet.

Usnesení č.Z-70/2015

Zastupitelstvo města Úvaly

I. schvaluje

uzavření Kupní smlouvy mezi Městem Úvaly, se sídlem Pražská 276, 250 82 Úvaly, IČO: 002 40 931 (Kupující) a Mgr. D**** S***** , bytem ***** , * * * * * (Prodávající) na pozemky parc.č. 3219/1 - trvalý travní porost o výměře 3.341 m², parc.č. 3219/3 - trvalý travní porost o výměře 262 m², parc.č. 3219/9 - trvalý travní porost o výměře 493 m², parc.r. 3220 - lesní pozemek o výměře 33 m², parc.č. 3221/1 - lesní pozemek o výměře 1.851 m², parc.č. 3217/1 - ostatní plocha o výměře 3.429 m² a parc.č. 3217/4 - ostatní plocha o výměře 32 m², všechny pozemky v k.ú. Úvaly u Prahy za celkovou kupní cenu 500.000,-Kč

II. pověřuje

1. starostu

1. podpisem Kupní smlouvy

Termín: 29.5.2015

III. ukládá

1. starostovi

1. zajistit realizaci tohoto usnesení

Termín: 29.5.2015

Příloha č.1 k usnesení Zastupitelstva města Úvaly - Kupní smlouva

Příloha č.2 k usnesení Zastupitelstva města Úvaly - Kupní smlouva

přijato pro: 14, proti: 0, zdržel se: 0

Bod 22. Záveská a spol., v.o.s. (Státní statek Čáslav v likvidaci) - Kupní smlouva - pozemek parc.č. 1757/3 v k.ú. Úvaly u Prahy

Předkladatel: Petr Borecký, starosta

Záveská a spol., v.o.s. jako správce konkurzní podstaty úpadce Státní statek Čáslav nabídl městu k odkoupení pozemek parc.č. 1757/3, druh pozemku ostatní plocha se způsobem využití ostatní komunikace o výměře 52 m² v k.ú. Úvaly u Prahy (jedná se o část asfaltové komunikace v ulici Švermova u křížení s ulicí Rašínova). Cena za pozemek parc.č. 3310/4 je ve výši 50,- Kč/m². Celková cena je ve výši 7.800,- Kč.

Kupní cena bude uhrazena před podpisem této smlouvy na účet prodávajícího. Materiál projednala rada města na svém jednání dne 10.3.2015 a doporučila zastupitelstvu města ke schválení.

Dopad na rozpočet: -7.800,- Kč je zahrnuto v rozpočtu kapitola 6409 položka 6130

Usnesení má vliv na rozpočet.

Usnesení č.Z-71/2015

Zastupitelstvo města Úvaly

I. schvaluje

koupí pozemku parc.č. 1757/3, druh pozemku ostatní plocha se způsobem využití ostatní komunikace o výměře 52 m² v k.ú. Úvaly u Prahy od prodávajícího, kterým je Záveská a spol., v.o.s., se sídlem Ostrovského 253, 150 00 Praha 5 - Smíchov, IČ: 26 46 85 14 jako pověřený insolvenční správce a správce konkurzní podstaty úpadce Státní statek Čáslav, se sídlem Nad Rezkovcem 1 114, 286 01 Čáslav, okres Kutná Hora, IČ: 00104248 a to za celkovou cenu 7.800 Kč

II. pověřuje

1. starostu

1. podpisem Kupní smlouvy

Termín: 29.5.2015

III. ukládá

1. starostovi

1. zajistit realizaci tohoto usnesení

Termín: 29.5.2015

Příloha č.1 k usnesení Zastupitelstva města Úvaly - Kupní smlouva

přijato pro: 14, proti: 0, zdržel se: 0

Bod 23. Kupní smlouvy a koupě pozemků pod komunikacemi - I. etapa

Předkladatel: Petr Borecký, starosta

Rada města na svém jednání dne 14. 4. 2015 projednala a doporučila zastupitelstvu města k odsouhlasení návrhy na odkoupení pozemků pod komunikacemi - I. etapa (Úvalák, ulice Hakenova, Švermova, Raisova, Maroldova, Nerudova.) a část etapy II. (ulice U Obory) , které jsou ve vlastnictví soukromých osob. S těmito vlastníky byla vedena v průběhu měsíce února a března 2015 jednání a na základě nich došlo k dohodám o převodu vlastnických práv. Výkup je prováděn za ceny v rozmezí od 100,- Kč do 160,- Kč/m². Zastupitelstvu města jsou předloženy jednotlivé Kupní smlouvy ke schválení.

Dopad na rozpočet: - 245.816,- Kč kapitola: 2212 položka: 6130 ...(154.284,- Kč)

kapitola: 6409 položka: 6130(91.532,- Kč)

Usnesení má vliv na rozpočet.

Usnesení č.Z-72/2015

Zastupitelstvo města Úvaly

I. schvaluje

1. koupí pozemku a uzavření Kupní smlouvy mezi Městem Úvaly, se sídlem Pražská 276, 250 82 Úvaly, IČO: 002 40 931 (Kupující) a O**** H*****, bytem ***** (Prodávající) na pozemky parc.č. 998/10 o celk. výměře 152 m² (podíl 1/3 - 50,7 m²) - ostatní plocha, zapsaný na LV č. 1285 v k.ú. Úvaly u Prahy za celkovou kupní cenu 8 112,- Kč

2. koupí pozemku a uzavření Kupní smlouvy mezi Městem Úvaly, se sídlem Pražská 276, 250 82 Úvaly, IČO: 002 40 931 (Kupující) a H***** K***** , bytem ***** ** , ** * * ***** (Prodávající) na pozemky parc.č. 998/10 o celk. výměře 152 m² (podíl 1/3 - 50,7 m²) - ostatní plocha, zapsaný na LV č. 1285 v k.ú. Úvaly u Prahy za celkovou kupní cenu 8 112,- Kč
3. koupí pozemku a uzavření Kupní smlouvy mezi Městem Úvaly, se sídlem Pražská 276, 250 82 Úvaly, IČO: 002 40 931 (Kupující) a P***** H*****, bytem ***** ** , ** * * ***** (Prodávající) na pozemky parc.č. 998/10 o celk. výměře 152 m² (podíl 1/3 - 50,7 m²) - ostatní plocha, zapsaný na LV č. 1285 v k.ú. Úvaly u Prahy za celkovou kupní cenu 8 112,- Kč
4. koupí pozemků a uzavření Kupní smlouvy mezi Městem Úvaly, se sídlem Pražská 276, 250 82 Úvaly, IČO: 002 40 931 (Kupující) a B***** H***** , bytem ***** ** , ** * * ***** (Prodávající) na pozemky parc.č. 1524 o celk. výměře 197 m² (podíl 1/36 - 5,5 m²) - ostatní plocha, 1522/1 o celk. výměře 37 m² (podíl 1/36 - 1,0 m²) - ostatní plocha vše zapsané na LV č. 42 v k.ú. Úvaly u Prahy za celkovou kupní cenu 1040,- Kč
5. koupí pozemků a uzavření Kupní smlouvy mezi Městem Úvaly, se sídlem Pražská 276, 250 82 Úvaly, IČO: 002 40 931 (Kupující) a T***** H***** , bytem ***** ** , ** * * ***** (Prodávající) na pozemky parc.č. 1524 o celk. výměře 197 m² (podíl 1/36 - 5,5 m²) - ostatní plocha, 1522/1 o celk. výměře 37 m² (podíl 1/36 - 1,0 m²) - ostatní plocha vše zapsané na LV č. 42 v k.ú. Úvaly u Prahy za celkovou kupní cenu 1040,- Kč
6. koupí pozemků a uzavření Kupní smlouvy mezi Městem Úvaly, se sídlem Pražská 276, 250 82 Úvaly, IČO: 002 40 931 (Kupující) a D**** P***** , bytem ***** ** , ** * * ***** * * ***** (Prodávající) na pozemky parc.č. 1524 o celk. výměře 197 m² (podíl 1/8 - 24,6 m²) - ostatní plocha, 1522/1 o celk. výměře 37 m² (podíl 1/8 - 4,6 m²) - ostatní plocha vše zapsané na LV č. 42 v k.ú. Úvaly u Prahy za celkovou kupní cenu 4 672,- Kč
7. koupí pozemků a uzavření Kupní smlouvy mezi Městem Úvaly, se sídlem Pražská 276, 250 82 Úvaly, IČO: 002 40 931 (Kupující) a M***** Ř***** , bytem ***** ** , ** * * ***** (Prodávající) na pozemky parc.č. 1757/2 o celk. výměře 452 m² (podíl 2/7 - 129,1 m²) - ostatní plocha, 1801 o celk. výměře 61 m² (podíl 2/7 - 17,4 m²) - ostatní plocha, 2248/15 o celk. výměře 16 m² (podíl 2/7 - 4,6 m²) - ostatní plocha, vše zapsané na LV č. 718 v k.ú. Úvaly u Prahy za celkovou kupní cenu 18 132,- Kč
8. koupí pozemků a uzavření Kupní smlouvy mezi Městem Úvaly, se sídlem Pražská 276, 250 82 Úvaly, IČO: 002 40 931 (Kupující) a A**** K***** , bytem ***** ** , ** * * ***** * * ***** (Prodávající) na pozemky parc.č. 1757/2 o celk. výměře 452 m² (podíl 2/7 - 129,1 m²) - ostatní plocha, 1801 o celk. výměře 61 m² (podíl 2/7 - 17,4 m²) - ostatní plocha, 2248/15 o celk. výměře 16 m² (podíl 2/7 - 4,6 m²) - ostatní plocha, vše zapsané na LV č. 718 v k.ú. Úvaly u Prahy za celkovou kupní cenu 18 132,- Kč
9. koupí pozemků a uzavření Kupní smlouvy mezi Městem Úvaly, se sídlem Pražská 276, 250 82 Úvaly, IČO: 002 40 931 (Kupující) a V**** P***** , bytem ***** ** , ** * * ***** * * ***** (Prodávající) na pozemky parc.č. 1757/2 o celk. výměře 452 m² (podíl 1/7 - 64,6 m²) - ostatní plocha, 1801 o celk. výměře 61 m² (podíl 1/7 - 8,7 m²) - ostatní plocha, 2248/15 o celk. výměře 16 m² (podíl 1/7 - 2,3 m²) - ostatní plocha, vše zapsané na LV č. 718 v k.ú. Úvaly u Prahy za celkovou kupní cenu 9 072,- Kč
10. koupí pozemků a uzavření Kupní smlouvy mezi Městem Úvaly, se sídlem Pražská 276, 250 82 Úvaly, IČO: 002 40 931 (Kupující) a Ing. H**** M***** , bytem ***** ** , ** * * ***** * * ***** (Prodávající) na pozemky parc.č. 1757/2 o celk. výměře 452 m² (podíl 1/7 - 64,6 m²) - ostatní plocha, 1801 o celk. výměře 61 m² (podíl 1/7 - 8,7 m²) - ostatní plocha, 2248/15 o celk. výměře 16 m² (podíl 1/7 - 2,3 m²) - ostatní plocha, vše zapsané na LV č. 718 v k.ú. Úvaly u Prahy za celkovou kupní cenu 9 072,- Kč
11. koupí pozemků a uzavření Kupní smlouvy mezi Městem Úvaly, se sídlem Pražská 276, 250 82 Úvaly, IČO: 002 40 931 (Kupující) a Ing. S***** M***** , bytem ***** ** , ** * * ***** * * ***** (Prodávající) na pozemky parc.č. 1757/4 o celk. výměře 227 m² (podíl 1/2 - 113,5 m²) - ostatní plocha, 2249/4 o celk. výměře 238 m² (podíl 1/2 - 119 m²) - ostatní plocha, vše zapsané na LV č. 1486 v k.ú. Úvaly u Prahy za celkovou kupní cenu 27 900,- Kč
12. koupí pozemků a uzavření Kupní smlouvy mezi Městem Úvaly, se sídlem Pražská 276, 250 82 Úvaly, IČO: 002 40 931 (Kupující) a Ing. J*** V***** , bytem ***** ** , ** * * ***** * * ***** (Prodávající) na pozemky parc.č. 1757/4 o celk. výměře 227 m² (podíl 1/2 - 113,5 m²) - ostatní plocha, 2249/4 o celk. výměře 238 m² (podíl 1/2 - 119 m²) - ostatní plocha, vše zapsané na LV č. 1486 v k.ú. Úvaly u Prahy za celkovou kupní cenu 27 900,- Kč
13. koupí pozemků a uzavření Kupní smlouvy mezi Městem Úvaly, se sídlem Pražská 276, 250 82 Úvaly, IČO: 002 40 931 (Kupující) a J**** Ž***** , bytem ** ***** ** , ** * * ***** * * ***** (Prodávající) na pozemky parc.č. 3647/7 o celk. výměře 726 m² (podíl 1/2 - 363 m²) - ostatní plocha, 3647/6 o celk. výměře 4 m² (podíl 1/2 - 2 m²) - ostatní plocha, vše zapsané na LV č. 1120 v k.ú. Úvaly u Prahy za celkovou kupní cenu 43 800,- Kč

14. koupí pozemků a uzavření Kupní smlouvy mezi Městem Úvaly, se sídlem Pražská 276, 250 82 Úvaly, IČO: 002 40 931 (Kupující) a Z***** V***** , bytem ***** * * * * * (Prodávající) na pozemky parc.č. 3647/7 o celk. výměře 726 m² (podíl 1/2 - 363 m²) - ostatní plocha, 3647/6 o celk. výměře 4 m² (podíl 1/2 - 2 m²) - ostatní plocha, vše zapsané na LV č. 1120 v k.ú. Úvaly u Prahy za celkovou kupní cenu 43 800,- Kč
15. koupí pozemků a uzavření Kupní smlouvy mezi Městem Úvaly, se sídlem Pražská 276, 250 82 Úvaly, IČO: 002 40 931 (Kupující) a J**** B***** , bytem ***** * * * * * (Prodávající) na pozemky parc.č. 3647/2 o celk. výměře 309 m² (podíl 6/24 - 77,3 m²) - ostatní plocha, 3634/20 o celk. výměře 17 m² (podíl 6/24 - 4,3 m²) - zahrada zapsané na LV č. 2724, parc.č. 3647/1 o celk. výměře 30 m² (podíl 1/4 - 7,5 m²) - ostatní plocha, zapsaný na LV 1512 vše v k.ú. Úvaly u Prahy za celkovou kupní cenu 10 680,-Kč
16. koupí pozemků a uzavření Kupní smlouvy mezi Městem Úvaly, se sídlem Pražská 276, 250 82 Úvaly, IČO: 002 40 931 (Kupující) a Ing. A**** K***** , bytem * * * * * (Prodávající) na pozemky parc.č. 1524 o celk. výměře 197 m² (podíl 1/6 - 32,8 m²) - ostatní plocha, 1522/1 o celk. výměře 37 m² (podíl 1/6 - 6,2 m²) - ostatní plocha , 1549/6 o celk. výměře 61 m² zapsané na LV č. 2724, parc.č. 3647/1 o celk. výměře 30 m² (podíl 1/6 - 10,1 m²) - ostatní plocha, zapsané na LV 42 v k.ú. Úvaly u Prahy za celkovou kupní cenu 6 240,- Kč

II. pověřuje

1. starostu

1. podpisem Kupních smluv

Termín: 26.6.2015

III. ukládá

1. starostovi

1. zajistit realizaci tohoto usnesení

Příloha č.1 k usnesení Zastupitelstva města Úvaly - Kupní smlouvy

Příloha č.2 k usnesení Zastupitelstva města Úvaly - Kupní smlouvy

přijato pro: 14, proti: 0, zdržel se: 0

Bod 24. Darovací smlouvy a přijmutí daru - pozemky pod komunikacemi - I. etapa

Předkladatel: Petr Borecký, starosta

Rada města na svém jednání dne 14. 4. 2015 projednala a doporučila zastupitelstvu města k odsouhlasení návrhy na přijetí daru, a to pozemků pod komunikacemi - I. etapa (Úvalák, ulice Hakenova, Švermova, Raisova, Maroldova, Nerudova.) a část etapy II. (ulice U Obory) , které jsou ve vlastnictví soukromých osob. S těmito vlastníky byla vedena v průběhu měsíce února a března 2015 jednání a na základě nich došlo k dohodám o darování těchto pozemků. Zastupitelstvu města jsou předloženy jednotlivé Darovací smlouvy ke schválení.

Starosta vyjádřil poděkování níže uvedeným za darování pozemků pod komunikacemi - I. etapa.

Podnět - zajistit zveřejnění poděkování občanů, kteří darovali městu Úvaly pozemky pod komunikacemi - I. etapa do Života Úval (pí Bredová).

Starosta vyjádřil poděkování odboru životního prostředí a územního rozvoje za zmapování a přípravu tohoto materiálu.

Usnesení nemá vliv na rozpočet.

Usnesení č.Z-73/2015

Zastupitelstvo města Úvaly

I. schvaluje

1. přijmutí daru, kterým jsou pozemky parc. č. 1499/3 o celk. výměře 6 m² (podíl 1/3 - 2 m²) - ostatní plocha, 998/8 o celk. výměře 94 m² (podíl 1/3 - 31,3 m²) - ostatní plocha, všechny pozemky zapsány na LV 2192 v k.ú. Úvaly u Prahy, a uzavření Darovací smlouvy mezi Městem Úvaly, se sídlem Pražská 276, 250 82 Úvaly, IČO: 002 40 931 (Obdarovaný) a H***** F***** , bytem * * * * * (Dárce)
2. přijmutí daru, kterým jsou pozemky parc. č. 1499/3 o celk. výměře 6 m² (podíl 1/9 - 0,7 m²) - ostatní plocha, 998/8 o celk. výměře 94 m² (podíl 1/9 - 10,4 m²) - ostatní plocha, všechny pozemky zapsány na LV 2192 v k.ú. Úvaly u Prahy, a uzavření Darovací smlouvy mezi Městem Úvaly, se sídlem Pražská

276, 250 82 Úvaly, IČO: 002 40 931 (Obdarovaný) a RNDr. Y***** K***** , bytem J***** , *** ** * ***** (Dárce)

3. přijmutí daru, kterým jsou pozemky parc. č. 1499/3 o celk. výměře 6 m² (podíl 1/18 - 0,3 m²) - ostatní plocha, 998/8 o celk. výměře 94 m² (podíl 1/18 - 5,2 m²) - ostatní plocha, všechny pozemky zapsány na LV 2192 v k.ú. Úvaly u Prahy, a uzavření Darovací smlouvy mezi Městem Úvaly, se sídlem Pražská 276, 250 82 Úvaly, IČO: 002 40 931(Obdarovaný) a P***** P***** , bytem ***** , *** ** * ***** (Dárce)
4. přijmutí daru, kterým jsou pozemky parc. č. 1499/3 o celk. výměře 6 m² (podíl 1/18 - 0,3 m²) - ostatní plocha, 998/8 o celk. výměře 94 m² (podíl 1/18 - 5,2 m²) - ostatní plocha, všechny pozemky zapsány na LV 2192 v k.ú. Úvaly u Prahy, a uzavření Darovací smlouvy mezi Městem Úvaly, se sídlem Pražská 276, 250 82 Úvaly, IČO: 002 40 931 (Obdarovaný) a Ing. M***** U***** , bytem ***** , *** ** * ***** (Dárce)
5. přijmutí daru, kterým jsou pozemky parc. č. 1499/3 o celk. výměře 6 m² (podíl 1/18 - 0,3 m²) - ostatní plocha, 998/8 o celk. výměře 94 m² (podíl 1/18 - 5,2 m²) - ostatní plocha, všechny pozemky zapsány na LV 2192 v k.ú. Úvaly u Prahy, a uzavření Darovací smlouvy mezi Městem Úvaly, se sídlem Pražská 276, 250 82 Úvaly, IČO: 002 40 931 (Obdarovaný) a Ing. M***** P***** , bytem ***** , *** ** * ***** (Dárce)
6. přijmutí daru, kterým jsou pozemky parc. č. 1499/3 o celk. výměře 6 m² (podíl 1/18 - 0,3 m²) - ostatní plocha, 998/8 o celk. výměře 94 m² (podíl 1/18 - 5,2 m²) - ostatní plocha, všechny pozemky zapsány na LV 2192 v k.ú. Úvaly u Prahy, a uzavření Darovací smlouvy mezi Městem Úvaly, se sídlem Pražská 276, 250 82 Úvaly, IČO: 002 40 931 (Obdarovaný) a M***** P***** , bytem ***** , *** ** * ***** (Dárce)
7. přijmutí daru, kterým jsou pozemky parc. č. 1524 o celk. výměře 197 m² (podíl 1/18 - 10,9 m²) - ostatní plocha, 1522/1 o celk. výměře 37 m² (podíl 1/18 - 2,0 m²) - ostatní plocha, všechny pozemky zapsány na LV 42 v k.ú. Úvaly u Prahy a uzavření Darovací smlouvy mezi Městem Úvaly, se sídlem Pražská 276, 250 82 Úvaly, IČO: 002 40 931 (Obdarovaný) a A**** S***** , bytem ***** , *** ** * ***** (Dárce)
8. přijmutí daru, kterým jsou pozemky parc. č. 1667/3 o celk. výměře 541 m² (podíl 1/2 - 270,5 m²) - ostatní plocha, 1629 o celk. výměře 807 m² (podíl 1/2 - 403,5 m²) - ostatní plocha, 1674/2 o celk. výměře 137 m² (podíl 1/2 - 68,5 m²) všechny pozemky zapsány na LV 1584 v k.ú. Úvaly u Prahy a uzavření Darovací smlouvy mezi Městem Úvaly, se sídlem Pražská 276, 250 82 Úvaly, IČO: 002 40 931 (Obdarovaný) a JUDr. J**** B***** , bytem ***** , *** ** * ***** (Dárce)
9. přijmutí daru, kterým jsou pozemky parc. č. 1667/3 o celk. výměře 541 m² (podíl 1/8 - 67,6 m²) - ostatní plocha, 1629 o celk. výměře 807 m² (podíl 1/8 - 100,9 m²) - ostatní plocha, 1674/2 o celk. výměře 137 m² (podíl 1/8 - 17,1 m²) všechny pozemky zapsány na LV 1584 v k.ú. Úvaly u Prahy, a uzavření Darovací smlouvy mezi Městem Úvaly, se sídlem Pražská 276, 250 82 Úvaly, IČO: 002 40 931 (Obdarovaný) a Ing. P***** B***** , bytem ***** , *** ** * ***** (Dárce)
10. přijmutí daru, kterým jsou pozemky parc. č. 1667/3 o celk. výměře 541 m² (podíl 3/8 - 202,9 m²) - ostatní plocha, 1629 o celk. výměře 807 m² (podíl 3/8 - 302,6 m²) - ostatní plocha, 1674/2 o celk. výměře 137 m² (podíl 3/8 - 51,4 m²) všechny pozemky zapsány na LV 1584 v k.ú. Úvaly u Prahy, a uzavření Darovací smlouvy mezi Městem Úvaly, se sídlem Pražská 276, 250 82 Úvaly, IČO: 002 40 931 (Obdarovaný) a Ing. J***** B***** , bytem ***** , *** ** * ***** (Dárce)

II. pověřuje

1. starostu

1. podpisem Darovacích smluv

Termín: 26.6.2015

III. ukládá

1. starostovi

1. zajistit realizaci tohoto usnesení

Termín: 26.6.2015

Příloha č.1 k usnesení Zastupitelstva města Úvaly - Darovací smlouvy

Příloha č.2 k usnesení Zastupitelstva města Úvaly - Darovací smlouvy

přijato pro: 14, proti: 0, zdržel se: 0

Bod 25. ÚZSVM - bezúplatný převod pozemku parc. č. 1059/52, k.ú. Úvaly u Prahy

Předkladatel: Petr Borecký, starosta

Město Úvaly řeší s Úřadem pro zastupování státu ve věcech majetkových (ÚZSVM) pronájem a následný prodej a bezúplatný převod pozemků kolem bytových domů ve vlastnictví města čp. 1346 a čp. 1347a část ulice Prokopa Velikého, kdy tyto pozemky jsou ve vlastnictví ČR a správě ÚZSVM. Prvním krokem bylo uzavření nájemní smlouvy na 1 rok na pozemek p.č. 1059/40 (pozemek kolem těchto bytových domů se nachází mezi ulicemi Erbenova a Prokopa Velikého). Z pozemku parc.č. 1059/40 byl geometrickým plánem oddělen pozemek parc.č. 1059/52 o výměře 193 m² - ulice Prokopa Velikého, který bude bezúplatně převeden do vlastnictví města. Na zbylou část pozemku parc.č. 1059/40 o výměře 1125 m² bude následně uzavřena kupní smlouva. Během ročního nájmu se musí připravit Kupní smlouva, aby po ukončení nájemní smlouvy se nemusel nájem prodlužovat. Bezúplatný převod však musí být dle vnitřních předpisů ÚZSVM vyřešen dříve než odkup a podpis Kupní smlouvy. Dle § 85 písm. a) zákona č. 128/2000 Sb. v platném znění (zákon o obcích), musí o nabytí nemovitých věcí, tedy i o bezúplatném převodu, rozhodnout zastupitelstvo.

Rada města na svém jednání dne 10.3.2015 doporučila svým usnesením tento převod schválit.

Usnesení nemá vliv na rozpočet.

Usnesení č.Z-74/2015

Zastupitelstvo města Úvaly

I. schvaluje

bezúplatný převod pozemku parc. č. 1059/52 o výměře 193 m², ostatní plocha, zezeň v k.ú. Úvaly u Prahy, který je ve vlastnictví ČR, příslušnost hospodařit s majetkem státu Úřad pro zastupování státu ve věcech majetkových, Rašínovo nábřeží 390/42, 12800 Praha - Nové Město

II. ukládá

1. starostovi

1. zajistit realizaci tohoto usnesení včetně podpisu smlouvy

přijato pro: 14, proti: 0, zdržel se: 0

Bod 26. Záměr na prodej pozemku parc.č. 3268/126 v lokalitě U Horoušánek

Předkladatel: Petr Borecký, starosta

Zastupitelstvu města je předkládán návrh na zveřejnění záměru na prodej pozemku parc.č. 3268/126, druh pozemku orná půda, o výměře 1237 m², v k.ú. Úvaly u Prahy. Tento pozemek se nachází v lokalitě U Horoušánek a dle platného územního plánu je součástí čistě obytného území. Na uvedený pozemek byl zpracován panem Františkem Mrázem znalecký posudek na cenu 2.600.000,- Kč. Rada města tento záměr projednala na svém jednání dne 10. 3. 2015 a nedoporučila jej.

Dopad na rozpočet: + 2.600.000,- Kč

Usnesení má vliv na rozpočet.

Usnesení č.Z-75/2015

Zastupitelstvo města Úvaly

I. schvaluje

zveřejnění záměru na prodej pozemku parc.č. 3268/126, k.ú. Úvaly u Prahy, v lokalitě U Horoušánek, za minimální cenu 2.600.000,- Kč

II. ukládá

1. starostovi

1. zajistit realizaci tohoto usnesení

Termín: 14.5.2015

Příloha č.1 k usnesení Zastupitelstva města Úvaly - záměr

nepřijato pro: 4, proti: 8, zdržel se: 2

Bod 27. Záměr na prodej pozemku parc.č. 3268/126 v lokalitě U Horoušánek - s rezervací peněz z prodeje do lokality

Předkladatel: Petr Borecký, starosta

Zastupitelstvu města je předkládán návrh na zveřejnění záměru na prodej pozemku parc.č. 3268/126, druh pozemku orná půda, o výměře 1237 m², v k.ú. Úvaly u Prahy. Tento pozemek se nachází v lokalitě U Horoušánek a dle platného územního plánu je součástí čistě obytného území. Výtěžek z prodeje pozemku bude rezervován výhradně pro danou lokalitu. Na uvedený pozemek byl zpracován panem Františkem Mrázem znalecký posudek na cenu 2.600.000,- Kč.

Rada města tento záměr projednala na svém jednání dne 10. 3. 2015 a nedoporučila jej.

Dopad na rozpočet: + 2.600.000,- Kč

Usnesení má vliv na rozpočet.

Usnesení č.Z-76/2015

Zastupitelstvo města Úvaly

I. schvaluje

zveřejnění záměru na prodej pozemku parc.č. 3268/126 , k.ú. Úvaly u Prahy, v lokalitě U Horoušánek, za minimální cenu 2.600.000,- Kč s podmínkou, že výtěžek z prodeje pozemku bude rezervován výhradně pro danou lokalitu

II. ukládá

1. starostovi

1. zajistit realizaci tohoto usnesení

Termín: 14.5.2015

Příloha č.1 k usnesení Zastupitelstva města Úvaly - záměr prodeje

nepřijato pro: 1, proti: 11, zdržel se: 2

Bod 28. Uzavření smlouvy o smlouvě budoucí o zřízení věcného břemene služebnosti na akci "Úvaly - kNN ul. Dobrovského, Klostermannova, Rašínova, B. Čapků, Šafaříkova"

Předkladatel: Petr Borecký, starosta

Odbor investic a dopravy na základě usnesení rady města R - 10a/2014 ze dne 19.11.2014 jednal se společností ČEZ Distribuce a.s. o získání vyšší finanční částky za náhradu za zřízení věcného břemene za uložení kabelového vedení do pozemků města na stavbu "Úvaly - kNN ul. Dobrovského, Klostermannova, Rašínova, B. Čapků, Šafaříkova". Jednání se konalo za účasti pana starosty a referentů odboru investic a dopravy dne 2.3.2015. Původně vypočítaná náhrada za věcné břemeno vycházela ze schváleného sazebníku města (uložení sítě do pozemků města) a činila 1.147.000,- Kč (500,- Kč/bm). Tato výše náhrady je pro ČEZ nepřijatelná. ČEZ potom předložil vypočítanou náhradu za zřízení věcného břemene programem eBřemena, která činila 110.663,- Kč. Tato výše náhrady zase nebyla přijatelná pro město. Pokud by město neudělalo výjimku - neschválilo nižší náhradu než je 500,- Kč za bm - tak by ČEZ tuto svoji investici vynechal a žádnou obnovu sítě by v této lokalitě nerealizoval.

Na základě tohoto jednání předkládáme ke schválení jednorázovou náhradu za zřízení věcného břemene ve výši 250,- Kč/bm. Předpokládaný rozsah omezení dotčených nemovitostí věcným břemenem činí 2363 m.

Rada města na svém jednání dne 10.3.2015 usnesením č. R-132/2015 doporučila zastupitelstvu města schválit uzavření Smlouvy o uzavření budoucí smlouvy o zřízení věcného břemene - služebnosti za sníženou náhradu ve výši 250,- Kč/bm. Pokud zastupitelstvo nebude souhlasit s výše uvedenou náhradou za věcné břemeno, tak společnost ČEZ Distribuce a.s. vynechá tuto svou plánovanou stavbu a nebude ji realizovat.

Připomínáme, že město Úvaly má na tuto lokalitu Výpustek zpracovanou projektovou dokumentaci a stavební povolení na rekonstrukci veřejného osvětlení v této lokalitě. Město předpokládalo koordinaci rekonstrukce VO s akcí ČEZ (kdy je počítáno, že město využije výkopu ČEZ).

Usnesení nemá vliv na rozpočet.

Usnesení č.Z-77/2015

Zastupitelstvo města Úvaly

I. schvaluje

uzavření Smlouvy o uzavření budoucí smlouvy o zřízení věcného břemene - služebnosti a smlouvu o právu provést stavbu č. IE - 12 - 6000100/143 "Úvaly - kNN ul. Dobrovského, Klostermannova, Rašínova, B. Čapků, Šafaříkova - obnova (IE-12-6000100) mezi ČEZ Distribuce, a.s., Děčín IV-Podmokly, IČ: 24729035

(budoucí oprávněná) a městem Úvaly, Pražská 276, Úvaly, IČ: 240931 (budoucí povinná). Výše jednorázové náhrady za zřízení věcného břemene činí 598.750,- Kč

II. ukládá

1. starostovi

1. zajistit realizaci tohoto usnesení (vedoucí OID)

Termín: 29.5.2015

Příloha č.1 k usnesení Zastupitelstva města Úvaly-smlouva o smlouvě budoucí

přijato pro: 14, proti: 0, zdržel se: 0

Bod 29. Schválení jednorázové náhrady za zřízení věcného břemene v lokalitě Horní Úvalák - ul. Pražská, V. Špály, Kollárova, Josefa Lady, Šrámkova

Předkladatel: Petr Borecký, starosta

Na základě doporučení rady města ze dne 10.3.2015 Usnesením č. R-132/2015 předkládá odbor investic schválení snížené náhrady ve výši 250,- Kč/bm za zřízení věcného břemene pro společnost ČEZ Distribuce a.s., který v lokalitě Horní Úvalák v ulicích Pražská, V. Špály, Kollárova, Josefa Lady, Šrámkova bude realizovat rekonstrukci vedení kvn, kTS a knn. Jedná se zatím o plánovanou investici ČEZu ve fázi projektování, tudíž není zatím znám předpokládaný rozsah omezení (metry).

Usnesení nemá vliv na rozpočet.

Usnesení č.Z-78/2015

Zastupitelstvo města Úvaly

I. schvaluje

jednorázovou náhradu ve výši 250,- Kč/bm za zřízení věcného břemene v plánované investici ČEZu v lokalitě "Horní Úvalák"- ul. Pražská, V. Špály, Kollárova, Josefa Lady, Šrámkova

II. ukládá

1. starostovi

1. zajistit realizaci tohoto usnesení (vedoucí OID)

Termín: 29.5.2015

pro: 14, proti: 0, zdržel se: 0

Bod 30. Informace o poskytnutí dotace - Konsolidace IT a rozvoj služeb města Úvaly

Předkladatel: Petr Borecký, starosta

Zastupitelstvu města je tímto předkládána informace o poskytnutí dotace Ministerstvem pro místní rozvoj na projekt Konsolidace IT a rozvoj služeb města Úvaly ve výši 3 834 845,- Kč. V rámci realizace tohoto projektu bude řešeno např. konsolidace a virtualizace desktopů, zvýšení bezpečnosti sítě, elektronizace procesů a agend veřejné zprávy.

Dopad na rozpočet: příjem 3 834 845,- Kč, zapracováno do RO č.2/2015

Usnesení má vliv na rozpočet.

Usnesení č.Z-79/2015

Zastupitelstvo města Úvaly

I. bere na vědomí

informaci o poskytnutí dotace Ministerstvem pro místní rozvoj na projekt Konsolidace IT a rozvoj služeb města Úvaly ve výši 3 834 845,- Kč

přijato pro: 14, proti: 0, zdržel se: 0

Bod 31. Zrušení usnesení č. Z-21a/2014 ze dne 27.11.2014

Předkladatel: Petr Borecký, starosta

P. Černý navrhl, aby bylo zrušeno usnesení č. Z - 21a/2014 ze dne 27.11.2014: Zastupitelstvo města schvaluje zveřejnění záměru prodeje objektu čp.203, Smetanova ulice na pozemku parc.č.1910 a pozemků parc.č.1911,1912, k.ú. Úvaly u Prahy, okres Praha - východ o celkové výměře 860 m² bez pozemku parc. č. 1913 k.ú. Úvaly u Prahy, okres Praha - východ o celkové výměře 1408m².

Starosta nechal hlasovat o níže uvedeném usnesení.

Usnesení má vliv na rozpočet.

Usnesení č.Z-80/2015

Zastupitelstvo města Úvaly

I. ruší

usnesení č. Z - 21a/2014 ve znění: Zastupitelstvo města Úvaly: I. schvaluje zveřejnění záměru prodeje objektu čp.203, Smetanova ulice na pozemku parc.č.1910 a pozemků parc.č.1911,1912, k.ú. Úvaly u Prahy, okres Praha - východ o celkové výměře 860 m², II. pověřuje starostu zajisti realizaci tohoto usnesení

přijato pro: 8, proti: 3, zdržel se: 1

Bod 32. Aktualizace - koncepce hospodářsky využitelného majetku města v období 2014 - 2018

Předkladatel: Petr Borecký, starosta

Odbor investic a dopravy předkládá ke schválení aktualizaci koncepce hospodářsky využitelného majetku města v období 2014 - 2018. V této aktualizované koncepci hospodářsky využitelného majetku města se doplňují informace k objektům, stavbám a pozemkům dle současného stavu.

Usnesení nemá vliv na rozpočet.

Usnesení č.Z-81/2015

Zastupitelstvo města Úvaly

I. schvaluje

aktualizaci koncepce hospodářsky využitelného majetku města v období 2014 - 2018

Příloha č.1 k usnesení Zastupitelstva města Úvaly - koncepce

přijato pro: 10, proti: 0, zdržel se: 4

Bod 33. Zápis z jednání kontrolního výboru

Předkladatel: Černý Jan, člen zastupitelstva Ing. Černý Jan

Zastupitelstvu je předkládán zápis č. 2/2015 z jednání kontrolního výboru.

Starosta předal slovo p. Černému (předseda kontrolního výboru).

Usnesení nemá vliv na rozpočet.

Usnesení č.Z-82/2015

Zastupitelstvo města Úvaly

I. bere na vědomí

zápis č.2/2015 z jednání kontrolního výboru

Příloha č.1 k usnesení Zastupitelstva města Úvaly - zápis z jednání kontrolního výboru č.1/2015

přijato pro: 13, proti: 0, zdržel se: 1

Bod 34. Přehled projektů a studií, které byly zpracovány v období 2010 - 2015 odborem investic a dopravy

Předkladatel: Petr Borecký, starosta

Na základě usnesení Zastupitelstva města č. Z-23/2015 ze dne 19.2.2015 odbor investic a dopravy předkládá Zastupitelstvu města - Přehled projektů a studií, které byly zpracovány v období 2010 - 2015 odborem investic a dopravy. Rada města na svém jednání dne 14.4.2015 vzala na vědomí zpracovaný přehled projektů a studií, které byly zpracovány v období 2010 - 2015 odborem investic a dopravy.

Podnět - p. Gloc požádal o uveřejnění na webových stránkách města „Přehled projektů a studií, které byly zpracovány v období 2010 - 2015 odborem investic a dopravy" (p. Matura- vedoucí dopravy).

Usnesení nemá vliv na rozpočet.

Usnesení č.Z-83/2015

Zastupitelstvo města Úvaly

I. bere na vědomí

Přehled projektů a studií, které byly zpracovány v období 2010 - 2015 odborem investic a dopravy

Příloha č.1 k usnesení Zastupitelstva města Úvaly-Přehled projektů a studií zpracované odborem OID 2010-2015

přijato pro: 14, proti: 0, zdržel se: 0

Bod 35. Zrušení usnesení č.Z-27a/2014 ze dne 27.11.2014

Předkladatel: Petr Borecký, starosta

Na základě žádosti od společnosti ČEZ Distribuce, a.s., se sídlem Děčín, Děčín IV-Podmokly, Teplická 874/8, 405 02, IČO:24729035 o odstoupení od prodeje pozemku parc.č.3133/2 v k.ú.Úvaly u Prahy za účelem umístění trafostanice předkládá odbor investic a dopravy návrh na zrušení přijatého usnesení č.Z-27a/2014 ze dne 27.11.2014.

Usnesení nemá vliv na rozpočet.

Usnesení č.Z-84/2015

Zastupitelstvo města Úvaly

I. ruší

usnesení č.Z-27a/2014 ze dne 27.11.2014 ve znění:

Zastupitelstvo města Úvaly

I. schvaluje

vyhlášení záměru prodeje části pozemku parc.č.3133/2, k.ú.Úvaly u Prahy o celkové výměře 6-10m² za účelem umístění trafostanice:

Úvaly - kvn, kTS, knn Mánesova - Jiráskova

II.ukládá

starostovi zajistit realizaci tohoto usnesení

přijato pro: 14, proti: 0, zdržel se: 0

Bod 36. Zrušení usnesení č. Z-20/2015 ze dne 19.2.2015

Předkladatel: Petr Borecký, starosta

Zastupitelstvu je předkládán materiál ke zrušení usnesení týkajícího se rozpočtového opatření č. 9/2014, usnesení č. Z-20/2015. Tímto usnesením byly příjmy schváleny ve výši 176 887 075,- Kč, výdaje ve výši 176 887 076,- Kč. Příloha k usnesení byla předložena správně 176 887 076,- Kč příjmy, 176 887 076,- Kč výdaje.

Usnesení má vliv na rozpočet.

Usnesení č.Z-85/2015

Zastupitelstvo města Úvaly

I. ruší

usnesení č. Z - 20/2015 ve znění: Zastupitelstvo města Úvaly schvaluje rozpočtové opatření č. 9/2014, příjmy 176 887 075,- Kč, výdaje 176 887 076,- Kč

II. schvaluje

rozpočtové opatření č. 9/2014, příjmy 176 887 076,- Kč, výdaje 176 887 076,- Kč

Příloha č.1 k usnesení Zastupitelstva města Úvaly

přijato pro: 10, proti: 0, zdržel se: 4

Bod 37. Veřejnoprávní smlouva - výkon činnosti Městské policie Úvaly na území obce Dobročovice

Předkladatel: Petr Borecký, starosta

Obec Dobročovice projevila zájem o spolupráci v oblasti zajištění veřejného pořádku Městskou policií Úvaly, která by na území obce Dobročovice plnila úkoly obecní policie stanovené zákonem 553/1991 Sb., a to zejména při zajištění místních záležitostí v rámci působnosti obce. V souladu se zákonem o obcích byl zpracován návrh veřejnoprávní smlouvy na tuto oblast spolupráce, tato je předkládána zastupitelstvu města ke schválení. Po odsouhlasení veřejnoprávní smlouvy oběma smluvními stranami bude tato zaslána Krajskému úřadu Středočeského kraje k vydání rozhodnutí o udělení souhlasu s uzavřením smlouvy. Za služby poskytované Městskou policií Úvaly bude město Úvaly účtovat obci Dobročovice náhrady v celkové částce 30 100,- Kč za kalendářní rok, tato částka bude hrazena ve 2 splátkách, smlouva bude uzavřena od 1.6.2015 na dobu neurčitou.

Dopad na rozpočet: příjem 30 100,- Kč/rok

Usnesení má vliv na rozpočet.

Usnesení č.Z-86/2015

Zastupitelstvo města Úvaly

I. schvaluje

veřejnoprávní smlouvu, která bude uzavřena s účinností od 1.6.2015 mezi městem Úvaly, IČO 00240931 a obcí Dobročovice, IČO 00662399 na výkon činnosti Městské policie Úvaly na území obce Dobročovice na dobu neurčitou za úhradu 30 100,- Kč a kalendářní rok

II. pověřuje

1. starostu

1. podpisem smlouvy

Termín: 29.5.2015

III. ukládá

1. starostovi

1. zajistit realizaci tohoto usnesení

Termín: 29.5.2015

Příloha č.1 k usnesení Zastupitelstva města Úvaly - veřejnoprávní smlouva

přijato pro: 9, proti: 0, zdržel se: 5

38. Dotazy, připomínky a podněty občanů

P. Jelínek uvedl, že v poslední době a v blízké budoucnosti poroste hodně počet obyvatel v Úvalech, tudíž vznesl dotaz, zdali se uvažuje o zadání studie o dopadech tohoto prudkého nárůstu počtu obyvatel. Starosta odpověděl, že město má zpracovaný integrovaný plán rozvoje města Úvaly, který s těmito rozvojovými plochami počítá a je zveřejněn na webových stránkách města, tudíž město nebude zpracovávat novou studii.

39. Dotazy, připomínky a podněty členů zastupitelstva

Podnět p. Gloc - zveřejnit na webu mateřské školy seznam nepřijatých dětí (pí Hamouzová).

Podnět p. Gloc - požádal o zaslání jednacích řádů komisí rady města (pí Šimáňová).

40. Ukončení jednání

Starosta poděkoval všem přítomným za účast a pozval zastupitele na mimořádné jednání zastupitelstva dne 14.5.2015 od 18:00 hodin, kde se bude řešit transformace veřejně prospěšných služeb města Úvaly.

Starosta ukončil jednání ve 23:00 hodin.

Mgr. Petr Borecký
starosta

Bc. Naděžda Kouklová
členka zastupitelstva Bc. Kouklová
Naděžda

Miloslav Kolařík
člen zastupitelstva Kolařík Miloslav

Pozn.: Zveřejněna je upravená verze dokumentu z důvodu dodržení přiměřenosti rozsahu zveřejňovaných osobních údajů podle zákona č.101/2000 Sb. o ochraně osobních údajů v platném znění. Usnesení v plném znění, spolu se zápisem ze schůze Rady města Úvaly je pro občany k dispozici k nahlédnutí na městském úřadě.

Seznam úkolů - Zastupitelstvo

ke dni 16.4.2015

Číslo úkolu	Uloženo provést	Text úkolu	Termín splnění (oddálení)
		Datum zadání	Stav úkolu
1.1. Z-159/2013 12. 12. 2013	starostovi, vedoucímu odboru životního prostředí a územního rozvoje OŽPÚR	dalším jednáním se STAVOKOMPLETEM spol. s.r.o. o položkách vodného i stočného ve vazbě na připojení kanalizace i vody Vodné a stočné 2014 - jednání se společností Stavokomplet, spol. s r.o. 13.4.2015 :v řešení OID 9.6.2014 : v současné době zastupuje město společnost VRV Praha ing. Kokrment	Splněn
1.1. Z-162/2013 12. 12. 2013	starostu	zajistit finanční prostředky na spolufinancování dotace „Cyklostezka Úvaly na Bendlově stezce“ z jiných zdrojů před podpisem smlouvy o přijetí dotace Bendlova Cyklostezka -usnesení o zajištění financování 29.9.2014 : dne 25.9.2014 proběhla revokace 22.9.2014 : dne 25.9.2014 proběhne revokace usnesení 16.9.2014 : dotace nepřijatá usnesením z VZZM 19.6.2014 Z-54-/2014- nepřijato, a znovu z VZZM 17.7.2014 - staženo z programu 18.8.2014 : bude revokace usnesení 14.7.2014 : trvá - nezařazeno do RO IV, ZM neschválilo přijetí dotace. Dne 17.7.2014 bude opět projednáno na ZM 9.6.2014 : trvá - zařazeno RO IV 13.5.2014 : čeká se na akceptaci žádosti 22.1.2014 : trvá	Splněn
1.1. Z-177/2013 12. 12. 2013	starostovi	zajištění realizace tohoto usnesení prostřednictvím vedoucího odboru ŽPÚR Darovací smlouva - p. Rabel 9.6.2014 : darovací smlouva byla vložena do katastru nemovitostí, č.j. MEUV 1390/2014, podepsána 23.12.2013 22.1.2014 : darovací smlouva je podepsána ze strany pana Rabela. Po podpisu pana starosty města Úvaly bude vložena do KN	Splněn
0 1.1. 12. 12. 2013	starostovi	zajistit čerpání hypotečního zůstatku na prioritní projekty v roce 2013 na jídelnu a částečně na čp. 65 výše financí celkem nepřesáhne 16 mil Kč, v roce 2014 budou prioritní projekty čp. 65 a dostavba vodovodu na kterou bude čerpán zbytek úvěru	Splněn
0 1.1.	vedoucí ekonomického odboru OE	zajistit čerpání hypotečního zůstatku na prioritní projekty v roce 2013 na jídelnu a částečně na čp. 65 výše financí celkem nepřesáhne 16 mil Kč, v roce 2014 budou prioritní projekty čp. 65 a dostavba vodovodu na kterou bude čerpán zbytek úvěru 2.7.2014 : čerpání k 31.12.2013 splněno, viz závěrka roku, schváleno dne 19.6.2014 na VZZM	Splněn
0 1.1. 12. 12. 2013	starostovi	dalším jednáním se STAVOKOMPLETEM spol. s.r.o. o položkách vodného i stočného ve vazbě na připojení kanalizace i vody	Splněn
0 1.1. 12. 12. 2013	vedoucímu odboru životního prostředí a územního rozvoje OŽPÚR	dalším jednáním se STAVOKOMPLETEM spol. s.r.o. o položkách vodného i stočného ve vazbě na připojení kanalizace i vody	Splněn
0 1.1.	vedoucí ekonomického odboru OE	provedení těchto kontrolních akcí. 1. čerpání mzdové položky 5021 ostatní osobní náklady ve vazbě na uzavřené dohody 2. opravy v DPS 3. kontrola investičních akcí kanalizace a vodovod-splnění podmínek dotace 19.11.2014 : zodpovídá předseda FV	Splněn
0	starostovi	zajistit realizaci tohoto usnesení prostřednictvím vedoucího OID	Splněn

Seznam úkolů - Zastupitelstvo

ke dni 16.4.2015

Číslo úkolu	Uloženo provést	Text úkolu	Termín splnění (oddálení)
		Datum zadání	Stav úkolu
30. 1. 2014		Zprávy k plnění Poznámky nositele úkolu	
0	vedoucí odboru investic a dopravy OID	zajistit realizaci tohoto usnesení prostřednictvím vedoucího OID	Splněn
30. 1. 2014			
1.1. Z-25/2014	starostovi	zveřejnění veškerých dostupných dokumentů spojené se zakázkami (Dostavba a rekonstrukce vodovodní sítě Úvaly, Vodohospodářské investice města Úvaly, rozšíření kapacity ZŠ Úvaly), které administrovala firma Allowance s.r.o., pokud to neodporuje platným právním předpisům <i>Vodohospodářská investice města Úvaly - „Dotace na dostavbu a rekonstrukci vodovodního řadu v Úvalech“</i> 20.10.2014 : splněno za odbor 29.9.2014 : 6.5.2014 zveřejněno na webu města	Splněn
24. 4. 2014			
1.1. Z-37/2014	vedoucímu odboru životního prostředí a územního rozvoje OŽPÚR	zpracovat Registrační list Územní studie Úvaly - Vinice a podat návrh Krajskému úřadu Středočeského kraje na vložení dat do evidence územně plánovací činnosti <i>Územní studie Úvaly - Vinice (usnesení ve variantě s etapizací)</i> 19.11.2014 : registrační list vyplněn, zaslán na Krajský úřad stf. kraje - registrace provedena dne 30.7.2014 9.6.2014 : po předání čistopisu Územní studie od firmy Pontex (čekají na stanovisko PČR), bude tato studie zaslána společně s registračním listem na Krajský úřad k zaevidování	Splněn
24. 4. 2014			
1.2. Z-37/2014	vedoucímu odboru životního prostředí a územního rozvoje OŽPÚR	poskytnout Územní studii Úvaly - Vinice stavebnímu úřadu Úvaly, příslušnému Úřadu územního plánování a Krajskému úřadu Středočeského kraje <i>Územní studie Úvaly - Vinice (usnesení ve variantě s etapizací)</i> 19.11.2014 : územní studie zaslána Krajskému úřadu stf. kraje dne 9.7.2014, čj.ŽPÚR/7862/2014/Bre a Městskému úřadu BnL čj: ŽPÚR/7866/2014/Bre 9.6.2014 : po předání čistopisu Územní studie od firmy Pontex (čekají na stanovisko PČR), bude tato studie zaslána společně s registračním listem na Krajský úřad k zaevidování a předána příslušným orgánům	Splněn
24. 4. 2014			
	starostu	města podpisem smlouvy <i>Odkup pozemku parc. č. 277/1 od pí Lesákové "III/01213 Úvaly u Prahy, průtah"</i> 20.10.2014 : smlouva podepsána dne 21.5.2014,čj.7287/14	Splněn
24. 4. 2014			
Z-40/2014	vedoucí odboru investic a dopravy OID	informovat p. Stanislava Taibera (pozemek parc. č. 1550 a 1062/1), MUDr. Janu Páleníčkovou (pozemek parc. č. 1550) a Ing. Ondřeje Páleníčka o schválení odkupu pozemků parc. č. 1550 a 1062/1 <i>Odkup pozemků parc. č. 1062/1 a 1550 v k. ú. Úvaly u Prahy v rámci akce "Úvaly, kanalizace, vodovod, veřejné osvětlení a komunikace, Kollárova ulice" v úseku od ulice Boženy Němcové k ulici Erbenova</i> 22.9.2014 : kupní smlouvy podepsány dne 2.8.2014 a 22.7.2014 čj. 7840/2014,8857/2014,8262/2014,8192/2014 18.8.2014 : trvá, smlouva od p. Taibera se vrátila nevyzvednutá obálka/ 14.7.2014 : ing. Páleníček a MUDr. Páleníčková zaslali podepsané smlouvy (v současné době jsou v kolečku), p. Taiber zatím nezaslal podepsanou smlouvu 9.6.2014 : zařazeno v RO IV 13.5.2014 : budou informováni o schválení prodeje pozemků	Splněn
24. 4. 2014			
Z-40/2014	starostu	města podpisem smluv s p. Stanislavem Taiberem (pozemek parc. č. 1550 a 1062/1), MUDr. Janou Páleníčkovou (pozemek parc. č. 1550) a Ing. Ondřejem Páleníčkem (pozemek parc. č. 1550) <i>Odkup pozemků parc. č. 1062/1 a 1550 v k. ú. Úvaly u Prahy v rámci akce "Úvaly, kanalizace, vodovod, veřejné osvětlení a komunikace, Kollárova ulice" v úseku od ulice Boženy Němcové k ulici Erbenova</i> 29.9.2014 : kupní smlouva p.Taiber parc. č. 1550 - podepsáno čj. 11055/2014, Taibert parc.č.1062/1 - podepsáno čj.11056/2014,p.Páleníček parc.č1062/1-podepsáno čj11058/2014 29.9.2014 : pí.Páleníčková podepsána kupní smlouva parc.č. 1062/1 čj.11059/2014	Splněn
24. 4. 2014			

Seznam úkolů - Zastupitelstvo ke dni 16.4.2015

Číslo úkolu	Uloženo provést	Text úkolu	Termín splnění (oddálení)
		Zprávy k plnění Poznámky nositele úkolu	Stav úkolu
1.1. Z-41/2014 24. 4. 2014	starostovi	zajistit realizaci tohoto usnesení prostřednictvím vedoucího odboru životního prostředí a územního rozvoje Ing. Ladislav Hraník - žádost o prodej pozemku p.č. 299/1 19.11.2014 : záměr byl zveřejněn od 28.5.2014 do 12.6.2014	Splněn
1.1. Z-43/2014 24. 4. 2014	starostovi	zahájit kroky k realizaci vzniku městské policie v Úvalech k 1.6.2014 Vznik městské policie v Úvalech 22.9.2014 : proběhlo VR na veletele a strážníka, MP zahájila svou činnost od 1.9.2014	Splněn
1.1. Z-46/2014 24. 4. 2014	starostovi	zajistit zveřejnění počtu členů zastupitelstva na úřední desce prostřednictvím vedoucí úřadu Stanovení počtu členů zastupitelstva na volební období 2014 - 2018 na 15 23.5.2014 : zveřejněno na úřední desce 12.5.2014	Splněn
1.1. Z-53/2014 19. 6. 2014	starostovi	postupovat při odkoupení pozemků parc. č.3100, 3116 a 3117 v ul. Na Ztraceném korci v souladu s usnesením VZZM ze dne 8.11.2012 č. Z-0126/2012, tj. stanovení kupní ceny za 1/4 odhadní ceny Zrušení usnesení VZZM ze dne 24.4.2014 č. Z-29/2014-odkoupení pozemků parc. č. 3100, 3113, 3117 k.ú. Úvaly v ul. Na Ztraceném korci 2.2.2015 : 8.7.2014 zaslán dopis p. Misárkovi čj. 8174/14 - informace o výsledku z VZZM 19.6.2014/usnes.Z-53/14/	Splněn
Z-69/2014 19. 6. 2014	starostovi	zajistit prostřednictvím vedoucího odboru investic a dopravy zveřejnit záměr tohoto prodeje ve smyslu §39 odst.1, zákona o obcích v platném znění Záměr prodeje části pozemku parc.2936, k.ú.Úvaly u Prahy 3.11.2014 : záměr vyvěšen 28.8.2014, čj.9743/2014, výsledek bude předložen do Rady města a VZZM	Splněn
1.1. Z-70/2014 19. 6. 2014	starostovi	zajistit vyrozumění Okresního soudu Praha-východ o zvolení přisedící prostřednictvím vedoucí úřadu Volba přisedící Okresního soudu Praha-východ 18.8.2014 : okresní soud vyrozuměn 23.6.2014 č.j. MEUV 7090/2014	Splněn
1.1. Z-72/2014 17. 7. 2014	starostovi	zajistit realizaci tohoto usnesení prostřednictvím vedoucího odboru životního prostředí a územního rozvoje Prodej části pozemku parc.č. 299/1 v k.ú. Úvaly u Prahy o výměře 1.086 m2 19.11.2014 : kupní smlouva uzavřena dne 6.10.2014	Splněn
1.1. Z-73/2014 17. 7. 2014	starostu	podpisem Kupní smlouvy a Smlouvy o úschově Kupní smlouva mezi Městem Úvaly a JARO REAL, s.r.o. - prodej pozemku parc.č. 3841/24, k.ú. Úvaly u Prahy a smlouva o úschově 19.11.2014 : kupní smlouva čj: ŽPÚR/9520/2014 ze dne 21.7.2014 a Smlouva o úschově čj: ŽPÚR/8421/2014 ze dne 25.7.2014	Splněn
1.1. Z-74/2014 17. 7. 2014	starostovi	zajistit realizaci tohoto usnesení prostřednictvím vedoucího odboru životního prostředí a územního rozvoje Zveřejnění záměru na prodej pozemku parc.č. 3841/50 v k.ú. Úvaly u Prahy 19.11.2014 : záměr byl vyvěšen od 2.9.2014 do 19.9.2014, otevírání obálek proběhlo dne 22.9.2014	Splněn
1.1. Z-76/2014 17. 7. 2014	starostovi	zpracovat rozpočtové opatření č. 5 do výkazů města Rozpočtové opatření č. 5-2014 19.11.2014 : rO č. 5/2014 zpracováno do výkazů města po schválení ve vzzm dne 17.7.2014	Splněn

Seznam úkolů - Zastupitelstvo ke dni 16.4.2015

Číslo úkolu	Uloženo provést	Text úkolu	Termín splnění (oddálení)
		Zprávy k plnění Poznámky nositele úkolu	Stav úkolu
1.1. Z-78/2014 7. 8. 2014	uvolněného místostarostu	pověřuje místostarostu přípravou materiálu o pomoci organizaci Junák Úvaly na investiční akci „rekonstrukce skautské klubovny“ na příští řádné zasedání zastupitelstva města Rozdělení finančních prostředků pro sportovní a zájmové organizace 8.10.2014 : materiál předložen na ZM dne 25.9.2014	Splněn
1.1. Z-79/2014 7. 8. 2014	uvolněnému místostarostovi	zajistit vyzkoušení žadatelů ve smyslu tohoto usnesení a jeho realizaci Rozdělení finančních prostředků pro sportovní a zájmové organizace 8.10.2014 : projednáno na ZM dne 25.9.2014	Splněn
1.1. Z-81/2014 7. 8. 2014	starostu	podpisem smlouvy o přidělení dotace Přijetí dotace ze Středočeského fondu podpory dobrovolných hasičů a složek IZS pro rok 2014 8.10.2014 : smlouva o dotaci č.j. MEUV 11421/2014 podepsána 3.10.2014	Splněn
1.1. Z-82/2014 7. 8. 2014	starostu	podpisem smlouvy o přidělení dotace Přijetí dotace ze Středočeského Humanitárního fondu pro rok 2014 3.10.2014 : smlouva č.j. MEUV 11421/2014 podepsána 3.10.2014	Splněn
1.1. Z-85/2014 7. 8. 2014	starostu	zajistit prostřednictvím vedoucí ekonomického odboru realizaci tohoto usnesení Rozpočtové opatření č.6 19.11.2014 : ro č. 6 schváleno dne 7.8.2014 na vzzm , zadáno do výkazů mšsta	Splněn
1.1. Z-85/2014 7. 8. 2014	starostu	podpisem smlouvy Rozpočtové opatření č.6 19.11.2014 : obdržen registrační list na ZŠ Úvaly o přidělení dotace podepsán 22.7.2014	Splněn
2.1. Z-87/2014 7. 8. 2014	starostu	zajistit prostřednictvím vedoucí odboru správního realizaci tohoto usnesení Pověření určeného strážníka - velitele Městské policie Úvaly 22.9.2014 : p. Galbavý vyrozuměn 15.8.2014 č.j. MEUV 9312/2014	Splněn
1.1. Z-85/2014 7. 8. 2014	starostu	zajistit prostřednictvím vedoucí odboru investic a dopravy realizaci tohoto usnesení Poskytnutí dotace na projekt „Zvýšení kapacity ZŠ Úvaly“ 29.9.2014 : akce zahájena	Splněn
1.1. Z-85/2014 7. 8. 2014	starostu	starostu města podpisem dokumentů s Ministerstvem financí Poskytnutí dotace na projekt „Zvýšení kapacity ZŠ Úvaly“	Splněn
1.1. Z-86/2014 7. 8. 2014	starostovi	zajistit prostřednictvím vedoucí odboru ekonomického zpracování schváleného rozpočtového opatření do výkazů města Rozpočtové opatření č.6 19.11.2014 : rO č.6/2014 schváleno na ZM 7.8.2014a je zpracováno do výkazů města	Splněn
1.1. Z-80/2014 7. 8. 2014	starostovi	zajistit prostřednictvím vedoucí odboru správního realizaci tohoto usnesení Rozdělení finančních prostředků pro sportovní a zájmové organizace 24.9.2014 : smlouva č.j. MEUV 9767/2014 podepsána 28.8.2014, smlouva č.j. MEUV 9721/2014 podepsána 27.8.2014, smlouva č.j. MEUV 9930/2014 podepsána 1.9.2014	Splněn
1.1. Z-91/2014 25. 9. 2014	starostovi	zvážit zrušení doporučených trvajících usnesení dle „Připomínek“ uvedených v kontrolní zprávě Zpráva o provedení kontroly dle usnesení KV- 3/14 - Kontrola plnění usnesení zastupitelstva za rok 2013	Splněn

Seznam úkolů - Zastupitelstvo ke dni 16.4.2015

Číslo úkolu	Uloženo provést	Text úkolu	Termín splnění (oddálení)
		Datum zadání	Stav úkolu
		3.10.2014 : všechna usnesení "dle Připomínek" t.j. Z-08/013, Z-019/013, Z-047/013, Z-162/013 revokovány na jednání zastupitelstva dne 25.9.2014	
1.1. Z-93/2014	starostovi	informovat pravidelně, minimálně jednou za 3 měsíce zastupitelstvo města o čerpání finančních prostředků získaných z daně z nemovitosti Zpráva o provedení kontroly dle usnesení KV- 9/13 - Kontrola nakládání s finančními prostředky získanými z daně z nemovitosti za období 1/2013 až 12/2013 19.11.2014 : fin.prostředky získané z daně z nemovitosti budou využívány na rekonstrukce místních komunikací, starosta bude informovat pravidelně min. 1x za 3 měsíce zastupitelstvo o čerpání těchto fin.prostředků	Splněn
25. 9. 2014			
1.1. Z-103/2014	starostovi	zajistit realizaci tohoto usnesení (vedoucí OID) Přidělení dotace na projekt "Zateplení objektu čp. 95, náměstí Arnošta z Pardubic v Úvalech" 20.10.2014 : dotace schválena	Splněn
25. 9. 2014			
1.1. Z-105/2014	starostovi	zajistit realizaci tohoto usnesení (vedoucí OID) Přidělení dotace na projekt "Zateplení objektu čp. 897, Riegerova v Úvalech" 20.10.2014 : dotace schválena	Splněn
25. 9. 2014			
1.1. Z-106/2014	starostovi	zajistit realizaci tohoto usnesení (vedoucí OID) Přidělení dotace na projekt "Rekonstrukce mostu přes Výmolu v Úvalech" 20.10.2014 : dotace schválena	Splněn
25. 9. 2014			
1.1. Z-107/2014	starostovi	zajistit realizaci tohoto usnesení (vedoucí ŽPÚR) Mgr. Dana Semrádová - darování pozemku městu 19.11.2014 : darovací smlouva čj: ŽPÚR/12128/2014 uzavřená dne 22.10.2014	Splněn
25. 9. 2014			
1.1. Z-114/2014	starostovi	zajistit realizaci tohoto usnesení (vedoucí odboru ŽPÚR) Státní statek Čáslav v likvidaci - nabídka prodeje pozemku správcem konkurzní podstaty 13.4.2015 : kupní smlouva vložena do Katastru nemovitostí, pozemek je již zapsán do vlastnictví města Úvaly na LV č. 10001 19.11.2014 : pro konečné znění smlouvy bylo zasláno usnesení o volbě starosty, tyto údaje budou doplněny do znění Kupní smlouvy	Splněn
25. 9. 2014			
1.1. Z-115/2014	starostu	podpisem Kupní smlouvy a Smlouvy o úschově Kupní smlouva mezi Městem Úvaly (prodávající) a Almeco, s.r.o. (kupující) 19.11.2014 : kupní smlouva podepsána dne 6.10.2014, Smlouva o depozitní úschově podepsána dne 6.10.2014	Splněn
25. 9. 2014			
1.1. Z-115/2014	starostovi	zajistit realizaci tohoto usnesení (vedoucí OŽPÚR) Kupní smlouva mezi Městem Úvaly (prodávající) a Almeco, s.r.o. (kupující) 19.11.2014 : kupní smlouva a Smlouva o depozitní úschově byla podepsána dne 6. 10. 2014, podána žádost na vklad do Katastru nemovitostí	Splněn
25. 9. 2014			
1.1. Z-111/2014	starostovi	zajistit zahájení jednání s osobami, které se finančně podíleli na výsázení stromů v alej úvalských dětí II. (vedoucí OŽPÚR) Směnná smlouva mezi Mgr. Danou Semrádovou a Městem Úvaly - usnesení - jednání starosta 19.11.2014 : osobní schůzka se všemi svolána na středu 26.11.2014 od 17:00 do DPS	Splněn
25. 9. 2014			
1.1. Z-116/2014	starostovi	zajištění zveřejnění záměru prodeje (vedoucí ŽPÚR) Zveřejnění záměru prodeje nově oddělené části z pozemku p.č. 173/1 19.11.2014 : záměr je zveřejněn od 5.11.2014 do 24.11.2014	Splněn
25. 9. 2014			
1.1. Z-118/2014	starostovi	zajistit realizaci tohoto usnesení (vedoucí OID) Schválení koncesní dokumentace na akci "Provozování městského koupaliště v Úvalech"	Splněn

Seznam úkolů - Zastupitelstvo ke dni 16.4.2015

Číslo úkolu	Uloženo provést	Text úkolu	Termín splnění (oddálení)
		Zprávy k plnění Poznámky nositele úkolu	Stav úkolu
Datum zadání			
25. 9. 2014		12.1.2015 : koncepční řízení trvá do 28.1.2015 - otevření obálek 10.11.2014 : VRV zajišťuje zveřejnění zakázky v ISVZ /4.11.2014/ 3.11.2014 : stav nezměněn 20.10.2014 : dán pokyn zpracovateli koncesní dokumentace, aby bylo zahájeno koncesní řízení 17.10.2014 : připraven dopis na VRV - zahájení konces.řízení	
1.1. Z-31a/2014 27. 11. 2014	vedoucímu odboru životního prostředí a územního rozvoje OŽPÚR	zajistit realizaci tohoto usnesení Herlin - odstoupení od Kupní smlouvy a zveřejnění záměru na prodej pozemků parc.č. 369/5 a 369/2, k.ú. Úvaly u Prahy - usnesení odstoupení od kupní smlouvy 13.4.2015 : odstoupení od Kupní smlouvy zasláno Herlin Praha s.r.o. dne 15.12.2014, převzali dne 29.12.2014	27. 11. 2014 Splněn
1.1. Z-60a/2014 16. 12. 2014	starostovi	zajistit realizaci tohoto usnesení J. H. - nesrovnalosti v evidenci a výměře pozemku parc.č. 3587/4, 3587/5 a 3587/6 k.ú. Úvaly u Prahy - usnesení o zveřejnění záměru prodeje pozemku 13.4.2015 : záměr vyvěšen od 20.2.2015 do 9.3.2015, hodnotící komise zasedala dne 16.3.2015 se závěrem doporučit orgánům města schválit prodej pozemků panu Jiřímu Hasmanovi	7. 1. 2015 Splněn
1.1. Z-63a/2014 16. 12. 2014	Radě města Úvaly	zpracovat vyjádření k „výzvě p. Lukáše Rubeše vůči nově zvoleným zastupitelům“ z důvodu nepřipravených podkladů a poté předložit vyjádření na dalším jednání zastupitelstva města Výzva p. Lukáše Rubeše nově zvoleným zastupitelům 19.2.2015 : rada města přijala na svém jednání dne 10.2.2015 usnesení, kterým doporučuje zastupitelstvu vzít na vědomí vyjádření rady města k výzvě p. Rubeše. Materiál projednán na jednání ZM dne 19.2.2015	13. 1. 2015 Splněn
1.1. Z-55a/2014 16. 12. 2014	starostovi	zajistit realizaci tohoto usnesení Obecně závazná vyhláška č. 4/2014 o místním poplatku za zhodnocení stavebního pozemku možností jeho připojení na stavbu vodovodu a kanalizace 17.12.2014 : 17.12.2014 vyhláška zveřejněna na úřední desce (i elektronické)	31. 12. 2014 Splněn
1.1. Z-9/2015 22. 1. 2015	starostu	podpisem smlouvy Veřejnoprávní smlouva - výkon činnosti Městské policie Úvaly na území obce Květnice 26.1.2015 : smlouva č.j. MEUV 770/2015 podepsána 26.1.2015	31. 1. 2015 Splněn
1.1. Z-9/2015 22. 1. 2015	starostovi	zajistit realizaci tohoto usnesení Veřejnoprávní smlouva - výkon činnosti Městské policie Úvaly na území obce Květnice 26.1.2015 : smlouva č.j. MEUV 770/2015 podepsána 26.1.2015, zároveň zaslána na KÚ Stč. kraje	31. 1. 2015 Splněn
1.1. Z-3/2015 22. 1. 2015	starostovi	zajistit realizaci tohoto usnesení (vedoucí OID) Schválení vodného a stočného pro r. 2015 2.2.2015 : 26.1.2015 zaslán dopis Ing. Alešovi, č.j.719/2015 o inf. z VZZM 22.1.2015-schválení vodného a stočného pro r. 2015	19. 2. 2015 Splněn
1.1. Z-7/2015 22. 1. 2015	starostu	podpisem smlouvy Veřejnoprávní smlouva - výkon činnosti Městské policie Úvaly na území městyse Škvorec 23.1.2015 : smlouva č.j. MEUV 749/2015 podepsána 23.1.2015	31. 1. 2015 Splněn
1.1. Z-7/2015 22. 1. 2015	starostovi	zajistit realizaci tohoto usnesení Veřejnoprávní smlouva - výkon činnosti Městské policie Úvaly na území městyse Škvorec 23.1.2015 : smlouva č.j. MEUV 749/2015 podepsána 23.1.2015, zároveň zaslána na KÚ Stč. kraje	31. 1. 2015 Splněn
1.1. Z-8/2015	starostu	podpisem smlouvy Veřejnoprávní smlouva - výkon činnosti Městské policie Úvaly na území obce Zlatá	31. 1. 2015 Splněn

Seznam úkolů - Zastupitelstvo ke dni 16.4.2015

Číslo úkolu	Uloženo provést	Text úkolu	Termín splnění (oddálení)
Datum zadání		Zprávy k plnění Poznámky nositele úkolu	Stav úkolu
22. 1. 2015		23.1.2015 : smlouva č.j. MEUV 749/2015 podepsána 23.1.2015	
1.1. Z-8/2015	starostovi	zajistit realizaci tohoto usnesení Veřejnoprávní smlouva - výkon činnosti Městské policie Úvaly na území obce Zlatá	31. 1. 2015
22. 1. 2015		5.3.2015 : smlouva č.j. MEUV 748/2015 podepsána 23.1.2015, zároveň zaslána na KÚ Stř. kraje	Splněn
Z-14/2015	starostu	zajištěním plnění tohoto usnesení a přípravou a podpisem příslušných smluv Možnost koupě objektu čp. 12 v Riegerově ulici v Úvalech 13.4.2015 : smlouva podepsána dne 2.6.2015 /kupní i zástavní/	10. 3. 2015
19. 2. 2015		6.3.2015 : dne 2.3.2015 podepsána kupní smlouva, předloženo Radě města 27.2.2015	Splněn
Z-15/2015	starostu	podpisem Smlouvy o poskytnutí dotace TJ Sokol Úvaly Poskytnutí účelové dotace TJ Sokol Úvaly se sídlem nám. Arnošta z Pardubic čp.164, 250 82, Úvaly - protinávrh pí Polákové	Splněn
19. 2. 2015		13.4.2015 : předáno k dořešení odboru ekonomickému	
Z-15/2015	starostovi	zajistit realizaci tohoto usnesení Poskytnutí účelové dotace TJ Sokol Úvaly se sídlem nám. Arnošta z Pardubic čp.164, 250 82, Úvaly - protinávrh pí Polákové	Splněn
19. 2. 2015		13.4.2015 : další postup řeší ekonomický odbor	
1.1. Z-30/2015	starostu	města podpisem smlouvy o zřízení služebnosti Smlouva o zřízení služebnosti na pozemku parc. č. 3235/135 13.4.2015 : smlouvas podepsána 9.3.2015	10. 4. 2015
19. 2. 2015		6.3.2015 : trvá	Splněn
Z-51/2015	starostu	zajištěním plnění tohoto usnesení Kupní smlouva a zástavní smlouva na koupi areálu čp. 12 v Riegerově ulici v Úvalech	27. 2. 2015
27. 2. 2015		13.4.2015 : kupní smlouva čj.2116/15 podepsána dne 2.3.2015, vše již zapsáno na katastr. úřadu	Splněn

ČESTNÍ OBČANÉ MĚSTA ÚVALY

Rakousko-Uhersko

Lev František Charbuský

ředitel Pražské úvalské horní a hutní společnosti, konšel obce Ouvaly – 15. 2. 1863
„Za velké zásluhy o blaho obce Ouvalské od zastupitelstva obecního za čestného souseda jednohlasně zvolen“.

Československá republika

Alois Jirásek

Portrét Aloise Jiráska od Jana Vilímka

spisovatel – 24. 11. 1918 čestné občanství schváleno prvním obecním zastupitelstvem na prvním svobodném zasedání. Ocenilo tak skutečnost, že jeho romány byly v první světové válce posilou a pobídkou mnohým klesajícím.

Václav Klofáč

poslanec, předseda České strany národně sociální – 24. 11. 1918 čestné občanství schváleno prvním obecním zastupitelstvem na prvním svobodném zasedání. Ocenilo jeho podíl na vzniku ČSR.

JUDr. Karel Kramář

1. ministerský předseda ČSR – 24. 11. 1918 čestné občanství schváleno prvním obecním zastupitelstvem na prvním svobodném zasedání. Ocenilo jeho podíl na vzniku ČSR.

Dr. Edvard Beneš

2. prezident ČSR – 10. 9. 1938 čestné občanství udělilo zastupitelstvo obce. (2. 10. 1942 čestné občanství odebráno za nepřátelský postoj k velkoněmecké říši a znovu uděleno počátkem roku 1946). Ocenilo jeho práci pro blaho ČSR.

Marie Majerová

spisovatelka – 3. 3. 1947 jmenována plenárním zasedáním MNV jako úvalská rodačka čestnou občankou Úval. Ocenilo tak její předválečnou literární tvorbu.

Klement Gottwald

prezident ČSR – 21. 4. 1949 schválilo čestné občanství plenární zasedání MNV.

Československá socialistická republika

Alexandr Vasiljevič Volkov

příslušník Rudé armády – 7. 5. 1970 čestné občanství uděleno plenárním zasedáním MěstNV u příležitosti oslav 25. výročí osvobození – za zásluhy o osvobození Úval v roce 1945.

Česká republika

PhDr. Zdeněk Mahler

spisovatel, scénárista, muzikolog – 23. 9. 2004 čestné občanství udělilo zastupitelstvo města jako ocenění jeho celoživotní práce.

akademická sochařka Miloslava Kaňková

Sochařka, výtvarnice, pedagožka – 8. 10. 2010 udělilo čestné občanství zastupitelstvo města. Ocenilo tak její tvorbu figurální keramiky a pedagogickou činnost. Městu Úvaly darovala plastiku zájezdního hostince č. p. 9, keramický betlém a keramický znak města.

prof. Ing. arch. Miroslav Masák, dr. h. c.

architekt, pedagog – 8. 10. 2010 udělilo čestné občanství zastupitelstvo města. Ocenilo tak jeho celoživotní úspěšnou architektonickou práci a spolupráci s městem v otázkách koncepce rozvoje a územního plánování.

akademická sochařka Hana Benešová

sochařka-keramička, pedagožka – 8. 10. 2010 udělilo čestné občanství In memoriam zastupitelstvo města. Ocenilo tak její tvorbu drobné užitkové a dekorační keramiky, pedagogickou práci. Je autorkou ocenění Plaketa města Úvaly. Zemřela v roce 2006.

akademický malíř Vladimír Vondráček

výtvarník, akademický malíř a sochař – 8. 10. 2010 udělilo čestné občanství In memoriam zastupitelstvo města. Ocenilo tak jeho dlouholetou práci ve výtvarném středisku OPS v Úvalech, které spoluzakládal. Pro Úvaly vytvořil řadu návrhů interiérů veřejných prostor, sgrafito pro budovu Středočeského průmyslu masného, pro kulturní dům a zdravotní středisko. Zemřel v roce 1992.

Obecně závazná vyhláška města Úvaly č. 2/2004 - statut udělování čestného občanství města Úvaly a plakety města Úvaly

Zastupitelstvo města Úvaly schválilo dne 14.10.2004 v souladu s ustanovením § 36 a § 84, odst. 2, písm. i) zákona č.128/2000 Sb. - o obcích, tento statut udělování čestného občanství města Úvaly a plakety města Úvaly s účinností ode dne schválení:

Čestné občanství města Úvaly

I.

Udělování čestného občanství

- 1.1. Udělení čestného občanství města Úvaly je nejvyšší poctou města fyzickým osobám (dále jen čestné občanství města).
- 1.2. Čestné občanství města může být uděleno občanovi, který se výjimečným způsobem podílí nebo podílel na rozvoji či propagaci města, ale i České republiky s dodržением těchto zásad:
 - a) Navrhovaný žijící občan (dále navrhovaný) je významným rodákem, myslitelem, vědcem, vynálezcem, historikem, pedagogem, architektem, lékařem, duchovním, literárním či výtvarným umělcem, hercem, hudebníkem, sportovcem, apod.
 - b) Navrhovaný se v Úvalech narodil, nebo po určité době – min. 5 let – trvale žil nebo současně žije a mimořádně přispěl k propagaci a podpoře města Úvaly v různých oblastech jeho života.
 - c) Navrhovaný je spjat s městem Úvaly svou výzkumnou prací, uměleckou tvorbou a pracovní činností, propagační a publicistickou tvorbou. V tomto případě nemusí navrhovaný splňovat zásadu 1.2.b) statutu.
 - d) Čestné občanství lze udělit i cizím státním příslušníkům (např. při ocenění rozvoje partnerských vztahů, za podíl na propagaci a rozvoji města, atd.).
- 1.3. Rozhodnutí o udělení čestného občanství města přijímá Zastupitelstvo města Úvaly.

II.

Návrh na udělení čestného občanství

- 2.1. Čestné občanství je udělováno na základě písemného návrhu s podrobným zdůvodněním navrhovaného.
- 2.2. Zastupitelstvu města je návrh předložen prostřednictvím rady města.
- 2.3. Návrh na udělení čestného občanství mohou podávat členové Zastupitelstva města Úvaly, občané s trvalým pobytem na území města, organizace a spolky působící na území města, prostřednictvím správního odboru městského úřadu radě města, která všechny návrhy se svým stanoviskem předloží zastupitelstvu města.

III.

Listina o čestném občanství

- 3.1. Při udělování čestného občanství obdrží vyznamenaný grafický list o udělení čestného občanství, který je opatřen heraldickými symboly města. Vyznamenanému ho předává jménem města jeho starosta na zasedání zastupitelstva města nebo při jiné slavnostní příležitosti.
- 3.2. O udělení čestného občanství města provede kronikář města zápis do Kroniky města Úvaly.

IV. Odnětí čestného občanství

- 4.1. Čestné občanství může být odňato zastupitelstvem města na základě návrhu člena zastupitelstva města tomu, kdo se stal nehodným tohoto uznání nebo tomu, u koho dodatečně vyjdou najevo skutečnosti, na základě kterých by k udělení čestného občanství nedošlo.

Plaketa města Úvaly

I. Udělování plakety města Úvaly

Plaketa města Úvaly je udělována občanům i právnickým subjektům – firmám, společnostem, organizacím a spolkům, všem těm, kteří významným způsobem ovlivnili a ovlivňují veřejné dění ve městě Úvaly, a to především v kultuře, vzdělání, sportu, podnikání, péči o životní prostředí a dalších oblastech veřejného života, zvláště v letech předcházejících udělení ceny.

II. Návrh na udělení plakety města

- 2.1. Čestné občanství je udělováno na základě písemného návrhu s podrobným zdůvodněním.
- 2.2. Návrh na udělení plakety města Úvaly mohou podávat občané s trvalým pobytem na území města, právnické subjekty – firmy, společnosti, organizace a spolky působící na území města, prostřednictvím správního odboru městského úřadu radě města.
- 2.3. Plaketu města Úvaly uděluje Zastupitelstvo města Úvaly na návrh rady města.

III. Listina o udělení plakety města Úvaly

- 3.3. Při udělování plakety města Úvaly obdrží vyznamenaný grafický list se znakem města o udělení plakety města. Vyznamenanému občanovi nebo kolektivu předává plaketu s grafickým listem jménem města jeho starosta na zasedání zastupitelstva města nebo při jiné slavnostní příležitosti.
- 3.4. Záznam o udělení plakety města Úvaly vede sekretariát starosty města. Kopie záznamu se ukládá do archivu Kroniky města Úvaly.

IV. Odnětí plakety města Úvaly

Plaketa města Úvaly může být odňata zastupitelstvem města na základě návrhu člena zastupitelstva města tomu, kdo se stal nehodným tohoto uznání nebo tomu, u koho dodatečně vyjdou najevo skutečnosti, na základě kterých by k udělení plakety města nedošlo.

Ing. Jana Horová
místostarostka města

Ing. Ivan Černý
starosta města



V Praze 18. března 2015
Č. j.: 2015/1471/NM

Vážený pane starosto,

jako ředitel Národního muzea i jako občan Úval se zájmem sleduji na první pohled banální kauzu týkající se čestného občana našeho města Klementa Gottwalda, která pronikla i na stránky bulvárních novin. Naprosto respektuji, že zastupitelstvo obce má pravomoc udělovat a odnímat čestné občanství města a též si uvědomuji, že zabývat se více jak 60 let starou záležitostí pro současnou radu města jistě není prioritou. Též souhlasím s tím, že přepisování historie nevede k ničemu dobrému, dějiny nejsou a nemohou být objektivní a pohled na jednotlivé osobnosti a jejich činy se může s odstupem času měnit. Jako historik stojící v čele největší české paměťové instituce se ostatně této problematice profesionálně věnuji již řadu let. V našich depozitářích cíleně a systematicky uchováváme předměty a památky, které nemilosrdně dokumentují naše dějiny tak, aby si budoucí generace mohly samy utvářet názor na dobu naší i dobu minulou. Najdeme zde například torzo Mariánského sloupu, sochy císaře Františka Josefa, pomník Václava Radeckého z Radče, ale též celou sbírku Muzea dělnického hnutí. Mnohé z těchto předmětů Národní muzeum doslova zachránilo před zničením, jelikož vždy existuje spousta lidí, kteří by některé věci a události nejráději vymazali z dějin i paměti společnosti.

Čestné občanství však není sbírkový předmět a obec není muzeum. Udělení či odejmutí čestného občanství je dle zákona správním aktem, kterým se nejen hodnotí určitá osobnost, ale též symbolickým aktem, kterým se obec, tedy určité společenství lidí, hlásí k jistým morálním a společenským hodnotám nebo je naopak odmítá a odsuzuje.

Klement Gottwald pak není jen jedna z mnoha osobností, jejichž činy nám z dnešního pohledu již nemusejí připadat úctyhodné. Klement Gottwald má prokazatelně na rukou krev nevinných lidí, rozhodoval, kteří lidé skončí na šibenici nebo na dlouhé roky ve vězeních. Dle toho pak konala znásilněná soudní mašinérie. S jeho vědomím a na jeho pokyn se zabíjelo, ničili se lidské životy, pošlapávala se základní lidská práva. Klement Gottwald je symbolem toho nejhoršího morálního úpadku naší společnosti, ne pouze „negativní postavou, za kterou bylo hodně zla“ jak píšete v reakci na článek v Blesku.

Nemám v úmyslu poučovat politickou reprezentaci města Úvaly, jak má konat. Je to bezpochyby Vaše kompetence a odpovědnost. Dovolte mi však, abych Vaším prostřednictvím poslal zastupitelům našeho města malý dárek – edici Dopisů Milady Horákové, které psala své rodině z vězení před popravou, na kterou ji poslal právě Klement Gottwald. Originály uložila v Archivu Národního muzea dcera Milady Horákové, paní Jana Kánská, tehdy malá holčička. Rád bych Vás poprosil o laskavé předání této publikace členům úvalského zastupitelstva. Byl bych velice šťastný, pokud byste si Vy a další zastupitelé našli chvíli času si tyto dopisy přečíst, před tím, než bude záležitost čestného občanství Klementa

Gottwalda diskutována na jednání zastupitelstva a případně se ještě jednou zamysleli, zda postavit se k vlastní historii čelem je opravdu totožné s jejím negováním.

Naprosto s Vámi souhlasím, že udělení čestného občanství Klementu Gottwaldovi je nutné chápat v kontextu doby. Obávám se však, že ne všichni současní obyvatelé Úval mají povědomí o tom, kdo to byl Klement Gottwald a co se v 50. letech 20. století v naší republice dělo. Ať již se městské zastupitelstvo k čestnému občanství Klementa Gottwalda postaví jakýmkoliv způsobem, dovoluji mi, abych Vašemu městu nabídl pomoc Národního muzea právě v osvětlování kontextu tehdejší doby. Rádi Vám pomůžeme v Úvalech připravit přednášky odborníků na dané období a problematiku, uspořádat besedy s lidmi, kterých se 50. léta bezprostředně dotkla. Mohu též požádat přímo paní Janu Kánskou, zda by byla ochotná přijet do Úval, vyprávět o svém životě a pohledu na prezidenta Gottwalda. Velice rádi též zapojíme vaši základní školu do našich vzdělávacích projektů zaměřených na naše novodobé dějiny, v jejichž rámci navštěvujeme školy, případně je zveme do našich objektů, jako je Národní památník na Vítkově, který byl na čas proměněn právě na mauzoleum Klementa Gottwalda. Případně ve spolupráci s městem můžeme přímo v Úvalech připravit výstavu o Klementu Gottwaldovi a jeho době.

Jsem přesvědčen, že by takováto spolupráce prospěla nejen ke zlepšení historického povědomí obyvatel našeho města, pomohla pedagogům v jejich práci, ale též by občané získali více informací o jakém člověku a jeho čestném občanství, rozhodli jejich současní volení zástupci.

Velice Vám děkuji, že mému dopisu věnujete pozornost a seznámíte s ním členy městského zastupitelstva.

V úctě



PhDr. Michal Lukeš, Ph.D.

Vážený pan
Mgr. Petr Borecký
Starosta města Úvaly
Městský úřad Úvaly
Pražská 276
250 82 Úvaly

Rada města Úvaly měla na svém programu jednání dne 10.2.2015 mimo jiné i otázku možnosti odejmutí „čestného občanství města Úvaly“ komunistickému prezidentovi Klementu Gottwaldovi.

Udělení a odejmutí čestného občanství je v našem městě řešeno obecně závaznou vyhláškou města č.2/2004 - *statut udělování čestného občanství města Úvaly a plakety města Úvaly*. Čestné občanství může být odňato zastupitelstvem města na základě návrhu člena zastupitelstva města tomu, kdo se stal nehodným tohoto uznání nebo tomu, u koho dodatečně vyjdou najevo skutečnosti, na základě kterých by k udělení čestného občanství nedošlo.

Na danou problematiku existují v zásadě dva úhly pohledu. **1) negování vlastní historie** nebo **2) chápání udělení čestného občanství v kontextu doby**. V naší zemi se každých 20 let staví a pak zase boří pomníky a podobně je to s čestnými občanstvími. Nikdo nepochybuje o tom, že Klement Gottwald vešel do českých dějin jako negativní postava, za kterou bylo hodně zla. **Rada města Úvaly však nechce přepisovat historii, nechce zasahovat do kronikářského zápisu města, proto se jednomyslně zdržela hlasování v této otázce.**

Čestné občanství Klementa Gottwalda a dalších osob, které se v různých dobách více či méně negativně zapsaly do historie, chápeme jako nezvratnou součást dějin měst a obcí, na druhou stranu i určité memento, až v současné době budeme chtít udělit čestné občanství, abychom přemýšleli, komu ho udělujeme a jestli ten člověk může obstát před soudem historie. Odlišnou záležitostí je pojmenování veřejných prostranství.

V Úvalech nemáme žádnou sochu komunistického pohlavára, žádnou ulici nesoucí jméno osoby spojené s terorem. Odrz „smutné historie“ by měl být uchován v kronikách, autentických historických záznamech, nikoliv v ulicích a náměstích současnosti. Čestné občanství bylo Gottwaldovi místním národním výborem v Úvalech uděleno v roce 1949, tedy právě v době začínajícího nejhoršího období stalinismu. Psaná historie by neměla být přepisována! Předpokládáme, že podobným názorem se řídily všechny politické reprezentace našeho města od roku 1990. Toto téma bude diskutováno i na řádném jednání úvalských zastupitelů dne 23.4.2015.

Rada města Úvaly

Rozdělení finančních prostředků - spolky, organizace, jednotlivci

	2003	2004	2005	2006	2007	2008	2009	2010	2011	2012	2013	2014
SK Úvaly		425 000	250 000	110 000	1 182 000		300 000	100 000	220 000	218000+190000	153 000	110 000
SK Úvaly - nohejbal							10 000	15 000	5 000	10 000	5 000	5 000
SK Úvaly - stolní tenis	15 000	15 000					7 000					5 000
TJ Sokol Úvaly	250 000		350 000		221 539		80 000	80 000	100 000		200 000	96000+4 000
TC Úvaly	15 000		100 000	30 000	36 000	5 000	70 000	100 000	65 000	114 000	100 000	50 000
SDH Úvaly	5 000	10 000		25 000	191 095	55 000	50 000	30 000	30 000	30 000	30 000	15 000
Český svaz chovatelů	1 500		1 500	1 500	23 000	20 000	8 000	10 000	5 000	20 000	20 000	5 000
Leteckomodelářský klub		30 500		20 000	30 000	5 000	5 000	5 000	10 000	4 000	5 000	4 000
Český svaz včelařů		5 000		7 000		5 000	5 000	3 000	5 000	5 000	5 000	4 000
Český rybářský svaz		134 351	300 000	100 000	36 000	55 000	160 000	60 000	30 000	97 850	25 000	15 000
JUNÁK Úvaly		10 000	30 000		15 000		50 000	30 000		30 000	30 000	50 000
Obec baráčnická				3 000		5 000	7 000	10 000	10 000	10 000	10 000	4 000
RC MODEL klub Úvaly			60 000									
Církev českobr. husitská	3 000		3 000	1 000	2 500				1 500			
Cyklistický klub Úvaly	2 000						20 000	20 000	15 000	20 000	25 000	15 000
Centrum zdrav. postižených		3 000		3 000	3 000							
Klub přátel historie a přírody..				1 500	2 500	50 000		5 000	15 000	10 000	10 000	5 000
Spolek Jonatan					5 000	25 000	15 000	12 000	10 000	12 000	18 000	18 000
Klub důchodců						5 000	5 000	5 000	5 000	10 000	10 000	7 000
2 MK v.o.s.					10 000							
Svaz tělesně postižených						10 000	5 000	5 000				
Sbor CHRISTI				1 000								
Farnost římskokatolická Úvaly						10 000		1 000		120 000		
Úvalský spolek akvaristů									3 000			
TRIAL Úvaly										5 000	15 000	4 000
SPORT ÚVALY o.s.										5 000	10 000	7 000
Ing. Václava Baumanová										12 000		
Novák+Havrda+Toupalík										12 000		
Otevřené Úvaly o.s.											9000	
Mámy v Úvalech o.s.											2 500	2 000
Český kynologický svaz											20 000	2 000

Úvalský rarášek z.s.												2 000
	291500	632 851	1 094 500	303 000	1 757 634	250 000	797 000	491 000	529 500	934 850	702 500	429 000





















**Žádosti na rok 2015
k rozdělení 800 000,- Kč**

SK Úvaly - fotbal	320 000 Kč
(nákup malotraktoru 100 000,- Kč, provozní náklady 220 000 Kč)	
SK Úvaly – stolní tenis	74 000 Kč
(provozní náklady 20 000 Kč, nové míčky-změna pravidel 5 000 Kč, materiál – dva stoly, síťky, ohrádky, pátky, potahy 25 000 Kč, soustředění 12 000,- Kč, účast na turnajích-cestovné, startovné 5 000 Kč, náborová kampaň včetně propagace 7 000 Kč)	
SK Úvaly – nohejbal	10 000 Kč
(zajištění a spolufinancování chodu oddílu, náklady na provoz a údržbu)	
TC Úvaly	106 275 Kč
(provozní náklady)	
TJ Sokol Úvaly	300 000 Kč
(celoroční příprava dětí v mládežnických a dorosteneckých kategoriích – doprava na zápasy, vybavení sportovců – dresy, míče, úhrada nákladů spojených se zápasy – rozhodčí, soustředění, náklady spojené s provozem haly a tělocvičny)	
Cyklistický klub Úvaly	40.000 Kč
(9. Ročník závodu horských kol)	
Sport Úvaly	50 000,- Kč
(zajištění sportovního vybavení, podpora dětské reprezentace karate při ME mládeže v Německu)	
TRIAL Úvaly	15.000 Kč
(startovné, cestovní náhrady, soustředění)	
Český rybářský svaz	280 000 Kč
(činnost kroužku mládeže – 60.000 Kč, oprava hrází a napouštěcí strouhy rybníčků v areálu MO 220.000 Kč)	
SDH Úvaly	59.700 Kč
(celoroční činnost SDH a kroužku Mladých hasičů)	
Český svaz chovatelů	50.000,- Kč
(rekonstrukce budovy – oprava komínu, výměna oken, nákup nových kamen, lednice, dovybavení kantýny, nákup pohárů)	
Leteckomodelářský klub	5.000 Kč
(zajištění činnosti modelářského kroužku mládeže)	
Obec baráčníká	15.000 Kč
(zajištění činnosti v roce 2015 – výročí 45 let od založení Obce)	
Klub důchodců o.s.	10.000 Kč
(kulturní činnost, poznávací zájezdy)	
Klub přátel historie a přírody	10.000 Kč
(Paměť města – natáčení 2 dokumentů)	
Spolek Jonatan o.s.	30.000 Kč
(Úvalský country bál, 9 ročník akce Čarodějnický běh a IX. Úvalské jabkobraní)	
JUNÁK Úvaly	250.000 Kč
(rekonstrukce skautské klubovny Úvaly – kofinancování projektu)	
Český svaz včelařů	5.000 Kč
(zajištění dostatečného množství včelstev v regionu, chod organizace)	
Občanské sdružení Mámy v Úvalech	4.000 Kč
(akce Kašparní)	
Úvalský rarášek z.s.	4 000 Kč
(volnočasové aktivity a sportovní aktivity dětí a rodičů z Úval)	

Žádosti za 1 637 975,- Kč

doporučení radě města Úvaly k rozdělení dotace pro sport a kulturu 2015

Komise pro sport

	žádosti	návrh 1	diff.	návrh 2	finální návrh			
	došlé	Kč	%	Kč	Kč	body	suma	poznámka
SK Úvaly - fotbal	320 000	200 000 Kč	 62,50%	200 000 Kč	200 000 Kč	60,2		
SK Úvaly – stolní tenis	74 000	5 000 Kč	 6,76%	5 000 Kč	5 000 Kč	40,5		
SK Úvaly – nohejbal	10 000	5 000 Kč	 50,00%	5 000 Kč	5 000 Kč	20		
TC Úvaly	106 275	100 000 Kč	 94,10%	99 000 Kč	99 000 Kč	50		příprava hala atd.
TJ Sokol Úvaly	300 000	200 000 Kč	 66,67%	180 000 Kč	180 000 Kč	43		
Cyklistický klub Úvaly	40 000	20 000 Kč	 50,00%	20 000 Kč	20 000 Kč	32		
Sport Úvaly	50 000	40 000 Kč	 80,00%	35 000 Kč	35 000 Kč	43,7		
TRIAL Úvaly	15 000	5 000 Kč	 33,33%	5 000 Kč	5 000 Kč	41		
Český rybářský svaz	280 000	10 000 Kč	 3,57%	10 000 Kč	10 000 Kč	49		
SDH Úvaly	59 700	20 000 Kč	 33,50%	20 000 Kč	20 000 Kč	40		
Český svaz chovatelů	50 000	10 000 Kč	 20,00%	10 000 Kč	10 000 Kč	43		
Leteckomodelářský klub	5 000	5 000 Kč	 100,00%	5 000 Kč	5 000 Kč	31		
Obec baráčnická	15 000	8 000 Kč	 53,33%	8 000 Kč	8 000 Kč	45		
Klub důchodců o.s.	10 000	10 000 Kč	 100,00%	10 000 Kč	10 000 Kč	30		
Klub přátel historie a přírody	10 000	5 000 Kč	 50,00%	5 000 Kč	5 000 Kč	43		
Spolek Jonatan o.s.	30 000	20 000 Kč	 66,67%	20 000 Kč	20 000 Kč	38		
JUNÁK Úvaly	250 000	150 000 Kč	 60,00%	250 000 Kč	250 000 Kč	48		investice stavba klubovna
Český svaz včelařů	5 000	5 000 Kč	 100,00%	5 000 Kč	5 000 Kč	45		
Občanské sdružení Mámy v Úvalech	4 000	4 000 Kč	 100,00%	4 000 Kč	4 000 Kč	24		
Úvalský rarášek z.s.	4 000	4 000 Kč	 100,00%	4 000 Kč	4 000 Kč	29		
celkem	1 637 975	826 000 Kč	celkem žádosti	900 000 Kč	900 000 Kč			
		800 000 Kč	celkem rozpočet	800 000 Kč	800 000 Kč			
	-837 975 Kč	-26 000 Kč	diff.	-100 000 Kč	-100 000 Kč			Junák stavba klubovny

Přehled 2015

	žádost	přiděleno radou	návrh na přidělení zastupitelstvem
SK Úvaly - oddíl kopané	100 000,- nákup malotraktoru, 220 000,- provozní náklady		175 000,- provozní náklady, nákup malotraktoru
SK Úvaly - oddíl stolního tenisu	20 000,- provozní náklady 5 000,- nové míčky - změna pravidel 25 000,- materiál (dva stoly, sítě, ohrádky, pátky, potahy 12 000,- soustředění 5 000,- účast na turnajích, cestovné, strátovné 7 000,- propagace, náborová kampaň	5 000,- provozní náklady	
SK Úvaly - oddíl nohejbalu	10 000,- zajištění a spolufinancování chodu oddílu, náklady na provoz a údržbu	5 000,- zajištění a spolufinancování chodu oddílu, náklady na provoz a údržbu	
TC Úvaly	106 275,- provozní náklady		99 000,- provozní náklady
TJ SOKOL ÚVALY	300 000,- celoroční příprava dětí v mládežnických a dorosteneckých kategoriích – doprava na zápasy, vybavení sportovců - dresy, míče, úhrada nákladů spojených se zápasy - rozhodčí, soustředění, náklady spojené s provozem haly a tělocvičny.		155 000,- celoroční příprava dětí v mládežnických a dorosteneckých kategoriích, provozní náklady
SPORT ÚVALY o.s.	50 000,- zajištění sportovního vybavení, podpora dětské reprezentace karate při ME mládeže v Německu	35 000,- zajištění sportovního vybavení, podpora dětské reprezentace karate při ME mládeže v Německu	
Český rybářský svaz	60 000,- činnost kroužku mládeže 220 000,- oprava hrází a napuštění strouhy rybníčků v areálu MO	10 000,- činnost kroužku mládeže	

SDH ÚVALY	59 700,- celoroční činnost SDH a kroužku Mladých hasičů	20 000,- činnost kroužku mládeže	
Český svaz chovatelů	50 000,- rekonstrukce budovy – oprava komínu, výměna oken, nákup nových kamen, nákup dovybavení kantýny, nákup pohárů	10 000,- rekonstrukce budovy – oprava komínu, výměna oken, nákup nových kamen, nákup dovybavení kantýny, nákup pohárů	
Leteckomodelářský klub	5 000,- zajištění činnosti modelářského kroužku mládeže	5 000,- zajištění činnosti modelářského kroužku mládeže	
Obec baráčníká	15 000,- zajištění činnosti v roce 2015 - výročí 45 let od založení obce	8 000,- zajištění činnosti v roce 2015- výročí 45.let od založení Obce	
Cyklistický klub Úvaly	40 000,- 9. ročník závodu horských kol	20 000,- 9. ročník závodu horských kol	
Klub důchodců Úvaly, o.s.	10 000,- kulturní činnost, poznávací zájezdy	10 000,- kulturní činnost, poznávací zájezdy	
Klub přátel historie a přírody...	10 000,- PAMĚT MESTA-natáčení 2 dokumentů	5 000,- PAMĚT MESTA-natáčení dokumentů	
Spolek Jonatán o.s.	30 000,- Úvalský coutry bál, 9. ročník Čarodějnického běhu a IX. Úvalské jabkobraní	20 000,- Úvalský coutry bál, 9. ročník Čarodějnického běhu a IX. Úvalské jabkobraní	
JUNÁK	250 000,- rekonstrukce skautské klubovny - kofinancování projektu		200 000,- rekonstrukce skautské klubovny - kofinancování projektu
TRIAL Úvaly	15 000,- startovné, cestovní náhrady, soustředění	5 000,- startovné, cestovní náhrady, soustředění	
Český svaz včelařů	5 000,- zajištění dostatečného množství včelstev v regionu, chod organizace	5 000,- zajištění dostatečného množství včelstev v regionu, chod organizace	
Mámy v Úvalech o.s.	4 000,- akce Kašparní	4 000,- akce Kašparní	
Úvalský rarášek z.s.	4 000,- volnočasové aktivity a sportovní aktivity dětí a rodičů z Úval	4 000,- volnočasové aktivity a sportovní aktivity dětí a rodičů z Úval	
celkem	1 637 975	171 000	629 000

Veřejnoprávní smlouva o poskytnutí dotace
Zastupitelstvo Města Úvaly dle usnesení č. ze dne a dle § 85 odst. c
zákonu 128/2000 Sb., o obcích, v platném znění ve spojení s ustanovením § 10 a násl.
zákonu č. 250/2000 Sb., o rozpočtových pravidlech územních rozpočtů ve znění
pozdějších předpisů, rozhodla o přidělení dotace pro níže uvedeného příjemce dotace.

Město Úvaly,

IČO 240931

se sídlem Pražská 276, Úvaly , PSČ 250 82

zastoupena starostou města Mgr. Petrem Boreckým

/dále jen poskytovatel/

a

.....

se sídlem

IČ :

Bankovní spojení.....

zastoupený :

/dále jen příjemce dotace/

uzavírají spolu tuto:

Veřejnoprávní smlouvu o poskytnutí dotace z rozpočtu obce v oblasti

Článek I.

Účel dotace

Předmětem této smlouvy je poskytnutí finanční podpory z rozpočtu města Úvaly ve formě dotace (dále jen „**dotace**“) na

..... (dále jen akce , na základě schválené žádosti.

1. Dotace se poskytuje na

2. Dotace je poskytována na základě dle usnesení č. ze dne Zastupitelstva Města Úvaly.

3. Příjemce dotaci přijímá a zavazuje se, že bude akci realizovat na svou vlastní zodpovědnost, v souladu s právními předpisy, podmínkami této smlouvy.

4. Poskytnutí dotace je v souladu se zákonem č. 128/2000 Sb., o obcích, ve znění pozdějších předpisů a zákonem č. 250/2000 Sb., o rozpočtových pravidlech územních rozpočtů, ve znění pozdějších předpisů (dále jen „zákon o rozpočtových pravidlech územních rozpočtů“).

5. Dotace je ve smyslu zákona č. 320/2001 Sb., o finanční kontrole ve veřejné správě a o změně některých zákonů (zákon o finanční kontrole) veřejnou finanční podporou a vztahují se na ni všechna ustanovení tohoto zákona.

Článek II.

Výše dotace

1. Příjemci dotace je poskytována dotace ve výši Kč slovy: korun českých na realizaci akce uvedené v čl. I

Článek III. Způsob úhrady dotace

VARIANTA A

1. Dotace bude poukázána proplácením fakturovaných částek dodavatelům dle smluv s nimi uzavřených až do výše poskytované dotace.
2. Příjemce dotace je povinen předložit poskytovateli dotace před podpisem ke schválení všechny smlouvy s dodavatelem staveb specifikovaných v čl. I. /1. a) až c) této smlouvy.

VARIANTA B

1. Dotace bude poukázána bezhotovostně na číslo účtu příjemce dotace č.

Článek IV.

Podmínky použití dotace, práva a povinnosti příjemce

1. Příjemce je oprávněn čerpat dotaci k realizaci akce nejpozději do 31.12.2015. Prostředky dotace nelze převádět do roku následujícího. Čerpáním dotace se rozumí úhrada uznatelných nákladů vzniklých při realizaci akce uhrazením finančních prostředků v hotovosti nebo bankovním převodem ve prospěch dodavatele zboží (dodávek), služeb. Uznatelné náklady ve skutečně vyšší musí být vyúčtovány, uhrazeny a promítnuty v účetnictví příjemce nejpozději do dne určeného v tomto odstavci.
2. Příjemce je oprávněn provádět podstatné změny akce jen s předchozím písemným souhlasem poskytovatele. Za podstatné změny akce se považuje např. podstatná změna rozpočtu, podstatná změna v obsahu, charakteru akce aj.
3. Příjemce je povinen použít dotaci maximálně hospodárným způsobem a výhradně k účelu uvedenému v čl. I. této smlouvy.
4. Dotace je poskytována na uznatelné náklady akce.
5. Příjemce zajistí ve svém účetnictví nebo daňové evidenci, v souladu s obecně platnými předpisy, zejm. zákonem č. 563/1991 Sb., o účetnictví, ve znění pozdějších předpisů, řádné a oddělené sledování čerpání dotace. **Příjemce odpovídá za řádné vedení a viditelné označení originálních účetních dokladů prokazujících použití dotace uvedením na výdajových dokladech, „hrazeno z dotace OBCE“. Příjemce zajistí, aby příjem dotace byl v peněžním deníku označen „dotace obce“. Veškeré doklady musí být uschovávány minimálně po dobu 10ti let od konce kalendářního roku, ve kterém došlo k ukončení akce.**
6. Příjemce je povinen předložit poskytovateli po ukončení akce, nejpozději do 31.12.2015 finanční vyúčtování čerpání dotace. Nejpozději k tomuto termínu je příjemce rovněž povinen vrátit převodem na účet poskytovatele případnou nepoužitou část dotace. Příjemce doloží vyúčtování čerpání dotace soupisem všech prvotních účetních a dalších dokladů prokazujících její čerpání na formuláři „Vyúčtování dotace“, který je k dispozici pod příslušným dotačním titulem na obci. Součástí vyúčtování je prokázání spolufinancování ze strany příjemce dotace. Příjemce doloží vyúčtování soupisem, popř. kopiemi všech prvotních a dalších dokladů, které se vztahují k realizaci akce.
7. Příjemce je povinen průběžně a bez zbytečného odkladu informovat poskytovatele o všech změnách, které by mohly při vymáhání zadržovaných nebo neoprávněně použitých prostředků dotace zhoršit jeho pozici věřitele nebo dobytost jeho pohledávky. Zejména je příjemce povinen oznámit poskytovateli do 20 dnů ode dne, kdy došlo k události, skutečnosti, které mají nebo mohou mít za následek zánik, transformaci, sloučení, změnu statutárního zástupce apod., či změnu vlastnického vztahu k věci, na niž se dotace poskytuje.

8. Příjemce souhlasí se zveřejněním svého názvu (obchodní firmy), IČ, adresy sídla, názvu akce a výše poskytnuté dotace.

9. Příjemce se zavazuje, že při jakékoli prezentaci akce bude uvádět obec jako poskytovatele části finančních prostředků. Při použití loga nebo znaku obce je povinen dodržet zásady pro jejich použití. Příjemce se zavazuje zasílat poskytovateli v dostatečném předstihu pozvánky na veřejná vystoupení a umožnit na ně zástupcům poskytovatele volný vstup.

10. Příjemce se zavazuje, že jak při realizaci akce, tak po jeho ukončení, bude dbát dobrého jména poskytovatele a akci realizovat v souladu s právními předpisy.

11. Příjemce je povinen po dobu deseti let od konce roku, ve kterém došlo ke skončení akce archivovat podkladové materiály:

-žádost včetně povinných příloh

-tuto smlouvu

-originály dokladů, prokazujících čerpání dotace

-dokumentaci o zadání veřejné zakázky, je-li zadávána

-závěrečné finanční vyúčtování akce.

Článek V.

Kontrola

1. Příslušné orgány poskytovatele jsou oprávněny v souladu se zvláštním právním předpisem kdykoli kontrolovat dodržení podmínek, za kterých byla dotace poskytnuta.

2. Příjemce je povinen poskytnout součinnost při výkonu kontrolní činnosti dle odst. 1 tohoto článku, zejména předložit kontrolním orgánům poskytovatele kdykoliv k nahlédnutí originály všech účetních dokladů prokazujících využití prostředků dotace v souladu s účelem akce.

3. Příjemce je povinen umožnit poskytovateli provést kontrolu jak v průběhu, tak i po ukončení realizace akce nebo jejích jednotlivých etap, a to ještě po dobu pěti let od ukončení financování akce ze strany poskytovatele.

4. Za dodržení účelu, na který byla dotace poskytnuta, a za pravdivost i správnost závěrečného finančního vyúčtování odpovídá osoba oprávněná jednat jménem příjemce, která tuto skutečnost na vyúčtování písemně potvrdí.

Článek VI.

Důsledky porušení povinností příjemce

1. V případě, že příjemce po ukončení akce, nejpozději do 31.12.2015 nevrátí převodem na účet poskytovatele nevyčerpané prostředky dotace, považují se tyto prostředky za zadržené ve smyslu zákona o rozpočtových pravidlech územních rozpočtů. Příjemce je v takovém případě povinen poskytovateli vrátit tyto zadržené prostředky.

2. V případě, že příjemce po ukončení akce nejpozději do 31. 12.2015 nepředloží finanční vyúčtování dotace, považují se poskytnuté prostředky dotace za zadržené ve smyslu zákona o rozpočtových pravidlech územních rozpočtů. Příjemce je v takovém případě povinen poskytovateli vrátit tyto zadržené prostředky.

3. V případě neoprávněného použití dotace nebo její části je příjemce povinen poskytnutou dotaci, případně její část, k níž se neoprávněné použití vztahuje, vrátit na účet poskytovatele. Prostředky se považují za neoprávněně použité počínaje dnem, kdy byly použity v rozporu s touto smlouvou.

Za neoprávněné použití dotace se považuje zejména:

a. provedení změny v akci, k níž je třeba předchozí písemný souhlas poskytovatele, bez takového souhlasu.

- b. použití poskytnuté dotace (případně její části) v rozporu s účelem, který je stanoven touto smlouvou.
 - c. nedodržení termínů pro použití dotace stanovených touto smlouvou.
 - d. realizace akce v rozporu s právními předpisy, např. příjemce, je-li zadavatelem veřejné zakázky podle z.č. 137/2006 Sb., o veřejných zakázkách, ve znění pozdějších předpisů, nerealizuje veřejné zakázky v souladu s tímto zákonem.
 - e. vedení účetnictví způsobem, který je v rozporu s čl. IV. odst. 9 této smlouvy a nelze z něj zjistit, zda byla dotace použita v souladu s touto smlouvou.
 - f. nedodržení podmínek závazného stanoviska poskytovatele.
4. Smluvní strany se dohodly pro případ, že poskytovatel odstoupí od smlouvy podle čl. VII. odst. 2 této smlouvy, že příjemce poskytnutou dotaci vrátí poskytovateli do 30 dnů po doručení odstoupení. Nevrátí-li příjemce dotaci v tomto termínu, považují se veškeré finanční prostředky poskytnuté do doby odstoupení za zadržené ve smyslu zákona o rozpočtových pravidlech územních rozpočtů, kdy příjemce je povinen vrátit poskytnuté finanční prostředky.
5. Pokud příjemce poruší jakoukoli jinou povinnost vyplývající pro něj z této smlouvy nebo pravidel příslušného dotačního programu a toto porušení není porušením rozpočtové kázně podle odst. 1 až 3 tohoto článku může poskytovatel požadovat zaplacení smluvní pokuty ve výši 10 % (deset procent) z částky uvedené v čl. II. odst. 1. této smlouvy. Tím není dotčeno právo poskytovatele na náhradu škody. Příjemce je povinen uhradit poskytovateli tuto smluvní pokutu na základě písemné výzvy a ve lhůtě stanovené touto výzvou. Ve výzvě poskytovatel rovněž označí povinnost, která byla porušena.
6. Veškeré platby jako důsledky porušení závazků provede příjemce formou bezhotovostního převodu na účet poskytovatele, v termínu a na číslo účtu, které poskytovatel příjemci sdělí.

Článek VII.

Ukončení smlouvy, odstoupení od smlouvy

1. Závazkový vztah založený touto smlouvou lze ukončit na základě písemné dohody smluvních stran nebo odstoupením.
2. Dojde-li ze strany příjemce k závažnému porušení smlouvy nebo pravidel příslušného dotačního programu a poskytovatel takovou skutečnost zjistí, je poskytovatel oprávněn od této smlouvy odstoupit písemným oznámením doručeným příjemci. Závažným porušením se rozumí:
 - a. realizace akce v rozporu s právními předpisy, např. příjemce, je-li zadavatelem veřejné zakázky podle z.č. 137/2006 Sb., o veřejných zakázkách, ve znění pozdějších předpisů, nerealizuje veřejné zakázky v souladu s tímto zákonem.
 - b. provedení změny v akci, k níž je třeba předchozí písemný souhlas poskytovatele, bez takového souhlasu.
 - c. nedodržení termínů pro použití dotace stanovených touto smlouvou.
 - d. použití poskytnuté dotace (případně její části) v rozporu s účelem, který je stanoven touto smlouvou.
 - e. nedodržení podmínek závazného stanoviska poskytovatele.
3. Pro případ, kdy příjemce nebude schopen zajistit realizaci akce nebo z vlastního rozhodnutí nebude akci realizovat, je kterákoli ze smluvních stran oprávněna od smlouvy odstoupit. V takovém případě se příjemce zavazuje již přijatou dotaci vrátit poskytovateli do 30 dnů po odstoupení.
4. Odstoupení od smlouvy má za následek, že poskytovatel nepoukáže příjemci dotaci a příjemce se jí nemůže platně domáhat. Pokud poskytovatel odstoupí od smlouvy poté, co dotaci poukázal, postupuje příjemce podle čl. VI odst. 3 této smlouvy.

Článek VIII.
Závěrečná ustanovení

1. Není-li v této smlouvě uvedeno jinak, je k úkonům podle této smlouvy jménem poskytovatele oprávněn starosta Města Úvaly. Toto ustanovení se vztahuje i na podpis dodatků k této smlouvě a na odstoupení od této smlouvy.
2. Tato smlouva nabývá platnosti a účinnosti dnem podpisu oběma smluvními stranami.
3. Jakékoli změny této smlouvy lze provádět pouze formou písemných postupně číslovaných dodatků na základě dohody obou smluvních stran.
4. Vztahy touto smlouvou neupravené se řídí příslušnými ustanoveními zákona č. 89/2012 Sb., občanský zákoník ve spojení s ustanovením zákona č. 250/2000 Sb., o rozpočtových pravidlech územních rozpočtů ve znění pozdějších předpisů, ve znění pozdějších předpisů.
5. Tato smlouva je sepsána ve dvou vyhotoveních, z nichž jedno je určeno pro poskytovatele a druhé pro příjemce (každá ze smluvních stran obdrží po jednom vyhotovení).
6. Smluvní strany prohlašují, že žádost a příslušný dotační program mají k dispozici a že je příjemce jejich obsah znám. Příjemce se zavazuje, že tato pravidla dotačního programu bude při realizaci akce dodržovat.
7. Smluvní strany prohlašují, že tato smlouva byla sepsána na základě pravdivých údajů, podle jejich svobodné a vážné vůle, a na důkaz toho připojují své vlastnoruční podpisy.
8. Příjemce a poskytovatel svým podpisem stvrzují správnost údajů uvedených v záhlaví této smlouvy, především pak název, sídlo, IČ, DIČ a číslo účtu.
9. Text této smlouvy byl schválen Zastupitelstvem Města Úvaly dne pod č.j.

V Úvalech dne

.....
Za Město Úvaly

.....
Za



NÁM. ARNOŠTA Z PARDUBIC č.8, 250 82 Úvaly
tel./fax: 281 981 974, tel.: 281 981 946
e-mail: zsuvalypv@iol.cz

Městský úřad Úvaly
Pražská 276
250 82 Úvaly

343/2015

Mgr. Jaroslav Březka

27.2.2015

Č.j.: vyřizuje:

V Úvalech dne:

Účetní závěrka za rok 2014

Věc:

V rámci účetní závěrky za rok 2014 Vám předkládáme rozvahu, výkaz zisku a ztráty a přílohu za 4. čtvrtletí 2014..

Výsledek hospodaření za rok 2014 činí - 112 526,79Kč.

Tuto ztrátu navrhuje uhradit z rezervního fondu

Za ZŠ Úvaly, okres Praha – východ:
Mgr. Jaroslav Březka

ZÁKLADNÍ ŠKOLA ÚVALY,
okres Praha-východ
nám. A z Pardubic č. 8, 250 82 Úvaly
tel./fax: 281 981 974, tel./fax: 281 981 946
IČO: 00874817
2

Příloha:

1x rozvaha k 31. 12. 2014

1x výkaz zisku a ztráty k 31.12. 2014

1x příloha k 31. 12. 2014

Mateřská škola Úvaly, Kollárova 1260, okr. Praha – východ

K rukám:
Paní Jitka Hájková
vedoucí ekonomického odboru
Městský úřad Úvaly
Pražská 276
250 82 Úvaly

Mateřská škola Úvaly
Kollárova 1260
250 82 Úvaly
tel.: 281981678
e- mail: ms.kollarova@seznam.cz

Č.j: 35/2014

V Úvalech 30. 3. 2015

Věc: Žádost o přidělení hospodářského výsledku MŠ Kollárova za rok 2014 do fondu reprodukce majetku a do rezervního fondu .

Hospodářský výsledek za rok 2014 : 335 117,55 ,-Kč

Hospodářský výsledek za rok 2014 v částce 320 000 ,-Kč navrhujeme přidělit do fondu reprodukce majetku.

Hospodářský výsledek za rok 2014 v částce 15 117,55 ,-Kč navrhujeme přidělit do rezervního fondu.

Žádáme zastupitelstvo města Úvaly o uvolnění 160 000 ,-Kč z fondu reprodukce majetku na zakoupení notebooků pro 9 tříd a vedoucí školní jídelny.

Žádáme zastupitelstvo města Úvaly o uvolnění 120 000 ,-Kč z fondu reprodukce majetku na zakoupení myček na nádobí na MŠ Kollárova a digestoře a lednici na MŠ Pražská.

Žádáme zastupitelstvo města Úvaly o uvolnění 40 000 ,-Kč z fondu reprodukce majetku na vymalování prostorů MŠ

Za kladné vyřízení děkujeme.

S pozdravem Hájková Jana
ředitelka MŠ

MATEŘSKÁ ŠKOLA ÚVALY
Kollárova 1260
okr. Praha - východ
příspěvková organizace
250 82 Úvaly

V. Nováka 372, 250 82 Úvaly, tel. 281981934

Radě MZ Úvaly

MĚSTSKÝ RÁD ÚVALY		
Zápis číslo: E0	číslo jedn.: 3235/15	
Datum jedn.: 24. 03. 2015 hod.		
Počet příl.: 1	<i>[Signature]</i>	
Počet příl.:	svazků:	listů:

V Úvalech 20.3.2015

Navrhuji ke schválení Radě MZ Úvaly a následně Městskému zastupitelstvu města Úvaly :

nerozdělený zisk, nerozdělenou ztrátu příspěvkové organizace z roku 2014
ve výši **296 395,20 Kč** přesunout takto :

do fondu odměn 140 000,- Kč
do fondu rezerv 156 395,20 Kč

Navrhuji přesun 100 000 do fondu odměn - dle zákona č.561/2004 Sb. - školský zákon-
(umožňuje převést do fondu odměn až 80% kladného hospodářského výsledku)

Částku 156 395,20 Kč navrhuji přesunout do rezervního fondu , jsou nutné opravy nátěrů
oken a oprava sloupků na terase MDDM v 1.nadzemním podlaží.

S pozdravem

[Signature]
Jana Pospíšilová
ředitelka MDDM Úvaly

MĚSTSKÝ DŮM DĚTÍ A MLÁDEŽE
Vlt. Nováka 372, 250 82 Úvaly
tel.: 281 981 934
e-mail: mddmuvaly@seznam.cz
IČ: 43754791

Veřejnoprávní smlouva o poskytnutí dotace
Zastupitelstvo Města Úvaly dle usnesení č. Z-16/2015 ze dne 19.02.2015 a dle § 85 odst. c
zákona 128/2000 Sb., o obcích, v platném znění ve spojení s ustanovením § 10 a násl.
zákona č. 250/2000 Sb., o rozpočtových pravidlech územních rozpočtů ve znění
pozdějších předpisů, rozhodla o přidělení dotace pro níže uvedeného příjemce dotace.
Na základě tohoto rozhodnutí uzavírají níže uvedenou smlouvu

Město Úvaly,

IČO 240931

se sídlem Pražská 276, Úvaly , PSČ 250 82

zastoupena starostou města Mgr. Petrem Boreckým

/dále jen poskytovatel/

a

TJ Sokol Úvaly

se sídlem nám. A. z Pardubic 164, 250 82 Úvaly

IČ : 64934781

Bankovní spojení: 424952339/0800

Zastoupený : Jiřím Drábem

/dále jen příjemce dotace/

uzavírají spolu tuto:

**Veřejnoprávní smlouvu o poskytnutí dotace z rozpočtu obce v oblasti podpory sportovní
infrastruktury – dokončení sportovní haly.**

Článek I. Účel dotace

Předmětem této smlouvy je poskytnutí finanční podpory z rozpočtu města Úvaly ve formě dotace (dále jen „dotace“) na

dokončení sportovní haly – zastřešení házenkářského hřiště na pozemku parc. č. 4006/21 v k.ú. Úvaly ve vlastnictví TJ Sokol Úvaly dle Dotačního programu a pravidel obce (dále jen akce , na základě schválené žádosti.

1. Dotace se poskytuje na zajištění úhrady faktur dodávek na realizaci následujících projektů :

- a) topení,
- b) sportovního povrchu,
- c) osvětlení

dle projektu, který se jako příloha č. 1 stává nedílnou součástí této smlouvy.

2. Dotace je poskytována na základě dle usnesení č. Z-16/2015 ze dne 19.02.2015 Zastupitelstva Města Úvaly.

3. Příjemce dotaci přijímá a zavazuje se, že bude akci realizovat na svou vlastní zodpovědnost, v souladu s právními předpisy, podmínkami této smlouvy.

4. Poskytnutí dotace je v souladu se zákonem č. 128/2000 Sb., o obcích, ve znění pozdějších předpisů a zákonem č. 250/2000 Sb., o rozpočtových pravidlech územních rozpočtů, ve znění pozdějších předpisů (dále jen „zákon o rozpočtových pravidlech územních rozpočtů“).

5. Dotace je ve smyslu zákona č. 320/2001 Sb., o finanční kontrole ve veřejné správě a o změně některých zákonů (zákon o finanční kontrole) veřejnou finanční podporou a vztahují se na ni všechna ustanovení tohoto zákona.

6. Dotace je slučitelná s podporou poskytnutou z rozpočtu jiných územních samosprávných celků, státního rozpočtu nebo strukturálních fondů Evropských společenství, pokud to pravidla pro poskytnutí těchto podpor nevylučují.

Článek II. Výše dotace

1. Příjemci dotace je poskytována dotace ve výši 2.000.000,00 Kč slovy: dvě miliony korun českých na realizaci akce uvedené v čl. I

Článek III. Způsob úhrady dotace

1. Dotace bude poukázána proplácením fakturovaných částek dodavatelům dle smluv s nimi uzavřených až do výše poskytované dotace.

2. Příjemce dotace je povinen předložit poskytovateli dotace před podpisem ke schválení všechny smlouvy s dodavateli staveb specifikovaných v čl. I. /1. a) až c) této smlouvy.

Článek IV.

Podmínky použití dotace, práva a povinnosti příjemce

Příjemce je oprávněn čerpat dotaci k realizaci akce nejpozději do 31.12.2015. Prostředky dotace nelze převádět do roku následujícího. Čerpáním dotace se rozumí úhrada uznatelných

nákladů vzniklých při realizaci akce uhrazením finančních prostředků v hotovosti nebo bankovním převodem ve prospěch dodavatele zboží (dodávek), služeb. Uznatelné náklady ve skutečné výši musí být vyúčtovány, uhrazeny a promítnuty v účetnictví příjemce nejpozději do dne určeného v tomto odstavci.

2. Příjemce je oprávněn provádět podstatné změny akce jen s předchozím písemným souhlasem poskytovatele. Za podstatné změny akce se považuje např. podstatná změna rozpočtu, podstatná změna v obsahu, charakteru akce aj.

3. Příjemce je povinen použít dotaci maximálně hospodárným způsobem a výhradně k účelu uvedenému v čl. I. této smlouvy.

4. Dotace je poskytována na uznatelné náklady akce.

5. Všechny náklady musí být kalkulovány včetně daně z přidané hodnoty.

6. Je-li příjemce zadavatelem veřejné zakázky nebo splní-li příjemce definici zadavatele veřejné zakázky podle § 2 z.č. 137/2006 Sb., o veřejných zakázkách, ve znění pozdějších předpisů, je dále povinen postupovat při výběru dodavatele podle tohoto zákona.

7. Příjemce zajistí ve svém účetnictví nebo daňové evidenci, v souladu s obecně platnými předpisy, zejm. zákonem č. 563/1991 Sb., o účetnictví, ve znění pozdějších předpisů, řádné a oddělené sledování čerpání dotace. **Příjemce odpovídá za řádné vedení a viditelné označení originálních účetních dokladů prokazujících použití dotace uvedením na výdajových dokladech, „hrazeno z dotace OBCE“. Příjemce zajistí, aby příjem dotace byl v peněžním deníku označen „dotace obce“. Veškeré doklady musí být uschovávány minimálně po dobu 10ti let od konce kalendářního roku, ve kterém došlo k ukončení akce.**

8. Příjemce je povinen zajistit, aby osoby povinné spolupůsobit při kontrole (zejména dodavatelé zboží a služeb, pro příjemce) umožnily kontrolnímu orgánu prověřit jejich účetnictví a účetní doklady v rozsahu nezbytném ke splnění účelu kontroly.

9. Příjemce je povinen předložit poskytovateli po ukončení akce, nejpozději do 31.12.2015 finanční vyúčtování čerpání dotace. Nejpozději k tomuto termínu je příjemce rovněž povinen vrátit převodem na účet poskytovatele případnou nepoužitou část dotace. Příjemce doloží vyúčtování čerpání dotace soupisem všech prvotních účetních a dalších dokladů prokazujících její čerpání na formuláři „Vyúčtování dotace“, který je k dispozici pod příslušným dotačním titulem na obci. Součástí vyúčtování je prokázání spolufinancování ze strany příjemce dotace. Příjemce doloží vyúčtování soupisem, popř. kopiemi všech prvotních a dalších dokladů, které se vztahují k realizaci akce.

10. Příjemce je povinen průběžně a bez zbytečného odkladu informovat poskytovatele o všech změnách, které by mohly při vymáhání zadržených nebo neoprávněně použitých prostředků dotace zhoršit jeho pozici věřitele nebo dobytost jeho pohledávky. Zejména je příjemce povinen oznámit poskytovateli do 20 dnů ode dne, kdy došlo k události, skutečnosti, které mají nebo mohou mít za následek zánik, transformaci, sloučení, změnu statutárního zástupce apod., či změnu vlastnického vztahu k věci, na niž se dotace poskytuje.

11. Příjemce souhlasí se zveřejněním svého názvu (obchodní firmy), IČ, adresy sídla, názvu akce a výše poskytnuté dotace.

12. Příjemce se zavazuje, že při jakékoli prezentaci akce bude uvádět obec jako poskytovatele části finančních prostředků. Při použití loga nebo znaku obce je povinen dodržet zásady pro jejich použití. Příjemce se zavazuje zasílat poskytovateli v dostatečném předstihu pozvánky na veřejná vystoupení a umožnit na ně zástupcům poskytovatele volný vstup.

13. Příjemce se zavazuje, že jak při realizaci akce, tak po jeho ukončení, bude dbát dobrého jména poskytovatele a akci realizovat v souladu s právními předpisy.

14. Příjemce je povinen po dobu deseti let od konce roku, ve kterém došlo ke skončení akce archivovat podkladové materiály:

- žádost včetně povinných příloh
- tuto smlouvu
- originály dokladů, prokazujících čerpání dotace
- dokumentaci o zadání veřejné zakázky, je-li zadávána
- závěrečné finanční vyúčtování akce.

Článek V. Kontrola

1. Příslušné orgány poskytovatele jsou oprávněny v souladu se zvláštním právním předpisem kdykoli kontrolovat dodržení podmínek, za kterých byla dotace poskytnuta.

2. Příjemce je povinen poskytnout součinnost při výkonu kontrolní činnosti dle odst. 1 tohoto článku, zejména předložit kontrolním orgánům poskytovatele kdykoliv k nahlédnutí originály všech účetních dokladů prokazujících využití prostředků dotace v souladu s účelem akce.

3. Příjemce je povinen umožnit poskytovateli provést kontrolu jak v průběhu, tak i po ukončení realizace akce nebo jejich jednotlivých etap, a to ještě po dobu pěti let od ukončení financování akce ze strany poskytovatele.

4. Za dodržení účelu, na který byla dotace poskytnuta, a za pravdivost i správnost závěrečného finančního vyúčtování odpovídá osoba oprávněná jednat jménem příjemce, která tuto skutečnost na vyúčtování písemně potvrdí.

Článek VI.

Důsledky porušení povinností příjemce

1. V případě, že příjemce po ukončení akce, nejpozději do 31.12.2015 nevrátí převodem na účet poskytovatele nevyčerpané prostředky dotace, považují se tyto prostředky za zadržené ve smyslu zákona o rozpočtových pravidlech územních rozpočtů. Příjemce je v takovém případě povinen poskytovateli vrátit tyto zadržené prostředky.

2. V případě, že příjemce po ukončení akce nejpozději do 31. 12.2015 nepředloží finanční vyúčtování dotace, považují se poskytnuté prostředky dotace za zadržené ve smyslu zákona o rozpočtových pravidlech

územních rozpočtů. Příjemce je v takovém případě povinen poskytovateli vrátit tyto zadržené prostředky.

3. V případě neoprávněného použití dotace nebo její části je příjemce povinen poskytnutou dotaci, případně její část, k níž se neoprávněné použití vztahuje, vrátit na účet poskytovatele. Prostředky se považují za neoprávněně použité počínaje dnem, kdy byly použity v rozporu s touto smlouvou.

Za neoprávněné použití dotace se považuje zejména:

- a. provedení změny v akci, k níž je třeba předchozí písemný souhlas poskytovatele, bez takového souhlasu.
- b. použití poskytnuté dotace (případně její části) v rozporu s účelem, který je stanoven touto smlouvou.
- c. nedodržení termínů pro použití dotace stanovených touto smlouvou.
- d. realizace akce v rozporu s právními předpisy, např. příjemce, je-li zadavatelem veřejné zakázky podle z.č. 137/2006 Sb., o veřejných zakázkách, ve znění pozdějších předpisů, nerealizuje veřejné zakázky v souladu s tímto zákonem.
- e. vedení účetnictví způsobem, který je v rozporu s čl. IV. odst. 9 této smlouvy a nelze z něj zjistit, zda byla dotace použita v souladu s touto smlouvou.
- f. nedodržení podmínek závazného stanoviska poskytovatele.

4. Smluvní strany se dohodly pro případ, že poskytovatel odstoupí od smlouvy podle čl. VII. odst. 2 této smlouvy, že příjemce poskytnutou dotaci vrátí poskytovateli do 30 dnů po doručení odstoupení. Nevrátí-li příjemce dotaci v tomto termínu, považují se veškeré finanční prostředky poskytnuté do doby odstoupení za zadržené ve smyslu zákona o rozpočtových pravidlech územních rozpočtů, kdy příjemce je povinen vrátit poskytnuté finanční prostředky.

5. Pokud příjemce poruší jakoukoli jinou povinnost vyplývající pro něj z této smlouvy nebo pravidel příslušného dotačního programu a toto porušení není porušením rozpočtové kázně podle odst. 1 až 3 tohoto článku může poskytovatel požadovat zaplacení smluvní pokuty ve výši 10 % (deset procent) z částky uvedené v čl. II. odst. 1. této smlouvy. Tím není dotčeno právo poskytovatele na náhradu škody. Příjemce je povinen uhradit poskytovateli tuto smluvní pokutu na základě písemné výzvy a ve lhůtě stanovené touto výzvou. Ve výzvě poskytovatel rovněž označí povinnost, která byla porušena.

6. Veškeré platby jako důsledky porušení závazků provede příjemce formou bezhotovostního převodu na účet poskytovatele, v termínu a na číslo účtu, které poskytovatel příjemci sdělí.

Článek VII.

Ukončení smlouvy, odstoupení od smlouvy

1. Závazkový vztah založený touto smlouvou lze ukončit na základě písemné dohody smluvních stran nebo odstoupením.

2. Dojde-li ze strany příjemce k závažnému porušení smlouvy nebo pravidel příslušného dotačního programu a poskytovatel takovou skutečnost zjistí, je poskytovatel oprávněn od této smlouvy odstoupit písemným oznámením doručeným příjemci. Závažným porušením se rozumí:

- a. realizace akce v rozporu s právními předpisy, např. příjemce, je-li zadavatelem veřejné zakázky podle z.č. 137/2006 Sb., o veřejných zakázkách, ve znění pozdějších předpisů, nerealizuje veřejné zakázky v souladu s tímto zákonem.
- b. provedení změny v akci, k níž je třeba předchozí písemný souhlas poskytovatele, bez takového souhlasu.
- c. nedodržení termínů pro použití dotace stanovených touto smlouvou.
- d. použití poskytnuté dotace (případně její části) v rozporu s účelem, který je stanoven touto smlouvou.
- e. nedodržení podmínek závazného stanoviska poskytovatele.

3. Pro případ, kdy příjemce nebude schopen zajistit realizaci akce nebo z vlastního rozhodnutí nebude akci realizovat, je kterákoli ze smluvních stran oprávněna od smlouvy odstoupit. V takovém případě se příjemce zavazuje již přijatou dotaci vrátit poskytovateli do 30 dnů po odstoupení.

4. Odstoupení od smlouvy má za následek, že poskytovatel nepoukáže příjemci dotaci a příjemce se jí nemůže platně domáhat. Pokud poskytovatel odstoupí od smlouvy poté, co dotaci poukázal, postupuje příjemce podle čl. VI odst. 3 této smlouvy.

Článek VIII.

Závěrečná ustanovení

1. Není-li v této smlouvě uvedeno jinak, je k úkonům podle této smlouvy jménem poskytovatele oprávněn starosta Města Úvaly. Toto ustanovení se vztahuje i na podpis dodatků k této smlouvě a na odstoupení od této smlouvy.
2. Tato smlouva nabývá platnosti a účinnosti dnem podpisu oběma smluvními stranami.
3. Jakékoli změny této smlouvy lze provádět pouze formou písemných postupně číslovaných dodatků na základě dohody obou smluvních stran.
4. Vztahy touto smlouvou neupravené se řídí příslušnými ustanoveními zákona č. 89/2012 Sb., občanský zákoník ve spojení s ustanovením zákona č. 250/2000 Sb., o rozpočtových pravidlech územních rozpočtů ve znění pozdějších předpisů, ve znění pozdějších předpisů.
5. Tato smlouva je sepsána ve dvou vyhotoveních, z nichž jedno je určeno pro poskytovatele a druhé pro příjemce (každá ze smluvních stran obdrží po jednom vyhotovení).
6. Smluvní strany prohlašují, že žádost a příslušný dotační program mají k dispozici a že je příjemci jejich obsah znám. Příjemce se zavazuje, že tato pravidla dotačního programu bude při realizaci akce dodržovat.
7. Smluvní strany prohlašují, že tato smlouva byla sepsána na základě pravdivých údajů, podle jejich svobodné a vážné vůle, a na důkaz toho připojují své vlastnoruční podpisy.
8. Příjemce a poskytovatel svým podpisem stvrzují správnost údajů uvedených v záhlaví této smlouvy, především pak název, sídlo, IČ, DIČ a číslo účtu.
9. Text této smlouvy byl schválen Zastupitelstvem Města Úvaly dne pod č.j.

V Úvalech dne

.....
Za Město Úvaly

.....
Za TJ Sokol Úvaly



TJ SOKOL ÚVALY
Jiří Dráb
Úvaly

22.10.2014

CENOVÁ NABÍDKA NA DODÁVKU A MONTÁŽ UMĚLÉHO SPORTOVNÍHO POVRCHU DO VÍCEÚČELOVÉ SPORTOVNÍ HALY

Na základě našeho jednání jsme zpracovali cenovou nabídku na dodávku a montáž sportovního povrchu, dle Vašeho zadání. Výměra sportoviště (hrací plocha + výběhy) je 43x25m tj. 1.075m². Hlavním sportem, který se zde provozuje je házená, ale povrch umožňuje mnoho dalších sportovních aktivit např. tenis, badminton, florbal, volejbal, basketbal, futsal aj.

Posoudili jsme Váš projekt z hlediska stávajícího stavu, skladby sportů a na základě tohoto posouzení jako optimální řešení navrhneme sportovní povrch SPORT COURT – DEFENSE.

Americký povrch SPORT COURT – DEFENSE je modulový, polypropylénový, interiérový povrch s plným uzavřeným designem, který je certifikován řadou sportovních federací a vyznačuje se nejvyšší mechanickou odolností a optimální herní charakteristikou pro širokou škálu sportů. Americký výrobce je světovou jedničkou v oboru polypropylénových povrchů a tyto povrchy jsou ověřeny dlouholetým používáním na mnoha sportovištích celého světa – v současné době je již více jak 100.000 sportovišť s povrchem SPORT COURT na celém světě. Na povrchu SPORT COURT se rovněž odehrála řada světových či evropských šampionátů v různých sportovních odvětvích. Povrch má certifikáty mezinárodní federací IHF, FIBA, FIVB, BWF, AFC, ITF aj. a zároveň samozřejmě splňuje i požadavky normy EN 14904 (pro vnitřní umělé sportovní povrchy). Formát modulu je 305x305mm a tloušťka 12,7mm.

Tento povrch má mnoho výhod:

- Maximální multifunkční využití, vhodné a stabilní herní parametry pro mnoho sportů
- Žádné provozní nároky na údržbu, snadné čištění – případná snadná a rychlá opravitelnost
- Povrch je „plovoucí“ difúzně otevřený, což umožňuje odvětrávání vlhkosti bez deformací
- Dlouhodobá životnost, vysoká mechanická odolnost – **záruka 15 let**
- Možnost esteticky zajímavého barevného řešení

Vzhledem k uvedeným faktům navrhneme tento povrch jako optimální. Je pravda, že vrcholový florbal se hraje na gumových resp. PVC površích, které jsou lepené k podkladu. Tento povrch můžeme rovněž z naší nabídky nabídnout (povrch OSST – TEAMPLAY), ale obáváme se toho, že pokud bude v hale vlhkost, může dojít k zvlnění tohoto neprodyšného povrchu. Nehledě na to, že tento povrch vyžaduje velmi kvalitní podklad tzn. pravděpodobně stěrkování stávajícího asfaltu. I vlastní životnost těchto gumových resp. PVC povrchů je nižší.

Jen krátce k referencím: povrch SPORT COURT-DEFENSE byl několik let oficiálním povrchem ME v házené a např. ve všesportovní hale v Martině, kam jsme tento povrch instalovali v roce 2009 se na něm odehrává slovenská extraliga v házené, nejvyšší slovenská futsalové liga, slovenské soutěže ve florbalu + mnoho další sportovních i kulturních aktivit.

Zároveň se jedná o jediný sportovní povrch, na který je poskytována až 15ti letá limitovaná záruka.

Cenová nabídka je vztažena na aktuální kurz Kč/USD a je platná do 31.03.2015 (pro další období si vyhrazujeme právo dílčí aktualizace) a zahrnuje veškeré režijní náklady související s realizací povrchu na připravený podklad.

V případě potřeby dalších informací nás neváhejte kontaktovat. Rádi Vás samozřejmě navštívíme, prodiskutujeme výhody jednotlivých povrchů, předložíme vzorky povrchů apod.

Další informace včetně referencí naleznete na internetových stránkách www.precol.cz - o povrchu SPORT COURT-DEFENSE na www.precol.cz/sport-court resp. o OSST-TEAMPLAY na www.precol.cz/osst-surfaces

Děkujeme za Váš zájem a přejeme příjemný den.

Ing. Pavel Jůza
PRECOL s.r.o.
Dovoz sportovních povrchů
Tel. 731 114 258
Pavel.juza@precol.cz
www.precol.cz

Petr Folwarczny
FORWARD TENIS
Realizace povrchů
Tel. 603 254 724
info@sportovni-stavby.cz
www.sportovni-stavby.cz

Stavba: ZASTŘEŠENÍ STÁVAJÍCÍ SPORTOVNÍ PLOCHY
Č.PARC.4006/8 K.Ú. ÚVALY U PRAHY

Část: F.1.4.-g)
ZAŘÍZENÍ SILNOPROUDÉ ELEKTROTECHNIKY
BLESKOSVODY

Stupeň: DSP

Investor: TJ sokol Úvaly
Jiří Dráb, nám.Arnošta z Pardubic,
Úvaly

Generální projektant: ARCHITEP s.r.o.
Habrmanova 323
500 02 Hradec Králové

Zodpovědný projektant profese:

Blahoslav Vávra
M.Horákové 261
500 06 Hradec Králové
ČKAIT 0601575 IČO 656 89 64
blahoslav.vavra@seznam.cz mobilní tel.číslo 737 685 477

DOKUMENTACE PRO STAVEBNÍ POVOLENÍ

Obsah:

F.1.4.1 Technická zpráva

- dodatek k projektové dokumentaci ze dne 26.5.2010
- protokol o určení vnějších vlivů č.50/2010

F.1.4.2 Výkresová část

EL-01 ELEKTROINSTALACE 1NP

Hradci Králové 08/2010



2

1. VŠEOBECNÁ ČÁST

1.1. Projekt řeší, podklady

- návrh a umístění osvětlení a bleskosvod zastřešení sportovní haly pro házenou s malou tribunou pro cca 50-100 lidí.

-stavební výkresy půdorysu

2. TECHNICKÁ ZPRÁVA

2.1. Údaje o provozních podmínkách

Napěťová soustava

3PEN AC50Hz 230V/400V TN-S

Vnější vlivy

Přílohy: protokol o učení vnějších vlivů č. 50/2010

Ochrana elektrickým proudem

Ochrana před nebezpečným dotykovým napětím

-živých částí -krytím a izolací dle ČSN 33 2000-4-41

-neživých částí -samočinným odpojením od zdroje v sítích TN dle ČSN 33 2000-4-41

Ochrana před úrazem el.proudem dle ČSN 33 2000-4-41

Venkovní prostory , venkovní prostory pod přístřeškem -zvýšená

Ochranné zemnění, hlavní a vedlejší pospojování dle ČSN 33 2000-5-54.

Ochrana před nadproudy jističi dle ČSN 33 2000-4-43,473.

Ochrana proti přepětí

zhledem k využití a umístění objektu je uvažována ochrana před atmosférickým přepětím (viz. bleskosvod)dle EN 62 305 .

Měření odběru el.energie -stávající

Energetická bilance

2.2. POPIS TECHNICKÉHO ŘEŠENÍ

2.2.1. Elektroinstalace silnoproudu

Uzemnění

Pod ocelovými nosnými sloupy po obvodu haly bude zemnicí pásek FeZn 30x4mm jako strojený zemnič . Maximální hodnota uzemnění společného základového zemniče by neměla být vyšší než 2Ω . Každý nosný sloup bude propojen se zemnicím drátem přes svorku a praporec (navážený na sloup).

Napojení

Napojení rozvaděče R ze stávajícího zrušeného rozvaděče pro venkovní osvětlení zemním kabelem, který je vně haly.

Elektroinstalace světelného obvodu

Elektroinstalace je navržena celoplastovými kabely CYKY, uloženými v ocelových elektroinstalačních trubkách připevněných na konstrukci haly. Světelný a zásuvkový obvod bude napojen a jištěn z podružného nástěnného uzamykatelného rozvaděče R, který bude uvnitř haly.

Umělé osvětlení

Hodnoty osvětlení dle ČSN EN 12193 (Osvětlení sportovišť)

Výpočet osvětlení na hodnotu $E_m=500lx$ (II.třída) u projektanta.

Osvětlení ovládáno otočnými vypínači v rozvaděři R.

Pro nouzové osvětlení budou použita nouzová svítidla s funkcí ATR (při výpadku sítě svítí min.15minut); tato funkce je zde využita z provozních důvodů (viz znovuzapálení výbojkového osvětlení).

Bleskosvod

Dle VYHLÁŠKA č. 137/1998 Sb., o obecných technických požadavcích na výstavbu § 47 Ochrana před bleskem bude realizován bleskosvod. Bleskosvod jako systém ochrany před bleskem LPS (*lighting protection systém*) a protipožární ochrana budovy bude realizován dle nové evropské a mezinárodní normy ČSN EN 62305 a IEN 62305.

- Funkci jímacího vedení bude plnit ocelová nosná konstrukce haly, k jejíž realizaci dle ČSN EN

62305 se zavázala fi HALY.biz *Akademika Heyrovského 1178/6, 500 03 Hradec Králové viz
dodatek projektové dokumentace*

- Z důvodu ochrany před nebezpečným krokovým napětím budou všechny nosné ocelové sloupy přístavku připojeny k zemniči FeZn30x4, který bude vodivě připojen na současné uzemnění výrobní haly přes nosné železobetonové sloupy výrobní haly.

2.3. POKYNY PRO DODAVATELE

Během prací je nutno dodržet veškerá zákonná opatření, uvedená v zákoně č.91/95 a ve vyhlášce č.21/96 o požární ochraně, ve stavebním řádu, v zákoníku práce a ve vyhlášce č.324/90 o BOZ. Povinností stavbyvedoucího a mistra je proškolení všech pracovníků, provádění zápisů do stavebního deníku a průběžná kontrola dodržování zásad BOZ. Na pracovišti musí být k dispozici prostředky k poskytování první pomoci. Pracovníci provádějící montáže musí být prokazatelně prozkoušeni dle vyhlášky 50/78 sb.

Dle nařízení vlády č.616/2006 Sb. montážní firma ručí za elektromagnetickou komptabilitu z výrobků. Po skončení montážních prací před uvedením zařízení do provozu provést a vypracovat výchozí revizi el.zařízení a hromosvodu dle ČSN 33 2000-6-61.

Pravidelné revizní lhůty elektroinstalace 1x za 5 roků dle ČSN 33 1500..

Pravidelné revizní lhůty hromosvodů 1x za 4roky, vizuální kontroly bleskosvodu 1x za 2 roky dle EN 62 305. Technická zpráva je nedílnou součástí technické dokumentace a doplňuje výkresovou část.

Projektová dokumentace byla zpracována v souladu s:

ČSN 33 2000-3	Hodnocení základních charakteristik
ČSN 33 2000-4-41	Ochrana před úrazem el.proudem
ČSN 33 2000-4-43	Ochrana proti nadproudům
ČSN 33 2000-5-51	Všeobecné předpisy
ČSN 33 2000-5-52	Výběr soustav a stavba vedení
ČSN 33 2000-5-54	Uzemnění a ochranné vodiče
ČSN EN 62 305-1,2,3,4	Ochrana před bleskem
ČSN 34 3100	bezpečnostní předpisy pro obsluhu a práci na el. zařízení
ČSN 73 0810	Požární bezpečnost staveb - Společná ustanovení

Zákon č. 183/2006 Sb., o územním plánování a stavebním řádu (stavební zákon)

Vyhláška č. 502/2006 Sb., Ministerstva pro místní rozvoj o obecných tech. požadavcích na výstavbu.

Nařízení vlády č.616/2006Sb. (směrnice 2004/108/ES) o technických požadavcích na výrobky z hlediska jejich kompatibility

Dodatek k projektové dokumentaci

- V souladu s VYHLÁŠKA č. 137/1998 Sb., o obecných technických požadavcích na výstavbu § 47 Ochrana před bleskem a po provedeném výpočtu analýzy rizika dle ČSN EN 62 305-2 by nezbytnou součástí u akce **ZASTŘEŠENÍ STÁVAJÍCÍ SPORTOVNÍ PLOCHY Č.PARC.4006/8 K.Ú. ÚVALY U PRAHY** měla být realizace hromosvodu ve třídě LPSIII. Hromosvod jako systém ochrany před bleskem LPS (*lighting protection systém*) a protipožární ochrana budovy by měl být realizován dle normy ČSN EN 62305 a IEN 62305
- Požadavkem fi.HALY.biz s.r.o. je nerealizovat jímáče hromosvodu pomocí jímacího vedení na střeše, nýbrž využít jako jímáč vlastní ocelovou konstrukci přístřešku.
- Firma HALY.biz s.r.o. byla poučena projektantem Blahoslavem Vávrou o tom, že bude-li ocelová nosná konstrukce přístřešku z profilové oceli o min průřezu 100mm², budou-li mechanické spoje o ploše styku min. 100mm² a budou-li spojeny celistvým svárem min.délky 50mm, lze ocelovou konstrukci využít jako jímací vedení – faradaiova klec.
- Současně fi.HALY.biz s.r.o. vzala navědomí, že vzhledem k tomu, že střešní krytina bude z folie PVC, v případě úderu blesku hrozí její propálení nebo shoření. Firma HALY.biz s.r.o. garantuje, že střešní folie z PVC, která bude použita na střeše přístavby, nehoří. Dále by se požár šířit neměl(nelze vyloučit).
- S ohledem na výše uvedené se firma HALY.biz s.r.o. zavazuje k tomu, že dle platných technických norem zhotoví ocelovou nosnou konstrukci přístřešku z profilové oceli o min.průřezu 100mm², že mechanické spoje budou o ploše styku min. 100mm² a svárové spoje budou realizovány celistvým svárem min.délky 50mm.

Za firmu HALY.biz s.r.o.
Akademika Heyrovského 1178
500 03 Hradec Králové
IČ: 27544168
DIČ: CZ27544168



HALY.biz s.r.o.
Ak. Heyrovského 1178/6
50003 Hradec Králové
ICO 27544168
DIČ CZ27544168

podpis:

projektant Blahoslav Vávra ČKAIT 0601575 IČO 656 89 64

podpis

V Hradci Králové dne 16. 8. 2010

PROTOKOL č. 50/2010
ZASTŘEŠENÍ STÁVAJÍCÍ SPORTOVNÍ PLO
Č.PARC.4006/8 K.Ú. ÚVALY U PRAHY

o určení vnějších vlivů vypracovaný odbornou komisí
Název firmy zajišťující vypracování protokolu
Blahoslav Vávra – elektroprojektce, M.Horákové 261 H.Králové 500 06

V Hradci Králové

dne: 15.08. 2010

Složení komise:

Předseda: Blahoslav Vávra Funkce: elektroprojektant, M.Horákové 261 H.Králové 500 06

Členové:

Podklady použité pro vypracování protokolu:

ČSN 33 2000-3 Hodnocení základních charakteristik

ČSN 33 2000-5-51 Všeobecné předpisy,

Přílohy:

Púdorysy objektu

Popis objektu (technologického procesu a zařízení):

Sportovní hala pro házenou s malou tribunou pro cca 50-100 lidí. Ocelová konstrukce, střecha PVC.

Venkovní prostory nechráněné – venkovní nechráněný prostor proti dešti a mlze vně objektu

Venkovní prostory chráněné (pod přístřeškem) – venkovní chráněný prostor proti vlhkosti vzduchu a proti kondenzované vodě vně objektu

Rozhodnutí:

Venkovní prostory chráněné (pod přístřeškem)

AB7, AC1, AD3, AE2, AF2, AG2, AH1, AJ-, AK1, AL2, AM2, AN2, AP1, AQ3, AR1, AS1, BA1, BB-, BC3, BD1, BE1, CA1, CA2, CB1

Prostor z hlediska nebezpečí úrazu el.proudem dle ČSN 33 2000-3 : zvláště nebezpečné

Ochrana před úrazem el.proudem dle ČSN 33 2000-4.41 : základní + zvýšená

Minimální krytí IP dle ČSN 33 2000-5-51:

rozdávěče IP44 el.přístroje IP44 el.stroje IP44 svítidla IP 44

Venkovní prostory nechráněné

AB7, AC1, AD4, AE2, AF2, AG2, AH1, AJ-, AK1, AL2, AM2, AN2, AP1, AQ3, AR1, AS1, BA1, BB-, BC3, BD1, BE1, CA1, CA2, CB1

Prostor z hlediska nebezpečí úrazu el.proudem dle ČSN 33 2000-3 : zvláště nebezpečné

Ochrana před úrazem el.proudem dle ČSN 33 2000-4.41 : základní + zvýšená

Minimální krytí IP dle ČSN 33 2000-5-51:

rozdávěče- IP44 el.přístroje IP44 el.stroje IP44 svítidla IP 44

Zdůvodnění:

Stanovené vnější vlivy jsou v souladu s ČSN 33 2000-3 Stanovení základních charakteristik, a dle ČSN 33 2000-5-51.

Závěr:

Při změnách využití objektu musí být určeny znovu ty části vnějších vlivů, u kterých dochází ke změnám.

Datum sepsání protokolu: 15.08. 2010

Podpis předsedy komise:

FAKTURA Č.: 1500902
ZÁLOHOVÁ FAKTURA
VAR.SYMBOL: 1500902



Dodavatel:
PRECOL s.r.o.
PŘEDMĚŘICE N.JIZ. 74
294 74
IČO: 26461935
DIČ: CZ26461935

Odběratel:
TJ SOKOL ÚVALY
nám. Arnošta z Pardubic 164
250 82 ÚVALY
IČO: 64934781
DIČ: CZ64934781

Bankovní spojení: Raiffeisen Bank Mladá Boleslav **č.ú.:4895976001/5500**
Datum vystavení: 12.03.2015 **Datum zdanitelného plnění:**
Forma úhrady: pp **Datum úhrady:** **22.03.2015**

Fakturujeme Vám zálohu na dodávku sportovního povrchu
SPORT COURT - DEFENSE
do sportovní haly TJ SOKOL Úvaly,
dle smlouvy SoD č. PR-UV-02-15 uzavřené dne 11.3.2015

Záloha na umělý sportovní povrch

400.000,00 Kč

Celková cena zálohy:
CELKEM K FAKTURACI:
ZÁLOHOVĚ JIŽ UHRAZENO:
K ÚHRADĚ ZBÝVÁ

400.000,00 Kč

400.000,00 Kč

0,00 Kč

400.000,00 Kč

K úhradě: 400.000,00 Kč

Vystavil: Ing. Pavel Jůza



LEGENDA ZASTAVĚNÉ A ZPEVNĚNÉ PLOCHY

SO 01 - MOBILNÍ HALA - ZASTŘEŠENÍ STÁVAJÍCÍ
SPORTOVNÍ PLOCHY - 1075,00 m²

LEGENDA ODKAZŮ A TECH. INFRASTRUKTURY

STÁVAJÍCÍ ROZVADĚČ ELEKTRO

TI 01 - DEŠŤOVÁ KANALIZACE - 27,50 m
TI 02 - PŘÍPOJKA VEDENÍ NN - 6,20 m
TI 03 - PŘÍPOJKA PLYNOVOD - 18,50 m

OSTATNÍ

DOTČENÉ ÚZEMÍ
STÁVAJÍCÍ OPLOČENÍ AREÁLU
VZROSTLÁ ZELEN

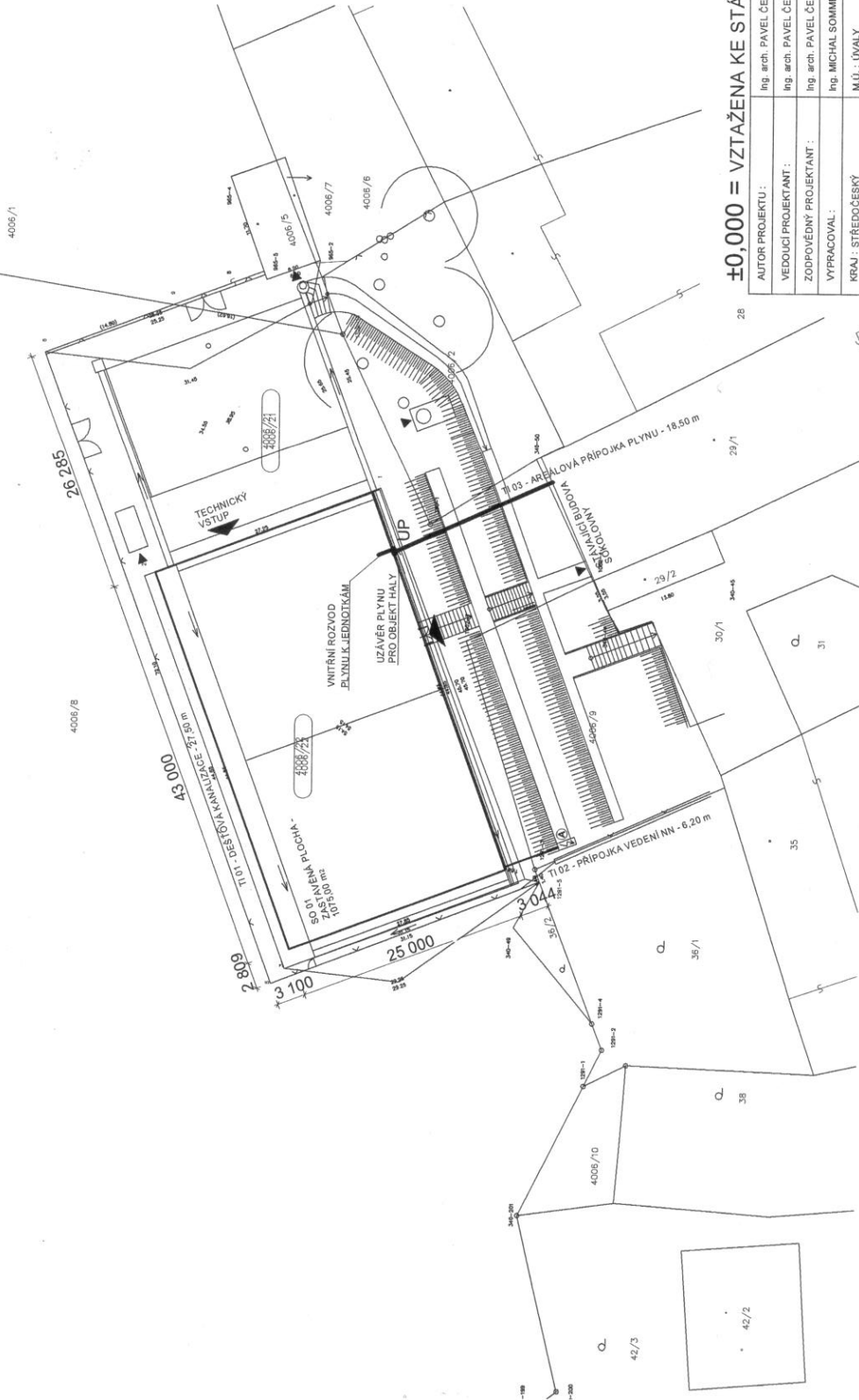
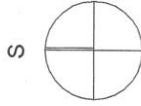

±0,000 = VZTAŽENA KE STÁVAJÍCÍ ÚROVNI TERÉNU

AUTOR PROJEKTU :	Ing. arch. PAVEL ČERVENÝ
VEDOUČÍ PROJEKTANT :	Ing. arch. PAVEL ČERVENÝ
ZODPOVĚDNÝ PROJEKTANT :	Ing. arch. PAVEL ČERVENÝ
VYPRACOVAL :	Ing. MICHAL SOMMER
KRAJ :	STŘEDOČESKÝ
M.Ú. :	ÚVALY

ARCHITEPHK
ARCHITEKTONICKÁ A PROJEKTOVÁ KANCELÁŘ
HABRMANSOVA 223, HRADEC KRÁLOVÉ 500 02
TEL.: 466 531 164, FAX: 466 531 146

PŮDORYS - 1:200

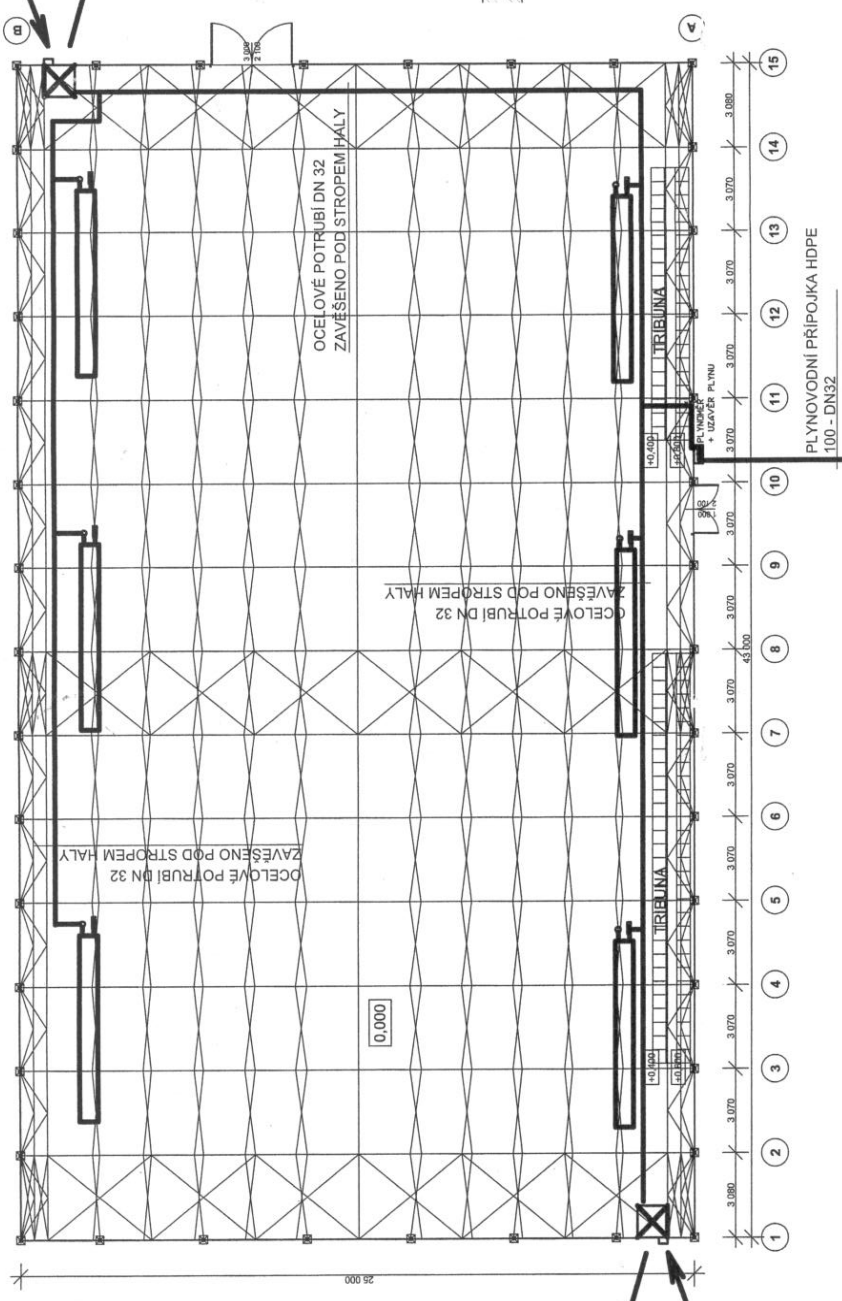

TERMOIZOLÁČNÍ PLYNOVÁ JEDNOTKA MONZIJUM
VYKON 4 000 m² m² m²
SE SMĚSOVACÍ KOMOROU

PŘÍČNÝ ŘEZ - 1:200

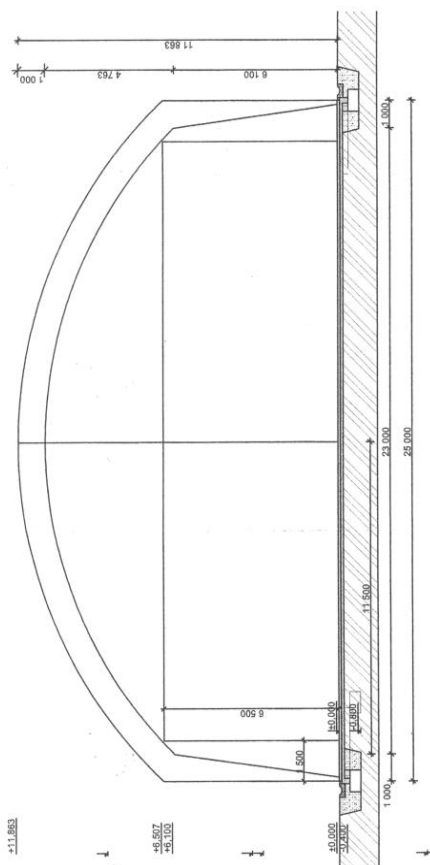

- LEGENDA MATERIÁLŮ**
- BETON - CHARAKTERISTIKA DLE POSOUZENÍ STATIKA
 - ZEMINA PŮVODNÍ
 - DRENAŽNÍ VRSTVA

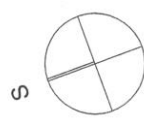

±0,000 = VZTAŽENA KE STÁVAJÍCÍ ÚROVNI TERÉNU

AUTOR PROJEKTU:	Ing. arch. PAVEL ČERVENÝ
VEDOUcí PROJEKTANT:	Ing. arch. PAVEL ČERVENÝ
ZODPOVĚDNÝ PROJEKTANT:	Ing. arch. PAVEL ČERVENÝ
VYPRACOVAL:	Ing. MICHAL SOMMER
KRAJ:	STŘEDOČESKÝ
INVESTOR:	TJ SOKOL ÚVALY, JIŘÍ DRAB, NÁMĚSTÍ ARNOŠTA Z PARDUBIC
AKCE:	ZASTŘEŠENÍ STÁVAJÍCÍ SPORTOVNÍ PLOCHY
Č. PARC.	4006/8 K.Ú.: ÚVALY U PRAHY
TZB - VYTÁPĚNÍ	
NAZEV:	PŮDORYS 1. NADZEMNÍ PODLAŽÍ, PODÉLNÝ ŘEZ

ARCHITEP.HK
 ARCHITEKTONICKÁ PROJEKTOVÁ KANCELÁŘ
 HÁBŘANOVSKÁ 523, HÁBŘANOVSKÁ
 IČO: 27542238 DIČ: CZ27542238 500 I
 TEL.: 465 531 155, FAX: 465 531 156

ČÍSLO ZVÁZKY:	Z
STUPEŇ PD:	DISP
DATUM:	08.2010
MĚŘÍTKO:	1:200, 1:50
FORMÁT:	...

ČÍSLO VÝŘESU: PL.1

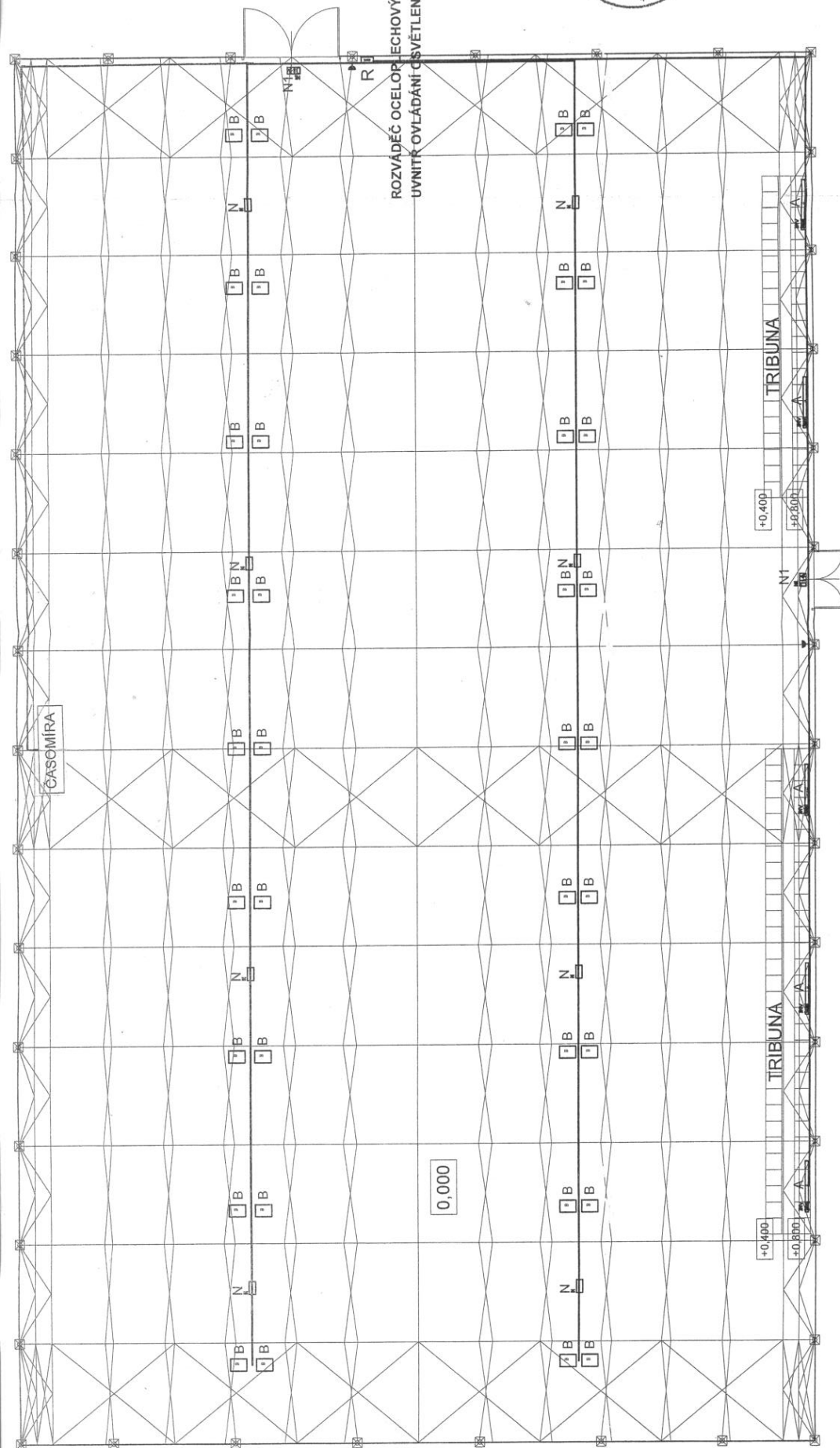

Blahošlav Vávra
 elektroprojekce
 M. Horákové 261
 500 06 Hradec Králové

±0,000 = VZTAŽENA KE STÁVAJÍCÍ ÚROVNI TERÉNU

AUTOR PROJEKTU:	Ing. arch. PAVEL ČERVENÝ
VEDOUcí PROJEKTANT:	Ing. arch. PAVEL ČERVENÝ
ZODPOVĚDNÝ PROJEKTANT:	BLAHOŠLAV VÁVRA
VYPRACOVAL:	BLAHOŠLAV VÁVRA
KRAJ:	STŘEDOČESKÝ
INVESTOR:	TJ SOKOL ÚVALY, JIRI PRÁG, NÁMĚSTÍ ARNOSTA Z PÁNEV, a.s.
AKCE:	ZASTŘEŠENÍ STÁVAJÍCÍ SPORTOVNÍ PLOCHY
Č. PARC.	4008/6 K.Ú.: ÚVALY U PRAHY
NÁZEV:	ELEKTROINSTALACE
ČÍSLO VÝKRESU:	EL-01

▼ JEDNOZÁSUVKA 230V/16A IP44

Legenda svítidel

- A 5* Beghelli 21-023/158/CY + inverter 18-58W SA1
- B 36* Beghelli 77007 + 77901 (Světlomet - halogen, výbojka 400W +mřížka)
- N 8* Beghelli 626A-TR-4X10SE1 (1465)
- N1 2* Beghelli FORMULA F65 8W IP65 SE1N (19002) + 19044

ARCHITEPIK
 ARCHITECTONICKÁ A PROJEKTOVÁ KANCELÁŘ
 HAIŘMANOVA 223, HRADEC KRÁLOVÉ 500 02
 TEL.: 465 531 164; FAX: 465 531 156
 Z10025
 ČÍSLO ZÁKÁZKY: Z10025
 STUPĚŇ PD: DSP
 DATUM: 29.7.2010
 MĚŘÍTKO: 1:150
 FORMÁT: A3

SMLOUVA O DÍLO č.822/835/14

uzavřená podle § 2586 a násl. zák. č. 89/2012 Sb. (občanského zákoníku) v platném znění mezi níže uvedenými stranami

Zhotovitel :

MANDÍK, a.s.

Dobříšská 550

267 24 Hostomice

zapsaná v obchodním rejstříku vedeném Městským soudem v Praze v oddíle B, vložce 7847

IČO: 267 18 405

DIČ: CZ 267 18 405

bankovní spojení: KB Beroun

č. účtu : 641 –131 / 0100

zapsaná v OR ved. MS v Praze , odd. B, vložka 7847

Zastoupený :

- Mgr.Marcelem Mandíkem – předseda představenstva
- Martinem Kuličkou - ve věcech smluvních a technických
- Jindřichem Slavičkem - ve věcech technických

Objednatel :

TJ Sokol Úvaly

Náměstí Arnošta z Pardubic 164

250 82 Úvaly

IČO: 64934781

DIČ: CZ64934781

Zastoupený :

- Ing. Jan Černý – předseda TJ

I. Předmět smlouvy

Dodávka, montáž a uvedení do provozu plynových infrazářičů Helios včetně příslušenství, kompletní vnitřní plynoinstalace k těmto plynovým infrazářičům Helios a to vše podle a v rozsahu cenové nabídky č. 822/835/14 ze dne 7.1.2014 , která tvoří přílohu této smlouvy – a to přílohu č.1.

Zhotovitel se zavazuje převést na objednatele vlastnické právo a objednatel je povinen dílo převzít a zaplatit kupní cenu za podmínek stanovených touto smlouvou.

Dílo bude provedeno jako kompletní dodávka v obvyklé kvalitě, všechny pomocné práce a díly jsou předmětem cenové nabídky.

Součástí dodávky bude kompletní úklid po prováděných pracích a likvidace odpadů vzniklých při montáži a dodávce.

II. Místo plnění

Místem plnění je : areál TJ Sokol Úvaly, nám.A.z Pardubic 164, 250 82 Úvaly, zastřešené házenkářské hřiště na pozemku 4006/21

III. Termíny plnění

Termín nástupu na montáž: v průběhu 13.týdne 2015 (od 23.3.2015)

Dokončení montážních prací: do konce 14.týdne 2015 (do 3.4.2015)

Kompletní předání díla, uvedení do provozu a předání revizí: **do 10.4.2015**

Uvedení plynových infrazářičů Helios do provozu je podmíněno připojením na elektroinstalaci (přívod 230V do ovládní) – dodávka stavby.

Další podmínkou uvedení infrazářičů Helios do provozu je dodávka plynu (součástí nabídky zhotovitele není provedení venkovní části plynovodu).

IV. Platební podmínky - Cena

Cena celkem za dílo: 439.341,-Kč + DPH dle platných zákonů

Dle požadavku objednatele budou faktury vystaveny s DPH ve výši 21%.

Objednatel nabývá vlastnické právo k předmětu plnění – dílu v okamžiku jeho převzetí a podepsání předávacího protokolu a po zaplacení celkové ceny díla.

Úhrada Díla byla dohodnuta takto:

- 1) Po podpisu této smlouvy o dílo bude vystavena zálohová faktura ve výši 132.000,-Kč plus DPH dle platných zákonů. Splatnost faktury je do termínu nástupu na montážní práce.
- 2) Po dokončení a řádném předání díla bude vystavena konečná faktura ve výši 307.341,-Kč plus DPH dle platných zákonů. Splatnost faktury bude 21 dnů ode dne vystavení. V této konečné faktuře bude Zhotovitelem zúčtována platba, která mu byla poskytnuta v průběhu smluvního vztahu založeného touto smlouvou.

V. Protiplnění objednatele

Objednatel zajistí zhotoviteli přístup do prostoru provádění díla. Po dobu provádění díla poskytne zhotoviteli sociální zařízení, el. energii 230V/50 Hz a přiměřený prostor pro uskladnění materiálu a nářadí zhotovitele.

VI. Smluvní sankce

Zhotovitel se zavazuje, že v případě nesplnění termínu předání díla zaplatí objednateli smluvní pokutu ve výši 0,05% za každý i započatý den, o který bude prodloužen termín dokončení.

Objednatel se zavazuje, že v případě nezaplacení faktury v termínu stanoveném dle této smlouvy, zaplatí zhotoviteli smluvní úroky z prodlení ve výši 0,05 % z dlužné částky za každý i započatý den prodlení.

VII. Záruky

Byla sjednána 24 měsíční záruční doba na dílo, ode dne předání díla objednateli.

V případě podepsání servisní smlouvy s firmou MANDÍK, a.s. se záruka prodlužuje na 36 měsíců. Záruka se vztahuje na jakost, funkčnost a veškeré stanovené parametry díla a jeho jednotlivých částí dle příslušných norem ČSN. Zhotovitel odpovídá po celou záruční dobu za všechny vady díla zjevné i skryté, pokud neprokáže, že je způsobil objednatel nebo třetí osoba.

VIII. Závěrečná ustanovení

Obsah smlouvy lze měnit jen oboustranným písemným ujednáním.

Smlouva je vyhotovena ve dvou stejnopisech s platností originálu, z nichž každá ze smluvních stran obdrží po jednom.

Nedílnou součástí této smlouvy je příloha č.1 - „Cenová nabídka č.822/835/14 ze dne 7.1.2015“.

Účastníci prohlašují, že si smlouvu před podpisem přečetli a že je v souladu s jejich pravou a svobodnou vůlí. Na důkaz toho připojují své podpisy.

v Hostomíciích

dne: 2.3.2015

v Úvalěch dne: 24.2.2015

Zhotovitel:
MANDÍK, a.s.

Objednatel:
TJ Sokol Úvaly

.....
Mgr. Marcel Mandík
předseda představenstva

.....
Ing. Jan Černý
předseda TJ

MANDÍK[®]
MANDÍK, a.s.
267 24 Hostomice, Dobříšská 550
www.mandik.cz
®

**Tělovýchovná jednota
Sokol Úvaly**
nám. A. z Pardubic 164, 250 82 Úvaly
IČO: 64934781 DIČ: CZ64934781

Smlouva o dílo č. PR-UV-02-15

uzavřená podle § 2586 a násl., zákona č. 89/2012 Sb., Občanského zákoníku, ve znění pozdějších předpisů. Tato smlouva upravuje vzájemné vztahy mezi Objednatel a Zhotovitelem při zhotovení díla.

Smluvní strany

1. Objednatel:

název: TJ SOKOL ÚVALY
sídlo: nám. Arnošta z Pardubic 164
PSČ: 250 82 ÚVALY
IČO: 64934781
DIČ: CZ64934781
zastoupený: Ing. Janem Černým - předsedou
bankovní spojení:
číslo účtu:
společnost je zapsána v spolkovém rejstříku vedeném Městským soudem v Praze, oddíl L, vložka 1103

dále jen Objednatel

2. Zhotovitel:

název: PRECOL s.r.o.
sídlo: Předměřice n. Jiz. 74
PSČ: 294 74
IČO: 26461935
DIČ: CZ26461935
zastoupený: Ing. Pavlem Jůzou - jednatelem
bankovní spojení: Raiffeisenbank Ml. Boleslav
číslo účtu: 3885231001/5500
společnost je zapsána v obchodním rejstříku vedeném Městským soudem v Praze, oddíl C, vložka 83845

dále jen Zhotovitel

Předmět plnění

1. Předmětem plnění podle této smlouvy je dodávka a montáž modulového sportovního povrchu SPORT COURT-DEFENSE do sportovní haly TJ SOKOL Úvaly. Práce budou provedeny v souladu s cenovou nabídkou Zhotovitele ze dne 22.10.2014 v aktualizovaném rozsahu.
2. Dohodou obou smluvních stran je stanoveno plnění této smlouvy podle předchozího článku v následujícím rozsahu a provedení:
 - Dodávka a montáž nového sportovního povrchu SPORT COURT-DEFENSE o formátu 305x305mm na plochu velikosti 142x74ks modulů (tj. 977,5m²)
 - Dodávka a montáž podkladní tlumící podložky o tl. 2mm
 - Provedení lajnování PUR-2K barvou (primer+barva) pro házenou.
 - Hrubý úklid a zaškolení obsluhy

Termíny plnění

1. Objednatel se zavazuje předat připravenou plochu určenou k provedení díla Zhotoviteli nejpozději do
2. Zhotovitel se zavazuje dílo podle této smlouvy zhotovit a předat bez vad Objednateli nejpozději do 7 týdnů od objednání povrchu u výrobce. Předáno je dílo okamžikem, kdy bude podepsán protokol o předání a převzetí díla oběma smluvními stranami, přičemž v protokolu bude deklarován bezvadný stav díla, případně stav který nebrání užívání díla Zhotovitelem..
3. Termín dodání se může po dohodě prodloužit pouze vlivem nepříznivých povětrnostních podmínek (teplota, vlhkost) během provádění prací (vztahuje se na lajnování). Taková dohoda musí být uzavřena písemně a podepsána oběma smluvními stranami.
4. V případě nedodržení termínu zhotovení a předání díla ze strany Zhotovitele (odst. 2 tohoto článku smlouvy) je Zhotovitel povinen Objednateli uhradit smluvní pokutu ve výši 10.000,- Kč, a to za každý byt jen započatý den prodlení. Sjednaná smluvní pokuta nemá vliv na náhradu případně škody vzniklé objednateli.
5. Kontaktní osoby k provedení díla:
 - za Objednatele: p. Jiří Dráb – tel. 777 690 814
 - za Zhotovitele: Ing. Pavel Jůza – tel. 731 114 258

Odstoupení od smlouvy

1. Při nedodržení termínu zhotovení a předání díla ze strany Zhotovitele (odst. 2 tohoto článku smlouvy) a prodlení Zhotovitele delším jak 14 dní má Objednatel právo odstoupit od smlouvy, smlouva zaniká s účinky ex tunc a odstoupení je nutné druhé smluvní straně oznámit formou písemného oznámení.
2. Do patnácti dnů ode dne, kdy bylo od smlouvy účinně odstoupeno je Zhotovitel povinen předat zpět Objednateli plochu určenou k provedení díla a uvést ji do stavu, v němž ji od Objednatele převzal. Ve stejném termínu Zhotovitel Objednateli předá všechny dokumenty, které od něj ke zhotovení díla obdržel. Pokud byla poskytnuta Objednatelem finanční záloha, Zhotovitel je povinen tuto zálohu vrátit Objednateli do 10 dní od odstoupení od smlouvy. Zhotovitel v případě odstoupení Objednatele od smlouvy nemá právo na úhradu jakýchkoliv nákladů spojených s činností dle této smlouvy.
3. Smluvní strany mohou od smlouvy odstoupit také ze zákonných důvodů.

Cena díla a platební podmínky

1. Cena za provedení díla byla sjednána jako pevná v celkové smluvní ceně, ke které bude připočítána DPH podle platných předpisů platných v době předání díla:
 - Smluvní cena: 988.813,00 Kč
 - DPH 21%: 207.651,00 Kč
 - Cena celkem: 1.196.464,00 Kč(slovy: jedenmilion jednostodevadesátšesttisíc čtyřistašedesátčtyři koruny české)
2. Platební podmínky:
 - Objednatel poskytne Zhotoviteli zálohu na zajištění a rezervaci materiálu ve výši 400.000,-. K tomuto vystaví Zhotovitel zálohovou fakturu po uzavření Smlouvy se splatností 10 dní.

- Provedené dílo bude proplaceno na základě závěrečné fakturace, která bude doložena soupisem provedených prací a dodávek odsouhlasených odpovědným zástupcem Objednatele. V závěrečné faktuře, která musí mít veškeré náležitosti daňového dokladu, bude vyúčtována poskytnutá záloha.
- Doba splatnosti faktury je 21 dní od data doručení.
- Právo fakturovat provedené dílo vznikne Zhotoviteli dnem předání a převzetí díla bez vad, bránících provozu a užívání díla.

Povinnosti Zhotovitele

1. Zhotovitel je povinen zejména:
 - dodat Objednateli dílo podle této smlouvy řádně a včas
 - převzít plochu k provedení díla po prověření její připravenosti – viz Povinnosti Objednatele
 - provést zaškolení příslušných pracovníků Objednatele k provozu, provádění údržby a oprav
 - řídit se a dodržovat zásady bezpečnosti práce a ochrany životního prostředí při provádění díla
 - při pracích na díle postupovat v souladu s právním řádem ČR, s právním řádem EU a s případnými dotačními podmínkami, s nimiž jej Objednatel seznámil.
 - dílo bez vad předat Objednateli ve lhůtě dle čl. Termín plnění a o předání a převzetí sepsat protokol (ve 2 vyhotoveních), který obě strany podepíší; v případě, že bude dílo vykazovat vady, je Objednatel oprávněn jeho převzetí odmítnout do doby odstranění vad, případně ho převzít podmíněně.

Povinnosti Objednatele

1. Objednatel je povinen zejména:
 - připravit podmínky k provedení díla a zajistit předání staveniště Zhotoviteli
 - umožnit přístup pracovníkům Zhotovitele do objektů Objednatele k provedení díla
 - převzít dokončené dílo a umožnit zaškolení příslušných pracovníků k provozu, provádění údržby a oprav. V případě, že bude dílo vykazovat vady je oprávněn jeho převzetí odmítnout do doby odstranění vad, případně ho převzít podmíněně (pokud vady nebrání provozu díla)
 - zaplatit příslušné částky Zhotoviteli dle čl. Cena díla a platební podmínky

Záruky a garance

1. Zhotovitel zodpovídá za to, že dílo podle této Smlouvy o dílo je provedeno podle podmínek této smlouvy a že po dobu záruční doby bude mít vlastnosti dohodnuté v této smlouvě (v případě pochybností pak vlastnosti, jež obvykle vykazují povrchy určené pro vnitřní sportoviště) při respektování dohodnutých zásad údržby a oprav předmětu díla.
2. Zhotovitel poskytuje Objednateli na předané dílo limitovanou záruku v trvání 180 měsíců na sportovní povrch SPORT COURT-DEFENSE s tím, že záruční doba počíná běžet ode dne předání celého díla.
3. Smluvní strany se dohodly pro případ vady díla, že po dobu záruční doby má Objednatel právo požadovat a Zhotovitel povinnost bezplatně odstranit vady podléhající záruce. Pro tento případ se termín k odstranění vad určí dohodou mezi

- Objednatel a Zhotovitelem, podle náročnosti závady. Pokud se strany nedohodnou jinak platí termín pro odstranění závady do 10 dnů. V případě nedodržení dohodnutého termínu k odstranění vad ze strany Zhotovitele se sjednává smluvní sankce 5.000,- Kč/den prodlení. Nárok na náhradu škody tím zůstává nedotčen.
- Podmínkou pro uplatnění případných vad v době záruky je, že Objednatel zajistil používání povrchu jen k účelům k tomu určeným (sportovní využití).
 - Objednatel se zavazuje, že případnou reklamaci vady díla uplatní u Zhotovitele bezodkladně po jejím zjištění písemnou formou – doporučeným dopisem nebo e-mailem na adresu Zhotovitele: pavel.juza@precol.cz nebo info@precol.cz.
 - Záruka se nevztahuje na vady vzniklé nevhodným užíváním povrchu.

Závěrečná ujednání

- Pokud není v této smlouvě stanoveno jinak, řídí se smluvní vztahy příslušnými ustanoveními občanského zákoníku.
- Změny této Smlouvy o dílo a její případné dodatky lze provést pouze na základě písemné dohody obou smluvních stran.
- Smluvní strany se zavazují řešit případné spory, vzniklé z této Smlouvy o dílo, vždy nejprve vzájemným jednáním s cílem vzájemné dohody prostřednictvím svých, ve smlouvě uvedených, zmocněných zástupců.
- Smluvní strany se dohodly, že vlastnická práva k dodanému dílu přechází na Objednatele v souladu s ust. § 2599 občanského zákoníku. Nebezpečí škody na zhotovované věci přechází na Objednatele dnem převzetí dokončeného díla, do této doby je na straně Zhotovitele.
- Pokud dojde k zániku subjektů smluvních stran této Smlouvy o dílo, přecházejí všechna práva a povinnosti, z této smlouvy vyplývající, automaticky na jejich právní nástupce.
- Tato Smlouva o dílo nabývá účinnosti a platnosti dnem podpisu obou smluvních stran.
- Smluvní strany prohlašují, že tato smlouva odpovídá jejich pravé vůli a na důkaz toho připojují své podpisy. Tato smlouva je sepsána ve dvou vyhotoveních, z nichž každý výtisk má platnost originálu a každá ze smluvních stran obdrží jedno provedení.

V Úvalech dne:

**Tělovýchovná jednota
Sokol Úvaly**
nám. A. z Pardubic 164, 250 82 Úvaly
IČO: 64934781 DIČ: 058-64934781

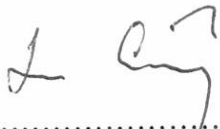

.....
za Objednatele
Ing. Jan Černý

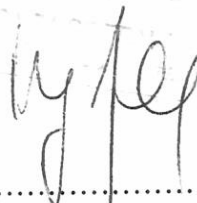



.....
za Zhotovitele
Ing. Pavel Juza

±0,000 = VZTAŽENA KE STÁVAJÍCÍ ÚROVNI TERÉNU

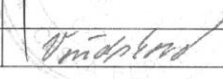

HALY PRO VÁS BIZNIS[®]
HALY.biz

AUTOR PROJEKTU :	Ing. arch. PAVEL ČERVENÝ	 	ARCHITEP.HK S.R.O. ARCHITEKTONICKÁ A PROJEKTOVÁ KANCELÁŘ HABRMANOVA 323, HRADEC KRÁLOVÉ 500 02 IČO: 27542238 DIČ: CZ27542238 TEL.: 495 531 155, FAX.: 495 531 156
VEDOUcí PROJEKTANT :	Ing. arch. PAVEL ČERVENÝ		
ZODPOVĚDNÝ PROJEKTANT :	Ing. arch. PAVEL ČERVENÝ		
VYPRACOVAL :	Ing. PAVLÍNA VAŇÁSKOVÁ		
KRAJ : STŘEDOČESKÝ	M.Ú. : ÚVALY		
INVESTOR : TJ SOKOL ÚVALY, JIŘÍ DRÁB, NÁMĚSTÍ ARNOŠTA Z PARDUBIC	ČÍSLO ZAKÁZKY :	Z1/10025	
AKCE :	ZASTŘEŠENÍ STÁVAJÍCÍ SPORTOVNÍ PLOCHY	STUPEŇ PD :	DSP
	Č. PARC. 4006/22 K,Ú.: ÚVALY U PRAHY	DATUM :	20.10.2010
	DOKUMENTACE KE STAVEBNÍMU POVOLENÍ	MĚŘÍTKO :	
NÁZEV :	SOUHRNNÁ TECHNICKÁ ZPRÁVA	FORMÁT :	...
		ČÍSLO VÝKRESU: B	

B. SOUHRNNÁ TECHNICKÁ ZPRÁVA

B 1 Urbanistické, architektonické a stavebně technické řešení

- B 1.0 Zhodnocení staveniště, u změny dokončené stavby též vyhodnocení současného stavu konstrukcí; stavebně historický průzkum u stavby, která je kulturní památkou, je v památkové rezervaci nebo je v památkové zóně,
- B 1.1 Urbanistické a architektonické řešení stavby, popřípadě pozemků s ní souvisejících,
- B 1.2 Technické řešení s popisem pozemních staveb a inženýrských staveb a řešení vnějších ploch,
- B 1.3 Napojení stavby na dopravní a technickou infrastrukturu,
- B 1.4 Řešení technické a dopravní infrastruktury včetně řešení dopravy v klidu, dodržení podmínek stanovených pro navrhování staveb na poddolovaném a svážném území,
- B 1.5 Vliv stavby na životní prostředí a řešení jeho ochrany,
- B 1.6 Řešení bezbariérového užívání navazujících veřejně přístupných ploch a komunikací,
- B 1.7 průzkumy a měření, jejich vyhodnocení a začlenění jejich výsledků do projektové dokumentace,
- B 1.8 Údaje o podkladech pro vytýčení stavby, geodetický referenční polohový a výškový systém,
- B 1.9 Členění stavby na jednotlivé stavební a inženýrské objekty a technologické provozní soubory,
- B 1.10 Vliv stavby na okolní pozemky a stavby, ochrana okolí stavby před negativními účinky provádění stavby a po jejím dokončení, resp. jejich minimalizace,
- B 1.11 Způsob zajištění ochrany zdraví a bezpečnosti pracovníků, pokud není uveden v části F

B 2 Mechanická odolnost a stabilita

Průkaz statickým výpočtem, že stavba je navržena tak, aby zatížení na ni působící v průběhu výstavby a užívání nemělo za následek

- B 2.0 Zřícení stavby nebo její části,
- B 2.1 Větší stupeň nepřijatelného přetvoření,
- B 2.2 Poškození jiných částí stavby nebo technických zařízení anebo instalovaného vybavení v důsledku většího přetvoření nosné konstrukce,
- B 2.3 Poškození v případě, kdy je rozsah neúměrný původní příčině.

B 3 Požární bezpečnost

- B 3.0 Zachování nosnosti a stability konstrukce po určitou dobu,
- B 3.1 Omezení rozvoje a šíření ohně a kouře ve stavbě,
- B 3.2 Omezení šíření požáru na sousední stavbu,
- B 3.3 Umožnění evakuace osob a zvířat,
- B 3.4 Umožnění bezpečného zásahu jednotek požární ochrany.

B 4 Hygiena, ochrana zdraví a životního prostředí

B 5 Bezpečnost při užívání

B 6 Ochrana proti hluku

B 7 Úspora energie a ochrana tepla

- B 7.0 Splnění požadavků na energetickou náročnost budov a splnění porovnávacích ukazatelů podle jednotné metody výpočtu energetické náročnosti budov,
- B 7.1 Stanovení celkové energetické spotřeby stavby.

B 8 Řešení přístupu a užívání stavby osobami s omezenou schopností pohybu a orientace údaje o splnění požadavků na bezbariérové řešení stavby.

B 9 Ochrana stavby před škodlivými vlivy vnějšího prostředí radon, agresivní spodní vody, seismická, poddolování, ochranná a bezpečnostní pásma apod.

B 10 Ochrana obyvatelstva splnění základních požadavků na situování a stavební řešení stavby z hlediska ochrany obyvatelstva.

B 11 Inženýrské stavby (objekty)

- B 11.0 Odvodnění území včetně zneškodňování odpadních vod,**
- B 11.1 Zásobování vodou,**
- B 11.2 Zásobování energiemi,**
- B 11.3 Řešení dopravy,**
- B 11.4 Povrchové úpravy okolí stavby, včetně vegetačních úprav,**
- B 11.5 Elektronické komunikace.**

B 12 Výrobní a nevýrobní technologická zařízení staveb (pokud se ve stavbě vyskytují)

- B 12.0 Účel, funkce, kapacita a hlavní technické parametry technologického zařízení,**
- B 12.1 Popis technologie výroby,**
- B 12.2 Údaje o počtu pracovníků,**
- B 12.3 Údaje o spotřebě energií,**
- B 12.4 Bilance surovin, materiálů a odpadů,**
- B 12.5 Vodní hospodářství,**
- B 12.6 Řešení technologické dopravy,**
- B 12.7 Ochrana životního a pracovního prostředí**

B. SOUHRNNÁ TECHNICKÁ ZPRÁVA

B 1 Urbanistické, architektonické a stavebně technické řešení

B 1.0 Zhodnocení staveniště, u změny dokončené stavby též vyhodnocení současného stavu konstrukcí; stavebně historický průzkum u stavby, která je kulturní památkou, je v památkové rezervaci nebo je v památkové zóně,

Záměrem investora je zastřešení sportovní plochy na pozemku p.č. 4006/22 k.ú. Úvaly u Prahy. Dojde tak ke zkvalitnění podmínek užívání stávajícího hřiště a prodloužení doby jeho využití bez navýšování kapacity hráčů ani diváků.

Objekt haly je navržen jako nepodsklepená, jednopodlažní stavba z ocelových rámu opláštěná PES technickou textilí s oboustranným nánosem PVC. Půdorysný tvar je pravidelný obdélníkový.

Pozemek 4006/22 k.ú. Úvaly u Prahy má pravidelný obdélníkový tvar natočený směrem jihozápad – severovýchod. Charakter terénu v okolí je svažité, v místě stavby je však téměř rovinný. Celý areál přiléhá na jižní straně k místní komunikaci, ze které jsou přístupné pozemky investora.

Na pozemku se nenachází žádné kulturní památky, u kterých by bylo nutné provést stavebně historický průzkum.

B 1.1 Urbanistické a architektonické řešení stavby, popřípadě pozemků s ní souvisejících,

Pozemek p.č. 4006/22 k.ú. Úvaly u Prahy leží na východním okraji města Úvaly. Město Úvaly leží na východ od Prahy, těsně za hranicí středočeského kraje. Lokalita pro umístění stavby leží v prostoru Tělovýchovné jednoty Sokol Úvaly. Pozemek je umístěn v nezastavěném území.

Pozemek, na kterém je stavba plánována, se nachází v areálu TJ Sokol Úvaly a přiléhá tak k náměstí Arnošta z Pardubic. Přístup do areálu je právě z této komunikace.

B 1.2 Technické řešení s popisem pozemních staveb a inženýrských staveb a řešení vnějších ploch,

Konstrukční řešení

Konstrukčně je objekt skladu navržen jako lehká mobilní ocelová hala s PVC opláštěním, kotvená na únosnou podkladní plochu.

Základy

Založení objektu bude řešeno kotvením do prefabrikovaných betonových základových patek po obvodu stažených základovými prefabrikovanými železobetonovými prahy.

Případně bude kotven pomocí kotvicích prvků na únosnou podkladní plochu stávajícího hřiště.

Řešení bude upřesněno dodavatelem ocelové haly HALY.biz po vypracování geologického průzkumu před zahájením výstavby.

Založení je navrženo na základě podkladů poskytnutých dodavatelem ocelové haly HALY.biz

Svislé nosné konstrukce

Svislé nosné konstrukce jsou navrženy z příhradových nosníků z ocelových profilů tvořící rám. Rámy jsou v hale modulově rozmístěny po 3070 mm.

Vodorovné nosné konstrukce

Vodorovné nosné konstrukce jsou navrženy z příhradových nosníků z ocelových profilů tvořící rám. Rámy jsou v hale modulově rozmístěny po 3070 mm.

Konstrukce střechy

Viz. „vodorovné nosné konstrukce“

Střešní plášť

Střešní plášť je řešen PES technickou textilií, Polymar 8205, s oboustranným nánosem PVC (850 g/ m²), která tvoří po celé vnější ploše haly „střešní“ plášť a „stěny“.

Schodiště

Není v objektu navrženo.

Podlahové pláště

Podlahové pláště budou v hale tvořeny sportovním povrchem na podkladní betonové desce tl. 1500mm.

Izolace proti vodě

Izolace proti vodě jsou navrženy živičné pásy.

Tepelné izolace

Tepelné izolace nejsou navrženy.

Úpravy vnitřních povrchů

Vnitřní povrchy budou řešeny PVC povrchem plachty.

Úpravy vnějších povrchů

Vnější povrchy budou řešeny PVC povrchem plachty.

Klempířské práce

Veškeré klempířské prvky oplechování budou provedeny v souladu s příslušnou ČSN.

Natěračské práce

Veškeré ocelové prvky konstrukce budou pozinkované.

Výplně otvorů

V severovýchodní štítové stěně jsou navržena vrata sloužící jako technický vstup. V jihovýchodní stěně mobilní haly jsou dvoukřídlé dveře – hlavní vstup, v severozápadní stěně dveře sloužící jako únikový východ.

Řešení vnějších ploch

Vnější zpevněné plochy jsou řešeny povrchem z betonové dlažby a zůstanou beze změny. Ostatní zpevněné plochy jsou zatravněny, případně budou řešeny dle výběru a potřeb investora.

B 1.3 Napojení stavby na dopravní a technickou infrastrukturu,

Napojení stavby na dopravní infrastrukturu

Napojení na veřejnou dopravní síť je bez problémů. Stavba bude napojena na místní komunikaci stávajícím sjezdem, využívaným v současnosti pro napojení areálu TJ Sokol.

Napojení na technickou infrastrukturu

Vodovod

Hala bude připojena na vodovod ze stávajícího objektu v areálu. Vodovod bude zásobovat pouze požární hydrant umístěný vedle vstupních dveří.

Kanalizace

Dešťová kanalizace:

Dešťové vody ze střechy objektu budou svedeny do kanalizační šachty na pozemku investora ústící do přílehlé vodoteče.

Splašková kanalizace:

Provoz objektu nevyžaduje navrhovat splaškovou kanalizaci.

Plynovod

Hala bude připojena na plynovod ze stávajícího objektu v areálu.

Elektro

Napojení elektro bude provedeno ze stávajícího rozvaděče, využívaného v současné době pro osvětlení venkovní plochy hřiště.

B 1.4 Řešení technické a dopravní infrastruktury včetně řešení dopravy v klidu, dodržení podmínek stanovených pro navrhování staveb na poddolovaném a svážném území,

Konstrukční vrstvy jsou navrženy s ohledem na provoz vozidel.

Charakter objektu nevyžaduje řešení dopravy v klidu. Výstavbou nové haly nedojde k navýšení dopravy v uvažované lokalitě, slouží pouze pro zkvalitnění provozu hřiště a prodloužení doby jeho využitelnosti. Předpokládá se stejný provoz jako za stávajícího stavu.

Objekt se nenachází v poddolovaném nebo svážném území.

B 1.5 Vliv stavby na životní prostředí a řešení jeho ochrany,

Stavba svým charakterem nemá zásadní vliv na životní prostředí.

B 1.6 Řešení bezbariérového užívání navazujících veřejně přístupných ploch a komunikací,

Řešení bezbariérového užívání veřejně přístupných ploch a komunikací je navrženo dle vyhlášky 369/2001 Sb. Pro užívání stavby osobami s omezenou schopností pohybu a orientace.

B 1.7 průzkumy a měření, jejich vyhodnocení a začlenění jejich výsledků do projektové dokumentace,

Na pozemku byl proveden stavebně technický průzkum staveniště.

B 1.8 Údaje o podkladech pro vytýčení stavby, geodetický referenční polohový a výškový systém

Předpokládá se výškové umístění stavby na úrovni stávajícího terénu.

B 1.9 Členění stavby na jednotlivé stavební a inženýrské objekty a technologické provozní soubory

Označení stavby :	Zastřešení stávající sportovní plochy
Umístění stavby :	Úvaly (Středočeský kraj)
Označení pozemků stavby :	4006/22 k.ú. Úvaly u Prahy

**SO 01 Montovaná hala
p.č. 4006/22 k.ú. Úvaly u Prahy**

Objekt je navržen jako nepodsklepená jednopodlažní stavba. Bude se jednat o lehkou mobilní halu. Půdorysný tvar je pravidelný obdélníkový o rozměrech 25 x 43 m a výšky 10,588m na hřebeni. Okapová hrana bude ve výšce 6,740 m.

**DO 01 Zastřešené lavice pro hráče
p.č. 4006/22 k.ú. Úvaly u Prahy**

Na severním okraji hřiště budou demontovány lavice hráčů a jejich plechové zastřešení.

**DO 02 Provizorní tribuna
p.č. 4006/22 k.ú. Úvaly u Prahy**

Bude odstraněna provizorní tribuna pro diváky, tvořena betonovými stupni a vyrovnána terénní nerovnost tvořena valem ze zeminy.

**DO 03 stávající venkovní osvětlení
p.č. 4006/22 k.ú. Úvaly u Prahy**

Stožáry venkovního osvětlení hřiště budou demontovány.

**DO 04 stávající ochranná síť
p.č. 4006/22 k.ú. Úvaly u Prahy**

Budou odstraněny ochranné sítě za brankami. Branky budou odstraněny a případně znovu použity.

**TI 01 Přípojka dešťové kanalizace
p.č. 4006/22 k.ú. Úvaly u Prahy**

Pro odvedení dešťových vod ze střech budou pužity stávající betonové žlaby, doplněny novými sběrnými žlaby a svedeny do stávající šachty ústící do místní vodoteče.

**TI 02 Přípojka vedení NN
p.č. 4006/22 k.ú. Úvaly u Prahy**

Přípojka vedení NN bude provedena ze stávajícího rozvaděče v areálu TJ Sokol Úvaly. Rozvaděč momentálně slouží k napojení venkovního osvětlení hřiště, které před započítáním výstavby demontováno. Trasa přípojky je patrná z koordinační situace stavby.

**TI 03 Přípojka plynovod
p.č. 4006/22 k.ú. Úvaly u Prahy**

Navržený objekt bude napojen na stávající plynovod za HUP z objektu na pozemku investora.

TI 04 Přípojka požární vodovod p.č. 4006/22 k.ú. Úvaly u Prahy

Navržený objekt bude napojen na stávající vodovod za stávající vodoměrnou sestavou. Voda je přivedena pouze k požárnímu hydrantu. Měření vody zůstává stávající.

B 1.10 Vliv stavby na okolní pozemky a stavby, ochrana okolí stavby před negativními účinky provádění stavby a po jejím dokončení, resp. jejich minimalizace,

Obyvatelstvo

Výstavba záměru bude organizačně zabezpečena způsobem, který bude omezovat narušení faktorů pohody - v nočních hodinách nebude výstavba záměru realizována, veškerá přeprava stavebních materiálů a stavebních odpadů bude uskutečňována pouze v denní době.

Hluk

Ekvivalentní hladina akustického tlaku A vyvolaná záměrem by neměla překročit požadované hygienické limity pro chráněný venkovní prostor a chráněný venkovní prostor staveb.

Z hodnocení zdravotních rizik pro obyvatele v souvislosti s běžným provozem záměru vyplývá, že příspěvek míry rizika účinku posuzovaných škodlivin vyvolaný běžným provozem záměru je absolutně nevýznamný.

Ovzduší

Po realizaci záměru nedojde k nárůstu znečišťujících látek v ovzduší, ani automobilovou dopravou v okolí záměru. Proto po uvedení záměru do provozu nebude docházet k překračování povolených imisních limitů znečišťujících látek.

Není ani předpoklad, že stavba bude významným zdrojem zápachu. Klima nebude stavbou ovlivněno.

Voda

Dešťové vody budou svedeny do šachty na pozemku investora.

Půda

Dotčené pozemky jsou vedeny v katastru nemovitostí jako ostatní plocha.

Vlivy na horninové prostředí a přírodní zdroje

Nerostné zdroje se v dotčeném území nenachází. Změny hydrogeologických charakteristik se nepředpokládají.

Flóra, fauna, ekosystémy

Realizací záměru nedojde ke kácení stromů.

Vlivy na hmotný majetek a kulturní památky

Stavba nemá vliv na hmotný majetek a kulturní památky.

B 1.11 Způsob zajištění ochrany zdraví a bezpečnosti pracovníků, pokud není uveden v části F

Stavba a staveniště bude řádně provozována a zajištěna dle odpovídajících bezpečnostních předpisů a norem. Zejména podle vyhlášky 591/2006Sb., 362/2005 Sb., 137/1998 Sb. a jejich změn. Dále budou dodrženy OTP z hlediska vyhlášky 369/2001 Sb. Pro užívání stavby osobami s omezenou schopností pohybu a orientace.

B 2 Mechanická odolnost a stabilita

- viz statický výpočet, který bude součástí dodávky ocelová haly HALY.biz

Průkaz statickým výpočtem, že stavba je navržena tak, aby zatížení na ni působící v průběhu výstavby a užívání nemělo za následek

- B 2.0 Zřícení stavby nebo její části,
- B 2.1 Větší stupeň nepřípustného přetvoření,
- B 2.2 Poškození jiných částí stavby nebo technických zařízení anebo instalovaného vybavení v důsledku většího přetvoření nosné konstrukce,
- B 2.3 Poškození v případě, kdy je rozsah neúměrný původní příčině.

B 3 Požární bezpečnost

- viz samostatná projektová dokumentace „Požární řešení“ ve v této dokumentaci.

- B 3.0 Zachování nosnosti a stability konstrukce po určitou dobu,
- B 3.1 Omezení rozvoje a šíření ohně a kouře ve stavbě,
- B 3.2 Omezení šíření požáru na sousední stavbu,
- B 3.3 Umožnění evakuace osob a zvířat,
- B 3.4 Umožnění bezpečného zásahu jednotek požární ochrany.

B 4 Hygiena, ochrana zdraví a životního prostředí

Daná stavba nebude mít s ohledem na její charakter zásadní vliv na životní prostředí v okolí stavby. Viz B 1.10

B 5 Bezpečnost při užívání

Vlastník objektu bude dodržovat zákonem stanovené periody při zajišťování revizí jednotlivých zařízení. Jedná se hlavně o elektroinstalaci, ale i pravidelné kontroly dalších zařízení a konstrukcí, nevyžadujících oficiální revizní zprávu.

Dále bude prováděna pravidelná údržba objektu zvláště s důrazem na zajištění statické stability nosných konstrukcí, požární ochrany stavebních konstrukcí, zajištění a ochrana tepelně-technických konstrukcí, zachování fyzikálních vlastností.

B 6 Ochrana proti hluku

Objekt haly zastřešující stávající hřiště nebude významným zdrojem hluku pro okolní zástavbu. Ochrana proti hluku proto není v tomto případě řešena.

B 7 Úspora energie a ochrana tepla

B 7.0 Splnění požadavků na energetickou náročnost budov a splnění porovnávacích ukazatelů podle jednotné metody výpočtu energetické náročnosti budov,

Stavby svým charakterem nevyžaduje splnění požadavků na energetickou náročnost budov z hlediska charakteru stavby.

B 7.1 Stanovení celkové energetické spotřeby stavby

Stanovení celkové energetické spotřeby stavby není řešeno, protože charakter stavby to nevyžaduje.

B 8 Řešení přístupu a užívání stavby osobami s omezenou schopností pohybu a orientace údaje o splnění požadavků na bezbariérové řešení stavby.

Řešení přístupu a užívání stavby osobami s omezenou schopností pohybu a orientace nebylo řešeno, protože stavba to svým charakterem nevyžaduje a ani to nebylo ze strany investora požadováno.

B 9 Ochrana stavby před škodlivými vlivy vnějšího prostředí radon, agresivní spodní vody, seismičita, poddolování, ochranná a bezpečnostní pásma apod.

povodně

Navrhovaná stavba není dle Povodňového plánu situována v ploše přímé nebo nepřímé ohrožené záplavami, proto nejsou navržena žádná opatření.

sesuvy půdy

Stavba se vyskytuje v oblasti, kde se nepředpokládá sesuv půdy.

poddolování

Stavba je navržena v oblasti, kde není provozována důlní činnost ani se zde nevyskytuje území poddolované z dřívější utlumené důlní činnosti.

seismičita

Stavba se nevyskytuje v oblasti se seismickými účinky.

radon

Při projektování a výstavbě nebude nutno uplatnit protiradonová opatření, protože se jedná o „otevřenou“ stavbu, která umožňuje unikání radonu z objektu.

hluk v chráněném venkovním prostoru a chráněném venkovním prostoru stavby.

Ekvivalentní hladina akustického tlaku A vyvolaná záměrem by neměla překročit požadované hygienické limity pro chráněný venkovní prostor a chráněný venkovní prostor staveb.

Z hodnocení zdravotních rizik pro obyvatele v souvislosti s běžným provozem záměru vyplývá, že příspěvek míry rizika účinku posuzovaných škodlivin vyvolaný běžným provozem záměru je absolutně nevýznamný.

B 10 Ochrana obyvatelstva splnění základních požadavků na situování a stavební řešení stavby z hlediska ochrany obyvatelstva.

U objektu nebylo požadováno řešení ochrana obyvatelstva splnění základních požadavků na situování a stavební řešení stavby z hlediska ochrany obyvatelstva.

B 11 Inženýrské stavby (objekty)

B 11.0 Odvodnění území včetně zneškodňování odpadních vod

Dešťová kanalizace:

Dešťové vody budou svedeny do šachty na pozemku investora zaústěné do místní vodoteče. Odvodnění bude provedeno pomocí stávajících betonových žlabů a doplněno o nové sběrné žlaby.

Splašková kanalizace:

Provoz objektu nevyžaduje navrhovat splaškovou kanalizaci.

B 11.1 Zásobování vodou

Zdroj vody:

Navržený objekt bude napojen na zdroj vody ze stávajícího objektu v areálu.

B 11.2 Zásobování energiemi

Napájení

Navržený objekt bude napojen na zdroj elektro ze stávajícího rozvaděče v areálu.

B 11.3 Řešení dopravy

Charakteristika území

Pozemek 4006/22 k.ú. Úvaly u Prahy má pravidelný tvar natočený směrem jihozápad – severovýchod. Charakter terénu v okolí je svažité, v místě stavby je však téměř rovinatý. Celý areál přiléhá na jižní straně k místní k místní komunikaci, ze které jsou přístupné pozemky investora.

Základní údaje o stavbě

Projektová dokumentace neřeší zpevněné plochy. Stávající komunikace a zpevněné plochy zůstávají beze změny.

Návrhové prvky

Při zpracování dokumentace se vycházelo z požadavků investora.

Směrové vedení trasy

Není řešeno.

Příčný a podélný sklon

Není řešen.

Dopravní zatížení a konstrukční vrstvy

Není řešeno.

Odvodnění

Všechny plochy jsou spádovány a voda vsakována do terénu na pozemku investora.

Vegetace a jiná zařízení

V prostoru staveniště se nenachází vzrostlá zeleň.

Dopravní řešení

Vjezd na pozemek je umožněn stávajícím sjezdem.

Prvky pro nevidomé a slabozraké

Není řešeno.

Mapový podklad

Pro vypracování předmětné dokumentace byl použit mapový podklad.

Geotechnický průzkum

Není řešeno.

Ostatní

Projektová dokumentace byla vypracována a stavební práce budou prováděny v souladu s platnými ČSN a TP z oboru silničního stavitelství a sítí technického vybavení. Koncept řešení bude předložen k vyjádření správcům inženýrských sítí, orgánům státní správy a investorovi. Projektant provedl rekognoskaci terénu a pro vlastní potřebu pořídil fotodokumentaci.

Staveniště a organizace výstavby

Zásady uvažovaného průběhu výstavby a její organizace; Stavební práce nebudou významně omezovat stávající silniční provoz na místní komunikaci. Případné omezení bude signalizováno provizorním dopravním značením, informujícím o stavební činnosti, snížení rychlosti, apod. Dopravní značení provede dodavatel stavby podle způsobu provádění stavebních prací, a zajistí stanovení dočasného dopravního značení. Při stavební činnosti bude brána zřetel na stávající objekty (stavby, oplocení, inženýrská zařízení).

Přijezdy a přístupy

Příjezd na staveniště bude umožněn pro vozidla stavby z místní komunikace. Staveniště budou opouštět pouze vozidla, neznečišťující povrchy přilehlých MK.

Podmínky požární bezpečnosti

Z hlediska dostupnosti stávajících objektů se stavbou nic nezmění. Šířkové parametry navrhovaných komunikací a sjezdů (minimální šířka 3,50 m) vyhovují průjezdu nákladních vozidel (i hasičských). Požární ochranu stavby není nutno řešit. Stavebními pracemi nedojde k likvidaci stávajících vodovodních hydrantů.

Obecné požadavky

Navržená stavba splňuje požadavky na bezpečnost silničního provozu i z hlediska požární bezpečnosti, stavba obsahuje parametry pro zajištění a dostupnost osob se sníženou schopností pohybu a orientace. Stavba bude prováděna dle platných předpisů pro užití stavebních prvků a materiálů a veškeré práce budou prováděny v souladu s vyhláškou ČÚBP a ČBÚ č. 324/1990 Sb., o bezpečnosti práce a technických zařízení při stavebních pracích. Veškeré práce a zabudování materiálů budou prováděny v souladu s předepsanými technologickými postupy a postupy jejich výrobců. Pro stavbu budou použity pouze materiály a výrobky, které mají atesty, certifikáty a prohlášení o shodě.

B 11.4 Povrchové úpravy okolí stavby, včetně vegetačních úprav

Sadové úpravy

Anotace:

Pozemek 4006/22 k.ú. Úvaly u Prahy má pravidelný obdélníkový tvar natočený směrem jihozápad – severovýchod. Charakter terénu v okolí je svažité, v místě stavby je však téměř rovinný. Celý areál přiléhá na jižní straně k místní komunikaci, ze které jsou přístupné pozemky investora.

Současný stav

Stavební pozemek je téměř rovinného charakteru. V současné době se v zájmovém území pro umístění stavby nenachází žádné objekty a vzrostlá zeleň.

Návrh zeleně

Návrh vegetačních prvků

Není součástí řešení. Zpevněné plochy pozemku kolem objektu budou zachovány zatravněné.

B 11.5 Elektronické komunikace.

V objektu není předpokládáno umístění žádného zařízení elektronické komunikace.

B 12 Výrobní a nevýrobní technologická zařízení staveb (pokud se ve stavbě vyskytují)

V objektu se není předpokládáno umístění žádného technologického zařízení.

- B 12.0 Účel, funkce, kapacita a hlavní technické parametry technologického zařízení,
- B 12.1 Popis technologie výroby,
- B 12.2 Údaje o počtu pracovníků,
- B 12.3 Údaje o spotřebě energií,
- B 12.4 Bilance surovin, materiálů a odpadů,
- B 12.5 Vodní hospodářství,
- B 12.6 Řešení technologické dopravy,
- B 12.7 Ochrana životního a pracovního prostředí

Ing.arch. Pavel Červený
Ing. Pavlína Vaňásková

F. 1.4 - TECHNICKÁ ZPRÁVA

ÚSTŘEDNÍ VYTÁPĚNÍ

Identifikační údaje

Název akce: **Zastřešení stávající sportovní plochy**

Investor: **TJ SOKOL ÚVALY, JIŘÍ DRÁB, NÁMĚSTÍ ARNOŠTA
Z PARDUBIC**

Místo stavby: **č. parc. 4006/8 K,Ú.: Úvaly u Prahy**

Stupeň dokumentace: **DSP – Dokumentace ke stavebnímu povolení**

Zpracovatel projektové dokumentace:

ARCHITEP HK s. r. o.
Habrmanova 323/15
500 02 Hradec Králové
IČO 275 42 238
tel: +420 495 531 155
fax: +420 95 531 156
Ing. arch. Pavel Červený
č. autorizace 02 733
tel: +420 608 963 718

Seznam příloh

Technická zpráva
Půdorys – Vytápění
Návrh topných jednotek



2

Vytápění:

Zdroj tepla:

Výpočet tepelných ztrát objektu byl proveden orientačně na hodnotu 140 W na m². Podrobnější výpočet tep. ztrát bude proveden při tvorbě prováděcího projektu.

Tepelná ztráta prostupem objektu je $Q_{cm} = 140 \text{ kW}$, průměrná vnitřní teplota je 20° C. Ta bude pokryta infrazáříči.

Tepelná ztráta větráním při naplnění kapacity Haly je 40 kW. Tato ztráta bude pokryta 2 jednotkami plynovými teplovzdušnými jednotkami s rekuperačním výměníkem. Tyto jednotky mají kapacitu pro výměnu vzduchu 4 000 m³/h, a max. tepelný výkon 46kW.

Topný zdroj a příslušenství:

Vytápění haly bude provedeno tmavými plynovými trubkovými infrazáříči. Při návrhu jsou použity záříče f. Mandík a.s. Navrženy jsou záříče HELIOS 30 UD+ v počtu 6 ks.

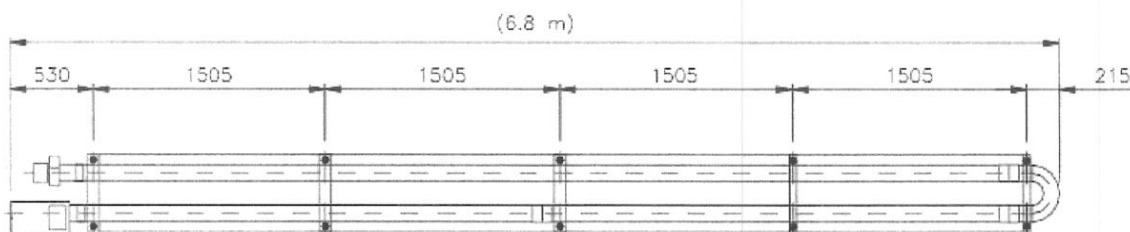

Měření a regulace

Regulace bude provedena ovládací skříňí OI, vybavenou ve standardním provedení termostatem s týdenním programem EURO 091. Skříň je vhodná pro ovládání jednoho šesti (OIX 6) infrazáříčů jednostupňových a dvoustupňových. Přepínání výkonu u dvoustupňových infrazáříčů je manuální. Krytí skříňe je IP 65, termostatu EURO 091 je IP 20.

Ovládání umožňující manuální řízení jednoho jednostupňového infrazáříče HELIOS v závislosti na teplotě (termostat), popřípadě na teplotě a týdenním programu.

Funkce infrazáříče Helios:

- Provoz infrazáříče je řízen automatikou, umístěnou v hořákové skříni. Je-li v hořákové skříni osazen diferenční tlakový spínač (plynový manostat), který hlídá provozní tlak plynu v rozvodu, je napájení vedeno přes tento spínač. Není-li požadovaný tlak plynu v rozvodu, infrazáříč je nefunkční.
- Po rozběhu ventilátoru a následném vyvolání podtlaku v hořákové komoře se sepne diferenční vzduchový manostat, který snímá tlakovou diferencii vzduchu vyvolanou odtahovým ventilátorem.
- Sepnutím manostatu začíná běžet provětrávací čas (cca 40 s), který slouží k provětrání odtahového potrubí spalin a vlastní topné trubice.

- Po uplynutí provětrávací doby je otevřen elektromagnetický zdvojený ventil a do hořáku je vpuštěn plyn. Současně je automatikou uvedeno do provozu zapalovací zařízení.
- Zapálení plynové směsi v hořáku zaregistruje ionizační elektroda.
- V případě, že unikající plynná směs v hořáku není zapálena do 5 s, je zařízení uvedeno do poruchového stavu - rozsvítí se kontrolka „PORUCHA“ a ventil přívodu plynu uzavře.
- Opětný start je možný po odblokování stavu poruchy, dle použité automatiky buďto odpojením a zpětným připojením k elektrické síti, nebo stisknutím tlačítka „RESET“ na ovládací skříni.
- Po uvedení hořáku do provozu a zapálení plynové směsi se rozsvítí kontrolka „PROVOZ“.

Instalace infrazáříče:

- Infrazáříče musí být instalovány v souladu s platnými normami a předpisy.
- Instalace zařízení musí být provedena kvalifikovaným pracovníkem k tomu způsobilým dle pokynů výrobce a platných norem (ČSN 06 1008, ČSN EN 416-1, ČSN 33 2000, ČSN 38 6420, TPG 704 01).
- Podmínky pro připojení infrazáříčů na plynový rozvod a elektrickou síť jsou uvedeny v montážním návodu.
- Provedení a montáž spalinovodu musí respektovat normu ČSN 73 4201. Množství spalovacího vzduchu pro infrazáříče musí odpovídat TPG 704 01.
- Pro určení bezpečné vzdálenosti infrazáříčů a spalinovodů od povrchu stavebních hmot platí ČSN 06 1008.
- Infrazáříče se zavěšují na patřičně dimenzovanou konstrukci pomocí řetízků a karabin, případně lanek.

Sportovní hala - Úvaly u Prahy

návrh sálavého vytápění

PODLAHA

Koeficient prostupu 1.5 Wm⁻²K⁻¹
Teplota země 5 °C

STĚNY

Koeficient prostupu 0.7 Wm⁻²K⁻¹
Externí teplota -12 °C

KLIMATICKÉ ÚDAJE

Dnů otopného období 216
Stř. venkovní teplota 4 °C
Výpoč. venk. teplota -12 °C

PROVOZNÍ REŽIM

Provoz. dnů /týden 5
Provoz. hodin /den 10
Provoz. tepl. vzduchu 16 °C
Požad. výsled. teplota 18 °C
Tlum. teplota vzduchu 5 °C

STROP

Koeficient prostupu 0.7 Wm⁻²K⁻¹
Externí teplota -12 °C

VÝMĚNA VZDUCHU

Násobek objemu haly 1
Teplota vzduchu -12 °C

PALIVO

Druh paliva Zemní plyn
Účinnost regulace 1
Cena 0 Kč/m³

TRVALÝ ZISK TEPLA

Technologiemi 0 kW

ROZMĚRY HALY

Půdorys 43 × 25 m
Výška 8 m

Podlaha

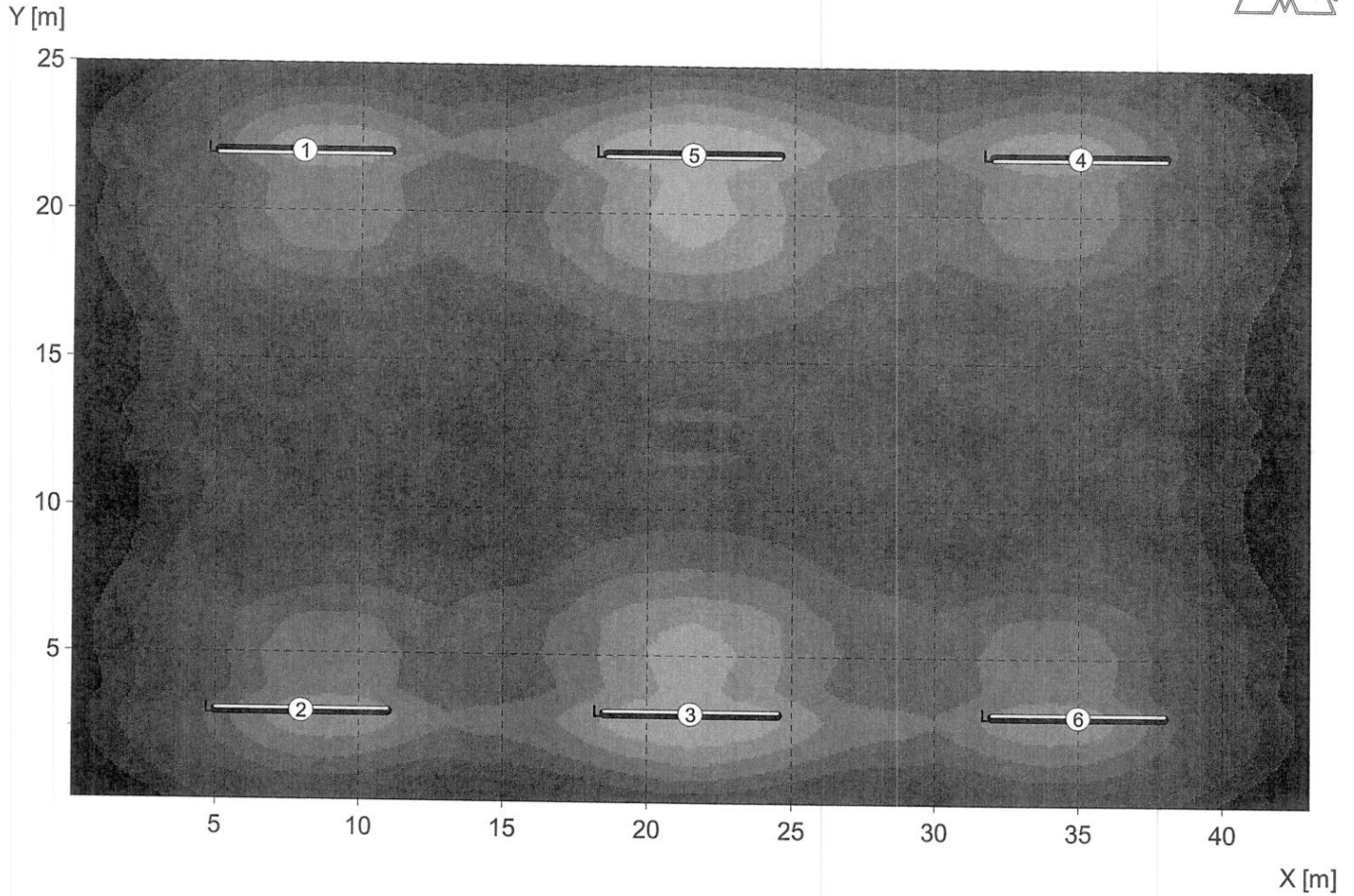

Hodnoty platné při teplotě vzduchu 15.0 °C

Int. sálavého toku [E+1 W/m ²]	0.00	0.99	1.98	2.97	3.95	4.94	5.93	6.92	7.91	8.90	9.89	více
Výsledná teplota [C]	15.0	15.5	15.9	16.4	16.8	17.2	17.6	18.0	18.4	18.8	19.2	více

(zadaná požadovaná výsledná teplota je 18 °C)

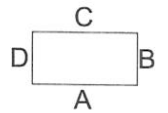

Výpis infrazářičů

#	model	výkon [W]	poloha (x, y, z [m])			natoč.	naklop. [deg]
1	Helios30UD+	29200	8.00	22.00	7.00	180	30
2	Helios30UD+	29200	8.00	3.00	7.00	180	-30
3	Helios30UD+	29200	21.50	3.00	7.00	180	-30
4	Helios30UD+	29200	35.00	22.00	7.00	180	30
5	Helios30UD+	29200	21.50	22.00	7.00	180	30
6	Helios30UD+	29200	35.00	3.00	7.00	180	-30

Stěna A

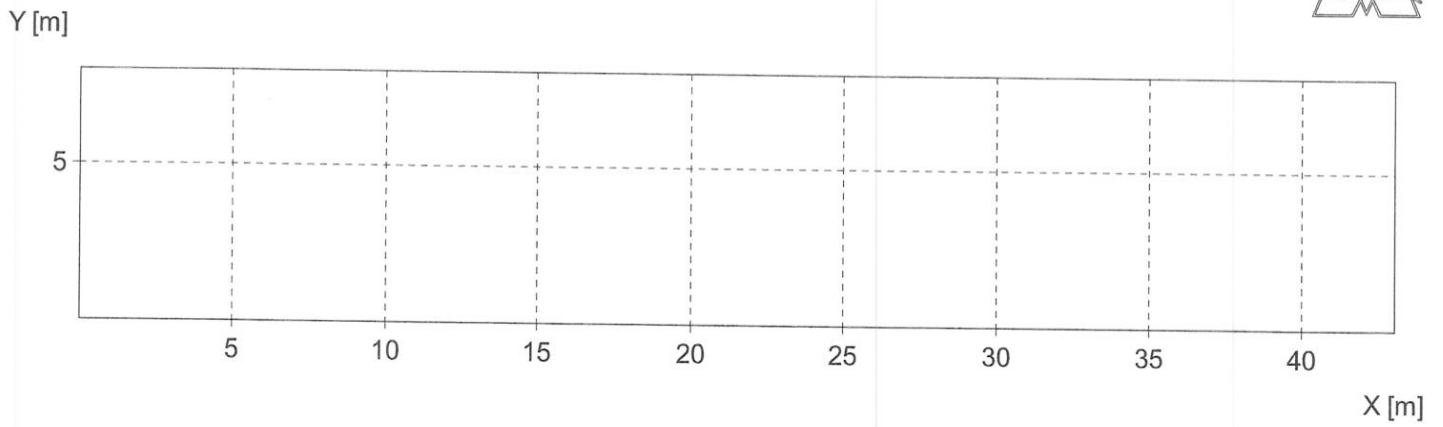

Stěna B

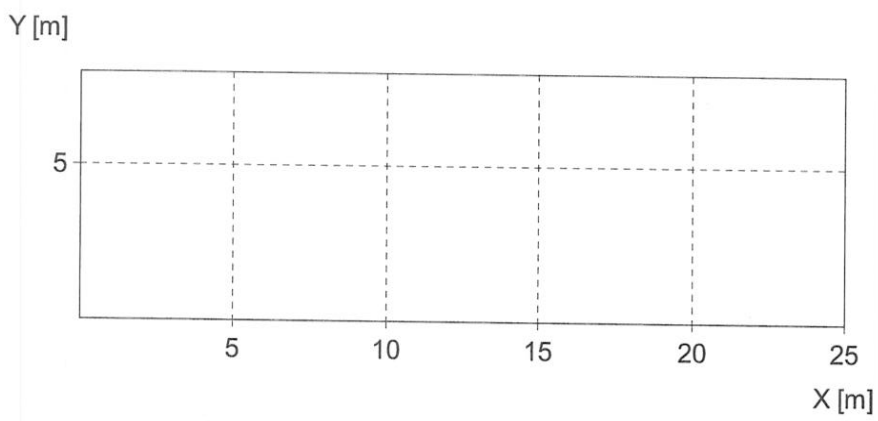

Stěna C

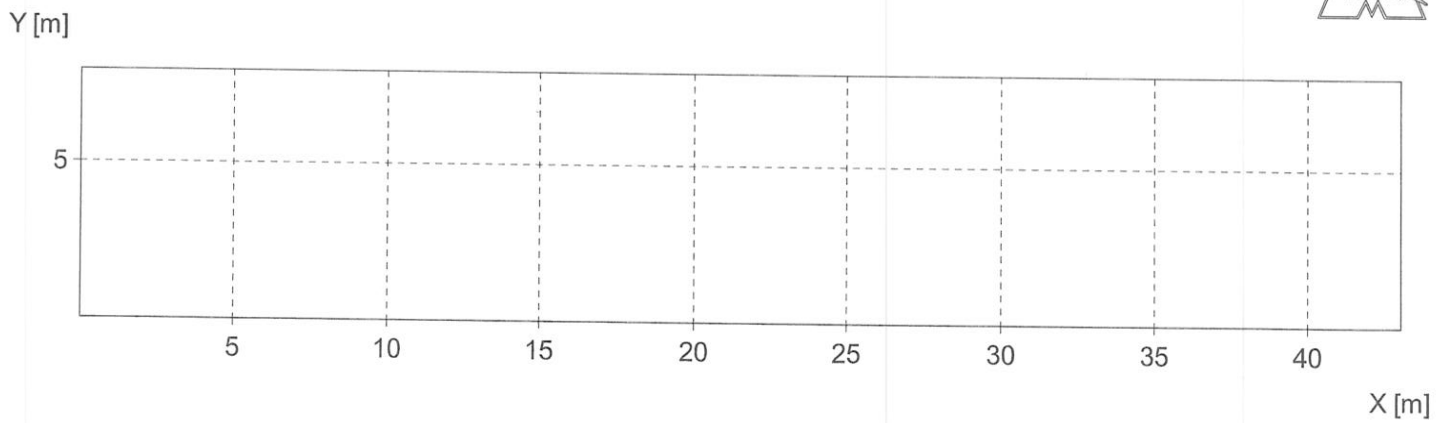

Stěna D

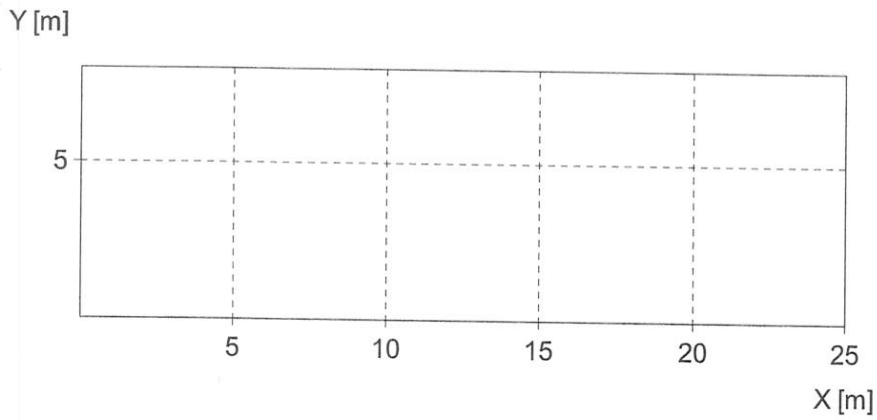

Strop

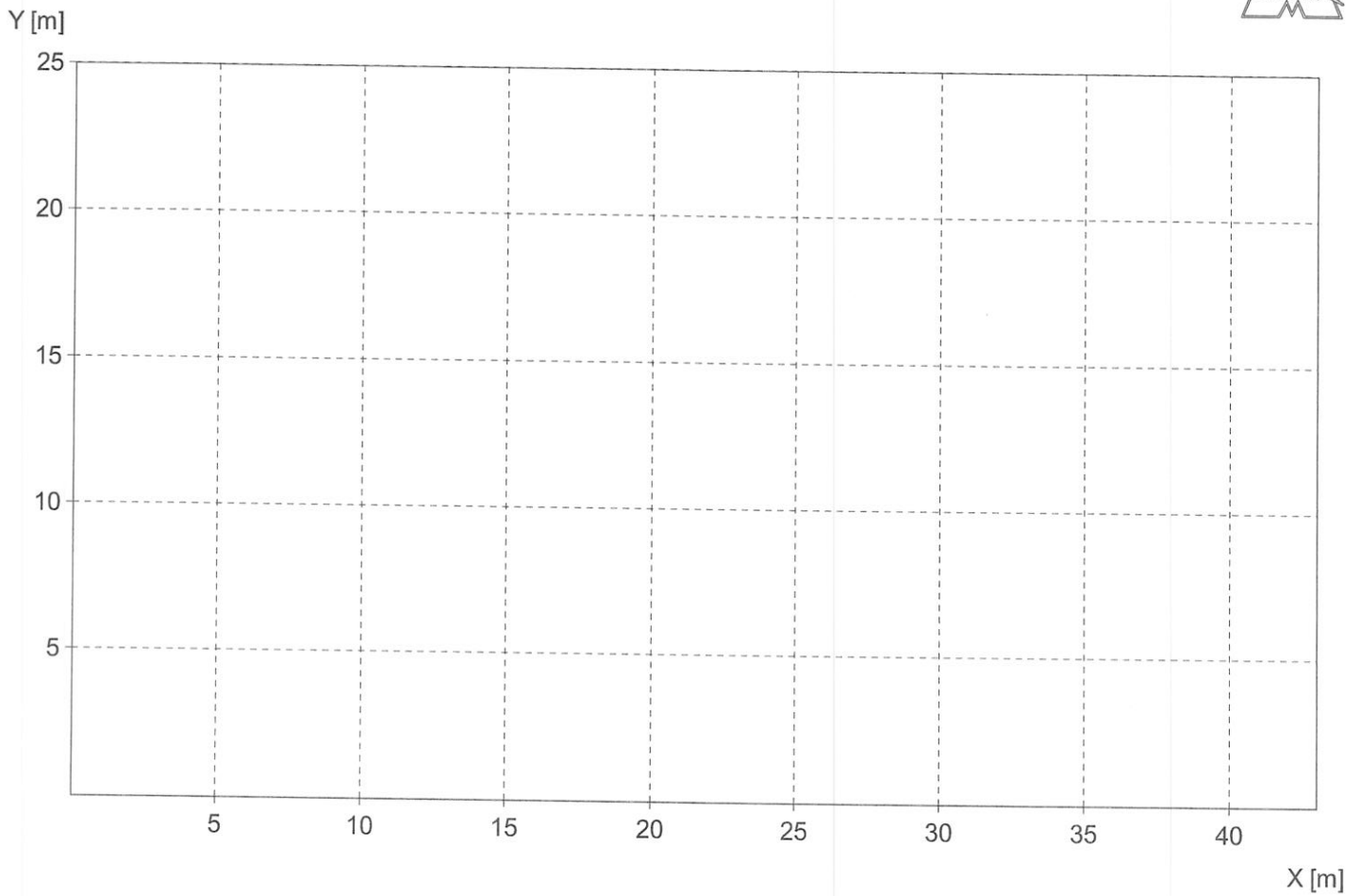

Vyhodnocení

HALA

Tepelné ztráty haly 146606 W
Plocha podlahy 1075 m²
Objem haly 8600 m³

INSTALOVANÝ VÝKON

Infrazářiče 175200 W
Teplovzdušné agregáty 0 W
Celkem 175200 W

SPOTŘEBA PALIVA

Maximální 20.98 m³/h
Odhadovaná 8127 m³/rok
Pozn: odhad. cena 0 tis.Kč/rok

TEPLOTA VZDUCHU

Max. dosažitelná 15 °C
Navržená 15 °C
Pozn: teploty z výšky 1.5 m

MAPA OZÁŘENÍ

Výška (nad podlahou) 1.5 m
Min. intenzita 0 W/m²
Max. intenzita 98.9 W/m²
Stř. intenzita 53 W/m²
Rozptyl intenzit 37 %

Závěr

Dne 22.9.2010, vypracoval: Martin Kulička

F. 1.5 - TECHNICKÁ ZPRÁVA

PLYNOINSTALACE

Identifikační údaje

Název akce: **Zastřešení stávající sportovní plochy**

Investor: **TJ SOKOL ÚVALY, JIŘÍ DRÁB, NÁMĚSTÍ ARNOŠTA
Z PARDUBIC**

Místo stavby: **č. parc. 4006/8 K,Ú.: Úvaly u Prahy**

Stupeň dokumentace: **DSP – Dokumentace ke stavebnímu povolení**

Zpracovatel projektové dokumentace:

ARCHITEP HK s. r. o.
Habrmanova 323/15
500 02 Hradec Králové
IČO 275 42 238
tel: +420 495 531 155
fax: +420 95 531 156
Ing. arch. Pavel Červený
č. autorizace 02 733
tel: +420 608 963 718



Seznam příloh

Technická zpráva
Půdorys – Plynoinstalace
Axonometrie rozvodů – plyn
Situace – areálová přípojka plynu

Přípojka:

Zastřešená sportovní plocha bude vytápěna plynovými tmavými zářiči. Prívod plynu bude proveden ze stávající plynovodní přípojky stávající Sokolovny.

Rozvodné potrubí vedené v zemi ze stávající Sokolovny k novému plynoměrného sloupku k bude z polyetylénu HDPE 100 - DN 32. Potrubí bude opatřeno signálním vodičem a provedeno dle TPG 704 01, včetně tlakové zkoušky. Potrubí bude uloženo v hloubce min. 850 mm v pískovém loži 100 mm a obsypáno. Nad pískovým zásypem bude uložena fólie žluté barvy. Před započítáním zemních prací zajistí investor vytyčení veškerých podzemních vedení.

Před vstupem plynovodu do nově zřizovaného objektu bude proveden plynoměrný sloupek. Ve sloupku bude osazen Hlavní domovní uzávěr plynu, podružný plynoměr (sloužící pouze pro majitele stavby).

Vnitřní plynovod:

Hlavní rozvodné potrubí bude vedeno v objektu volně před konstrukcí, případně zavěšeno pod stropem. Všechny přípojky ke spotřebičům budou osazeny uzavíracím kohoutem.

Max.spotřeba zemního plynu 20,98 m³/hod. Odvod spalin od jednotek bude, nad střechu haly. Před jednotlivými spotřebiči bude umístěn kul. kohout DN 20. Rozvodné potrubí bude provedeno z ocelových bezešvých závitových trub (ČSN 42 5710, 42 5715.0 jakosti 11 353.0) spojovaných svařováním.

Po ukončení montáže vnitřního plynovodu bude provedena zkouška těsnosti plynovodu dle ČSN EN 1775 přetlakem 15 kPa, provedena revize a vypracována výchozí revizní zpráva.

Vnitřní plynovod bude po odzkoušení opatřen ochranným nátěrem.

Dimenze plynovodní přípojky a rozvodného potrubí v Hale bude upřesněno v dalším stupni projektové dokumentace.

Plynové spotřebiče:

6 x teplovzdušný zářič	30,0 kW
2 x teplovzdušná plynová jednotka Monzun	46,6 kW

Výpočet přívodu spalovacího vzduchu

Veškeré plynové spotřebiče nasávají a vyfukují vzduch z venkovního prostoru

8. Připojení k sítím

8.1. Připojení plynu

Napojení infrazářičů se řeší dle ČSN EN 1775 Zásobování plynem – plynovody v budovách – provozní požadavky.

V potrubí musí být při provozu infrazářičů zaručen stabilní nekolísající tlak plynu ZP, P–PB dle tabulky 1. Dle platných předpisů musí být potrubí ukončeno plynovým kulovým kohoutem v blízkosti připojení infrazářiče cca 0,5 m (obr. 29, obr. 30). Vlastní připojení infrazářiče k plynovému potrubí je pružnou plynovou hadicí.

Vstupní trubka pro připojení plynu je ukončena vnějším závitem:

– 1/2" u infrazářičů výkonové třídy 10, 20, 30 a 40

– 3/4" u infrazářičů výkonové třídy 33 a 50.

Vzhledem k tomu, že hadice odolává teplotám max. 100° C je nutné zamezit jakémukoliv dotyku hadice se spotřebičem mimo místa připojení. Vedení musí být voleno tak, aby nedošlo ke kontaktu s přímým plamenem a sálavým teplem.

Připojení infrazářiče může být provedeno pouze organizací mající k tomuto příslušné oprávnění. Plynová hadice podléhá pravidelným revizím jako plynové rozvody. Je nutné hadice chránit před mechanickým namáháním a agresivními látkami. Hadice nesmí být namáhána tahem.

Obr. 29: Připojovací místa plynu – infrazářiče HELIOS 10, 20, 30, 40.

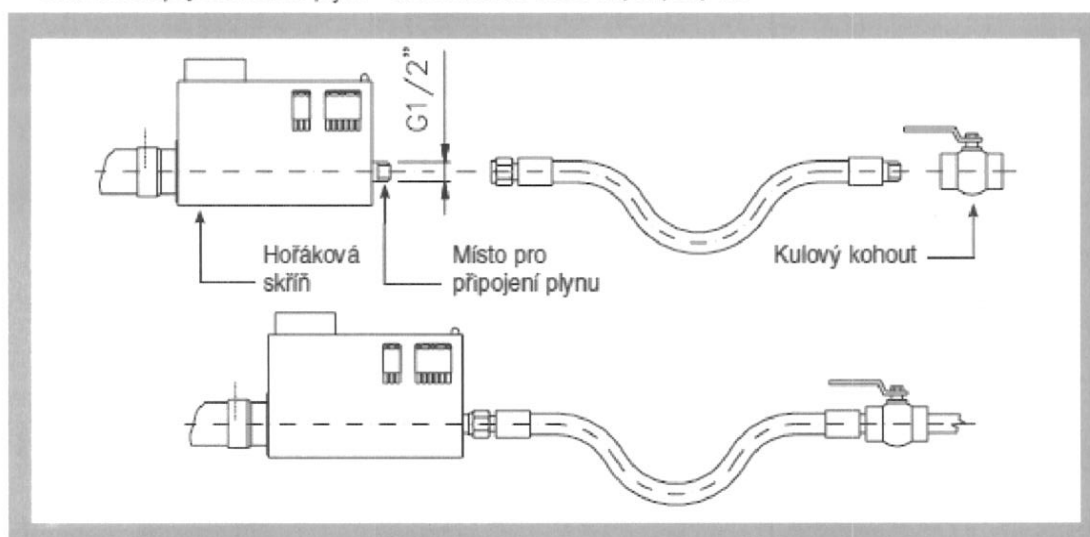

Obr. 30: Připojovací místa plynu – infrazářiče HELIOS 33, 50.

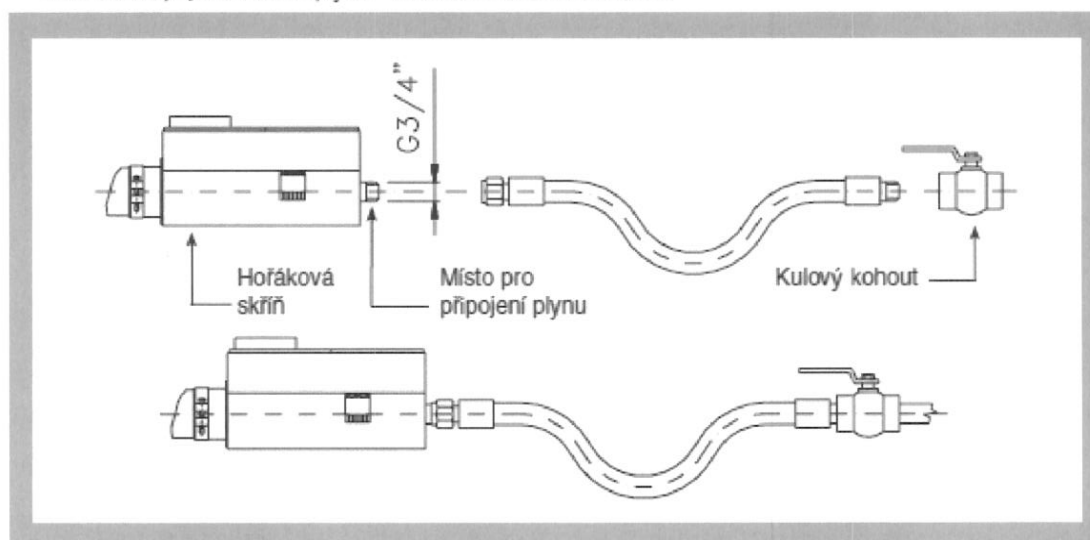

Závěr:

Projekt je zpracován v rozsahu dokumentace ke stavebnímu povolení. Projekt předpokládá, že provádění se bude řídit platnými předpisy a technickými předpisy výrobců jednotlivých materiálů. Stavba bude realizována autorizovanou prováděcí firmou. Všechny použité materiály jsou schváleny k použití v ČR pro daný účel, popř. na ně bylo vydáno prohlášení o shodě. Certifikáty, popř. prohlášení o shodě je nutné předložit ke kolaudaci objektu – zajistí dodavatel části ZTI.

Při výkopových pracích pro přípojky a venkovní vedení je nutné brát ohled na ostatní sítě. Při kladení venkovních vedení je nutné dodržet minimální odstupové vzdálenosti při křížení a souběhu sítí dle ČSN 73 6005. Všechny sítě budou opatřeny příslušnými ochrannými fóliemi. Před započítím výkopových prací je nutné vytyčit ostatní sítě (zajistí investor). Výkopové práce v ochranných pásmech jednotlivých sítí lze provádět jen se souhlasem správce sítí. Před předáním stavby a kolaudací musí dodavatel zajistit revizi plynovodu.

České technické normy:

ČSN EN 1775 (38 6441)	Zásobování plynem – Plynovody v budovách – Nejvyšší provozní tlak ≤ 5 bar – Provozní požadavky
ČSN EN 12327	Zásobování plynem - Tlakové zkoušky, postupy při uvádění do provozu a odstavení z provozu - Funkční požadavky
TPG 704 01 v budovách	Odběrná plynová zařízení a spotřebiče na plyná paliva
TPG 905 01 zařízení	Základní požadavky na bezpečnost provozu plynárenských
ČSN EN 12279 (38 6443)	Zásobování plynem – Zařízení pro regulaci tlaku na přípojkách – Funkční požadavky
ČSN EN 334 (38 6445)	Regulátory tlaku plynu pro vstupní tlak do 100 bar
TPG 609 01	Regulátory tlaku plynu pro vstupní tlak do 5 barů včetně.
Umísťování a provoz	
TPG 934 01	Plynoměry. Umísťování, připojování a provoz
TPG 905 01 zařízení	Základní požadavky na bezpečnost provozu plynárenských
ČSN EN 12007-1 (38 6413)	Zásobování plynem – Plynovody s nejvyšším provozním tlakem do 16 barů včetně – Část 1: Všeobecné funkční požadavky
ČSN EN 12007-2 (38 6413)	Zásobování plynem – Plynovody s nejvyšším provozním tlakem do 16 barů včetně – Část 2: Specifické funkční požadavky pro polyethylen (nejvyšší provozní tlak do 10 barů včetně)
TPG 702 01	Plynovody a přípojky z polyethylenu
TPG 921 01	Spojování plynovodů a plynovodních přípojek z polyethylenu
TPG 905 01 zařízení	Základní požadavky na bezpečnost provozu plynárenských

Svářečské práce mohou provádět jen svářeči se zkouškou podle ČSN EN 287–1 (05 0711). Potrubí z PE smějí svářet fyzické osoby s dokladem o zkoušce C-U/P podle TPG 927 04.

Dodavatel: MANDÍK, a.s. IČ: 26718405 Dobříšská 550 DIČ: CZ26718405 267 24 Hostomice Česká republika		TJ Sokol Úvaly Náměstí Arnošta z Pardubic 164 250 82 Úvaly			
Banka: Komerční banka, a.s., PRAHA Bank. účet: 641131/0100 IBAN: CZ8701000000000000641131 SWIFT: KOMBCZPPXXX				Zákazník: 1008750 IČ: 64934781 DIČ: CZ64934781	
Zakázka: 661839 Čís. obchod. případu: ICZ10064 Smlouva/Objednávka: 822/835/14				Datum splatnosti: 17.03.2015	
				Datum vystavení dokladu: 04.03.2015	
				Datum uskutečnění zdanitelného plnění: 04.03.2015	
				Související doklad číslo: Dodací list číslo:	
Platební podmínky: Zálohová faktura! Dodací podmínky: Způsob dopravy:					
Poz.	Číslo výrobku	Název výrobku	Množství [MJ]	Cena bez DPH	Hodnota [Kč]

Zak.č. ICZ10064

Tímto vám zasíláme platnou zálohovou fakturu na část z celkové platby na objednanou dodávku a montáž plynového zařízení dle cenové nabídky a smlouvy o díloč. 822/835/14.

Cena je včetně DPH (21%).

 Zakázka: **661839** Objednáno dne: **03.03.2015** Objednávka: **822/835/14**

10	Celková částka	1,000 x	159 720,00	159 720,00
----	----------------	---------	------------	------------

 Hodnota zboží: **159 720,00**

Celkem základ DPH	DPH [%]	Celkem DPH [Kč]
-------------------	---------	-----------------

159 720,00	0,0
------------	-----

 Celkem k úhradě [Kč]: **159 720,00**

 Celkem k úhradě po zaokrouhlení [Kč]: **159 720,00**

S pozdravem

Radim Praizler

tel. 311/706 706

fax. 311/584 810

 Plátce DPH

SMLOUVA O PŘENECHÁNÍ VO NA ÚZEMÍ MĚSTA ÚVALY DO NÁJMU, O JEHO PROVOZOVÁNÍ A SPRÁVĚ

Smluvní strany:

1. **Město Úvaly**, Pražská 276, Úvaly, PSČ 250 82
IČO: 00240931
zastoupené: starostou, Ing. Ivanem Černým
bank. spojení: KB NONET Praha, č.ú. 19-1524-201/0100
(dále jen „Město“)
2. **ELTODO-CITELUM, s.r.o.**, se sídlem Novodvorská 1010/14, Praha 4, PSČ 142 01
IČO: 25751018
DIČ: CZ25751018
zastoupená: jednatelem, ing. Jaroslavem Laňkou
bank. spojení: Živnostenská banka, a.s., Na Příkopě 20, Praha 1
č.ú. 132311003/0400

(dále jen „Společnost“)

uzavírají tuto smlouvu o přenechání veřejného osvětlení na území Města do nájmu, o jeho provozování a správě, podle § 663 a násl. obč. zák. a podle § 269 odst. 2 obch.zák.:

Článek I. Úvodní ustanovení

Smluvní strany uzavírají tuto smlouvu na základě oznámení Města o výběru nejvhodnější nabídky ze dne 17.3.2004.

Článek II. Předmět a účel smlouvy

1. Předmětem této smlouvy je nájem, obnova, provoz a správa systému veřejného osvětlení a slavnostního osvětlení, jenž je ke dni uzavření této smlouvy majetkem Města a dále zařízení VO a SO, které po dobu účinnosti této smlouvy nabude Město do svého vlastnictví (dále jen „VO“). Systém VO Města obsahuje ke dni 1.3.2004 700 ks svítících bodů (SB) a 13 ks zapínacích míst (ZM).
2. Účelem smlouvy je provádění obnovy, správy, provozu a údržby VO spočívající v zabezpečení kvalitního a rovnoměrného osvětlení všech veřejných prostranství a významných objektů na území Města, zvýšení světelné účinnosti instalovaných svítidel,

zlepšení estetického vzhledu VO a optimalizaci nákladů na jejich správu, provoz, údržbu a opravy tak, aby se tyto náklady udržovaly na výši dosavadních nákladů Města zvýšených maximálně o inflační trend (nejvýše o 10 % ročně). Vyšší procento vyžaduje oboustranný písemný souhlas.

Článek III.

Doba trvání smlouvy, místo plnění smlouvy

1. Smluvní strany uzavírají smlouvu na dobu neurčitou, počínaje ode dne 1.6.2004.
2. Místem plnění smlouvy je správní území Města Úvaly.

Článek IV.

Povinnosti Společnosti

1. Společnost je povinna
 - 1.1 užívat VO podle jeho určení a k účelu, jak je uveden v této smlouvě,
 - 1.2 spravovat a provozovat VO s potřebnou odbornou péčí,
 - 1.3 převzít do nájmu a provozování i další VO, které bude po uzavření této smlouvy nově vybudováno a stane se vlastnictvím Města,
 - 1.4 provádět nákup elektrické energie,
 - 1.5 hospodařit s nakoupenou elektrickou energií pro VO na principu nejvýhodnější sazby z hlediska času a odběru, sledovat změny příkonů a omezit údržbové svícení,
 - 1.6 účelně hospodařit s finančními prostředky určenými pro činnost správy a k zabezpečení provozu VO,
 - 1.7 provádět technické zhodnocení, preventivní, běžnou a havarijní údržbu, jakož i opravy VO na základě koncepce odsouhlasené Městem,
 - 1.8 vykonávat práva a povinnosti správce a nést plnou majetkovou odpovědnost za předmět smlouvy přenechaný jí do nájmu,
 - 1.9 odstraňovat škody na předmětu smlouvy způsobené povětrnostními vlivy a jinými činiteli,
 - 1.10 zabezpečit nepřetržitý výkon dispečerské služby pro evidenci hlášených poruch a provizorní odstraňování škod, jakož i pro zajištění bezpečnosti před úrazem elektrickým proudem,
 - 1.11 účelně hospodařit s demontovaným a použitým materiálem,
 - 1.12 zabezpečit veškeré materiály a náhradní díly potřebné pro údržbu a opravy
 - 1.13 řešit náhrady škod a ztrát na svěřeném majetku,
 - 1.14 poskytovat poradenské a inženýrské služby s cílem optimalizovat veřejné služby v této oblasti,
 - 1.15 vyřizovat požadavky a zakázky třetích osob a reklamace uživatelů, které mají dopad na předmět smlouvy,
 - 1.16 zajišťovat účast na koordinaci prací subjektů, které jsou oprávněny provádět zásahy na veřejných komunikacích Města,

- 1.17 spolupracovat v mezioborových týmech určených k vytvoření nebo zlepšení VO,
 - 1.18 při veškeré činnosti dodržovat všechny obecně závazné právní předpisy a technické normy v oblasti provozování a bezpečnosti elektrických zařízení, zvláště ČSN 33 2000, ČSN 36 0400, ČSN 36 0410, ČSN 36 0411, hygienické a bezpečnostní předpisy, jakož i provádět neprodleně všechny činnosti, které jsou nezbytné k zajištění bezpečné funkce elektrických zařízení s cílem vyloučit jakékoliv možné ohrožení zdraví nebo života osob a postupovat v souladu s obecně závaznými právními předpisy.
2. Po dobu platnosti této smlouvy je Společnost povinna zajistit zejména:
 - 2.1 dodržení maximální svítivosti světelných míst s tím, že počet nesvítících světelných míst nesmí přesáhnout 2% z celkového počtu světelných míst,
 - 2.2 obnovu VO v hodnotě 3 mil Kč během prvních dvou let platnosti této smlouvy,
 - 2.3 provoz dispečinku 24 hodin nepřetržité pohotovostní služby s vyčleněnou telefonní linkou.
 - 2.4 vedení průběžně kontrolovatelné evidence materiálu a zásahů ve vztahu k jednotlivým světelným místům.
 3. Společnost se bude účastnit jednání orgánů Města nebo jednání s účastí Města, jejichž předmětem bude koncepce rozvoje VO nebo otázky s ní související.
 4. Při hospodaření s demontovaným a použitým materiálem, jakož i s materiálem poškozeným při živelných událostech a haváriích je Společnost oprávněna posuzovat využitelnost těchto materiálů, rozhodnout o jejich dalším použití, zvážit jejich renovaci a je-li vhodná provést ji, zajistit odprodej, popřípadě likvidaci tohoto materiálu. Společnost přitom musí dodržet obecně závazné právní předpisy, zejména pak předpisy upravující nakládání s odpady. Společnost je povinna vést o tomto materiálu zvláštní evidenci, přičemž dále využitelný materiál musí být uskladněn ve vhodných prostorách.
 5. Veškeré práce v terénu musí Společnost organizovat, provádět a technicky zabezpečovat tak, aby byl minimalizován rozsah omezení chodců nebo silniční dopravy. O své činnosti ve městě musí Společnost vždy informovat Městský úřad.
 6. Společnost bude zajišťovat technický rozvoj VO v souladu s evropskými trendy v oboru.
 7. K prováděným akcím je Společnost povinna zabezpečit řádnou technickou dokumentaci a vést stavební popřípadě montážní deníky ve stavu schopném kdykoliv je předložit Městu na jeho vyžádání.
 8. O stavu přírůstků a úbytků světelných bodů povede Společnost přehled, o jehož změnách bude informovat Město jedenkrát za čtvrtletí způsobem uvedeným v Článku VI. odst. 6.
 9. Společnost na základě fyzické inventury provedené Městem, převezme po uzavření této smlouvy zařízení VO a zajistí jeho řádné označení. Dále bude provádět fyzickou inventuru VO nejméně jedenkrát za dva roky.
 10. Společnost odpovídá v celém rozsahu za plnění povinností vyplývajících pro vlastníka VO z obecně závazných předpisů a též stanovených jí při výkonu správy VO správními orgány a je povinna hradit pokuty uložené Městu v souvislosti s předmětem nájmu.

11. Společnost bude zabezpečovat i další, touto smlouvou nespecifikované, ale s předmětem smlouvy související činnosti, a to na základě objednávek Města, po dohodě obou smluvních stran a za úhradu.
12. Investiční akce znamenající zvýšení počtu svítících bodů bude Společnost realizovat na základě zvláštních objednávek Města, po dohodě obou smluvních stran a za úhradu.
13. Společnost převezme od Města v souladu se zněním čl.II.1. i VO vybudované třetími osobami. Město musí k příjemce takové investiční akce zhotovené třetí osobou přizvat Společnost.
14. Společnost vytvoří takové podmínky pro výkon údržby, aby v kterémkoliv místě ve Městě:
 - 14.1 do 120 minut od oznámení zahájila práce a nepřetržitě pokračovala na odstranění havárie nebo poruchy, při níž může dojít k ohrožení zdraví nebo života elektrickým proudem,
 - 14.2 do 24 hodin od oznámení zahájila práce a nepřetržitě pokračovala na odstranění lokálních závad,
 - 14.3 do 3 dnů od oznámení zahájila práce a nepřetržitě pokračovala na odstranění škod a závad menšího rozsahu,
 - 14.4 do 3 dnů od oznámení zaměřila a do 5ti dnů zahájila práce a nepřetržitě pokračovala na odstranění kabelové poruchy,
 - 14.5 do 5ti dnů od oznámení zahájila práce a nepřetržitě pokračovala na opravě jednotlivých SB,
 - 14.6 do 21 dnů odstranila provizorní vzdušná vedení, která jsou důsledkem operativního řešení kabelové poruchy a provede konečnou úpravu zemního kabelového vedení.
15. Společnost provede a bude doplňovat digitální mapu VO, bude náležitě evidovat majetek Města ponechaný jí do nájmu a správy a vést jeho technický a majetkový pasport a provádět revize v souladu s ČSN. V případě poskytnutí digitální mapy Městem bude Společnost doplňovat údaje týkající se VO.

Článek V. Povinnosti Města

1. Město je povinno předat VO Společnosti k 1.6.2004 ve stavu, ve kterém se nachází ke dni uzavření této smlouvy. S tímto stavem se Společnost seznámila, a je jí tedy dostatečně znám.
2. Město bude ve lhůtách splatnosti řádně platit na účet Společnosti platby dohodnuté v článku VI. této smlouvy.
3. Město pro spolupráci se Společností při plnění úkolů vyplývajících z této smlouvy určí pracovníky Města, aby
 - 3.1 poskytovali Společnosti na její písemné dožádání potřebné informace, reagovali na její podněty, návrhy a upozornění,
 - 3.2 informovali Společnost a konzultovali projektové záměry Města dotýkající se či související s VO.

4. Město zajistí, aby bez vědomí Společnosti nebyly z podnětu Města prováděny na zařízeních VO žádné činnosti, které by mohly narušit řádné plnění této smlouvy.
5. Město na základě písemné žádosti Společnosti umožní zaměstnancům Společnosti plněním úkolů vyplývajících z této smlouvy vstup do objektů, prostor a zařízení Města, které souvisejí s plněním předmětu smlouvy.
6. V případě nutnosti majetkoprávního vypořádání umístění zařízení VO na nemovitostech, které nejsou ve vlastnictví Města, upraví Město tyto vztahy k soukromým vlastníkům na svoje náklady na základě návrhu Společnosti, vycházejícího z optimálního technického řešení a ekonomického posouzení.
7. Město se zavazuje, že vypoví všechny existující smlouvy se třetími subjekty, které mají užívací práva k zařízení nebo k jejich částem a kteří zařízení jakýmkoliv způsobem používají a že zařízení budou odevzdána Společnosti bez jakýchkoliv finančních nákladů pro Společnost.
8. Město se zavazuje, že bude Společnost podporovat při vybavování žádostí v souladu s platnými českými předpisy, při vykonávání úředních postupů a při zabezpečování koordinace přípravných prací.

Článek VI.

Platby a platební podmínky

1. Společnost se zavazuje platit Městu za přenechání předmětu smlouvy do nájmu s účinností od 1.6.2004 dohodnuté nájemné ve výši 1.300,- Kč ročně. Výše tohoto nájemného byla vypočtena podle vzorce: počet zapínacích míst $ZM \times 100,- \text{ Kč} = 1.300,- \text{ Kč}$. Při sjednávání výše nájemného byl vzat zřetel na závazek Společnosti vložit do obnovy předmětu užívání částku 3.000.000,- Kč.
2. Společnost bude platit Městu výše uvedené nájemné na její účet ročně vždy k 15. dubnu běžného kalendářního roku. Nájemné za rok 2004 ve výši 758,- Kč bude zapláceno v termínu 15.12.2004.
3. S účinností od roku 2005 se nájemné uvedené v odst. 1. zvýší o míru inflace zjištěnou Českým statistickým úřadem (popřípadě jiným státním orgánem) za předchozí kalendářní rok. Zvýšené nájemné sdělí Město Společnosti nejpozději do 15.3. a Společnost je bude platit Městu se splatností k 15.4.
4. Město se zavazuje platit Společnosti na její účet s účinností od 1.6.2004 za výkon činností souvisejících s provozem a správou podle této smlouvy tuto smluvní cenu:
 - 4.1 smluvní cena s DPH na provoz, správu, údržbu a opravy systému VO činí ročně **1.130.500,- Kč** a je výchozí cenou pro rok 2004. Tato částka bude upravována ve smyslu Článku VI. odst. 6.
 - 4.2 Při zvýšení počtu svítících bodů VO činí jednotková cena všech činností Společnosti bez spotřeby elektrické energie **100,- Kč měsíčně včetně DPH za jeden světelný bod VO**. Společnost poskytne Městu u nově vybudovaných světelných

bodů VO svěřených jí do správy slevu 20% oproti výše uvedené ceně po dobu prvních tří let platnosti smlouvy.

Pro prvních 100 ks nově vybudovaných světelných bodů VO činí cena dle tohoto odstavce 60,- Kč měsíčně včetně DPH, Společnost však v tomto případě neposkytne 20% slevu.

- 4.3 Při zvýšení počtu svítidel SO činí jednotková cena všech činností Společnosti bez spotřeby elektrické energie 374,- Kč měsíčně včetně DPH za jedno svítidlo SO.
- 4.4 Společnost bude Městu čtvrtletně předkládat aktuální výši platby za elektrickou energii a výši platby za vykonávání správy a údržby.
5. Cena uvedená v odst. 4.1 bude Městem placena Společnosti ve dvanácti pravidelných a stejných splátkách, a to vždy k 15. dni příslušného měsíce na základě faktur Společnosti doručených Městu nejpozději do třetího pracovního dne kalendářního měsíce. Faktury musí obsahovat veškeré zákonné náležitosti účetního a daňového dokladu v souladu s ustanoveními zákona o účetnictví č. 563/1991 Sb. v platném znění a zákona o dani z přidané hodnoty č. 588/1992 Sb. v platném znění.
6. Úprava výše uvedené ceny bude prováděna takto:
- 6.1 Složka ceny dle odst. 4.1 odpovídající platbě za provádění správy bude upravována pro běžný rok dle oficiálně vyhlášené míry inflace Českým statistickým úřadem za předchozí rok.
- 6.2 Složka ceny dle odst. 4.1 odpovídající úhradě elektrické energie bude upravována průběžně v závislosti na změnách ceny elektrické energie.
- 6.3 Cena dle odst. 4.1 bude upravována též v případě nárůstu počtu svítících bodů VO, resp. počtu svítidel SO na základě stavu zjištěného k poslednímu dni příslušného čtvrtletí takto:
- A/ cena elektrické energie bude upravována podle skutečně instalovaného příkonu
- B/ cena za provádění správy bude upravována způsobem uvedeným v odst. 4.2, resp. 4.3.
- 6.4 Cena za činnost Společnosti může být Společností upravena též při změně právních předpisů, majících vliv na stanovení ceny za službu.
- 6.5 Společnost provede fyzickou inventuru převzatého zařízení s označením všech svítících míst evidenčním číslem.

Článek VII.

Převzetí zařízení systému VO

Společnost se zavazuje, že převezme od Města na základě provedené dokladové a fyzické inventury, o níž bude sepsán protokol, níže uvedené:

- zařízení VO a SO do užívání, provozování a správy,
- elektroměry VO, jakožto nový odběratel elektrické energie.

Článek VIII. Sankce za neplnění podmínek smlouvy

1. Společnost zaplatí za porušení svých povinností a neplnění svých závazků uvedených v této smlouvě Městu tyto smluvní pokuty:
 - 1.1 za nedodržení lhůt stanovených pro opravy v Článku IV. odst.14 smluvní pokutu ve výši dvojnásobku ceny uvedené v Článku VI. odst. 4.2 za světelné místo denně,
 - 1.2 za každé nefunkční světelné místo pod limit 98 % svítivosti zjištěný při provádění periodické prohlídky podle rozvrhu Společnosti pokutu ve výši dvojnásobku ceny uvedené v Článku VI. odst. 4.2 denně.
2. Jednotlivé smluvní pokuty se sčítají.
3. Pro případ prodlení jak Společnosti tak i Města s placením úhrad dle Článku VI., sjednávají smluvní strany úrok z prodlení ve výši 0,05% z dlužné částky za každý den prodlení až do úplného zaplacení úhrad. Úrok z prodlení je splatný spolu s nejbližší platbou Společnosti a Města podle Článku VI., odst. 2. a 5.
4. V případě vzniku škody z důvodů neplnění povinností Společností uvedených v Článku IV. odst.14, zaplatí tato Městu na náhradu škody částku převyšující zaplacenou smluvní pokutu, a to až do výše vzniklé škody.

Článek IX. Kontrola činnosti Společnosti

1. O své činnosti ve vztahu k VO povede Společnost oddělené střediskové účetnictví. Kontrolní orgány Města mají právo vyžádat si z nich jakékoliv údaje anebo do nich nahlížet.
2. Pracovníci pověřeni Městem jsou oprávněni kdykoliv nahlížet do technické dokumentace nebo si ji od Společnosti písemně vyžádat k porovnání se situací v terénu.
3. Společnost a Město budou provádět společně podle potřeby časově nepravidelné kontroly stavu plnění závazků Společnosti, zejména prací provedených na údržbě a opravách VO a SO vyplývajících z této smlouvy. O provedených kontrolách budou sepsány protokoly podepsané oběma smluvními stranami. Do 15. ledna každého kalendářního roku předloží Společnost Městu plán preventivních kontrol.
4. Do 31. března každého kalendářního roku předloží Společnost Městu zprávu o plnění povinností a závazků stanovených v této smlouvě za uplynulý rok.
5. Koncepční otázky dotýkající se předmětu smlouvy budou vždy projednány ve spolupráci Společnosti a Města. Stejně bude postupováno ve věcech předmětu smlouvy při projednávání a rozhodování zásadních otázek cenových a likvidace majetku Města.

Článek X. Odpovědnost a záruky

1. Odpovědnost Společnosti:

- 1.1 Společnost odpovídá za řádné, včasné, kvalitní a bezpečné plnění předmětu nájmu v rozsahu stanoveném příslušnými právními předpisy, zejména obchodním zákoníkem, technickými normami a touto smlouvou. Její činnost nesmí vést ke snížení hodnoty majetku Města přenechaného jí do nájmu a správy.
- 1.2 Společnost odpovídá za všechny škody vzniklé její činností na předmětu smlouvy. Tyto škody odstraní Společnost neprodleně na své náklady.
- 1.3 Město je oprávněno reklamovat nedostatky činnosti Společnosti do jednoho roku od doby, kdy činnost Společnosti podle této smlouvy byla ukončena. Touto lhůtou nejsou dotčeny záruční lhůty a zákonná odpovědnost vyplývající ze závazkových vztahů, které Společnost uzavřela jménem a na účet Města. Město je oprávněno požadovat vůči Společnosti bezodkladné a bezplatné odstranění předmětných nedostatků.

2. Společnost neodpovídá za škody vzniklé v důsledku:

- 2.1 zásahu vyšší moci nebo události, kterou nezpůsobila, kterou nebylo možno předvídat a nebo jí zabránit či předejít s použitím dostupné technologie. Takovými zásahy vyšší moci nebo uvedenými událostmi jsou živelné pohromy jako záplavy, požáry, přírodní katastrofy dále rozsáhlé výpadky rozvodné sítě, stávky, nepokoje, vojenské události, pád letadla aj.
- 2.2 selhání energetických a jiných zařízení, která nejsou předmětem této smlouvy,
- 2.3 v uvedených případech budou smluvní strany řešit společně dopad těchto událostí do smluvních podmínek, přičemž uplatnění smluvních sankcí je vyloučeno.

3. Společnost bude používat při své činnosti postupů, technologií a komponentů evropské úrovně.

4. Přílohou č. 1 této smlouvy je pojistná smlouva mezi Společností a pojišťovnou.

Článek XI. Ostatní ustanovení

1. Město dává Společnosti souhlas k tomu, aby po dobu trvání smlouvy, t. j. po dobu, po kterou bude mít předmět smlouvy v nájmu, na pronajatém systému VO prováděla technické zhodnocení a toto technické zhodnocení odpisovala podle § 28 zákona č. 586/1992 Sb. v platném znění.
2. Společnost se v této souvislosti zavazuje, že do celkové obnovy předmětu smlouvy přenechaném jí touto smlouvou Městem do nájmu, vloží během prvních dvou let ode dne uzavření smlouvy 3.000.000,-Kč.

3. Při skončení smluvního vztahu mezi smluvními stranami podle této smlouvy odevzdá Společnost Městu výše uvedený předmět smlouvy včetně technického zhodnocení bez uplatnění jakéhokoli nároku na úhradu nákladů vynaložených na předmětné technické zhodnocení ani na úhradu případného zhodnocení předmětu smlouvy.
4. Společnost bere na vědomí, že bez souhlasu Města nelze uskutečnit převod práv a povinností z této smlouvy na právní nástupce Společnosti ani na jiné subjekty.
5. Povolení potřebná k výkonu správy, provozu, údržby a oprav VO si zajišťuje Společnost. Město zohlední oprávněné požadavky Společnosti přímo související s prováděním údržby a oprav VO s ohledem na obecně prospěšný charakter činnosti Společnosti.
6. Do 30 dnů po ukončení platnosti této smlouvy je Společnost povinna na základě vyúčtování a inventarizace protokolárně předat Městu předmět smlouvy ve stavu schopném provozu odpovídajícím obecně závazným právním normám a podmínkám této smlouvy s přihlédnutím k obvyklému opotřebení včetně náhradních materiálů a dílů, jakož i nezbytné právní a technické dokumentace v aktualizovaném provedení.
7. Smluvní strany se dohodly, že Společnost může část prací na údržbě a opravách předmětu smlouvy zadat třetím osobám za předpokladu, že odpovědnost z těchto plnění ponese vůči Městu i nadále plně Společnost. Třetí osoby jsou povinny zachovávat při plnění smlouvy veškerou péči a odbornost a chránit všestranně zájmy Města.
8. Pro případ vzniku sporu ohledně plnění nebo výkladu této smlouvy se smluvní strany zavazují řešit spor nejprve smírnou cestou. Teprve nedojde-li mezi nimi k vyřešení sporu dohodou může kterákoliv ze smluvních stran předložit spor k rozhodnutí příslušnému soudu ČR.
9. Město souhlasí s tím, aby Společnost využívala sloupů VO k umístování orientačních a reklamních tabulí s tím, že Společnost je povinna o umístované reklamě Město informovat předem a vyžádat si jeho souhlas. Bez souhlasu Města není umístění reklamy možné. Město si vyhrazuje právo umístit na výše uvedené plochy bezplatně informační plakáty a orientační systém.

Článek XII. Zánik smlouvy

1. Platnost této smlouvy zaniká:
 - 1.1 písemnou dohodou obou smluvních stran,
 - 1.2 výpovědí jedné ze smluvních stran, písemnou výpověď je třeba doručit druhé smluvní straně.
2. Zánik smlouvy výpovědí smluvní stranou
 - 2.1 Společnost může smlouvu vypovědět v případě opětovného hrubého porušení smluvní povinnosti ze strany Města, pokud k němu došlo v době šesti měsíců

- následujících od okamžiku, kdy bylo Město Společností písemně upozorněno na předchozí případ.
- 2.2 Město může vypovědět smlouvu v případě opětovného hrubého porušení smluvní povinnosti, pokud k němu došlo v době šesti měsíců následujících od okamžiku, kdy byla Společnost Městem písemně upozorněna na předchozí případ.
 - 2.3 Po uplynutí doby 7 let od podpisu smlouvy je možné smlouvu vypovědět jednou ze stran bez udání důvodu.
 - 2.4 Výpovědní lhůta činí dvanáct měsíců a počíná běžet prvním dnem měsíce následujícího po doručení výpovědi druhé straně.
3. Při ukončení smluvního vztahu mezi Společností a Městem vypořádají smluvní strany vzájemné finanční nároky vyplývající z plnění této smlouvy podle stavu ke dni ukončení tohoto smluvního vztahu.

Článek XIII. Zmocnění a oznamování

1. Město zmocňuje Společnost k veškerým právním a jiným úkonům nezbytným k realizaci předmětu této smlouvy a ke splnění povinností a závazků v ní uvedených.
2. Veškerá závazná oznámení, sdělení, souhlasy, pokyny či informace týkající se plnění této smlouvy budou smluvními stranami prováděna písemně. Odpovědnými osobami jsou:
za Město: ing. Ivan Černý
 tel.: 281 981 401, fax: 281 981 696
za Společnost: ing. Ivan Houska, p. Tomáš Bandrowski
 tel.: 261344210, 261344211, fax: 261344216

Článek XIV. Platnost a účinnost smlouvy

Tato smlouva nabývá platnosti dnem jejího podpisu smluvními stranami a účinnosti dnem 1.6.2004.

Článek XV. Závěrečná ustanovení

1. Právní vztahy mezi smluvními stranami touto smlouvou neupravené se řídí ustanoveními občanského zákoníku, obchodního zákoníku a obecně platnými právními předpisy.

2. Tuto smlouvu je možno měnit a doplňovat jen písemnými, číslovanými a oboustranně podepsanými dodatky. Předloží-li některá ze smluvních stran návrh dodatku k této smlouvě, zavazuje se druhá strana vyjádřit se k němu do tří týdnů ode dne jeho doručení. Po dobu jednoho měsíce ode dne odeslání je smluvní strana vázána svým návrhem.
3. Smlouva je vyhotovena ve čtyřech stejnopisech, z nichž každá smluvní strana obdrží po dvou výtiscích.
4. Smluvní strany prohlašují, že tato smlouva, s jejímž obsahem bezvýhradně souhlasí, je výrazem jejich pravé a svobodné vůle, byla uzavřena dobrovolně a bez nátlaku, nikoliv v tísní a za nápadně nevýhodných podmínek.

V Praze dne: 31.5.2004.

Za Město Úvaly:

Za ELTODO-CITELUM, s.r.o.:

.....
Ing. Ivan Černý
starosta města Úvaly



.....
Ing. Jaroslav Laňka
jednatel ELTODO-CITELUM, s.r.o.

ELTODO-CITELUM, s.r.o.
Novodvorská 1010/14
142 01 Praha 4



Česká podnikatelská
pojišťovna, a.s.

Sídlo a gen. ředitelství: Budějovická 5, 140 21 Praha 4

PŘÍLOHA č. 1

163/99

Česká podnikatelská pojišťovna, a. s.

Budějovická 5/ 64, 140 00, Praha 4

IČO : 63 99 85 30 DIČ : 004 - 63 99 85 30

tel. : 6112 1111 , fax : 6112 2163

bank. spojení : Investiční a poštovní banka, č. ú. 108838147/ 5100

zastoupená panem **ing. Vlastimilem Navrátilem**

generálním ředitelem a předsedou představenstva

dále jen pojistitel

a

ELTODO, a.s.

Novodvorská 1010/14, 140 00 Praha 4

IČO : 64 94 99 82

tel. :6134 1102 , fax : 6171 0669

bank. spojení : , číslo účtu :

zastoupená panem

Ing. Liborem Hájkem

generálním ředitelem a předsedou představenstva

dále jen pojištěný

uzavírají tuto

pojistnou smlouvu č. 623440

Pojistná smlouva je ve správě České podnikatelské pojišťovny, a. s., u které pojištěný bude uplatňovat případné nároky na plnění z pojištění.

Správce pojištění : Pojišťovací makléřství INPOL, a.s. tel.: 02/6112 2279 , fax : 6112 2163

Zpracoval : Ing Jan Nejedlý tel.: 02/6112 2279 , fax : 6112 2163

IČO: 63 99 85 30 DIČ: 004 - 63998530 Telefon: 02/61 12 11 11 - ústředna Fax: 02/61 12 21 63
Bankovní spojení: Inkaso pojistného - 108838147 / 5100. Běžné platby - 8010-0700346563 / 0300
Pojištění životní, úrazové, odpovědnostní, majetku a motorových vozidel občanů a podnikatelů. Pojištění nemovitosti.

A.1

Obsah pojistné smlouvy :

- 1) Pojištění živelní.....str 3 - 4
- 2) Pojištění odpovědnosti za škodustr.5 - 7
- 3) Společná ujednánístr. 8

Přílohy :

- 1) Plná moc pro Inpol .
- 2) Výpis z obchodního rejstříku
- 3) Všeobecné pojistné podmínky pro pojištění majetku podnikatelů
- 4) Všeobecné pojistné podmínky pro pojištění odpovědnosti za škodu podnikatelů

Handwritten signature

2 *Handwritten signature*

1. Pojištění živelní

1.1 Všeobecná ujednání

Pojištění se řídí Všeobecnými pojistnými podmínkami pro pojištění majetku podnikatelů (dále jen VPP), které jsou nedílnou součástí této smlouvy.

1.2 Pojištěná nebezpečí

1.2.1 Pro pojištěné věci uvedené v bodě 1.3.1 až 1.3.2 této smlouvy se pojištění sjednává v rozsahu čl. 13, bodu 1, písm. a) až d) a čl. 14 VPP.

1.3 Pojištěné věci

1.3.1 Soubor vlastních budov a hal na adresách podle bodu 1.4.1 této smlouvy.

1.3.2 Cizí budova na adrese podle bodu 1.4.2 této smlouvy.

1.4 Místa pojištění

1.4.1 Jako místa pojištění se sjednávají (vlastní budovy a haly):

- Vladislavova 19, Praha 1 (viz příloha č. 3)

- Butovická 18, Praha 5 (viz příloha č. 4)

- Budějovická 639, Praha 4

- Budějovická 640, Praha 4 (viz příloha č. 5).

- Vinohradská č.p. 2235, Mělník (viz příloha č. 3).

- Lodín č.p. 80, Hradec Králové (viz příloha č. 3).

- Hvožd'anská 2235/2, Praha 4 (viz příloha č. 3).

1.4.2 Jako místo pojištění se sjednává (cizí budova):

- Bieblova 25, Brno (viz příloha č. 3)

1.5 Pojistná hodnota

1.5.1 Pojistná hodnota pojištěných věcí podle bodu 1.3.1 této smlouvy se určuje ve smyslu čl. 4 bodu 2 písm. a) VPP (nová cena).

1.5.2 Odchylně od čl. 4 bodu 2 písm. e) VPP se ujednává, že pro věci specifikované v bodě 1.3.2 této smlouvy (cizí budova) se pojistná hodnota určuje též ve smyslu čl. 4 bodu 2 písm. a) VPP (nová cena).

U M

1. 6 Spoluúčast

1. 6. 1 Pro pojištěné věci uvedené v bodě 1. 3. 1 a 1. 3. 2 této smlouvy se sjednává spoluúčast 20 000,-Kč.

1. 7 Zvláštní ujednání

1. 7. 1 Ujednání pro pojištěné věci

Pro účely této pojistné smlouvy se ujednává, že ke dni sjednání pojištění odpovídají pojistné částky stanovené pro pojištěné věci uvedené v bodě 1. 8 této smlouvy pojistné hodnotě.

Pokud se pojistná hodnota pojištěné věci nezvýší do doby vzniku pojistné události o více jak 10%, ustanovení čl. 4 bodu 3 VPP pro tyto věci neplatí.

1. 7. 2 Ujednání o aktualizaci pojistných částek

Ujednává se, že pojištěný provede v termínu k 8. 4. 2000 revizi a aktualizaci pojistných částek pojištěných věcí.

Pojistné částky uvedené v dodě 1. 8 této pojistné smlouvy se upraví podle indexů cen stavebních prací, které jsou měsíčně zveřejňovány ve Statistických informacích, část 6 - ceny a životní náklady, vydané Českým statistickým úřadem.

K uvedenému ročnímu termínu bude vždy vypracován dodatek pojistné smlouvy, ve kterém bude aktualizace pojistných částek zpracována a v souvislosti s ní bude provedena případná aktualizace výše pojistného na další pojistný rok.

1. 8 Pojistné částky

1. 8. 1 Pro pojištěné věci uvedené pod bodem 1. 3 této smlouvy stanovily Pojišťovací makléřství Inpol a pojistitel souhrnou pojistnou částku 148 795 599,- Kč.

1. 9 Plnění pojistitele

1. 9. 1 Plnění pojistitele se řídí ustanoveními čl. 9 VPP.

1. 9. 2 Pojistitel nahradí též účelně vynaložené náklady podle čl. 9 bodu 7 VPP, nejvýše však do 20% z pojistné částky sjednané pro věc, které se vynaložené náklady týkaly.

1. 9. 3 Pojistitel dále nahradí účelně vynaložené náklady na opatření podle čl. 10 bodu 1 VPP, nejvýše však do 15% z pojistné částky sjednané pro věc, které se vynaložené náklady týkaly.

1. 10 Výše pojistného

Celková roční výše pojistného za živelní pojištění činí 77 968,-Kč.

KL ML

4 ML

2. Pojištění odpovědnosti za škodu podnikatelů

2.1 Všeobecná ujednání

Pojištění se řídí, Všeobecnými pojistnými podmínkami pro pojištění odpovědnosti za škodu podnikatelů (dále jen VPPOP), které jsou nedílnou součástí této smlouvy.

2.2 Předmět a rozsah pojištění

2.2.1 Pojištění sjednané touto smlouvou se vztahuje na povinnost pojištěného vyplývající z právního řádu nahradit škodu tomu, kdo je oprávněn, aby mu uznaná škoda byla nahrazena.

2.2.2 Vzniklá škoda musí být v příčinné souvislosti s předmětem podnikání pojištěného ve smyslu § 2 obch. zákoníku, který je zapsán v obchodním rejstříku a jeho výpis je nedílnou součástí této smlouvy.

2.2.3 Touto smlouvou je sjednáno pojištění pro všechny činnosti uvedené ve výpisu z obchodního rejstříku.

2.3 Pojištěná nebezpečí

2.3.1 Pojištění se sjednává pro pojistná nebezpečí uvedená v čl.2 VPPOP (obecná odpovědnost).

2.3.2 Odchylně od článku 4 bodu 2, písm. f) VPPOP se ujednává, že pojištění se vztahuje i na odpovědnost za škodu vzniklou zaměstnancům podnikatele při plnění pracovních úkolů v pracovněprávních vztazích nebo v přímé souvislosti s nimi.

2.3.3 Odchylně od článku 4, bodu 2, písm. d) VPPOP se ujednává, že pojištění se vztahuje i na náhradu nákladů vynaložených zdravotní pojišťovnou na zdravotní péči ve prospěch pracovníka pojištěného v důsledku nedbalostního protiprávního jednání pojištěného. Toto pojištění se vztahuje jen na případy, kdy na odpovědnost za pracovní úraz nebo nemoc z povolání, ke kterým se náklady na zdravotní péči vážou, se vztahuje zákonné pojištění odpovědnosti zaměstnavatele za škodu při pracovním úrazu nebo nemoci z povolání.

2.3.4 Odchylně od článku 4, bodu 2, písm. l), m) VPPOP se pojištění vztahuje na odpovědnost pojištěného za škodu vzniklou jinému v důsledku vadného výrobku a vadou výrobku, dodaným pojištěným, který byl uveden do oběhu po nabytí účinnosti této pojistné smlouvy.

Handwritten signature

Handwritten signature

Pojištění se však nevztahuje na případy, kdy příčina vzniku škody nastala přede dnem, kdy pojištění vstoupilo v platnost.

Pojištění se vztahuje i na náhradu nákladů léčení vynaložených zdravotní pojišťovnou na zdravotní péči ve prospěch třetích osob v důsledku protiprávního jednání pojištěného, jestliže z odpovědnosti za škodu na zdraví, ke které se tyto náklady vážou, vznikl z tohoto pojištění nárok na plnění.

Ve smyslu článku 4, bodu 4 VPPOP se pojištění nevztahuje na odpovědnost za škodu :

- a) vzniklou na vadném výrobku, který dodal pojištěný,
- b) vzniklou výrobkem, který pojištěný získal způsobem, který mu brání v souladu s právními předpisy uplatňovat právo na postih vůči jinému odpovědnému subjektu,
- c) způsobenou výrobkem, který je z technického hlediska bezvadný, ale nedosahuje avizovaných funkčních parametrů,
- d) vzniklou proto, že parametry, kvalita, provedení nebo funkce výrobku byly pojištěným na žádost poškozeného změněny, nebo vzniklou proto, že výrobek byl na žádost poškozeného pojištěným instalován do jiných podmínek, než pro které je určen,
- e) způsobenou výrobkem, který nesplňuje technické požadavky kladené na výrobky dle zákona č. 22/1997 Sb. a předpisů navazujících,
- f) způsobenou závadou výrobku, event. jiným nedostatkem, který byl pojištěným předem avizován,
- g) způsobenou při projekci, konstrukci a stavbě letadel nebo dodávkou součástí nebo jiných výrobků, které jsou s vědomím pojištěného instalovány v letadlech,
- h) která se projevuje genetickými změnami organismu.
- i) způsobenou vadným informačním systémem, který dodal pojištěný.

Z pojištění nevzniká nárok na plnění :

- a) za platby náležející v rámci odpovědnosti za vady a odpovědnosti za prodlení,
- b) za ztráty, náklady nebo jiná vydání vzniklá jiným v souvislosti se stažením výrobku,
- c) za náklady spojené s demolicí, odklizením či demontáží poškozeného nebo zničeného vadného výrobku, kterým byla škoda způsobena, jakož i náklady spojené s obstaráním a instalací výrobku nahrazujícího vadný výrobek.

Odchylně od článku 10, bodu 3 VPPOP se ujednává, že plnění vyplacené ze škodních událostí, které nastaly v průběhu jednoho pojistného roku nesmí přesáhnout v pojistné smlouvě stanovenou pojistnou částku.

- 2. 4 **Pojistná částka**
 - 2. 4. 1 Pojištěný stanovil pro pojištěná nebezpečí uvedená v bodě 2. 3. 1 smlouvy pojistnou částku ve výši 20 000 000,-Kč.
 - 2. 4. 2 Pojištěný stanovil pro pojištěná nebezpečí uvedená v bodě 2. 3. 2 této smlouvy pojistnou částku ve výši 2 000 000,-Kč .
 - 2. 4. 3 Pojištěný stanovil pro pojištěná nebezpečí uvedená v bodě 2. 3. 3 této smlouvy pojistnou částku ve výši 1 000 000,-Kč .
 - 2. 4. 4 Pojištěný stanovil pro pojištěná nebezpečí uvedená v bodě 2. 3. 4 této smlouvy pojistnou částku ve výši 10 000 000,-Kč .

- 2. 5 **Spoluúčasti**
 - 2. 5. 1 Pojištění pro pojistná nebezpečí uvedená v bodech 2. 3. 1 a 2. 3 4 se sjednává se spoluúčastí ve výši 20 000,-Kč.
 - 2. 5. 2 Pojištění pro pojistná nebezpečí uvedená v bodech 2. 3. 2 a 2. 3 3 se sjednává se spoluúčastí ve výši 5 000,-Kč.

- 2. 6 **Územní rozsah pojištění**
 - 2. 6. 1 Pojištění se sjednává pro území České republiky.

- 2. 7 **Výše pojistného**
 - 2. 7. 1 Celkové roční pojistné činí 148 323,-Kč.

u m

3. Společná ujednání

3.1 Řídící právo

Právní vztahy vzniklé z pojištění se řídí českými právními předpisy a spory z pojištění rozhodují české soudy.

3.2 Pojištěný pověřuje INPOL Pojišťovací makléřství, a.s. Elišky Přemyslovny 380, 156 00 Praha 5 - Zbraslav vedením a spravováním jeho pojistného zájmu.

Obchodní styk, který se bude týkat této smlouvy, bude prováděn prostřednictvím tohoto zplnomocněného makléře.

3.3 Tato smlouva je vyhotovena ve 3 výtiscích. Jeden výtisk obdrží pojištěný, druhý obdrží makléř a třetí bude ve správě ústředí ČPP, a.s. Budějovická 5, Praha 4, u kterého bude pojištěný uplatňovat nároky na plnění z pojištění.

3.4 Počátek a doba pojištění

3.4.1 Pojištění se sjednává s účinností od 9. 4. 1999 na dobu dalších dvou pojistných roků (24 měsíců).

3.4.2 Tato smlouva nahrazuje pojistnou smlouvu č. 118320, která od 9. 4. 1999 zaniká.

3.5 Rekapitulace pojistného

Pojištění živelní.....77 968,-Kč

Pojištění odpovědnosti za škodu podnikatelů.....148 323,-Kč

Celkem.....226 291,-Kč

3.6 Sleva a celkové pojistné

Pojistitel poskytl, vzhledem k uzavření pojistné smlouvy na tři roky, slevu ve výši 15 %, a celkové roční pojistné činí 192 348,-Kč.

Vypoví - li pojistnou smlouvu pojištěný před uplynutím sjednané doby platnosti pojistné smlouvy, je pojištěný povinen doplatit pojistiteli rozdíl pojistného odpovídající slevě poskytnuté za sjednanou dobu pojištění, a to se zpětnou platností od počátku pojištění.

3.7 Splatnost pojistného

Pojistné bude placeno v čtvrtletních splátkách ve výši 48 087,-Kč takto:

První splátka je splatná do 25. 4. 1999

Další splátky jsou splatné vždy k 9. 7., 9. 10., 9. 1. a 9. 4. každého roku.

Pojistné bude poukazováno na účet Pojišťovacího makléřství INPOL, a.s. č. ú. 3038 - 012/2700 u Creditanstalt, a.s. Praha na základě bankovního převodu. Variabilní symbol je 623440 (číslo pojistné smlouvy).

Pojistné se považuje za uhrazené okamžikem připsání na účet zplnomocněného makléře.

V Praze dne 30. 4. 1999

Ing. Libor Hájek

generální ředitel a předseda představenstva

ELTODO, a.s.
Novodvorská 1010/14
142 00 Praha 4

-1-

V Praze dne 8. 4. 1999

Ing. Vlastimil Navrátil

generální ředitel a předseda představenstva

Česká podnikatelská pojišťovna, a.s.
140 21 Praha 4, Budějovická 5 (10)
tel.: 02/6112 1111 fax: 02/6112 2163

314/99

Dodatek č. 1
k pojistné smlouvě č. 623 440

Na základě písemného oznámení spol. INPOL a. s. ze dne 10. 9. 1999 upravuje se pojistná smlouva uzavřená pro společnost ELTODO, a. s. takto:

I.

Pojištění odpovědnosti za škodu podnikatelů

Podle ujednání v oddíle 2 pojistné smlouvy se pojištění společnosti ELTODO, a. s. vztahuje zároveň

od 11. 9. 1999 na společnost ELTODO Power, s. r. o. dle výpisu z OR č. 18617/99 ze dne 23. 6. 1999, vydaného Krajským obchodním soudem v Praze odd. C, vl. 64419, uvedeného v příloze tohoto dodatku

od 16. 9. 1999 na společnost ELTODO-CITELUM, s. r. o. dle výpisu z OR č. 10658/99 ze dne 23. 6. 1999, vydaného Krajským obchodním soudem v Praze odd. C, vl. 66926, uvedeného v příloze tohoto dodatku.

Ujednává se dále, že spolupojištěna v rozsahu pojištěných nebezpečí, sjednaných dle odst. 2. 3. pojistné smlouvy je i vzájemná odpovědnost za škodu mezi všemi pojištěnými společnostmi (křížová odpovědnost) s výjimkou škody, vzniklé pojištěným podle této smlouvy na věcech užívaných resp. převzatých.

Výše ročního pojistného za rozšíření pojištění po odečtení slevy 15 % dle odst. 3. 6. pojistné smlouvy činí 29.274,-- Kč a od 9. 1. 2000 bude ve čtvrtletních splátkách přičítána k pojistnému, uvedenému v odst. 3. 7. pojistné smlouvy.

Alikvotní část pojistného za dobu 11. 9. 1999 do 9. 1. 2000 **9 470,-- Kč**

bude uhrazena do 31. 12. 1999 (dle přiložené faktury).

II.

6. 4. Rekapitulace pojistného od 11. 9. 1999 se upravuje takto:

Pojištění živelní	77 968,-- Kč
Pojištění odpovědnosti za škodu	182 763,-- Kč

Celkem	260 731,-- Kč
--------------	---------------

Celkové roční pojistné po odpočtu slevy 15 % činí	221 620,-- Kč
---	---------------

a je nadále splatno podle smlouvy ve čtvrtletních splátkách á 55 405,-- Kč.

W W



Dodatek č. 1

ke Smlouvě o přenechání VO na území Města Úvaly do nájmu, o jeho provozování a správě (dále jen Smlouva)

Smluvní strany:

1. **Město Úvaly**, se sídlem Pražská 276, Úvaly, PSČ 250 82
IČ: 00240931
DIČ: CZ00240931
Zastoupené: MUDr. Janem Šťastným, starostou města

a

2. **ELTODO-CITELUM, s.r.o.**, se sídlem Novodvorská 1010/14, 142 01 Praha 4
IČ: 25721018, DIČ: CZ25751018
Zastoupená: Ing. Vítězslavem Chmelíkem, jednatelem společnosti
Zapsaná v obchodním rejstříku vedeném v Praze, oddíl C, vložka 66926
Bankovní spojení: UniCredit Bank Czech Republic, a.s.
Číslo účtu: 132311003/2700

Smluvní strany se tímto **dodatek č. 1** dohodly na následujících změnách Smlouvy, která byla mezi nimi uzavřena dne 31.5.2004, takto:

1.

Článek II. Předmět a účel smlouvy

Doplňuje se:

Bod 2., v následujícím znění:

Účelem smlouvy je provádění obnovy, správy, provozu a údržby VO spočívající v zabezpečení kvalitního a rovnoměrného osvětlení všech veřejných prostranství a významných objektů na území Města, zvýšení světelné účinnosti instalovaných svítidel, zlepšení estetického vzhledu VO a optimalizaci nákladů na jejich správu, provoz, údržbu a opravy tak, aby se tyto náklady udržovaly na výši dosavadních nákladů Města zvýšených maximálně o inflační koeficient (nejvýše o 10 % ročně). Vyšší procento vyžaduje oboustranný písemný souhlas. Specifikace správy, provozu, údržby a obnovy VO je specifikováno v příloze č.2.

2.

Článek IV. Povinnosti Společnosti

Doplňuje se:

Bod 2., se doplňuje o odstavce 2.5., 2.6., a 2.7. v následujícím znění:

- 2.5. Každý rok vložit do plánované obnovy VO částku 250 000,- Kč bez DPH. Plán údržby na každý následující kalendářní rok bude předložen společností k odsouhlasení městu Úvaly do 31. 1. daného roku. Nedojde-li k odsouhlasení plánu obnovy v požadovaném rozsahu a termínu ze strany města, bude z paušální platby odečtena částka 250 000,-Kč bez DPH za daný kalendářní rok. DPH bude účtováno dle platných právních předpisů.

- 2.5. Umožní městu přístup na webovou aplikaci pro přístup do servisního modulu společnosti, který bude rozšířen o možnost nahlížení do pasportu zařízení a to až do úrovně jednotlivých typů zařízení
- 2.6. Dodá městu v digitální podobě do 31.12.2012 zpracovanou pasportizaci VO, včetně horizontálního a vertikálního zaměření podzemních sítí a tuto pasportizaci bude po celou dobu smlouvy udržovat a průběžně (nejméně však 1x ročně) aktualizovat. Město získává vlastnická práva k této pasportizaci. Tam, kde jsou s touto pasportizací spojena autorská práva Společnost zajistí, aby město mohla tato práva užívat tak, aby s pasportizací mohlo nakládat, užívat ji, modifikovat a zpřístupnit veřejnosti. Pasportizace musí splňovat alespoň standardy v rozsahu přílohy č. 2 smlouvy.

Doplňuje se:

Bod 15., o odstavce 15.1. v následujícím znění:

15.1. Do digitální mapy poskytnuté městem, budou průběžně doplňovány prvky zařízení VO v souřadnicovém systému JTSK.

Doplňuje se:

Bod 16., v následujícím znění:

16. Společnost se zavazuje, že zisk z provozu, správy a údržby veřejného osvětlení přesahující míru 15% tržeb bude vložen zpět do dalšího zlepšení soustavy VO ve Městě.

3.

Článek V. Povinnosti Města

Doplňuje se:

Bod 2., o odstavce 9 v následujícím znění:

9. Město předloží souhlas s plánem údržby a obnovy na daný rok do 30 dnů ode dne doručení plánu údržby VO společností. Nedojde-li k odsouhlasení plánu údržby v požadovaném rozsahu a termínu do 30 dnů ode dne doručení ze strany města, bude z paušální platby odečtena částka 250 000,-Kč bez DPH za daný kalendářní rok. DPH bude účtováno dle platných právních předpisů.

4.

Článek VI. Platby a platební podmínky

Mění se:

Bod 4., odstavec 4.1. v následujícím znění:

Město se zavazuje platit Společnosti na její účet s účinností **od 1.7.2012** za výkon činností, souvisejících s provozem a správou podle této smlouvy, tuto smluvní cenu:

4.1. smluvní cena bez DPH za provoz, správu, údržbu a opravy systému VO, včetně ceny elektrické energie, činí ročně **1 595 512,50,- Kč bez DPH**. Z této celkové ceny je částka ve výši 636 300,- Kč bez DPH určena na platby, související se spotřebou elektrické energie, částka 577 133,33,- Kč bez DPH souvisí s provozem a údržbou VO dle přílohy č. 1 bod b), částka 250 000,- Kč bez DPH souvisí s obnovou dle přílohy č. 1 bod c), částka 132 079,20 bez DPH na správu VO dle přílohy č. 1 bod a). DPH bude účtováno dle platných právních předpisů.

1.930.5102

V případě, že si město v průběhu trvání této smlouvy zajistí svého dodavatele elektrické energie pro VO, bude částka za energie od smluvní ceny Společnosti odečtena.

Výše uvedená cena platí pro stav VO ke dni 30.4.2012, tedy pro počet 744 kusů VO, 4 přechody a 4 body slavnostního osvětlení.

4.2 Při zvýšení počtu světelných bodů nad hranici dle článku 4.1. platí, že cena účtovaná za nově zřízený a režimu této smlouvy zařazený světelný bod činí za všechny činnosti Společnosti dle této smlouvy (bez spotřeby elektrické energie):

- Částku 475,- Kč bez DPH za 1 světelný bod VO ročně, pokud se jedná o světelný bod od jehož instalace uplynuly více než 3 roky. DPH bude účtováno dle platných právních předpisů.
- Částku 191,70,- Kč bez DPH za 1 světelný bod VO ročně, pokud se jedná o světelný bod od jehož instalace uplynuly méně než 3 roky. Po překročení data 3 let od instalace bude za tento světelný bod účtováno 475,- Kč bez DPH ročně. DPH bude účtováno dle platných právních předpisů.

5.

1. Tento dodatek je vyhotoven ve čtyřech stejnopisech každý s platností originálu, z nichž každá smluvní strana (Město a Společnost) obdrží po dvou podepsaných stejnopisech.

2. Tento dodatek nabývá platnosti dnem podpisu oběma smluvními stranami.

3. Smluvní strany prohlašují, že k uzavření tohoto dodatku přistoupily po předchozím vzájemném srozumitelném projednání jeho obsahu a daný obsah dodatku odpovídá jejich pravé a svobodné vůli, což potvrzují svými podpisy.

4. Ostatní ustanovení Smlouvy, nedotčena tímto dodatkem č. 1, zůstávají nadále beze změny v platnosti

V Úvalech 26. 6. 2012

V Praze 27. 6. 2012

Za Město Úvaly:

Za ELTODO-CITELUM, s.r.o.:

.....
MUDr. Jan Šťastný,
starosta města



.....
Ing. Vítězslav Chmelík,
jednatel společnosti

ELTODO-CITELUM, s.r.o.
Novodvorská 1010/14
142 01 Praha 4
IČ: 25751018
DIČ: CZ25751018
(4.1)

Specifikace správy, provozu, údržby a obnovy VO

Provoz (provozování) – zahrnuje na katastrálním území Města v souladu s účelem této smlouvy následující činnosti :

- a) Správu** – zahrnuje komplex činností zaměřených na dosažení a udržení :
- technické úrovně systému VO
 - bezpečného, nezávadného a zdraví či majetek neohrožujícího provozu VO dle platné legislativy
 - řádných a bezporuchových funkcí systému VO
 - evidence podkladů a zpracování Q hlášení o stavu přírůstků a úbytků spravovaného zařízení
 - provádění fyzických inventur spravovaného zařízení alespoň 1x ročně
 - účast na koordinaci prací subjektů, které jsou oprávněny provádět zásahy na spravovaném zařízení + kontrolní činnost
 - prověřování zařízení a zpracování návrhů technických řešení
 - vyjadřování k projektovým záměrům v rámci správních řízení
 - připomínky k projektové dokumentaci
 - vytyčování sítí
 - zajištění ochrany zařízení
 - účast na přejímacím řízení, kolaudacích
 - zpracování podkladů pro aktualizaci pasportu zařízení a jeho aktualizace
 - evidence o provedených opravách a termínech odstranění závad na zařízení VO
 - kontroly nelegálního využívání zařízení
 - zpracování plánovaných činností ŘPÚ
 - poskytování poradenských a inženýrských služeb
 - evidence technické dokumentace k prováděným akcím
 - sledování změn v souvisejících zákonech, vyhláškách a normách a jejich aplikace.

b) Údržbu s následujícími základními činnostmi:

- Zhotovitel provádí preventivní udržovací práce zejména na svorkovnicích stožárů, elektrorozvaděčích, čištění krytů svítidel, výměnu vadných částí, zajišťování řádného stavu jisticích prvků, seřizování spínacích hodin a fotobuněk. Soustavně kontroluje krytí živých částí el. zařízení ve stožárech a patcích dvířky (kryty).
- Zhotovitel dodává potřebný materiál k zajištění provozu a běžné údržby veřejného osvětlení.
- výměnu vadných komponentů systému VO, zejména výbojek, tlumivek, předřadníků, kondenzátorů, krytů svítidel, pojistek, stožárové a rozváděčové výzbroje, uzemnění apod.
- opravy, tj. odstranění vady příslušného zařízení, účinků opotřebení nebo následků jeho poškození
- čisticí práce, tj. očistné práce obnovující plnou funkčnost částí systému (např. svítidla, svorkovnice, patice stožárů)
- revizní činnost (prováděnou v pravidelných intervalech dle platné legislativy a ČSN)
- provádění ořezu větví, které způsobují poruchy VO

- ekologická likvidace nefunkčních světelných zdrojů a ostatních materiálů zbylých po opravách poruch a havárií
- Zhotovitel odstraňuje běžné poruchy na napájecích kabelech, včetně zajištění výkopových prací a uvedení komunikací do původního stavu.
- Při provádění výkopů pro odstranění poruch na kabelech veřejného osvětlení nebo patkách stožárů veřejného osvětlení odpovídá zhotovitel za případné poškození sítí a podzemních i nadzemních vedení. V této souvislosti před vstupem do komunikace požádá zhotovitel o vydání povolení zvláštního užívání komunikace (V případě havárie neprodleně po jejím odstranění.)
- Zhotovitel provádí výjezdy k nahlášené havárii (živelní událost, dopravní nehoda apod.) ve smyslu lhůt uvedených ve smlouvě o dílo (v zadávací dokumentaci), a zajištění místa havárie proti nebezpečí úrazu.
- Zhotovitel provádí práce spojené s likvidací havárií na veřejném osvětlení způsobených dopravními nehodami, živelnou pohromou a vandalismem, včetně spolupráce s příslušnými orgány Policie České Republiky k zajištění potřebných podkladů pro vyřízení pojistných událostí.

Údržba nezahrnuje zvýšení počtu (rozšíření) SB, ZM města nad systém VO platný dle čl. V. této smlouvy.

c) Obnovu systému VO

Modernizace a zlepšení technického stavu veřejného osvětlení (svítidla VO, rozvaděče VO, kabely VO, stožáry VO) prováděná dle schváleného plánu obnovy.

Příloha č. 2 Dodatku smlouvy č. 1

Standardy Pasportizace VO

Mapový obsah pasportu:

- mapová evidence s:
 - informací o trasách kabelových rozvodů
 - informací o umístění světelných bodů, zapínacích a napájecích bodech včetně nezbytného technického popisu.

Základní údaje pasportu VO:

- údaje k světelnému bodu (typ, stav a stáří stožáru – (u stožárů předaných do správy ke dni 21.7.2004 bude proveden kvalifikovaný odhad), výložníku, svítidla, zdroje, počet, místo napojení)
- údaje k danému osvětlovanému prostoru, rozměr a povrch, zatřídění prostorů atd.
- údaje k vedení VO (typ, délka)
- údaje k odběrnému a zapínacímu místu
- jednoznačná identifikace světelného místa, komunikace, prostoru a přípojného místa s přidělením identifikačních čísel

Doplňující údaje pasportu VO

- datum pořízení
- datum výměny či opravy
- datum revize
- typ vyměněného prvku

Nezbytnou součástí evidence je i soubor informací o řízení VO, způsobu spínání.

Pasport bude umožňovat sestavit libovolnou tabulku a informaci o zařízení soustavy VO jako je například:

- celkový počet světelných míst a svítidel na komunikaci příslušných k zapínacímu bodu (RVO)
- celkový instalovaný příkon na komunikaci nebo zapínacímu bodu (RVO)
- instalovaný příkon na 1 odběrné místo
- rozteč světelných míst, průměrná rozteč světelných míst
- souhrn zařízení VO na komunikacích, v obvodech, v celé obci či městě
- veškeré sumární tabulky
- sestavení plánu revizí, plánu výměny zdrojů, plánu oprav
- sestavení přehledů instalovaného příkonu

Pasport bude obsahovat informace o datu poslední aktualizace.



MEUVP001N53G

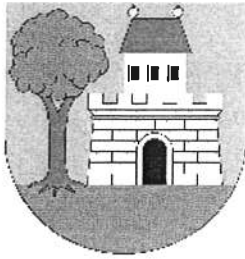

Město Úvaly

Pražská 276, 250 82 Úvaly

Telefon: 281 091 526
Fax: 281 981 696
E-mail: sekretariat@mestouvaly.cz

Bankovní spojení:
KB, a.s. Praha - Podvinný mlýn
č.účtu: 19-1524-201/0100
GE Capital Bank, a.s. Český Brod
č.účtu: 10006-5000128-584/0600
IČ: 240 931

Č.j.: 4113/2012

Dne: 26.6.2012

Usnesení z řádného veřejného zasedání Zastupitelstva města Úvaly č. Z – 06/2012 ze dne 21. 6. 2012

Usnesení č. Z – 094/012 Zastupitelstvo města Úvaly

- I. schvaluje Dodatek č. 1 Smlouvy o přenechání VO na území města Úvaly do nájmu, o jeho provozování a správě s firmou *ELTODO-CITELUM, s.r.o.*
- II. pověřuje starostu města podpisem Dodatku č. 1 Smlouvy o přenechání VO na území města Úvaly do nájmu, o jeho provozování a správě s firmou *ELTODO-CITELUM, s.r.o.*

MUDr. Jan Šťastný
starosta města

MĚSTO ÚVALY ④
se sídlem Městský úřad Úvaly
Pražská 276, 250 82 Úvaly

Dohoda

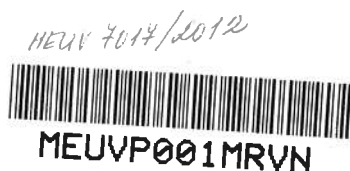

mezi:

1. **Městem Úvaly**, se sídlem Pražská 276, Úvaly, PSČ 250 82
IČ: 00240931
DIČ: CZ00240931
Zastoupeným: MUDr. Janem Šťastným, starostou města
- a
2. **ELTODO-CITELUM, s.r.o.**, se sídlem Novodvorská 1010/14, 142 01 Praha 4
IČ: 25721018, DIČ: CZ25751018
Zastoupená: Ing. Vítězslavem Chmelíkem, jednatelem společnosti
Zapsaná v obchodním rejstříku vedeném v Praze, oddíl C, vložka 66926
Bankovní spojení: UniCredit Bank Czech Republic, a.s.

Město Úvaly a ELETODO-CITELUM, s.r.o. se dohodly takto:

- 1) Město Úvaly na základě rozhodnutí Rady města R-0158/011 ze dne 1.6.2011 a dále rozhodnutí Zastupitelstva města Úvaly č. Z-0113/011 ze dne 16.6.2011 dalo výpověď Smlouvy o přenechání VO na území Města Úvaly do nájmu, o jeho provozování a správě uzavřené dne 31.5.2004.
- 2) Město Úvaly na základě rozhodnutí Rady města R- 0187/012 ze dne: 16.5.2012 a dále rozhodnutím Zastupitelstva města Úvaly Z – 093/012 ze dne 21.6.2012 zpět výpověď Smlouvy o přenechání VO na území Města Úvaly do nájmu, o jeho provozování a správě uzavřené dne 31. 5. 2004.
- 3) Firma ELTODO-CITELUM, s.r.o., se sídlem Novodvorská 1010/14, 142 01 Praha 4 Souhlasí se zpětvzetím výpovědi.
- 4) Smlouva o přenechání VO na území Města Úvaly do nájmu, o jeho provozování a správě uzavřená dne 31.5.2004 je nadále platná.

V Úvalech dne 26.6.2012

Za Město Úvaly:

MUDr. Jan Šťastný,
starosta města



V Praze dne: 27.6.2012

Za ELTODO-CITELUM, s.r.o.:

Ing. Vítězslav Chmelík,
jednatel společnosti
ELTODO-CITELUM, s.r.o.
Novodvorská 1010/14
142 01 Praha 4
IČ: 25751018
DIČ: CZ25751018
(4.1)



Finanční výbor zastupitelstva města Úvaly

Zápis z řádného zasedání finančního výboru č. II/2015

Termín	:	7.4.2015
Místo	:	zasedací místnost městského úřadu, nám. Arnošta z Pardubic 95, Úvaly
Rozdělovník	:	členové finančního výboru, starosta města, místostarosta města, tajemník městského úřadu, tajemník finančního výboru
Přítomní členové	:	Ing. Helena Váňová, Ing. Petr Jankovský, Ing. Josef Zach, Ing. Peter Hrubý, Ing. Eva Kiššová, Jana Kytlicová
Omluveni	:	Ing. Hana Opálková, Ing. Josef Martinovský, Bc. Jan Němec
Host:	:	Ing. Alexis Kimbembe místostarosta, Jitka Hájková vedoucí EO
Tajemník	:	Dana Kyralová

Stav přítomných

V 16:40 hod bylo přítomno 5 členů finančního výboru, FV je usnášeníschopný, zasedání FV je zahájeno v 16:35, v 17:40 příchod ing. Kytlicové

Ad 1, 2) Zahájení, schválení programu jednání

Předsedkyně finančního výboru ing. Helena Váňová přivítala přítomné členy a hosty ing. Kimbembe a pí Hájkovou.

Předsedkyně FV seznámila členy s programem zasedání FV. Členové souhlasí s programem jednání. Ověřovatelem dnešního zápisu je stanovena ing. Kiššová.

Program jednání

1.	Zahájení
2.	Schválení programu jednání
3.	RO č. 2/2015
4.	Čerpání rozpočtu 1-2/2015
5.	Kontrolní zprávy přehled
6.	Diskuse, různé
7.	Závěr

Ad 3) Návrh rozpočtového opatření č. 2/2015

Ing. Váňová poukazuje na zaslané podklady k RO č. 2/2015, kde je dle jejího názoru chybně uvedena vazba na RO č. 8/2014, kdy bylo schváleno již RO č. 9/2014, požaduje zasílat podklady ve zjednodušené formě. Pí Hájková a ing. Kimbembe vysvětlují zaslané podklady, kde je uveden sumář rozdílů mezi RO č.1/2015 a RO č. 2/2015.

Příjmová část:

Navýšení o celkem 7 748 502 Kč, pí Hájková vysvětluje hlavní navýšení v těchto položkách:

4213 – vyúčtování dotace obnova sochy Arnošta národní zdroje 15 tis. a evropské zdroje 60 tis., dotace cesty v Úvalech národní zdroje 73 tis. Kč, evropské zdroje 294 tis. Kč

4216 – dotace voda vrácení částky 3 400 000 – ing. Váňová poukazuje na skutečnost, když je uvedena dotace, musí být i ve výdajích. Pí Hájková konstatuje, že na základě kontroly auditora, kdy toto bylo konzultováno s MF a je nutné dotaci zohlednit ve vazbě na uzavřené smlouvy. Stavba je ukončena, faktury zatím nebyly proplaceny. EO vznesl dotaz na GŘ FÚ ohledně uvedeného vedení dotačního titulu.

4213 – dotace IT: 3 259 618 Kč Evropské zdroje a 575 tis. národní zdroje – podepsané smlouvy
1348 – poplatky za zhodnocení pozemku 70 tis.

Výdajová část

pí Hájková uvádí hlavní změny v navýšení položek:

6112-5023 - odměny zastupitelé navýšení o 38 tis. – novela NV 37/2003 Sb. (3,5%) + odvody

5311/1-5134 – oděvy m.policie 60 tis.

5311/1-5137 – DHIM m.policie o 85 tis.

3749/1-5164 – nájem pozemku p. Paukert amfiteátr o 38 tis.

6409-5168 - posudky převod z položky 6130 o 165 tis.

5171 – opravy a udržování celkem o 174 tis.

5172 – program. vybavení o 10 tis.

5362 – kolky katastr o 15 tis.

2310-6121 dotace voda o 4 775 880 Kč

6121 PD – 271 tis.Kč

6123 – dopravní prostředky o 56 tis.Kč

6125 – výpočetní technika – dotace IT

6130 pozemky – o 1 926 502 výkup na rekonstrukci komunikací

Snížení položek

5139 materiál o 10 tis.Kč

3412-5154 el.energie koupaliště o 200 tis.Kč

5169 – nákup služeb o 61 tis.Kč

8115 – rezervy účelové a na projekty ponížení o celkem o 3 443 830 Kč

Celkem rozdíl ve výdajové části o 7 748 502 Kč, vše je hrazeno v rámci vlastních rezerv.

Z diskuze k položkám v rozpočtu:

- Největší navýšení výdajových položek je v kapitole vodojem (2310) a IT – jedná se o klikací rozpočet, SW + HW a obnova výpočetní techniky. Ing. Kiššová, ing. Hrubý požadují informaci o kolik počítačů se jedná – pí Hájková předkládá smlouvu k nahlédnutí.
- Ing. Kimbembe – navýšení položky výkup pozemků, jedná se zhruba o 1 mil. Kč na nutné výkupy pozemků od soukromých vlastníků pro rekonstrukce komunikací, Ing. Kiššová – kolik je cca m2 za tuto cenu - bude zjištěno
- Ing. Váňová – vznáší obavy z mnoha rozpracovaných akcí, kdy upozorňuje na reálné nebezpečí dalšího úvěru, dále se dotazuje na splátku čp. 12 Zeta. Pí Hájková, ing. Kimbembe tvrdí, že cena je již v rozpočtu zahrnutá
- Ing. Váňová – dotaz na částku 3, 287 mil. Kč 3639-6121 – je za dokončení rekonstrukce haly č. 3 pro zázemí VPS, kde bylo slíbeno zastupitelům, že rekonstrukce haly nebude realizováno. Ing. Kimbembe – nelze z rozpočtu vyjmout, práce dokončeny, musí se uhradit. Ing. Váňová se konstatuje že se jedná o e na rozpočtový nesoulad, kdo dal příkaz na podpis smlouvy, kdy se stavba realizuje v r. 2014 a platby hradí z rozpočtu 2015
- Ing. Kiššová – dotaz na zasakovací pás Horoušanky – stavba nepokračuje, vznáší dotaz na uhrazené platby z důvodu neplnění harmonogramu prací Ing. Kimbembe, pí Hájková – plnění smlouvy je v náplni odboru životního prostředí, faktura byla uhrazena na konci roku 2014 z důvodu příjmu dotace. Ing. Váňová, že se zálohové fa by město nemělo brát a zavazovat se k ním, zvláště když je zde vazba na dotace. Pí Hájková – zašle všem info o provedených platbách na zasakovací pás a rekonstrukci haly č. 3 multitec
- Ing. Hrubý – dotaz na příjmy z pronájmu nemovitostí, Ing. Kimbembe poukazuje na detail v podkladech k RO 2 a platbu za nájem pozemku na amfiteátr – vazba na dotaci
- Ing. Váňová, ing. Kiššová poukazují na akci: zasakovací pás Horoušanky a navrhují připravit návrh na provedení kontrolní akce pro finanční i kontrolní výbor.

Text usnesení FV 1/2015		Výsledek hlasování
FV navrhuje provedení kontrolní akce : Zasakovací pás Horoušanky pro finanční výbor ve věci financování a pro kontrolní výbor ve věci provedené činnosti a práce		
Pro	5 (Vá,Ja,Za,Kiš,Hr)	Usnesení bylo přijato
Proti	0	
Zdržel se	0	

- Ing. Kiššová se dotazuje na náklady na činnost městské policie, zda je nutno využívat MP na roznos zásilek, Ing. Kimbembe – nadřízeným MP je starosta města
- Ing. Váňová – proč je v pol. 3519 Zdravotní středisko částka 250 tis. na 5171 opravy, Ing. Kimbembe, pí Hájková – dle podkladů z OSM se jedná o částku na drobné opravy, revize a opravu výtahu
- Ing. Váňová – upozorňuje, že by si opravu a údržbu měl dělat nájemce na vlastní náklady a zda plánovaná rekonstrukce čp. 527 souvisí s plánovaným rozšířením ZS, Ing. Hrubý se dotazuje na částku 775 tis. v příjmech za ZS, Ing. Kimbembe – na OID je evidována smlouva na 10 let nájem se ZS, v souvislosti s výší vložených investic nájemce jde o kompenzaci, Členové FV požadují nahlédnout do této nájemní smlouvy – bude zaslána

V 17.50 příchod ing. Kytlicové – nyní členů pro hlasování celkem 6.

Závěr k návrhu RO č.2/2015:

Jedná se oproti RO č. 1/2015 o rozdíl 7 748 502 jak v příjmové, tak výdajové části - přesuny položek (koupaliště) a vyrovnání výdajů snížením rezervy 8115. Celková navrhovaná výše RO č. 2/2015 činí: 189 017 946 Kč.

Text usnesení č. 2/2015		Výsledek hlasování
FV bere na vědomí navržené rozpočtové opatření č.2/2015 v celkové příjmové a výdajové výši : 189 017 946 Kč a doporučuje zastupitelstvu města toto rozpočtové opatření schválit.		
Pro	5 (Vá,Ja,Za,Kiš,Hr)	Usnesení bylo přijato
Proti	0	
Zdržel se	1 (Kyt)	

Ing. Kytlicová se dotazuje na nájmy z FTV – účtují se 3113-5164 škola nájem.

Ad 4) Čerpání rozpočtu 1-2/2015

Členům FV bylo zasláno aktuální čerpání se schváleným rozpočtem 2015.

Ing. Hrubý požaduje na příští schůzku FV předložit čerpání s doplněným schváleným rozpočtovým opatřením.

Pí Hájková sděluje, že nyní je schváleno RO č.1/2015, pokud bude schváleno RO č.2/2015 na VZZM 23.4.2015, bude případně doplněno.

Členové FV berou předložené čerpání na vědomí.

Ad 5) Stav kontrolních zpráv z minulého období

Stávající FV přebírá nedokončené úkoly uložené předchozímu FV dle usnesení zastupitelstva Z-058/012 z 3.5.2012 , Z-3/2014 z 30.1.2014 a Z-31/2014 z 24.4.2014 Jedná se o kontrolní zprávy:

- Kontrola nákladů pečovatelské služby (hospodaření, ceník, spokojenost)
 - Ing. Milerová, ing. Kiššová (místo ing. Milerové pravděpodobně nahradí ing. Opálková)
- Opravy v DPS
 - Ing. Váňová, ing. Jankovský - trvá, materiál je připraven, nebyl dosud projednán
- Kontrola investičních akcí kanalizace vodovod splnění podmínek dotace
 - Ing. Kiššová, ing. Kimbembe (bude určen náhradník)
- Prověřit namátkově dotační programy po procesní a administrativní stránce
 - Mgr. Borecký (bude určen náhradník) a bude doplněno o další osobu

5. Hlášení o udržitelnosti projektů financování z dotačních titulů
 - Ing. Váňová, bude doplněno o další osobu
6. Kontrolní akce smluvní vztahy s VRV (projektový manažer)
 - Ing. Váňová, bude doplněno o další osobu

Na příštím jednání FV bude projednán stav kontrolních zpráv a určení náhradníků za členy z minulého výboru.

Ad 6) Různé, závěr

Pí Hájková vznáší požadavek na účast 1 člena FV k provedení kontrolních akcí příspěvkových organizací. Jedná se o 1 denní účast.

Zájem projevil ing. Jankovský, členové souhlasí.

Text usnesení 3/2015		Výsledek hlasování
FV určuje člena ing. Petra Jankovského k účasti na provedení kontrolních akcí příspěvkových organizací města.		
Pro	6 (Vá,Ja,Za,Kiš,Hr,Kyt)	Usnesení bylo přijato
Proti	0	
Zdržel se	0	

Další řádné zasedání FV bude svoláno dle plánu schůzek **na úterý dne 19.5.2015 od 16.30 hodin** v zasedací místnosti ekonomického odboru na nám. Arnošta z Pardubic čp. 95 s tím, že může být operativně změněno.

Zasedání ukončeno v 17.55 hod.

Zapsala:

.....
Dana Kyralová

.....
Předseda FV
Ing. Helena Váňová

.....
Ověřovatel
Ing. Eva Kiššová

Schválený rozpočet Města Úvaly na rok 2015

Příjmy	Pol.	Schválený rozpočet 2015	RO č. 1	RO č. 2	Rozdíl	Komentář
Třída 1 Daňové příjmy		71 068 000	73 868 000	73 938 000	70 000	
Daň z příjmu fyz. osob ze zav. čin	1111	14 500 000	15 000 000	15 000 000	0	
Daň z příjmu fyzických osob ze SVČ	1112	1 500 000	1 500 000	1 500 000	0	
Daň z příjmu právnických osob	1121	13 500 000	15 000 000	15 000 000	0	
Daň z přidané hodnoty	1211	28 500 000	29 000 000	29 000 000	0	
odvod za odnětí půdy	1334	0	0	0	0	
popl. za komunální odpad	1339	3 800 000	4 000 000	4 000 000	0	
popl. ze psů	1341	260 000	260 000	260 000	0	
Popl. za užívání veř. prostranství	1343	75 000	75 000	75 000	0	
popl. ze vstupného	1344	3 000	3 000	3 000	0	
popl. z ubytovací kapacity	1345	10 000	10 000	10 000	0	
Popl. za provoz. výh. hrací přístroj	1347	0	0	0	0	
Poplatek za zhodnocení pozemku	1348	220 000	220 000	290 000	70 000	poplatek za zhodnocení pozemku
Ostatní popl. z činností (loterie)	1351	600 000	1 000 000	1 000 000	0	
Správní poplatky	1361	600 000	1 000 000	1 000 000	0	
Daň z nemovitosti	1511	7 500 000	6 800 000	6 800 000	0	
Třída 2 Nedaňové příjmy		13 291 800	13 660 800	13 660 800	0	
exekuce	2481	0	0	0	0	
Úřad práce UZ13234	4116	72 000	72 000	72 000	0	
Splátky půjček Sokol	2420	100 000	100 000	100 000	0	
Spl.půjč.prostř.od obyvatelstva	2460	0	0	0	0	
Příjmy od dlužníků za realizace záruk	2481	0	0	0	0	
dary na dlouh.maj. VO Hodov	3121	0	0	0	0	
Dar hašiči roku	3121	0	70 000	70 000	0	
dary na dlouh.maj.	3121	0	0	0	0	
vodovod - pronájem řadu	2132	1 300 000	1 300 000	1 300 000	0	
kanalizace - Pronájem čistírny	2132	3 800 000	3 800 000	3 800 000	0	
ZŠ - služby (byty)	2111	23 000	50 000	50 000	0	
ZŠ - nájem (byty)	2132	154 000	154 000	154 000	0	
spec. škola - služby	2111	0	0	0	0	
spec. škola - pronájem	2132	0	0	0	0	
knihovna - poplatky	2111	50 000	50 000	50 000	0	
Život Úval - inzerce	2111	60 000	150 000	150 000	0	
kultura	2111	10 000	70 000	70 000	0	
kultura – dary	2321	20 000	20 000	20 000	0	
Koupaliště - pronájem	2132	0	0	0	0	
Tesko - služby	2111	15 000	15 000	15 000	0	
Tesko - pronájem	2132	6 000	6 000	6 000	0	
pojistné náhrady-povodně	2322	0	0	0	0	
zdrav. střed.- služby	2111	0	0	0	0	
zdrav. střed.- pronájem	2132	775 800	775 800	775 800	0	
Pojistná náhrada	2322	0	0	0	0	
byty - služby	2111	1 240 000	1 600 000	1 600 000	0	
byty - pronájem	2132	3 210 000	3 210 000	3 210 000	0	
byty – prodej majetku	3113	0	0	0	0	
Neinv dary	2321	0	0	0	0	
nebytové služby	2111	108 000	150 000	150 000	0	
nebytové - pronájem	2132	680 000	500 000	500 000	0	
hřbitov - služby	2111	130 000	130 000	130 000	0	
nájemné Eltodo	2132	0	0	0	0	
věcné břemeno	2111	0	0	0	0	
odpady - vratka za tříděný odpad	2111	900 000	800 000	800 000	0	
pečovatelská klienti	2111	400 000	400 000	400 000	0	
hasiči - služby	2111	4 000	4 000	4 000	0	
pojistné náhrady	2322	0	0	0	0	
hasiči - nájem	2132	24 000	24 000	24 000	0	
prodej has.auta	3113	0	0	0	0	
přijaté neinv.dary	2321	0	0	0	0	
prodej dřeva z těžby	2111	50 000	50 000	50 000	0	
vývěska, kopírování	2111	50 000	50 000	50 000	0	
Příjmy z úroků	2141	100 000	100 000	100 000	0	
Pokuty ŽP	2210	0	0	0	0	
Přijaté sankční platby	2211	10 000	10 000	10 000	0	
pojistné náhrady-povodně	2322	0	0	0	0	
Příspěvky do infrastruktury města	3122_2	0	0	0	0	
Třída 3 Kapitálové příjmy		18 278 954	18 278 954	18 278 954	0	
Příjmy z prodeje nemovitostí	3111	18 266 954	18 266 954	18 266 954	0	
věcná břemena	3129	0	0	0	0	
pronájem pozemků	2131	12 000	12 000	12 000	0	
pronájemost.nemovitost	2132	0	0	0	0	
Třída 4 Přijaté transfery		46 598 969	44 047 169	51 725 671	7 678 502	
Neinv dotace PAP	4111	0	0	0	0	
Volby	4111	0	0	0	0	
Neinvestiční přijaté dotace ze SR	4112	7 085 600	7 283 800	7 283 800	0	
Neinvestiční přijaté dotace od obcí	4121	440 000	440 000	440 000	0	
veřejnoprávní smlouvy - MP	4121	0	650 000	650 000	0	
Dotace- Obnova sochy Arnošta z Pardubic NZ	4213			15 088	15 088	vyúčtování dotace Pošembeří
Dotace-Obnova sochy Arnošta z Pardubic EU	4213			60 352	60 352	vyúčtování dotace Pošembeří

Dotace Cesty v Úvalech EU	4213			294 573	294 573	vyúčtování dotace Pošembeří
Dotace Cesty v Úvalech-národní zdroje	4213			73 644	73 644	vyúčtování dotace Pošembeří
pečovatelská sl. - příspěvek KÚ	4116	948 000	948 000	948 000	0	
Dotace hasiči povodně	4122				0	
Převod z rozpočtových účtů	4116				0	
Dotace - bezpečnost na silnicích	4122				0	
Dotace Městská knihovna	4122				0	
Dotace Hrad Skara	4216				0	
Dotace VODA	4216	3 400 000	0	3 400 000	3 400 000	po konzultaci s auditourkou města
Dotace ZŠ Úvaly - budova C	4216	0	0	0	0	
Dotace zateplení č.p. 897/7	4216	10 186 034	10 186 034	10 186 034	0	
Dotace oprava hasičského auta	4216	467 020	467 020	467 020	0	
Dotace auto pečovatelská služba	4216	240 000	240 000	240 000	0	
DOTACE povodeň inv.	4213	0	0	0	0	
DOTACE povodeň neinv.	4113	0	0	0	0	
DOTACE povodeň neinv.	4116	0	0	0	0	
DOTACE povodeň inv.	4216	0	0	0	0	
DOTACE Č.P. 65	4216	0	0	0	0	
DOTACE RYBNÍKY	4216	0	0	0	0	
DOTACE RYBNÍKY	4213	0	0	0	0	
DOTACE - zasakovací pás	4213	0	0	0	0	
Datotace IT EU	4213	0	0	3 259 618	3 259 618	podepsaná smlouva 9.3.2015
Datotace IT z národního fondu	4213	0	0	575 227	575 227	podepsaná smlouva 9.3.2015
Dotace zasakovací pás	4216	727 674	727 674	727 674	0	
Dotace most Horova	4216	2 557 144	2 557 144	2 557 144	0	
Dotace Pošembeří	4216	1 274 650	1 274 650	1 274 650	0	
Dotace protipovodňová opatření	4223	1 950 000	1 950 000	1 950 000	0	
Dotace zateplení č.p. 95	4216	3 069 764	3 069 764	3 069 764	0	
Dotace MŠ Cukrovar	4216	13 303 083	13 303 083	13 303 083	0	
Dotace revitalizace Výmoly - projekt	4221	950 000	950 000	950 000	0	
Třída 8 Financování		20 406 394	31 414 521	31 414 521	0	
Změna stavu krátk.prostř.na bankovních účtů	8115	13 171 037	8 501 421	8 501 421	0	
rezerva z daně z nemovitosti	8115	5 235 357	9 290 895	9 290 895	0	
rozpočtová rezerva 2015+ voda	8115	2 000 000	13 622 205	13 622 205	0	
rezerva z čerpání úvěru 2013	8115	0	0	0	0	
úspora - aukce na energie	8115	0	0	0	0	
financování z rezervy developera	8115	0	0	0	0	
rezerva z prodeje VPS	8118	0	0	0	0	
revolvingový úvěr	8123	0	0	0	0	
Příjmy celkem		169 644 117	181 269 444	189 017 946	7 748 502	
		<i>kontrola</i>	<i>0</i>	<i>0</i>	<i>0</i>	

Výdaje	Pol.	Schválený rozpočet 2015	RO č. 1	RO č. 2	Rozdíl	Komentář
Třída 5 Běžné výdaje		86 539 655	90 374 964	90 251 279	-123 685	
Osobní náklady celkem		28 262 502	29 588 524	30 284 820	696 296	
Platy zaměstnanců	5011	17 742 000	18 695 000	19 175 000	480 000	2 zaměstnanci (právník a pracovník přes dotace)
Ostatní osobní výdaje	5021	1 790 000	1 835 000	1 835 000	0	
Odměny zastupitelům	5023	1 600 000	1 600 000	1 638 000	38 000	odměny zastupitele dle zákona od 1.4.2015 3%
Odstupné zastupitelé	5024	0	0	0	0	
Refundace	5029	30 000	30 000	30 000	0	
Sociální pojištění	5031	5 157 250	5 395 500	5 525 000	129 500	povinné odvody k navýšení odměn zastupitelů
Zdravotní pojištění	5032	1 856 610	1 942 380	1 989 000	46 620	povinné odvody k navýšení odměn zastupitelů
Ostatní pojistné	5038	86 642	90 644	92 820	2 176	povinné odvody k navýšení odměn zastupitelů
Neinvestiční výdaje		58 277 153	60 786 440	59 966 459	-819 981	
Leasing	5178	0	0	0	0	
Ochranné pomůcky	5132	30 000	30 000	30 000	0	
Prádlo, oděv, obuv	5134	137 000	137 000	197 000	60 000	vybavení policie
Knihy, tisk	5136	261 000	261 000	261 000	0	
DHIM	5137	644 000	766 000	851 000	85 000	vybavení policie
Materiál	5139	2 784 000	2 811 000	2 801 000	-10 000	
Voda	5151	427 000	420 000	420 000	0	
Plyn	5153	3 180 000	3 180 000	3 180 000	0	
Elektrická energie	5154	1 353 000	1 353 000	1 153 000	-200 000	snížení: kapitola 3412, pol. 5154
Pohonné hmoty	5156	670 000	670 000	670 000	0	
Služby pošt	5161	534 000	534 000	534 000	0	
Telefony	5162	478 000	503 000	503 000	0	
Pojištění+bank.popl.	5163	590 000	590 000	590 000	0	
Nájemné	5164	3 465 140	1 495 140	1 533 140	38 000	Paukert, pronájem pozemků
Právní služby	5166	970 000	970 000	324 784	-645 216	přesun do mezd 2 zaměstnanci(právník a 1 přes dotace)
Školení a vzdělávání	5167	255 000	255 000	255 000	0	
Služby zpracování podkladů	5168	173 000	173 000	338 000	165 000	převod z položky 6130(posudky)
Nákup služeb	5169	15 039 000	15 554 803	15 493 003	-61 800	odložení
Opravy a udržování	5171	14 182 013	15 978 497	15 702 532	-275 965	opravy udržování(viz.lišta dole)
Programové vybavení	5172	940 000	940 000	950 000	10 000	v rámci dotace IT
Cestovné	5173	64 000	64 000	64 000	0	
Pohoštění	5175	118 000	118 000	118 000	0	
Ostatní nákupy	5179	20 000	20 000	20 000	0	

Dopr. obslužnost	5193	1 000 000	1 000 000	1 000 000	0
Věcné dary	5194	140 000	140 000	140 000	0
Neinvestiční příspěvek	5329	405 000	405 000	405 000	0
Neinvest. přísp. org.	5331	6 325 000	6 325 000	6 325 000	0
Nákup kolků	5361	10 000	10 000	10 000	0
Platby daní a poplatků	5362	30 000	30 000	45 000	15 000 kolky na katastrální úřad (pozemky)
Sociální dávky	5410	0	0	0	0
Finanční dary	5492	20 000	20 000	20 000	0
Převody vl. fondům	5499	390 000	390 000	390 000	0
příspěvky spolkům	5222	800 000	2 800 000	2 800 000	0
Ostatní výdaje-spolky	5909	0	0	0	0
Ostatní výdaje, rezerva	5909	0	0	0	0
Úroky	5141	2 843 000	2 843 000	2 843 000	0

Třída 6 Kapitálové výdaje		72 096 162	76 706 411	88 022 429	11 316 018
----------------------------------	--	-------------------	-------------------	-------------------	-------------------

Programové vybavení	6111	300 000	400 000	400 000	0
Budovy, haly a stavby	6121	58 397 182	61 221 800	66 447 680	5 225 880 dotace voda
Projektová dokumentace	6121	9 265 960	10 215 534	10 487 360	271 826 detail v listu PD
Stroje a zařízení	6122	80 000	80 000	80 000	0
Dopravní prostředky	6123	1 163 020	1 163 020	1 219 985	56 965 přesun z pol.5171, zvýšení vlastní zdroje k dotaci
Výpočetní technika	6125	525 000	825 000	4 659 845	3 834 845 dotace IT
HIM	6129	0	0	0	0
Pozemky	6130	865 000	1 301 057	3 227 559	1 926 502 financ.z pol.8115
Investiční příspěvek-úvěr	6349	1 500 000	1 500 000	1 500 000	0

Třída 8 Financování		11 008 300	14 188 068	10 744 238	-3 443 830
----------------------------	--	-------------------	-------------------	-------------------	-------------------

Rezervy účelové	8115	0	744 977	-177 583	-922 560
Rezervy na projekty 2015	8115	100 300	2 535 091	13 821	-2 521 270
Financování -develop	8115	0	0	0	0
Splátky jistiny	8124	10 908 000	10 908 000	10 908 000	0

Výdaje celkem		169 644 117	181 269 444	189 017 946	7 748 502
----------------------	--	--------------------	--------------------	--------------------	------------------

kontrola		0	0	0	0
----------	--	---	---	---	---

Hospodářský výsledek za rok 2015		0	0	0	0
---	--	----------	----------	----------	----------

Běžné saldo

saldo (běžné příjmy - běžné výdaje)		5 345 745	4 877 636	5 071 321	193 685
saldo %		5,82%	5,12%	5,32%	0

Zůstatek na bankovních účtech

Poč.stav 1.1.		31 384 032	31 384 032	31 384 032	0
základní běžný účet		30 953 979	30 953 979	30 953 979	0
běžný účet fondů		430 053	430 053	430 053	0
K.stav k 31.12.		31 384 033	31 384 032	31 384 032	0
základní běžný účet		30 953 980	30 953 979	30 953 979	0
běžný účet fondů		430 053	430 053	430 053	0

HV		0	0	0	0
-----------	--	----------	----------	----------	----------

Rozpočet na rok 2015

Přehled příjmů jednotlivých kapitol

Ukazatel				Schválený rozpočet 2015	RO č.1	RO č.2
OdPa	OdPa	Pol	Popis			
0000		1111	Daň z příjmu fyz. osob ze zav. čin	14 500 000	15 000 000	15 000 000
0000		1112	Daň z příjmu fyzických osob ze SVČ	1 500 000	1 500 000	1 500 000
0000		1121	Daň z příjmu právnických osob	13 500 000	15 000 000	15 000 000
0000		1211	Daň z přidané hodnoty	28 500 000	29 000 000	29 000 000
		1334	odvod za odnětí půdy	0	0	0
0000		1339	ostatní poplatky a odvody v oblasti život.	3 800 000	4 000 000	4 000 000
0000		1341	popl. ze psů	260 000	260 000	260 000
0000		1343	Popl. za užívání veř. prostranství	75 000	75 000	75 000
0000		1344	popl. ze vstupného	3 000	3 000	3 000
0000		1345	popl. z ubytovací kapacity	10 000	10 000	10 000
0000		1347	Popl. za provoz. výh. hrací přístroj	0	0	0
		1348	Poplatek za zhodnocení pozemku	220 000	220 000	290 000
0000		1351	Ostatní popl. z činnosti (loterie)	600 000	1 000 000	1 000 000
0000		1361	Správní poplatky	600 000	1 000 000	1 000 000
0000		1511	Daň z nemovitosti	7 500 000	6 800 000	6 800 000
		2481	exekuce	0	0	0
		4116	Úřad práce UZ13234	72 000	72 000	72 000
0000		2420	Splátky půjček Sokol	100 000	100 000	100 000
		2460	Spl.půjč.prostř.od obyvateľstva			
		2481	Příjmy od dlužníků za realizace záruk			
0000		4111	Neinv dotace PAP	0	0	0
		4111	Volby			
0000		4112	Neinvestiční přijaté dotace ze SR	7 085 600	7 283 800	7 283 800
		4113	Neinvestiční přijaté tranfery za státních			
		4116	Ostatní neinv.přijaté transfery ze st.roz			
0000		4121	Neinvestiční přijaté dotace od obcí	440 000	440 000	440 000
		4121	veřejnoprávní smlouvy - MP		650 000	650 000
		4213	Dotace- Obnova sochy Arnošta z Pardubic NZ	0	0	15 088
		4213	Dotace-Obnova sochy Arnošta z Pardubic EU	0	0	60 352
		4122	Dotace hasiči povodně	0	0	0
		4134	Převod z rozpočtových účtů	0	0	0
		4213	Dotace Cesty v Úvalech EU	0	0	294 573
		4213	Dotace Cesty v Úvalech-národní zdroje	0	0	73 644
		4122	Dotace Městská knihovna			
		4211	Investiční přijaté tranf.z všeob.pokl			
		4213	Neinvestiční přijaté tranfery z statních f			
		4216	Dotace Hrad Skara			
		4216	Dotace VODA	3 400 000		3 400 000
		4216	Dotace ZŠ Úvaly - budova C	0	0	0
		4216	Dotace zateplení č.p. 897/7	10 186 034	10 186 034	10 186 034
		4216	Dotace oprava hasičského auta	467 020	467 020	467 020
		4216	Dotace auto pečovatelská služba	240 000	240 000	240 000
		4213	DOTACE povodeň inv.			
		4113	DOTACE povodeň neinv.			
		4116	DOTACE povodeň nein.			
		4216	DOTACE povodeň inv.			
		4216	DOTACE Č.p. 65			0
		4216	DOTACE RYBNÍKY			
		4213	DOTACE RYBNÍKY			
		4213	DOTACE - zasakovací pás			
		4213	Datoace IT EU			3 259 618
		4213	Datoace IT z národního fondu			575 227
		4216	Dotace zasakovací pás	727 674	727 674	727 674
		4216	Dotace most Horova	2 557 144	2 557 144	2 557 144
		4216	Dotace Pošembeří	1 274 650	1 274 650	1 274 650
		4223	Dotace protipovodňová opatření	1 950 000	1 950 000	1 950 000
		4216	Dotace zateplení č.p. 95	3 069 764	3 069 764	3 069 764
		4216	Dotace MŠ Cukrovar	13 303 083	13 303 083	13 303 083
		4221	Dotace revitalizace Výmoly - projekt	950 000	950 000	950 000

Kultura a sport

silnice

		4116	pečovatelská sl. - příspěvek KÚ	948 000	948 000	948 000
3631		3121	dary na dlouh.maj. VO Hodov	0	0	0
5512		3121	Dar hašiči roku		70 000	70 000
2310	3121	3121	dary na dlouh.maj.			
2310	2310	2132	vodovod - pronájem řadu	1 300 000	1 300 000	1 300 000
2321	2321	2132	kanalizace - Pronájem čistírny	3 800 000	3 800 000	3 800 000
3113	3113	2111	ZŠ - služby (byty)	23 000	50 000	50 000
3113	3113	2132	ZŠ - nájem (byty)	154 000	154 000	154 000
3114	3114	2111	spec. škola - služby	0	0	0
3114	3114	2132	spec. škola - pronájem	0	0	0
3314	3314	2111	knihovna - poplatky	50 000	50 000	50 000
3349	3349	2111	život Úval - inzerce	60 000	150 000	150 000
3399	3399	2111	kultura	10 000	70 000	70 000
3399	3399	2321	kultura - dary	20 000	20 000	20 000
3412	3412	2132	Koupaliště - pronájem	0	0	0
3429	3429	2111	Tesko - služby	15 000	15 000	15 000
3429	3429	2132	Tesko - pronájem	6 000	6 000	6 000
3744		2322	pojistné náhrady-povodně	0	0	0
3519	3519	2111	zdrav. střed. - služby	0	0	0
3519	3519	2132	zdrav. střed. - pronájem	775 800	775 800	775 800
3519		2322	Pojistná náhrada	0	0	0
3612	3612	2111	byty - služby	1 240 000	1 600 000	1 600 000
3612	3612	2132	byty - pronájem	3 210 000	3 210 000	3 210 000
3612	3612	3113	byty - prodej majetku	0	0	0
3612	3612	2321	Neinv dary	0	0	0
3613	3613	2111	nebytové služby	108 000	150 000	150 000
3613	3613	2132	nebytové - pronájem	680 000	500 000	500 000
	3631	2132				
	3631	3121				
3632	3632	2111	nřbitov - služby	130 000	130 000	130 000
3631	213	2132	nájemné Eltodo			
3633		2111	věcné břemeno			
3722	3722	2111	odpady - vrátka za tříděný odpad	900 000	800 000	800 000
4351	4351	2111	pečovatelská klienti	400 000	400 000	400 000
5512	5512	2111	hasiči - služby	4 000	4 000	4 000
5512		2322	pojistné náhrady			
5512	5512	2132	hasiči - nájem	24 000	24 000	24 000
5512		3113	prodej has.auta			
6171		2321	přijaté neinv.dary			
6171		2111	prodej dřeva z těžby	50 000	50 000	50 000
6171	6171	2111	vývěska, kopírování	50 000	50 000	50 000
		2321				
6310	6310	2141	Příjmy z úroků	100 000	100 000	100 000
6310	6310	2210	Pokuty ŽP	0	0	0
6310	6310	2211	Přijaté sankční platby	10 000	10 000	10 000
6409		2322	pojistné náhrady-povodně			
6409	6409	3111	Příjmy z prodeje nemovitostí (Radlická čtvrť)	18 266 954	18 266 954	18 266 954
		2111	investiční příspěvky			
		3122_2	Příspěvky do infrastruktury města			
	6409	2131	pronájem pozemků	12 000	12 000	12 000
2321		2132	pronájemost.nemovitost			
6409		3129	věcná břemena			
Příjmy z daně, dotace poplatky, pronájem a ostatní)				156 473 080	149 854 923	157 603 425
Financování z vlastních zdrojů				13 171 037	31 414 521	31 414 521
		8115	Změna stavu krátk.prostř.na bankovních účtů	13 171 037	8 501 421	8 501 421
		8115	rezerva z daně z nemovitosti	5 235 357	9 290 895	9 290 895
		8115	rozpočtová rezerva 2015	2 000 000	13 622 205	13 622 205
		8115	rezerva z čerpání úvěru 2013			
		8115	úspora - aukce na energie			
		8115	financování z rezervy developera			
		8118	rezerva z prodeje VPS			
		8123	úvěr na dofinancování investic města			
Příjmy celkem				169 644 117	181 269 444	189 017 946

Přehled výdajů jednotlivých kapitol
v Kč

Pol	Ukazatel	Schválený rozpočet 2015	RO č.1	RO č.2	Pořemběří	Cyklostezky	Amfiteatr	zeleň
5011	Platy zaměstnanců	17 742 000	18 695 000	19 175 000	3329	2212/1	3749/1	3745
5021	Ostatní osobní výdaje	1 790 000	1 835 000	1 835 000				
5023	Odměny zastupitelům	1 600 000	1 600 000	1 638 000				
5024	Odstupné zastupitelé	0	0	0				
5029	Refundace	30 000	30 000	30 000				
5031	Sociální pojištění	5 157 250	5 395 500	5 525 000				
5032	Zdravotní pojištění	1 856 610	1 942 380	1 989 000				
5038	Ostatní pojistné	86 642	90 644	92 820				
50xx	Osobní náklady celkem	28 262 502	29 588 524	30 284 820	0	0	0	0
5178	Leasing	0	0	0				
5132	Ochranné pomůcky	30 000	30 000	30 000				
5134	Prádlo, oděv, obuv	137 000	137 000	197 000				
5136	Knihy, tisk	261 000	261 000	261 000				
5137	DHIM	644 000	766 000	851 000				
5139	Materiál	2 784 000	2 811 000	2 801 000				
5151	Voda	427 000	420 000	420 000				
5153	Plyn	3 180 000	3 180 000	3 180 000				
5154	Elektrická energie	1 353 000	1 353 000	1 153 000				
5156	Pohonné hmoty	670 000	670 000	670 000				
5161	Služby pošt	534 000	534 000	534 000				
5162	Telefony	478 000	503 000	503 000				
5163	Pojištění+bank.popl.	590 000	590 000	590 000				
5164	Nájemné	3 465 140	1 495 140	1 533 140			38 000	
5166	Právní služby	970 000	970 000	324 784				
5167	Školení a vzdělávání	255 000	255 000	255 000				
5168	Služby zpracování podkladů	173 000	173 000	338 000				
5169	Nákup služeb	15 039 000	15 554 803	15 493 003	30 000		50 000	
5171	Opravy a udržování	14 182 013	15 978 497	15 702 532				
5172	Programové vybavení	940 000	940 000	950 000				
5173	Cestovné	64 000	64 000	64 000				
5175	Pohoštění	118 000	118 000	118 000				
5179	Ostatní nákupy	20 000	20 000	20 000				
5193	Dopr. obslužnost	1 000 000	1 000 000	1 000 000				
5194	Věcné dary	140 000	140 000	140 000				
5329	Neinvestiční příspěvek	405 000	405 000	405 000				
5331	Neinvest. přísp. org.	6 325 000	6 325 000	6 325 000				
5361	Nákup kolků	10 000	10 000	10 000				
5362	Platby daní a poplatků	30 000	30 000	45 000				
5410	Sociální dávky	0	0	0				
5492	Finanční dary	20 000	20 000	20 000				
5499	Převody vl. fondům	390 000	390 000	390 000				
5222	příspěvky spolkům	800 000	2 800 000	2 800 000				
5229	příspěvek neziskovým organizacím	0	0	0				
5909	Ostatní výdaje-spolky	0	0	0				
5909	Ostatní výdaje, rezerva	0	0	0				
51-9xx		55 434 153	57 943 440	57 123 459	30 000	0	88 000	0
5141	Úroky	2 843 000	2 843 000	2 843 000				
5XXX	Neinvest. výdaje	86 539 655	90 374 964	90 251 279	30 000	0	88 000	0
6111	Programové vybavení	300 000	400 000	400 000				
6121	Budovy, haly a stavby	58 397 182	61 221 800	66 447 680	1 683 481	0		
6121	Projektová dokumentace	9 265 960	10 215 534	10 487 360	0	0		
6122	Stroje a zařízení	80 000	80 000	80 000				
6123	Dopravní prostředky	1 163 020	1 163 020	1 219 985				
6125	Výpočetní technika	525 000	825 000	4 659 845				
6129	HIM	0	0	0				
6130	Pozemky	865 000	1 301 057	3 227 559				
6349	Investiční příspěvek-úvěr	1 500 000	1 500 000	1 500 000				
6XXX	Investiční výdaje	72 096 162	76 706 411	88 022 429	1 683 481	0	0	0
8124	Splátky jistiny	10 908 000	10 908 000	10 908 000				
8124	Splátky jistiny	10 908 000	10 908 000	10 908 000	0	0	0	0
8115	Rezervy účelové	0	744 977	-177 583				
8115	Rezervy na projekty 2015	100 300	2 535 091	13 821				
8115	Financování -develop	0	0	0				
8115	Financování	100 300	3 280 068	-163 762	0	0	0	0
	Celkem výdaje kapitol	169 644 117	181 269 444	189 017 946	1 713 481	0	88 000	0
	Hospodářský výsledek	0	0	0				

Rozpočet na rok 2015

Příjmy z pronájmu majetku

Ukazatel	Schválený rozpočet 2015	RO č.1	RO č.2
	SR		
vodovod - pronájem řadu	1 300 000	1 300 000	1 300 000
kanalizace - Pronájem čistírny	3 800 000	3 800 000	3 800 000
ZŠ - nájem (byty)	154 000	154 000	154 000
spec. škola - pronájem	0	0	0
Koupaliště - pronájem	0	0	0
Tesko - pronájem	6 000	6 000	6 000
zdrav. střed.- pronájem	775 800	775 800	775 800
byty - pronájem	3 210 000	3 210 000	3 210 000
nebytové - pronájem	680 000	500 000	500 000
hasiči - nájem	24 000	24 000	24 000
pronájem pozemků	12 000	12 000	12 000
ronájmu majetku celkem	9 961 800	9 781 800	9 781 800
í a nebyty	4 849 800	4 669 800	4 669 800
IV	484 980	466 980	466 980

Rozpočet na rok 2015

Opravy a udržování celkem

Kapitola	Pol.	Název	schválený rozpočet					Rozdíl	
			Celkem	Dotace	Město	RO č.1	RO č.2	č.2-č.1	č.2-SR
3612	5171	oprava bytů, instalatérské práce, odstraňování závad	300 000		300 000	300 000	300 000	0	0
3612	5171	Výměna oken v 1095 a 1096 Kollárova	500 000		500 000	500 000	0	-500 000	-500 000
3612	5171	Zateplení objektů 1347,1346 - PD	200 000		200 000	0	0	0	-200 000
3612	5171	Zateplení objektů 75, 181 - PD	400 000		400 000	0	0	0	-400 000
3612	5171	Zateplení objektu 1095,1096 - PD						0	0
3612	5171	Rekonstrukce kotelny 1346	200 000		200 000	0	200 000	200 000	0
		Byty celkem	1 600 000		1 600 000	800 000	500 000	-300 000	-1 100 000
3639	5171	oprava a údržba aut	200 000		200 000	200 000	200 000	0	0
3639	5171	oprava nářadí, zařízení, strojů, nákup hliny, sazenic, kytek	100 000		100 000	100 000	100 000	0	0
		VPS celkem	300 000		300 000	300 000	300 000	0	0
3612-77	5171	nákup sporáků, vsmých desek	200 000		200 000	200 000	200 000	0	0
3612-77	5171	mytí oken	20 000		20 000	20 000	20 000	0	0
3612-77	5171	protiplísňová opatření	120 000		120 000	120 000	120 000	0	0
3612-77	5171	opravy správce	60 000		60 000	60 000	60 000	0	0
		DPS celkem	400 000		400 000	400 000	400 000	0	0
3613	5171	instalatérské práce, materiál k opravě, odstraňování závad	300 000		300 000	300 000	300 000	0	0
3613	5171	přebudování Riegrova č.p 897/7	0		0	500 000	0	-500 000	0
		Nebyty celkem	300 000		300 000	800 000	300 000	-500 000	0
5512	5171	???	50 000		50 000	50 000	50 000	0	0
5512	5171		50 000		50 000	50 000	48 035	-1 965	-1 965
		Hasiči celkem	100 000		100 000	100 000	98 035	-1 965	-1 965
3519	5171	drobné opravy, revize	100 000		100 000	100 000	100 000	0	0
3519	5171	Oprava výtahu	0		0	150 000	150 000	0	150 000
		Zdrav.středisko celkem	100 000		100 000	250 000	250 000	0	150 000
3632	5171	Hřbitov	90 000		90 000	90 000	90 000	0	0
3632	5171		150 000		150 000	150 000	150 000	0	0
		Celkem	240 000		240 000	240 000	240 000	0	0
3412	5171	údržba hřišť, doplňování písku, kačírku, opravy	50 000		50 000	50 000	50 000	0	0
3412	5171	Oprava bazénů	0		0	1 104 000	200 000	-904 000	200 000
3412	5171	Koncepční řízení - doplatek, oprava areálů a zařízení	300 000		300 000	0	0	0	-300 000
		Koupaliště celkem	350 000		350 000	1 154 000	250 000	-904 000	-100 000
3113	5171	drobné opravy - sociálek, čištění potrubí	150 000		150 000	150 000	150 000	0	0
3113	5171							0	0
		ZŠ celkem	150 000		150 000	150 000	150 000	0	0
3421	5171	rozpis se bude vytvářet	250 000		250 000	250 000	250 000	0	0
3421	5171	Oprava plotu, podezdívky, terasa	0		0	150 000	150 000	0	150 000
		MDDM celkem	250 000		250 000	400 000	400 000	0	150 000
3111-311	5171	BOZP - nápravné opatření	150 000		150 000	150 000	150 000	0	0
3111-311	5171	řešení nápravných opatření BOZP -oprava vjezdu do areálu	399 695		399 695	399 695	399 695	0	0
3111-311	5171	drobné a běžné opravy	50 000		50 000	50 000	50 000	0	0
3111-311	5171	žlázenní venkovních toalet	57 318		57 318	57 318	57 318	0	0
3111-311	5171	domětek - přístřešek pro hračky	10 000		10 000	10 000	10 000	0	0
		MŠ Koll. celkem	667 013		667 013	667 013	667 013	0	0
3111-303	5171	údržba areálu, kácení keřů a stromů	20 000		20 000	20 000	20 000	0	0
3111-303	5171							0	0
		MŠ Pvk celkem	20 000		20 000	20 000	20 000	0	0
3141-309	5171	vzduchotechnika - servis	20 000		20 000	20 000	20 000	0	0
3141-309	5171	běžné opravy, údržba, čištění střechy	30 000		30 000	30 000	30 000	0	0
		Jid. ZŠ celkem	50 000		50 000	50 000	50 000	0	0
3141-308	5171	opravy	10 000		10 000	10 000	10 000	0	0
3141-308	5171							0	0
		Jid. MŠ celkem	10 000		10 000	10 000	10 000	0	0
3633	5171	čištění dešťové kanalizace, oprava šachet, nákup poklopů	0		0	300 000	300 000	0	300 000
3633	5171							0	0
		inž.sítě Celkem	0		0	300 000	300 000	0	300 000
2212	5171	Oprava ulice Bulharská, opravy ulic po Úvalech	250 000		250 000	250 000	250 000	0	0
2212	5171	Bulharská	500 000		500 000	500 000	500 000	0	0
2212	5171	U Kaberny	600 000		600 000	600 000	600 000	0	0
2212	5171	U Výmoly	500 000		500 000	500 000	500 000	0	0
2212	5171	Chodníky - B. Němcové, Pražská II, Vojanova	700 000		700 000	700 000	700 000	0	0
2212	5171	opravy komunikací (na spojce)	500 000		500 000	500 000	1 500 000	1 000 000	1 000 000
2212	5171	U Starého koupadla	450 000		450 000	450 000	0	-450 000	-450 000
2212	5171		0		0	30 000	30 000	30 000	30 000
		Sílnice Celkem	3 500 000		3 500 000	3 500 000	4 080 000	580 000	580 000
2310	5171	opravy vodoměrných šachet, hrníčků	100 000		100 000	100 000	100 000	0	0
2310	5171	Vodoměry (výměna a přečechování)	0		0	0	0	0	0
2310	5171	čištění dešťové kanalizace, oprava šachet, nákup poklopů	300 000		300 000	300 000	0	-300 000	-300 000
2310	5171	sekní šoupata (rozdělení sítě na okrsky) + uchytování ve vzu. Rohožník	0		0	0	0	0	0
2310	5171	nové vodoměry	200 000		200 000	200 000	200 000	0	0
2310	5171	projezdy vodoměrů (průmysl) vodoměr, suchá měřící zařízení, šoupátko, zemní soustava	400 000		400 000	400 000	400 000	0	0
		Vodovod celkem	1 000 000		1 000 000	1 000 000	700 000	-300 000	-300 000
2321-38	5171	Sanace kanalizace - Horoušanky - bezvykopovou technologii	605 000		605 000	605 000	605 000	0	0
2321-38	5171	Opravy kanalizace	200 000		200 000	200 000	289 000	89 000	89 000
2321-38	5171	Čištění řesli ČOV, balastní vody Horoušanky				289 000	200 000	-89 000	200 000
2321-38	5171	opravy šachet, nákupy poklopů	100 000		100 000	100 000	100 000	0	0
		Splátková kanalizace celkem	905 000		905 000	1 194 000	1 194 000	0	289 000
2310/1	5171	obnova	0		0	776 742	776 742	0	776 742
2310/1	5171	Čerpací stanice Hodov	0		0	100 000	0	-100 000	0
2310/1	5171	Řídicí systém a kompenzační rozvaděč ČOV	0		0	100 000	0	-100 000	0
2310/1	5171	kanalizace sanace Úvalák	0		0	0	0	0	0
2310/1	5171		0		0	0	0	0	0
2310-1	5171	Vodoměry (výměna a přečechování)	1 200 000		1 200 000	1 200 000	1 550 000	350 000	350 000
2310-1	5171	obnova	0		0	776 742	776 742	0	776 742
2310-1	5171	Dochlorování VDU Rohožník	50 000		50 000	50 000	0	-50 000	-50 000
2310-1	5171	sekní šoupata (rozdělení sítě na okrsky)	1 000 000		1 000 000	1 000 000	2 250 000	1 250 000	1 250 000
2310-1	5171	Čerpací stanice Hodov	100 000		100 000	0	0	-100 000	-100 000
2310-1	5171	Řídicí systém a kompenzační rozvaděč ČOV	100 000		100 000	0	0	-100 000	-100 000
2310-1	5171	kanalizace sanace Úvalák	1 350 000		1 350 000	0	0	-1 350 000	-1 350 000
		Vodovod obnova a Kanalizace obnova celkem	3 800 000		3 800 000	4 003 484	5 353 484	1 350 000	1 553 484
3114	5171	drobné opravy	100 000		100 000	100 000	100 000	0	0
3114	5171		10 000		10 000	10 000	10 000	0	0
		Č.P 65 celkem	110 000		110 000	110 000	110 000	0	0
6171	5171		0		0	0	0	0	0
6171	5171	veškeré opravy a údržba	250 000		250 000	250 000	250 000	0	0
		Správa celkem	250 000		250 000	250 000	250 000	0	0
4351	5171		50 000		50 000	50 000	50 000	0	0
4351	5171		0		0	200 000	0	-200 000	0
		Peč.služby celkem	50 000		50 000	250 000	50 000	-200 000	0
5311/1	5171		25 000		25 000	25 000	25 000	0	0
5311/1	5171		0		0	0	0	0	0
		MP celkem	25 000		25 000	25 000	25 000	0	0
3314	5171		5 000		5 000	5 000	5 000	0	0
3314	5171		0		0	0	0	0	0
		Knihovna celkem	5 000		5 000	5 000	5 000	0	0
		Výdaje na opravy a udržování celkem	14 182 013		14 182 013	15 978 497	15 702 532	-275 965	1 520 519

Rozpočet na rok 2015

Investice celkem

Kapsle	Přl.	Název	číslový rozpis		RD L1	RD L2	Roční		Průběh	Roční	% celku
			Celkem	Průběh			Měsí	Měsí			
6371		Programové vybavení	-500 000	0	300 000	400 000	400 000	0	-2 000 000	0	-400 000
6311/1		Programové vybavení	0	0	300 000	400 000	400 000	0	0	0	0
6311	6311	Celkem	300 000	0	300 000	400 000	400 000	0	0	0	-400 000
3623		Investiční materiál	-15 159 965	16 180 000	3 147 932	17 339 965	17 339 965	0	4 000 000	0	-17 339 965
3623		Investiční materiál	4 393 185	4 393 185	1 811 932	4 885 133	4 885 133	-5 484	0	0	-4 881 685
2212		Místní hospodářství	1 454 425	1 454 425	527 235	2 484 425	2 484 425	-1 030 833	-1 030 833	0	-2 500 000
3342/002		Stavba ZS, výhledové	300 000	0	300 000	300 000	300 000	0	0	0	-300 000
3154		Montážní práce na řádku 65	0	0	0	15 000	15 000	0	0	0	-15 000
3630		Montážní služby VPS	0	0	0	3 287 218	3 287 218	0	3 287 218	0	-3 287 218
3630		Instalace	2 780 000	0	2 780 000	2 780 000	2 780 000	0	0	0	-2 780 000
3111/006		úřk. kulturní	21 482 000	13 811 000	8 158 931	21 482 000	21 482 000	0	0	0	-21 482 000
3121		ZS	360 700	0	360 700	360 700	360 700	-37 803	-37 803	0	-328 930
3623		Investiční	0	0	0	0	0	0	0	0	0
3612/77		úřk. výhled	0	0	0	0	0	0	0	0	0
3512		Budovy, stavby, haly	300 000	0	300 000	300 000	300 000	-150 000	-150 000	0	-150 000
3630		Budovy, stavby, haly	1 309 000	0	1 309 000	1 309 000	1 309 000	420 000	1 000 000	0	-2 304 000
3130/1		Budovy, haly, stavby	0	0	0	0	0	0	0	0	0
3744		Budovy, haly, stavby	2 075 172	2 075 172	207 518	2 975 312	2 975 312	0	0	0	-2 975 172
3200		Podzemní	1 481 461	1 481 461	493 821	1 481 461	1 481 461	0	0	0	-1 481 461
3340		úřk.	5 000 000	1 400 000	1 600 000	321 000	5 000 000	4 819 000	0	0	-5 000 000
6223		Celkem	58 397 812	16 468 378	21 028 812	61 221 800	65 997 400	4 775 400	7 600 400	0	-65 997 400
6320		Účt. hospodářství	300 000	0	300 000	400 000	400 000	0	0	0	-400 000
6371			0	0	0	0	0	0	0	0	0
6311/1			0	0	0	0	0	0	0	0	0
6322		Celkem	80 000	0	80 000	80 000	80 000	0	0	0	-80 000
3630		Opavování prostředků	-400 000	0	400 000	400 000	400 000	0	0	0	-400 000
3512		Opavování hromadného auta	492 120	492 120	21 000	492 120	492 120	36 000	36 000	0	-456 120
4200		Opavování prostředků	273 000	273 000	21 000	273 000	273 000	0	0	0	-273 000
3722/1			0	0	0	0	0	0	0	0	0
6223		Celkem	1 165 000	765 120	436 000	1 165 000	1 165 000	36 000	36 000	0	-1 219 880
6370		Opavování st. techn. zařízení a st. techn. komponentů IT	300 000	300 000	400 000	400 000	400 000	0	0	0	-400 000
3311/1		Opavování techniky	25 000	25 000	25 000	25 000	25 000	0	0	0	-25 000
6225		Celkem	325 000	325 000	825 000	4 609 845	3 834 345	4 134 345	0	0	-4 609 845
4000		Seminářové - veřejnost podlé Úřadu a Sestránská družstva	385 000	385 000	385 000	2 439 250	1 573 250	1 573 250	0	0	-2 439 250
2212		Opavování st. techn. zařízení a st. techn. komponentů IT	400 000	400 000	400 000	400 000	400 000	0	0	0	-400 000
3630		Provoz - výluk	0	0	0	0	0	0	0	0	0
6320			485 000	485 000	1 200 000	1 227 425	1 000 000	1 000 000	0	0	-2 227 425
Celkem investiční výdaje			61 330 202	17 176 366	24 154 832	64 990 877	75 585 969	10 594 192	14 214 807	0	-75 585 969

Projektová dokumentace

Kapsle	Přl.	Název	číslový rozpis		RD L1	RD L2	Roční		Průběh	Roční	% celku
			Celkem	Průběh			Měsí	Měsí			
3623		Investiční materiál	-12 159 965	13 200 000	321 000	471 000	471 000	0	0	0	-229 965
3623		Investiční materiál	0	0	300 000	1 200 000	1 200 000	0	0	0	-1 200 000
2212		Investiční materiál ZS	185 000	185 000	185 000	185 000	185 000	0	0	0	-185 000
2212		Budovské	605 500	605 500	605 500	605 500	605 500	40 000	40 000	0	-605 500
3212		Stavby	0	0	0	1 819 500	1 819 500	0	0	0	-1 819 500
2212		Projektová dokumentace	354 111	354 111	354 111	438 811	438 811	84 000	84 000	0	-354 811
2212		Projektová dokumentace	142 184	142 184	142 184	142 184	142 184	0	0	0	-142 184
2212		Místní hospodářství	0	0	0	0	0	0	0	0	0
2212		Územní úřk. plán Úř. (stavby, veřejnost úřk. Projevy Kolářova)	1 500 200	1 500 200	1 500 200	2 088 500	2 088 500	0	0	0	-1 500 200
3111/111		úřk. výhled	0	0	0	100 000	100 000	0	0	0	-100 000
3121		ZS	200 000	200 000	200 000	200 000	200 000	0	0	0	-200 000
3344		Podzemní	1 189 700	1 189 700	1 189 700	1 189 700	1 189 700	-2 000 000	-2 000 000	0	-2 189 700
2322/78		Komunikační	900 000	900 000	900 000	900 000	900 000	0	0	0	-900 000
3200		Podzemní	0	0	0	0	0	0	0	0	0
3310		Stavby, stavby, haly	0	0	60 144	0	60 144	0	0	0	0
3630		úřk. výhled	43 400	43 400	43 400	43 400	43 400	0	0	0	-43 400
3740		úřk. výhled	0	0	0	0	0	0	0	0	0
4000		úřk. územní studie	750 000	750 000	750 000	750 000	750 000	0	0	0	-750 000
3630		úřk. územní studie	470 000	470 000	470 000	470 000	470 000	0	0	0	-470 000
3744		Investiční materiál	1 000 000	1 000 000	1 000 000	1 000 000	1 000 000	0	0	0	-1 000 000
Celkem projektová dokumentace			9 265 960	9 265 960	8 312 960	10 215 134	10 487 360	278 800	1 214 400	0	-8 044 960

leden

únor

březen

duben

květen

červen

červenec

srpen

září

říjen

listopad

prosinec

Rozpočet na rok 2015

Kapitola 6111 - Programové vybavení

schválený rozpočet									
Odbor	Pol.	Název akce	Celkem	Dotace	Město	RO č.1	RO č.2	Rozdíl	
Investiční výdaje								č.2-č.1	č.2-SR
6171		Programové vybavení	300 000	0	300 000	400 000	400 000	0	100 000
5311/1		Programové vybavení	0	0				0	0
			0					0	0
			0					0	0
		Celkem	300 000	0	300 000	400 000	400 000	0	100 000
			300 000			400 000	400 000		
			0			0	0		

Rozpočet na rok 2015

Kapitola 6121 - Budovy, haly a stavby

			schválený rozpočet								
Odbor	Pol.	Název akce	Celkem	Dotace	Město	RO č.1	RO č.2	Rozdíl			
Investiční výdaje								č.2-č.1	č.2-SR		
3613	6121	zateplení multitec	13 333 965	10 186 034	3 147 931	17 333 965	17 333 965	0	4 000 000	22 215 650	22 215 650 0
		stavba	12 648 500	10 186 034	2 462 466	12 648 500	12 648 500	0	0		
		TDI	363 000		363 000	363 000	363 000	0	0		17 333 965
		AD	121 000		121 000	121 000	121 000	0	0		
		vř	82 280		82 280	82 280	82 280	0	0		
		administrace dotace	119 185		119 185	119 185	119 185	0	0		
		stavební práce	0			4 000 000	4 000 000	0	4 000 000		
		nákup č.p.12	0			0	0	0	0		
3613	6121	zateplení č.p.95	4 881 685	3 069 764	1 811 921	4 887 130	4 881 685	-5 445	0		
		stavební práce	4 457 480	2 982 644	1 474 836	4 457 480	4 457 480	0	0		
		TDI	181 500	87 120	94 380	181 500	181 500	0	0		
		AD	60 500	0	60 500	60 500	60 500	0	0		
			73 205	0	73 205	78 650	73 205	-5 445	0		
		administrace dotace	109 000	0	109 000	109 000	109 000	0	0		
2212		Most Horova	3 484 425	2 557 144	927 281	3 484 425	2 953 603	-530 822	-530 822	3 484 425	0
		Administrace projektu	107 370		107 370	107 370	107 370	0	0		
		zpracování ZD	68 650		68 650	68 650	68 650	0	0		
		TDI	200 000		200 000	200 000	200 000	0	0		
		AD	100 000		100 000	100 000	100 000	0	0		
		Stavba	3 008 405	2 557 144	451 261	3 008 405	2 400 000	-608 405	-608 405		
		Barákova vř					77 583	77 583	77 583		
3141-309		Jídelna ZŠ_vybavení	200 000	0	200 000	200 000	200 000	0	0	200 000	0
3114		Monitorovací zprávu na č.p.65	0			15 000	15 000	0	15 000		
3639		Komunální služby_VPS	0	0	0	3 287 218	3 287 218	0	3 287 218	3 287 218	3287218
		stavební práce	0			3 237 218	3 287 218	50 000	3 287 218		
		IPP+ nová plynová přípojka	0			50 000	0	-50 000	0		
		demolice vrátnice multitec	0					0	0		
3633		Inž.sítě	2 780 000	0	2 780 000	2 780 000	2 780 000	0	0	2 780 000	0
		DK Smetanova	2 600 000		2 600 000	2 600 000	2 600 000	0	0		
		tdi	100 000		100 000	100 000	100 000	0	0		
		ad	80 000		80 000	80 000	80 000	0	0		
3111-306		MŠ Cukrovar	21 482 000	13 303 083	8 178 917	21 482 000	21 482 000	0	0	21 482 000	0
		Stavba + Admin. dotace + VŘ,JŘBU + AD + MAR	20 890 000	13 303 083	7 586 917	20 890 000	20 890 000	0	0		
		TDI BOZP	142 000		142 000	142 000	142 000	0	0		
		přesazení stromů	150 000		150 000	150 000	150 000	0	0		
		MaŘ	300 000		300 000	300 000	300 000	0	0		
3111-311		monitorovací zpráva	0	0	0	0	0	0	0		
3113		ZŠ	966 783	0	966 783	966 783	928 930	-37 853	-37 853	966 783	0
		stavba ZŠ	837 583		837 583	837 583	799 730	-37 853	-37 853		
		tdi	63 000		63 000	63 000	63 000	0	0		
		ad	21 000		21 000	21 000	21 000	0	0		
		administrace dotace	45 200		45 200	45 200	45 200	0	0		
3412		Koupaliště	0	0	0	0	0	0	0		
3314		Knihovna	0	0	0	0	0	0	0		
2211/1		Cyklostezky	0	0	0	0	0	0	0		
2321/38		Kanalizace	0	0	0	0	0	0	0		
2310		Vodovod	0	0	0	0	0	0	0		
3612-77		nový výtah	0		0	0	0	0	0	0	0
5512		Hasiče	300 000	0	300 000	300 000	150 000	-150 000	-150 000	300 000	0
		Oprava fasády a natření, výměna oken	300 000		300 000	300 000	150 000	-150 000	-150 000		
3632		Hřbitov	0	0	0	0	0	0	0		
3631		VO	1 309 651	0	1 309 651	1 705 606	2 326 606	621 000	1 016 955	2 326 606	0
		Realizace investice do VO Tovární	279 249		279 249	279 249	279 249	0	0		
		Doplatek za realizaci Hodov	280 402		280 402	280 402	280 402	0	0		
		Lokalita Radlická čtvrť - zhotovení PD	550 000		550 000	550 000	550 000	0	0		
		Zpracování PD a IČ -Horoušánky	200 000		200 000	200 000	150 000	-50 000	-50 000		
		VO Hodov, Proměření sítí Eltodo	0			245 955	245 955	0	245 955		
		Zpracování PD Radlická, K Hájovně II a III	0			150 000	121 000	-29 000	121 000		
		Zpracování PD a IČ -Horoušánky					200 000	200 000	200 000		
		Realizace VO Pod Slovany, Chorvatská					500 000	500 000	500 000		
2310-1		Vodovod	0	0	0	0	0	0	0		
2310-1		Kanalizace obnova	0		0	0	0	0	0	0	0
3744		Budovy, haly, stavby	2 975 192	2 677 674	297 518	2 975 192	2 975 192	0	0	2 975 192	0
		Zasakovací pás Horoušánky	808 527	727 674	80 853	808 527	808 527	0	0		
		Povodňový plán+bezdrátový rozhlas	2 166 665	1 950 000	216 665	2 166 665	2 166 665	0	0		
3329		Pošembeří	1 683 481	1 274 650	408 831	1 683 481	1 683 481	0	0	1 683 481	0
		stavba	1 613 481	1 274 650	338 831	1 613 481	1 613 481	0	0		
		tdi	70 000		70 000	70 000	70 000	0	0		
2310		Vodovod - dostavba a realizace	5 000 000	3 400 000	1 600 000	121 000	5 000 000	4 879 000	0	0	-5 000 000
		Celkem	58 397 182	36 468 349	21 928 833	61 221 800	65 997 680	4 775 880	7 600 498		
			58 397 182			61 221 800	66 447 680				
			0			0	450 000				

Rozpočet na rok 2015

Kapitola 6121 - Projektová dokumentace

schválený rozpočet									
Odbor	Pol.	Název akce	Celkem	Dotace	Město	RO č.1	RO č.2	Rozdíl	
Investiční výdaje								č.2-č.1	č.2-SR
3613	6121	odvodnění dvora multitec	121 000		121 000	121 000	471 000	350 000	350 000
		projektová dok.	121 000		121 000	121 000	121 000	0	0
		studie na úz. Čukrovaru	0				350 000	350 000	350 000
3612		čp105	0	0	0	900 000	1 250 000	350 000	1 250 000
		Zateplení objektů č.p 105	0			0	450 000	450 000	450 000
		Zateplení objektů 1347,1346 - PD	0			280 000	300 000	20 000	300 000
		Zateplení objektů 75, 181 - PD	0			320 000	200 000	-120 000	200 000
		Zateplení objektu 1095,1096 - PD	0			300 000	300 000	0	300 000
2212		Podhájí + parkoviště ZŠ	185 000	0	185 000	185 000	185 000	0	0
		Pontex	185 000		185 000	185 000	185 000	0	0
2212		Bulharská	605 500		605 500	605 500	655 000	49 500	49 500
2212		Štefánikova	518 400	0	518 400	518 400	731 000	212 600	212 600
		Chodník SŽDC Sudop	518 400		518 400	518 400	561 000	42 600	42 600
		Komunikace na Spojce a chodník					170 000		
2212		Parkovací automaty	354 331	0	354 331	354 331	438 811	84 480	84 480
		koncepce DZ	150 000		150 000	150 000	150 000	0	0
		regulace parkovacích ploch	65 520		65 520	65 520	150 000	84 480	84 480
		zjednosměrnění ulic nad tratí PD	138 811		138 811	138 811	138 811	0	0
2212		Průtah III/01214	743 594	0	743 594	829 504	848 594	19 090	105 000
		City plan	593 594		593 594	679 504	698 594	19 090	105 000
		ostatní poplatky	150 000		150 000	150 000	150 000	0	0
2212		Most Horova	0		0	0	0	0	0
2212		Ostatní	1 994 255	0	1 994 255	1 994 255	2 088 555	94 300	94 300
		Kollárova	205 700		205 700	205 700	300 000	94 300	94 300
		Lávka přes I/12 studie	121 000		121 000	121 000	121 000	0	0
		rekonstrukce komunikací Pontex	1 667 555		1 667 555	1 667 555	1 667 555	0	0
		Chodník v ulici Smetanova	0		0	0	0	0	0
3111-311		MŠ Kollárova	20 000	0	20 000	20 000	180 000	160 000	160 000
		monitorovací zpráva	20 000		20 000	20 000	20 000	0	0
		zpracování e. auditu zateplení MŠ					40 000	40 000	40 000
		ZPRACOVÁNÍ ŽÁDOSTI O DOTACI					120 000	120 000	120 000
3113		ZŠ	200 000	0	200 000	200 000	200 000	0	0
		čp 276 pro zuš PD	200 000		200 000	200 000	200 000	0	0
3114		Č.P 65					15 000	15 000	15 000
3412		Koupaliště	0	0	0	0	0	0	0
3314		Knihovna	1 318 500	0	1 318 500	1 318 500	318 500	-1 000 000	-1 000 000
		PD	1 258 000		1 258 000	1 258 000	258 000	-1 000 000	-1 000 000
		Admin. dotace	60 500		60 500	60 500	60 500	0	0
2321/38		Kanalizace	900 000	0	900 000	900 000	900 000	0	0
		Dostavba SK Horova, Zálesí PD	300 000		300 000	300 000	300 000	0	0
		oprava SK v Úvalech PD, průzkum	600 000		600 000	600 000	600 000	0	0
		rozšíření čov	0		0	0	0	0	0
2310		Vodovod	0	0	0	0	0	0	0
6409		Svazek obcí (vodovodní obchvat Jíren)	0	0	0	0	0	0	0
3329		Pošembeří	0	0	0	48 144	0	-48 144	0
		hrad Skara převod z roku 2014	0	0	0	48 144	0	-48 144	0
			0		0	0	0	0	0
2310		Stavby, projekty	0		0	0	0	0	0
		Vodovod - dostavba a realizace	0		0	0	0	0	0
3633		Inženýrské síte	84 480		84 480			0	-84 480
3749		Příroda	0		0			0	0
6409			0		0			0	0
3635		ÚP, Územní studie	750 000	0	750 000	750 000	750 000	0	0
		Projektová dokumentace	750 000		750 000	750 000	750 000	0	0
2310		VRV-Smlouva o dílo-část B,C	470 900	0	470 900	470 900	470 900	0	0
		nákup služeb VRV-Smlouva o dílo-část B,C	470 900		470 900	470 900	470 900	0	0
			0		0	0	0	0	0
			0		0	0	0	0	0
3744		Revitalizace Výmoly	1 000 000	950 000	50 000	1 000 000	1 000 000	0	0
		Projektová dokumentace	1 000 000	950 000	50 000	1 000 000	1 000 000	0	0
		Celkem	9 265 960	950 000	8 315 960	10 215 534	10 487 360	271 826	1 221 400
			9 265 960			10 215 534	10 487 360		
			0			0	0		

4 946 960 4946960 0

Rozpočet na rok 2015

Kapitola 6122 - Stroje a zařízení

			schválený rozpočet						
Odbor	Pol.	Název akce	Celkem	Dotace	Město	RO č.1	RO č.2	Rozdíl	
								č.2-č.1	č.2-SR
Investiční výdaje									
3639		Stroje	80 000	0	80 000	80 000	80 000	0	0
		2 ks kontejnerů	80 000	0	80 000	80 000	80 000	0	0
6171			0					0	0
5311/1			0					0	0
			0					0	0
			0					0	0
		Celkem	80 000	0	80 000	80 000	80 000	0	0
			80 000			80 000	80 000		
			0			0	0		

Rozpočet na rok 2015

Kapitola 6123 - Dopravní prostředky

		schválený rozpočet					Rozdíl		
Odbor	Pol.	Název akce	Celkem	Dotace	Město	RO č.1	RO č.2	č.2-č.1	č.2-SR
Investiční výdaje									
3639	6123	Dopravní prostředky	400 000	0	400 000	400 000	400 000	0	0
		Repasovaný UNC - bobik /starý za 100.000,- repase 6 let	0	0			400 000	400 000	400 000
		pick up	400 000	0	400 000	400 000	0	-400 000	-400 000
5512		Dopravní prostředky	492 020	467 020	25 000	492 020	548 985	56 965	56 965
		Oprava hasičského auta	492 020	467 020	25 000	492 020	548 985	56 965	56 965
4351		Dopravní prostředky	271 000	240 000	31 000	271 000	271 000	0	0
3722-1			0					0	0
			0		0	0	0	0	0
			0					0	0
		Celkem	1 163 020	707 020	456 000	1 163 020	1 219 985	56 965	56 965
			1 163 020	0		1 163 020	1 219 985	0	0

přesun z 51:

Rozpočet na rok 2015

Kapitola 6125 - Výpočetní technika

			schválený rozpočet						
Odbor	Pol.	Název akce	Celkem	Dotace	Město	RO č.1	RO č.2	Rozdíl	
								č.2-č.1	č.2-SR
Investiční výdaje									
6171	6125	Výpočetní technika	500 000	0	500 000	800 000	4 634 845	3 834 845	4 134 845
		obnova PC stanic, spoluúčast k dotaci konsolidace IT	500 000	0	500 000	800 000	800 000	0	300 000
			0		0		3 834 845	3 834 845	3 834 845
5311/1		Výpočetní technika	25 000	0	25 000	25 000	25 000	0	0
			0					0	0
			0					0	0
		Celkem	525 000	0	525 000	825 000	4 659 845	3 834 845	4 134 845
			525 000			825 000	4 659 845		
			0			0	0		

Rozpočet na rok 2015

Kapitola 6130 - Pozemky

schválený rozpočet									
Odbor	Pol.	Název akce	Celkem	Dotace	Město	RO č.1	RO č.2	Rozdíl	
								č.2-č.1	č.2-SR
Investiční výdaje									
6409		Pozemky	865 000	0	865 000	865 000	2 436 250	1 571 250	1 571 250
		Semrádová - cyklostezka podél II/101	365 000	0	365 000	365 000	1 936 250	1 571 250	1 571 250
		Semrádová - čistička	500 000	0	500 000	500 000	500 000	0	0
		Geometrické plány a znalecké posudky	0	0	0	500 000	500 000	0	500 000
2212		Pozemky	0	0	0	436 057	791 309	355 252	791 309
		Koupě pozemku parc. č. 1062/1 - Kollárova ulice	0	0	0	338 246	338 246	0	338 246
		Koupě pozemku parc. č. 1550 - Kollárova ulice	0	0	0	14 161	14 161	0	14 161
		Koupě pozemku parc. č. 277/1 - "III/01213 Úvaly u Prahy, průtah"	0	0	0	33 650	33 650	0	33 650
		Věcné břemeno Fišer, Šajbidor, ulice Tichého	0	0	0	50 000	50 000	0	50 000
		Koupě pozemků	0	0	0	0	155 252	155 252	155 252
		Semrádová - cyklostezka podél II/101	0	0	0	0	200 000	200 000	200 000
3639		Pozemky - výkup	0	0	0	0	0	0	0
		demolice vrátnice multitec	0	0	0	0	0	0	0
			0	0	0	0	0	0	0
		Celkem	865 000	0	865 000	1 301 057	3 227 559	1 926 502	2 362 559
			865 000			1 301 057	3 227 559		
			0			0	0		

ROZPOČTOVÝ VÝHLED města Úvaly u Prahy
na roky 2014-2018

	Počáteční stav peněžních prostředků k 1.1.
Třída 1	daňové příjmy- celkem
z toho	daň z nemovitosti
Třída 2	nedaňové příjmy
	ostatní
	nájem VaK
Třída 3	kapitálové příjmy - celkem
z toho	č.p.276
	č.p.VPS
	pozemek cukrovar
	prodej dalších nemovitostí
	pozemky Radlická
Třída 4	dotace neinvestiční pravidelné
	dotace neinvestiční ostatní
	dotace investiční
z toho	č.p. 95
	OPŽP zateplení č.p. 897 / 7 Multitec
	MŠ cukrovar
	ZŠ výměna oken, zateplení
	zateplení bytových objektů
	stěhování úřadu
	transformace VPS
	knihovna
	dopravní terminál u nádraží
	zavedení systému odpadového hospodaření
	kamerový systém, posílení utvaru
	rekonstrukce komunikace
	průtah městem
	propojení serních části města (cyklo podél II/101 a lávka přes Fabrák)
	revitalizace Výmoly
	zasakovací pás
	most Horova (splšková kanalizace ul. Horova)
	Pošembeří
	protipovodňová opatření
	oprava hasičského auto
	auto pečovatelská služby
	voda
	příjmy celkem
Třída 8	přijaté dlouhodobé úvěry(rezervy)

	konsolidované příjmy celkem
Třída 5	běžné (neinvestiční) výdaje
	ostatní
	výdaje VaK
z toho	leasing zametač
Třída 6	kapitálové (investiční) výdaje - celkem
z toho	Mateřská škola Kollárova 1260
	průtah městem
	komunikace
	školní jídelna
	č.p. 95
	šatny ZŠ (výměna oekn + zateplení)
	č.p 897 /7 MULTITEC
	Mateřská škola Cukrovar
	stěhování úřadu
	transformace VPS
	dopravní terminál u nádraží
	zavedení systému odpadového hospodaření
	kamerový systém, posílení utvaru
	propojení serních části města (cyklo podél II/101 a lávka přes Fabrák)
	uhelné sklady
	základní škola
	nákup č.p. 12 Zeta
	revitalizace Výmoly
	zasakovací pás
	Kanalizace
	knihovna
	most Horova (ul. Horova)
	Pošembeří (úprava lesních cest)
	protipovodňová opatření
	ostatní investice (VO, hasičské auto, auto peč.sl..., Inž.sítě, zateplení byt.objektů)
	výdaje celkem
Třída 8	splátka jistin dlouhodobých úvěrů
	konsolidované výdaje celkem
	SALDO příjmů a výdajů
	Hotovost k 31.12.

Rozpočet celkem (Výdaje - Příjmy - Účty)

skutečnost	skutečnost	RO č. 1	skutečnost	Rozpočet	výchled-odhad	výchled-odhad
2012	2013	2013	2014	2015	2016	2017
16 000	25 000	25 000	22 883	31 384	31 384	31 383
75 142	72 300	65 700	77 336	73 868	74 053	75 534
9 000	7 000	7 000	6 758	6 800	6 970	7 075
8 758	7 000	7 000	14 549	14 609	14 656	14 752
			9 866	9 509	9 556	9 652
			4 683	5 100	5 100	5 100
14	6 000	7 400	11 426	18 279	31 815	29 822
0	0	0			0	0
0	0	3 800	0	0	0	0
0	0	3 600	0	0	7 000	0
					24 815	29 822
0	0	0	11 426	18 279	0	0
8 470	7 400	7 400	7 174	7 724	7 400	7 400
2 430	0	950	0	0	0	0
80 301	120 800	70 085	29 314	38 125	158 670	34 980
				3 070		
			29 314	10 186		
				13 303		
					24 000	
					9 600	
					2 000	
					3 000	
					32 000	
					7 000	
					3 250	
					8 000	
					53 820	33 180
						1 800
				950		
				728		
				2 557	16 000	
				1 275		
				1 950		
				467		
				240		
				3 400		
175 115	238 500	183 535	162 682	183 989	317 978	193 871
89 971	0	110 000				

265 086	238 500	212 932	162 682	183 989	317 978	193 871
65 880	67 618	67 597	67 771	100 985	101 968	102 961
			65 731	98 284	99 267	100 260
			2 040	2 701	2 701	2 701
889	591	591	0	0	0	0
131 055	110 738	144 834	71 910	72 094	205 100	80 000
366	1	259		20		
	11 300			0	60 000	60 000
4 348	4 700	15 400		7 971	10 000	8 000
6 695	1 000	13 500		200		
				4 882		
				1 152	30 000	
		3 800		13 455		
				21 482		
					12 000	
					9 500	
					10 000	
					5 000	
					5 000	
						3 500
		4 500			0	0
0	3 822	80		0	0	0
				4 000	4 000	3 500
				1 000		
				809		
				900	2 000	
				1 319	25 600	5 000
				3 484	20 000	
				1 683		
				2 167		
			71 910	7 571	12 000	
196 935	178 356	212 431	139 681	173 079	307 068	182 961
70 219	60 500	500	14 500	10 910	10 910	10 910
267 154	238 856	212 931	154 181	183 989	317 978	193 871
-2 068	-356	1	8 501	0	0	0
13 932	24 644	22 883	31 384	31 384	31 383	31 384

-13 932

-24 644

-25 001

-31 384

-31 384

-31 383

-31 384

142 274	132 315	133 986	135 689	137 424	139 193
103 963	104 976	105 999	107 032	108 075	109 129
101 262	102 275	103 298	104 331	105 374	106 428
2 701	2 701	2 701	2 701	2 701	2 701
0	0	0	0	0	0
27 400	16 429	17 077	17 747	18 440	19 155
8 000					
10 000					
0	0	0	0	0	0
0	0	0	0	0	0
9 400					
	16 429	17 077	17 747	18 440	19 155
131 363	121 405	123 076	124 779	126 515	128 284
10 910	10 910	10 910	10 910	10 910	10 910
142 273	132 315	133 986	135 689	137 425	139 194
0	0	0	0	0	0
31 384	31 385	31 385	31 385	31 384	31 384

-31 384

-31 385

-31 385

-31 385

-31 384

-31 384

I. ROZPOČTOVÉ

Paragraf a	Položka b	Text	Schválený rozpočet Rozpočet po změnách		Výsledek od počátku roku 3
			1	2	
0000	1111	Daň z příjmů fyzických osob ze záv.čin. a fun.pož.	12 000 000,00	15 000 000,00	15 081 992,17
0000	1112	Daň z příjmů fyzických osob ze SVČ	1 090 000,00	1 300 000,00	1 538 371,35
0000	1121	Daň z příjmů právnických osob	12 000 000,00	14 000 000,00	15 829 709,81
0000	1211	Daň z přidané hodnoty	31 000 000,00	28 000 000,00	29 668 985,02
0000	1334	Odvody za odnětí půdy ze zemědělského půdního fond			56,00
0000	1337	Poplatek za komunální odpad			
0000	1339	Ostatní poplatky a odvody v oblasti život. prostř.	3 800 000,00	4 000 000,00	3 925 403,00
0000	1341	Poplatek ze psů	260 000,00	260 000,00	241 150,00
0000	1343	Poplatek za užívání veřejného prostranství	75 000,00	75 000,00	58 256,00
0000	1344	Poplatek ze vstupného	3 000,00	3 000,00	2 151,00
0000	1345	Poplatek z ubytovací kapacity	10 000,00	10 000,00	32 052,00
0000	1348	Poplatek za zhodnocení stavebního pozemku	620 000,00	623 000,00	1 131 980,80
0000	1351	Odvod loterií a podobných her kromě výh. hrac. př.	902 000,00	1 000 000,00	1 348 240,67
0000	1361	Správní poplatky	1 000 000,00	1 200 000,00	1 573 159,00
0000	1511	Daň z nemovitých věcí	7 600 000,00	7 000 000,00	6 757 610,98
0000	2420	Spl.půjč.prostř.od obecně prosp.spol.a podob.subje	100 000,00	100 000,00	30 000,00
0000	2460	Splátky půjčených prostředků od obyvatelstva			100 000,00
0000	2481	Příjmy od dlužníků za realizace záruk		899 000,00	898 795,99
0000	4111	Neinvestiční přijaté transf.z všeob.pokl.správy SR			237 802,50
0000	4112	Neinv.př.transfery ze SR v rámci souhr.dot.vztahu	6 859 400,00	7 085 600,00	7 085 600,00
0000	4116	Ostatní neinv.přijaté transfery ze st. rozpočtu	966 000,00	1 014 000,00	1 092 000,00
0000	4121	Neinvestiční přijaté transfery od obcí	600 000,00	440 000,00	88 800,00
0000	4122	Neinvestiční přijaté transfery od krajů	993 750,00	183 500,00	66 896,00
0000	4134	Převody z rozpočtových účtů			105 528 964,42
0000	4211	Investiční přijaté transf.z všeob. pokl. správy SR		10 118 000,00	10 113 000,00
0000	4213	Investiční přijaté transfery ze státních fondů		184 519,00	4 103 281,88
0000	4216	Ostatní invest.přijaté transf.ze státního rozpočtu	16 899 670,00	10 948 160,00	517 246,75
0000	4221	Investiční přijaté transfery od obcí			
0000	4223	Investiční přijaté transfery od regionálních rad		27 108 639,00	13 183 074,87
0000	Bez ODPA		96 778 820,00	130 552 418,00	220 234 580,21
2310	2132	Příjmy z pronájmu ost. nemovit. a jejich částí	891 000,00	891 000,00	1 121 684,52
2310	Pitná voda		891 000,00	891 000,00	1 121 684,52
2321	2132	Příjmy z pronájmu ost. nemovit. a jejich částí	3 219 000,00	3 219 000,00	4 052 245,23
2321	Odvádění a		3 219 000,00	3 219 000,00	4 052 245,23
3113	2111	Příjmy z poskytování služeb a výrobků	23 000,00	23 000,00	50 258,00
3113	2132	Příjmy z pronájmu ost. nemovit. a jejich částí	154 000,00	154 000,00	162 620,91
3113	Základní		177 000,00	177 000,00	212 878,91
3114	2111	Příjmy z poskytování služeb a výrobků			3 000,00
3114	Speciální				3 000,00
3314	2111	Příjmy z poskytování služeb a výrobků	50 000,00	50 000,00	54 998,00
3314	Činnosti		50 000,00	50 000,00	54 998,00
3349	2111	Příjmy z poskytování služeb a výrobků	60 000,00	60 000,00	220 470,60
3349	Ostatní		60 000,00	60 000,00	220 470,60
3399	2111	Příjmy z poskytování služeb a výrobků	10 000,00	10 000,00	40 668,00
3399	2321	Přijaté neinvestiční dary	20 000,00	20 000,00	7 000,00
3399	Ostatní		30 000,00	30 000,00	47 668,00
3412	2132	Příjmy z pronájmu ost. nemovit. a jejich částí		69 500,00	20 000,00
3412	Sportovní			69 500,00	20 000,00
3429	2111	Příjmy z poskytování služeb a výrobků	15 000,00	15 000,00	
3429	2132	Příjmy z pronájmu ost. nemovit. a jejich částí	6 000,00	6 000,00	3 316,00
3429	Ostatní		21 000,00	21 000,00	3 316,00
3519	2132	Příjmy z pronájmu ost. nemovit. a jejich částí	775 800,00	775 800,00	775 800,00
3519	Ostatní		775 800,00	775 800,00	775 800,00
3612	2111	Příjmy z poskytování služeb a výrobků	1 240 000,00	1 240 000,00	1 568 964,00
3612	2132	Příjmy z pronájmu ost. nemovit. a jejich částí	3 210 000,00	3 460 000,00	2 766 612,00
3612	2321	Přijaté neinvestiční dary			1,11
3612	Bytové		4 450 000,00	4 700 000,00	4 335 577,11
3613	2111	Příjmy z poskytování služeb a výrobků	108 000,00	108 000,00	167 857,00
3613	2132	Příjmy z pronájmu ost. nemovit. a jejich částí	1 683 000,00	680 000,00	414 098,00
3613	Nebytové		1 791 000,00	788 000,00	581 955,00
3631	2132	Příjmy z pronájmu ost. nemovit. a jejich částí			1 600,00
3631	3121	Přijaté dary na pořízení dlouhodobého majetku		80 000,00	75 000,00
3631	Veřejné			80 000,00	76 600,00
3632	2111	Příjmy z poskytování služeb a výrobků	130 000,00	130 000,00	158 191,00
3632	Pohřebnict		130 000,00	130 000,00	158 191,00
3722	2111	Příjmy z poskytování služeb a výrobků	500 000,00	750 000,00	782 472,89
3722	Sběr a svoz		500 000,00	750 000,00	782 472,89
4351	2111	Příjmy z poskytování služeb a výrobků	500 000,00	400 000,00	351 102,00
4351	Osobní		500 000,00	400 000,00	351 102,00
5512	2111	Příjmy z poskytování služeb a výrobků	4 000,00	4 000,00	18 700,00
5512	2132	Příjmy z pronájmu ost. nemovit. a jejich částí	24 000,00	24 000,00	20 520,00
5512	2322	Přijaté pojistné náhrady			33 600,00
5512	Požární		28 000,00	28 000,00	72 820,00

6112	2310	Příjmy z prodeje krátk.a drobného dlouhodob.majetk			148,00
6112	Zastupitelst				148,00
6171	2111	Příjmy z poskytování služeb a výrobků	100 000,00	100 000,00	14 742,00
6171	2321	Přijaté neinvestiční dary			14 000,00
6171	Činnost		100 000,00	100 000,00	28 742,00
6310	2141	Příjmy z úroků (část)	100 000,00	100 000,00	38 002,16
6310	2211	Sankční platby přijaté od státu, obcí a krajů	20 000,00	20 000,00	40 400,00
6310	Obecné		120 000,00	120 000,00	78 402,16
6409	2131	Příjmy z pronájmu pozemků	12 000,00	12 000,00	65 818,20
6409	2132	Příjmy z pronájmu ost. nemovit. a jejich částí			4 088,00
6409	2328	Neidentifikované příjmy			8 600,00-
6409	2329	Ostatní nedaňové příjmy jinde nezařazené			706 419,00
6409	3111	Příjmy z prodeje pozemků	3 600 000,00	11 000 000,00	11 067 520,00
6409	3129	Ostatní investiční příjmy j.n.			283 121,85
6409	Ostatní		3 612 000,00	11 012 000,00	12 118 367,05
ROZPO			113 233 620,00	153 953 718,00	245 331 018,68

Paragraf	Položka	Text	Schválený rozpočet	Rozpočet po změnách	Výsledek od počátku roku
3114	5031	Povinné poj.na soc.zab.a přísp.na st.pol.zaměstnan	70 200,00	71 500,00	33 750,00
3314	5031	Povinné poj.na soc.zab.a přísp.na st.pol.zaměstnan	144 531,00	147 531,00	190 879,00
3319	5031	Povinné poj.na soc.zab.a přísp.na st.pol.zaměstnan	3 000,00	3 000,00	3 000,00
3349	5031	Povinné poj.na soc.zab.a přísp.na st.pol.zaměstnan	13 500,00	13 500,00	9 270,00
3612	5031	Povinné poj.na soc.zab.a přísp.na st.pol.zaměstnan	53 274,00	54 399,00	39 198,00
3639	5031	Povinné poj.na soc.zab.a přísp.na st.pol.zaměstnan	704 731,00	734 109,00	803 210,00
4351	5031	Povinné poj.na soc.zab.a přísp.na st.pol.zaměstnan	257 586,00	257 580,00	212 492,00
5311	5031	Povinné poj.na soc.zab.a přísp.na st.pol.zaměstnan			36 063,00
5512	5031	Povinné poj.na soc.zab.a přísp.na st.pol.zaměstnan	13 250,00	13 250,00	8 696,00
6112	5031	Povinné poj.na soc.zab.a přísp.na st.pol.zaměstnan	335 875,00	360 875,00	277 517,00
6115	5031	Povinné poj.na soc.zab.a přísp.na st.pol.zaměstnan			5 433,00
6117	5031	Povinné poj.na soc.zab.a přísp.na st.pol.zaměstnan			5 444,00
6171	5031	Povinné poj.na soc.zab.a přísp.na st.pol.zaměstnan	3 083 639,00	3 178 759,00	3 024 996,00
VYDAJE			117 079 795,00	151 427 212,00	237 348 631,30
KONSOLI					105 528 964,72

4 649 948,00

5321 -					
5323 -					
5325 -					
5329 -			405 000,00	405 000,00	304 550,00
* 5342 -					381 425,00
* 5344 -					
* 5345 -					105 147 539,72
* 5349 -					
5366 -					21 942,00
5367 -					
5368 -					
5641 -					
5642 -					
5643 -					
5649 -					
6341 -					
6342 -					
6345 -					
6349 -			1 500 000,00	1 500 000,00	1 500 000,00
6441 -					
6442 -					
6443 -					
6449 -					
ZJ 026 -					
ZJ 027 -					
ZJ 035 -					
ZJ 036 -					

VYDAJE	117 079 795,00	151 427 212,00	131 819 666,58
SALDO	3 846 175,00-	2 526 506,00	7 982 387,68
	3 846 175,00	25 909 054,00	7 982 387,38-
KONSOLI			
FINANCO	3 846 175,00	25 909 054,00	7 982 387,38-

Poznámka:
*** - nolinařku

Název bankovního účtu	Počáteční stav k 1. 1.	Stav ke konci vykazovaného období	Změna stavu bankovních účtů
text	61	62	63
Základní	22 422 070,63	31 126 392,66	8 704 322,03-
Běžné účty	460 541,01	430 115,28	30 425,73
Běžné účty	22 882 611,64	31 556 507,94	8 673 896,30-

VII.

Název	Schválený rozpočet	Rozpočet po změnách	Výsledek od počátku roku
text	71	72	73

ZJ 024 - 38 000,00

v tom položky:

2226 -	
4121 -	38 000,00
4129 -	
4221 -	
4229 -	

ZJ 025 -

v tom položky:

2441 -	
2449 -	

ZJ 026 -

v tom položky:

5321 -	
5329 -	
5367 -	
6341 -	
6349 -	

ZJ 027 -

v tom položky:

5641 -	
5649 -	
6441 -	
6449 -	

ZJ 028 -

v tom položky:

2223 -	
2226 -	
4121 -	
4122 -	
4129 -	
4221 -	
4222 -	
4229 -	

ZJ 029 -

v tom položky:

2441 -	
2442 -	
2449 -	

ZJ 035 -

v tom položky:

5321 -	
5323 -	
5329 -	
5366 -	
5367 -	
6341 -	
6342 -	
6349 -	

ZJ 036 -

v tom položky:

5641 -	
5642 -	
5649 -	
6441 -	
6442 -	
6449 -	

IX.

Účelový znak	Výsledek od počátku roku
a	93

13234	144 000,00
13234	144 000,00
13305	948 000,00
13305	948 000,00
15309	46 282,50
15309	46 282,50
15825	2 865 092,45
15825	2 865 092,45
15827	952 153,79

15827	162 327,75
15827	1 114 481,54
82505	13 183 074,87
82505	13 183 074,87
90001	2 722,50
90001	2 722,50
90877	237 030,64
90877	237 030,64
98187	120 608,50
98187	120 608,50
98348	117 194,00
98348	117 194,00
98662	10 113 000,00
98662	
98662	10 113 000,00
Celke	28 891 487,00

X.

Učelový znak a	Výsledek od počátku roku
	103

XI.

Paragraf	Položka	Text	Rozpočet po změnách		Výsledek od počátku roku
a	b		1	2	3
0000	4223				5 923 068,60
0000	4223	Investiční přijaté transfery od regionálních r			5 923 068,60
0000	Bez ODPA				5 923 068,60
Celke					5 923 068,60

XII.

Paragraf	Položka	Text	Rozpočet po změnách		Výsledek od počátku roku
a	b		1	2	3
3111	6121				1 800,00
3111	6121				5 923 067,00
3111	6121	Budovy, haly a stavby			5 924 867,00
3111	Předškolní				5 924 867,00
Celke					5 924 867,00

dne:

Došlo dne:

STANOVY DOBROVOLNÉHO SVAZKU OBCÍ POVÝMOLÍ

I. Základní ustanovení

Dobrovolný svazek obcí Povýmolí (dále jen „svazek“) je založen ve smyslu ust. § 49 a násl. zákona č. 128/2000 Sb., o obcích (obecní zřízení) ve znění pozdějších předpisů (dále jen „zákon o obcích“).

II. Identifikace a status svazku

1. Název svazku: Dobrovolný svazek obcí Povýmolí
2. Sídlo svazku: Pražská 276, 250 82 Úvaly
3. Název a sídlo členů svazku:

Obec: Úvaly
Sídlem: Pražská 276, 250 82 Úvaly
Zastoupená: Petrem Boreckým, starostou města
IČ:

Obec: Škvorec
Sídlem:
Zastoupená: Antonínem Rubínem, starostou městyse
IČ:

Obec: Tuklaty
Sídlem:
Zastoupená: Petrem Jenšovským, starostou obce
IČ:

Obec: Přišimasy
Sídlem:
Zastoupená: Šárkou Rumanovou, starostkou obce
IČ:

Obec: Zlatá
Sídlem:
Zastoupená: Lubošem Přibylem, starostou obce
IČ:

Obec: Sibřina
Sídlem:
Zastoupená: Josefem Novákem, starostou obce
IČ:

Obec: Květnice
Sídlem:
Zastoupená: Stanislavem Plockem, starostou obce
IČ:

Obec: Dobročovice
Sídlem:
Zastoupená: Marcelem Slováčkem, starostou obce
IČ:

4. Svazek je samostatnou právnickou osobou odpovídající svým majetkem za své jednání a své dluhy.
5. Svazek neodpovídá za dluhy svých členů ani jiných subjektů.
6. Svazek je zapsán v souladu s ust. § 49 odst. 3 zákona o obcích do rejstříku svazků obcí, který je veden Krajským úřadem Středočeského kraje v Praze a je založen na dobu neurčitou.

III. Cíle svazku

1. Svazek je založen za účelem ochrany a prosazování společných zájmů členských obcí, kterými jsou především péče o všestranný rozvoj zájmového území, péče o potřeby občanů členských obcí a ochrana veřejného zájmu.
2. Svazek vyvíjí svou činnost především v rámci regionu, jež je tvořen geografickou oblastí (dále jen "zájmové území") vymezenou katastrálním územím členských obcí.

IV. Předmět činnosti svazku

1. Hlavní činnost svazku je zaměřena zejména na výkon činností směřujících k systematickému a efektivnímu rozvoji zájmového území, ochranu a prosazování společných zájmů členských obcí a jejich spolupráci při rozvíjení činností týkajících se:
 - a) koordinace významných investičních akcí v zájmovém území, zejména pak v oblasti školství
 - b) koordinace odpadového hospodářství
 - c) ochrana životního prostředí v zájmovém území
 - d) společný postup při dosahování ekologické stability zájmového území
 - e) podpora sportu a jiných zájmových činností, včetně využití sportovních zařízení.
 - f) podpora sociální péče a pečovatelské služby.
 - g) podpora zdravotnických zařízení a poskytování těchto služeb.
 - h) vytváření služeb a zařízení sloužících ke zlepšování životního prostředí obcí, jejich vzhledu, úpravě veřejných prostranství, komunikací, kulturních památek a dopravní obslužnosti, likvidaci domovních odpadů, počišťování měst a obcí, zabezpečování zimní údržby.
 - i) koordinace obecních územních plánů a územní plánování v regionálním měřítku
 - j) sladování zájmů a činností místních samospráv
 - k) vytváření, zmnožování a správa společného majetku svazku
 - l) zastupování členů svazku při jednání o společných věcech s třetími osobami

- m) zajišťování a vedení předepsané písemné, výkresové, technické a jednotlivé agendy jednotlivých společných akcí
- n) propagace svazku a jeho zájmového území

2. Svazek může vyvíjet i aktivity, které se z objektivních důvodů netýkají všech členů svazku; povinnost svazku, aby i tyto aktivity byly v souladu s účelem svazku, tím zůstává nedotčena.
3. Svazek může vedle své hlavní činnosti vyvíjet též vedlejší hospodářskou činnost spočívající v podnikání nebo jiné výtěžné činnosti; to však pouze za podmínky, že jejím účelem je podpora hlavní činnosti svazku anebo hospodárné využívání majetku svazku.

V. Členství ve svazku

1. Členství ve svazku je dobrovolné.
2. Členem svazku mohou být pouze obce.
3. Členství ve svazku nikterak neomezuje členy v oprávnění vstupovat do jiných svazků a podílet se na činnosti jiných právnických osob.
4. Členem svazku se může stát obec, která se plně ztotožňuje s cíli a účelem svazku.
5. Žádost o přijetí nového člena do svazku se doručuje předsedovi svazku, který připraví nutné podklady pro příslušné rozhodování členské schůze. Žádost o přijetí nového člena do svazku musí obsahovat usnesení zastupitelstva obce o vyslovení souhlasu s účastí v této právnické osobě.
6. O přijetí nového člena svazku rozhoduje členská schůze. Aktuální seznam členů svazku vede tajemník a v aktuálním znění jej zveřejňuje na internetových stránkách svazku.
7. Nový člen svazku je vedle vstupního členského příspěvku povinen zaplatit také v plné výši pravidelný roční členský příspěvek za rok, v němž došlo ke vzniku jeho členství. Oba členské příspěvky je nový člen svazku povinen uhradit nejpozději do dvou (2) měsíců ode dne, kdy bylo členskou schůzí rozhodnuto o jeho přijetí.
8. Členství ve svazku zaniká:
 - a. vystoupením člena ze svazku,
 - b. zánikem člena nebo svazku,
 - c. neuhrazením vstupního nebo členského příspěvku do tří (3) měsíců po stanoveném termínu,
 - d. vyloučením člena ze svazku.
9. Výpovědní lhůta je jednoletá. Písemná výpověď musí být podána na adresu svazku nejpozději do 31.12. běžného roku tak, aby členství ve svazku skončilo k datu roku následujícího. Jiný termín skončení členství je přípustný jen ve výjimečných případech (např. zánik právní subjektivity obce). Obec, která podala výpověď, se tím nezbavuje povinnosti zaplatit ve výpovědní lhůtě stanovený roční členský příspěvek. Písemná výpověď musí obsahovat usnesení zastupitelstva obce o vyslovení souhlasu s ukončením členství obce ve svazku.

10. Člen může být ze svazku vyloučen, jedná-li v rozporu s cíli a účelem svazku nebo závažně porušil své povinnosti vůči svazku anebo porušil-li usnesení orgánů svazku a ve lhůtě určené v rozhodnutí rady svazku nezjedná nápravu. O vyloučení člena ze svazku rozhoduje členská schůze. Rozhodnutí o vyloučení člena svazku doručí předseda svazku vyloučenému členu písemným oznámením.
11. Člen svazku, jehož členství zaniklo, není zbaven povinnosti zaplatit v plné výši pravidelný roční členský příspěvek za rok, v němž jeho členství ve svazku zaniklo. Člen svazku, kterému skončilo členství ve svazku, odpovídá i nadále spolu s ostatními řádnými členy svazku za závazky svazku vzniklé v době jeho členství ve svazku.
12. Při zániku členství se provede majetkové vypořádání. Vypořádací podíl se stanoví na základě podílu člena na celkovém uhrazeném objemu členských příspěvků a dalších vkladů za celou dobu trvání svazku. Vypořádací podíl se vyplácí v penězích a vychází z vlastního kapitálu svazku zjištěného z mezitímní, řádné nebo mimořádné účetní závěrky sestavené ke dni zániku členství. V případě, kdy se podstatně liší reálná hodnota majetku společnosti od jeho ocenění v účetnictví, se při určení výše vypořádacího podílu vychází z reálné hodnoty majetku snížené o výši dluhů vykázaných v účetní závěrce. Nároku na majetkové vypořádání se člen, kterému zaniklo členství, může vzdát.
13. Rozhodování o každé změně ve složení členů svazku je rozhodováním o změně těchto stanov (jejich čl. II odst. 3). V důsledku přijetí nového člena svazku nebo zániku členství stávajícího člena zpracuje předseda svazku nové úplné znění stanov a nejpozději ve lhůtě 15 dnů ode dne, kdy došlo ke změně počtu členů, jej v elektronické podobě rozešle všem členům svazku; čl. VII odst. 4 těchto stanov se v takovém případě použije přiměřeně.

VI. Práva a povinnosti členů svazku

1. Každý člen svazku má zejména právo:
 - a. účastnit se jednání členské schůze svazku, a to i prostřednictvím svého zástupce,
 - b. účastnit se jednání rady, a to s hlasem poradním,
 - c. volit orgány svazku a navrhopvat do nich své zástupce,
 - d. být pravidelně informován o dění ve svazku,
 - e. předkládat návrhy, připomínky a podněty orgánům svazku a v přiměřené době obdržet na svá podání odpověď,
 - f. informovat se o dění ve svazku,
 - g. hodnotit práci orgánů svazku, vyžadovat vysvětlení a nápravu,
 - h. nahlížet do materiálů týkajících se hospodaření svazku a získávat tak informace o správě majetku svazku,
 - i. využívat všech služeb svazku a podílet se na činnosti svazku,
 - j. využívat informace, kterými svazek disponuje.
2. Každý člen svazku má zejména povinnost:
 - a. důsledně dodržovat stanovy svazku a usnesení orgánů svazku, hájit zájmy a dobré jméno svazku,
 - b. platit členské příspěvky v určené výši a termínech,
 - c. aktivně se podílet na činnosti svazku v souladu s jeho cíli,
 - d. zdržet se jednání, která by byla v přímém rozporu se zájmy svazku,
 - e. zdržet se jakékoliv činnosti, která by byla v rozporu se zájmy svazku,
 - f. přiměřeným způsobem propagovat činnost svazku.

VII. Stanovy

1. Vnitřní organizace svazku, práva a povinnosti členů i volených orgánů svazku se řídí především těmito stanovami, které jsou uloženy ve svém úplném znění v sídle svazku a jsou také zveřejněny na jeho internetových stránkách.
2. O změně stanov rozhoduje členská schůze usnesením. Pro přijetí takového usnesení je třeba souhlas alespoň 2/3 všech členů svazku, přičemž většina souhlasící se změnou musí zároveň reprezentovat alespoň 2/3 obyvatel v zájmovém území.
3. Změny nebo doplnění stanov vyžadují písemnou formu. Dodatky ke stanovám se pořadově číslují a tvoří nedílnou součást stanov. Za evidenci a jejich rozeslání členským obcím je odpovědný předseda svazku.
4. Pokud dojde k jakékoliv změně stanov, je předseda povinen oznámit tuto skutečnost nejpozději do 15 dnů od schválení daného usnesení všem členům svazku a příslušnému krajskému úřadu.

VIII. Orgány svazku

1. Orgány svazku jsou:
 - a. členská schůze,
 - b. rada,
 - c. předseda, místopředseda,
 - d. kontrolní komise a
 - e. tajemník.

IX. Členská schůze

1. Členská schůze je nejvyšším orgánem svazku. Právo účastnit se členské schůze a rozhodovat o záležitostech spadajících do její působnosti mají všechny členské obce svazku.
2. Na zasedáních členské schůze zastupuje členskou obec starosta nebo místostarosta členské obce, ledaže příslušný orgán obce určí jinou osobu, coby svého zástupce. Jiný zástupce může za členskou obec jednat jen v případě, kdy je o této skutečnosti informován předseda svazku a je mu předloženo usnesení příslušného orgánu obce, z něhož pověření jiného zástupce jednoznačně vyplývá. Tímto není dotčeno oprávnění členské obce nechat se zastoupit na základě plné moci.
3. Do působnosti členské schůze patří zejména:
 - a. schvalování stanov svazku a jejich změn,
 - b. schvalování rozpočtu, plánu činností na každý kalendářní rok, závěrečného účtu a účetní závěrky svazku,
 - c. v oblasti školství rozhodování o zřízení příspěvkových organizací a školských právnických osob, které vykonávají činnost školy nebo školského zařízení; schvalování jejich zřizovací listiny,
 - d. rozhodování o zřízení peněžních fondů a stanovení pravidel jejich čerpání,
 - e. rozhodování o pravidlech pro rozdělení zisku a úhrady ztráty svazku,
 - f. volba členů rady, předsedy, místopředsedy a dalších členů orgánů svazku a jejich

odvolání z funkce,

- g. rozhodování o zřizování a rušení komisí jako poradních orgánů, volba předsedů a dalších členů jednotlivých komisí a jejich odvolávání z funkce,
 - h. rozhodování o stanovení výše a způsobu vyplácení odměn voleným členům orgánů svazku,
 - i. rozhodování o spolupráci s jinými subjekty a její formě,
 - j. rozhodování o přijetí a vyloučení členů svazku,
 - k. rozhodování o sloučení, splynutí nebo zrušení svazku,
 - l. rozhodování o výši a termínu splatnosti členských příspěvků,
 - m. schvalování právních jednání svazku, jejichž předmětem je hodnota převyšující 500.000 Kč, s výjimkou jednání pracovněprávních,
 - n. rozhodování o uložení úkolů jednotlivým orgánům svazku,
 - o. rozhodování o dalších záležitostech svazku, které si členská schůze vyhradí.
4. Členská schůze se schází podle potřeby, nejméně však jednou za 6 měsíců. Zasedání členské schůze svolává a zpravidla řídí předseda. Pozvánka na zasedání členské schůze spolu s programem, termínem a místem konání musí být v elektronické podobě rozeslána členům svazku minimálně 10 dní před konáním zasedání. Nejpozději ve stejné lhůtě tajemník zveřejní pozvánku na zasedání členské schůze na internetových stránkách svazku.
5. Předseda je povinen svolat zasedání členské schůze, požádá-li o to alespoň jedna třetina členů svazku nebo kontrolní komise, a to do 14 dnů ode dne, kdy mu byla taková žádost doručena. Nesvolá-li předseda zasedání členské schůze v této lhůtě, učiní tak do 7 dnů místopředseda, popřípadě jiný člen členské schůze, a to na náklady svazku.
6. Zasedání členské schůze svazku je veřejné. Členové svazku informují veřejnost o místě, době a navrženém programu připravovaného zasedání členské schůze alespoň 7 dní před zasedáním členské schůze způsobem v místě obvyklým.
7. Návrh programu jednání členské schůze zpracovává a členské schůzi předkládá předseda svazku ve spolupráci s tajemníkem.
8. Právo předkládat návrhy k zařazení na pořad jednání připravovaného zasedání členské schůze mají jednotliví členové a orgány svazku.
9. Členská schůze je schopna se usnášet, je-li přítomna nadpoloviční většina všech členů svazku, přičemž tato přítomná většina musí zároveň reprezentovat alespoň 1/2 obyvatel v zájmovém území.
10. Pokud není těmito stanovami určeno jinak, je k platnému usnesení členské schůze třeba souhlasu nadpoloviční většiny všech členů svazku, přičemž většina souhlasící s příslušným usnesením musí zároveň reprezentovat alespoň 1/2 obyvatel v zájmovém území.
11. Pro přijetí usnesení o splynutí nebo sloučení svazku je třeba souhlas alespoň 2/3 všech členů, přičemž většina souhlasící se s tímto usnesením musí zároveň reprezentovat alespoň 2/3 obyvatel v zájmovém území.
12. Není-li členská schůze usnášeníschopná, ukončí předseda zasedání členské schůze a pořídí o tom zápis. Předseda následně svolá náhradní členskou schůzi se shodným programem, a to písemnou pozvánkou rozeslanou členům svazku nejpozději do 7 dnů ode dne, na který byla svolána původní členská schůze. Náhradní členská schůze se musí konat nejpozději do 14 dnů

- ode dne, na který byla svolána původní členská schůze. Nesvolá-li náhradní členskou schůzi předseda, je tak oprávněn učinit místopředseda anebo kterýkoli z členů svazku.
13. Náhradní členská schůze je usnášeníschopná bez ohledu na počet přítomných členů svazku. K přijetí usnesení náhradní členskou schůzí postačuje souhlas nadpoloviční většiny všech členů svazku. Náhradní schůze však nemůže rozhodovat o záležitostech, pro které je stanovami vyžadována jiná většina, než jaká je uvedena v čl. IX 10. Na zasedání náhradní členské schůze nemůže být zařazen nový bod programu.
 14. O průběhu zasedání členské schůze se pořizuje zápis, který podepisuje předseda nebo místopředseda a určení ověřovatelé. Ověřovatelé zápisu jsou voleni vždy na začátku zasedání členské schůze, přičemž návrh na ověřovatele předkládá předseda. V zápise se vždy uvede počet přítomných členů svazku, schválený pořad jednání členské schůze, stručný průběh diskuze, výsledek hlasování a přijatá usnesení.
 15. Zápis, který musí být pořízen do 10 dnů po skončení členské schůze, musí být uložen k nahlédnutí veřejnosti v sídle svazku a v sídlech členů svazku; zároveň jej tajemník ve stejné lhůtě zveřejní na internetových stránkách svazku. Tajemník zápis také rozešle v elektronické podobě všem členům svazku.
 16. Člen, který se zúčastnil členské schůze, může proti zápisu ze zasedání podat námitky, a to ve lhůtě 10 dnů ode dne, kdy mu byl zápis v elektronické podobě doručen. O námitkách člena svazku proti zápisu se rozhodne na nejbližším zasedání členské schůze.
 17. Členská schůze může přijmout podrobnější pravidla pro své jednání v jednacím řádu.

X. Rada

1. Rada je výkonným orgánem svazku. Má 5 členů, kteří jsou voleni na dobu 2 let, opakované zvolení je možné. Členem rady jsou vždy voleny fyzické osoby. Funkce člena rady je neslučitelná s výkonem funkce člena jiného orgánu svazku, s výjimkou předsedy a místopředsedy, kteří jsou zároveň členy rady. Člen rady vykonává funkci vždy osobně. Fyzická osoba, která je členem rady, musí být plně svéprávná a bezúhonná ve smyslu právního předpisu upravujícího živnostenské podnikání.
2. Do působnosti rady patří zejména:
 - a. zabezpečení plnění členskou schůzí přijatých usnesení,
 - b. provádění analýzy získaných poznatků, zpracovávání podnětů a příprava návrhů na opatření,
 - c. zabezpečení řádného hospodaření svazku podle schváleného rozpočtu, provádění rozpočtových opatření v rozsahu stanoveném členskou schůzí,
 - d. plnění úkolů zřizovatele vůči příspěvkovým organizacím a školským právníckým osobám, které vykonávají činnost školy nebo školského zařízení,
 - e. sestavování rozpočtu, plánu činností svazku na každý kalendářní rok a jejich předkládání ke schválení na zasedání členské schůze,
 - f. předkládání výroční zprávy o činnosti a hospodaření svazku a účetní závěrky na zasedání členské schůze,
 - g. schvalování interních organizačních norem svazku,
 - h. plnění úkolů uložených členskou schůzí,
 - i. zřizování pracovních pozic, pracovních skupin či komisí jako poradních orgánů rady,
 - j. rozhodování o dalších záležitostech svazku, které dle těchto stanov nespadají do

působnosti jiného orgánu svazku.

3. Rada se schází dle potřeb, nejméně však 1x za dva měsíce. Rada je usnášeníschopná, je-li přítomna nadpoloviční většina členů. Pro přijetí usnesení je třeba souhlasu většiny přítomných. Hlasovací právo členů rady je rovné.
4. Členství v radě zaniká:
 - a. datem, na které je vyhlášen řádný termín voleb do obecních zastupitelstev,
 - b. uplynutím funkčního období,
 - c. odvoláním člena rady členskou schůzí,
 - d. vzdáním se funkce,
 - e. smrtí člena rady.
5. Je-li předseda nebo místopředseda odvolán z funkce nebo se této funkce vzdal, přestává být i členem rady.
6. V případě zániku funkce člena rady zvolí příslušný orgán nejpozději do 2 měsíců od zániku funkce nového člena rady.
7. Poklesne-li v průběhu funkčního období počet členů rady svazku pod 3 a na nejbližším zasedání členské schůze nebude doplněn do plného počtu, vykonává od tohoto okamžiku její pravomoc členská schůze. Tímto však nezaniká funkce člena rady zbylým členům.
8. Uplyne-li doba, na kterou byl člen rady zvolen, zůstává člen rady ve funkci do doby zvolení nového člena. Toto pravidlo platí obdobně i v případě, kdy funkce člena rady zanikne v důsledku řádných voleb do obecních zastupitelstev (odst. 4 písm. a. tohoto článku stanov).
9. Schůzi rady svolává a řídí předseda. Pozvánka na schůzi rady spolu s programem, termínem a místem konání musí být v elektronické podobě rozeslána členům rady minimálně 7 dní před konáním schůze. Nejpozději ve stejné lhůtě tajemník zveřejní pozvánku na schůzi rady na internetových stránkách svazku.
10. Rada pořizuje ze své schůze zápis, který podepisuje předseda spolu s místopředsedou nebo jiným členem rady. V zápise se vždy uvede počet přítomných členů rady, schválený pořad schůze rady svazku, průběh diskuze, výsledek hlasování a přijatá usnesení.
11. Zápis, který musí být pořízen do 7 dnů od skončení schůze rady, musí být uložen k nahlédnutí veřejnosti v sídle svazku a v sídlech členů svazku; zároveň jej tajemník ve stejné lhůtě zveřejní na internetových stránkách svazku. Tajemník zápis také rozešle v elektronické podobě všem členům svazku.
12. Člen, který se zúčastnil schůze rady, může proti zápisu podat námitky, a to ve lhůtě 7 dnů ode dne, kdy mu byl zápis v elektronické podobě doručen. O námitkách člena rady proti zápisu se rozhodne na nejbližší schůzi rady.
13. Každý člen rady je povinen svou funkci vykonávat s nezbytnou loajalitou i s potřebnými znalostmi a pečlivostí. Má se za to, že jedná nedbale, kdo není této péče řádného hospodáře schopen, ač to musel zjistit při přijetí funkce nebo při jejím výkonu, a nevyvodí z toho pro sebe důsledky. Rada ze své činnosti odpovídá členské schůzi.
14. Rada může přijmout podrobnější pravidla pro své jednání v jednacím řádu.

XI. Předseda a místopředseda

1. Předseda je statutárním orgánem, který zastupuje svazek navenek. Při zastupování svazku jedná samostatně. Předseda je zastupován místopředsedou. Předseda i místopředseda jsou voleni členskou schůzí na období 2 let. Předseda a místopředseda jsou členy rady. Opakované zvolení je možné. Předsedou (místopředsedou) je vždy fyzická osoba, která vykonává svou funkci osobně. Fyzická osoba, která je předsedou (místopředsedou) musí být plně svéprávná a bezúhonná ve smyslu právního předpisu upravujícího živnostenské podnikání.
2. Do působnosti předsedy náleží zejména:
 - a. řídit činnost svazku mezi jednotlivými zasedáními rady,
 - b. svolávat zasedání členské schůze, zajišťovat podklady pro zasedání, řídit zasedání,
 - c. zajišťovat vedení účetnictví, případně dalších agend svazku podle zvláštních právních předpisů,
 - d. předkládat zprávy o výsledcích kontrol prováděných kontrolní komisí zastupitelstvům členských obcí.
3. Předseda odpovídá za včasné objednání přezkoumání hospodaření svazku za uplynulý kalendářní rok a za informování veřejnosti o činnosti svazku.
4. Funkce předsedy (místopředsedy) zaniká:
 - a. datem, na které je vyhlášen řádný termín voleb do obecních zastupitelstev,
 - b. uplynutím funkčního období,
 - c. odvoláním předsedy (místopředsedy) členskou schůzí,
 - d. vzdáním se funkce,
 - e. smrtí předsedy (místopředsedy).
5. Funkce předsedy (místopředsedy) zaniká zvolením nového předsedy (místopředsedy). V případě zániku funkce jiným způsobem zvolí příslušný orgán nejpozději do 2 měsíců od zániku funkce nového předsedu, příp. místopředsedu.
6. Uplyne-li doba, na kterou byl předseda (místopředseda) zvolen, zůstává tento ve funkci do doby zvolení nového předsedy (místopředsedy). Toto pravidlo platí obdobně i v případě, kdy funkce předsedy (místopředsedy) zanikne v důsledku řádných voleb do obecních zastupitelstev (odst. 4 písm. a. tohoto článku stanov).
7. Předseda a místopředseda jsou povinni svou funkci vykonávat s nezbytnou loajalitou i s potřebnými znalostmi a pečlivostí. Má se za to, že jedná nedbale, kdo není této péče řádného hospodáře schopen, ač to musel zjistit při přijetí funkce nebo při jejím výkonu, a nevyvodí z toho pro sebe důsledky. Předseda a místopředseda ze své činnosti odpovídají členské schůzi.

XII. Kontrolní komise

1. Kontrolní komise je kontrolním orgánem svazku. Kontrolní komise má 3 členy. Členové kontrolní komise jsou vždy fyzické osoby volené na dobu 2 let. Opakované zvolení je možné. Funkce člena kontrolní komise je neslučitelná s výkonem funkce člena jiného voleného orgánu svazku. Členy kontrolní komise volí členská schůze. Člen kontrolní komise vykonává funkci vždy osobně. Člen kontrolní komise musí být plně svéprávný a bezúhonný ve smyslu právního předpisu upravujícího živnostenské podnikání. Členové kontrolní komise volí ze svých řad předsedu kontrolní komise.
2. Do působnosti kontrolní komise patří zejména:
 - a. kontrola dodržování stanov svazku a platných právních předpisů,
 - b. kontrola dodržování usnesení orgánů svazku,
 - c. kontrola hospodaření svazku a nakládání s jeho majetkem nahlížením do účetních knih a všech souvisejících dokladů a dokumentací,
 - d. projednání výroční zprávy o činnosti a hospodaření svazku,
 - e. plnění úkolů zadaných členskou schůzí a přijímání podnětů ke kontrolní činnosti od jednotlivých členů svazku.
3. Kontrolní komise se schází dle potřeb, nejméně však 1x za půl roku. Schůzi kontrolní komise svolává a řídí předseda kontrolní komise. Pozvánka na schůzi kontrolní komise spolu s programem, termínem a místem konání musí být v elektronické podobě rozeslána členům kontrolní komise minimálně 7 dní před konáním schůze.
4. Kontrolní komise je usnášeníschopná, je-li přítomna nadpoloviční většina členů. Pro přijetí usnesení je třeba souhlasu většiny přítomných. Hlasovací právo členů kontrolní komise je rovné.
5. Předseda a členové kontrolní komise mají právo zúčastnit se jednání rady svazku s hlasem poradním.
6. Kontrolní komise se ve své činnosti řídí obecnými zásadami kontrolní práce, příslušnými právními předpisy a těmito stanovami.
7. Konkrétní kontrolní činnost provádí pověřený člen kontrolní komise. Pověření k provedení kontroly schvaluje kontrolní komise v rámci řádné schůze tohoto orgánu.
8. Kontrola probíhá za součinnosti kontrolou dotčených osob. Tyto osoby jsou povinny kontrolní komisi poskytnout veškerou nutnou součinnost k realizaci schválené kontrolní činnosti.
9. O provedené kontrole je sepisována kontrolní zpráva, která následně slouží jako podklad pro kontrolní komisi při přijímání závěrečného usnesení o provedené kontrole. Kontrolou dotčené osoby jsou s kontrolní zprávou seznámeni a mohou se k ní vyjádřit ve lhůtě 5 dnů ode dne, kdy byli se zprávou seznámeni.
10. Členství v kontrolní komisi zaniká:
 - a. datem, na které je vyhlášen řádný termín voleb do obecních zastupitelstev,
 - b. uplynutím funkčního období,
 - c. odvoláním člena kontrolní komise členskou schůzí,

- d. vzdáním se funkce,
 - e. smrtí člena kontrolní komise.
11. V případě zániku funkce člena kontrolní komise zvolí příslušný orgán nejpozději do 2 měsíců od zániku funkce nového člena kontrolní komise.
 12. Uplyne-li doba, na kterou byl člen kontrolní komise zvolen, zůstává člen kontrolní komise ve funkci do doby zvolení nového člena. Toto pravidlo platí obdobně i v případě, kdy funkce člena kontrolní komise zanikne v důsledku řádných voleb do obecních zastupitelstev (odst. 10 písm. a. tohoto článku stanov).
 13. Schůzi kontrolní komise připravuje a svolává předseda kontrolní komise v součinnosti s tajemníkem. Pozvánka na schůzi kontrolní komise je zasílána členům kontrolní komise elektronicky alespoň 7 dnů před stanoveným termínem.
 14. Kontrolní komise pořizuje ze své schůze zápis, který podepisuje předseda kontrolní komise spolu s jedním vybraným členem kontrolní komise. V zápise se vždy uvede počet přítomných členů kontrolní komise, schválený pořad schůze, průběh diskuze, výsledek hlasování a přijatá usnesení. Přílohou zápisu jsou též předložené kontrolní zprávy.
 15. Zápis, který musí být pořízen do 7 dnů po skončení schůze kontrolní komise, musí být uložen k nahlédnutí v sídle svazku a v sídlech členů svazku; nahlédnout do zápisu kontrolní komise jsou oprávněni zastupitelé všech členských obcí. Tajemník zápis také rozešle v elektronické podobě všem členům kontrolní komise.
 16. Člen, který se zúčastnil schůze kontrolní komise, může proti zápisu podat námitky, a to ve lhůtě 7 dnů ode dne, kdy mu byl zápis v elektronické podobě doručen. O námitkách člena kontrolní komise proti zápisu se rozhodne na nejbližší schůzi kontrolní komise.
 17. Každý člen kontrolní komise je povinen svou funkci vykonávat s nezbytnou loajalitou i s potřebnými znalostmi a pečlivostí. Má se za to, že jedná nedbale, kdo není této péče řádného hospodáře schopen, ač to musel zjistit při přijetí funkce nebo při jejím výkonu, a nevyvodí z toho pro sebe důsledky. Kontrolní komise ze své činnosti odpovídá členské schůzi.
 18. Kontrolní komise může přijmout podrobnější pravidla pro své jednání v jednacím řádu.

XIII. Tajemník

1. Tajemník je administrativním orgánem svazku. Tajemník zajišťuje především administrativní činnosti, funkční zázemí, informační servis o činnostech svazku, vede seznam členů svazku, zajišťuje propagaci svazku a aktualizaci internetových stránek. Tajemník vede evidenci členských příspěvků a zabezpečuje zázemí pro činnost jednotlivých orgánů svazku.
2. Tajemník je také vedoucím zaměstnancem svazku, který zajišťuje realizaci svěřených úkolů a běžný chod svazku.
3. Tajemník vystupuje vůči ostatním zaměstnancům svazku jako statutární orgán zaměstnavatele.
4. Osobu na pozici tajemníka navrhuje a schvaluje členská schůze. Členská schůze také rozhoduje o výši jeho odměny. Vůči tajemníkovi zastává funkci statutárního orgánu zaměstnavatele předseda.

5. Tajemník je oprávněn účastnit se zasedání členské schůze a rady s hlasem poradním.
6. Tajemník organizačně zajišťuje styk orgánů svazku s veřejností.

XIV. Majetek a hospodaření svazku

1. Činnost svazku je financována zejména z členských příspěvků, vkladů, dotací, sponzorských darů a příjmů z činností vyvíjených svazkem.
2. Veškeré získané prostředky mohou být použity pouze v souladu a za podmínek určených těmito stanovami a rozhodnutími příslušných orgánů svazku. Veškeré prostředky svazku musí být především využívány k financování činností svazku naplňujících jeho cíle. Jakýkoliv zisk z činnosti svazku bude především použit pro činnosti svazku, které jsou v souladu s těmito stanovami deklarovaným předmětem činnosti, a to včetně samotné správy svazku jako právnické osoby.
3. Za účelem činnosti svazku mohou členové svazku do svazku vložit část vlastního majetku. Majetek vložený členskou obcí do hospodaření svazku zůstává ve vlastnictví členské obce.
4. Rozsah oprávnění svazku nakládat s vloženým majetkem stanoví vkládající obec, přičemž k vložení majetku do svazku je vždy třeba jednání v písemné formě.
5. Svazek má při hospodaření s vloženým majetkem i majetkem získaným vlastní činností zejména tyto povinnosti:
 - a. majetek zajistit, sepsat, ocenit a vést v předepsané evidenci a účetnictví,
 - b. majetek využívat účelně a hospodárně v souladu s posláním a cíli svazku,
 - c. o majetek pečovat a provádět jeho údržbu a opravy,
 - d. majetek chránit před zničením, poškozením, odcizením nebo zneužitím,
 - e. majetek chránit před neoprávněnými zásahy a včas uplatňovat právo na náhradu škody a právo na vydání bezdůvodného obohacení.
6. Hospodaření probíhá na základě ročního rozpočtu schváleného členskou schůzí svazku.
7. Svazek může pro své hospodaření zřizovat fondy. Svazek vždy zřizuje rezervní a rozvojový fond. Příděly do fondů a jejich užití se řídí samostatným předpisem, který schvaluje členská schůze.
8. Členská schůze může část majetku svěřit do správy jinému subjektu, zejména pokud je tak zabezpečeno účelnější využití majetku ve prospěch svazku. Ve smlouvě o svěřeni majetku určí rozsah i omezení pravomocí subjektu, který je správou majetku svazku pověřen.

Správa finančních prostředků

9. Spravovat finanční prostředky a manipulovat s nimi je oprávněn pouze předseda svazku, resp. místopředseda svazku a předsedou jmenovitě pověřené osoby (zejména účetní).
10. K bezhotovostnímu styku se stranami zřizuje svazek běžný účet u peněžního ústavu s podpisovým právem předsedy a místopředsedy. Za registraci podpisových práv a jejich případné změny odpovídá předseda svazku.

11. V souladu s předmětem své činnosti podle těchto stanov je svazek oprávněn přijímat svým jménem finanční prostředky, manipulovat s nimi a odpovídat za jejich užití i případně, jsou-li určeny na akce nebo aktivity, které se z objektivních důvodů netýkají všech členských obcí.
12. Pokud jde o finanční prostředky podléhající zvláštnímu režimu správy (např. podle zákona o rozpočtových pravidlech apod.) vede o nich svazek samostatný účet, k němuž zřizuje podpisové právo pověřených osob.

Účetnictví

13. Svazek je samostatnou účetní jednotkou. Účetním obdobím je kalendářní rok. Prvním účetním obdobím je část roku ode dne zápisu svazku do registru Krajského úřadu Jihomoravského kraje do 31. prosince t.r., posledním účetním obdobím je část roku od 1. ledna do data výmazu svazku z registru.
14. Za účetnictví svazku odpovídá předseda svazku, který je oprávněn zadat jeho vedení na náklady svazku odborně způsobilé fyzické nebo právnické osobě.
15. Součástí účetnictví je též inventarizace majetku a závazků svazku, účetní závěrka, mzdová agenda, fakturace, výkaznictví a archivace účetních dokladů a písemností.
16. Při zúčtování pohledávek a závazků mezi svazkem a členskými obcemi je nepřípustná jejich kompenzace.
17. Při zániku svazku v průběhu účetního období je předseda odpovědný za provedení mimořádné účetní závěrky a mimořádné inventarizace majetku a závazků svazku.

Daňová agenda

18. Za agendu daně z příjmu svazku a za případné další daňové agendy související s činností svazku odpovídá předseda svazku. Ten také podepisuje veškerá daňová přiznání a daňové písemnosti.
19. Zpracování přiznání k dani z příjmu (nebo jiných daňových agend) může předseda svazku zadat na náklady svazku odborně způsobilé fyzické nebo právnické osobě.

XV. Rozdělení zisku a podíl členů na úhradě ztráty svazku

1. O rozdělení zisku a úhradě ztráty z hospodaření svazku rozhoduje členská schůze podle návrhu předloženého radou.
2. Zisk se rozděluje v pořadí:
 - a. doplnění rezervního fondu,
 - b. přiděl do rozvojového fondu,
 - c. výplata podílu členům svazku.
3. Velikost podílu jednotlivých členů na zisku se stanoví poměrně dle počtu obyvatel jednotlivých členů svazku.

4. Na úhradu ztráty se přednostně použijí prostředky z rezervního fondu. V případě nedostatku zdrojů z tohoto fondu k pokrytí ztráty může členská schůze rozhodnout o pokrytí ztráty prostřednictvím mimořádných příspěvků od členů svazku. Výše těchto mimořádných příspěvků se stanoví v závislosti na počtu obyvatel jednotlivého člena svazku.

XVI. Členské příspěvky

1. Vstupní členský příspěvek člena svazku činí 20,- Kč na jednoho obyvatele.
2. Pravidelný roční členský příspěvek pro nadcházející kalendářní rok stanovuje členská schůze, přičemž výše příspěvku každého člena se odvíjí od počtu obyvatel. Minimální výše ročního členského příspěvku je 20 Kč na jednoho obyvatele.
3. V odůvodněných případech může členská schůze schválit mimořádný členský příspěvek.

XVII. Zrušení a zánik svazku

1. Svazek se zrušuje rozhodnutím členské schůze, a to dnem uvedeným v rozhodnutí nebo dnem, kdy bylo toto rozhodnutí přijato.
2. O zrušení svazku rozhoduje členská schůze usnesením alespoň 2/3 všech členů. Pro přijetí takového usnesení je třeba souhlas alespoň 2/3 všech členů svazku, přičemž většina souhlasící se změnou musí zároveň reprezentovat alespoň 2/3 obyvatel v zájmovém území.
3. Předseda je povinen oznámit zrušení svazku do 15 dnů od rozhodnutí příslušnému krajskému úřadu.
4. Po zrušení svazku se vyžaduje jeho likvidace, ledaže celé jmění svazku nabývá právní nástupce.
5. Při zrušení svazku s likvidací povolá členská schůze likvidátora. Odměnu likvidátora a způsob její výplaty určuje členská schůze.
6. Případný likvidační zůstatek bude po vypořádání všech závazků svazku převeden na členy svazku poměrně dle počtu obyvatel.
7. Svazek zaniká dnem výmazu z rejstříku svazku obcí.
8. Pravidla dle tohoto článku stanov se přiměřeně uplatní při splynutí nebo sloučení svazku.

XVIII. Závěrečná ustanovení

1. Ve všech případech, kde se v těchto stanovách hovoří o "obyvatelích v zájmovém území", je pro určení jejich počtu rozhodný počet obyvatel přihlášených ve všech členských obcích k trvalému pobytu k 1. lednu předmětného roku, tj. roku, v němž je rozhodováno. Hovoří-li se ve stanovách o "počtu obyvatel", rozumí se tím údaj o celkovém počtu obyvatel. V obou případech budou tyto údaje přebírány z databáze Ministerstva vnitra k 1. lednu příslušného roku.

2. V záležitostech neřešených těmito stanovami se podpůrně užití obecná ustanovení o právnických osobách obsažená v zákoně č. 89/2012 Sb., občanský zákoník.
3. Znění těchto stanov bylo schváleno na ustavující členské schůzi konané dne 2015, jejíž konání je potvrzeno zápisem ze dne 2015.
4. Znění těchto stanov je účinné od 2015.

Zakladatelská smlouva dobrovolného svazku obcí Povýmolí

Schválená na ustavující valné hromadě dne členy uvedenými v článku II.

I. Obecná ustanovení

Dobrovolný svazek obcí Povýmolí (dále jen svazek) byl založen v souladu s ustanoveními §49 až §53 zákona č. 128/2000 Sb. o obcích, ve znění pozdějších předpisů, na setkání pověřených zástupců obcí dne k zmnožení sil a prostředků při prosazování záměrů přesahujících svým rozsahem a významem jednotlivou účastnickou obec.

II. Název a sídlo svazku, členské obce

1. Název: **Dobrovolný svazek obcí Povýmolí**

Svazek tvoří obce: Úvaly, Tuklaty, Přišimasy, Škvorec, Zlatá, Sibřina, Květnice, Dobročovice

2. Sídlo svazku: Pražská 276, Úvaly

III. Předmět činnosti

1. Předmětem činnosti svazku je ochrana a prosazování společných zájmů a spolupráce při rozvíjení činností:

- a) koordinace významných investičních akcí v zájmovém území, zejména pak v oblasti školství
- b) koordinace odpadového hospodářství
- c) ochrana životního prostředí v zájmovém území
- d) společný postup při dosahování ekologické stability zájmového území
- e) podpora sportu a jiných zájmových činností, včetně využití sportovních zařízení.
- f) podpora sociální péče a pečovatelské služby.
- g) podpora zdravotnických zařízení a poskytování těchto služeb.
- h) vytváření služeb a zařízení sloužících ke zlepšování životního prostředí obcí, jejich vzhledu, úpravě veřejných prostranství, komunikací, kulturních památek a dopravní obslužnosti, likvidaci domovních odpadů, počišťování měst a obcí, zabezpečování zimní údržby.
- i) koordinace obecních územních plánů a územní plánování v regionálním měřítku
- j) sladování zájmů a činností místních samospráv
- k) vytváření, zmnožování a správa společného majetku svazku
- l) zastupování členů svazku při jednání o společných věcech s třetími osobami
- m) zajišťování a vedení předepsané písemné, výkresové, technické a jednotlivé agendy jednotlivých společných akcí
- n) propagace svazku a jeho zájmového území

2. Za předmět činnosti se také považují takové akce a aktivity, které se z objektivních důvodů netýkají všech členských obcí. V takovém případě je povinností svazku dbát, aby jejich výsledky korespondovaly se zájmy svazku obcí jako celku. Pro naznačené akce a aktivity jmenuje valná hromada odpovědné osoby, vybaví je podpisovým právem a pověří je koordinací a dále účetním a dokladovým zabezpečením těchto akcí a aktivit.
3. Svazek je oprávněn zakládat samostatně nebo s dalšími účastníky podnikatelské i nepodnikatelské subjekty podle platných právních norem.

IV. Členové svazku

1. Zakládajícími členy dobrovolného svazku obcí Povýmolí jsou:

Obec: Úvaly

Sídlem: Pražská 276, 250 82 Úvaly

Zastoupená: Petrem Boreckým, starostou města

IČ:

Obec: Škvorec

Sídlem:

Zastoupená: Antonínem Rubínem, starostou městyse

IČ:

Obec: Tuklaty

Sídlem:

Zastoupená: Petrem Jenšovským, starostou obce

IČ:

Obec: Přešimasy

Sídlem:

Zastoupená: Šárkou Rumanovou, starostkou obce

IČ:

Obec: Zlatá

Sídlem:

Zastoupená: Lubošem Přibylem, starostou obce

IČ:

Obec: Sibřina

Sídlem:

Zastoupená: Josefem Novákem, starostou obce

IČ:

Obec: Květnice
Sídlem:
Zastoupená: Stanislavem Plockem, starostou obce
IČ:

Obec: Dobročovice
Sídlem:
Zastoupená: Marcelem Slováčkem, starostou obce
IČ:

2. Vznik svazku je podmíněn schválením vstupu do svazku zastupitelstvem každé z výše uvedených obcí.
3. Členy svazku mohou být jen obce.
4. Zánik členství může nastat těmito způsoby:
 - a) zánikem obce jako právnické osoby
 - b) vystoupením obce ze svazku obcí
 - c) zánikem svazku obcí
 - d) vyloučením obce ze svazku obcí
5. Vystoupení obce ze svazku je nutné písemným oznámením, s doložením usnesení obecního zastupitelstva o tomto záměru. Oznámení musí být doručeno předsednictvu svazku nejpozději k 30. červnu kalendářního roku, přičemž členství je pak ukončeno k datu 31. prosince téhož roku.
6. Způsob majetkového vypořádání při ukončení členství stejně jako při likvidaci svazku je rozpracován ve stanovách svazku. Zaplacený členský příspěvek na kalendářní rok v případě ukončení členství některé z obcí propadá ve prospěch svazku. Vyloučení může nastat jen v případě neplnění členských povinností.

V. Majetek svazku obcí

1. Majetek svazku je tvořen:
 - a) pravidelným členským příspěvkem
 - b) mimořádnými vklady členů
 - c) dotacemi od jiných subjektů
2. Majetek svazku se může zvyšovat nebo snižovat v souladu se stanovami a rozhodnutím valné hromady.

VI. Právní postavení svazku

1. Svazek je právnická osoba, jež odpovídá svým majetkem za nesplnění svých povinností.
2. Svazek jedná v souladu se stanovami, které jsou nedílnou součástí této smlouvy.
3. Před zánikem svazku se vyžaduje jeho likvidace, jestliže jmění svazku nepřechází na právního nástupce.
4. Svazek zaniká výmazem registrace.

VII. Závěrečná ustanovení

1. Tato smlouva se vydává ve 3 výtiscích s platností originálů s následujícím rozdělením:
 - 1x svazek
 - 2x Krajský úřad Středočeského kraje v Praze

Ověřenou kopii smlouvy obdrží i každý člen svazku.

2. Smlouva je účinná dnem přijetí jejího návrhu všemi účastníky, tj.

V Úvalech dne

Obec: Město Úvaly
Zastoupená: Petr Borecký
IČ: ...

Razítko obce:

Podpis:

Obec: Škvorec
Zastoupená: Antonín Rubín
IČ:

Razítko obce:

Podpis:

Obec: Tuklaty
Zastoupená: Petr Jenšovský
IČ:

Razítko obce:

Podpis:

Obec: Přešimasy
Zastoupená: Šárka Rumanová
IČ:

Razítko obce:

Podpis:

Obec: Zlatá
Zastoupená: Luboš Příbyl
IČ:

Razítko obce:

Podpis:

Obec: Sibřina
Zastoupená: Josef Novák
IČ:

Razítko obce:

Podpis:

Obec: Květnice
Zastoupená: Stanislav Plocek
IČ:

Razítko obce:

Podpis:

Obec: Dobročovice
Zastoupená: Marcel Slováček
IČ:

Razítko obce:

Podpis:

Vývoj posledních let ukazuje, že obce v zájmové oblasti, jejímž přirozeným centrem je město Úvaly čelí podobným a naléhavým problémům, jejichž řešení přesahuje možnosti jednotlivých samostatných obcí mikroregionu. Typickými příklady jsou oblast základního školství, kde kapacity školských zařízení v Úvalech, Škvorci, případně v Tuklatech stěží stačí poptávce jejich obyvatel, ale již absolutně nezvládají nebo v blízké budoucnosti nezvládnou pokrýt požadavky obyvatel z okolních obcí.

Podobnou výzvou se ukazuje být oblast odpadového hospodaření (zřizování sběrných dvorů, stále rozsáhlejší separace odpadů), jejíž řešení není v silách zejména menších obcí.

Možnou cestou, jak tyto problémy řešit je spojit síly a možnosti jednotlivých obcí prostřednictvím „Dobrovolného svazku obcí Povýmolí“

Typickým příkladem problému, který by svazek mohl řešit, je již výše uvedený problém základního školství. V minulosti proběhlo několik setkání zástupců jednotlivých obcí, kde byl tento problém řešen. Požadavky jednotlivých obcí dávají dohromady tato předběžná čísla, která musí být ještě dopracována dle výsledků demografického průzkumu a finančních možností jednotlivých obcí:

Svazková škola Povýmolí

	I. Stupeň	II. Stupeň	Celkem tříd	Celkový počet tříd	Podíl jednotlivých obcí na nákladech (za podmínek dotace 70% reálných nákladů)
				47	
				Poměr obce k celkovému počtu tříd	
Škvorec	5	4	9	0,19	11 500 000 Kč
Zlatá	1	0	1	0,02	1 300 000 Kč
Sibřina	0,5	3	3,5	0,07	4 500 000 Kč
Tuklaty	0	2	2	0,04	2 600 000 Kč
Úvaly	9	6	15	0,32	19 100 000 Kč
Květnice	7	5	12	0,26	15 300 000 Kč
Příšimasy	0,5	0,5	1	0,02	1 300 000 Kč
Dobročovice	2	1,5	3,5	0,07	4 500 000 Kč

Celkem tříd	25	22
Celkem dětí	700	616

Náklady na školu	200 000 000 Kč
Odhadovaná dotace	140 000 000 Kč
Podíl obcí	60 000 000 Kč

Je zřejmé, že pokud by každá obec budovala svoji vlastní školu sama, byla by nucena investovat řádově desítky milionů Kč. Svazková škola – jeden projekt, jeden objekt – umožňuje tyto náklady snížit. Je samozřejmé, že aby mohl být tento projekt realizován, bude třeba provést následující kroky:

- 1) zpracování demografické studie celého zájmového území (zde lze využít již zpracované dílčí studie)
- 2) určení místa, kde bude škola umístěna (v současnosti se zdá, že bude možné získat pozemky v úvalské lokalitě Hostín)
- 3) zpracování projektové studie pro upřesnění nákladů výstavby a provozních nákladů – rok 2015
- 4) příprava samotného projektu, projektové dokumentace a získání všech povolení – rok 2016/2017
- 5) zpracování žádosti o dotaci /ta je v zásadě nutnou podmínkou pro realizaci projektu/ - rok 2017/2018
- 6) v případě získání dotace samotná realizace stavby – rok 2018/2019

Obdobné projekty lze realizovat i v oblasti projektů odpadového hospodaření.

Velkou výhodou dobrovolných svazků obcí je skutečnost, že v případě žádosti o dotaci na projekty budou v novém programovacím období ve výrazně výhodnější pozici, než jednotliví žadatelé – samotné obce, a to z důvodů preference projektů, které řeší problémy nadřazeného charakteru.

Zápis z jednání – setkání starostů, které se konalo dne 16.3.2015 od 12 hodin na MěÚ Úvaly

Přítomni:

Petr Borecký, starosta města Úvaly
Dr. Vítězslav Pokorný, místostarosta města Úvaly
Stanislav Plocek, starosta obce Květnice
Luboš Příbyl, starosta obce Zlatá
Bc. Marcel Slováček, starosta obce Dobročovice
Ing. Václav Knytl, místostarosta obce Sibřina,
Ing. Antonín Rubín, starosta městyse Škvorec
MUDr. Alexander Kučera, místostarosta městyse Škvorec
Petr Jenšovský, starosta obce Tuklaty
Monika Petrisková, místostarostka obce Tuklaty
Martin Teichner, místostarosta obce Přišimasy
Michal Strnad, obce Přišimasy
Zbyněk Laube, Palmer Capital

Starosta města Úvaly zrekapituloval přítomným body z minulého setkání starostů, které se konalo 23.1.2015.

Program: 1) **Městská policie**
2) **Informace o koridoru a parkování v centru Úval**
3) **Transformace VPS**
4) **Vodovod**

1) Městská policie

Starosta města Úvaly informuje přítomné, že zastupitelstvo města Úvaly odsouhlasilo rozšíření městské policie a dále uvedl, že budou přijímání další strážníci městské policie. V souvislosti s kamerovým systémem požádal zástupce dotčených obcí o sdělení místa, kde budou požadovat umístění kamerového systému. Starosta ubezpečil přítomné, že se postupuje dle informací, které byly řečeny na minulém setkání 23. 1. 2015.

2) Informace o koridoru a parkování v centru

Starosta města Úvaly informuje, že již došlo k uzavření železničního přejezdu, který bude uzavřen do konce června letošního roku. Poté připomněl, že oproti původnímu plánu bude další, asi 14 denní uzávěrka v září. Dále sděluje, že program PR byl vyřazen z projektu ITE a informuje, že proběhne jednání se zástupci Středočeského kraje na vedení tohoto programu s cílem, aby byl projekt PR Úvaly znovu zařazen do programu. Dále upozorňuje, že stav majetkoprávních věcí se od ledna nezměnil, České dráhy se stále dohadují se SŽDC.

3) Transformace VPS

Starosta následně informuje přítomné, že město Úvaly zahájilo projekt transformace Veřejně prospěšných služeb města Úvaly na Technické služby, jak již avizoval v lednu a postupně od dubna začne město vypovídat smlouvy na údržbu veřejného osvětlení. Dle domluvy s firmou Palmer Capital s.r.o. se město domluvilo na zřízení sběrného dvora v oblasti směrem k Přišimasům a upřesnil, že se bude jednat o místo, které se nachází za stavebninami Krutský. Poté přítomným sdělil, že místostarostové Úval p. Pokorný a p. Kimbembe pracují na projektu rozvoje technických služeb, včetně odpadového hospodaření, aby bylo město

schopné od 1.1.2016 zahájit „poloprovoz“ tohoto sběrného dvora a od poloviny téhož roku úplný provoz. V první fázi město bude mít dva svozové vozy na komunální odpad a poté osloví okolní obce s nabídkou na svoz komunálních odpadů. Přítomný zástupce obce Dobročovice vznesl dotaz na pana starostu, kdy bude k dispozici projekt na organizaci tohoto projektu. Pan Borecký odpověděl, že pravděpodobně v dubnu letošního roku, na projektu město Úvaly spolupracuje s Českým Brodem prostřednictvím pomoci pana Kruliše (ředitel VPS Český Brod). Dále sdělil, že 23.4. Zastupitelstvo města bude schvalovat projekt transformace VPS na Technické služby.

Pan Pokorný uvedl, že rada města schválila výsledek výběrového řízení na projekt revitalizace toku Výmola a protipovodňová opatření. Toto výběrové řízení vyhrála firma HG partner s.r.o. Místostarosta města dále upozornil, že se to týká i obcí, kterými tento tok protéká, tudíž v následujících dnech budou tyto obce oslovovat zástupci HG Partner s.r.o.

Dále starosta města Úvaly informoval přítomné o zachování odloučeného pracoviště Brandýsa nad Labem s tím, že pracoviště bude přesunuto do městské části Praha 3 – Žižkov, ulice Orebická, nicméně po dohodě s panem Pickem vznikne v Úvalech odloučené pracoviště MěÚ Brandýs nad Labem s agendami: řidičské průkazy, občanské průkazy, pasy, převody aut a agenda stavebního řízení.

4) Vodovod

Starosta informoval o dohodě na Svazku obcí Úvalska (Jirny, Horoušany, Úvaly), že se bude pokračovat na obchvatu Jiren. V současné chvíli firma VRV a.s. zpracovává tři varianty, jakým způsobem obchvat realizovat. První varianta spočívá v tom, že by se využila vodovodní síť Šestajovic. Město Šestajovice má na tomto projektu zájem participovat. Druhá varianta hovoří o tom, že by se zrekonstruovala vodovodní síť Jiren, která by následně sloužila jako zkapacitnění převaděč vody pro Úvaly a okolí a třetí varianta je výstavba zcela nového převaděče. Tato výstavba nového převaděče se odhaduje na cca 36 mil.Kč, ale jsou zde dvě problematická místa. První místo se týká klánovického lesa, kde se nachází pozemek, který patří lize na ochranu zvířat a druhý pozemek se nachází na severu Úval. Tento pozemek patří soukromníkům, kteří odmítají pozemek prodat. Starosta sdělil, že se celý projekt nachází ve stavu, že by mělo město dostat od společnosti VRV a.s. v dubnu návrh řešení vodovodního obchvatu Jiren. Rovněž uvedl, že ve třetím čtvrtletí roku se mají realizovat dotace na projekt kanalizace, a také, že v současné době město Úvaly spotřebovává 22 litrů vody za sekundu a současná kapacita přírodního potrubí je 25 litrů za sekundu a po realizaci obchvatu bude kapacita navýšena na cca 66 litrů za sekundu. Následně sděluje, že obdržel informaci, že Vrchlice x Maleč, připravila nějaké řešení u Rohožníku, který by pro zástupce přítomných obcí zapříčinilo ztrátu nutnosti tohoto obchvatu a poté vznesl ohledně této záležitosti dotaz a zahájil k tomuto tématu diskusi.

Slova se ujal starosta obce Květnice, který sdělil, že nevěří, že by plánovaný obchvat nebyl v této situaci potřebný a že jde spíše o nouzové řešení. Starosta Úval ubezpečil přítomné, že plánované zkapacitnění se bude v každém případě realizovat. Zástupce obce Květnice doplnil, že v jejich obci byli zástupci Vrchlice x Maleč obhlížet pozemky. Starosta Úval uvedl, že 1.4. proběhne schůzka se zástupci VRV a.s., kteří mají předložit návrhy, jak nejrychleji zkapacitnit vodovodní síť mezi Káraným a Úvaly v oblasti Jiren. Poté vznesl dotaz na zástupce obce Přišimasy, zdali mají smlouvu s firmou STAVOKOMPLET spol. s.r.o. a jak hodnotí spolupráci s touto firmou. Zástupce obce Přišimasy panu starostovi sdělil, že se společností STAVOKOMPLET spol. s.r.o. nemají dobré zkušenosti. Pan Borecký ujistil, že město Úvaly má podobné zkušenosti a že se v současné době snaží rozvázat s touto firmou smlouvy a zřídít si Úvalské vodovody a kanalizace s vlastním provozem.

Starosta Úval uvedl, že zástupci města budou mít jednání 19.3. na SFŽP ohledně stanoviska cenové politiky vodného a stočného s cílem, vypovědět do konce roku 2015 společnosti

STAVOKOMPLET spol. s.r.o. smlouvu a následně od 1.1.2016 celou správu vodovodů a kanalizací převzít pod město Úvaly.

5) Svazková škola

Starosta přivítal zástupce firmy Palmer Capital Czech Republic, s.r.o. Pan Laube představil společnost, kterou zastupuje a následně sdělil, že jako majitelé pozemku, o kterém se uvažuje jako o místě, kde má vzniknout svazková škola, se nebrání jednání o jakékoliv spolupráci a podílení se na tomto projektu. Pan Borecký zrekapituloval přítomným informace týkajícího se tohoto projektu a zejména občanské vybavenosti v blízkosti místa, kde má být realizována stavba svazkové školy.

Starosta Úval připomněl přítomným, že měli za úkol poslat své představy o počtu tříd a sdělil, že mu s obce Přišimasy nepřišlo nic a že dle představ ostatních, co se k tomu vyjádřili, se osciluje mezi 37 až 50 třídami. Následně k tomuto připojil vizuální projekci tabulky.

Svazková škola Povýmolí

				Celkový počet tříd	Podíl jednotlivých obcí na nákladech (za podmínek dotace 70% reálných nákladů)
	I. Stupeň	II. Stupeň	Celkem tříd	47	
				Poměr obce k celkovému počtu tříd	
Škvorec	5	4	9	0,19	11 500 000 Kč
Zlatá	1	0	1	0,02	1 300 000 Kč
Sibřina	0,5	3	3,5	0,07	4 500 000 Kč
Tuklaty	0	2	2	0,04	2 600 000 Kč
Úvaly	9	6	15	0,32	19 100 000 Kč
Květnice	7	5	12	0,26	15 300 000 Kč
Přišimasy	0,5	0,5	1	0,02	1 300 000 Kč
Dobročovice	2	1,5	3,5	0,07	4 500 000 Kč

Celkem tříd	25	22
Celkem dětí	700	616

Náklady na školu	200 000 000 Kč
Odhadovaná dotace	140 000 000 Kč
Podíl obcí	60 000 000 Kč

Starosta obce Škvorec se vyjádřil k obavám ze strany tamních rodičů k tomuto projektu. Pan Borecký podotýká, že po zúčastněných obcích chtěl, aby své požadavky na počet tříd projednali na svých zastupitelstvech, aby byla zřejmá jasná čísla a kritéria a následně ujistil přítomné, že byly v podkladech zaznamenány náklady na jednoho žáka. Poté připomenul, že když bude postaveno kolem 50 tříd, tak celkový počet žáků bude 1250 a zároveň. Pan Laube vznesl dotaz, zdali tento společný projekt bude kofinancován z projektu ITI. Pan Borecký odpověděl, že ano. Pan Laube doporučil, aby realizátoři projektu spolupracovali od začátku tohoto projektu s Lenkou Kriegischovou s IPR Praha v souvislosti s pojmenováním školy, aby zadání bylo kompatibilní s titulem.

Pan Borecký uvedl níže uvedené kroky k založení svazkové školy.

První krok: založení svazku obcí – svazková škola, který bude projednán na zastupitelstvu dne 23.4.2015. Druhý krok: sjednocení demografických studií obcí a vytvořit společnou demografickou studii všech obcí (svazku obcí, květen, červen 2015). Třetí krok: dohodu o spolupráci mezi svazkem obcí a Palmer Capital Czech Republic, s.r.o. (červen 2015).

Poté sdělil, že na základě smlouvy o spolupráci se bude Palmer Capital Czech Republic, s.r.o. nějakým způsobem participovat na této svazkové škole a zároveň je nutné založit smlouvu mezi Úvalami a Palmer Capital Czech Republic, s.r.o., protože se bude modifikovat původní smlouva z roku 2008 mezi Úvalami a MEI HOLDING formou dodatku (realizace červen 2015). Pan Borecký dále hovoří o následujícím kroku, který představuje již samotné zadání

projektových prací. Zástupce firmy Palmer Capital Czech Republic, s.r.o. hovoří o tom, že je důležité vědět velikost školy a otázku vlastnictví. Starosta uvedl, že velikost bude 50 tříd o kapacitě 1250 dětí a vlastníkem bude Svazek obcí. Dále pak podotkl, že pan Kletba správně poukázal na to, aby škola zapadla urbanisticky do území plánované čtvrti.

Následně vznesl dotaz na p. Laubeho, zda na vybraném území, není problém se signálem a radiokomunikací. P. Laube odpověděl, že fakticky tento problém může zasáhnout tuto parcelu. Pan Borecký pokračuje a podotýká, že finanční účast obcí na výstavbě svazkové školy bude 30% a zbylých 70% bude představovat dotace a zároveň upřesňuje, že to představuje 650 000 až 1 mil. Kč na jednu třídu.

Všichni přítomní odsouhlasili výše uvedené a dále uvedl, že obce, kterých se týká výše uvedené, budou muset vše projednat na zastupitelstvu. Úvaly připraví materiál do zastupitelstva, který bude všem přeposlán a následně si ho každý zadaptuje na své konkrétní zastupitelstvo. Zároveň požádal, aby ten materiál byl jednotný.

Pan Laube uvedl, že zápis z dnešního jednání bude sloužit k vytvoření memoranda, které bude k dispozici obcím.

Pan Borecký požádal přítomné s zaslání návrhů týkající se založení svazku (názevu svazku) do emailu nejpozději do 28.3. 2015.

Poté byl vznesen dotaz, zdali lokalita, kde je plánována výstavba školy, bude napojena na starokolínskou silnici. Na toto téma proběhla diskuze. Poté pan Borecký informoval všechny přítomné, že zastupitelstvo Úvaly odsouhlasilo dopis (ke kterému se také připojil Škvorec), který byl odeslán na Ministerstvo dopravy ČR. V tomto dopise je obsažena žádost o dodržení původního obchvatu Prahy.

Dále sdělil, že dne 18.3.2015 od 10:00 hodin proběhne v Újezdě nad Lesy (zasedací síň, Staroklánovická 260) jednání, kterého se zúčastní starostové od Běchovic až po Přišimasy.

Na závěr pan starosta poděkoval všem za účast a uvedl, že další schůzka proběhne na začátku května, termín bude upřesněn pozvánkou na email.

V Úvalech dne 16.3.2015

Zapsala: Monika Šimáňová

Schválil: Petr Borecký, starosta města Úvaly

KUPNÍ SMLOUVA

ČECHOSLÁVIE, spol. s r.o.

IČO: 63988798

se sídlem Ječná 550/1, 120 00 Praha 2 – Nové Město
zastoupena jednatelem JUDr. Jaromírem Reitingерem
(dále jen „Prodávající“) na jedné straně

a

Město Úvaly

IČO: 240931

se sídlem: Pražská 276, 250 82 Úvaly
zastoupeno starostou Mgr. Petrem Boreckým
(dále jen „Kupující“) na straně druhé

uzavírají níže uvedeného dne měsíce a roku v souladu s ustanovením § 2128 a násl. zákona č.
89/2012 Sb., občanského zákoníku, tuto **kupní smlouvu**:

Čl. 1

Předmět smlouvy

I.

1.1. Prodávající prohlašuje, že je spoluvlastníkem nemovitosti, a to pozemku

- parc.č. 3928/136 o výměře 102 m², druh pozemku orná půda

zaps. na LV č. 2556 pro obec Úvaly, kat. úz. Úvaly u Prahy z Katastrálního úřadu pro
Středočeský kraj se sídlem v Praze, Katastrální pracoviště Praha – východ se sídlem
v Praze

(dále jen „Předmět smlouvy“).

1.2. Prodávající prodává a Kupující kupuje touto kupní smlouvou celý předmět kupní
smlouvy, popsany v čl 1.1. této smlouvy.

Čl. 2

Kupní cena a způsob její úhrady

Kupní cena za Předmět smlouvy činí

15 300,- Kč

(slovy patnáct tisíc tři sta korun českých).

Smluvní strany se dohodly, že kupní cena bude zaplacená takto:

- 2.1. Celá kupní cena bude kupujícím prodávajícím uhrazena do 10 dnů od rozhodnutí katastrálního úřadu o vkladu vlastnického práva ve prospěch kupujícího dle této smlouvy na číslo účtu 101111261/5500
- 2.2. Kupní cena nezahrnuje daň z nabytí nemovitých věcí, kterou v souladu s dohodou stran učiněnou v této kupní smlouvě a § 1 odst. 1 písm. a) zákonného opatření Senátu č. 340/2013 Sb., hradí Kupující. Plátcem daně z nabytí nemovitých věcí je tedy kupující.
- 2.3. Kupní cena byla stanovena dohodou obou stran.

Čl. 3

Prohlášení smluvních stran

- 3.1. Kupující prohlašuje, že je mu znám stav, charakter a druh prodávaného Předmětu smlouvy a zavazuje se včas zaplatit Kupní cenu a převzít Předmět smlouvy do svého výlučného vlastnictví se všemi právy a povinnostmi.
- 3.2. Smluvní strany se zavazují, že si vzájemně poskytnou veškerou potřebnou součinnost ve všech záležitostech spojených s prodejem Předmětu smlouvy a s převodem vlastnického práva k němu.
- 3.3. Prodávající prohlašuje, že ke dni podpisu této smlouvy:
 - ohledně předmětu převodu neučinil ke dni uzavření této smlouvy žádné právní jednání směřující k převodu vlastnického práva k předmětu převodu na jinou osobu ve smyslu ust. § 1100 odst. 2 občanského zákoníku,
 - na předmětu převodu neváznou žádné závady, které by ve smyslu ust. § 1107 občanského zákoníku přešly s převodem vlastnického práva k předmětu převodu na Kupujícího,
 - není mu známo, že by si jakákoliv třetí osoba činila jakékoliv právo nebo nárok (např. na vlastnictví, nájemní právo, věcné břemeno) ve vztahu k předmětu převodu, např. vyplývající z restitučních či rehabilitačních předpisů;
 - neběží žádné spory zejména soudní (včetně sporů před rozhodci nebo rozhodčími soudy), vztahující se k předmětu převodu, a to ani spory týkající se nájemních a sousedských vztahů, neběží žádné správní řízení, a to ani řízení na příslušném katastrálním úřadu týkající se předmětu převodu, nebylo vydáno žádné rozhodnutí, které by zakazovalo užívat předmět převodu určitým způsobem nebo všeobecně;
 - v současné době neexistují žádné právní povinnosti a nevyřízená úřední rozhodnutí s věcným účinkem vztahující se k předmětu převodu,
 - nemá žádné nedoplatky na daních nebo na poplatcích, ani jiné nedoplatky či dluhy, na základě kterých by mohl vzniknout jakýkoli závazek či omezení týkající se předmětu převodu (např. zákonné zástavní právo, soudcovské zástavní právo, exekutorské zástavní právo, zástavní právo, věcné břemeno apod.) a které by mohly vést k omezení práv nakládat s předmětem převodu a k případnému uspokojení nároků třetích osob zpeněžením předmětu převodu;
 - v předmětu převodu nemá sídlo žádná právnická osoba a trvalý pobyt či místo podnikání žádná fyzická osoba,

- na předmětu prodeje je věcné břemeno (dle listiny - právo trpět přetínání nemovitosti vodiči kabelového vedení 1kV, 22 kV dle gpl. 1920-1110/2006, ČEZ Distribuce, a.s.)
- na předmětu převodu nevážnou žádné dluhy, služebnosti, zástavní práva, právo stavby, právo nájmu, pachtu či jiná práva či povinnosti ve prospěch třetích osob, která by Kupujícímu jakkoliv ztěžovala nebo znemožňovala výkon jeho vlastnického práva,
- ke dni uzavření této smlouvy nebylo vůči němu zahájeno insolvenční řízení a není mu známo, že by na něj byl podán insolvenční návrh, není vůči němu vykonatelné žádné rozhodnutí orgánu veřejné moci a neexistuje ani žádná jiná veřejná či soukromá listina, která by mohla být podkladem pro podání návrhu na nařízení exekuce či výkon rozhodnutí,
- k předmětu převodu nemá předkupní právo žádná osoba ani stát, tj. Česká republika, nebo jiný orgán veřejné moci či úřad,
- že předmět kupní smlouvy je prost jakékoliv ekologické zátěže,
- je oprávněn tuto smlouvu uzavřít a řádně plnit závazky v ní obsažené, neexistuje žádný závazek vůči jiné osobě, ani nárok státu, finančního úřadu nebo jiného orgánu státní správy nebo samosprávy, který by Prodávajícímu bránil uzavřít a plnit tuto smlouvu,
- není v dispozici s předmětem převodu omezena ve smyslu ust. § 747 občanského zákoníku (existence rodinné domácnosti manželů), neboť v předmětu převodu se nenachází rodinná domácnost manželů,
- není mu známa žádná překážka, která by mu znemožňovala uzavření této smlouvy a pro kterou by Katastrální úřad nepovolil vklad vlastnického práva ve prospěch Kupujícího,
- žádná třetí osoba nevznesla ve vztahu k předmětu převodu jakýkoliv nárok, v jehož důsledku by mohlo dojít k omezení práva Prodávající předmět převodu prodat Kupujícímu,
- nezamlčel Kupujícímu žádné skutečnosti, jež by mohly ovlivnit jakýmkoliv způsobem jeho rozhodnutí do svého vlastnictví převzít předmět převodu
- Prodávající dále prohlašuje, že nemá žádné věřitele, k jejichž zkrácení ve smyslu § 589 Občanského zákoníku by mohlo převodem předmětu převodu dojít a s předmětem převodu nesouvisí žádné dluhy, které by mohly na Kupujícího ve smyslu § 1893 Občanského zákoníku přejít.

3.4. Prodávající prohlašuje, že neexistují žádné jiné smlouvy či dohody, které by ohledně předmětu převodu dle této smlouvy zakládaly výše uvedená práva, jež dosud nejsou zapsána v katastru nemovitostí, pokud se tam zapisují, a ani nejsou u příslušného katastrálního úřadu ohledně předmětu převodu podle této smlouvy podány žádné návrhy, o nichž dosud nebylo pravomocně rozhodnuto.

3.5. Prodávající se zavazuje, že po uzavření této smlouvy ve prospěch Kupujícího podle této smlouvy nezatíží předmět převodu závazky ve prospěch svůj ani třetích osob žádným věcným právem, nájmem ani jakýmkoli jiným právem a ani jinak předmět převodu podle této smlouvy nezatíží vyjma zástavního práva ve prospěch úvěrující banky Kupujícího.

3.6. Kupující prohlašuje, že se před podpisem této smlouvy seznámil s faktickým i právním stavem předmětu převodu, s jeho součástmi i příslušenstvím, jakož i s přístupem k němu a

v tomto stavu předmět převodu přebírá do svého vlastnictví. Kupující prohlašuje, že touto smlouvou na sebe přebírá veškerá práva a povinnosti vlastníka předmětu převodu vyplývající ze zákona.

3.7. Kupující bere na vědomí, že jiné závady, než ty, které jsou zapsané ve veřejném seznamu (katastr nemovitostí) a uvedené v této smlouvě na něho přejdou pouze tehdy, měl-li a mohl-li je z okolností zjistit nebo bylo-li to ujednáno anebo stanoví-li tak zákon, přičemž prodávající podpisem této smlouvy kupujícího ujišťuje, že předmět převodu nemá žádné závady, které nebylo možné zjistit během standardní prohlídky předmětu převodu.

3.8. V případě, že se tvrzení Prodávajícího uvedená v čl. III. odst. 3 a 4 této smlouvy projeví jako nepravdivá, nebo v případě, že Prodávající poruší závazek sjednaný v čl. V. odst. 5. této smlouvy, je Kupující oprávněn od této smlouvy odstoupit nebo požadovat slevu z kupní ceny.

3.9. Odstoupením se tato smlouva od počátku ruší. Smluvní strany jsou si povinny bezodkladně vrátit již poskytnutá plnění a vzájemně se vypořádat podle zásad o bezdůvodném obohacení. Odstoupení musí být učiněno písemnou formou s tím, že úkon o odstoupení musí být druhé smluvní straně doručen. Odstoupením od smlouvy nezaniká právo smluvních stran na náhradu škody způsobenou uvedením nepravdivých, neúplných či nepřesných údajů v této smlouvě, či porušením povinností či závazků. Odstoupení od smlouvy je účinné okamžikem doručení projevu vůle o odstoupení druhé straně.

3.10. V případě, že by se toto prohlášení Prodávajícího o tom, že předmět kupní smlouvy je prost jakékoliv ekologické zátěže, ukázalo jako nepravdivé, Kupující je oprávněn odstoupit od kupní smlouvy dle článku 3.8. této smlouvy

Čl. 4

Převod vlastnického práva

4.1 Vlastnické právo k Předmětu smlouvy přechází na Kupujícího vkladem vlastnického práva v jeho prospěch do katastru nemovitostí u příslušného katastrálního úřadu zpětně ke dni podání návrhu na povolení vkladu vlastnického práva.

4.2. Prodávající zmocňuje kupujícího k podání návrhu na vklad vlastnického práva k předmětu této kupní smlouvy, včetně veškerých náležitostí, ke katastrálnímu úřadu pro Středočeský kraj, katastrální pracoviště Praha – východ. Poplatky spojené se vkladem do katastru nemovitostí nese Kupující.

4.3. Smluvní strany se zavazují poskytnout katastrálnímu úřadu potřebnou součinnost a zavazují se doložit na výzvu katastrálního úřadu veškeré požadované podklady, popřípadě doplnit či změnit tuto smlouvu nebo návrh na vklad do katastru nemovitostí anebo odstranit vytykané vady v souladu s požadavky příslušného katastrálního úřadu.

4.4. Smluvní strany prohlašují, že se až do provedení vkladu podle tohoto článku zdrží jakýchkoliv činností, které by vedly ke zmaření či ztížení tohoto úkonu.

Čl. 5

Další ujednání Smluvních stran

5.1. Prodávající se zavazuje předat Předmět smlouvy do 5 dnů od vkladu vlastnického práva do katastru nemovitostí dle této Smlouvy.

Čl. 6

Odstoupení Prodávající od smlouvy a sankční ujednání

6.1. Prodávající je oprávněn od Smlouvy odstoupit, pokud bude Kupující v prodlení se zaplacením kupní ceny o více než 15 dnů po uplynutí lhůty k zaplacení podle čl. 2.1. této smlouvy.

6.2. Odstoupení od Smlouvy musí být učiněno písemně a doručeno druhé Smluvní straně. Smlouva se odstoupením ruší od počátku. V tomto případě jsou Smluvní strany povinny vrátit si veškerá do doby odstoupení poskytnutá plnění a vzájemně se vypořádat s ohledem na zásady o bezdůvodném obohacení, čímž není dotčen nárok Smluvních stran na případnou náhradu škody.

Čl. 7

Závěrečná ustanovení

7.1. Kupující prohlašuje, že uzavření této smlouvy schválilo Zastupitelstvo Města Úvaly usnesením č. na svém zasedání konaném dne, čímž byly splněny zákonné podmínky.

7.2. Smluvní strany souhlasí s tím, že tato smlouva bude v celém znění zveřejněna a plně přístupna veřejnosti

7.3. Tuto Smlouvu lze měnit nebo doplňovat pouze formou písemných dodatků podepsaných oběma Smluvními stranami.

7.4. Tato Smlouva nabývá platnosti a účinnosti dnem jejího podpisu oběma Smluvními stranami.

7.5. Tato Smlouva je vyhotovena v pěti stejnopisech s platností originálu, z nichž po jednom po podepsání obdrží Prodávající a příslušný katastrální úřad, tři stejnopisy jsou určeny pro potřeby Kupujícího.

7.6. Obě Smluvní strany prohlašují, že si tuto Smlouvu sepsanou na základě svobodné vůle přečetly, s jejím obsahem souhlasí a uzavřely ji svobodně, vážně a bez tísně. Na důkaz toho připojují své vlastnoruční podpisy.

V Úvalech dne

Kupující

.....

Za Město Úvaly

Petr Borecký, starosta

V Praze dne

Prodávající

.....

Za ČECHOSLÁVIE, spol. s r.o.

JUDr. Jaromír Reitingер, jednatel

Město Úvaly

se sídlem: Pražská 276, Úvaly

IČ: 240931

DIČ: CZ 000240931

zast.: starostou města Mgr. Petrem Boreckým

bankovní spojení: KB, a.s. Praha - Podvinný mlýn,

č.úctu: 19 -1524 – 201/0100

(dále jen „Město“)

a

JARO REAL s.r.o.

Se sídlem: Střimelická 2495/8, 141 00 Praha 4 - Záběhlce

IČ : 27203786

DIČ: CZ27203786

Zast.: jednatelem Mgr. Jiřím Vajnerem

Bankovní spojení: 107-8183640217/0100 Komerční banka

(dále jen „Žadatel“)

uzavírají na podkladě ustanovení §§ 88 zákona č. 183/2006 Sb., stavební zákon, tuto

PLÁNOVACÍ SMLOUVU pro lokalitu „Radlická čtvrť Úvaly u Prahy“
--

**Článek I.
Úvodní ustanovení**

1.1 Žadatel připravuje v rámci své developerské činnosti na dále uvedených pozemcích v katastrálním území Úvaly u Prahy, dle zákresu uvedeného v Příloze č. 1 této smlouvy, výstavbu rodinných domů a následující technické a dopravní infrastruktury pro tyto rodinné domy:

- a) kanalizační řad splaškové kanalizace a dešťové kanalizace se vsakovacími pasy, vč. napojení na stávající kanalizaci v obci;
- b) vodovodní řad, vč. napojení na stávající vodovod v obci;
- c) veřejné osvětlení;
- d) komunikace, parkovacích stání a komunikační zeleně a terénních úprav
- e) chodník včetně komunikační zeleně v ulici,

(dále jen „Veřejná infrastruktura“)

- f) rozvody a přeložky VN, NN a TS včetně přípojek;
- g) telekomunikační vedení;
- h) veřejná prostranství: park, hřiště a zeleň
- i) kanalizační a vodovodní přípojky z nově zřizovaných řadů k jednotlivým stavebním pozemkům

(dále jen „Stavební záměr Žadatele“).

1.2 Žadatel připravuje svůj Stavební záměr a Veřejnou infrastrukturu, jehož závazná podoba je Přílohou č. 1 této smlouvy na těchto pozemcích v katastrálním území Úvaly u Prahy:

č.	Označení pozemku	výměra pozemku	č.	Označení pozemku	výměra pozemku
	stavební pozemek	m2			m2
1.	3841/309,310	918,00	45.	3841/229,230	864,00
2.	3841/307,308	921,00	46.	3841/221,222	890,00
3.	3841/305,306	939,00	47.	3841/227,228	869,00

4.	3841/303,304	916,00	48.	3841/219,220	896,00
5.	3841/301,302	904,00	49.	3841/217,218	1 271,00
6.	3841/299,300	920,00	50.	3841/215,216	1 225,00
7.	3841/297,298	907,00	51.	3841/213,214	1 231,00
8.	3841/295,296	914,00	52.	3841/210,211	872,00
9.	3841/293,294	946,00	53.	3841/208,209	883,00
10.	3841/291,292	950,00	54.	3841/206,207	874,00
11.	3841/289,290	939,00	55.	3841/204,205	878,00
12.	3841/287,288	919,00	56.	3841/202,203	708,00
13.	3841/285,286	954,00			51 178,00
14.	3841/283,284	931,00			
				stavební pozemky ve vlastnictví třetí osoby	
15.	3841/281,282	945,00			
16.	3841/279,280	937,00	23.	3841/313,314	1 117,00
17.	3841/277,278	926,00	24.	3841/269,315	1 007,00
18.	3841/275,276	927,00	57.	3841/200,201	708,00
19.	3841/273,274	926,00	58.	3841/198,199	709,00
20.	3841/271,272	965,00	59.	3841/196,197	708,00
21.	3841/270,50	980,00	60.	3841/194,195	708,00
22.	3841/312,316	899,00	61.	3841/192,193	708,00
25.	3841/267,268	1 163,00	62.	3841/190,191	707,00
26.	3841/259,260	1 148,00			6 372,00
				veřejné prostranství	
27.	3841/265,266	949,00			
28.	3841/257,258	920,00	63.	3841/235	680,00
29.	3841/263,264	931,00	64.	3841/236	670,00
30.	3841/255,256	916,00	65.	3841/212	999,00
31.	3841/261,262	917,00	66.	3841/24	725,00
32.	3841/253,254	903,00	67.	3841/52	1 664,00
33.	3841/251,252	1 026,00			
34.	3841/243,244	1 031,00	68.	3841/7	1 820,00
35.	3841/249,250	937,00			6 558,00
				komunikace, cesty pro pěší, uliční prostor, ostatní	
36.	3841/241,242	923,00			
37.	3841/247,248	858,00	69.	3841/49	10 731,00
38.	3841/239,240	852,00	70.	3664/21	38,00
39.	3841/245,246	863,00	71.	3841/6	102,00
40.	3841/237,238	865,00	72.	3664/32	65,00
41.	3841/233,234	1 084,00	73.	3848/3	65,00
42.	3841/225,226	1 082,00	74.	3664/19	10,00
43.	3841/231,232	927,00			11 011,00
44.	3841/223,224	939,00		Izolační zeleň	
			75.	3841/48	257,00
			76.	3847/1	1050,00
			77.	3841/47	9,00
					1316,00

Všechny pozemky citované shora jsou znázorněny v Geometrickém plánu č. 2633-136/2014 zhotoveného spol. Geolys CZ s.r.o., Husovo nám. 15, Lysá nad Labem, po jehož zanesení do katastru nemovitostí budou vedeny Katastrálním úřadem pro Středočeský kraj, Katastrálním pracovištěm Praha – východ; všechny tyto pozemky jsou dále označeny jako „dotčené pozemky“.

1.3 Předmětem této Plánovací smlouvy je stanovení vzájemných principů spolupráce smluvních stran v souvislosti s:

- a) přípravou realizace Stavebního záměru Žadatele a jeho podporou ze strany Města v rámci řízení o vydání Územního rozhodnutí a navazujících stavebních a souvisejících řízení;
- b) vybudováním technické infrastruktury pro Stavební záměr Žadatele a předáním Veřejné infrastruktury Městu, resp. jím stanoveným správcům a provozovatelům Veřejné infrastruktury;

a to za podmínek touto smlouvou stanovených.

Článek II. Technická a dopravní infrastruktura

2.1 Žadatel vybuduje veškerou technickou a dopravní infrastrukturu popsanou v ustanovení čl. I. odst. 1.1 této smlouvy na své náklady a nepožaduje na Městu žádný finanční podíl.

Město výslovně souhlasí se stavbou Veřejné infrastruktury a Stavebního záměru žadatele na výše uvedených dotčených pozemcích a dále na následujících pozemcích ve vlastnictví města, nacházejících se v katastrálním území Úvaly u Prahy: p.č. 3841/50, 3841/51, 3664/28, 3664/30, 3664/1, 3841/126, 3841/129, 3841/132, 3841/135, 3845/1, 3845/2, 3845/3, 3845/4, 3848/2, 3777/2, 3739, 3694, 3739, 3791.

Tento souhlas Město výslovně uděluje pro všechna v úvahu připadající územní a stavební řízení, týkajících se Veřejné infrastruktury a Stavebního záměru žadatele.

Strany této smlouvy výslovně sjednávají, že tato smlouva je považována rovněž za smlouvu podle ustanovení § 8 odst. 3 zák. č. 274/2001 Sb., kdy Město jako vlastník provozně souvisejícího vodovodu a kanalizace souhlasí s napojením vodovodu, dešťové a splaškové kanalizace budovanými Žadatelem v rámci Veřejné infrastruktury na stávající rozvod vodovodu a kanalizace. Vzhledem ke skutečnosti, že Město nové rozvody nabyde do svého vlastnictví podle postupu dále uvedeného a že specifikace nových rozvodů je součástí projektové dokumentace, kterou má Město k dispozici, prohlašují obě strany, že zajištění kvalitního a plynulého provozování vodovodu a kanalizace je dáno a ve smyslu uvedeného zákona zajištěno.

2.2 Veřejnou infrastrukturu, tj. splaškovou kanalizaci, dešťovou kanalizaci, vodovodní řad, veřejné osvětlení a komunikaci včetně chodníků, parkovacích stání a komunikační zeleně a terénních úprav provede Žadatel v souladu se schválenou projektovou dokumentací **nejpozději do 36 (třiceti šesti) měsíců ode dne nabytí právní moci stavebního povolení**. Žadatel se zároveň zavazuje, že podá řádnou žádost o vydání stavebního povolení na veřejnou infrastrukturu nejpozději do 4 (čtyř) měsíců ode dne právní moci územního rozhodnutí – rozhodnutí o umístění stavby předmětné veřejné infrastruktury na dotčených pozemcích.

Pokud by na výstavbu výše uvedené veřejné infrastruktury bylo vydáno více samostatných stavebních povolení, bude sjednaná lhůta počítána pro provedení té které složky Veřejné infrastruktury samostatně. Provedením se rozumí faktické stavební dokončení bez vad a nedodělků, které by bránily nebo podstatným způsobem omezovaly užívání předmětné infrastruktury a podání žádosti o kolaudační rozhodnutí (kolaudační souhlas) anebo žádosti o vydání povolení k jejich předběžnému užívání, bez ohledu na to, kdy takové rozhodnutí bude následně vydáno.

Žadatel se zavazuje provést nezbytná opatření na svých pozemcích v případě, že nedojde k realizaci navrhovaného záměru v dohodnutém rozsahu a čase s cílem zabránit ohrožení veřejných zájmů, a to zejména terénní úpravy, které zabezpečí odtok srážkových vod z pozemku tak, aby nepoškozoval stávající místní komunikaci.

2.3 Smluvní strany se dohodly na tom, že vždy nejpozději do 10-ti pracovních dnů po právní moci kolaudačního souhlasu popř. souhlasu s předběžným užíváním pro jednotlivé stavby Veřejné infrastruktury předá Žadatel jednotlivou stavbu Veřejné infrastruktury do provozování Městu nebo jím určenému subjektu (příp. jím oběma) a Město nebo jím určený subjekt tuto stavbu do provozování přijme.

Smluvní strany se dohodly na tom, že:

- a) nejpozději do 30-ti dnů ode dne předání do provozování poslední ze staveb Veřejné infrastruktury Městu nebo jím určenému subjektu zašle Žadatel Městu návrh smlouvy o převodu těch pozemků, na nichž budou jednotlivé stavby Veřejné infrastruktury umístěny a které v tu dobu budou ve vlastnictví Žadatele do vlastnictví Města; pro zamezení pochybnostem se konstatuje, že se bude jednat o pozemky, označené v ustanovení článku 1.2 této smlouvy pořadovými čísly 63 až 77. Kupní cena je dohodnuta na částku 10 Kč / m² (deset korun českých za metr čtvereční).
- b) nejpozději do 30-ti dnů ode dne předání té které části veřejné infrastruktury resp. ode dne dokončení finálních povrchů komunikací zašle Žadatel Městu návrh kupní smlouvy o prodeji jednotlivých staveb Veřejné infrastruktury podle čl. 1.1. písm. a), b), c), d) společně s e) a h) vždy za cenu ve výši 10.000,- Kč + DPH v platné výši do vlastnictví Města; pokud by tyto stavby nebyly samostatnou věcí v právním smyslu a byly by součástí pozemku, pak se o tuto částku navýší kupní cena převáděného pozemku podle písm. a) shora a převedou se spolu s pozemky,

s tím, že k uzavření těchto smluv smluvní strany přistoupí nejpozději do 3 pracovních dnů ode dne, kdy si Město a Žadatel znění smluv odsouhlasí a na straně Města dojde k naplnění formálních požadavků pro uzavření takových smluv (schválení uzavření smlouvy zastupitelstvem Města).

2.4 Žadatel zodpovídá za to, že předaná Veřejná infrastruktura bude zhotovená podle podmínek této smlouvy.

Žadatel prostřednictvím kupní smlouvy uvedené v ustanovení bodu 2.3 této smlouvy postoupí Městu veškerá záruční práva související s Veřejnou infrastrukturou, aby Město mohlo eventuálně samo v případě potřeby uplatňovat práva z vad Veřejné infrastruktury, přičemž záruky budou minimálně následující:

- a) pro vodovodní řad: 60 měsíců
- b) pro kanalizační řad: 60 měsíců
- c) pro veřejné osvětlení: 60 měsíců
- d) pro komunikaci: 36 měsíců,
- e) pro vysazené stromy: 24 měsíců

s tím, že běh záruční lhůty se počne dnem, kdy bude Veřejná technická infrastruktura, resp. každá její jednotlivá samostatně funkční část, zkolaudována. V případě materiálů a zařízení, která budou součástí výše uvedených děl a na která jejich výrobce poskytuje záruční dobu kratší, se uplatní záruční doba výrobce, tj. kratší.

Smluvní strany se dohodly na následujících záručních podmínkách, které se Žadatel zavazuje sjednat s jednotlivými zhotoviteli, aby pak v tomto rozsahu mohly být převedeny na Město:

- a) pro případ vady díla má Město právo požadovat a zhotovitel povinnost bezplatného odstranění vady s tím, že termín odstranění vad se dohodne písemnou formou a bude vždy stanoven v co nejkratším technicky možném termínu;
- b) ukáže-li se reklamovaná vada díla neopravitelnou, potom bude náhradní předmět plnění dodán nejpozději do 30-ti dnů ode dne, kdy se tato skutečnost zjistí;
- c) případné nároky na náhradu škody způsobené prokazatelně vadným plněním zhotovitele se řídí příslušnými ustanoveními zákona č. 89/2012 Sb.;
- d) Město bude případné reklamace vad díla uplatňovat vždy bezodkladně po jejich zjištění, a to písemnou formou přímo vůči zhotoviteli.

2.5 Současně s předáním staveb Veřejné infrastruktury předá Žadatel Městu související technickou dokumentaci, konkrétně:

- a) pokud jde o vodovodní řad: dle technických standardů provozovatele VaK např. 1x originál projektové dokumentace skutečného provedení, originál kolaudačního rozhodnutí nebo kolaudačního souhlasu s nabytím právní moci, 2x geodetické zaměření skutečného provedení v analogové i digitální formě (*.dwg,*.dxf); protokoly o provedených zkouškách, protokol o fyzickém předání díla provozovateli VaK.
- b) pokud jde o kanalizační řad: dle technických standardů provozovatele VaK např. 1x originál projektové dokumentace skutečného provedení, originál kolaudačního rozhodnutí nebo kolaudačního souhlasu s nabytím právní moci, 2x geodetické zaměření skutečného provedení v analogové i digitální formě (*.dwg,*.dxf); protokol o provedených zkouškách, protokol o fyzickém předání díla provozovateli VaK.
- c) pokud jde o veřejné osvětlení: 2x originál projektové dokumentace skutečného provedení včetně světelného výpočtu; originál kolaudačního rozhodnutí nebo kolaudačního souhlasu s nabytím právní moci; 2x elektrovizy; 2x geodetické zaměření skutečného provedení v analogové i digitální formě; protokol o fyzickém předání díla správci veřejného osvětlení;
- d) pokud jde o místní komunikaci: originál projektové dokumentace skutečného provedení; originál kolaudačního rozhodnutí nebo kolaudačního souhlasu s nabytím právní moci; 2x geodetické zaměření skutečného provedení v analogové i digitální formě; souhlas příslušného orgánu PČR se svislým a vodorovným značením; příslušnými předpisy předepsané doklady o provedených zkouškách (hutnicí zkoušky atd.).

Dokumentací skutečného provedení se rozumí vyznačení změn do dokumentace, k nimž došlo v průběhu zhotovování díla, popř. uvedení dovětky „beze změn“ a opatření jednotlivých výkresů podpisem odpovědné osoby, která změny zakreslila, a razítkem zhotovitele.

2.6 Pro případ, že některá ze staveb Veřejné infrastruktury nebo její část bude umístěna na pozemku třetího subjektu, zajistí Žadatel ve prospěch Města a za jeho součinnosti zřízení věcného břemene umístění a provozování těchto staveb na pozemcích ve vlastnictví třetích subjektů, a to před a nebo nejpozději současně s odesláním výzvy k uzavření kupní smlouvy dle ustanovení bodu 2.3 této smlouvy.

Pro případ, že některá ze staveb Stavebního záměru Žadatele ve smyslu této smlouvy (tj. rozvody a přípojky VN, NN nebo rozvody plynu nebo telekomunikační vedení nebo přípojky vodovodu a kanalizace) byly umístěny z části na pozemku ve vlastnictví Města, zavazuje se Město k součinnosti nezbytné pro bezplatné zřízení věcného břemene umístění a provozování těchto staveb na pozemku ve vlastnictví Města. Město se v této souvislosti zavazuje k písemné výzvě Žadatele nebo příslušné elektrárenské, plynárenské, telekomunikační společnosti či jiného oprávněného subjektu uzavřít smlouvu o budoucí smlouvě o zřízení věcného břemene spočívající ve strpění umístění a provozování staveb elektrického vedení, resp. plynovodu, na pozemku ve vlastnictví Města.

2.7 Část Stavebního záměru žadatele v rozsahu rozvodu a přeložek VN, NN a TS bude předána k následnému provozování společnosti ČEZ Distribuce, a.s. Za tím účelem bude mezi Žadatelem a jmenovanou společností uzavřena příslušná dohoda, přičemž Město bere tento postup na vědomí a souhlasí s ním.

Část Stavebního záměru žadatele v rozsahu telekomunikačního vedení bude předána k následnému provozování společnosti O2 Czech Republic a.s. popř. COPROSYS a.s. Za tím účelem bude mezi Žadatelem a jmenovanou společností uzavřena příslušná dohoda, přičemž Město bere tento postup na vědomí a souhlasí s ním.

Článek III. Veřejná prostranství

3.1. Veřejnými prostranstvími se ve smyslu této smlouvy rozumí: veřejná zeleň, park, multifunkční hřiště a dětské hřiště.

3.2. Multifunkční hřiště bude vybudováno na pozemcích p.č. 3841/52 a 3841/7 nejpozději do **36 (třiceti šesti) měsíců ode dne nabytí právní moci stavebního povolení k jeho zbudování**, a k témuž datu bude Městu předáno, přičemž bude-li se jednat o samostatnou věc v právním slova smyslu, bude následně převedeno na Město postupem podle ustanovení článku 2.3. této smlouvy. Žadatel se zároveň zavazuje, že podá řádnou žádost o vydání stavebního povolení na multifunkční hřiště nejpozději do 4 (čtyř) měsíců ode

dne změny územního plánu, umožňující tuto stavbu, a právní moci územního rozhodnutí – rozhodnutí o umístění této stavby na dotčených pozemcích. Hřiště bude vybudováno minimálně v těchto parametrech případně v technicky a kvalitativně obdobné specifikaci dodávané vybraným zhotovitelem:

- zemní práce (stržení drnu, přerovnání a zhutnění pláně)
- odvodnění hřiště (drenážní systém)
- olemování hřiště obrubníkem osazeným do betonového lože
- podkladní štěrkové vrstvy
- kvalitní oplocení sportoviště ve výšce od 1 do 4 metrů (hrazení z dřevěných fošen + 3m polyamidových sítí)
- kvalitní, víceúčelový umělý trávník s křemičitým vsypem vč. lajnování čtyř sportů (výška 20mm, 23000 vpichů/m²)
- sportovní vybavení (branky na malou kopanou, tenisové a volejbalové sloupky, konstrukce na basketbal vč. košů)
- chodník a 4 parkovací místa ze zámkové dlažby u vstupu

Město se zavazuje poskytnout Žadateli finanční příspěvek na vybudování shora uvedeného multifunkčního hřiště ve výši 1.000.000,- Kč. Tento příspěvek bude uhrazen na bankovní účet Žadatele do 30 dnů ode dne kolaudace popsaného multifunkčního hřiště.

3.3. Veřejná zeleň na pozemcích p.č. 3841/24, 3841/235 a 3841/236 bude realizována nejpozději **36 (třiceti šesti) měsíců ode dne nabytí právní moci stavebního povolení pro výstavbu komunikací** podle ustanovení článku 1.1 písm. d) této smlouvy v těchto parametrech:

- terénní srovnání ploch pozemků
- osetí pozemků travním semenem - užitkový trávník
- osázení stromy ve formě aleje v rozponu 8m (10ks/alej=parcela) (např. Sakura Amanogawa, Javor klen, Jasan úzkolistý) a výšce cca 2m; výsadbu stromů je možno realizovat rovněž prostřednictvím třetí osoby, která je podle rozhodnutí nebo dohody s městem povinna realizovat náhradní výsadbu
- osázení keří ve vhodném množství a druhové struktuře (např. bobkovišně, tisy, zimostrázy)
- mlatová parková pěšina pro chodce o šířce min 1m po celé délce parcel
- 3ks laviček / parcela
- 2ks odpadkových košů / parcela

Údržbu a péči o veřejnou zeleň zajistí vlastník pozemku.

3.4. Dětské hřiště bude vybudováno v parku na pozemku č. 3841/212 nejpozději do **36 (třiceti šesti) měsíců ode dne nabytí právní moci stavebního povolení pro výstavbu komunikací** podle ustanovení článku 1.1 písm. d) této smlouvy, přičemž bude-li se jednat o samostatnou věc v právním slova smyslu, bude následně převedena na Město postupem podle ustanovení článku 2.3. této smlouvy. Hřiště bude vybudováno minimálně v těchto parametrech:

- terénní srovnání plochy pozemku
- osetí pozemku travním semenem pro užitkový trávník
- zbudování dětského hřiště o rozměru cca 10x20m
 - osetí travním semenem pro užitkový trávník
 - oplocení dřevěným/kovovým plůtkem výšky 1m se 2 ks vstupních branek
 - osázení herních prvků
 - dětské pískoviště 1ks
 - 2ks dětských vahadlových houpaček
 - 1ks dětské skluzavky
 - 1ks dětské kovové točidlo š 0,7m
 - 1ks dětský kovový kolotoč š 1,4m
 - 2ks dětské kovové/dřevěné pružinové houpadlo
- 4ks laviček dřevo/beton/kov
- 4ks odpadkových košů
- osázení stromy v počtu min. 6ks o výšce cca 2m (např. Dub červený, Javor mléč, Jasan úzkolistý)

Článek IV. Podpora Města

4.1 Město, jako subjekt zúčastněný na procesu vydání Územního rozhodnutí pro dotčené pozemky a jako účastník stavebních řízení a dalších správních řízení pro Stavební záměr Žadatele se prostřednictvím této smlouvy a právě s ohledem na její uzavření zavazuje poskytovat Žadateli v rámci plnění závazku Žadatele dle této smlouvy nezbytnou součinnost, a to zejména v rámci procesu vydání Územního rozhodnutí pro dotčené pozemky a v rámci navazujících stavebních a souvisejících řízení.

4.2 V souvislosti s výše uvedenými řízeními (podpora pro vydání Územního rozhodnutí pro dotčené pozemky a stavební řízení) a vydáváním potřebných stanovisek ke Stavebnímu záměru Žadatele nebude Město umožnění výstavby Stavebního záměru Žadatele podmiňovat úhradou dalších finančních prostředků nebo jiným plněním, to vše s výslovnou výjimkou správních poplatků vybíraných na podkladě zákona (zábor veřejného prostranství apod.) eventuálně jiných místních poplatků, vyměřených dle obecně platných místních vyhlášek.

4.3 Závazek Města uvedený v předchozích odstavcích v žádném ohledu nezakládá nárok na jakékoliv finanční nebo jiné plnění ze strany Města pro Žadatele.

4.4 Město se dále zavazuje zajistit, aby vlastník kanalizace, popřípadě její provozovatel, umožnil Žadateli připojení na jeho kanalizaci, a aby toto připojení umožňovalo kapacitní a další technické požadavky včetně kapacitních a dalších možností ČOV, tento závazek však Město nemá v případě, že Žadatel neuhradí Městu Finanční příspěvek, jehož poskytnutí je předmětem samostatného ujednání.

Článek V. Finanční příspěvek žadatele a osvobození od poplatku

5.1. Žadatel si je vědom skutečnosti, že jeho Stavební záměr bude mít dopady na fungování Města a vyvolá města v budoucnosti určité náklady. Z tohoto důvodu se Žadatel zavazuje, že poskytne Městu finanční příspěvek ve výši 10 593 846 Kč. Tento příspěvek městu poskytne po nabytí právní moci územního rozhodnutí pro Veřejnou infrastrukturu a Stavební záměr, a to následovně:

- v částce 1.000.000,- Kč do 7 dnů od nabytí právní moci územního rozhodnutí pro Veřejnou infrastrukturu a Stavební záměr
- v částce 3.000.000,- Kč do 31.1.2016 (nikoli však před nabytím právní moci územního rozhodnutí pro Veřejnou infrastrukturu a Stavební záměr)
- ve zbývající částce po vkladu vlastnického práva ve prospěch Města podle smlouvy uzavřené na základě ustanovení článku 2.3. písm.a) této smlouvy

5.2. V případě, že výše zmíněný příspěvek Žadatel Městu uhradí nejpozději ve lhůtě výše uvedené, zavazuje se Město poskytnout Žadateli a budoucím kupujícím stavebních pozemků (a právním nástupcům těchto kupujících) zahrnutých ve Stavebním záměru žadatele s výjimkou pozemků uvedených v tabulce v čl. 1.2. jako "stavební pozemky ve vlastnictví třetí osoby" o výměře 6.372m² osvobození od platby místního poplatku za zhodnocení stavebního pozemku možností jeho připojení na stavbu vodovodu a kanalizace ve znění obecně závazné vyhlášky č. 1/2011, 3/2011 a 3/2013. Pokud by k osvobození od platby místního poplatku z jakéhokoli důvodu nedošlo nejpozději do [doplnit] popř. by kdykoli bylo shledáno jako neplatné, ruší se závazek k příspěvku podle předchozího ustanovení tohoto článku a zaplacená částka se započte na úhradu předmětného místního poplatku za zhodnocení stavebního pozemku.

Článek VI. Záruky

6.1. Za účelem zajištění splnění povinností Žadatele dle článku II, odst. 2.4. Žadatel při předání Veřejné infrastruktury popř. její jednotlivé části:

a) buď převede na Město veškerá záruční práva související s Veřejnou infrastrukturou vůči danému zhotoviteli, který bude splňovat všechna následující kritéria:

- doba existence zhotovitele nejméně 5 let
- celkový obrat zhotovitele za posledních 5 účetních období nejméně 100 mil. Kč a v každém z těchto účetních období alespoň 15 mil. Kč
- zhotovitel není osobou se zákazem plnění veřejných zakázek
- zhotovitel má řádně uzavřené pojištění profesní odpovědnosti

b) anebo složí peněžní částku ve výši 2.000.000,- Kč (za celou Veřejnou infrastrukturu) do advokátní úschovy, kdy složená částka popř. její část bude vyplacena Městu na základě jeho písemného požadavku obsahujícího popis nedodrženého závazku Žadatele a podepsaného starostou města, resp. po uplynutí záručních dob uvedených v článku II, odst. 2.4. bude vrácena zpět Žadateli;

Článek VII. Závěrečná ustanovení

7.1 Smluvní strany souhlasí s tím, že tato smlouva bude v celém znění zveřejněna a plně přístupna veřejnosti.

7.2 Smluvní strany se zavazují, že písemně oznámí a prokazatelně doručí druhé smluvní straně skutečnosti mající vliv na kteroukoliv část této smlouvy, a to ihned, nejpozději do patnácti (15) dnů po vzniku změny rozhodné pro platnost smlouvy. Změna bude řešena dodatkem k této smlouvě.

7.3 V případě, že některé ustanovení této smlouvy je nebo se stane neúčinným, zůstávají ostatní ustanovení této smlouvy účinná. Strany se zavazují nahradit neúčinné ustanovení této smlouvy ustanovením jiným, účinným, které svým obsahem a smyslem odpovídá nejlépe obsahu a smyslu ustanovení původního neplatného, resp. neúčinného.

7.4 Město Úvaly u Prahy se zavazuje, že údaje poskytnuté mu Žadatelem budou využity pouze v souladu se zák. č. 101/2000 Sb., o ochraně osobních údajů, v platném znění. Město Úvaly prohlašuje, že tato smlouva byla ve smyslu zákona č. 128/2000 Sb. o obcích v platném znění schválena zastupitelstvem obce dne 23. 4. 2015 pod usnesením č. Z – 65/2015.

7.5 Smluvní strany se dohodly na způsobu doručování písemností tak, že doporučená zásilka je podána k poštovní přepravě na adresu smluvních stran uvedených v záhlaví této smlouvy. V případě, že se některou ze smluvních stran odeslaná písemnost vrátí jako nedoručená, považuje se za doručenu dnem následujícím po dni otisku razítka na zásilce, kdy byla poštou odesílateli vrácena.

7.6 Tato smlouva se vypracovává ve čtyřech vyhotoveních, z nichž po dvou obdrží každá ze smluvních stran. Nedílnou součástí této smlouvy je její Příloha č. 1 - situační výkres - zástavbová studie - (po odsouhlasení studie komisemi Města) pro Stavební záměr Žadatele.

7.7 Smluvní strany prohlašují, že si tuto smlouvu přečetly, jejímu obsahu rozumí a souhlasí s ním a na důkaz toho připojují smluvní strany své podpisy.

- Přílohy: 1) situační výkres a Napojení nově projektovaných inženýrských sítí na stávající inženýrské sítě v lokalitě Radlická
 2) dohoda o předání telekomunikačního rozvodu do provozování
 3) geometrický plán

V Úvalech dne:

V Praze dne:

.....
 Mgr. Petr Borecký
 starosta města Úvaly

.....
 Mgr. Jiří Vajner
 jednatel JARO REAL, s.r.o.

Příloha č. 1

Napojení nově projektovaných inženýrských sítí na stávající inženýrské sítě v lokalitě Radlická čtvrť

Vodovod: vodovodní řady jsou napojeny:

na stávající vodovodní řad HDPE 110/10,0 v ulici Dobročovická

na stávající vodovodní řad HDPE 90/8,2 v ulici Jeronýmova

na stávající vodovodní řad HDPE 160/14,6 v ulici Jeronýmova

na stávající vodovodní řad HDPE 110/10 v ulici Jeronýmova

na stávající vodovodní řad HDPE 90/8,2 v ulici Jeronýmova

Kanalizace splašková: na stávající splaškovou kanalizaci v ulici Dobročovické TK DN 300.

Kanalizace dešťová: na stávající splaškovou kanalizaci v ulici Dobročovické TB DN 600.

Veřejné osvětlení: provozní napojení je na stávající veřejné osvětlení v křižovatce ulic Jeronýmova a Poděbradova, zapínací místo je u TS1 v ulici pokračování v ulici Želivského.

Rozvody 1kV: jsou z nových TS připojených do stávající sítě VN (přeložka VN)

Sdělovací kabely: na stávající sdělovací síť O2 v ulici Jeronýmově.

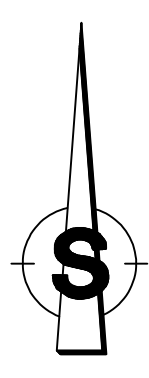

- KONSTRUKCE ZPEVNĚNÝCH PLOCH:**
- konstrukce vozovky s asf. krytem,
 - kryt ACO V.TDZ
 - konstrukce vozovky s dlaždičným krytem
 - kryt DL I DI-D-3 V.TDZ (P/II)
 - konstrukce park. stání
 - kryt DL I DI-D-3 V.TDZ (P/II)
 - konstrukce vjezdů
 - kryt DL I DI-D-3 V.TDZ (P/II)
 - konstrukce chodníku
 - DL I DI-D-1 - CH.TDZ (P/II)
 - zeleně
 - obrubník ABO 2-15

HIP: Ing. Zuzana Neumannová Objednatel/Investor: JARO REAL s.r.o. Sítelická 2495/6, 141 00 Praha 4	Zdob. projektant: Ing. J. Hradil Vypracoval: Bc. Jan Lorenc MŮ: _____ Sitedobový: _____ Úvaby: _____
INŽENÝRSKÉ SÍTĚ A KOMUNIKACE SO 07 Komunikace	
Situace	
Reli: Ing. V. Vančík, CSc. Datum: 12/2014 Formát: 4x44 Měřítko: 1:1000 Číslo zakázky: 474/14-1-2	Komitovatel: Ing. J. Biegl Datum: 12/2014 Formát: 4x44 Měřítko: 1:1000 Číslo zakázky: 474/14-1-2

Index	Změna	Vypracoval	Kontrola	Datum

Projektant:
STAVOKOMPLET - PROJEKCE spol. s r.o.
 adresa: Pražská 504, 250 88 Čelákovice
 telefon: 775 375 122
 e-mail: neu.zuzana@seznam.cz

Hlavní projektant:
 Ing. Zuzana Neumannová

Spolupráce:
 VIN Consult s.r.o.

SOUŘADICOVÝ SYSTÉM: S-JTSK

VÝŠKOVÝ SYSTÉM: Bpv

Číslo soupravy: _____

Dohoda o přístupu k datové službě
„předání telekomunikačního rozvodu do provozování“

JARO REAL s.r.o.
Střimelická 2495/8
141 00 Praha 4
Zastoupený: Mgr. Jiří Vajner
(dále Stavebník)
a

COPROSYS a.s.
V hliníkách 1167, Chrudim
IČ: 455 34 152
DIČ: CZ45534152
Zastoupená: Petr Fremut, člen představenstva COPROSYS
(dále Firma)

ČL. 1 PŘEDMĚT DOHODY

1.1.

Předmětem dohody je síť optických trubek HDPE pro vedení optických kabelů, která bude v lokalitě vybudována na náklad Firmy v termínu výstavby veřejného osvětlení a která je součástí projektové dokumentace pro územní rozhodnutí (situace v příloze této dohody). Tato síť bude po kolaudaci předána Firmě do provozování.

1.2.

Firma se zavazuje zajistit Stavebníkovi přístup k datové službě (dále jen „služba“) prostřednictvím pevného připojení k veřejné síti elektronických komunikací (dále jen „sítě“) Firmy v souladu se zákonem č.127/2005 Sb o elektronických komunikacích, jakož i další veřejně dostupnou službu na objednání.

1.3

Přístup ke službě se bude realizovat prostřednictvím koncových bodů sítě Firmy, které se budou nacházet před nemovitostí, bytu, místa podnikání jako místo budoucí instalace a která je považována za koncový bod sítě (dále jen „rozhraní“).

1.4.

Přístup ke službě dle čl. 1.3. se bude dít plně ve smyslu „Digitální agendy, směrnice EU č.201461“ o zřizování koncových bodů pro širokopásmový internet

ČL. 2 ZAŘÍZENÍ

2.1

Technická zařízení a jejich součásti, prostřednictvím kterých bude přístup ke službě poskytován, jsou ve výlučném vlastnictví Firmy (dále jen „zařízení“) a ten je oprávněn je podle svého uvážení měnit, doplňovat, přemisťovat či upravovat.

Úvaly dne.....

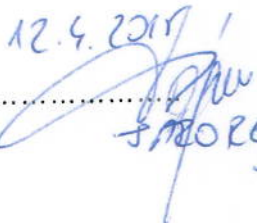
12.4.2017

S. K. R. O. A. L.
S. K. O.

Praha dne.....

12.4.2015

COPROSYS, a.s.
obchodní zastoupení Praha
Kloknerova 9, 148 08 Praha 4
ICO 45534152, DIČ 233-45534152

Příloha č. 3

VÝKAZ DOSAVADNÍHO A NOVÉHO STAVU ÚDAJŮ KATASTRU NEMOVITOSTÍ														
Dosavadní stav							Nový stav							
Číslo katastrální území	Výměra parcely		Typ pozemku	Číslo parcely	Výměra parcely		Typ pozemku	Převzetí se stavem evidence právních vztahů						
	ha	dm			ha	dm		Číslo parcely	Typ pozemku	Číslo parcely	Výměra (ha)	Číslo parcely	Typ pozemku	
2541/02	00	04	ostatní plocha	2541/02	1	07	31	ostatní plocha	0	2541/02	1004	10	04	04
										2541/24	10001	20	20	04
										2541/50	10001	07	07	04
										2541/52	1004	31	31	04
										2541/7	1004	31	31	04
												1	07	31

GEOMETRICKÝ PLÁN pro rozdělení pozemku	Geometrický plán ověřil úředně oprávněný zeměměřický inženýr:	Stejnopis ověřil úředně oprávněný zeměměřický inženýr:
	Jméno, příjmení: Ing. Květa Šochmanová	Jméno, příjmení:
	Číslo položky seznamu úředně oprávněných zeměměřických inženýrů: 1907/2000	Číslo položky seznamu úředně oprávněných zeměměřických inženýrů:
	Dne: Číslo:	Dne: Číslo:
	Náležitostmi a přesností odpovídá právním předpisům	Tento stejnopis odpovídá geometrickému plánu v elektronické podobě uloženému v dokumentaci katastrálního úřadu
Vyhotovitel: Geolys CZ s.r.o. Husovo náměstí 15 289 22 Lysá nad Labem	Katastrální úřad souhlasí s očíslováním parcel	Ověření stejnopisu geometrického plánu v listinné podobě
Číslo plánu: 2633-136/2014		
Okres: Praha-východ		
Obec: Úvaly		
Kat. území: Úvaly u Prahy		
Mapový list: Český Brod 8-4/11, 8-4/12, 8-4/13, 8-4/14		
Dosavadním vlastníkům pozemků byla poskytnuta možnost seznámit se v terénu s průběhem navrhovaných nových hranic, které byly označeny předepsaným způsobem.		

VÝKAZ DOSAVADNÍHO A NOVÉHO STAVU ÚDAJŮ KATASTRU NEMOVITOSTÍ

Dosavadní stav			Nový stav											
Označení pozemku parc. číslem	Výměra parcely		Druh pozemku způsob využití	Označení pozemku parc. číslem	Výměra parcely		Druh pozemku způsob využití	Typ stavby způsob využití	Zpús. určení výměr	Porovnání se stavem evidence právních vztahů			Označení dílu	
	ha	m ²			ha	m ²				Díl přechází z pozemku označeného v katastru nemovitostí	dřívější poz. evidenci	Číslo listu vlastnictví		Výměra dílu
										ha	m ²			
			3841/210	8	71	orná půda		2	3841/24		10001	8	71	
			3841/211		1	orná půda		2	3841/24		10001		1	
			3841/212	9	99	orná půda		2	3841/24		10001	6	02	d1
									3841/49		1684	3	86	c1
									3841/7		1684		11	h3
									3841/50		10001		0,03	i3
												9	99	
			3841/213	12	30	orná půda		2	3841/24		10001	11	91	g3
									3841/7		1684		39	f3
												12	30	
			3841/215	12	24	orná půda		2	3841/24		10001	11	63	e3
									3841/7		1684		61	d3
												12	24	
			3841/217	12	70	orná půda		2	3841/24		10001	12	26	c3
									3841/7		1684		44	b3
												12	70	
			3841/219	8	95	orná půda		2	3841/24		10001	8	95	
			3841/220		1	orná půda		2	3841/24		10001		1	
			3841/221	8	89	orná půda		2	3841/24		10001	8	89	
			3841/222		1	orná půda		2	3841/24		10001		1	
			3841/223	9	38	orná půda		2	3841/24		10001	9	38	
			3841/224		1	orná půda		2	3841/24		10001		1	
			3841/225	10	81	orná půda		2	3841/24		10001	10	48	j3
									3841/7		1684		33	k3
												10	81	
			3841/226		1	orná půda		2	3841/24		10001		1	
			3841/227	8	68	orná půda		2	3841/24		10001	8	68	
			3841/228		1	orná půda		2	3841/24		10001		1	
			3841/229	8	63	orná půda		2	3841/24		10001	8	63	
			3841/230		1	orná půda		2	3841/24		10001		1	
			3841/231	9	26	orná půda		2	3841/24		10001	9	26	
			3841/232		1	orná půda		2	3841/24		10001		1	
			3841/233	10	83	orná půda		2	3841/24		10001	10	35	m3
									3841/7		1684		48	i3
												10	83	
			3841/234		1	orná půda		2	3841/24		10001		1	
			3841/235	6	80	orná půda		2	3841/24		10001	6	80	
			3841/236	6	70	orná půda		2	3841/24		10001	6	70	
			3841/237	8	64	orná půda		2	3841/24		10001	8	64	
			3841/238		1	orná půda		2	3841/24		10001		1	
			3841/239	8	51	orná půda		2	3841/24		10001	8	51	

VÝKAZ DOSAVADNÍHO A NOVÉHO STAVU ÚDAJŮ KATASTRU NEMOVITOSTÍ

Dosavadní stav			Nový stav											
Označení pozemku parc. číslem	Výměra parcely		Druh pozemku způsob využití	Označení pozemku parc. číslem	Výměra parcely		Druh pozemku způsob využití	Typ stavby způsob využití	Způs. určení výměr	Porovnání se stavem evidence právních vztahů			Označení dílu	
	ha	m ²			ha	m ²				Díl přechází z pozemku označeného v katastru nemovitostí	dřívější poz. evidenci	Číslo listu vlastnictví		ha
				3841/240	1	omá půda			2	3841/24		10001	1	
				3841/241	9 22	omá půda			2	3841/24		10001	9 22	
				3841/242	1	omá půda			2	3841/24		10001	1	
				3841/243	10 30	omá půda			2	3841/24		10001	9 61	o3
										3841/7		1684	69	n3
													10 30	
				3841/244	1	omá půda			2	3841/24		10001	1	
				3841/245	8 62	omá půda			2	3841/24		10001	8 62	
				3841/246	1	omá půda			2	3841/24		10001	1	
				3841/247	8 57	omá půda			2	3841/24		10001	8 57	
				3841/248	1	omá půda			2	3841/24		10001	1	
				3841/249	9 36	omá půda			2	3841/24		10001	9 36	
				3841/250	1	omá půda			2	3841/24		10001	1	
				3841/251	10 25	omá půda			2	3841/24		10001	9 42	q3
										3841/7		1684	83	p3
													10 25	
				3841/252	1	omá půda			2	3841/24		10001	1	
				3841/253	9 02	omá půda			2	3841/24		10001	9 02	
				3841/254	1	omá půda			2	3841/24		10001	1	
				3841/255	9 15	omá půda			2	3841/24		10001	9 15	
				3841/256	1	omá půda			2	3841/24		10001	1	
				3841/257	9 19	omá půda			2	3841/24		10001	9 19	
				3841/258	1	omá půda			2	3841/24		10001	1	
				3841/259	11 47	omá půda			2	3841/24		10001	10 76	s3
										3841/7		1684	71	r3
													11 47	
				3841/260	1	omá půda			2	3841/24		10001	1	
				3841/261	9 16	omá půda			2	3841/24		10001	9 16	
				3841/262	1	omá půda			2	3841/24		10001	1	
				3841/263	9 30	omá půda			2	3841/24		10001	9 30	
				3841/264	1	omá půda			2	3841/24		10001	1	
				3841/265	9 48	omá půda			2	3841/24		10001	9 48	
				3841/266	1	omá půda			2	3841/24		10001	1	
				3841/267	11 62	omá půda			2	3841/24		10001	11 31	u3
										3841/7		1684	31	t3
													11 62	
				3841/268	1	omá půda			2	3841/24		10001	1	

VÝKAZ DOSAVADNÍHO A NOVÉHO STAVU ÚDAJŮ KATASTRU NEMOVITOSTÍ

Dosavadní stav			Nový stav												
Označení pozemku parc. číslem	Výměra parcely		Druh pozemku způsob využití	Označení pozemku parc. číslem	Výměra parcely		Druh pozemku způsob využití	Typ stavby způsob využití	Způsob určení výměr	Porovnání se stavem evidence právních vztahů					
	ha	m ²			ha	m ²				Díl přechází z pozemku označeného v katastru nemovitostí	dřívejší poz. evidenci	Číslo listu vlastnictví	Výměra dílu		Označení dílu
												ha	m ²		
				3841/288		1	orná půda		2	3841/7		1684		1	
				3841/289	9	38	orná půda		2	3841/7		1684	3	38	f2
										3841/52		494	6	00	g2
													9	38	
				3841/290		1	orná půda		2	3841/7		1684		1	
				3841/291	9	49	orná půda		2	3841/7		1684	3	48	h2
										3841/52		494	6	01	i2
													9	49	
				3841/292		1	orná půda		2	3841/7		1684		1	
				3841/293	9	45	orná půda		2	3841/7		1684	3	49	j2
										3841/52		494	5	96	k2
													9	45	
				3841/294		1	orná půda		2	3841/7		1684		1	
				3841/295	9	13	orná půda		2	3841/7		1684	3	49	l2
										3841/52		494	5	64	m2
													9	13	
				3841/296		1	orná půda		2	3841/7		1684		1	
				3841/297	9	06	orná půda		2	3841/7		1684	3	71	n2
										3841/52		494	5	35	o2
													9	06	
				3841/298		1	orná půda		2	3841/7		1684		1	
				3841/299	9	19	orná půda		2	3841/7		1684	3	82	p2
										3841/52		494	5	37	q2
													9	19	
				3841/300		1	orná půda		2	3841/7		1684		1	
				3841/301	9	03	orná půda		2	3841/7		1684	3	74	r2
										3841/52		494	5	29	s2
													9	03	
				3841/302		1	orná půda		2	3841/7		1684		1	
				3841/303	9	15	orná půda		2	3841/7		1684	3	67	t2
										3841/52		494	5	48	u2
													9	15	
				3841/304		1	orná půda		2	3841/7		1684		1	
				3841/305	9	38	orná půda		2	3841/7		1684	3	82	v2
										3841/52		494	5	56	w2
													9	38	
				3841/306		1	orná půda		2	3841/7		1684		1	
				3841/307	9	20	orná půda		2	3841/7		1684	3	74	x2
										3841/52		494	5	46	y2
													9	20	

VÝKAZ DOSAVADNÍHO A NOVÉHO STAVU ÚDAJŮ KATASTRU NEMOVITOSTÍ

Dosavadní stav			Nový stav														
Označení pozemku parc. číslem	Výměra parcely		Druh pozemku způsob využití	Označení pozemku parc. číslem	Výměra parcely		Druh pozemku způsob využití	Typ stavby způsob využití	Způsob určení výměry	Porovnání se stavem evidence právních vztahů			Označení dílu				
	ha	m ²			ha	m ²				Díl přechází z pozemku označeného v katastru nemovitostí	Číslo listu vlastnictví	Výměra dílu					
											ha	m ²					
3841/50	1	72	orná půda	3841/308	9	17	orná půda		2	3841/7	1684	1	z2				
				3841/309						3841/7				1684	3	92	a3
										3841/52					494	5	
															9	17	
				3841/310										1	orná půda	2	3841/7
3841/50		79	orná půda	0	3841/50	10001	92	k1									
3841/52	1	79	orná půda	3841/52	16	64	orná půda		0	3841/7	1684	4	04				
										3841/52				494	4	83	
															9	79	
3848/1		73	ostat. pl. ostatní komunikace	zaniká	3	25	orná půda		2	3841/52	494	3	25				
	7	51	64		7	51	64										

Výkaz údajů o bonitovaných půdně ekologických jednotkách (BPEJ) k parcelám nového stavu

Parcelní číslo podle		Kód BPEJ	Výměra		BPEJ na dílu parcely	Parcelní číslo podle		Kód BPEJ	Výměra		BPEJ na dílu parcely
katastru nemovitostí	zjednodušené evidence		ha	m ²		katastru nemovitostí	zjednodušené evidence		ha	m ²	
3841/49		21110	1	07: 31		3841/227		21110	8	68	
3841/190		21110		7 06		3841/228		21110		1	
3841/191		21110		1		3841/229		21110	8	63	
3841/192		21110		7 07		3841/230		21110		1	
3841/193		21110		1		3841/231		21110	9	26	
3841/194		21110		7 07		3841/232		21110		1	
3841/195		21110		1		3841/233		21110	10	83	
3841/196		21110		7 07		3841/234		21110		1	
3841/197		21110		1		3841/235		21110	6	80	
3841/198		21110		7 08		3841/236		21110	6	70	
3841/199		21110		1		3841/237		21110	8	64	
3841/200		21110		7 07		3841/238		21110		1	
3841/201		21110		1		3841/239		21110	8	51	
3841/202		21110		7 07		3841/240		21110		1	
3841/203		21110		1		3841/241		21110	9	22	
3841/312		21110		8 98		3841/242		21110		1	
3841/313		21110		11 16		3841/243		21110	10	30	
3841/314		21110		1		3841/244		21110		1	
3841/315		21110		1		3841/245		21110	8	62	
3841/316		21110		1		3841/246		21110		1	
3841/269		21110		10 06		3841/247		21110	8	57	
3841/24		21110		7 25		3841/248		21110		1	
3841/204		21110		8 77		3841/249		21110	9	36	
3841/205		21110		1		3841/250		21110		1	
3841/206		21110		8 73		3841/251		21110	10	25	
3841/207		21110		1		3841/252		21110		1	
3841/208		21110		8 82		3841/253		21110	9	02	
3841/209		21110		1		3841/254		21110		1	
3841/210		21110		8 71		3841/255		21110	9	15	
3841/211		21110		1		3841/256		21110		1	
3841/212		21110		9 99		3841/257		21110	9	19	
3841/213		21110		12 30		3841/258		21110		1	
3841/215		21110		12 24		3841/259		21110	11	47	
3841/217		21110		12 70		3841/260		21110		1	
3841/219		21110		8 95		3841/261		21110	9	16	
3841/220		21110		1		3841/262		21110		1	
3841/221		21110		8 89		3841/263		21110	9	30	
3841/222		21110		1		3841/264		21110		1	
3841/223		21110		9 38		3841/265		21110	9	48	
3841/224		21110		1		3841/266		21110		1	
3841/225		21110		10 81		3841/267		21110	11	62	
3841/226		21110		1		3841/268		21110		1	

Výkaz údajů o bonitovaných půdně ekologických jednotkách (BPEJ) k parcelám nového stavu

Parcelní číslo podle		Kód BPEJ	Výměra		BPEJ na dílu parcely	Parcelní číslo podle		Kód BPEJ	Výměra		BPEJ na dílu parcely
katastru nemovitostí	zjednodušené evidence		ha	m ²		katastru nemovitostí	zjednodušené evidence		ha	m ²	
3841/7		21110	18	20	3841/308		21110		1		
3841/214		21110		1	3841/309		21110	9	17		
3841/216		21110		1	3841/310		21110		1		
3841/218		21110		1	3841/50		21110	9	79		
3841/270		21110		1	3841/52		21110	16	64		
3841/271		21110	9	64	3841/311		21110	3	25		
3841/272		21110		1							
3841/273		21110	9	25							
3841/274		21110		1							
3841/275		21110	9	26							
3841/276		21110		1							
3841/277		21110	9	25							
3841/278		21110		1							
3841/279		21110	9	36							
3841/280		21110		1							
3841/281		21110	9	44							
3841/282		21110		1							
3841/283		21110	9	30							
3841/284		21110		1							
3841/285		21110	9	53							
3841/286		21110		1							
3841/287		21110	9	18							
3841/288		21110		1							
3841/289		21110	9	38							
3841/290		21110		1							
3841/291		21110	9	49							
3841/292		21110		1							
3841/293		21110	9	45							
3841/294		21110		1							
3841/295		21110	9	13							
3841/296		21110		1							
3841/297		21110	9	06							
3841/298		21110		1							
3841/299		21110	9	19							
3841/300		21110		1							
3841/301		21110	9	03							
3841/302		21110		1							
3841/303		21110	9	15							
3841/304		21110		1							
3841/305		21110	9	38							
3841/306		21110		1							
3841/307		21110	9	20							

SEZNAM SOUŘADNIC (S-JTSK)

Číslo bodu	Souřadnice pro zápis do KN		Kód kvality	Poznámka
	Y	X		
501-25	721856.15	1048209.81	3	kolík
501-28	721854.98	1048187.07	3	kolík
501-34	721901.85	1048111.11	3	kolík
501-35	721918.68	1048136.71	3	kolík
501-36	721938.11	1048158.77	3	kolík
501-41	721819.76	1048138.14	3	kolík
501-44	721812.28	1048118.11	3	kolík
501-79	721987.02	1048192.63	3	kolík
780-1	721829.45	1048867.99	3	kolík
780-3	721824.68	1048803.90	3	kolík
780-6	721826.09	1048724.52	3	kolík
780-8	721826.37	1048706.80	3	kolík
780-10	721828.38	1048653.93	3	kolík
780-12	721829.62	1048621.63	3	kolík
780-14	721831.28	1048564.84	3	kolík
780-15	721836.02	1048495.87	3	kolík
780-17	721843.05	1048445.39	3	kolík
780-19	721849.90	1048362.91	3	kolík
780-20	721852.42	1048291.48	3	kolík
780-26	721832.80	1048542.71	3	kolík
780-28	721850.03	1048359.30	3	kolík
780-30	721828.06	1048662.44	3	sloupek plotu
780-32	721830.24	1048600.35	3	kolík
780-34	721831.71	1048903.26	3	mezník
780-37	721853.41	1048270.20	3	kolík
835-1	721826.88	1048693.36	3	kolík
1516-1	721972.22	1048199.13	3	kolík
1733-594	721887.87	1048100.27	8	kolík
1733-595	721860.68	1048094.87	8	kolík
1733-596	721815.22	1048094.14	8	kolík
1733-602	721827.00	1048150.91	8	kolík
1733-603	721839.57	1048166.72	8	kolík
1733-605	721851.17	1048181.34	8	kolík
1733-606	721861.96	1048189.14	8	kolík
1733-845	721857.10	1048196.25	8	kolík
1733-854	721847.69	1048834.21	8	kolík
2554-1	721992.71	1048201.69	3	kolík
2554-3	721990.30	1048244.74	3	kolík
2554-5	721987.89	1048287.79	3	kolík
2554-7	721987.44	1048295.78	3	kolík
2554-9	721985.01	1048339.15	3	kolík
2554-11	721982.48	1048380.45	3	kolík
2554-13	721981.84	1048388.43	3	kolík
2554-15	721978.46	1048430.53	3	kolík
2554-17	721975.08	1048472.66	3	kolík
2554-19	721974.44	1048480.63	3	kolík
2554-21	721971.05	1048525.10	3	kolík
2554-23	721967.82	1048569.59	3	kolík
2558-60	721867.64	1048817.03	3	kolík
4	721829.53	1048804.06	3	sloupek plotu
5	721827.53	1048780.59	3	sloupek plotu
6	721826.21	1048735.23	3	sloupek plotu
29	721826.17	1048763.50	3	sloupek plotu
30	721830.22	1048858.68	3	sloupek plotu
35	721859.65	1048817.42	3	kolík
36	721858.93	1048788.89	3	kolík
37	721858.33	1048788.92	3	kolík
38	721858.88	1048786.89	3	kolík
39	721858.28	1048786.92	3	kolík
40	721858.23	1048784.92	3	kolík
41	721858.83	1048784.89	3	kolík
42	721858.16	1048758.46	3	kolík
43	721857.80	1048730.69	3	kolík
44	721857.20	1048730.69	3	kolík
45	721857.26	1048728.69	3	kolík

SEZNAM SOUŘADNIC (S-JTSK)

Číslo bodu	Souřadnice pro zápis do KN		Kód kvality	Poznámka
	Y	X		
46	721857.86	1048728.69	3	kolík
47	721857.32	1048726.69	3	kolík
48	721857.92	1048726.69	3	kolík
49	721858.71	1048700.16	3	kolík
50	721859.04	1048688.82	3	kolík
51	721859.61	1048673.91	3	kolík
52	721859.01	1048673.91	3	kolík
53	721859.70	1048671.91	3	kolík
54	721859.10	1048671.91	3	kolík
55	721859.19	1048669.91	3	kolík
56	721859.79	1048669.91	3	kolík
57	721860.98	1048643.24	3	kolík
58	721861.54	1048617.12	3	kolík
59	721862.14	1048617.12	3	kolík
60	721862.23	1048615.12	3	kolík
61	721861.63	1048615.12	3	kolík
62	721861.72	1048613.12	3	kolík
63	721862.32	1048613.12	3	kolík
64	721863.22	1048592.95	3	kolík
65	721863.68	1048587.65	3	kolík
66	721863.81	1048586.15	3	kolík
67	721865.33	1048568.65	3	kolík
68	721865.82	1048560.69	3	kolík
69	721865.22	1048560.65	3	kolík
70	721865.94	1048558.69	3	kolík
71	721865.34	1048558.66	3	kolík
72	721865.47	1048556.66	3	kolík
73	721866.07	1048556.70	3	kolík
74	721867.67	1048530.85	3	kolík
75	721869.26	1048505.16	3	kolík
76	721868.66	1048505.13	3	kolík
77	721869.38	1048503.17	3	kolík
78	721868.78	1048503.14	3	kolík
79	721869.51	1048501.18	3	kolík
80	721868.91	1048501.14	3	kolík
81	721871.10	1048475.43	3	kolík
82	721872.89	1048446.55	3	kolík
83	721872.29	1048446.52	3	kolík
84	721873.01	1048444.55	3	kolík
85	721872.42	1048444.52	3	kolík
86	721873.14	1048442.56	3	kolík
87	721872.54	1048442.52	3	kolík
88	721874.97	1048413.04	3	kolík
89	721876.87	1048382.27	3	kolík
90	721876.27	1048382.23	3	kolík
91	721877.00	1048380.27	3	kolík
92	721876.40	1048380.23	3	kolík
93	721877.12	1048378.27	3	kolík
94	721876.52	1048378.24	3	kolík
95	721879.04	1048347.23	3	kolík
96	721880.89	1048317.34	3	kolík
97	721880.29	1048317.31	3	kolík
98	721881.02	1048315.35	3	kolík
99	721880.42	1048315.31	3	kolík
100	721881.14	1048313.35	3	kolík
101	721880.54	1048313.32	3	kolík
102	721882.94	1048284.31	3	kolík
103	721884.70	1048255.90	3	kolík
104	721884.10	1048255.87	3	kolík
105	721884.82	1048253.91	3	kolík
106	721884.22	1048253.87	3	kolík
107	721884.95	1048251.91	3	kolík
108	721884.35	1048251.88	3	kolík
109	721886.76	1048222.71	3	kolík
110	721886.16	1048222.68	3	kolík
111	721886.28	1048220.68	3	kolík

SEZNAM SOUŘADNIC (S-JTSK)

Číslo bodu	Souřadnice pro zápis do KN		Kód kvality	Poznámka
	Y	X		
112	721886.88	1048220.72	3	kolík
113	721904.94	1048170.35	3	kolík
114	721897.87	1048172.70	3	kolík
115	721887.48	1048156.32	3	kolík
116	721885.01	1048154.35	3	kolík
117	721884.55	1048154.75	3	kolík
118	721883.46	1048153.10	3	kolík
119	721883.00	1048153.51	3	kolík
120	721861.85	1048135.74	3	kolík
121	721861.43	1048136.18	3	kolík
122	721860.29	1048134.49	3	kolík
123	721859.86	1048134.93	3	kolík
124	721858.73	1048133.23	3	kolík
125	721858.32	1048133.67	3	kolík
126	721847.97	1048124.59	3	kolík
127	721817.69	1048106.91	3	kolík
128	721818.33	1048109.96	3	kolík
129	721820.09	1048112.54	3	kolík
130	721822.70	1048114.25	3	kolík
131	721825.77	1048114.83	3	kolík
132	721846.59	1048114.83	3	kolík
133	721846.59	1048114.23	3	kolík
134	721848.59	1048114.23	3	kolík
135	721848.59	1048114.83	3	kolík
136	721863.70	1048126.96	3	kolík
137	721864.07	1048126.49	3	kolík
138	721865.63	1048127.75	3	kolík
139	721865.25	1048128.21	3	kolík
140	721867.19	1048129.00	3	kolík
141	721866.82	1048129.47	3	kolík
142	721880.14	1048140.17	3	kolík
143	721896.16	1048152.27	3	kolík
144	721895.78	1048152.74	3	kolík
145	721897.72	1048153.52	3	kolík
146	721897.34	1048153.99	3	kolík
147	721899.27	1048154.78	3	kolík
148	721898.90	1048155.24	3	kolík
149	721919.08	1048171.44	3	kolík
150	721942.31	1048189.33	3	kolík
151	721941.93	1048189.80	3	kolík
152	721943.87	1048190.58	3	kolík
153	721943.49	1048191.05	3	kolík
154	721945.42	1048191.84	3	kolík
155	721945.05	1048192.30	3	kolík
156	721952.20	1048198.05	3	kolík
157	721952.11	1048199.50	3	kolík
158	721950.91	1048218.85	3	kolík
159	721951.51	1048218.89	3	kolík
160	721950.79	1048220.85	3	kolík
161	721951.39	1048220.88	3	kolík
162	721950.67	1048222.84	3	kolík
163	721951.26	1048222.88	3	kolík
164	721949.46	1048242.21	3	kolík
165	721948.25	1048261.73	3	kolík
166	721948.85	1048261.76	3	kolík
167	721948.13	1048263.72	3	kolík
168	721948.73	1048263.76	3	kolík
169	721948.01	1048265.72	3	kolík
170	721948.60	1048265.75	3	kolík
171	721947.25	1048277.82	3	kolík
172	721947.88	1048280.87	3	kolík
173	721949.63	1048283.46	3	kolík
174	721952.24	1048285.18	3	kolík
175	721955.29	1048285.77	3	kolík
176	721943.87	1048203.24	3	kolík
177	721939.33	1048276.29	3	kolík

SEZNAM SOUŘADNIC (S-JTSK)

Číslo bodu	Souřadnice pro zápis do KN		Kód kvality	Poznámka
	Y	X		
178	721938.71	1048279.37	3	kolík
179	721936.96	1048281.96	3	kolík
180	721934.36	1048283.68	3	kolík
181	721931.28	1048284.28	3	kolík
182	721899.49	1048282.31	3	kolík
183	721896.44	1048281.67	3	kolík
184	721893.86	1048279.91	3	kolík
185	721892.15	1048277.30	3	kolík
186	721891.58	1048274.26	3	kolík
187	721892.67	1048256.60	3	kolík
188	721893.27	1048256.64	3	kolík
189	721892.80	1048254.60	3	kolík
190	721893.39	1048254.64	3	kolík
191	721892.92	1048252.61	3	kolík
192	721893.52	1048252.64	3	kolík
193	721894.38	1048229.02	3	kolík
194	721894.98	1048229.05	3	kolík
195	721895.10	1048227.06	3	kolík
196	721894.50	1048227.02	3	kolík
197	721895.97	1048203.33	3	kolík
198	721968.91	1048294.63	3	kolík
199	721968.87	1048295.23	3	kolík
200	721966.91	1048294.51	3	kolík
201	721966.88	1048295.11	3	kolík
202	721964.91	1048294.38	3	kolík
203	721964.88	1048294.98	3	kolík
204	721946.30	1048293.23	3	kolík
205	721938.31	1048292.73	3	kolík
206	721918.39	1048291.50	3	kolík
207	721918.35	1048292.09	3	kolík
208	721916.39	1048291.37	3	kolík
209	721916.36	1048291.97	3	kolík
210	721914.40	1048291.25	3	kolík
211	721914.36	1048291.85	3	kolík
212	721899.04	1048290.30	3	kolík
213	721895.90	1048290.55	3	kolík
214	721893.12	1048291.98	3	kolík
215	721891.10	1048294.36	3	kolík
216	721890.15	1048297.32	3	kolík
217	721885.85	1048366.71	3	kolík
218	721886.28	1048369.81	3	kolík
219	721887.86	1048372.50	3	kolík
220	721890.35	1048374.38	3	kolík
221	721893.38	1048375.17	3	kolík
222	721909.17	1048375.50	3	kolík
223	721909.13	1048376.11	3	kolík
224	721911.13	1048376.22	3	kolík
225	721911.16	1048375.62	3	kolík
226	721913.16	1048375.75	3	kolík
227	721913.12	1048376.34	3	kolík
228	721933.05	1048377.52	3	kolík
229	721941.04	1048378.00	3	kolík
230	721959.69	1048378.49	3	kolík
231	721959.66	1048379.10	3	kolík
232	721961.69	1048378.62	3	kolík
233	721961.65	1048379.22	3	kolík
234	721963.68	1048378.74	3	kolík
235	721963.65	1048379.33	3	kolík
236	721963.26	1048387.33	3	kolík
237	721963.22	1048387.93	3	kolík
238	721961.26	1048387.21	3	kolík
239	721961.23	1048387.81	3	kolík
240	721959.27	1048387.09	3	kolík
241	721959.23	1048387.69	3	kolík
242	721940.91	1048386.01	3	kolík
243	721932.92	1048385.53	3	kolík

SEZNAM SOUŘADNIC (S-JTSK)

Číslo bodu	Souřadnice pro zápis do KN		Kód kvality	Poznámka
	Y	X		
244	721912.63	1048384.33	3	kolík
245	721912.59	1048384.94	3	kolík
246	721910.63	1048384.21	3	kolík
247	721910.60	1048384.81	3	kolík
248	721908.64	1048384.09	3	kolík
249	721908.60	1048384.69	3	kolík
250	721893.18	1048383.18	3	kolík
251	721890.02	1048383.49	3	kolík
252	721887.27	1048384.97	3	kolík
253	721885.29	1048387.38	3	kolík
254	721884.39	1048390.37	3	kolík
255	721880.24	1048457.23	3	kolík
256	721880.60	1048460.32	3	kolík
257	721882.11	1048463.05	3	kolík
258	721884.56	1048465.00	3	kolík
259	721887.56	1048465.85	3	kolík
260	721902.19	1048466.99	3	kolík
261	721902.23	1048466.39	3	kolík
262	721904.18	1048467.15	3	kolík
263	721904.23	1048466.55	3	kolík
264	721906.18	1048467.30	3	kolík
265	721906.22	1048466.70	3	kolík
266	721926.44	1048468.88	3	kolík
267	721934.42	1048469.50	3	kolík
268	721952.75	1048470.92	3	kolík
269	721952.79	1048470.33	3	kolík
270	721954.74	1048471.08	3	kolík
271	721954.78	1048470.48	3	kolík
272	721956.73	1048471.23	3	kolík
273	721956.78	1048470.63	3	kolík
274	721956.27	1048479.21	3	kolík
275	721956.23	1048479.82	3	kolík
276	721954.28	1048479.06	3	kolík
277	721954.23	1048479.65	3	kolík
278	721952.29	1048478.90	3	kolík
279	721952.24	1048479.48	3	kolík
280	721933.85	1048477.46	3	kolík
281	721925.88	1048476.84	3	kolík
282	721907.42	1048475.39	3	kolík
283	721907.37	1048476.01	3	kolík
284	721905.43	1048475.24	3	kolík
285	721905.38	1048475.84	3	kolík
286	721903.43	1048475.08	3	kolík
287	721903.39	1048475.67	3	kolík
288	721887.30	1048473.82	3	kolík
289	721884.21	1048474.21	3	kolík
290	721881.50	1048475.76	3	kolík
291	721879.59	1048478.23	3	kolík
292	721878.75	1048481.30	3	kolík
293	721874.05	1048557.18	3	kolík
294	721874.49	1048560.27	3	kolík
295	721876.07	1048562.96	3	kolík
296	721878.57	1048564.83	3	kolík
297	721881.59	1048565.62	3	kolík
298	721896.34	1048565.68	3	kolík
299	721896.31	1048566.29	3	kolík
300	721898.34	1048565.79	3	kolík
301	721898.31	1048566.39	3	kolík
302	721900.33	1048565.90	3	kolík
303	721900.30	1048566.48	3	kolík
304	721918.81	1048567.33	3	kolík
305	721926.80	1048567.70	3	kolík
306	721945.31	1048567.94	3	kolík
307	721945.28	1048568.55	3	kolík
308	721947.31	1048568.04	3	kolík
309	721947.28	1048568.64	3	kolík
310	721949.31	1048568.15	3	kolík

SEZNAM SOUŘADNIC (S-JTSK)

Číslo bodu	Souřadnice pro zápis do KN		Kód kvality	Poznámka
	Y	X		
311	721949.28	1048568.74	3	kolík
312	721888.83	1048189.23	8	kolík
313	721888.73	1048190.76	8	kolík
314	721943.62	1048201.84	3	kolík
315	721942.75	1048200.72	3	kolík
316	721888.82	1048157.70	3	kolík
317	721889.78	1048159.33	3	kolík
318	721890.34	1048161.16	3	kolík
319	721890.45	1048163.06	3	kolík
320	721991.50	1048223.38	3	kolík
321	721989.10	1048266.26	3	kolík
322	721958.56	1048172.93	3	kolík
323	721933.75	1048153.82	3	kolík
324	721915.61	1048132.03	3	kolík
325	721902.95	1048112.78	3	kolík
326	721858.64	1048094.84	8	kolík
327	721819.73	1048094.21	8	kolík
328	721814.04	1048122.82	3	kolík
329	721835.08	1048161.08	8	kolík
330	721855.45	1048189.11	8	kolík
331	721855.80	1048190.62	8	kolík
332	721855.65	1048220.93	3	kolík
333	721854.23	1048252.12	3	kolík
334	721852.83	1048282.58	3	kolík
335	721851.64	1048313.66	3	kolík
336	721850.51	1048345.58	3	kolík
337	721848.59	1048378.65	3	kolík
338	721845.87	1048411.38	3	kolík
339	721843.26	1048442.86	3	kolík
340	721839.12	1048473.59	3	kolík
341	721835.65	1048501.24	3	kolík
342	721833.75	1048528.91	3	kolík
343	721831.84	1048556.74	3	kolík
344	721830.69	1048585.11	3	kolík
345	721830.64	1048586.61	3	kolík
346	721829.81	1048615.12	3	kolík
347	721828.79	1048643.23	3	kolík
348	721827.70	1048671.91	3	kolík
349	721826.62	1048700.16	3	kolík
350	721826.01	1048728.89	3	kolík, plot
351	721831.00	1048892.22	3	kolík, plot
352	721829.72	1048818.88	3	kolík, plot
353	721828.19	1048788.37	3	kolík, plot
354	721826.18	1048758.45	3	kolík, plot
355	721943.68	1048206.25	3	kolík
356	721942.08	1048232.00	3	kolík
357	721940.49	1048257.60	3	kolík
358	721943.64	1048336.11	3	kolík
359	721935.65	1048335.54	3	kolík
360	721888.00	1048332.02	3	kolík
361	721937.68	1048427.54	3	kolík
362	721929.70	1048426.96	3	kolík
363	721882.34	1048423.47	3	kolík
364	721930.36	1048522.10	3	kolík
365	721922.39	1048521.51	3	kolík
366	721876.47	1048518.12	3	kolík
367	721964.24	1048337.62	3	kolík
368	721913.75	1048333.92	3	kolík
369	721958.01	1048429.03	3	kolík
370	721907.44	1048425.32	3	kolík
371	721950.79	1048523.61	3	kolík
372	721901.92	1048520.00	3	kolík
373	721846.86	1048123.85	3	kolík
374	721845.63	1048123.29	3	kolík
375	721844.31	1048122.95	3	kolík
376	721842.96	1048122.83	3	kolík
377	721857.62	1048736.72	3	kolík
378	721846.98	1048818.04	8	kolík
379	721818.56	1048097.75	3	kolík

Přehled kladu listů grafického znázornění GP

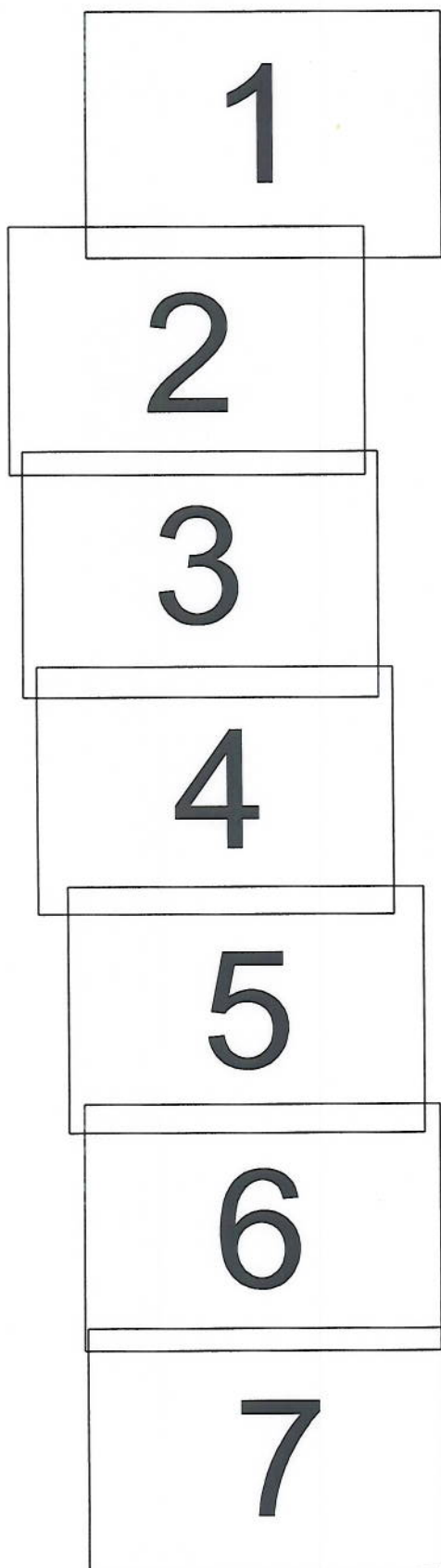

3607/4

Casey Blvd S-4/12

Casey Blvd S-4/11

Casey Blvd S-4/10

Casey Blvd S-4/9

Casey Blvd S-4/8

Casey Blvd S-4/7

Casey Blvd S-4/6

Casey Blvd S-4/5

Casey Blvd S-4/4

Casey Blvd S-4/3

Casey Blvd S-4/2

Casey Blvd S-4/1

Casey Blvd S-4/0

Casey Blvd S-3/12

Casey Blvd S-3/11

Casey Blvd S-3/10

Casey Blvd S-3/9

Casey Blvd S-3/8

Casey Blvd S-3/7

Casey Blvd S-3/6

Casey Blvd S-3/5

Casey Blvd S-3/4

Casey Blvd S-3/3

Casey Blvd S-3/2

Casey Blvd S-3/1

Casey Blvd S-2/12

Casey Blvd S-2/11

Casey Blvd S-2/10

Casey Blvd S-2/9

Casey Blvd S-2/8

Casey Blvd S-2/7

Casey Blvd S-2/6

Casey Blvd S-2/5

Casey Blvd S-2/4

Casey Blvd S-2/3

Casey Blvd S-2/2

Casey Blvd S-2/1

Casey Blvd S-1/12

Casey Blvd S-1/11

Casey Blvd S-1/10

Casey Blvd S-1/9

Casey Blvd S-1/8

Casey Blvd S-1/7

Casey Blvd S-1/6

Casey Blvd S-1/5

Casey Blvd S-1/4

Casey Blvd S-1/3

Casey Blvd S-1/2

Casey Blvd S-1/1

Casey Blvd S-0/12

Casey Blvd S-0/11

Casey Blvd S-0/10

Casey Blvd S-0/9

Casey Blvd S-0/8

Casey Blvd S-0/7

Casey Blvd S-0/6

Casey Blvd S-0/5

Casey Blvd S-0/4

Casey Blvd S-0/3

Casey Blvd S-0/2

Casey Blvd S-0/1

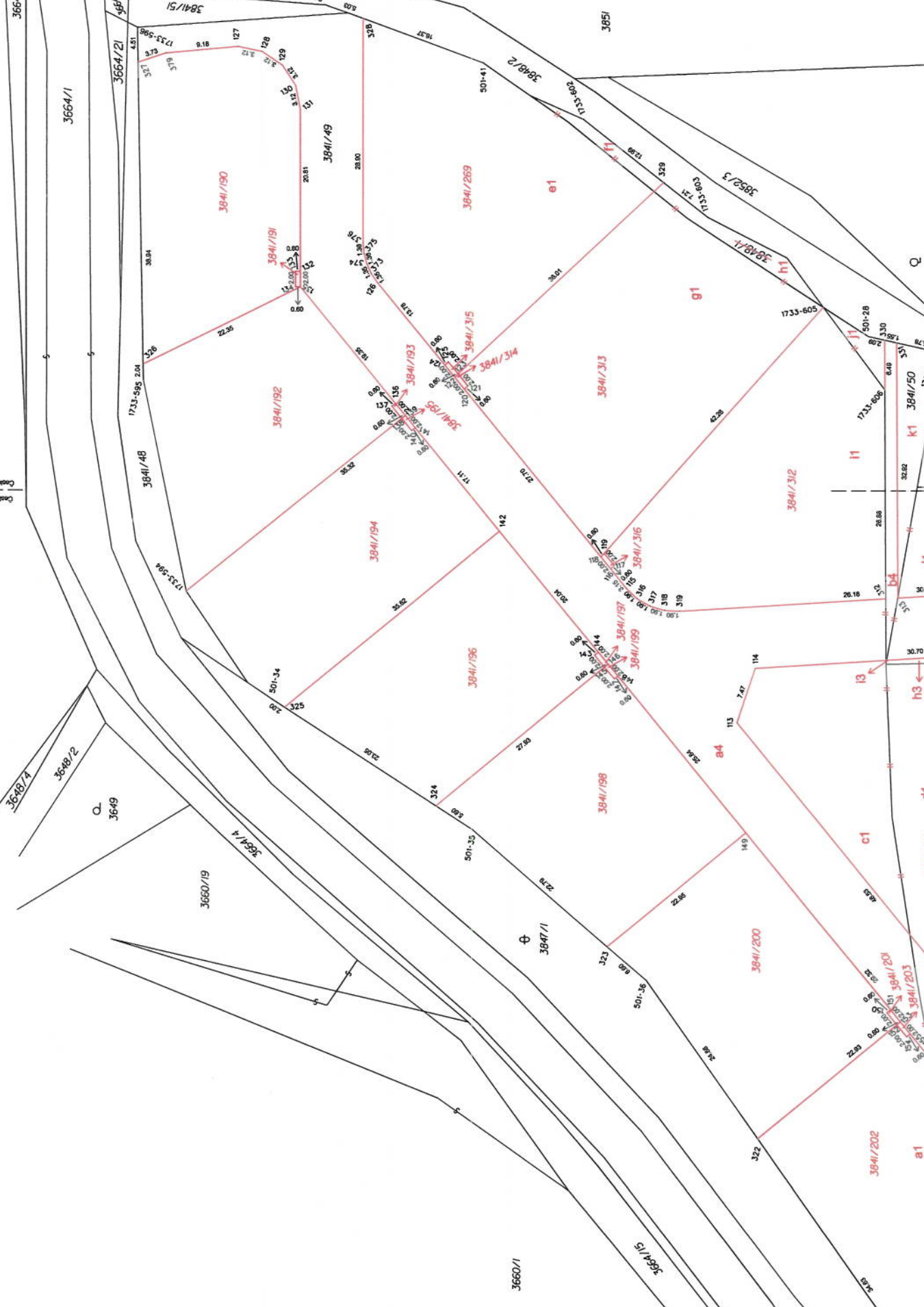

1

Q

h1

i1

j1

k1

l1

m1

n1

o1

p1

q1

r1

s1

t1

u1

v1

w1

x1

y1

z1

aa1

ab1

ac1

ad1

ae1

af1

ag1

ah1

ai1

aj1

ak1

al1

am1

an1

ao1

ap1

aq1

ar1

as1

at1

au1

av1

aw1

ax1

ay1

az1

ba1

bb1

bc1

bd1

be1

bf1

bg1

bh1

bi1

bj1

bk1

bl1

bm1

bn1

bo1

bp1

bq1

br1

bs1

bt1

bu1

bv1

bw1

bx1

by1

bz1

ca1

cb1

cc1

cd1

ce1

cf1

cg1

ch1

ci1

cj1

ck1

cl1

cm1

cn1

co1

cp1

cq1

cr1

cs1

ct1

cu1

cv1

cw1

cx1

cy1

cz1

da1

db1

dc1

dd1

de1

df1

dg1

dh1

di1

dj1

dk1

dl1

dm1

dn1

do1

dp1

dq1

dr1

ds1

dt1

du1

dv1

dw1

dx1

dy1

dz1

ea1

eb1

ec1

ed1

ee1

ef1

eg1

eh1

ei1

ej1

ek1

el1

em1

en1

eo1

ep1

eq1

er1

es1

et1

eu1

ev1

ew1

ex1

ey1

ez1

fa1

fb1

fc1

fd1

fe1

ff1

fg1

fh1

fi1

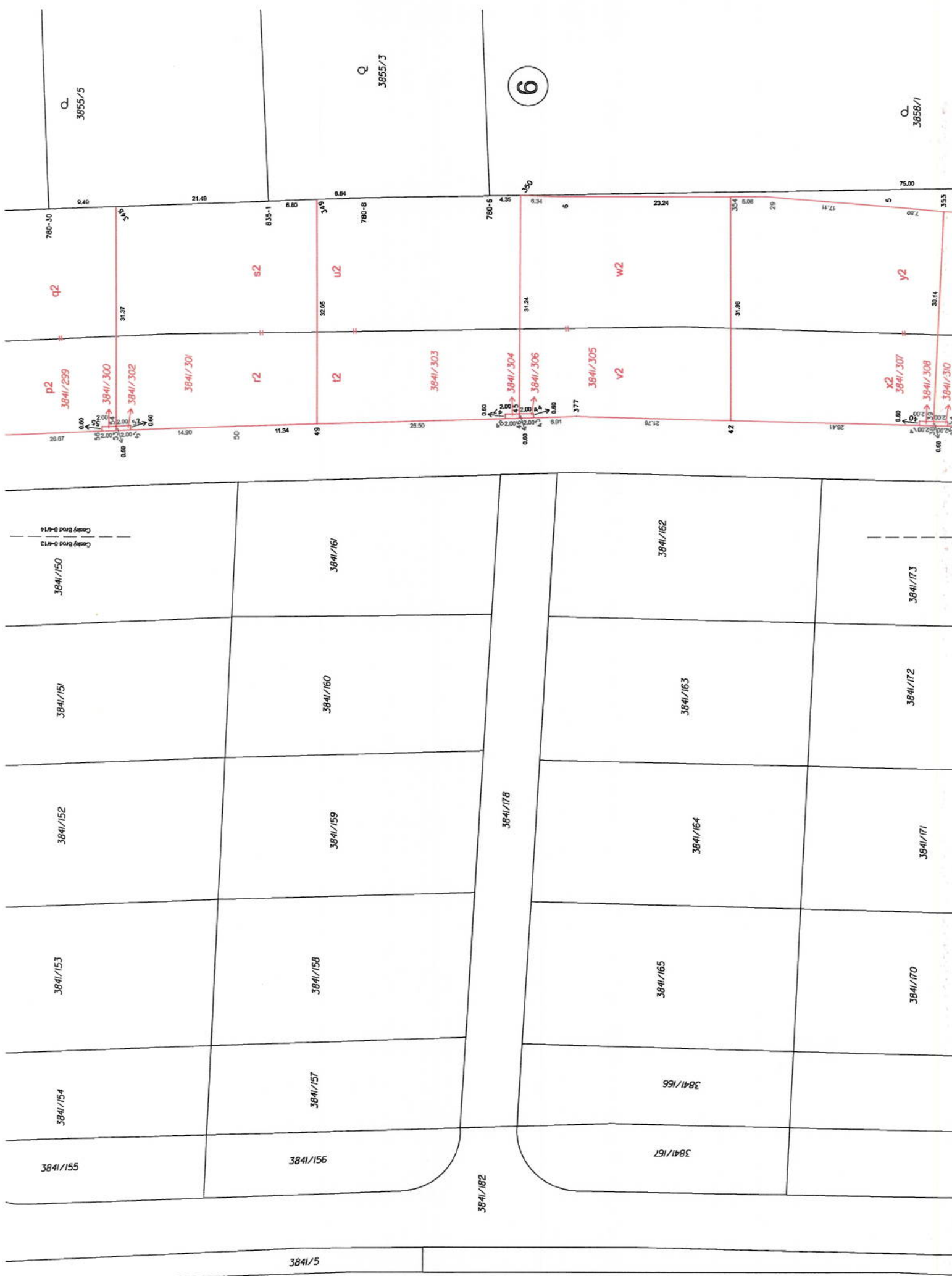

6

Q
3855/5

Q
3855/3

Q
3858/1

780-30 9.49 21.49 8.35-1 8.80 6.64 780-8 780-6 4.35 8.34 6 23.24 3.54 5.06 2.19 17.11 5 7.80 353

q2 p2 3841/299 3841/300 3841/302 3841/301 3841/303 3841/304 3841/305 3841/306 3841/307 3841/308 3841/310

r2 s2 u2 v2 w2 x2 y2

26.67 0.00 14.90 5.0 11.34 4.9 26.50 0.00 1.07 3.77 21.76 4.2 28.41 26.14 30.14 353

3841/150

3841/151

3841/152

3841/153

3841/154

3841/155

3841/161

3841/160

3841/159

3841/158

3841/157

3841/156

3841/162

3841/163

3841/164

3841/165

3841/166

3841/167

3841/173

3841/172

3841/171

3841/170

3841/178

3841/182

3841/5

KUPNÍ SMLOUVA

JARO REAL, s.r.o.

IČO: 272 03 786

Střimelická 2495/8, 14100 Praha 4

za kterou jedná jednatel společnosti Mgr. Jiří Vajner

(dále jen „kupující“)

a

Město Úvaly

IČO: 002 40 931

Pražská 276, 250 82 Úvaly

za které jedná starosta města Mgr. Petr Borecký

(dále jen „prodávající“)

uzavřeli dnešního dne, měsíce a roku tuto
kupní smlouvu

I. Předmět smlouvy

- 1.1. Prodávající prohlašuje, že je výlučným vlastníkem následujícího pozemku:
* parcela p.č. 3841/50 o výměře 172 m², orná půda
zapsáno u Katastrálního úřadu pro Středočeský kraj, Katastrální pracoviště Praha-východ, obec Úvaly, pro katastrální území Úvaly u Prahy, na listu vlastnictví č. 10001 (dále jen „Nemovitostí“).
- 1.2. Prodávající prohlašuje, že Nemovitosti ani žádná jejich část není zatížena žádnou právní vadou, tj. zejména žádným zástavním právem, věcným břemenem, nájemním nebo jiným užívacím právem ani jiným právem třetí osoby, bez ohledu na to, zda je ke dni podpisu této smlouvy zapsáno v katastru nemovitostí nebo nikoli.
- 1.3. Prodávající dále prohlašuje, že hranice Nemovitostí nejsou sporné, v otázce jejich existence a/nebo průběhu se nevede žádný spor a ani žádný takový spor nehrozí.
- 1.4. Prodávající prohlašuje, že Nemovitosti ani žádná jejich část není zatížena žádnou faktickou ani právní vadou.
- 1.5. Kupující prohlašuje, že si Nemovitosti před podpisem této smlouvy prohlédl a že je s jejich stavem zjištěným při jejich obhlídce srozuměn.

II. Kupní cena, platební podmínky

- 2.1. Smluvní strany se dohodly, že kupní cena za Nemovitosti činí

134.676,- Kč

(jedno sto třicet čtyři tisíc šest set sedmdesát šest korun českých).

- 2.2. Kupní cena bude uhrazena do 5 dnů od podpisu této kupní smlouvy na účet prodávajícího č. 19-1524201/0100 vedený u Komerční banky, a.s. variabilní symbol 3111.

III. Převod vlastnického práva

- 3.1. Prodávající touto smlouvou převádí své vlastnické právo k Nemovitostem včetně všech jejich součástí a příslušenství na kupujícího, který celý tento předmět převodu kupuje a přijímá do svého výlučného vlastnictví, a který se současně zavazuje zaplatit prodávajícímu kupní cenu sjednanou v této smlouvě.
- 3.2. Vlastnictví k převáděným Nemovitostem nabude kupující dnem povolení a provedení vkladu práva do katastru nemovitostí, a to s účinky ode dne doručení návrhu na vklad tohoto práva příslušnému katastrálnímu úřadu.
- 3.3. Kupní cena nezahrnuje daň z nabytí nemovitých věcí, kterou v souladu s dohodou stran učiněnou v této kupní smlouvě a § 1 odst. 1 písm. a) zákonného opatření Senátu č. 340/2013 Sb., hradí Prodávající.
- 3.4. Návrh na vklad vlastnického práva podle této smlouvy bude podán bez zbytečného odkladu po uzavření této smlouvy.
- 3.5. Prodávající zmocňuje kupujícího k podání návrhu na vklad vlastnického práva k předmětu této kupní smlouvy, včetně veškerých náležitostí, ke katastrálnímu úřadu pro Středočeský kraj, katastrální pracoviště Praha – východ. Poplatky spojené se vkladem do katastru nemovitostí nese Kupující.
- 3.6. Pro případ, že by se vyskytly v této kupní smlouvě takové závady, na základě kterých by katastrální úřad zamítl návrh na vklad práva podle této smlouvy pravomocným rozhodnutím nebo řízení o povolení vkladu přerušil, prohlašují účastníci, že bez zbytečného odkladu učiní všechny potřebné úkony proto, aby pochybení byla napravena a převod předmětu převodu mohl být proveden.

IV. Závěrečná ustanovení

- 4.1. Prodávající prohlašuje, že záměr prodat Nemovitosti kupujícímu za podmínek uvedených v této smlouvě byl dán usnesením Zastupitelstvo Města Úvaly č. Z-74/2014 ze dne 17.7.2014, byl následně zveřejněn způsobem stanoveným zákonem č. 128/2000 Sb., o obcích, v platném znění, a jeho úplatný převod ve prospěch kupujícího schválilo Zastupitelstvo Města Úvaly usnesením č. Z-56a/2014 na svém zasedání konaném dne 16.12.2014, čímž byly splněny zákonné podmínky.
- 4.2. Tato smlouva se řídí právním řádem České republiky.
- 4.3. Tato smlouva je pro všechny smluvní strany závazná okamžikem jejího uzavření.
- 4.4. Jakékoli změny nebo doplnění této smlouvy lze činit výlučně formou písemných a datovaných dodatků, podepsaných oprávněnými zástupci všech smluvních stran.

- 4.5. Smluvní strany souhlasí s tím, že tato smlouva bude v celém znění zveřejněna a plně přístupna veřejnosti.
- 4.6. Tato smlouva tvoří úplnou dohodu smluvních stran o jejím předmětu a nahrazuje v plném rozsahu veškerá případná dřívější ujednání ohledně převodu shora uvedených Nemovitostí, ať již byla učiněna ve formě ústní nebo písemné.
- 4.6. Tato Smlouva je vyhotovena v pěti stejnopisech s platností originálu, z nichž po jednom po podepsání obdrží Kupující a příslušný katastrální úřad, tři stejnopisy jsou určeny pro potřeby Prodávajícího.

V Úvalech dne _____

Kupující

Prodávající

.....
Mgr. Jiří Vajner, jednatel
JARO REAL, s.r.o.

.....
Mgr. Petr Borecký, starosta
Město Úvaly

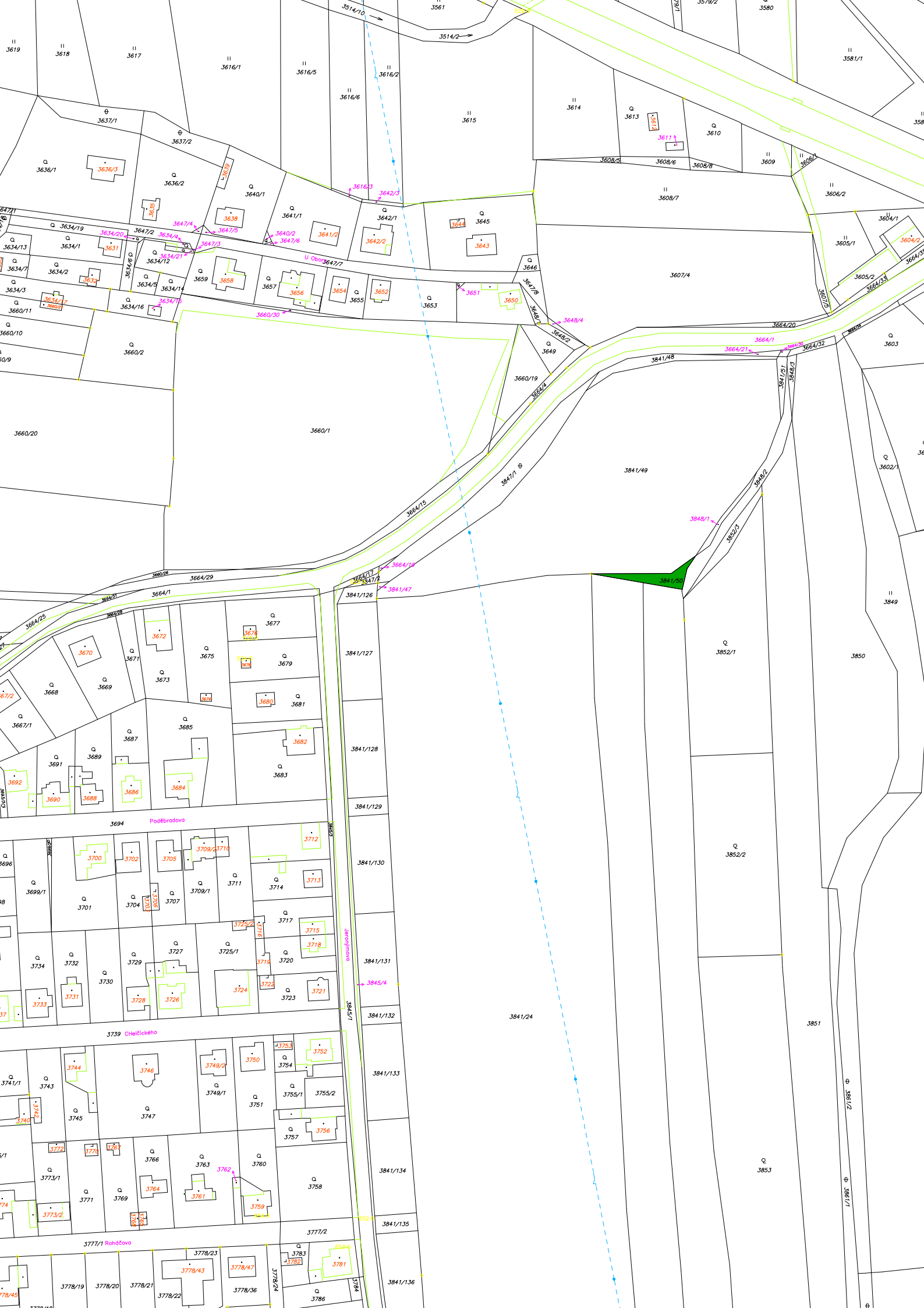

KUPNÍ SMLOUVA

Mgr. D. S.
rodné číslo bytem
(dále jen „Prodávající“) na jedné straně

a

Město Úvaly
IČO: 240931
se sídlem: Pražská 276, 250 82 Úvaly
zastoupeno starostou Mgr. Petrem Boreckým
(dále jen „Kupující“) na straně druhé

uzavírají níže uvedeného dne měsíce a roku v souladu s ustanovením § 2128 a násl. zákona č. 89/2012 Sb., občanského zákoníku, tuto **kupní smlouvu**:

Čl. 1 Předmět smlouvy

1.1. Prodávající prohlašuje, že je výlučným vlastníkem nemovitosti, a to pozemků

- parc.č. 3214/4 o výměře 3.818 m², druh pozemku trvalý travní porost, který vznikl oddělením z pozemku parc.č. 3214/1
- parc.č 3219/14 o výměře 1.303 m², druh pozemku trvalý travní porost, který vznikl oddělením z pozemku parc.č. 3219/8

vše zaps. na příslušném LV pro obec Úvaly, kat. úz. Úvaly u Prahy z Katastrálního úřadu pro Středočeský kraj se sídlem v Praze, Katastrální pracoviště Praha – východ se sídlem v Praze

(dále jen „Předmět smlouvy“).

1.2. Prodávající prodávají a Kupující kupuje touto kupní smlouvou celý předmět kupní smlouvy, popsany v čl 1.1. této smlouvy.

Čl. 2 Kupní cena a způsob její úhrady

Kupní cena za Předmět smlouvy činí **50.710 Kč,-** (slovy padesát tisíc sedm set deset korun českých).

Smluvní strany se dohodly, že kupní cena bude zaplacená takto :

- 2.1. Celá kupní cena bude kupujícím prodávajícím uhrazena do 10 dnů od rozhodnutí katastrálního úřadu o vkladu vlastnického práva ve prospěch kupujícího dle této smlouvy na číslo účtu 5211257001/5500.
- 2.2. Kupní cena nezahrnuje daň z nabytí nemovitých věcí, kterou v souladu s dohodou stran učiněnou v této kupní smlouvě a § 1 odst. 1 písm. a) zákonného opatření Senátu č. 340/2013 Sb., hradí Prodávající.
- 2.3. Kupní cena byla stanovena dohodou stran dle znaleckého posudku č.j. 14-15-4048a ze dne 17.2.2015 zpracovaného znalcem stav. Františkem Mrázem, dipl.technikem, se sídlem Bělušická 1724, 190 16 Praha 9 – Újezd nad Lesy.

Čl. 3

Prohlášení smluvních stran

- 3.1. Kupující prohlašuje, že je mu znám stav, charakter a druh prodáváného Předmětu smlouvy a zavazuje se včas zaplatit Kupní cenu a převzít Předmět smlouvy do svého výlučného vlastnictví se všemi právy a povinnostmi.
- 3.2. Smluvní strany se zavazují, že si vzájemně poskytnou veškerou potřebnou součinnost ve všech záležitostech spojených s prodejem Předmětu smlouvy a s převodem vlastnického práva k němu.
- 3.3. Prodávající prohlašuje a odpovídá kupujícímu za to, že ke dni podpisu této smlouvy:
 - ohledně předmětu převodu nečinil ke dni uzavření této smlouvy žádné právní jednání směřující k převodu vlastnického práva k předmětu převodu na jinou osobu ve smyslu ust. § 1100 odst. 2 občanského zákoníku,
 - na předmětu převodu nevážnou žádné závady, které by ve smyslu ust. § 1107 občanského zákoníku přešly s převodem vlastnického práva k předmětu převodu na Kupujícího,
 - jí není známo, že by si jakákoliv třetí osoba činila jakékoliv právo nebo nárok (např. na vlastnictví, nájemní právo, věcné břemeno) ve vztahu k předmětu převodu, např. vyplývající z restitučních či rehabilitačních předpisů;
 - neběží žádné spory zejména soudní (včetně sporů před rozhodci nebo rozhodčími soudy), vztahující se k předmětu převodu, a to ani spory týkající se nájemních a sousedských vztahů, neběží žádné správní řízení, a to ani řízení na příslušném katastrálním úřadu týkající se předmětu převodu, nebylo vydáno žádné rozhodnutí, které by zakazovalo užívat předmět převodu určitým způsobem nebo všeobecně;
 - v současné době neexistují žádné právní povinnosti a nevyřízená úřední rozhodnutí s věcným účinkem vztahující se k předmětu převodu,
 - nemá žádné nedoplatky na daních nebo na poplatcích, ani jiné nedoplatky či dluhy, na základě kterých by mohl vzniknout jakýkoli závazek či omezení týkající se předmětu převodu (např. zákonné zástavní právo, soudcovské zástavní právo, exekutorské zástavní právo, zástavní právo, věcné břemeno apod.) a které by mohly vést k omezení práv nakládat s předmětem převodu a k případnému uspokojení nároků třetích osob zpeněžením předmětu převodu;

- v předmětu převodu nemá sídlo žádná právnická osoba a trvalý pobyt či místo podnikání žádná fyzická osoba,
- na předmětu převodu nevážnou žádné dluhy, věcná břemena, služebnosti, zástavní práva, právo stavby, právo nájmu, pachtu či jiná práva či povinnosti ve prospěch třetích osob, která by Kupujícímu jakkoliv ztěžovala nebo znemožňovala výkon jeho vlastnického práva,
- ke dni uzavření této smlouvy nebylo vůči ní zahájeno insolvenční řízení a není jí známo, že by na ni byl podán insolvenční návrh, není vůči ní vykonatelné žádné rozhodnutí orgánu veřejné moci a neexistuje ani žádná jiná veřejná či soukromá listina, která by mohla být podkladem pro podání návrhu na nařízení exekuce či výkon rozhodnutí,
- k předmětu převodu nemá předkupní právo žádná osoba ani stát, tj. Česká republika, nebo jiný orgán veřejné moci či úřad,
- je oprávněna tuto smlouvu uzavřít a řádně plnit závazky v ní obsažené, neexistuje žádný závazek vůči jiné osobě, ani nárok státu, finančního úřadu nebo jiného orgánu státní správy nebo samosprávy, který by Prodávající bránil uzavřít a plnit tuto smlouvu,
- není v dispozici s předmětem převodu omezena ve smyslu ust. § 747 občanského zákoníku (existence rodinné domácnosti manželů), neboť v předmětu převodu se nenachází rodinná domácnost manželů,
- jí není známa žádná překážka, která by jí znemožňovala uzavření této smlouvy a pro kterou by Katastrální úřad nepovolil vklad vlastnického práva ve prospěch Kupujícího,
- žádná třetí osoba nevznesla ve vztahu k předmětu převodu jakýkoliv nárok, v jehož důsledku by mohlo dojít k omezení práva Prodávající předmět převodu prodat Kupujícímu,
- nezamlčela Kupujícímu žádné skutečnosti, jež by mohly ovlivnit jakýmkoliv způsobem jeho rozhodnutí do svého vlastnictví převzít předmět převodu
- Prodávající dále prohlašuje, že nemá žádné věřitele, k jejichž zkrácení ve smyslu § 589 Občanského zákoníku by mohlo převodem předmětu převodu dojít a s předmětem převodu nesouvisí žádné dluhy, které by mohly na Kupujícího ve smyslu § 1893 Občanského zákoníku přejít.

3.4. Prodávající prohlašuje, že neexistují žádné jiné smlouvy či dohody, které by ohledně předmětu převodu dle této smlouvy zakládaly výše uvedená práva, jež dosud nejsou zapsána v katastru nemovitostí, pokud se tam zapisují, a ani nejsou u příslušného katastrálního úřadu ohledně předmětu převodu podle této smlouvy podány žádné návrhy, o nichž dosud nebylo pravomocně rozhodnuto.

3.5. Prodávající se zavazuje, že po uzavření této smlouvy ve prospěch Kupujícího podle této smlouvy nezatíží předmět převodu závazky ve prospěch svůj ani třetích osob žádným věcným právem, nájmem ani jakýmkoli jiným právem a ani jinak předmět převodu podle této smlouvy nezatíží vyjma zástavního práva ve prospěch úvěrující banky Kupujícího.

3.6. Kupující prohlašuje, že se před podpisem této smlouvy seznámil s faktickým i právním stavem předmětu převodu, s jeho součástmi i příslušenstvím, jakož i s přístupem k němu a v tomto stavu předmět převodu přebírá do svého vlastnictví. Kupující prohlašuje, že touto

smlouvou na sebe přebírá veškerá práva a povinnosti vlastníka předmětu převodu vyplývající ze zákona.

3.7. Kupující bere na vědomí, že jiné závady, než ty, které jsou zapsané ve veřejném seznamu (katastr nemovitostí) a uvedené v této smlouvě na něho přejdou pouze tehdy, měl-li a mohl-li je z okolností zjistit nebo bylo-li to ujednáno anebo stanoví-li tak zákon, přičemž prodávající podpisem této smlouvy kupujícího ujišťuje, že předmět převodu nemá žádné závady, které nebylo možné zjistit během standardní prohlídky předmětu převodu.

3.8. V případě, že se tvrzení Proávající uvedené v čl. III. odst. 3 a 4 této smlouvy projeví jako nepravdivá, je Kupující oprávněn od této smlouvy odstoupit.

3.9. Odstoupením se tato smlouva od počátku ruší. Smluvní strany jsou si povinny bezodkladně vrátit již poskytnutá plnění a vzájemně se vypořádat podle zásad o bezdůvodném obohacení. Odstoupení musí být učiněno písemnou formou s tím, že úkon o odstoupení musí být druhé smluvní straně doručen. Odstoupením od smlouvy nezaniká právo smluvních stran na náhradu škody způsobenou uvedením nepravdivých, neúplných či nepřesných údajů v této smlouvě, či porušením povinností či závazků. Odstoupení od smlouvy je účinné okamžikem doručení projevu vůle o odstoupení druhé straně.

Čl. 4

Převod vlastnického práva

4.1 Vlastnické právo k Předmětu smlouvy přechází na Kupujícího vkladem vlastnického práva v jeho prospěch do katastru nemovitostí u příslušného katastrálního úřadu zpětně ke dni podání návrhu na povolení vkladu vlastnického práva.

4.2. Proávající zmocňuje kupujícího k podání návrhu na vklad vlastnického práva k předmětu této kupní smlouvy, včetně veškerých náležitostí, ke katastrálnímu úřadu pro Středočeský kraj, katastrální pracoviště Praha – východ. Poplatky spojené se vkladem do katastru nemovitostí nese Kupující.

4.3. Smluvní strany se zavazují poskytnout katastrálnímu úřadu potřebnou součinnost a zavazují se doložit na výzvu katastrálního úřadu veškeré požadované podklady, popřípadě doplnit či změnit tuto smlouvu nebo návrh na vklad do katastru nemovitostí anebo odstranit vytýkané vady v souladu s požadavky příslušného katastrálního úřadu.

4.4. Smluvní strany prohlašují, že se až do provedení vkladu podle tohoto článku zdrží jakýchkoliv činností, které by vedly ke zmaření či ztížení tohoto úkonu.

Čl. 5

Další ujednání Smluvních stran

5.1. Proávající se zavazuje předat Předmět smlouvy do 5 dnů od vkladu vlastnického práva do katastru nemovitostí dle této Smlouvy.

Čl. 6

Odstoupení Proávající od smlouvy a sankční ujednání

6.1. Prodávající je oprávněna od Smlouvy odstoupit, pokud bude Kupující v prodlení se zaplacením kupní ceny o více než 15 dnů po uplynutí lhůty k zaplacení podle čl. 2.1. této smlouvy.

6.2. Odstoupení od Smlouvy musí být učiněno písemně a doručeno druhé Smluvní straně. Smlouva se odstoupením ruší od počátku. V tomto případě jsou Smluvní strany povinny vrátit si veškerá do doby odstoupení poskytnutá plnění a vzájemně se vypořádat s ohledem na zásady o bezdůvodném obohacení, čímž není dotčen nárok Smluvních stran na případnou náhradu škody.

Čl. 7

Závěrečná ustanovení

7.1. Kupující prohlašuje, že uzavření této smlouvy schválilo Zastupitelstvo Města Úvaly usnesením č. Na svém zasedání konaném dne, čímž byly splněny zákonné podmínky.

7.2. Smluvní strany souhlasí s tím, že tato smlouva bude v celém znění zveřejněna a plně přístupna veřejnosti.

7.3. Tuto Smlouvu lze měnit nebo doplňovat pouze formou písemných dodatků podepsaných oběma Smluvními stranami.

7.4. Tato Smlouva nabývá platnosti a účinnosti dnem jejího podpisu oběma Smluvními stranami.

7.5. Tato Smlouva je vyhotovena v pěti stejnopisech s platností originálu, z nichž po jednom po podepsání obdrží Prodávající a příslušná katastrální úřad, tři stejnopisy jsou určeny pro potřeby Kupujícího.

7.6. Obě Smluvní strany prohlašují, že si tuto Smlouvu sepsanou na základě svobodné vůle přečetly, s jejím obsahem souhlasí a uzavřely ji svobodně, vážně a bez tísně. Na důkaz toho připojují své vlastnoruční podpisy.

V Úvalech dne

Kupující

V Praze dne

Prodávající

.....
Za Město Úvaly

Petr Borecký, starosta

.....

Mgr. D. S.

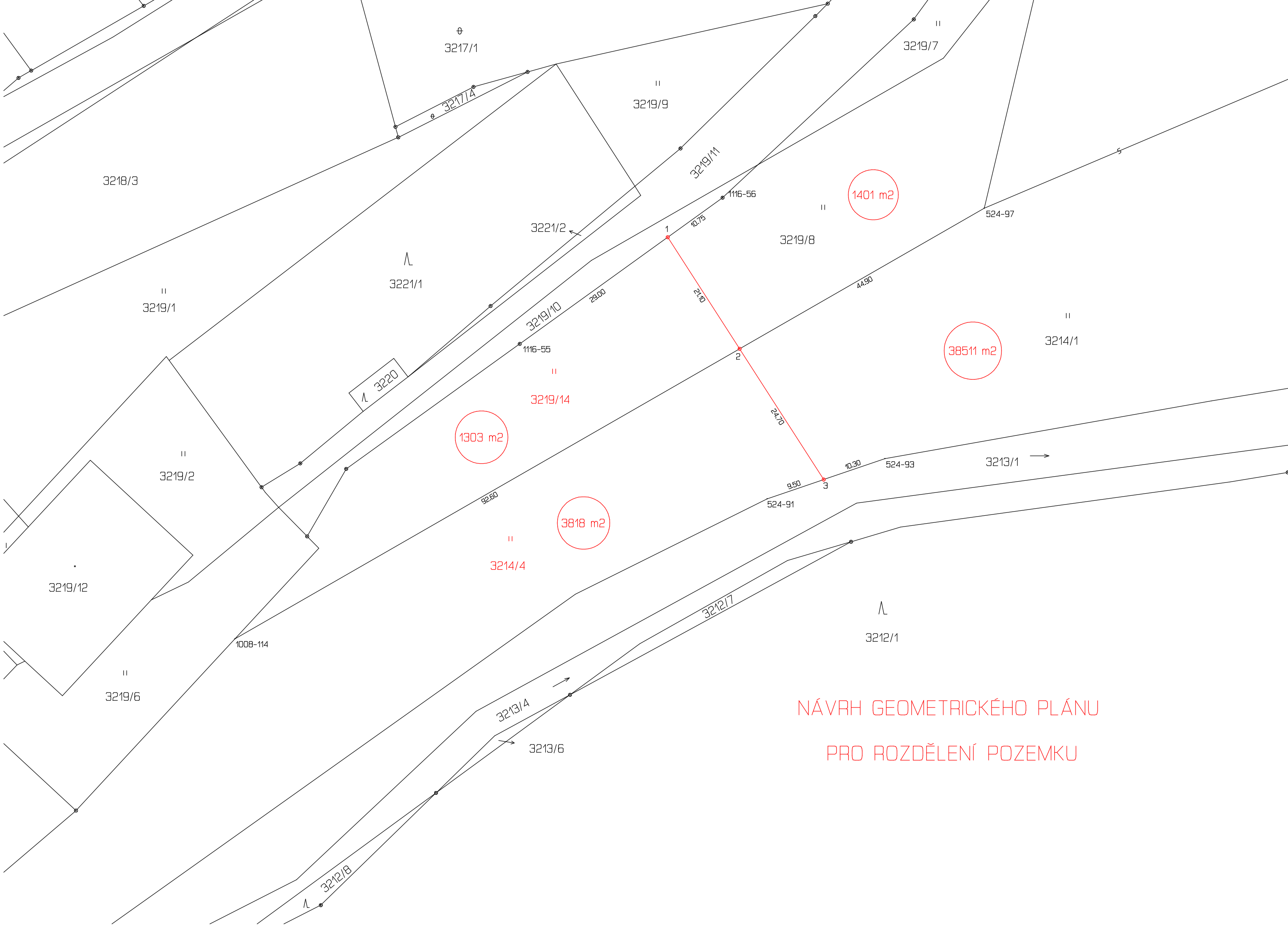

NÁVRH GEOMETRICKÉHO PLÁNU
PRO ROZDĚLENÍ POZEMKU

PRAVIDLA PRO VÝKUP POZEMKŮ

I. Úvodní ustanovení

Tato *Pravidla pro výkup pozemků* stanoví zásady města Úvaly a jím zřizovaných organizací při nákupu pozemků ve vlastnictví fyzických či právnických osob, které jsou zastavěny stavbami ve vlastnictví města Úvaly nebo jím zřizovaných organizací nebo které jsou územním plánem města Úvaly určeny pro veřejné využití jako jsou komunikace či zeleň a podobně.

II. Výkup pozemků

O výkupu pozemků dle bodu I. Pravidel, rozhoduje Zastupitelstvo města Úvaly na návrh Rady města. *Odborným garantem výkupu pozemků je odbor správy majetku Městského úřadu, který je povinen zajistit:*

- a) aktuální výpis z katastru nemovitostí (doloží vlastník)
- b) ověřenou kopii nabývacích listin (doloží vlastník)
- c) geometrický plán, případně oddělovací geometrický plán vykupovaného pozemku
- d) v případě, že se jedná o zastavěný pozemek stavbou ve vlastnictví města Úvaly nebo jím zřizovaných organizací, kolaudační rozhodnutí k jednotlivým stavbám, případně jiný dokument, který dokládá, že vlastníkem je město Úvaly nebo jím zřízená organizace
- e) znalecký posudek dle zákona č. 151/92 Sb. v platném znění
- f) návrh kupní smlouvy a návrh na vklad do katastru nemovitostí
- g) kupní cena bude stanovena na základě posudku dle zákona č. 151/92 Sb., o *oceňování majetku, a prováděcí vyhlášky MF ČR č. 279/97 Sb., v platném znění, následujícím způsobem:*
 - i. zastavěné pozemky – cena dohodou, která nepřevýší cenu zjištěnou znaleckým posudkem
 - ii. pozemky zastavěné místními komunikacemi - cena dohodou, která nepřevýší 25 % ceny zjištěné znaleckým posudkem
 - iii. veřejná zeleň – cena 5,- Kč za 1 m²
 - iv. ostatní pozemky – cena dohodou, která nepřevýší cenu zjištěnou znaleckým posudkem

Pokud vlastník pozemku nesouhlasí s navrhovaným výkupem pozemků dle těchto Pravidel, je odbor správy majetku Městského úřadu oprávněn nabídnout vlastníkově smlouvu nájemní, a to v ceně dle platných právních předpisů. Příslušnou nájemní smlouvu schvaluje Rada města. Pokud vlastník místo výkupu pozemku požaduje směnu za jiný pozemek ve vlastnictví města Úvaly, je odbor správy majetku Městského úřadu Úvaly povinen tuto žádost předložit k rozhodnutí orgánům obce (Rada města, zastupitelstvo města).

Návrh na zahájení řízení o povolení vkladu vlastnického práva do katastru nemovitostí ve prospěch města učiní město a prodávající do 30 dnů ode dne uzavření kupní smlouvy.

III. Směna pozemků

O směně pozemků dle Pravidel rozhoduje Zastupitelstvo města na návrh Rady města Úvaly. Odborným garantem směny pozemků je Odbor správy majetku Městského úřadu, který je povinen zajistit veškerou dokumentaci dle bodů II. a III. Pravidel.

Při směně pozemků budou vypracovány znalecké posudky na všechny pozemky, které jsou předmětem směny. Cena určená znaleckým posudkem pro pozemky, které bude město nabývat, bude násobena koeficientem dle typu pozemku dle článku II. oddíl g).

Doplatek rozdílu výměr směňovaných pozemků se řídí body II. a III. Pravidel.

Tato pravidla byla schválena Zastupitelstvem města Úvaly dne 8.11.2012 usnesením Z – 0126/012.

31 820,- Kč

(slovy třicet jeden tisíc osm set dvacet korun českých).

- 2.1. Kupující se zavazuje uhradit kupní cenu ve výši 31.820,- Kč (, slovy: třicet jeden tisíc osm set dvacet korun českých) bezhotovostním převodem ve prospěch Prodávajícího na účtu č. **19-1524201/0100**, vedený u Komerční banky, a.s., variabilní symbol **3111** nejpozději do deseti pracovních dnů od rozhodnutí katastrálního úřadu o vkladu vlastnického práva ve prospěch kupujícího dle této smlouvy
- 2.2. Daň z nabytí nemovitých věcí, kterou v souladu s dohodou stran učiněnou v této kupní smlouvě a § 1 odst. 1 písm. a) zákonného opatření Senátu č. 340/2013 Sb., hradí Prodávající.
- 2.3. Kupní cena byla stanovena dohodou stran dle znaleckého posudku č.j. 2419-35/2014 ze dne 11.3.2014 zpracovaného znalcem Ing. Annou Sidakovou, se sídlem Podlíbská 570, 190 14 Praha 9 – Klánovice.

Čl. 3

Prohlášení smluvních stran

- 3.1. Kupující prohlašuje, že Předmět smlouvy do svého výlučného vlastnictví přijímá s zároveň prohlašuje, že je řádně seznámen se současným právním i faktickým stavem Předmětu smlouvy, s právy a povinnostmi, které se k Předmětu smlouvy vztahují, přičemž k jejímu stavu nemá žádných námitek či výhrad. Zavazuje se včas zaplatit Kupní cenu a převzít Předmět smlouvy do svého výlučného vlastnictví se všemi právy a povinnostmi.
- 3.2. Smluvní strany se zavazují, že si vzájemně poskytnou veškerou potřebnou součinnost ve všech záležitostech spojených s prodejem Předmětu smlouvy a s převodem vlastnického práva k němu.
- 3.3. Prodávající prohlašuje a odpovídá Kupujícímu za to, že ke dni podpisu této smlouvy:
 - ohledně předmětu převodu neučinil ke dni uzavření této smlouvy žádné právní jednání směřující k převodu vlastnického práva k předmětu převodu na jinou osobu ve smyslu ust. § 1100 odst. 2 občanského zákoníku,
 - na předmětu převodu neváznou žádné závady, které by ve smyslu ust. § 1107 občanského zákoníku přešly s převodem vlastnického práva k předmětu převodu na Kupujícího,
 - že nemá žádné nedoplatky na daních nebo na poplatcích, ani jiné nedoplatky či dluhy, na základě kterých by mohl vzniknout jakýkoli závazek či omezení týkající se předmětu převodu (např. zákonné zástavní právo, soudcovské zástavní právo, exekutorské zástavní právo, zástavní právo, věcné břemeno apod.) a které by mohly vést k omezení práv nakládat s předmětem převodu a k případnému uspokojení nároků třetích osob zpeněžením předmětu převodu;
 - neběží žádné spory zejména soudní (včetně sporů před rozhodci nebo rozhodčími soudy), vztahující se k předmětu převodu, a to ani spory týkající se nájemních a sousedských vztahů, neběží žádné správní řízení, a to ani řízení na příslušném katastrálním úřadu týkající se předmětu převodu, nebylo vydáno žádné rozhodnutí, které by zakazovalo užívat předmět převodu určitým způsobem nebo všeobecně;

- v současné době neexistují žádné právní povinnosti a nevyřízená úřední rozhodnutí s věcným účinkem vztahujícím se k předmětu převodu,
- v předmětu převodu nemá sídlo žádná právnická osoba a trvalý pobyt či místo podnikání žádná fyzická osoba,
- na předmětu převodu neváznou žádné dluhy, věcná břemena, služebnosti, zástavní práva, právo stavby, právo nájmu, pachtu či jiná práva či povinnosti ve prospěch třetích osob, která by Kupujícímu jakkoliv ztěžovala nebo znemožňovala výkon jeho vlastnického práva,
- ke dni podpisu této smlouvy nebylo vůči němu zahájeno insolvenční řízení nebyl na něj podán insolvenční návrh, není vůči němu vykonatelné žádné rozhodnutí orgánu veřejné moci a neexistuje ani žádná jiná veřejná či soukromá listina, která by mohla být podkladem pro podání návrhu na nařízení exekuce či výkon rozhodnutí,
- k předmětu převodu nemá předkupní právo žádná osoba ani stát, tj. Česká republika, nebo jiný orgán veřejné moci či úřad,
- že předmět kupní smlouvy je prost jakékoliv ekologické zátěže,
- je oprávněn tuto smlouvu uzavřít a řádně plnit závazky v ní obsažené, neexistuje žádný závazek vůči jiné osobě, ani nárok státu, finančního úřadu nebo jiného orgánu státní správy nebo samosprávy, který by Prodávající bránil uzavřít a plnit tuto smlouvu,
- není v dispozici s předmětem převodu omezena ve smyslu ust. § 747 občanského zákoníku (existence rodinné domácnosti manželů), neboť v předmětu převodu se nenachází rodinná domácnost manželů
- není známa žádná překážka, která by mu znemožňovala uzavření této smlouvy a pro kterou by Katastrální úřad nepovolil vklad vlastnického práva ve prospěch Kupujícího,
- žádná třetí osoba nevznesla ve vztahu k předmětu převodu jakýkoliv nárok, v jehož důsledku by mohlo dojít k omezení práva Prodávající předmět převodu prodat Kupujícímu,
- nezamlčel Kupujícímu žádné skutečnosti, jež by mohly ovlivnit jakýmkoliv způsobem jeho rozhodnutí do svého vlastnictví převzít předmět převodu
- nemá žádné věřitele, k jejichž zkrácení ve smyslu § 589 Občanského zákoníku by mohlo převodem předmětu převodu dojít a s předmětem převodu nesouvisí žádné dluhy, které by mohly na Kupujícího ve smyslu § 1893 Občanského zákoníku přejít.

3.4. Prodávající prohlašuje, že neexistují žádné jiné smlouvy či dohody, které by ohledně předmětu převodu dle této smlouvy zakládaly výše uvedená práva, jež dosud nejsou zapsána v katastru nemovitostí, pokud se tam zapisují, a ani nejsou u příslušného katastrálního úřadu ohledně předmětu převodu podle této smlouvy podány žádné návrhy, o nichž dosud nebylo pravomocně rozhodnuto.

3.5. Prodávající se zavazuje, že po uzavření této smlouvy ve prospěch Kupujícího podle této smlouvy nezatíží předmět převodu závazky ve prospěch svůj ani třetích osob žádným věcným právem, nájemním ani jakýmkoli jiným právem a ani jinak předmět převodu podle této smlouvy nezatíží.

3.6. Kupující prohlašuje, že se před podpisem této smlouvy seznámil s faktickým i právním stavem předmětu převodu, s jeho součástmi i příslušenstvím, jakož i s přístupem k němu a v tomto stavu předmět převodu přebírá do svého vlastnictví. Kupující prohlašuje, že touto smlouvou na sebe přebírá veškerá práva a povinnosti vlastníka předmětu převodu vyplývající ze zákona.

3.7. Kupující bere na vědomí, že jiné závady, než ty, které jsou zapsané ve veřejném seznamu (katastr nemovitostí) a uvedené v této smlouvě na něho přejdou pouze tehdy, měl-li a mohl-li je z okolností zjistit nebo bylo-li to ujednáno anebo stanoví-li tak zákon, přičemž prodávající podpisem této smlouvy kupujícího ujišťuje, že předmět převodu nemá žádné závady, které nebylo možné zjistit během standardní prohlídky předmětu převodu.

3.8. V případě, že se tvrzení Prodávající uvedená v čl. III. odst. 3 a 4 této smlouvy projeví jako nepravdivá, nebo v případě, že Prodávající poruší závazek sjednaný v čl. V. odst. 5. této smlouvy, je kupující oprávněn od této smlouvy odstoupit nebo požadovat slevu z kupní ceny.

3.9. Odstoupením se tato smlouva od počátku ruší. Smluvní strany jsou si povinny bezodkladně vrátit již poskytnutá plnění a vzájemně se vypořádat podle zásad o bezdůvodném obohacení. Odstoupení musí být učiněno písemnou formou s tím, že úkon o odstoupení musí být druhé smluvní straně doručen. Odstoupením od smlouvy nezaniká právo smluvních stran na náhradu škody způsobenou uvedením nepravdivých, neúplných či nepřesných údajů v této smlouvě, či porušením povinností či závazků. Odstoupení od smlouvy je účinné okamžikem doručení projevu vůle o odstoupení druhé straně.

3.10. V případě, že by se toto prohlášení Prodávající o tom, že předmět kupní smlouvy je prost jakékoliv ekologické zátěže, ukázalo jako nepravdivé, Kupující je oprávněn dle jeho volby nechat odstranit tuto ekologickou zátěž na náklady Prodávající nebo odstoupit od kupní smlouvy dle článku 3.8. této smlouvy.

Čl. 4

Převod vlastnického práva

4.1 Vlastnické právo k Předmětu smlouvy přechází na Kupujícího vkladem vlastnického práva v jeho prospěch do katastru nemovitostí u příslušného katastrálního úřadu zpětně ke dni podání návrhu na povolení vkladu vlastnického práva.

4.2. Prodávající zmocňuje Kupujícího k podání návrhu na vklad vlastnického práva k předmětu této kupní smlouvy, včetně veškerých náležitostí, ke katastrálnímu úřadu pro Středočeský kraj, katastrální pracoviště Praha – východ. Poplatky spojené se vkladem do katastru nemovitostí nese Kupující.

4.3. Smluvní strany se zavazují poskytnout katastrálnímu úřadu potřebnou součinnost a zavazují se doložit na výzvu katastrálního úřadu veškeré požadované podklady, popřípadě doplnit či změnit tuto smlouvu nebo návrh na vklad do katastru nemovitostí anebo odstranit vytýkané vady v souladu s požadavky příslušného katastrálního úřadu.

4.4. Smluvní strany prohlašují, že se až do provedení vkladu podle tohoto článku zdrží jakýchkoliv činností, které by vedly ke zmaření či ztížení tohoto úkonu.

Čl. 5

Další ujednání Smluvních stran

5.1. Prodávající se zavazuje předat Předmět smlouvy do 5 dnů od vkladu vlastnického práva do katastru nemovitostí dle této Smlouvy.

Čl. 6

Odstoupení Prodávající od smlouvy a sankční ujednání

6.1. Prodávající je oprávněn od Smlouvy odstoupit, pokud bude Kupující v prodlení se zaplacením kupní ceny o více než 15 dnů po uplynutí lhůty k zaplacení podle čl. 2.1. této smlouvy.

6.2. Odstoupení od Smlouvy musí být učiněno písemně a doručeno druhé Smluvní straně. Smlouva se odstoupením ruší od počátku. V tomto případě jsou Smluvní strany povinny vrátit si veškerá do doby odstoupení poskytnutá plnění a vzájemně se vypořádat s ohledem na zásady o bezdůvodném obohacení, čímž není dotčen nárok Smluvních stran na případnou náhradu škody.

Čl. 7

Závěrečná ustanovení

7.1. Prodávající prohlašuje, že uzavření této smlouvy ve prospěch Kupujícího schválilo Zastupitelstvo Města Úvaly usnesením č. na svém zasedání konaném dne, čímž byly splněny zákonné podmínky.

7.2. Tuto Smlouvu lze měnit nebo doplňovat pouze formou písemných dodatků podepsaných oběma Smluvními stranami.

7.3. Smluvní strany souhlasí s tím, že tato smlouva bude v celém znění zveřejněna a plně přístupna veřejnosti.

7.4. Tato Smlouva nabývá platnosti a účinnosti dnem jejího podpisu oběma Smluvními stranami.

7.5. Tato Smlouva je vyhotovena v pěti stejnopisech s platností originálu, z nichž po jednom po podepsání obdrží Kupující a příslušný katastrální úřad, tři stejnopisy jsou určeny pro potřeby Prodávajícího.

7.6. Obě Smluvní strany prohlašují, že si tuto Smlouvu sepsanou na základě svobodné vůle přečetly, s jejím obsahem souhlasí a uzavřely ji svobodně, vážně a bez tísně. Na důkaz toho připojují své vlastnoruční podpisy.

V Úvalech dne

Kupující

.....

J ■ H ■■■■■

V Úvalech dne

Prodávající

.....

Za Město Úvaly

Mgr. Petr Borecký, starosta



998/5

1010

1008

999

1017/3

Q 1017/2

1012

1002

1015

Q 1009

Q 1007

Q 1005

Q 1003/1

1000

1003/2

Q 1017/1

Q 1013

Q 1011

Výn

Q 1016

1014

858/1

876/2

ϕ 1018

1020/1

1020/2

857/1

Q 858/2

Q 876/1

876/3

1021

Q 1019

929/5

Q 3587/1

856

Q 855

Q 875

870

929/4

3587/3

3587/2

854

852

871

3584/1

Q 3587/6

Q 3589/1

Q 853

Q 851

Q 860

3586

Q 3589/2

3588

840

850

Q 849

847/1

3584/2

3585

3590/2

848

847/2

846

Q 844

II 3582

3586

Q 3590/3

Q 3590/1

847/1

846

Q 844

II 3581/2

3584/3

3591/3

Q 3591/1

3591/2

841

Q 842

II 3583/2

839/2

359

Čl. 2

Kupní cena a způsob její úhrady

Kupní cena za Předmět smlouvy činí 500.000,00 Kč (slovy pětsettisíc korun českých).

2.1. Smluvní strany se dohodly, že kupní cena bude zaplacená takto :

Celá kupní cena bude kupujícím prodávajícím uhrazena do 10 dnů od rozhodnutí katastrálního úřadu o vkladu vlastnického práva ve prospěch kupujícího dle této smlouvy na číslo účtu

2.2. Kupní cena nezahrnuje daň z nabytí nemovitých věcí, kterou v souladu s dohodou stran učiněnou v této kupní smlouvě a § 1 odst. 1 písm. a) zákonného opatření Senátu č. 340/2013 Sb., hradí Prodávající.

2.3. Kupní cena byla stanovena dohodou stran dle znaleckého posudku č.j. 04-15-4038 ze dne 20.01.2015 zpracovaného znalcem stav. Františkem Mrázem, dipl. technikem, se sídlem Bělušická 1724, 190 16 Praha 9-Újezd nad Lesy

Čl. 3

Prohlášení smluvních stran

Kupující prohlašuje, že je mu znám stav, charakter a druh prodávajícího Předmětu smlouvy a zavazuje se včas zaplatit Kupní cenu a převzít Předmět smlouvy do svého výlučného vlastnictví se všemi právy a povinnostmi.

3.2. Smluvní strany se zavazují, že si vzájemně poskytnou veškerou potřebnou součinnost ve všech záležitostech spojených s prodejem Předmětu smlouvy a s převodem vlastnického práva k němu.

3.3. Prodávající prohlašuje a odpovídá kupujícímu za to, že ke dni podpisu této smlouvy:

- ohledně předmětu převodu nečinila ke dni uzavření této smlouvy žádné právní jednání směřující k převodu vlastnického práva k předmětu převodu na jinou osobu ve smyslu ust. § 1100 odst. 2 občanského zákoníku,
- na předmětu převodu nevážnou žádné závady, které by ve smyslu ust. § 1107 občanského zákoníku přešly s převodem vlastnického práva k předmětu převodu na Kupujícího,
- jí není známo, že by si jakákoliv třetí osoba činila jakékoliv právo nebo nárok (např. na vlastnictví, nájemní právo, věcné břemeno) ve vztahu k předmětu převodu, např. vyplývající z restitučních či rehabilitačních předpisů;
- neběží žádné spory zejména soudní (včetně sporů před rozhodci nebo rozhodčími soudy), vztahující se k předmětu převodu, a to ani spory týkající se nájemních a sousedských vztahů, neběží žádné správní řízení, a to ani řízení na příslušném katastrálním úřadu týkající se předmětu převodu, nebylo vydáno žádné rozhodnutí, které by zakazovalo užívat předmět převodu určitým způsobem nebo všeobecně;
- v současné době neexistují žádné právní povinnosti a nevyřízená úřední rozhodnutí s věcným účinkem vztahující se k předmětu převodu,

- nemá žádné nedoplatky na daních nebo na poplatcích, ani jiné nedoplatky či dluhy, na základě kterých by mohl vzniknout jakýkoli závazek či omezení týkající se předmětu převodu (např. zákonné zástavní právo, soudcovské zástavní právo, exekutorské zástavní právo, zástavní právo, věcné břemeno apod.) a které by mohly vést k omezení práv nakládat s předmětem převodu a k případnému uspokojení nároků třetích osob zpeněžením předmětu převodu;
- v předmětu převodu nemá sídlo žádná právnická osoba a trvalý pobyt či místo podnikání žádná fyzická osoba,
- na předmětu převodu neváznou žádné dluhy, věcná břemena, služebnosti, zástavní práva, právo stavby, právo nájmu, pachtu či jiná práva či povinnosti ve prospěch třetích osob, která by Kupujícímu jakkoliv ztěžovala nebo znemožňovala výkon jeho vlastnického práva,
- ke dni uzavření této smlouvy nebylo vůči ní zahájeno insolvenční řízení a není jí známo, že by na ni byl podán insolvenční návrh, není vůči ní vykonatelné žádné rozhodnutí orgánu veřejné moci a neexistuje ani žádná jiná veřejná či soukromá listina, která by mohla být podkladem pro podání návrhu na nařízení exekuce či výkon rozhodnutí,
- k předmětu převodu nemá předkupní právo žádná osoba ani stát, tj. Česká republika, nebo jiný orgán veřejné moci či úřad,
- je oprávněna tuto smlouvu uzavřít a řádně plnit závazky v ní obsažené, neexistuje žádný závazek vůči jiné osobě, ani nárok státu, finančního úřadu nebo jiného orgánu státní správy nebo samosprávy, který by Prodávající bránil uzavřít a plnit tuto smlouvu,
- není v dispozici s předmětem převodu omezena ve smyslu ust. § 747 občanského zákoníku (existence rodinné domácnosti manželů), neboť v předmětu převodu se nenachází rodinná domácnost manželů,
- jí není známa žádná překážka, která by jí znemožňovala uzavření této smlouvy a pro kterou by Katastrální úřad nepovolil vklad vlastnického práva ve prospěch Kupujícího,
- žádná třetí osoba nevznesla ve vztahu k předmětu převodu jakýkoliv nárok, v jehož důsledku by mohlo dojít k omezení práva Prodávající předmět převodu prodat Kupujícímu,
- nezamlčela Kupujícímu žádné skutečnosti, jež by mohly ovlivnit jakýmkoliv způsobem jeho rozhodnutí do svého vlastnictví převzít předmět převodu
- Prodávající dále prohlašuje, že nemá žádné věřitele, k jejichž zkrácení ve smyslu § 589 Občanského zákoníku by mohlo převodem předmětu převodu dojít a s předmětem převodu nesouvisí žádné dluhy, které by mohly na Kupujícího ve smyslu § 1893 Občanského zákoníku přejít.

3.4. Prodávající prohlašuje, že neexistují žádné jiné smlouvy či dohody, které by ohledně předmětu převodu dle této smlouvy zakládaly výše uvedená práva, jež dosud nejsou zapsána v katastru nemovitostí, pokud se tam zapisují, a ani nejsou u příslušného katastrálního úřadu ohledně předmětu převodu podle této smlouvy podány žádné návrhy, o nichž dosud nebylo pravomocně rozhodnuto.

3.5. Prodávající se zavazuje, že po uzavření této smlouvy ve prospěch Kupujícího podle této smlouvy nezatíží předmět převodu závazky ve prospěch svůj ani třetích osob žádným věcným právem, nájemním ani jakýmkoli jiným právem a ani jinak předmět převodu podle této smlouvy nezatíží vyjma zástavního práva ve prospěch úvěrující banky Kupujícího.

3.6. Kupující prohlašuje, že se před podpisem této smlouvy seznámil s faktickým i právním stavem předmětu převodu, s jeho součástmi i příslušenstvím, jakož i s přístupem k němu a v tomto stavu předmět převodu přebírá do svého vlastnictví. Kupující prohlašuje, že touto smlouvou na sebe přebírá veškerá práva a povinnosti vlastníka předmětu převodu vyplývající ze zákona.

3.7. Kupující bere na vědomí, že jiné závady, než ty, které jsou zapsané ve veřejném seznamu (katastr nemovitostí) a uvedené v této smlouvě na něho přejdou pouze tehdy, měl-li a mohl-li je z okolností zjistit nebo bylo-li to ujednáno anebo stanoví-li tak zákon, přičemž prodávající podpisem této smlouvy kupujícího ujišťuje, že předmět převodu nemá žádné závady, které nebylo možné zjistit během standardní prohlídky předmětu převodu.

3.8. V případě, že se tvrzení Prodávající uvedené v čl. III. odst. 3 a 4 této smlouvy projeví jako nepravdivá, nebo v případě, že Prodávající poruší závazek sjednaný v čl. V. odst. 5. této smlouvy, je Prodávající povinen zaplatit Kupujícímu smluvní pokutu 100.000,- Kč a Kupující je oprávněn od této smlouvy odstoupit nebo požadovat slevu z kupní ceny.

3.9. Odstoupením se tato smlouva od počátku ruší. Smluvní strany jsou si povinny bezodkladně vrátit již poskytnutá plnění a vzájemně se vypořádat podle zásad o bezdůvodném obohacení. Odstoupení musí být učiněno písemnou formou s tím, že úkon o odstoupení musí být druhé smluvní straně doručen. Odstoupením od smlouvy nezaniká právo smluvních stran na náhradu škody způsobenou uvedením nepravdivých, neúplných či nepřesných údajů v této smlouvě, či porušením povinností či závazků. Odstoupení od smlouvy je účinné okamžikem doručení projevu vůle o odstoupení druhé straně.

Čl. 4

Převod vlastnického práva

4.1 Vlastnické právo k Předmětu smlouvy přechází na Kupujícího vkladem vlastnického práva v jeho prospěch do katastru nemovitostí u příslušného katastrálního úřadu zpětně ke dni podání návrhu na povolení vkladu vlastnického práva.

4.2. Poplatky spojené se vkladem do katastru nemovitostí nese Kupující.

4.3. Smluvní strany se zavazují poskytnout katastrálnímu úřadu potřebnou součinnost a zavazují se doložit na výzvu katastrálního úřadu veškeré požadované podklady, popřípadě doplnit či změnit tuto smlouvu nebo návrh na vklad do katastru nemovitostí anebo odstranit vytykané vady v souladu s požadavky příslušného katastrálního úřadu.

4.4. Smluvní strany prohlašují, že se až do provedení vkladu podle tohoto článku zdrží jakýchkoliv činností, které by vedly ke zmaření či ztížení tohoto úkonu.

Čl. 5

Další ujednání Smluvních stran

5.1. Prodávající se zavazují předat Předmět smlouvy do 5 dnů od vkladu vlastnického práva do katastru nemovitostí dle této Smlouvy.

Čl. 6

Odstoupení Prodávající od smlouvy a sankční ujednání

6.1. Prodávající je oprávněna od Smlouvy odstoupit, pokud bude Kupující v prodlení se zaplacením kupní ceny o více než 15 dnů po uplynutí lhůty k zaplacení podle čl. 2.1. této smlouvy.

6.2. Odstoupení od Smlouvy musí být učiněno písemně a doručeno druhé Smluvní straně. Smlouva se odstoupením ruší od počátku. V tomto případě jsou Smluvní strany povinny vrátit si veškerá do doby odstoupení poskytnutá plnění a vzájemně se vypořádat s ohledem na zásady o bezdůvodném obohacení, čímž není dotčen nárok Smluvních stran na případnou náhradu škody.

Čl. 7

Závěrečná ustanovení

7.1. Prodávající prohlašuje, že uzavření této smlouvy ve prospěch Kupujícího schválilo Zastupitelstvo Města Úvaly usnesením č. na svém zasedání konaném dne, čímž byly splněny zákonné podmínky.

7.2. Smluvní strany souhlasí s tím, že tato smlouva bude v celém znění zveřejněna a plně přístupna veřejnosti.

7.3. Tuto Smlouvu lze měnit nebo doplňovat pouze formou písemných dodatků podepsaných oběma Smluvními stranami.

7.4. Tato Smlouva nabývá platnosti a účinnosti dnem jejího podpisu oběma Smluvními stranami.

7.5. Tato Smlouva je vyhotovena ve dvou stejnopisech s platností originálu, z nichž po jednom po podepsání obdrží Prodávající i Kupující.

7.6. Obě Smluvní strany prohlašují, že si tuto Smlouvu sepsanou na základě svobodné vůle přečetly, s jejím obsahem souhlasí a uzavřely ji svobodně, vážně a bez tísně. Na důkaz toho připojují své vlastnoruční podpisy.

V Úvalech dne

Kupující

.....

Za Město Úvaly

Mgr. Petr Borecký, starosta

V Praze dne

Prodávající

.....

Mgr. D. S.

Záveská a spol. v.o.s.

IČ: 26 46 85 14

pověřený insolvenční správce a správce konkurzní podstaty

JUDr. Hana Záveská, advokátka

společník: **Bc. Martin Záveský**

Kancelář Praha 5- Smíchov :

Ostrovského 253, PSČ 150 00

Kancelář Mladá Boleslav:

Blahoslavova 186, PSČ 293 01

tel./fax: +420 326 332 092,

JUDr. Hana Záveská : mobil: +420 602 456 929, e-mail: hana.zaveska@volny.cz

Bc. Martin Záveský : mobil +420 723 866 730, e-mail :zaveskavos@email.cz

firma zapsaná v obchodním rejstříku vedeném Městským soudem v Praze v oddíle A, vložka č. 45049

Kupní smlouva

o převodu vlastnického práva k nemovitosti

uzavřená podle dle ust. § 2079 a násl. zákona č. 89/2012 Sb. - občanského zákoníku ve spojení s ust. § 2128 a násl. občanského zákoníku

Prodávající:

Záveská a spol., v.o.s., se sídlem, Ostrovského 253, 150 00 Praha 5 – Smíchov, **jako správce konkurzní podstaty úpadce Státní statek Čáslav**, se sídlem Nad Rezkovcem 1114, okres Kutná Hora, IČ: 00104248, jejímž jménem jedná pověřený společník **JUDr. Hana Záveská**
(dále jen jako prodávající)

a

Kupující:

Město Úvaly, se sídlem Pražská 276, 250 82 Úvaly, IČ: 00240931
Zastoupená: Mgr. Petr Borecký, starosta města
(dále jen jako kupující)

uzavřeli dnešního dne tuto

kupní smlouvu:

Článek I.

Usnesením Krajského obchodního soudu v Praze, ze dne 27.3.1998, č.j. 98 K 66/97 - 10 byl prohlášen konkurz na majetek výše uvedeného úpadce a do funkce správce konkurzní podstaty byl ustanoven Ing. Václav Šimon, se sídlem Cerhenice, Zahradní 441 , PSČ 28102. Usnesením Městského soudu v Praze, č.j. 98 K 66 /97-630, ze dne 27.1.2012, byl dosavadní správce konkurzní podstaty odvolán a jmenován nový správce konkurzní podstaty, kterým je prodávající.

Prodávající zapsal do konkurzní podstaty úpadce mimo jiné následující pozemek, zapsaný na LV č. 72, obec Úvaly, k.ú. Úvaly u Prahy, a to:

Pozemky:

<u>parcela</u>	<u>výměra m²</u>	<u>druh pozemku</u>	<u>způsob využití</u>	<u>způsob ochrany</u>
1757/3	52	ostatní plocha	ostatní komunikace	

Článek II.

1. Dle zákona č. 328/1991 Sb., zákona o konkurzu a vyrovnání, je prodávající oprávněn s předmětem kupní smlouvy hospodařit, rovněž tak je oprávněn předmět kupní smlouvy i zcizit.
2. Svým usnesením čj. 98 K 66 /97-692, ze dne 26.7.2012, vyslovil Městský soud v Praze souhlas s prodejem předmětu kupní smlouvy mimo dražbu a způsobem úhrady kupní ceny před nebo nejpozději při podpisu kupní smlouvy.
3. Dne 14.4.2015 udělil věřitelský výbor souhlas se zpeněžením výše uvedeného pozemku za 150,-Kč/m². (cena celkem 7.800,-Kč)
4. Zastupitelstvo města Úvaly na svém zasedání č. Z –, ze dne schválilo uzavření kupní smlouvy na odkoupení pozemku za 150,-Kč/m². 7.800,-Kč. (cena celkem 7.800,-Kč)

Článek III.

Prodávající touto smlouvou prodává kupujícímu pozemek uvedený v čl. I. této smlouvy se všemi součástmi a příslušenstvím, za vzájemně dohodnutou kupní cenu ve výši 7.800,-Kč. (slovy: sedm_tisíc_osmset_korun_českých) a kupující jej za tuto cenu do svého výlučného vlastnictví kupuje.

Prodávající potvrzuje, že kupující zaplatil kupní cenu před podpisem této smlouvy na účet prodávajícího č. ú. 1806161/0100 vedený u Komerční banky a.s.

Článek IV.

1. Prodávající prohlašuje, že ke dni podpisu této kupní smlouvy:
 - a) na předmětu kupní smlouvy nevázne žádný dluh, zástavní právo, věcné břemeno, ani jiné právní vady,
 - b) ohledně převáděné nemovitosti nejsou vedena žádná soudní, rozhodčí, správní, či jiná řízení, která by mohla v budoucnu znemožnit, či ohrozit výkon vlastnického práva kupujícího.
2. Prodávající se zavazuje, že:
 - a) po podpisu této kupní smlouvy neučiní žádný úkon, na základě kterého by došlo k porušení jakéhokoliv z výše uvedených prohlášení nebo by se jakékoliv z výše uvedených prohlášení stalo nepravdivé;
 - b) kupujícímu předá převáděné nemovitosti po podpisu této smlouvy a úhradě kupní ceny
3. Prodávající seznámil kupujícího se stavem převáděné nemovitosti a kupující prohlašuje, že si předmětnou nemovitost řádně prohlédl a je mu znám její současný stav a možné využití. Prodávající dále prohlašuje, že není nic, co by bránilo prodeji nemovitosti, resp. výkonu vlastnického práva kupujícího v budoucnosti. Prodávající výslovně prohlašuje, že na převáděné nemovitosti nevázne žádné nájemní, či podnájemní právo.
4. Kupující prohlašuje, že u všech právních úkonů obsažených v této smlouvě byly splněny veškeré podmínky stanovené zákonem č. 128/2000 Sb., o obcích (obecní zřízení), ve znění

pozdějších předpisů, ve formě požadované zákonem ke zveřejnění, schválení či odsouhlasení, které jsou obligatorní pro platnost těchto právních úkonů.

Článek V.

1. Strany se dohodly, že dnem podpisu této kupní smlouvy ze strany prodávajícího došlo k faktickému předání převáděné nemovitosti dle této smlouvy a tímto dnem přechází na kupujícího nebezpečí nahodilé zkázy a nahodilého zhoršení převáděné nemovitosti, včetně případných užitků.
2. Správní poplatky za provedení vkladu vlastnického práva do katastru nemovitostí platí kupující.
3. Poplatníkem daně z nabytí nemovitých věcí je, v souladu s § 1 odst.1. Zákonného opatření Senátu č. 340/2013 Sb., o dani z nabytí nemovitých věcí, po dohodě smluvních stran, nabyvatel nemovité věci (kupující). Dle ustanovení § 19 zákona č. 340/2013 Sb. je základem daně z nabytí nemovitých věcí cena dosažená prodejem mimo dražbu.
4. Kupující se zavazuje zaslat na výše uvedený účet prodávajícího částku ve výši **1.000,-Kč**, která bude prodávajícím použita k úhradě správního poplatku za návrh na vklad vlastnického práva do katastru nemovitostí.

Článek VI.

1. Smluvní strany se pro případ, že by nedošlo, podle této kupní smlouvy ke vkladu převáděného práva do katastru nemovitostí zavazují, že uzavřou do 14 dnů od rozhodnutí příslušného katastrálního úřadu novou kupní smlouvu nebo dodatek stejného obsahu, který splní zákonné podmínky pro provedení vkladu, případně, že na pokyn katastrálního úřadu do 14 dnů tuto kupní smlouvu, či návrh na vklad náležitě doplní.
2. V případě, že budou vyčerpány všechny opravné prostředky a příslušný katastrální úřad na základě svého pravomocného rozhodnutí zamítne návrh na vklad práva dle této kupní smlouvy, tato smlouva se ruší.
3. Kupující bude oprávněn písemným oznámením doručeným prodávajícímu odstoupit od této smlouvy s účinností ke dni jejího podpisu v případě, že jakékoliv prohlášení prodávajícího uvedené v této smlouvě se ukáže jako nepravdivé, či neúplné a nepravdivost, či neúplnost takového prohlášení, či záruky nebudou prodávajícím na jeho vlastní náklady zcela a řádně odstraněny do 30 pracovních dnů po doručení písemného oznámení kupujícího o existenci takové skutečnosti prodávajícímu.
4. Kterákoliv ze smluvních stran je oprávněna písemným oznámením druhé straně odstoupit od této smlouvy v případě porušení povinností uvedených v odst. 1 tohoto článku druhou smluvní stranou.
5. Dojde-li k odstoupení od smlouvy podle předchozích odstavců, smlouva se od počátku ruší a smluvní strany jsou povinny vrátit si vše, co podle této smlouvy dostaly (restitutio in integrum). Prodávající je povinen vrátit kupujícímu veškerá finanční plnění, která od něj do té doby obdržel na úhradu kupní ceny převáděných nemovitostí, a to do třiceti kalendářních dnů ode dne doručení písemného odstoupení od smlouvy, nedohodnou-li se

smluvní strany jinak. Kupující je naopak povinen v tomto případě předat prodávajícímu ve stejné třicetidenní kalendářní lhůtě nemovitosti převáděné touto smlouvou.

Článek VII.

1. Tato smlouva nabývá platnosti dnem jejího podpisu oběma smluvními stranami.
2. Účastníci berou na vědomí, že kupující nabude vlastnictví k předmětné nemovitosti vkladem do místně příslušného katastru nemovitostí. K účinnosti smlouvy je třeba rozhodnutí katastrálního úřadu, smlouva se stává účinnou tímto rozhodnutím (§ 1762 NOZ)
3. Vlastnické právo k převáděné nemovitosti nabývá kupující spolu se všemi právy a povinnostmi, součástmi a příslušenstvím dnem vkladu do katastru nemovitostí, přičemž právní účinky vkladu práva vznikají na základě pravomocného rozhodnutí o jeho povolení ke dni, kdy byl návrh na vklad práva doručen místně příslušnému katastrálnímu úřadu.
4. Tato smlouva se vyhotovuje ve 4 vyhotoveních, z toho jedno vyhotovení je určeno pro účely řízení u katastrálního úřadu, po jednom vyhotovení obdrží každý z účastníků a jedno je určeno pro účely založení do konkurzního spisu. Vyhotovení kupní smlouvy, které je určeno pro účely řízení u katastrálního úřadu je nutné podepsat ověřeným podpisem, ostatní smlouvy se podepisují neověřeným podpisem.
5. Smluvní strany tímto zmocňují JUDr. Hanu Záveskou, r.č. 625211/0887, bytem Pod Ořechy 234, 293 01 Mladá Boleslav k tomu, aby jejich jménem podala na místně příslušný katastrální úřad návrh na zahájení řízení o povolení vkladu vlastnického práva ve prospěch kupujícího dle této kupní smlouvy a to do 5-ti pracovních dnů ode dne podpisu této kupní smlouvy poslední ze smluvních stran.
6. Pokud není touto smlouvou stanoveno jinak, řídí se právní vztahy účastníků obecně závaznými právními předpisy platnými a účinnými v České republice, zejména občanským zákoníkem v platném znění
7. Jakékoliv změny této smlouvy nebo dodatky k této smlouvě jsou možné jen po dohodě účastníků v písemné formě. To platí i pro dohodu o zrušení smlouvy.
8. Po přečtení této kupní smlouvy smluvní strany prohlašují, že tato kupní smlouva byla uzavřena osobami, které mají právní osobnost, osobami svéprávnými v souladu s dobrými mravy, neodporuje zákonu a je uzavřena na základě pravé a svobodné vůle smluvních stran, určitě, vážně a srozumitelně, a že nebyla uzavřena v tísní či jinak za nápadně nevýhodných podmínek a na důkaz toho připojují své podpisy.

V Praze dne :

V Úvalech dne :

Prodávající:

Kupující:

.....
za Záveská a spol., v.o.s.
JUDr. Hana Záveská
pověřený společník

.....
za město Úvaly
Mgr. Petr Borecký
starosta



KUPNÍ SMLOUVA

Ing. K. [REDACTED] A. [REDACTED],
rodné číslo [REDACTED], bytem [REDACTED]
(dále jen „Prodávající“) na straně jedné

a

Město Úvaly
IČO: 240931
se sídlem: Pražská 276, 250 82 Úvaly
zastoupeno starostou Mgr. Petrem Boreckým
(dále jen „Kupující“) na straně druhé

uzavírají níže uvedeného dne měsíce a roku v souladu s ustanovením § 2128 a násl. zákona č. 89/2012 Sb., občanského zákoníku, tuto **kupní smlouvu**:

Čl. 1 Předmět smlouvy

I.

1.1. Prodávající prohlašuje, že je spoluvlastníkem nemovitosti, a to pozemků

- parc.č. 1524 o výměře 197 m², a to spoluvlastnického podílu 1/6, tj. 32,8 m², druh pozemku ostatní plocha – ostatní komunikace
- parc.č. 1522/1 o výměře 37 m², a to spoluvlastnického podílu 1/6, tj. 6,2 m², druh pozemku ostatní plocha – ostatní komunikace
- parc.č. 1549/6 o výměře 61 m², a to spoluvlastnického podílu 1/6, tj. 10,1 m², druh pozemku ostatní plocha – ostatní komunikace
-

vše zaps. na LV č. 42 pro obec Úvaly, kat. úz. Úvaly u Prahy z Katastrálního úřadu pro Středočeský kraj se sídlem v Praze, Katastrální pracoviště Praha – východ.

(dále jen „Předmět smlouvy“).

1.2. Prodávající prodává a Kupující kupuje touto kupní smlouvou celý předmět kupní smlouvy, popsany v čl 1.1. této smlouvy.

Čl. 2

Kupní cena a způsob její úhrady

Kupní cena za Předmět smlouvy činí

6 240,- Kč

(slovy šest tisíc dvě stě čtyřicet korun českých).

Smluvní strany se dohodly, že kupní cena bude zaplacená takto :

- 2.1. Celou kupní cenu uhradí Kupující Prodávající do 10 dnů od rozhodnutí katastrálního úřadu o vkladu vlastnického práva ve prospěch kupujícího dle této smlouvy na číslo účtu [REDACTED].
- 2.2. Kupní cena nezahrnuje daň z nabytí nemovitých věcí, kterou v souladu s dohodou stran učiněnou v této kupní smlouvě a § 1 odst. 1 písm. a) zákonného opatření Senátu č. 340/2013 Sb., hradí Prodávající.
- 2.3. Kupní cena byla stanovena dohodou obou stran.

Čl. 3

Prohlášení smluvních stran

- 3.1. Kupující prohlašuje, že je mu znám stav, charakter a druh prodáváného Předmětu smlouvy a zavazuje se včas zaplatit Kupní cenu a převzít Předmět smlouvy do svého výlučného vlastnictví se všemi právy a povinnostmi.
- 3.2. Smluvní strany se zavazují, že si vzájemně poskytnou veškerou potřebnou součinnost ve všech záležitostech spojených s prodejem Předmětu smlouvy a s převodem vlastnického práva k němu.
- 3.3. Prodávající prohlašuje a odpovídá kupujícímu za to, že ke dni podpisu této smlouvy:
 - ohledně předmětu převodu nečinil ke dni uzavření této smlouvy žádné právní jednání směřující k převodu vlastnického práva k předmětu převodu na jinou osobu ve smyslu ust. § 1100 odst. 2 občanského zákoníku,
 - na předmětu převodu nevážnou žádné závady, které by ve smyslu ust. § 1107 občanského zákoníku přešly s převodem vlastnického práva k předmětu převodu na Kupujícího,
 - není jí známo, že by si jakákoliv třetí osoba činila jakékoliv právo nebo nárok (např. na vlastnictví, nájemní právo, věcné břemeno) ve vztahu k předmětu převodu, např. vyplývající z restitučních či rehabilitačních předpisů;
 - neběží žádné spory zejména soudní (včetně sporů před rozhodci nebo rozhodčími soudy), vztahující se k předmětu převodu, a to ani spory týkající se nájemních a sousedských vztahů, neběží žádné správní řízení, a to ani řízení na příslušném katastrálním úřadu týkající se předmětu převodu, nebylo vydáno žádné rozhodnutí, které by zakazovalo užívat předmět převodu určitým způsobem nebo všeobecně;
 - v současné době neexistují žádné právní povinnosti a nevyřízená úřední rozhodnutí s věcným účinkem vztahující se k předmětu převodu,

- nemá žádné nedoplatky na daních nebo na poplatcích, ani jiné nedoplatky či dluhy, na základě kterých by mohl vzniknout jakýkoli závazek či omezení týkající se předmětu převodu (např. zákonné zástavní právo, soudcovské zástavní právo, exekutorské zástavní právo, zástavní právo, věcné břemeno apod.) a které by mohly vést k omezení práv nakládat s předmětem převodu a k případnému uspokojení nároků třetích osob zpeněžením předmětu převodu;
- v předmětu převodu nemá sídlo žádná právnická osoba a trvalý pobyt či místo podnikání žádná fyzická osoba,
- na předmětu převodu neváznou žádné dluhy, věcná břemena, služebnosti, zástavní práva, právo stavby, právo nájmu, pachtu či jiná práva či povinnosti ve prospěch třetích osob, která by Kupujícímu jakkoliv ztěžovala nebo znemožňovala výkon jeho vlastnického práva,
- ke dni uzavření této smlouvy nebylo vůči ní zahájeno insolvenční řízení a není jí známo, že by na ní byl podán insolvenční návrh, není vůči ní vykonatelné žádné rozhodnutí orgánu veřejné moci a neexistuje ani žádná jiná veřejná či soukromá listina, která by mohla být podkladem pro podání návrhu na nařízení exekuce či výkon rozhodnutí,
- k předmětu převodu nemá předkupní právo žádná osoba ani stát, tj. Česká republika, nebo jiný orgán veřejné moci či úřad,
- že předmět kupní smlouvy je prost jakékoliv ekologické zátěže,
- je oprávněna tuto smlouvu uzavřít a řádně plnit závazky v ní obsažené, neexistuje žádný závazek vůči jiné osobě, ani nárok státu, finančního úřadu nebo jiného orgánu státní správy nebo samosprávy, který by Prodávající bránil uzavřít a plnit tuto smlouvu,
- není v dispozici s předmětem převodu omezena ve smyslu ust. § 747 občanského zákoníku (existence rodinné domácnosti manželů), neboť v předmětu převodu se nenachází rodinná domácnost manželů,
- není jí známa žádná překážka, která by jí znemožňovala uzavření této smlouvy a pro kterou by Katastrální úřad nepovolil vklad vlastnického práva ve prospěch Kupujícího,
- žádná třetí osoba nevznesla ve vztahu k předmětu převodu jakýkoliv nárok, v jehož důsledku by mohlo dojít k omezení práva Prodávající předmět převodu prodat Kupujícímu,
- nezamlčela Kupujícímu žádné skutečnosti, jež by mohly ovlivnit jakýmkoliv způsobem jeho rozhodnutí do svého vlastnictví převzít předmět převodu
- Prodávající dále prohlašuje, že nemá žádné věřitele, k jejichž zkrácení ve smyslu § 589 Občanského zákoníku by mohlo převodem předmětu převodu dojít a s předmětem převodu nesouvisí žádné dluhy, které by mohly na Kupujícího ve smyslu § 1893 Občanského zákoníku přejít.

3.4. Prodávající prohlašuje, že neexistují žádné jiné smlouvy či dohody, které by ohledně předmětu převodu dle této smlouvy zakládaly výše uvedená práva, jež dosud nejsou zapsána v katastru nemovitostí, pokud se tam zapisují, a ani nejsou u příslušného katastrálního úřadu ohledně předmětu převodu podle této smlouvy podány žádné návrhy, o nichž dosud nebylo pravomocně rozhodnuto.

3.5. Prodávající se zavazuje, že po uzavření této smlouvy ve prospěch Kupujícího podle této smlouvy nezatíží předmět převodu závazky ve prospěch svůj ani třetích osob žádným věcným právem, nájemním ani jakýmkoli jiným právem a ani jinak předmět převodu podle této smlouvy nezatíží vyjma zástavního práva ve prospěch úvěrující banky Kupujícího.

3.6. Kupující prohlašuje, že se před podpisem této smlouvy seznámil s faktickým i právním stavem předmětu převodu, s jeho součástmi i příslušenstvím, jakož i s přístupem k němu a v tomto stavu předmět převodu přebírá do svého vlastnictví. Kupující prohlašuje, že touto smlouvou na sebe přebírá veškerá práva a povinnosti vlastníka předmětu převodu vyplývající ze zákona.

3.7. Kupující bere na vědomí, že jiné závady, než ty, které jsou zapsané ve veřejném seznamu (katastr nemovitostí) a uvedené v této smlouvě na něho přejdou pouze tehdy, měl-li a mohl-li je z okolností zjistit nebo bylo-li to ujednáno anebo stanoví-li tak zákon, přičemž prodávající podpisem této smlouvy kupujícího ujišťuje, že předmět převodu nemá žádné závady, které nebylo možné zjistit během standardní prohlídky předmětu převodu.

3.8. V případě, že se tvrzení Prodávající uvedené v čl. III. odst. 3 a 4 této smlouvy projeví jako nepravdivá, nebo v případě, že Prodávající poruší závazek sjednaný v čl. V. odst. 5. této smlouvy, je kupující oprávněn od této smlouvy odstoupit nebo požadovat slevu z kupní ceny.

3.9. Odstoupením se tato smlouva od počátku ruší. Smluvní strany jsou si povinny bezodkladně vrátit již poskytnutá plnění a vzájemně se vypořádat podle zásad o bezdůvodném obohacení. Odstoupení musí být učiněno písemnou formou s tím, že úkon o odstoupení musí být druhé smluvní straně doručen. Odstoupením od smlouvy nezaniká právo smluvních stran na náhradu škody způsobenou uvedením nepravdivých, neúplných či nepřesných údajů v této smlouvě, či porušením povinností či závazků. Odstoupení od smlouvy je účinné okamžikem doručení projevu vůle o odstoupení druhé straně.

Čl. 4

Převod vlastnického práva

4.1 Vlastnické právo k Předmětu smlouvy přechází na Kupujícího vkladem vlastnického práva v jeho prospěch do katastru nemovitostí u příslušného katastrálního úřadu zpětně ke dni podání návrhu na povolení vkladu vlastnického práva.

4.2. Prodávající zmocňuje kupujícího k podání návrhu na vklad vlastnického práva k předmětu této kupní smlouvy, včetně veškerých náležitostí, ke katastrálnímu úřadu pro Středočeský kraj, katastrální pracoviště Praha – východ. Poplatky spojené se vkladem do katastru nemovitostí nese Kupující.

4.3. Smluvní strany se zavazují poskytnout katastrálnímu úřadu potřebnou součinnost a zavazují se doložit na výzvu katastrálního úřadu veškeré požadované podklady, popřípadě doplnit či změnit tuto smlouvu nebo návrh na vklad do katastru nemovitostí anebo odstranit vytýkané vady v souladu s požadavky příslušného katastrálního úřadu.

4.4. Smluvní strany prohlašují, že se až do provedení vkladu podle tohoto článku zdrží jakýchkoliv činností, které by vedly ke zmaření či ztížení tohoto úkonu.

Čl. 5

Další ujednání Smluvních stran

5.1. Prodávající se zavazuje předat Předmět smlouvy do 5 dnů od vkladu vlastnického práva do katastru nemovitostí dle této Smlouvy.

Čl. 6

Odstoupení Prodávající od smlouvy a sankční ujednání

6.1. Prodávající je oprávněna od Smlouvy odstoupit, pokud bude Kupující v prodlení se zaplacením kupní ceny o více než 15 dnů po uplynutí lhůty k zaplacení podle čl. 2.1. této smlouvy.

6.2. Odstoupení od Smlouvy musí být učiněno písemně a doručeno druhé Smluvní straně. Smlouva se odstoupením ruší od počátku. V tomto případě jsou Smluvní strany povinny vrátit si veškerá do doby odstoupení poskytnutá plnění a vzájemně se vypořádat s ohledem na zásady o bezdůvodném obohacení, čímž není dotčen nárok Smluvních stran na případnou náhradu škody.

Čl. 7

Závěrečná ustanovení

7.1. Kupující prohlašuje, že uzavření této smlouvy schválilo Zastupitelstvo Města Úvaly usnesením č. na svém zasedání konaném dne, čímž byly splněny zákonné podmínky.

7.2. Smluvní strany souhlasí s tím, že tato smlouva bude v celém znění zveřejněna a plně přístupna veřejnosti

7.3. Tuto Smlouvu lze měnit nebo doplňovat pouze formou písemných dodatků podepsaných oběma Smluvními stranami.

7.4. Tato Smlouva nabývá platnosti a účinnosti dnem jejího podpisu oběma Smluvními stranami.

7.5. Tato Smlouva je vyhotovena v pěti stejnopisech s platností originálu, z nichž po jednom po podepsání obdrží Prodávající a příslušný katastrální úřad, tři stejnopisy jsou určeny pro potřeby Kupujícího.

7.6. Obě Smluvní strany prohlašují, že si tuto Smlouvu sepsanou na základě svobodné vůle přečetly, s jejím obsahem souhlasí a uzavřely ji svobodně, vážně a bez tísně. Na důkaz toho připojují své vlastnoruční podpisy.

V Úvalech dne

Kupující

V Písku dne

Prodávající

.....

Za Město Úvaly

.....

Mgr. Petr Borecký, starosta

Ing. A [REDACTED] K [REDACTED]

KUPNÍ SMLOUVA

H[redacted] O[redacted], rodné číslo [redacted]
bytem [redacted]
(dále jen „Prodávající“) na jedné straně

a

Město Úvaly
IČO: 240931
se sídlem: Pražská 276, 250 82 Úvaly
zastoupeno starostou Mgr. Petrem Boreckým
(dále jen „Kupující“) na straně druhé

uzavírají níže uvedeného dne měsíce a roku v souladu s ustanovením § 2128 a násl. zákona č. 89/2012 Sb., občanského zákoníku, tuto **kupní smlouvu**:

Čl. 1 Předmět smlouvy

I.

1.1. Prodávající prohlašuje, že je spoluvlastníkem nemovitosti, a to pozemku

parc.č. 998/10 o výměře 152 m², a to spoluvlastnického podílu 1/3, tj. 50,7 m², druh pozemku ostatní plocha – ostatní komunikace

zaps. na LV č. 1285 pro obec Úvaly, kat. úz. Úvaly u Prahy z Katastrálního úřadu pro Středočeský kraj se sídlem v Praze, Katastrální pracoviště Praha – východ se sídlem v Praze

(dále jen „Předmět smlouvy“).

1.2. Prodávající prodává a Kupující kupuje touto kupní smlouvou celý předmět kupní smlouvy, popsany v čl. 1.1. této smlouvy.

Čl. 2 Kupní cena a způsob její úhrady

Kupní cena za Předmět smlouvy činí

8 112 Kč

(slovy osm tisíc sto dvanáct korun českých).

Smluvní strany se dohodly, že kupní cena bude zaplacená takto:

- 2.1. Celou kupní cenu uhradí Kupující Prodávající do 10 dnů od rozhodnutí katastrálního úřadu o vkladu vlastnického práva ve prospěch kupujícího dle této smlouvy na číslo účtu [REDACTED].
- 2.2. Kupní cena nezahrnuje daň z nabytí nemovitých věcí, kterou v souladu s dohodou stran učiněnou v této kupní smlouvě a § 1 odst. 1 písm. a) zákonného opatření Senátu č. 340/2013 Sb., hradí Prodávající.
- 2.3. Kupní cena byla stanovena dohodou obou stran.

Čl. 3

Prohlášení smluvních stran

- 3.1. Kupující prohlašuje, že je jí znám stav, charakter a druh prodávávaného Předmětu smlouvy a zavazuje se včas zaplatit Kupní cenu a převzít Předmět smlouvy do svého výlučného vlastnictví se všemi právy a povinnostmi.
- 3.2. Smluvní strany se zavazují, že si vzájemně poskytnou veškerou potřebnou součinnost ve všech záležitostech spojených s prodejem Předmětu smlouvy a s převodem vlastnického práva k němu.
- 3.3. Prodávající prohlašuje a odpovídá kupujícímu za to, že ke dni podpisu této smlouvy:
 - ohledně předmětu převodu neučinila ke dni uzavření této smlouvy žádné právní jednání směřující k převodu vlastnického práva k předmětu převodu na jinou osobu ve smyslu ust. § 1100 odst. 2 občanského zákoníku,
 - na předmětu převodu neváznou žádné závady, které by ve smyslu ust. § 1107 občanského zákoníku přešly s převodem vlastnického práva k předmětu převodu na Kupujícího,
 - není jí známo, že by si jakákoliv třetí osoba činila jakékoliv právo nebo nárok (např. na vlastnictví, nájemní právo, věcné břemeno) ve vztahu k předmětu převodu, např. vyplývající z restitučních či rehabilitačních předpisů;
 - neběží žádné spory zejména soudní (včetně sporů před rozhodci nebo rozhodčími soudy), vztahující se k předmětu převodu, a to ani spory týkající se nájemních a sousedských vztahů, neběží žádné správní řízení, a to ani řízení na příslušném katastrálním úřadu týkající se předmětu převodu, nebylo vydáno žádné rozhodnutí, které by zakazovalo užívat předmět převodu určitým způsobem nebo všeobecně;
 - v současné době neexistují žádné právní povinnosti a nevyřízená úřední rozhodnutí s věcným účinkem vztahujícím se k předmětu převodu,
 - nemá žádné nedoplatky na daních nebo na poplatcích, ani jiné nedoplatky či dluhy, na základě kterých by mohl vzniknout jakýkoli závazek či omezení týkající se předmětu převodu (např. zákonné zástavní právo, soudcovské zástavní právo, exekutorské zástavní právo, zástavní právo, věcné břemeno apod.) a které by mohly vést k omezení práv nakládat s předmětem převodu a k případnému uspokojení nároků třetích osob zpeněžením předmětu převodu;
 - v předmětu převodu nemá sídlo žádná právnická osoba a trvalý pobyt či místo podnikání žádná fyzická osoba,

- na předmětu převodu nevážnou žádné dluhy, věcná břemena, služebnosti, zástavní práva, právo stavby, právo nájmu, pachtu či jiná práva či povinnosti ve prospěch třetích osob, která by Kupujícímu jakkoliv ztěžovala nebo znemožňovala výkon jeho vlastnického práva,
- ke dni uzavření této smlouvy nebylo vůči ní zahájeno insolvenční řízení a není jí známo, že by na ní byl podán insolvenční návrh, není vůči ní vykonatelné žádné rozhodnutí orgánu veřejné moci a neexistuje ani žádná jiná veřejná či soukromá listina, která by mohla být podkladem pro podání návrhu na nařízení exekuce či výkon rozhodnutí,
- k předmětu převodu nemá předkupní právo žádná osoba ani stát, tj. Česká republika, nebo jiný orgán veřejné moci či úřad,
- že předmět kupní smlouvy je prost jakékoliv ekologické zátěže,
- je oprávněna tuto smlouvu uzavřít a řádně plnit závazky v ní obsažené, neexistuje žádný závazek vůči jiné osobě, ani nárok státu, finančního úřadu nebo jiného orgánu státní správy nebo samosprávy, který by Prodávajícímu bránil uzavřít a plnit tuto smlouvu,
- není v dispozici s předmětem převodu omezena ve smyslu ust. § 747 občanského zákoníku (existence rodinné domácnosti manželů), neboť v předmětu převodu se nenachází rodinná domácnost manželů,
- není jí známa žádná překážka, která by jí znemožňovala uzavření této smlouvy a pro kterou by Katastrální úřad nepovolil vklad vlastnického práva ve prospěch Kupujícího,
- žádná třetí osoba nevznesla ve vztahu k předmětu převodu jakýkoliv nárok, v jehož důsledku by mohlo dojít k omezení práva Prodávající předmět převodu prodat Kupujícímu,
- nezamlčela Kupujícímu žádné skutečnosti, jež by mohly ovlivnit jakýmkoliv způsobem jeho rozhodnutí do svého vlastnictví převzít předmět převodu
- Prodávající dále prohlašuje, že nemá žádné věřitele, k jejichž zkrácení ve smyslu § 589 Občanského zákoníku by mohlo převodem předmětu převodu dojít a s předmětem převodu nesouvisí žádné dluhy, které by mohly na Kupujícího ve smyslu § 1893 Občanského zákoníku přejít.

3.4. Prodávající prohlašuje, že neexistují žádné jiné smlouvy či dohody, které by ohledně předmětu převodu dle této smlouvy zakládaly výše uvedená práva, jež dosud nejsou zapsána v katastru nemovitostí, pokud se tam zapisují, a ani nejsou u příslušného katastrálního úřadu ohledně předmětu převodu podle této smlouvy podány žádné návrhy, o nichž dosud nebylo pravomocně rozhodnuto.

3.5. Prodávající se zavazuje, že po uzavření této smlouvy ve prospěch Kupujícího podle této smlouvy nezatíží předmět převodu závazky ve prospěch svůj ani třetích osob žádným věcným právem, nájmem ani jakýmkoli jiným právem a ani jinak předmět převodu podle této smlouvy nezatíží vyjma zástavního práva ve prospěch úvěrující banky Kupujícího.

3.6. Kupující prohlašuje, že se před podpisem této smlouvy seznámil s faktickým i právním stavem předmětu převodu, s jeho součástmi i příslušenstvím, jakož i s přístupem k němu a v tomto stavu předmět převodu přebírá do svého vlastnictví. Kupující prohlašuje, že touto

smlouvou na sebe přebírá veškerá práva a povinnosti vlastníka předmětu převodu vyplývající ze zákona.

3.7. Kupující bere na vědomí, že jiné závady, než ty, které jsou zapsané ve veřejném seznamu (katastr nemovitostí) a uvedené v této smlouvě na něho přejdou pouze tehdy, měl-li a mohl-li je z okolností zjistit nebo bylo-li to ujednáno anebo stanoví-li tak zákon, přičemž prodávající podpisem této smlouvy kupujícího ujišťuje, že předmět převodu nemá žádné závady, které nebylo možné zjistit během standardní prohlídky předmětu převodu.

3.8. V případě, že se tvrzení Prodávající uvedená v čl. III. odst. 3 a 4 této smlouvy projeví jako nepravdivá, nebo v případě, že Prodávající poruší závazek sjednaný v čl. V. odst. 5. této smlouvy, je Kupující oprávněn od této smlouvy odstoupit nebo požadovat slevu z kupní ceny.

3.9. Odstoupením se tato smlouva od počátku ruší. Smluvní strany jsou si povinny bezodkladně vrátit již poskytnutá plnění a vzájemně se vypořádat podle zásad o bezdůvodném obohacení. Odstoupení musí být učiněno písemnou formou s tím, že úkon o odstoupení musí být druhé smluvní straně doručen. Odstoupením od smlouvy nezaniká právo smluvních stran na náhradu škody způsobenou uvedením nepravdivých, neúplných či nepřesných údajů v této smlouvě, či porušením povinností či závazků. Odstoupení od smlouvy je účinné okamžikem doručení projevu vůle o odstoupení druhé straně.

3.10. V případě, že by se toto prohlášení Prodávající o tom, že předmět kupní smlouvy je prost jakékoliv ekologické zátěže, ukázalo jako nepravdivé, Kupující je oprávněn dle jeho volby nechat odstranit tuto ekologickou zátěž na náklady Prodávající nebo odstoupit od kupní smlouvy dle článku 3.8. této smlouvy

Čl. 4

Převod vlastnického práva

4.1 Vlastnické právo k Předmětu smlouvy přechází na Kupujícího vkladem vlastnického práva v jeho prospěch do katastru nemovitostí u příslušného katastrálního úřadu zpětně ke dni podání návrhu na povolení vkladu vlastnického práva.

4.2. Prodávající zmocňuje Kupujícího k podání návrhu na vklad vlastnického práva k předmětu této kupní smlouvy, včetně veškerých náležitostí, ke katastrálnímu úřadu pro Středočeský kraj, katastrální pracoviště Praha – východ. Poplatky spojené se vkladem do katastru nemovitostí nese Kupující.

4.3. Smluvní strany se zavazují poskytnout katastrálnímu úřadu potřebnou součinnost a zavazují se doložit na výzvu katastrálního úřadu veškeré požadované podklady, popřípadě doplnit či změnit tuto smlouvu nebo návrh na vklad do katastru nemovitostí anebo odstranit vytýkané vady v souladu s požadavky příslušného katastrálního úřadu.

4.4. Smluvní strany prohlašují, že se až do provedení vkladu podle tohoto článku zdrží jakýchkoliv činností, které by vedly ke zmaření či ztížení tohoto úkonu.

Čl. 5

Další ujednání Smluvních stran

5.1. Prodávající se zavazuje předat Předmět smlouvy do 5 dnů od vkladu vlastnického práva do katastru nemovitostí dle této Smlouvy.

Čl. 6

Odstoupení Prodávající od smlouvy a sankční ujednání

6.1. Prodávající je oprávněna od Smlouvy odstoupit, pokud bude Kupující v prodlení se zaplacením kupní ceny o více než 15 dnů po uplynutí lhůty k zaplacení podle čl. 2.1. této smlouvy.

6.2. Odstoupení od Smlouvy musí být učiněno písemně a doručeno druhé Smluvní straně. Smlouva se odstoupením ruší od počátku. V tomto případě jsou Smluvní strany povinny vrátit si veškerá do doby odstoupení poskytnutá plnění a vzájemně se vypořádat s ohledem na zásady o bezdůvodném obohacení, čímž není dotčen nárok Smluvních stran na případnou náhradu škody.

Čl. 7

Závěrečná ustanovení

7.1. Kupující prohlašuje, že uzavření této smlouvy schválilo Zastupitelstvo Města Úvaly usnesením č. na svém zasedání konaném dne, čímž byly splněny zákonné podmínky.

7.2. Smluvní strany souhlasí s tím, že tato smlouva bude v celém znění zveřejněna a plně přístupna veřejnosti.

7.3. Tuto Smlouvu lze měnit nebo doplňovat pouze formou písemných dodatků podepsaných oběma Smluvními stranami.

7.4. Tato Smlouva nabývá platnosti a účinnosti dnem jejího podpisu oběma Smluvními stranami.

7.5. Tato Smlouva je vyhotovena v pěti stejnopisech s platností originálu, z nichž po jednom po podepsání obdrží Prodávající a příslušný katastrální úřad, tři stejnopisy jsou určeny pro potřeby Kupujícího.

7.6. Obě Smluvní strany prohlašují, že si tuto Smlouvu sepsanou na základě svobodné vůle přečetly, s jejím obsahem souhlasí a uzavřely ji svobodně, vážně a bez tísně. Na důkaz toho připojují své vlastnoruční podpisy.

V Úvalech dne

Kupující

V Praze dne

Prodávající

.....
Za Město Úvaly

Mgr. Petr Borecký, starosta

.....
O ■ H ■

KUPNÍ SMLOUVA

T. H.,
rodné číslo , bytem
(dále jen „Prodávající“) na straně jedné

a

Město Úvaly
IČO: 240931
se sídlem: Pražská 276, 250 82 Úvaly
zastoupeno starostou Mgr. Petrem Boreckým
(dále jen „Kupující“) na straně druhé

uzavírají níže uvedeného dne měsíce a roku v souladu s ustanovením § 2128 a násl. zákona č. 89/2012 Sb., občanského zákoníku, tuto **kupní smlouvu**:

Čl. 1 Předmět smlouvy

I.

1.1. Prodávající prohlašuje, že je spoluvlastníkem nemovitosti, a to pozemků

- parc.č. 1524 o výměře 197 m², a to spoluvlastnického podílu 1/36, tj. 5,5 m², druh pozemku ostatní plocha – ostatní komunikace
- parc.č. 1522/1 o výměře 37 m², a to spoluvlastnického podílu 1/36, tj. 1,0 m², druh pozemku ostatní plocha – ostatní komunikace

vše zaps. na LV č. 42 pro obec Úvaly, kat. úz. Úvaly u Prahy z Katastrálního úřadu pro Středočeský kraj se sídlem v Praze, Katastrální pracoviště Praha – východ.

(dále jen „Předmět smlouvy“).

1.2. Prodávající prodává a Kupující kupuje touto kupní smlouvou celý předmět kupní smlouvy, popsany v čl 1.1. této smlouvy.

Čl. 2 Kupní cena a způsob její úhrady

Kupní cena za Předmět smlouvy činí

1040,- Kč

(slovy jeden tisíc čtyřicet korun českých).

Smluvní strany se dohodly, že kupní cena bude zaplacená takto :

- 2.1. Celá kupní cena bude kupujícím prodávajícímu uhrazena do 10 dnů od rozhodnutí katastrálního úřadu o vkladu vlastnického práva ve prospěch kupujícího dle této smlouvy na číslo účtu [REDACTED].
- 2.2. Kupní cena nezahrnuje daň z nabytí nemovitých věcí, kterou v souladu s dohodou stran učiněnou v této kupní smlouvě a § 1 odst. 1 písm. a) zákonného opatření Senátu č. 340/2013 Sb., hradí Prodávající.
- 2.3. Kupní cena byla stanovena dohodou obou stran.

Čl. 3

Prohlášení smluvních stran

3.1. Kupující prohlašuje, že je jí znám stav, charakter a druh prodávajícího Předmětu smlouvy a zavazuje se včas zaplatit Kupní cenu a převzít Předmět smlouvy do svého výlučného vlastnictví se všemi právy a povinnostmi.

3.2. Smluvní strany se zavazují, že si vzájemně poskytnou veškerou potřebnou součinnost ve všech záležitostech spojených s prodejem Předmětu smlouvy a s převodem vlastnického práva k němu.

3.3. Prodávající prohlašuje a odpovídá kupujícímu za to, že ke dni podpisu této smlouvy:

- ohledně předmětu převodu neučinila ke dni uzavření této smlouvy žádné právní jednání směřující k převodu vlastnického práva k předmětu převodu na jinou osobu ve smyslu ust. § 1100 odst. 2 občanského zákoníku,
- na předmětu převodu nevážnou žádné závady, které by ve smyslu ust. § 1107 občanského zákoníku přešly s převodem vlastnického práva k předmětu převodu na Kupujícího,
- není jí známo, že by si jakákoliv třetí osoba činila jakékoliv právo nebo nárok (např. na vlastnictví, nájemní právo, věcné břemeno) ve vztahu k předmětu převodu, např. vyplývající z restitučních či rehabilitačních předpisů;
- neběží žádné spory zejména soudní (včetně sporů před rozhodci nebo rozhodčími soudy), vztahující se k předmětu převodu, a to ani spory týkající se nájemních a sousedských vztahů, neběží žádné správní řízení, a to ani řízení na příslušném katastrálním úřadu týkající se předmětu převodu, nebylo vydáno žádné rozhodnutí, které by zakazovalo užívat předmět převodu určitým způsobem nebo všeobecně;
- v současné době neexistují žádné právní povinnosti a nevyřízená úřední rozhodnutí s věcným účinkem vztahující se k předmětu převodu,
- nemá žádné nedoplatky na daních nebo na poplatcích, ani jiné nedoplatky či dluhy, na základě kterých by mohl vzniknout jakýkoli závazek či omezení týkající se předmětu převodu (např. zákonné zástavní právo, soudcovské zástavní právo, exekutorské zástavní právo, zástavní právo, věcné břemeno apod.) a které by mohly vést k omezení

práv nakládat s předmětem převodu a k případnému uspokojení nároků třetích osob zpeněžením předmětu převodu;

- v předmětu převodu nemá sídlo žádná právnická osoba a trvalý pobyt či místo podnikání žádná fyzická osoba,
- na předmětu převodu nevážnou žádné dluhy, věcná břemena, služebnosti, zástavní práva, právo stavby, právo nájmu, pachtu či jiná práva či povinnosti ve prospěch třetích osob, která by Kupujícímu jakkoliv ztěžovala nebo znemožňovala výkon jeho vlastnického práva,
- ke dni uzavření této smlouvy nebylo vůči ní zahájeno insolvenční řízení a není jí známo, že by na ní byl podán insolvenční návrh, není vůči ní vykonatelné žádné rozhodnutí orgánu veřejné moci a neexistuje ani žádná jiná veřejná či soukromá listina, která by mohla být podkladem pro podání návrhu na nařízení exekuce či výkon rozhodnutí,
- k předmětu převodu nemá předkupní právo žádná osoba ani stát, tj. Česká republika, nebo jiný orgán veřejné moci či úřad,
- že předmět kupní smlouvy je prost jakékoliv ekologické zátěže,
- je oprávněna tuto smlouvu uzavřít a řádně plnit závazky v ní obsažené, neexistuje žádný závazek vůči jiné osobě, ani nárok státu, finančního úřadu nebo jiného orgánu státní správy nebo samosprávy, který by Prodávajícímu bránil uzavřít a plnit tuto smlouvu,
- není v dispozici s předmětem převodu omezena ve smyslu ust. § 747 občanského zákoníku (existence rodinné domácnosti manželů), neboť v předmětu převodu se nenachází rodinná domácnost manželů,
- není jí známa žádná překážka, která by jí znemožňovala uzavření této smlouvy a pro kterou by Katastrální úřad nepovolil vklad vlastnického práva ve prospěch Kupujícího,
- žádná třetí osoba nevznesla ve vztahu k předmětu převodu jakýkoliv nárok, v jehož důsledku by mohlo dojít k omezení práva Prodávající předmět převodu prodat Kupujícímu,
- nezamlčela Kupujícímu žádné skutečnosti, jež by mohly ovlivnit jakýmkoliv způsobem jeho rozhodnutí do svého vlastnictví převzít předmět převodu
- Prodávající dále prohlašuje, že nemá žádné věřitele, k jejichž zkrácení ve smyslu § 589 Občanského zákoníku by mohlo převodem předmětu převodu dojít a s předmětem převodu nesouvisí žádné dluhy, které by mohly na Kupujícího ve smyslu § 1893 Občanského zákoníku přejít.

3.4. Prodávající prohlašuje, že neexistují žádné jiné smlouvy či dohody, které by ohledně předmětu převodu dle této smlouvy zakládaly výše uvedená práva, jež dosud nejsou zapsána v katastru nemovitostí, pokud se tam zapisují, a ani nejsou u příslušného katastrálního úřadu ohledně předmětu převodu podle této smlouvy podány žádné návrhy, o nichž dosud nebylo pravomocně rozhodnuto.

3.5. Prodávající se zavazuje, že po uzavření této smlouvy ve prospěch Kupujícího podle této smlouvy nezatíží předmět převodu závazky ve prospěch svůj ani třetích osob žádným věcným právem, nájemním ani jakýmkoli jiným právem a ani jinak předmět převodu podle této smlouvy nezatíží vyjma zástavního práva ve prospěch úvěrující banky Kupujícího.

3.6. Kupující prohlašuje, že se před podpisem této smlouvy seznámil s faktickým i právním stavem předmětu převodu, s jeho součástmi i příslušenstvím, jakož i s přístupem k němu a v tomto stavu předmět převodu přebírá do svého vlastnictví. Kupující prohlašuje, že touto smlouvou na sebe přebírá veškerá práva a povinnosti vlastníka předmětu převodu vyplývající ze zákona.

3.7. Kupující bere na vědomí, že jiné závady, než ty, které jsou zapsané ve veřejném seznamu (katastr nemovitostí) a uvedené v této smlouvě na něho přejdou pouze tehdy, měl-li a mohl-li je z okolností zjistit nebo bylo-li to ujednáno anebo stanoví-li tak zákon, přičemž prodávající podpisem této smlouvy kupujícího ujišťuje, že předmět převodu nemá žádné závady, které nebylo možné zjistit během standardní prohlídky předmětu převodu.

3.8. V případě, že se tvrzení Prodávající uvedená v čl. III. odst. 3 a 4 této smlouvy projeví jako nepravdivá, nebo v případě, že Prodávající poruší závazek sjednaný v čl. V. odst. 5. této smlouvy, je Kupující oprávněn od této smlouvy odstoupit nebo požadovat slevu z kupní ceny.

3.9. Odstoupením se tato smlouva od počátku ruší. Smluvní strany jsou si povinny bezodkladně vrátit již poskytnutá plnění a vzájemně se vypořádat podle zásad o bezdůvodném obohacení. Odstoupení musí být učiněno písemnou formou s tím, že úkon o odstoupení musí být druhé smluvní straně doručen. Odstoupením od smlouvy nezaniká právo smluvních stran na náhradu škody způsobenou uvedením nepravdivých, neúplných či nepřesných údajů v této smlouvě, či porušením povinností či závazků. Odstoupení od smlouvy je účinné okamžikem doručení projevu vůle o odstoupení druhé straně.

3.10. V případě, že by se toto prohlášení Prodávající o tom, že předmět kupní smlouvy je prost jakékoliv ekologické zátěže, ukázalo jako nepravdivé, Kupující je oprávněn dle jeho volby nechat odstranit tuto ekologickou zátěž na náklady Prodávající nebo odstoupit od kupní smlouvy dle článku 3.8. této smlouvy.

Čl. 4

Převod vlastnického práva

4.1 Vlastnické právo k Předmětu smlouvy přechází na Kupujícího vkladem vlastnického práva v jeho prospěch do katastru nemovitostí u příslušného katastrálního úřadu zpětně ke dni podání návrhu na povolení vkladu vlastnického práva.

4.2. Prodávající zmocňuje kupujícího k podání návrhu na vklad vlastnického práva k předmětu této kupní smlouvy, včetně veškerých náležitostí, ke katastrálnímu úřadu pro Středočeský kraj, katastrální pracoviště Praha – východ. Poplatky spojené se vkladem do katastru nemovitostí nese Kupující.

4.3. Smluvní strany se zavazují poskytnout katastrálnímu úřadu potřebnou součinnost a zavazují se doložit na výzvu katastrálního úřadu veškeré požadované podklady, popřípadě doplnit či změnit tuto smlouvu nebo návrh na vklad do katastru nemovitostí anebo odstranit vytýkané vady v souladu s požadavky příslušného katastrálního úřadu.

4.4. Smluvní strany prohlašují, že se až do provedení vkladu podle tohoto článku zdrží jakýchkoliv činností, které by vedly ke zmaření či ztížení tohoto úkonu.

Čl. 5

Další ujednání Smluvních stran

5.1. Prodávající se zavazuje předat Předmět smlouvy do 5 dnů od vkladu vlastnického práva do katastru nemovitostí dle této Smlouvy.

Čl. 6

Odstoupení Prodávající od smlouvy a sankční ujednání

6.1. Prodávající je oprávněna od Smlouvy odstoupit, pokud bude Kupující v prodlení se zaplacením kupní ceny o více než 15 dnů po uplynutí lhůty k zaplacení podle čl. 2.1. této smlouvy.

6.2. Odstoupení od Smlouvy musí být učiněno písemně a doručeno druhé Smluvní straně. Smlouva se odstoupením ruší od počátku. V tomto případě jsou Smluvní strany povinny vrátit si veškerá do doby odstoupení poskytnutá plnění a vzájemně se vypořádat s ohledem na zásady o bezdůvodném obohacení, čímž není dotčen nárok Smluvních stran na případnou náhradu škody.

Čl. 7

Závěrečná ustanovení

77.1. Kupující prohlašuje, že uzavření této smlouvy schválilo Zastupitelstvo Města Úvaly usnesením č. na svém zasedání konaném dne, čímž byly splněny zákonné podmínky.

7.2. Smluvní strany souhlasí s tím, že tato smlouva bude v celém znění zveřejněna a plně přístupna veřejnosti.

7.3. Tuto Smlouvu lze měnit nebo doplňovat pouze formou písemných dodatků podepsaných oběma Smluvními stranami.

7.4. Tato Smlouva nabývá platnosti a účinnosti dnem jejího podpisu oběma Smluvními stranami.

7.5. Tato Smlouva je vyhotovena v pěti stejnopisech s platností originálu, z nichž po jednom po podepsání obdrží Prodávající a příslušný katastrální úřad, tři stejnopisy jsou určeny pro potřeby Kupujícího.

7.6. Obě Smluvní strany prohlašují, že si tuto Smlouvu sepsanou na základě svobodné vůle přečetly, s jejím obsahem souhlasí a uzavřely ji svobodně, vážně a bez tísně. Na důkaz toho připojují své vlastnoruční podpisy.

V Úvalech dne

Kupující

V Úvalech dne

Prodávající

.....

.....

Za Město Úvaly

Mgr. Petr Borecký, starosta

T [REDACTED] H [REDACTED]

KUPNÍ SMLOUVA

P [redacted] V [redacted], rodné číslo [redacted]
bytem [redacted]
(dále jen „Prodávající“) na jedné straně

a

Město Úvaly

IČO: 240931

se sídlem: Pražská 276, 250 82 Úvaly

zastoupeno starostou Mgr. Petrem Boreckým

(dále jen „Kupující“) na straně druhé

uzavírají níže uvedeného dne měsíce a roku v souladu s ustanovením § 2128 a násl. zákona č. 89/2012 Sb., občanského zákoníku, tuto **kupní smlouvu**:

Čl. 1

Předmět smlouvy

I.

1.1. Prodávající prohlašuje, že je spoluvlastníkem nemovitosti, a to pozemku

- parc.č. 1757/2 o výměře 452m², a to spoluvlastnického podílu 1/7, tj. 64,6 m² , druh pozemku ostatní plocha – ostatní komunikace
- parc.č. 1801 o výměře 61m², a to spoluvlastnického podílu 1/7, tj. 8,7 m² , druh pozemku ostatní plocha – ostatní komunikace
- parc. 2248/15 o výměře 16m², a to spoluvlastnického podílu 1/7, tj. 2,3 m², druh pozemku ostatní plocha – ostatní komunikace

vše zaps. na LV č. 718 pro obec Úvaly, kat. úz. Úvaly u Prahy z Katastrálního úřadu pro Středočeský kraj se sídlem v Praze, Katastrální pracoviště Praha – východ se sídlem v Praze

(dále jen „Předmět smlouvy“).

1.2. Prodávající prodává a Kupující kupuje touto kupní smlouvou celý předmět kupní smlouvy, popsany v čl 1.1. této smlouvy.

Čl. 2

Kupní cena a způsob její úhrady

Kupní cena za Předmět smlouvy činí

9 072,- Kč

(slovy devět tisíc sedmdesát dva korun českých).

Smluvní strany se dohodly, že kupní cena bude zaplácena takto:

- 2.1. Celou kupní cenu uhradí Kupující Prodávající do 10 dnů od rozhodnutí katastrálního úřadu o vkladu vlastnického práva ve prospěch kupujícího dle této smlouvy [REDACTED]
- 2.2. Kupní cena nezahrnuje daň z nabytí nemovitých věcí, kterou v souladu s dohodou stran učiněnou v této kupní smlouvě a § 1 odst. 1 písm. a) zákonného opatření Senátu č. 340/2013 Sb., hradí Prodávající.
- 2.3. Kupní cena byla stanovena dohodou obou stran.

Čl. 3

Prohlášení smluvních stran

- 3.1. Kupující prohlašuje, že je jí znám stav, charakter a druh prodávávaného Předmětu smlouvy a zavazuje se včas zaplatit Kupní cenu a převzít Předmět smlouvy do svého výlučného vlastnictví se všemi právy a povinnostmi.
- 3.2. Smluvní strany se zavazují, že si vzájemně poskytnou veškerou potřebnou součinnost ve všech záležitostech spojených s prodejem Předmětu smlouvy a s převodem vlastnického práva k němu.
- 3.3. Prodávající prohlašuje a odpovídá kupujícímu za to, že ke dni podpisu této smlouvy:
 - ohledně předmětu převodu neučinila ke dni uzavření této smlouvy žádné právní jednání směřující k převodu vlastnického práva k předmětu převodu na jinou osobu ve smyslu ust. § 1100 odst. 2 občanského zákoníku,
 - na předmětu převodu nevážnou žádné závady, které by ve smyslu ust. § 1107 občanského zákoníku přešly s převodem vlastnického práva k předmětu převodu na Kupujícího,
 - není jí známo, že by si jakákoliv třetí osoba činila jakékoliv právo nebo nárok (např. na vlastnictví, nájemní právo, věcné břemeno) ve vztahu k předmětu převodu, např. vyplývající z restitučních či rehabilitačních předpisů;
 - neběží žádné spory zejména soudní (včetně sporů před rozhodci nebo rozhodčími soudy), vztahující se k předmětu převodu, a to ani spory týkající se nájemních a sousedských vztahů, neběží žádné správní řízení, a to ani řízení na příslušném katastrálním úřadu týkající se předmětu převodu, nebylo vydáno žádné rozhodnutí, které by zakazovalo užívat předmět převodu určitým způsobem nebo všeobecně;
 - v současné době neexistují žádné právní povinnosti a nevyřízená úřední rozhodnutí s věcným účinkem vztahující se k předmětu převodu,
 - nemá žádné nedoplatky na daních nebo na poplatcích, ani jiné nedoplatky či dluhy, na základě kterých by mohl vzniknout jakýkoli závazek či omezení týkající se předmětu

převodu (např. zákonné zástavní právo, soudcovské zástavní právo, exekutorské zástavní právo, zástavní právo, věcné břemeno apod.) a které by mohly vést k omezení práv nakládat s předmětem převodu a k případnému uspokojení nároků třetích osob zpeněžením předmětu převodu;

- v předmětu převodu nemá sídlo žádná právnická osoba a trvalý pobyt či místo podnikání žádná fyzická osoba,
- na předmětu převodu neváznou žádné dluhy, věcná břemena, služebnosti, zástavní práva, právo stavby, právo nájmu, pachtu či jiná práva či povinnosti ve prospěch třetích osob, která by Kupujícímu jakkoliv ztěžovala nebo znemožňovala výkon jeho vlastnického práva,
- ke dni uzavření této smlouvy nebylo vůči ní zahájeno insolvenční řízení a není jí známo, že by na ní byl podán insolvenční návrh, není vůči ní vykonatelné žádné rozhodnutí orgánu veřejné moci a neexistuje ani žádná jiná veřejná či soukromá listina, která by mohla být podkladem pro podání návrhu na nařízení exekuce či výkon rozhodnutí,
- k předmětu převodu nemá předkupní právo žádná osoba ani stát, tj. Česká republika, nebo jiný orgán veřejné moci či úřad,
- že předmět kupní smlouvy je prost jakékoliv ekologické zátěže,
- je oprávněna tuto smlouvu uzavřít a řádně plnit závazky v ní obsažené, neexistuje žádný závazek vůči jiné osobě, ani nárok státu, finančního úřadu nebo jiného orgánu státní správy nebo samosprávy, který by Prodávajícímu bránil uzavřít a plnit tuto smlouvu,
- není v dispozici s předmětem převodu omezena ve smyslu ust. § 747 občanského zákoníku (existence rodinné domácnosti manželů), neboť v předmětu převodu se nenachází rodinná domácnost manželů,
- není jí známa žádná překážka, která by jí znemožňovala uzavření této smlouvy a pro kterou by Katastrální úřad nepovolil vklad vlastnického práva ve prospěch Kupujícího,
- žádná třetí osoba nevznesla ve vztahu k předmětu převodu jakýkoliv nárok, v jehož důsledku by mohlo dojít k omezení práva Prodávající předmět převodu prodat Kupujícímu,
- nezamlčela Kupujícímu žádné skutečnosti, jež by mohly ovlivnit jakýmkoliv způsobem jeho rozhodnutí do svého vlastnictví převzít předmět převodu
- Prodávající dále prohlašuje, že nemá žádné věřitele, k jejichž zkrácení ve smyslu § 589 Občanského zákoníku by mohlo převodem předmětu převodu dojít a s předmětem převodu nesouvisí žádné dluhy, které by mohly na Kupujícího ve smyslu § 1893 Občanského zákoníku přejít.

3.4. Prodávající prohlašuje, že neexistují žádné jiné smlouvy či dohody, které by ohledně předmětu převodu dle této smlouvy zakládaly výše uvedená práva, jež dosud nejsou zapsána v katastru nemovitostí, pokud se tam zapisují, a ani nejsou u příslušného katastrálního úřadu ohledně předmětu převodu podle této smlouvy podány žádné návrhy, o nichž dosud nebylo pravomocně rozhodnuto.

3.5. Prodávající se zavazuje, že po uzavření této smlouvy ve prospěch Kupujícího podle této smlouvy nezatíží předmět převodu závazky ve prospěch svůj ani třetích osob žádným věcným

právem, nájemním ani jakýmkoli jiným právem a ani jinak předmět převodu podle této smlouvy nezatíží vyjma zástavního práva ve prospěch úvěrující banky Kupujícího.

3.6. Kupující prohlašuje, že se před podpisem této smlouvy seznámil s faktickým i právním stavem předmětu převodu, s jeho součástmi i příslušenstvím, jakož i s přístupem k němu a v tomto stavu předmět převodu přebírá do svého vlastnictví. Kupující prohlašuje, že touto smlouvou na sebe přebírá veškerá práva a povinnosti vlastníka předmětu převodu vyplývající ze zákona.

3.7. Kupující bere na vědomí, že jiné závady, než ty, které jsou zapsané ve veřejném seznamu (katastr nemovitostí) a uvedené v této smlouvě na něho přejdou pouze tehdy, měl-li a mohl-li je z okolností zjistit nebo bylo-li to ujednáno anebo stanoví-li tak zákon, přičemž prodávající podpisem této smlouvy kupujícího ujišťuje, že předmět převodu nemá žádné závady, které nebylo možné zjistit během standardní prohlídky předmětu převodu.

3.8. V případě, že se tvrzení Prodávající uvedené v čl. III. odst. 3 a 4 této smlouvy projeví jako nepravdivá, nebo v případě, že Prodávající poruší závazek sjednaný v čl. V. odst. 5. této smlouvy, je kupující oprávněn od této smlouvy odstoupit nebo požadovat slevu z kupní ceny.

3.9. Odstoupením se tato smlouva od počátku ruší. Smluvní strany jsou si povinny bezodkladně vrátit již poskytnutá plnění a vzájemně se vypořádat podle zásad o bezdůvodném obohacení. Odstoupení musí být učiněno písemnou formou s tím, že úkon o odstoupení musí být druhé smluvní straně doručen. Odstoupením od smlouvy nezaniká právo smluvních stran na náhradu škody způsobenou uvedením nepravdivých, neúplných či nepřesných údajů v této smlouvě, či porušením povinností či závazků. Odstoupení od smlouvy je účinné okamžikem doručení projevu vůle o odstoupení druhé straně.

3.10. V případě, že by se toto prohlášení Prodávající o tom, že předmět kupní smlouvy je prost jakékoliv ekologické zátěže, ukázalo jako nepravdivé, Kupující je oprávněn dle jeho volby nechat odstranit tuto ekologickou zátěž na náklady Prodávající nebo odstoupit od kupní smlouvy dle článku 3.8. této smlouvy.

Čl. 4

Převod vlastnického práva

4.1 Vlastnické právo k Předmětu smlouvy přechází na Kupujícího vkladem vlastnického práva v jeho prospěch do katastru nemovitostí u příslušného katastrálního úřadu zpětně ke dni podání návrhu na povolení vkladu vlastnického práva.

4.2. Prodávající zmocňuje kupujícího k podání návrhu na vklad vlastnického práva k předmětu této kupní smlouvy, včetně veškerých náležitostí, ke katastrálnímu úřadu pro Středočeský kraj, katastrální pracoviště Praha – východ. Poplatky spojené se vkladem do katastru nemovitostí nese Kupující.

4.3. Smluvní strany se zavazují poskytnout katastrálnímu úřadu potřebnou součinnost a zavazují se doložit na výzvu katastrálního úřadu veškeré požadované podklady, popřípadě doplnit či změnit tuto smlouvu nebo návrh na vklad do katastru nemovitostí anebo odstranit vytýkané vady v souladu s požadavky příslušného katastrálního úřadu.

4.4. Smluvní strany prohlašují, že se až do provedení vkladu podle tohoto článku zdrží jakýchkoliv činností, které by vedly ke zmaření či ztížení tohoto úkonu.

Čl. 5

Další ujednání Smluvních stran

5.1. Prodávající se zavazuje předat Předmět smlouvy do 5 dnů od vkladu vlastnického práva do katastru nemovitostí dle této Smlouvy.

Čl. 6

Odstoupení Prodávající od smlouvy a sankční ujednání

6.1. Prodávající je oprávněna od Smlouvy odstoupit, pokud bude Kupující v prodlení se zaplacením kupní ceny o více než 15 dnů po uplynutí lhůty k zaplacení podle čl. 2.1. této smlouvy.

6.2. Odstoupení od Smlouvy musí být učiněno písemně a doručeno druhé Smluvní straně. Smlouva se odstoupením ruší od počátku. V tomto případě jsou Smluvní strany povinny vrátit si veškerá do doby odstoupení poskytnutá plnění a vzájemně se vypořádat s ohledem na zásady o bezdůvodném obohacení, čímž není dotčen nárok Smluvních stran na případnou náhradu škody.

Čl. 7

Závěrečná ustanovení

7.1. Kupující prohlašuje, že uzavření této smlouvy schválilo Zastupitelstvo Města Úvaly usnesením č. na svém zasedání konaném dne, čímž byly splněny zákonné podmínky.

7.2. Smluvní strany souhlasí s tím, že tato smlouva bude v celém znění zveřejněna a plně přístupna veřejnosti.

7.3. Tuto Smlouvu lze měnit nebo doplňovat pouze formou písemných dodatků podepsaných oběma Smluvními stranami.

7.4. Tato Smlouva nabývá platnosti a účinnosti dnem jejího podpisu oběma Smluvními stranami.

7.5. Tato Smlouva je vyhotovena v pěti stejnopisech s platností originálu, z nichž po jednom po podepsání obdrží Prodávající a příslušný katastrální úřad, tři stejnopisy jsou určeny pro potřeby Kupujícího.

7.6. Obě Smluvní strany prohlašují, že si tuto Smlouvu sepsanou na základě svobodné vůle přečetly, s jejím obsahem souhlasí a uzavřely ji svobodně, vážně a bez tísně. Na důkaz toho připojují své vlastnoruční podpisy.

V Úvalech dne

Kupující

V Praze dne

Prodávající

.....
Za Město Úvaly

Mgr. Petr Borecký, starosta

.....
V ■ P ■

KUPNÍ SMLOUVA

B [redacted] HL [redacted],
rodné číslo [redacted], bytem [redacted]
(dále jen „Prodávající“) na straně jedné

a

Město Úvaly
IČO: 240931
se sídlem: Pražská 276, 250 82 Úvaly
zastoupeno starostou Mgr. Petrem Boreckým
(dále jen „Kupující“) na straně druhé

uzavírají níže uvedeného dne měsíce a roku v souladu s ustanovením § 2128 a násl. zákona č. 89/2012 Sb., občanského zákoníku, tuto **kupní smlouvu**:

Čl. 1 Předmět smlouvy

I.

1.1. Prodávající prohlašuje, že je spoluvlastníkem nemovitosti, a to pozemků

- parc.č. 1524 o výměře 197 m², a to spoluvlastnického podílu 1/36, tj. 5,5 m², druh pozemku ostatní plocha – ostatní komunikace
- parc.č. 1522/1 o výměře 37 m², a to spoluvlastnického podílu 1/36, tj. 1,0 m², druh pozemku ostatní plocha – ostatní komunikace

vše zaps. na LV č. 42 pro obec Úvaly, kat. úz. Úvaly u Prahy z Katastrálního úřadu pro Středočeský kraj se sídlem v Praze, Katastrální pracoviště Praha – východ.

(dále jen „Předmět smlouvy“).

1.2. Prodávající prodává a kupující kupuje touto kupní smlouvou celý předmět kupní smlouvy, popsany v čl 1.1. této smlouvy.

Čl. 2 Kupní cena a způsob její úhrady

Kupní cena za Předmět smlouvy činí

1040,- Kč

(slovy jeden tisíc čtyřicet korun českých).

2.1. Smluvní strany se dohodly, že kupní cena bude zaplacená takto:

Celou kupní cenu uhradí Kupující Prodávající do 10 dnů od rozhodnutí katastrálního úřadu o vkladu vlastnického práva ve prospěch kupujícího dle této smlouvy na číslo účtu [REDACTED].

2.2. Kupní cena nezahrnuje daň z nabytí nemovitých věcí, kterou v souladu s dohodou stran učiněnou v této kupní smlouvě a § 1 odst. 1 písm. a) zákonného opatření Senátu č. 340/2013 Sb., hradí Prodávající.

2.3. Kupní cena byla stanovena dohodou obou stran.

Čl. 3

Prohlášení smluvních stran

3.1. Kupující prohlašuje, že je jí znám stav, charakter a druh prodávávaného Předmětu smlouvy a zavazuje se včas zaplatit Kupní cenu a převzít Předmět smlouvy do svého výlučného vlastnictví se všemi právy a povinnostmi.

3.2. Smluvní strany se zavazují, že si vzájemně poskytnou veškerou potřebnou součinnost ve všech záležitostech spojených s prodejem Předmětu smlouvy a s převodem vlastnického práva k němu.

3.3. Prodávající prohlašuje a odpovídá kupujícímu za to, že ke dni podpisu této smlouvy:

- ohledně předmětu převodu neučinil ke dni uzavření této smlouvy žádné právní jednání směřující k převodu vlastnického práva k předmětu převodu na jinou osobu ve smyslu ust. § 1100 odst. 2 občanského zákoníku,
- na předmětu převodu neváznou žádné závady, které by ve smyslu ust. § 1107 občanského zákoníku přešly s převodem vlastnického práva k předmětu převodu na Kupujícího,
- není jí známo, že by si jakákoliv třetí osoba činila jakékoliv právo nebo nárok (např. na vlastnictví, nájemní právo, věcné břemeno) ve vztahu k předmětu převodu, např. vyplývající z restitučních či rehabilitačních předpisů;
- neběží žádné spory zejména soudní (včetně sporů před rozhodci nebo rozhodčími soudy), vztahující se k předmětu převodu, a to ani spory týkající se nájemních a sousedských vztahů, neběží žádné správní řízení, a to ani řízení na příslušném katastrálním úřadu týkající se předmětu převodu, nebylo vydáno žádné rozhodnutí, které by zakazovalo užívat předmět převodu určitým způsobem nebo všeobecně;
- v současné době neexistují žádné právní povinnosti a nevyřízená úřední rozhodnutí s věcným účinkem vztahujícím se k předmětu převodu,
- nemá žádné nedoplatky na daních nebo na poplatcích, ani jiné nedoplatky či dluhy, na základě kterých by mohl vzniknout jakýkoli závazek či omezení týkající se předmětu převodu (např. zákonné zástavní právo, soudcovské zástavní právo, exekutorské zástavní právo, zástavní právo, věcné břemeno apod.) a které by mohly vést k omezení práv nakládat s předmětem převodu a k případnému uspokojení nároků třetích osob zpeněžením předmětu převodu;
- v předmětu převodu nemá sídlo žádná právnická osoba a trvalý pobyt či místo podnikání žádná fyzická osoba,

- na předmětu převodu nevážnou žádné dluhy, věcná břemena, služebnosti, zástavní práva, právo stavby, právo nájmu, pachtu či jiná práva či povinnosti ve prospěch třetích osob, která by Kupujícímu jakkoliv ztěžovala nebo znemožňovala výkon jeho vlastnického práva,
- ke dni uzavření této smlouvy nebylo vůči ní zahájeno insolvenční řízení a není jí známo, že by na ní byl podán insolvenční návrh, není vůči ní vykonatelné žádné rozhodnutí orgánu veřejné moci a neexistuje ani žádná jiná veřejná či soukromá listina, která by mohla být podkladem pro podání návrhu na nařízení exekuce či výkon rozhodnutí,
- k předmětu převodu nemá předkupní právo žádná osoba ani stát, tj. Česká republika, nebo jiný orgán veřejné moci či úřad,
- že předmět kupní smlouvy je prost jakékoliv ekologické zátěže,
- je oprávněna tuto smlouvu uzavřít a řádně plnit závazky v ní obsažené, neexistuje žádný závazek vůči jiné osobě, ani nárok státu, finančního úřadu nebo jiného orgánu státní správy nebo samosprávy, který by Prodávajícímu bránil uzavřít a plnit tuto smlouvu,
- není v dispozici s předmětem převodu omezena ve smyslu ust. § 747 občanského zákoníku (existence rodinné domácnosti manželů), neboť v předmětu převodu se nenachází rodinná domácnost manželů,
- není jí známa žádná překážka, která by jí znemožňovala uzavření této smlouvy a pro kterou by Katastrální úřad nepovolil vklad vlastnického práva ve prospěch Kupujícího,
- žádná třetí osoba nevznesla ve vztahu k předmětu převodu jakýkoliv nárok, v jehož důsledku by mohlo dojít k omezení práva Prodávající předmět převodu prodat Kupujícímu,
- nezamlčela Kupujícímu žádné skutečnosti, jež by mohly ovlivnit jakýmkoliv způsobem jeho rozhodnutí do svého vlastnictví převzít předmět převodu
- Prodávající dále prohlašuje, že nemá žádné věřitele, k jejichž zkrácení ve smyslu § 589 Občanského zákoníku by mohlo převodem předmětu převodu dojít a s předmětem převodu nesouvisí žádné dluhy, které by mohly na Kupujícího ve smyslu § 1893 Občanského zákoníku přejít.

3.4. Prodávající prohlašuje, že neexistují žádné jiné smlouvy či dohody, které by ohledně předmětu převodu dle této smlouvy zakládaly výše uvedená práva, jež dosud nejsou zapsána v katastru nemovitostí, pokud se tam zapisují, a ani nejsou u příslušného katastrálního úřadu ohledně předmětu převodu podle této smlouvy podány žádné návrhy, o nichž dosud nebylo pravomocně rozhodnuto.

3.5. Prodávající se zavazuje, že po uzavření této smlouvy ve prospěch Kupujícího podle této smlouvy nezatíží předmět převodu závazky ve prospěch svůj ani třetích osob žádným věcným právem, nájmem ani jakýmkoli jiným právem a ani jinak předmět převodu podle této smlouvy nezatíží vyjma zástavního práva ve prospěch úvěrující banky Kupujícího.

3.6. Kupující prohlašuje, že se před podpisem této smlouvy seznámil s faktickým i právním stavem předmětu převodu, s jeho součástmi i příslušenstvím, jakož i s přístupem k němu a v tomto stavu předmět převodu přebírá do svého vlastnictví. Kupující prohlašuje, že touto

smlouvou na sebe přebírá veškerá práva a povinnosti vlastníka předmětu převodu vyplývající ze zákona.

3.7. Kupující bere na vědomí, že jiné závady, než ty, které jsou zapsané ve veřejném seznamu (katastr nemovitostí) a uvedené v této smlouvě na něho přejdou pouze tehdy, měl-li a mohl-li je z okolností zjistit nebo bylo-li to ujednáno anebo stanoví-li tak zákon, přičemž prodávající podpisem této smlouvy kupujícího ujišťuje, že předmět převodu nemá žádné závady, které nebylo možné zjistit během standardní prohlídky předmětu převodu.

3.8. V případě, že se tvrzení Prodávající uvedená v čl. III. odst. 3 a 4 této smlouvy projeví jako nepravdivá, nebo v případě, že Prodávající poruší závazek sjednaný v čl. V. odst. 5. této smlouvy, je Kupující dále oprávněn od této smlouvy odstoupit nebo požadovat slevu z kupní ceny.

3.9. Odstoupením se tato smlouva od počátku ruší. Smluvní strany jsou si povinny bezodkladně vrátit již poskytnutá plnění a vzájemně se vypořádat podle zásad o bezdůvodném obohacení. Odstoupení musí být učiněno písemnou formou s tím, že úkon o odstoupení musí být druhé smluvní straně doručen. Odstoupením od smlouvy nezaniká právo smluvních stran na náhradu škody způsobenou uvedením nepravdivých, neúplných či nepřesných údajů v této smlouvě, či porušením povinností či závazků. Odstoupení od smlouvy je účinné okamžikem doručení projevu vůle o odstoupení druhé straně.

3.10. V případě, že by se toto prohlášení Prodávající o tom, že předmět kupní smlouvy je prost jakékoliv ekologické zátěže, ukázalo jako nepravdivé, Kupující je oprávněn dle jeho volby nechat odstranit tuto ekologickou zátěž na náklady Prodávající nebo odstoupit od kupní smlouvy dle článku 3.8. této smlouvy.

Čl. 4

Převod vlastnického práva

4.1 Vlastnické právo k Předmětu smlouvy přechází na Kupujícího vkladem vlastnického práva v jeho prospěch do katastru nemovitostí u příslušného katastrálního úřadu zpětně ke dni podání návrhu na povolení vkladu vlastnického práva.

4.2. Prodávající zmocňuje kupujícího k podání návrhu na vklad vlastnického práva k předmětu této kupní smlouvy, včetně veškerých náležitostí, ke katastrálnímu úřadu pro Středočeský kraj, katastrální pracoviště Praha – východ. Poplatky spojené se vkladem do katastru nemovitostí nese Kupující.

4.3. Smluvní strany se zavazují poskytnout katastrálnímu úřadu potřebnou součinnost a zavazují se doložit na výzvu katastrálního úřadu veškeré požadované podklady, popřípadě doplnit či změnit tuto smlouvu nebo návrh na vklad do katastru nemovitostí anebo odstranit vytýkané vady v souladu s požadavky příslušného katastrálního úřadu.

4.4. Smluvní strany prohlašují, že se až do provedení vkladu podle tohoto článku zdrží jakýchkoliv činností, které by vedly ke zmaření či ztížení tohoto úkonu.

Čl. 5

Další ujednání Smluvních stran

5.1. Prodávající se zavazuje předat Předmět smlouvy do 5 dnů od vkladu vlastnického práva do katastru nemovitostí dle této Smlouvy.

Čl. 6

Odstoupení Prodávající od smlouvy a sankční ujednání

6.1. Prodávající je oprávněna od Smlouvy odstoupit, pokud bude Kupující v prodlení se zaplacením kupní ceny o více než 15 dnů po uplynutí lhůty k zaplacení podle čl. 2.1. této smlouvy.

6.2. Odstoupení od Smlouvy musí být učiněno písemně a doručeno druhé Smluvní straně. Smlouva se odstoupením ruší od počátku. V tomto případě jsou Smluvní strany povinny vrátit si veškerá do doby odstoupení poskytnutá plnění a vzájemně se vypořádat s ohledem na zásady o bezdůvodném obohacení, čímž není dotčen nárok Smluvních stran na případnou náhradu škody.

Čl. 7

Závěrečná ustanovení

7.1. Kupující prohlašuje, že uzavření této smlouvy schválilo Zastupitelstvo Města Úvaly usnesením č. na svém zasedání konaném dne, čímž byly splněny zákonné podmínky.

7.2. Smluvní strany souhlasí s tím, že tato smlouva bude v celém znění zveřejněna a plně přístupna veřejnosti.

7.3. Tuto Smlouvu lze měnit nebo doplňovat pouze formou písemných dodatků podepsaných oběma Smluvními stranami.

7.4. Tato Smlouva nabývá platnosti a účinnosti dnem jejího podpisu oběma Smluvními stranami.

7.5. Tato Smlouva je vyhotovena v pěti stejnopisech s platností originálu, z nichž po jednom po podepsání obdrží Prodávající a příslušný katastrální úřad, tři stejnopisy jsou určeny pro potřeby Kupujícího.

7.6. Obě Smluvní strany prohlašují, že si tuto Smlouvu sepsanou na základě svobodné vůle přečetly, s jejím obsahem souhlasí a uzavřely ji svobodně, vážně a bez tísně. Na důkaz toho připojují své vlastnoruční podpisy.

V Úvalech dne

Kupující

V Úvalech dne

Prodávající

.....
Za Město Úvaly

Mgr. Petr Borecký, starosta

.....
B [] H []

KUPNÍ SMLOUVA

D [redacted] P [redacted], rodné číslo [redacted]
bytem [redacted]
(dále jen „Prodávající“) na jedné straně

a

Město Úvaly

IČO: 240931

se sídlem: Pražská 276, 250 82 Úvaly

zastoupeno starostou Mgr. Petrem Boreckým

(dále jen „Kupující“) na straně druhé

uzavírají níže uvedeného dne měsíce a roku v souladu s ustanovením § 2128 a násl. zákona č. 89/2012 Sb., občanského zákoníku, tuto **kupní smlouvu**:

Čl. 1

Předmět smlouvy

I.

1.1. Prodávající prohlašuje, že je spoluvlastníkem nemovitosti, a to pozemků

- parc.č. 1524 o výměře 197 m², a to spoluvlastnického podílu 1/8, tj. 24,6 m² , druh pozemku ostatní plocha – ostatní komunikace
- parc.č. 1522/1 o výměře 37 m², a to spoluvlastnického podílu 1/8, tj. 4,6 m² , druh pozemku ostatní plocha – ostatní komunikace

vše zaps. na LV č. 42 pro obec Úvaly, kat. úz. Úvaly u Prahy z Katastrálního úřadu pro Středočeský kraj se sídlem v Praze, Katastrální pracoviště Praha – východ se sídlem v Praze

(dále jen „Předmět smlouvy“).

1.2. Prodávající prodává a Kupující kupuje touto kupní smlouvou celý předmět kupní smlouvy, popsany v čl 1.1. této smlouvy.

Čl. 2

Kupní cena a způsob její úhrady

Kupní cena za Předmět smlouvy činí

4 672,- Kč

(slovy čtyři tisíce šest set sedmdesát dva korun českých).

Smluvní strany se dohodly, že kupní cena bude zaplacená takto:

- 2.1. Celou kupní cenu uhradí Kupující Prodávající do 10 dnů od rozhodnutí katastrálního úřadu o vkladu vlastnického práva ve prospěch kupujícího dle této smlouvy poštovní poukázkou.
- 2.2. Kupní cena nezahrnuje daň z nabytí nemovitých věcí, kterou v souladu s dohodou stran učiněnou v této kupní smlouvě a § 1 odst. 1 písm. a) zákonného opatření Senátu č. 340/2013 Sb., hradí Prodávající.
- 2.3. Kupní cena byla stanovena dohodou obou stran.

Čl. 3

Prohlášení smluvních stran

- 3.1. Kupující prohlašuje, že je mu znám stav, charakter a druh prodáváného Předmětu smlouvy a zavazuje se včas zaplatit Kupní cenu a převzít Předmět smlouvy do svého výlučného vlastnictví se všemi právy a povinnostmi.
- 3.2. Smluvní strany se zavazují, že si vzájemně poskytnou veškerou potřebnou součinnost ve všech záležitostech spojených s prodejem Předmětu smlouvy a s převodem vlastnického práva k němu.
- 3.3. Prodávající prohlašuje a odpovídá kupujícímu za to, že ke dni podpisu této smlouvy:
 - ohledně předmětu převodu neučinila ke dni uzavření této smlouvy žádné právní jednání směřující k převodu vlastnického práva k předmětu převodu na jinou osobu ve smyslu ust. § 1100 odst. 2 občanského zákoníku,
 - na předmětu převodu nevážnou žádné závady, které by ve smyslu ust. § 1107 občanského zákoníku přešly s převodem vlastnického práva k předmětu převodu na Kupujícího,
 - není jí známo, že by si jakákoliv třetí osoba činila jakékoliv právo nebo nárok (např. na vlastnictví, nájemní právo, věcné břemeno) ve vztahu k předmětu převodu, např. vyplývající z restitučních či rehabilitačních předpisů;
 - neběží žádné spory zejména soudní (včetně sporů před rozhodci nebo rozhodčími soudy), vztahující se k předmětu převodu, a to ani spory týkající se nájemních a sousedských vztahů, neběží žádné správní řízení, a to ani řízení na příslušném katastrálním úřadu týkající se předmětu převodu, nebylo vydáno žádné rozhodnutí, které by zakazovalo užívat předmět převodu určitým způsobem nebo všeobecně;
 - v současné době neexistují žádné právní povinnosti a nevyřízená úřední rozhodnutí s věcným účinkem vztahující se k předmětu převodu,
 - nemá žádné nedoplatky na daních nebo na poplatcích, ani jiné nedoplatky či dluhy, na základě kterých by mohl vzniknout jakýkoli závazek či omezení týkající se předmětu převodu (např. zákonné zástavní právo, soudcovské zástavní právo, exekutorské zástavní právo, zástavní právo, věcné břemeno apod.) a které by mohly vést k omezení

práv nakládat s předmětem převodu a k případnému uspokojení nároků třetích osob zpeněžením předmětu převodu;

- v předmětu převodu nemá sídlo žádná právnická osoba a trvalý pobyt či místo podnikání žádná fyzická osoba,
- na předmětu převodu nevážnou žádné dluhy, věcná břemena, služebnosti, zástavní práva, právo stavby, právo nájmu, pachtu či jiná práva či povinnosti ve prospěch třetích osob, která by Kupujícímu jakkoliv ztěžovala nebo znemožňovala výkon jeho vlastnického práva,
- ke dni uzavření této smlouvy nebylo vůči ní zahájeno insolvenční řízení a není jí známo, že by na ní byl podán insolvenční návrh, není vůči ní vykonatelné žádné rozhodnutí orgánu veřejné moci a neexistuje ani žádná jiná veřejná či soukromá listina, která by mohla být podkladem pro podání návrhu na nařízení exekuce či výkon rozhodnutí,
- k předmětu převodu nemá předkupní právo žádná osoba ani stát, tj. Česká republika, nebo jiný orgán veřejné moci či úřad,
- že předmět kupní smlouvy je prost jakékoliv ekologické zátěže,
- je oprávněna tuto smlouvu uzavřít a řádně plnit závazky v ní obsažené, neexistuje žádný závazek vůči jiné osobě, ani nárok státu, finančního úřadu nebo jiného orgánu státní správy nebo samosprávy, který by Prodávající bránil uzavřít a plnit tuto smlouvu,
- není v dispozici s předmětem převodu omezena ve smyslu ust. § 747 občanského zákoníku (existence rodinné domácnosti manželů), neboť v předmětu převodu se nenachází rodinná domácnost manželů,
- není jí známa žádná překážka, která by jí znemožňovala uzavření této smlouvy a pro kterou by Katastrální úřad nepovolil vklad vlastnického práva ve prospěch Kupujícího,
- žádná třetí osoba nevznesla ve vztahu k předmětu převodu jakýkoliv nárok, v jehož důsledku by mohlo dojít k omezení práva Prodávající předmět převodu prodat Kupujícímu,
- nezamlčela Kupujícímu žádné skutečnosti, jež by mohly ovlivnit jakýmkoliv způsobem jeho rozhodnutí do svého vlastnictví převzít předmět převodu
- Prodávající dále prohlašuje, že nemá žádné věřitele, k jejichž zkrácení ve smyslu § 589 Občanského zákoníku by mohlo převodem předmětu převodu dojít a s předmětem převodu nesouvisí žádné dluhy, které by mohly na Kupujícího ve smyslu § 1893 Občanského zákoníku přejít.

3.4. Prodávající prohlašuje, že neexistují žádné jiné smlouvy či dohody, které by ohledně předmětu převodu dle této smlouvy zakládaly výše uvedená práva, jež dosud nejsou zapsána v katastru nemovitostí, pokud se tam zapisují, a ani nejsou u příslušného katastrálního úřadu ohledně předmětu převodu podle této smlouvy podány žádné návrhy, o nichž dosud nebylo pravomocně rozhodnuto.

3.5. Prodávající se zavazuje, že po uzavření této smlouvy ve prospěch Kupujícího podle této smlouvy nezatíží předmět převodu závazky ve prospěch svůj ani třetích osob žádným věcným právem, nájemním ani jakýmkoli jiným právem a ani jinak předmět převodu podle této smlouvy nezatíží vyjma zástavního práva ve prospěch úvěrující banky Kupujícího.

3.6. Kupující prohlašuje, že se před podpisem této smlouvy seznámil s faktickým i právním stavem předmětu převodu, s jeho součástmi i příslušenstvím, jakož i s přístupem k němu a v tomto stavu předmět převodu přebírá do svého vlastnictví. Kupující prohlašuje, že touto smlouvou na sebe přebírá veškerá práva a povinnosti vlastníka předmětu převodu vyplývající ze zákona.

3.7. Kupující bere na vědomí, že jiné závady, než ty, které jsou zapsané ve veřejném seznamu (katastr nemovitostí) a uvedené v této smlouvě na něho přejdou pouze tehdy, měl-li a mohl-li je z okolností zjistit nebo bylo-li to ujednáno anebo stanoví-li tak zákon, přičemž prodávající podpisem této smlouvy kupujícího ujišťuje, že předmět převodu nemá žádné závady, které nebylo možné zjistit během standardní prohlídky předmětu převodu.

3.8. V případě, že se tvrzení Prodávající uvedená v čl. III. odst. 3 a 4 této smlouvy projeví jako nepravdivá, nebo v případě, že Prodávající poruší závazek sjednaný v čl. V. odst. 5. této smlouvy, je kupující oprávněn od této smlouvy odstoupit nebo požadovat slevu z kupní ceny.

3.9. Odstoupením se tato smlouva od počátku ruší. Smluvní strany jsou si povinny bezodkladně vrátit již poskytnutá plnění a vzájemně se vypořádat podle zásad o bezdůvodném obohacení. Odstoupení musí být učiněno písemnou formou s tím, že úkon o odstoupení musí být druhé smluvní straně doručen. Odstoupením od smlouvy nezaniká právo smluvních stran na náhradu škody způsobenou uvedením nepravdivých, neúplných či nepřesných údajů v této smlouvě, či porušením povinností či závazků. Odstoupení od smlouvy je účinné okamžikem doručení projevu vůle o odstoupení druhé straně.

3.10. V případě, že by se toto prohlášení Prodávající o tom, že předmět kupní smlouvy je prost jakékoliv ekologické zátěže, ukázalo jako nepravdivé, Kupující je oprávněn dle jeho volby nechat odstranit tuto ekologickou zátěž na náklady Prodávající nebo odstoupit od kupní smlouvy dle článku 3.8. této smlouvy

Čl. 4

Převod vlastnického práva

4.1 Vlastnické právo k Předmětu smlouvy přechází na Kupujícího vkladem vlastnického práva v jeho prospěch do katastru nemovitostí u příslušného katastrálního úřadu zpětně ke dni podání návrhu na povolení vkladu vlastnického práva.

4.2. Prodávající zmocňuje kupujícího k podání návrhu na vklad vlastnického práva k předmětu této kupní smlouvy, včetně veškerých náležitostí, ke katastrálnímu úřadu pro Středočeský kraj, katastrální pracoviště Praha – východ. Poplatky spojené se vkladem do katastru nemovitostí nese Kupující.

4.3. Smluvní strany se zavazují poskytnout katastrálnímu úřadu potřebnou součinnost a zavazují se doložit na výzvu katastrálního úřadu veškeré požadované podklady, popřípadě doplnit či změnit tuto smlouvu nebo návrh na vklad do katastru nemovitostí anebo odstranit vytýkané vady v souladu s požadavky příslušného katastrálního úřadu.

4.4. Smluvní strany prohlašují, že se až do provedení vkladu podle tohoto článku zdrží jakýchkoliv činností, které by vedly ke zmaření či ztížení tohoto úkonu.

Čl. 5

Další ujednání Smluvních stran

5.1. Prodávající se zavazuje předat Předmět smlouvy do 5 dnů od vkladu vlastnického práva do katastru nemovitostí dle této Smlouvy.

Čl. 6

Odstoupení Prodávající od smlouvy a sankční ujednání

6.1. Prodávající je oprávněna od Smlouvy odstoupit, pokud bude Kupující v prodlení se zaplacením kupní ceny o více než 15 dnů po uplynutí lhůty k zaplacení podle čl. 2.1. této smlouvy.

6.2. Odstoupení od Smlouvy musí být učiněno písemně a doručeno druhé Smluvní straně. Smlouva se odstoupením ruší od počátku. V tomto případě jsou Smluvní strany povinny vrátit si veškerá do doby odstoupení poskytnutá plnění a vzájemně se vypořádat s ohledem na zásady o bezdůvodném obohacení, čímž není dotčen nárok Smluvních stran na případnou náhradu škody.

Čl. 7

Závěrečná ustanovení

7.1. Kupující prohlašuje, že uzavření této smlouvy schválilo Zastupitelstvo Města Úvaly usnesením č. na svém zasedání konaném dne, čímž byly splněny zákonné podmínky.

7.2. Smluvní strany souhlasí s tím, že tato smlouva bude v celém znění zveřejněna a plně přístupna veřejnosti

7.3. Tuto Smlouvu lze měnit nebo doplňovat pouze formou písemných dodatků podepsaných oběma Smluvními stranami.

7.4. Tato Smlouva nabývá platnosti a účinnosti dnem jejího podpisu oběma Smluvními stranami.

7.5. Tato Smlouva je vyhotovena v pěti stejnopisech s platností originálu, z nichž po jednom po podepsání obdrží Prodávající a příslušný katastrální úřad, tři stejnopisy jsou určeny pro potřeby Kupujícího.

7.6. Obě Smluvní strany prohlašují, že si tuto Smlouvu sepsanou na základě svobodné vůle přečetly, s jejím obsahem souhlasí a uzavřely ji svobodně, vážně a bez tísně. Na důkaz toho připojují své vlastnoruční podpisy.

V Úvalech dne
Kupující

V Praze dne
Prodávající

.....
Za Město Úvaly

Mgr. Petr Borecký, starosta

.....
D [REDACTED] P [REDACTED]

KUPNÍ SMLOUVA

K [redacted] H [redacted], rodné číslo [redacted]
bytem [redacted]
(dále jen „Prodávající“) na jedné straně

a

Město Úvaly
IČO: 240931
se sídlem: Pražská 276, 250 82 Úvaly
zastoupeno starostou Mgr. Petrem Boreckým
(dále jen „Kupující“) na straně druhé

uzavírají níže uvedeného dne měsíce a roku v souladu s ustanovením § 2128 a násl. zákona č. 89/2012 Sb., občanského zákoníku, tuto **kupní smlouvu**:

Čl. 1 Předmět smlouvy

I.

1.1. Prodávající prohlašuje, že je spoluvlastníkem nemovitosti, a to pozemku

- parc.č. 998/10 o výměře 152 m², a to spoluvlastnického podílu 1/3, tj. 50,7 m², druh pozemku ostatní plocha – ostatní komunikace

zaps. na LV č. 1285 pro obec Úvaly, kat. úz. Úvaly u Prahy z Katastrálního úřadu pro Středočeský kraj se sídlem v Praze, Katastrální pracoviště Praha – východ se sídlem v Praze

(dále jen „Předmět smlouvy“).

Prodávající prodává a Kupující kupuje touto kupní smlouvou celý předmět kupní smlouvy, popsany v čl 1.1. této smlouvy.

Čl. 2 Kupní cena a způsob její úhrady

Kupní cena za Předmět smlouvy činí

8 112 Kč

(slovy osm tisíc sto dvanáct korun českých).

Smluvní strany se dohodly, že kupní cena bude zaplacená takto:

- 2.1. Celou kupní cenu uhradí Kupující Prodávající do 10 dnů od rozhodnutí katastrálního úřadu o vkladu vlastnického práva ve prospěch kupujícího dle této smlouvy poukázána poštovní poukázkou.
- 2.2. Kupní cena nezahrnuje daň z nabytí nemovitých věcí, kterou v souladu s dohodou stran učiněnou v této kupní smlouvě a § 1 odst. 1 písm. a) zákonného opatření Senátu č. 340/2013 Sb., hradí Prodávající.
- 2.3. Kupní cena byla stanovena dohodou obou stran.

Čl. 3

Prohlášení smluvních stran

- 3.1. Kupující prohlašuje, že je jí znám stav, charakter a druh prodávávaného Předmětu smlouvy a zavazuje se včas zaplatit Kupní cenu a převzít Předmět smlouvy do svého výlučného vlastnictví se všemi právy a povinnostmi.
- 3.2. Smluvní strany se zavazují, že si vzájemně poskytnou veškerou potřebnou součinnost ve všech záležitostech spojených s prodejem Předmětu smlouvy a s převodem vlastnického práva k němu.
- 3.3. Prodávající prohlašuje a odpovídá kupujícímu za to, že ke dni podpisu této smlouvy:
 - ohledně předmětu převodu neučinila ke dni uzavření této smlouvy žádné právní jednání směřující k převodu vlastnického práva k předmětu převodu na jinou osobu ve smyslu ust. § 1100 odst. 2 občanského zákoníku,
 - na předmětu převodu neváznou žádné závady, které by ve smyslu ust. § 1107 občanského zákoníku přešly s převodem vlastnického práva k předmětu převodu na Kupujícího,
 - není jí známo, že by si jakákoliv třetí osoba činila jakékoliv právo nebo nárok (např. na vlastnictví, nájemní právo, věcné břemeno) ve vztahu k předmětu převodu, např. vyplývající z restitučních či rehabilitačních předpisů;
 - neběží žádné spory zejména soudní (včetně sporů před rozhodci nebo rozhodčími soudy), vztahující se k předmětu převodu, a to ani spory týkající se nájemních a sousedských vztahů, neběží žádné správní řízení, a to ani řízení na příslušném katastrálním úřadu týkající se předmětu převodu, nebylo vydáno žádné rozhodnutí, které by zakazovalo užívat předmět převodu určitým způsobem nebo všeobecně;
 - v současné době neexistují žádné právní povinnosti a nevyřízená úřední rozhodnutí s věcným účinkem vztahujícím se k předmětu převodu,
 - nemá žádné nedoplatky na daních nebo na poplatcích, ani jiné nedoplatky či dluhy, na základě kterých by mohl vzniknout jakýkoli závazek či omezení týkající se předmětu převodu (např. zákonné zástavní právo, soudcovské zástavní právo, exekutorské zástavní právo, zástavní právo, věcné břemeno apod.) a které by mohly vést k omezení práv nakládat s předmětem převodu a k případnému uspokojení nároků třetích osob zpeněžením předmětu převodu;
 - v předmětu převodu nemá sídlo žádná právnická osoba a trvalý pobyt či místo podnikání žádná fyzická osoba,

- na předmětu převodu nevážnou žádné dluhy, věcná břemena, služebnosti, zástavní práva, právo stavby, právo nájmu, pachtu či jiná práva či povinnosti ve prospěch třetích osob, která by Kupujícímu jakkoliv ztěžovala nebo znemožňovala výkon jeho vlastnického práva,
- ke dni uzavření této smlouvy nebylo vůči ní zahájeno insolvenční řízení a není jí známo, že by na ní byl podán insolvenční návrh, není vůči ní vykonatelné žádné rozhodnutí orgánu veřejné moci a neexistuje ani žádná jiná veřejná či soukromá listina, která by mohla být podkladem pro podání návrhu na nařízení exekuce či výkon rozhodnutí,
- k předmětu převodu nemá předkupní právo žádná osoba ani stát, tj. Česká republika, nebo jiný orgán veřejné moci či úřad,
- že předmět kupní smlouvy je prost jakékoliv ekologické zátěže,
- je oprávněna tuto smlouvu uzavřít a řádně plnit závazky v ní obsažené, neexistuje žádný závazek vůči jiné osobě, ani nárok státu, finančního úřadu nebo jiného orgánu státní správy nebo samosprávy, který by Prodávajícímu bránil uzavřít a plnit tuto smlouvu,
- není v dispozici s předmětem převodu omezena ve smyslu ust. § 747 občanského zákoníku (existence rodinné domácnosti manželů), neboť v předmětu převodu se nenachází rodinná domácnost manželů,
- není jí známa žádná překážka, která by jí znemožňovala uzavření této smlouvy a pro kterou by Katastrální úřad nepovolil vklad vlastnického práva ve prospěch Kupujícího,
- žádná třetí osoba nevznesla ve vztahu k předmětu převodu jakýkoliv nárok, v jehož důsledku by mohlo dojít k omezení práva Prodávající předmět převodu prodat Kupujícímu,
- nezamlčela Kupujícímu žádné skutečnosti, jež by mohly ovlivnit jakýmkoliv způsobem jeho rozhodnutí do svého vlastnictví převzít předmět převodu
- Prodávající dále prohlašuje, že nemá žádné věřitele, k jejichž zkrácení ve smyslu § 589 Občanského zákoníku by mohlo převodem předmětu převodu dojít a s předmětem převodu nesouvisí žádné dluhy, které by mohly na Kupujícího ve smyslu § 1893 Občanského zákoníku přejít.

3.4. Prodávající prohlašuje, že neexistují žádné jiné smlouvy či dohody, které by ohledně předmětu převodu dle této smlouvy zakládaly výše uvedená práva, jež dosud nejsou zapsána v katastru nemovitostí, pokud se tam zapisují, a ani nejsou u příslušného katastrálního úřadu ohledně předmětu převodu podle této smlouvy podány žádné návrhy, o nichž dosud nebylo pravomocně rozhodnuto.

3.5. Prodávající se zavazuje, že po uzavření této smlouvy ve prospěch Kupujícího podle této smlouvy nezatíží předmět převodu závazky ve prospěch svůj ani třetích osob žádným věcným právem, nájmem ani jakýmkoli jiným právem a ani jinak předmět převodu podle této smlouvy nezatíží vyjma zástavního práva ve prospěch úvěrující banky Kupujícího.

3.6. Kupující prohlašuje, že se před podpisem této smlouvy seznámil s faktickým i právním stavem předmětu převodu, s jeho součástmi i příslušenstvím, jakož i s přístupem k němu a v tomto stavu předmět převodu přebírá do svého vlastnictví. Kupující prohlašuje, že touto

smlouvou na sebe přebírá veškerá práva a povinnosti vlastníka předmětu převodu vyplývající ze zákona.

3.7. Kupující bere na vědomí, že jiné závady, než ty, které jsou zapsané ve veřejném seznamu (katastr nemovitostí) a uvedené v této smlouvě na něho přejdou pouze tehdy, měl-li a mohl-li je z okolností zjistit nebo bylo-li to ujednáno anebo stanoví-li tak zákon, přičemž prodávající podpisem této smlouvy kupujícího ujišťuje, že předmět převodu nemá žádné závady, které nebylo možné zjistit během standardní prohlídky předmětu převodu.

3.8. V případě, že se tvrzení Prodávající uvedené v čl. III. odst. 3 a 4 této smlouvy projeví jako nepravdivá, nebo v případě, že Prodávající poruší závazek sjednaný v čl. V. odst. 5. této smlouvy, je Kupující oprávněn od této smlouvy odstoupit nebo požadovat slevu z kupní ceny.

3.9. Odstoupením se tato smlouva od počátku ruší. Smluvní strany jsou si povinny bezodkladně vrátit již poskytnutá plnění a vzájemně se vypořádat podle zásad o bezdůvodném obohacení. Odstoupení musí být učiněno písemnou formou s tím, že úkon o odstoupení musí být druhé smluvní straně doručen. Odstoupením od smlouvy nezaniká právo smluvních stran na náhradu škody způsobenou uvedením nepravdivých, neúplných či nepřesných údajů v této smlouvě, či porušením povinností či závazků. Odstoupení od smlouvy je účinné okamžikem doručení projevu vůle o odstoupení druhé straně.

3.10. V případě, že by se toto prohlášení Prodávající o tom, že předmět kupní smlouvy je prost jakékoliv ekologické zátěže, ukázalo jako nepravdivé, Kupující je oprávněn dle jeho volby nechat odstranit tuto ekologickou zátěž na náklady Prodávající nebo odstoupit od kupní smlouvy dle článku 3.8. této smlouvy

Čl. 4

Převod vlastnického práva

4.1 Vlastnické právo k Předmětu smlouvy přechází na Kupujícího vkladem vlastnického práva v jeho prospěch do katastru nemovitostí u příslušného katastrálního úřadu zpětně ke dni podání návrhu na povolení vkladu vlastnického práva.

4.2. Prodávající zmocňuje kupujícího k podání návrhu na vklad vlastnického práva k předmětu této kupní smlouvy, včetně veškerých náležitostí, ke katastrálnímu úřadu pro Středočeský kraj, katastrální pracoviště Praha – východ. Poplatky spojené se vkladem do katastru nemovitostí nese Kupující.

4.3. Smluvní strany se zavazují poskytnout katastrálnímu úřadu potřebnou součinnost a zavazují se doložit na výzvu katastrálního úřadu veškeré požadované podklady, popřípadě doplnit či změnit tuto smlouvu nebo návrh na vklad do katastru nemovitostí anebo odstranit vytýkané vady v souladu s požadavky příslušného katastrálního úřadu.

4.4. Smluvní strany prohlašují, že se až do provedení vkladu podle tohoto článku zdrží jakýchkoliv činností, které by vedly ke zmaření či ztížení tohoto úkonu.

Čl. 5

Další ujednání Smluvních stran

5.1. Prodávající se zavazuje předat Předmět smlouvy do 5 dnů od vkladu vlastnického práva do katastru nemovitostí dle této Smlouvy.

Čl. 6

Odstoupení Prodávající od smlouvy a sankční ujednání

6.1. Prodávající je oprávněna od Smlouvy odstoupit, pokud bude Kupující v prodlení se zaplacením kupní ceny o více než 15 dnů po uplynutí lhůty k zaplacení podle čl. 2.1.této smlouvy.

6.2. Odstoupení od Smlouvy musí být učiněno písemně a doručeno druhé Smluvní straně. Smlouva se odstoupením ruší od počátku. V tomto případě jsou Smluvní strany povinny vrátit si veškerá do doby odstoupení poskytnutá plnění a vzájemně se vypořádat s ohledem na zásady o bezdůvodném obohacení, čímž není dotčen nárok Smluvních stran na případnou náhradu škody.

Čl. 7

Závěrečná ustanovení

7.1. Kupující prohlašuje, že uzavření této smlouvy schválilo Zastupitelstvo Města Úvaly usnesením č. na svém zasedání konaném dne, čímž byly splněny zákonné podmínky.

7.2. Smluvní strany souhlasí s tím, že tato smlouva bude v celém znění zveřejněna a plně přístupna veřejnosti

7.3. Tuto Smlouvu lze měnit nebo doplňovat pouze formou písemných dodatků podepsaných oběma Smluvními stranami.

7.4. Tato Smlouva nabývá platnosti a účinnosti dnem jejího podpisu oběma Smluvními stranami.

7.5. Tato Smlouva je vyhotovena v pěti stejnopisech s platností originálu, z nichž po jednom po podepsání obdrží Prodávající a příslušný katastrální úřad, tři stejnopisy jsou určeny pro potřeby Kupujícího.

7.6. Obě Smluvní strany prohlašují, že si tuto Smlouvu sepsanou na základě svobodné vůle přečetly, s jejím obsahem souhlasí a uzavřely ji svobodně, vážně a bez tísně. Na důkaz toho připojují své vlastnoruční podpisy.

V Úvalech dne

Kupující

V Praze dne

Prodávající

.....
Za Město Úvaly

Mgr. Petr Borecký, starosta

.....
H [] K []

KUPNÍ SMLOUVA

Ing. J. V. , rodné číslo
bytem
(dále jen „Prodávající“) na jedné straně

a

Město Úvaly
IČO: 240931
se sídlem: Pražská 276, 250 82 Úvaly
zastoupeno starostou Mgr. Petrem Boreckým
(dále jen „Kupující“) na straně druhé

uzavírají níže uvedeného dne měsíce a roku v souladu s ustanovením § 2128 a násl. zákona č. 89/2012 Sb., občanského zákoníku, tuto **kupní smlouvu**:

Čl. 1 Předmět smlouvy

I.

1.1. Prodávající prohlašuje, že je spoluvlastníkem nemovitosti, a to pozemků

- parc.č. 1757/4 o výměře 227 m², a to spoluvlastnického podílu 1/2 tj. 113,5 m² , druh pozemku ostatní plocha – ostatní komunikace
- parc.č. 2249/4 o výměře 238m², a to spoluvlastnického podílu 1/2, tj. 119 m² , druh pozemku ostatní plocha – ostatní komunikace

vše zaps. na LV č. 1486 pro obec Úvaly, kat. úz. Úvaly u Prahy z Katastrálního úřadu pro Středočeský kraj se sídlem v Praze, Katastrální pracoviště Praha – východ se sídlem v Praze

(dále jen „Předmět smlouvy“).

1.2. Prodávající prodává a Kupující kupuje touto kupní smlouvou celý předmět kupní smlouvy, popsany v čl. 1.1. této smlouvy.

Čl. 2 Kupní cena a způsob její úhrady

Kupní cena za Předmět smlouvy činí

27 900,- Kč

(slovy dvacet sedm tisíc devět set korun českých).

Smluvní strany se dohodly, že kupní cena bude zaplacená takto:

■ Celá kupní cena bude kupujícím prodávajícím uhrazena do 10 dnů od rozhodnutí katastrálního úřadu o vkladu vlastnického práva ve prospěch kupujícího dle této smlouvy na číslo účtu ■

2.2. Kupní cena nezahrnuje daň z nabytí nemovitých věcí, kterou v souladu s dohodou stran učiněnou v této kupní smlouvě a § 1 odst. 1 písm. a) zákonného opatření Senátu č. 340/2013 Sb., hradí Prodávající.

2.3. Kupní cena byla stanovena dohodou obou stran.

Čl. 3

Prohlášení smluvních stran

3.1. Kupující prohlašuje, že je mu znám stav, charakter a druh prodávajícího Předmětu smlouvy a zavazuje se včas zaplatit Kupní cenu a převzít Předmět smlouvy do svého výlučného vlastnictví se všemi právy a povinnostmi.

3.2. Smluvní strany se zavazují, že si vzájemně poskytnou veškerou potřebnou součinnost ve všech záležitostech spojených s prodejem Předmětu smlouvy a s převodem vlastnického práva k němu.

3.3. Prodávající prohlašuje a odpovídá kupujícímu za to, že ke dni podpisu této smlouvy:

- ohledně předmětu převodu nečinil ke dni uzavření této smlouvy žádné právní jednání směřující k převodu vlastnického práva k předmětu převodu na jinou osobu ve smyslu ust. § 1100 odst. 2 občanského zákoníku,
- na předmětu převodu nevážnou žádné závady, které by ve smyslu ust. § 1107 občanského zákoníku přešly s převodem vlastnického práva k předmětu převodu na Kupujícího,
- není mu známo, že by si jakákoliv třetí osoba činila jakékoliv právo nebo nárok (např. na vlastnictví, nájemní právo, věcné břemeno) ve vztahu k předmětu převodu, např. vyplývající z restitučních či rehabilitačních předpisů;
- neběží žádné spory zejména soudní (včetně sporů před rozhodci nebo rozhodčími soudy), vztahující se k předmětu převodu, a to ani spory týkající se nájemních a sousedských vztahů, neběží žádné správní řízení, a to ani řízení na příslušném katastrálním úřadu týkající se předmětu převodu, nebylo vydáno žádné rozhodnutí, které by zakazovalo užívat předmět převodu určitým způsobem nebo všeobecně;
- v současné době neexistují žádné právní povinnosti a nevyřízená úřední rozhodnutí s věcným účinkem vztahující se k předmětu převodu,
- nemá žádné nedoplatky na daních nebo na poplatcích, ani jiné nedoplatky či dluhy, na základě kterých by mohl vzniknout jakýkoli závazek či omezení týkající se předmětu převodu (např. zákonné zástavní právo, soudcovské zástavní právo, exekutorské zástavní právo, zástavní právo, věcné břemeno apod.) a které by mohly vést k omezení

práv nakládat s předmětem převodu a k případnému uspokojení nároků třetích osob zpeněžením předmětu převodu;

- v předmětu převodu nemá sídlo žádná právnická osoba a trvalý pobyt či místo podnikání žádná fyzická osoba,
- na předmětu převodu neváznou žádné dluhy, věcná břemena, služebnosti, zástavní práva, právo stavby, právo nájmu, pachtu či jiná práva či povinnosti ve prospěch třetích osob, která by Kupujícímu jakkoliv ztěžovala nebo znemožňovala výkon jeho vlastnického práva,
- ke dni uzavření této smlouvy nebylo vůči němu zahájeno insolvenční řízení a není mu známo, že by na něj byl podán insolvenční návrh, není vůči němu vykonatelné žádné rozhodnutí orgánu veřejné moci a neexistuje ani žádná jiná veřejná či soukromá listina, která by mohla být podkladem pro podání návrhu na nařízení exekuce či výkon rozhodnutí,
- k předmětu převodu nemá předkupní právo žádná osoba ani stát, tj. Česká republika, nebo jiný orgán veřejné moci či úřad,
- že předmět kupní smlouvy je prost jakékoliv ekologické zátěže,
- je oprávněn tuto smlouvu uzavřít a řádně plnit závazky v ní obsažené, neexistuje žádný závazek vůči jiné osobě, ani nárok státu, finančního úřadu nebo jiného orgánu státní správy nebo samosprávy, který by Prodávajícímu bránil uzavřít a plnit tuto smlouvu,
- není v dispozici s předmětem převodu omezena ve smyslu ust. § 747 občanského zákoníku (existence rodinné domácnosti manželů), neboť v předmětu převodu se nenachází rodinná domácnost manželů,
- není mu známa žádná překážka, která by mu znemožňovala uzavření této smlouvy a pro kterou by Katastrální úřad nepovolil vklad vlastnického práva ve prospěch Kupujícího,
- žádná třetí osoba nevznesla ve vztahu k předmětu převodu jakýkoliv nárok, v jehož důsledku by mohlo dojít k omezení práva Prodávající předmět převodu prodat Kupujícímu,
- nezamlčel Kupujícímu žádné skutečnosti, jež by mohly ovlivnit jakýmkoliv způsobem jeho rozhodnutí do svého vlastnictví převzít předmět převodu
- Prodávající dále prohlašuje, že nemá žádné věřitele, k jejichž zkrácení ve smyslu § 589 Občanského zákoníku by mohlo převodem předmětu převodu dojít a s předmětem převodu nesouvisí žádné dluhy, které by mohly na Kupujícího ve smyslu § 1893 Občanského zákoníku přejít.

3.4. Prodávající prohlašuje, že neexistují žádné jiné smlouvy či dohody, které by ohledně předmětu převodu dle této smlouvy zakládaly výše uvedená práva, jež dosud nejsou zapsána v katastru nemovitostí, pokud se tam zapisují, a ani nejsou u příslušného katastrálního úřadu ohledně předmětu převodu podle této smlouvy podány žádné návrhy, o nichž dosud nebylo pravomocně rozhodnuto.

3.5. Prodávající se zavazuje, že po uzavření této smlouvy ve prospěch Kupujícího podle této smlouvy nezatíží předmět převodu závazky ve prospěch svůj ani třetích osob žádným věcným

právem, nájemním ani jakýmkoli jiným právem a ani jinak předmět převodu podle této smlouvy nezatíží vyjma zástavního práva ve prospěch úvěrující banky Kupujícího.

3.6. Kupující prohlašuje, že se před podpisem této smlouvy seznámil s faktickým i právním stavem předmětu převodu, s jeho součástmi i příslušenstvím, jakož i s přístupem k němu a v tomto stavu předmět převodu přebírá do svého vlastnictví. Kupující prohlašuje, že touto smlouvou na sebe přebírá veškerá práva a povinnosti vlastníka předmětu převodu vyplývající ze zákona.

3.7. Kupující bere na vědomí, že jiné závady, než ty, které jsou zapsané ve veřejném seznamu (katastr nemovitostí) a uvedené v této smlouvě na něho přejdou pouze tehdy, měl-li a mohl-li je z okolností zjistit nebo bylo-li to ujednáno anebo stanoví-li tak zákon, přičemž prodávající podpisem této smlouvy kupujícího ujišťuje, že předmět převodu nemá žádné závady, které nebylo možné zjistit během standardní prohlídky předmětu převodu.

3.8. V případě, že se tvrzení Prodávajícího uvedená v čl. III. odst. 3 a 4 této smlouvy projeví jako nepravdivá, nebo v případě, že Prodávající poruší závazek sjednaný v čl. V. odst. 5. této smlouvy, je Prodávající povinen zaplatit Kupujícímu smluvní pokutu 5.000,- Kč. Kupující je dále oprávněn od této smlouvy odstoupit nebo požadovat slevu z kupní ceny.

3.9. Odstoupením se tato smlouva od počátku ruší. Smluvní strany jsou si povinny bezodkladně vrátit již poskytnutá plnění a vzájemně se vypořádat podle zásad o bezdůvodném obohacení. Odstoupení musí být učiněno písemnou formou s tím, že úkon o odstoupení musí být druhé smluvní straně doručen. Odstoupením od smlouvy nezaniká právo smluvních stran na náhradu škody způsobenou uvedením nepravdivých, neúplných či nepřesných údajů v této smlouvě, či porušením povinností či závazků. Odstoupení od smlouvy je účinné okamžikem doručení projevu vůle o odstoupení druhé straně.

3.10. V případě, že by se toto prohlášení Prodávajícího o tom, že předmět kupní smlouvy je prost jakékoliv ekologické zátěže, ukázalo jako nepravdivé, Kupující je oprávněn dle jeho volby nechat odstranit tuto ekologickou zátěž na náklady Prodávajícího nebo odstoupit od kupní smlouvy dle článku 3.8. této smlouvy.

Čl. 4

Převod vlastnického práva

4.1 Vlastnické právo k Předmětu smlouvy přechází na Kupujícího vkladem vlastnického práva v jeho prospěch do katastru nemovitostí u příslušného katastrálního úřadu zpětně ke dni podání návrhu na povolení vkladu vlastnického práva.

4.2. Prodávající zmocňuje kupujícího k podání návrhu na vklad vlastnického práva k předmětu této kupní smlouvy, včetně veškerých náležitostí, ke katastrálnímu úřadu pro Středočeský kraj, katastrální pracoviště Praha – východ. Poplatky spojené se vkladem do katastru nemovitostí nese Kupující.

4.3. Smluvní strany se zavazují poskytnout katastrálnímu úřadu potřebnou součinnost a zavazují se doložit na výzvu katastrálního úřadu veškeré požadované podklady, popřípadě doplnit či změnit tuto smlouvu nebo návrh na vklad do katastru nemovitostí anebo odstranit vytýkané vady v souladu s požadavky příslušného katastrálního úřadu.

4.4. Smluvní strany prohlašují, že se až do provedení vkladu podle tohoto článku zdrží jakýchkoliv činností, které by vedly ke zmaření či ztížení tohoto úkonu.

Čl. 5

Další ujednání Smluvních stran

5.1. Prodávající se zavazuje předat Předmět smlouvy do 5 dnů od vkladu vlastnického práva do katastru nemovitostí dle této Smlouvy.

Čl. 6

Odstoupení Prodávající od smlouvy a sankční ujednání

6.1. Prodávající je oprávněn od Smlouvy odstoupit, pokud bude Kupující v prodlení se zaplacením kupní ceny o více než 15 dnů po uplynutí lhůty k zaplacení podle čl. 2.1. této smlouvy.

6.2. Odstoupení od Smlouvy musí být učiněno písemně a doručeno druhé Smluvní straně. Smlouva se odstoupením ruší od počátku. V tomto případě jsou Smluvní strany povinny vrátit si veškerá do doby odstoupení poskytnutá plnění a vzájemně se vypořádat s ohledem na zásady o bezdůvodném obohacení, čímž není dotčen nárok Smluvních stran na případnou náhradu škody.

Čl. 7

Závěrečná ustanovení

7.1. Kupující prohlašuje, že uzavření této smlouvy schválilo Zastupitelstvo Města Úvaly usnesením č. na svém zasedání konaném dne, čímž byly splněny zákonné podmínky.

7.2. Smluvní strany souhlasí s tím, že tato smlouva bude v celém znění zveřejněna a plně přístupna veřejnosti

7.3. Tuto Smlouvu lze měnit nebo doplňovat pouze formou písemných dodatků podepsaných oběma Smluvními stranami.

7.4. Tato Smlouva nabývá platnosti a účinnosti dnem jejího podpisu oběma Smluvními stranami.

7.5. Tato Smlouva je vyhotovena v pěti stejnopisech s platností originálu, z nichž po jednom po podepsání obdrží Prodávající a příslušný katastrální úřad, tři stejnopisy jsou určeny pro potřeby Kupujícího.

7.6. Obě Smluvní strany prohlašují, že si tuto Smlouvu sepsanou na základě svobodné vůle přečetly, s jejím obsahem souhlasí a uzavřely ji svobodně, vážně a bez tísně. Na důkaz toho připojují své vlastnoruční podpisy.

V Úvalech dne

Kupující

V Praze dne

Prodávající

.....

.....

Za Město Úvaly

Mgr. Petr Borecký, starosta

Ing. J ■ V ■

KUPNÍ SMLOUVA

Ž [redacted] J [redacted],
rodné číslo [redacted], bytem [redacted]
(dále jen „Prodávající“) na straně jedné

a

Město Úvaly
IČO: 240931
se sídlem: Pražská 276, 250 82 Úvaly
zastoupeno starostou Mgr. Petrem Boreckým
(dále jen „Kupující“) na straně druhé

uzavírají níže uvedeného dne měsíce a roku v souladu s ustanovením § 2128 a násl. zákona č. 89/2012 Sb., občanského zákoníku, tuto **kupní smlouvu**:

Čl. 1 Předmět smlouvy

I.

1.1. Prodávající prohlašuje, že je spoluvlastníkem nemovitosti, a to pozemků

- parc.č. 3647/7 o výměře 726 m², a to spoluvlastnického podílu id.1/2, tj. 363 m², druh pozemku ostatní plocha – ostatní komunikace
- parc.č. 3647/6 o výměře 4 m², a to spoluvlastnického podílu id.1/2, tj. 2,0 m², druh pozemku ostatní plocha – ostatní komunikace

vše zaps. na LV č. 1120 pro obec Úvaly, kat. úz. Úvaly u Prahy z Katastrálního úřadu pro Středočeský kraj se sídlem v Praze, Katastrální pracoviště Praha – východ.

(dále jen „Předmět smlouvy“).

1.2. Prodávající prodává a kupující kupuje touto kupní smlouvou celý předmět kupní smlouvy, popsany v čl 1.1. této smlouvy.

Čl. 2 Kupní cena a způsob její úhrady

Kupní cena za Předmět smlouvy činí

43 800,- Kč

(slovy čtyřicet tři tisíc osm set korun českých).

Smluvní strany se dohodly, že kupní cena bude zaplacená takto:

- 2.1. Celou kupní cenu uhradí Kupující Prodávající do 10 dnů od rozhodnutí katastrálního úřadu o vkladu vlastnického práva ve prospěch kupujícího dle této smlouvy na číslo účtu [REDACTED]
- 2.2. Kupní cena nezahrnuje daň z nabytí nemovitých věcí, kterou v souladu s dohodou stran učiněnou v této kupní smlouvě a § 1 odst. 1 písm. a) zákonného opatření Senátu č. 340/2013 Sb., hradí Prodávající.
- 2.3. Kupní cena byla stanovena dohodou obou stran.

Čl. 3

Prohlášení smluvních stran

- 3.1. Kupující prohlašuje, že je jí znám stav, charakter a druh prodávávaného Předmětu smlouvy a zavazuje se včas zaplatit Kupní cenu a převzít Předmět smlouvy do svého výlučného vlastnictví se všemi právy a povinnostmi.
- 3.2. Smluvní strany se zavazují, že si vzájemně poskytnou veškerou potřebnou součinnost ve všech záležitostech spojených s prodejem Předmětu smlouvy a s převodem vlastnického práva k němu.
- 3.3. Prodávající prohlašuje a odpovídá kupujícímu za to, že ke dni podpisu této smlouvy:
 - ohledně předmětu převodu nečinil ke dni uzavření této smlouvy žádné právní jednání směřující k převodu vlastnického práva k předmětu převodu na jinou osobu ve smyslu ust. § 1100 odst. 2 občanského zákoníku,
 - na předmětu převodu nevážnou žádné závady, které by ve smyslu ust. § 1107 občanského zákoníku přešly s převodem vlastnického práva k předmětu převodu na Kupujícího,
 - není jí známo, že by si jakákoliv třetí osoba činila jakékoliv právo nebo nárok (např. na vlastnictví, nájemní právo, věcné břemeno) ve vztahu k předmětu převodu, např. vyplývající z restitučních či rehabilitačních předpisů;
 - neběží žádné spory zejména soudní (včetně sporů před rozhodci nebo rozhodčími soudy), vztahující se k předmětu převodu, a to ani spory týkající se nájemních a sousedských vztahů, neběží žádné správní řízení, a to ani řízení na příslušném katastrálním úřadu týkající se předmětu převodu, nebylo vydáno žádné rozhodnutí, které by zakazovalo užívat předmět převodu určitým způsobem nebo všeobecně;
 - v současné době neexistují žádné právní povinnosti a nevyřízená úřední rozhodnutí s věcným účinkem vztahující se k předmětu převodu,
 - nemá žádné nedoplatky na daních nebo na poplatcích, ani jiné nedoplatky či dluhy, na základě kterých by mohl vzniknout jakýkoli závazek či omezení týkající se předmětu převodu (např. zákonné zástavní právo, soudcovské zástavní právo, exekutorské zástavní právo, zástavní právo, věcné břemeno apod.) a které by mohly vést k omezení práv nakládat s předmětem převodu a k případnému uspokojení nároků třetích osob zpeněžením předmětu převodu;
 - v předmětu převodu nemá sídlo žádná právnická osoba a trvalý pobyt či místo podnikání žádná fyzická osoba,

- na předmětu převodu nevážnou žádné dluhy, věcná břemena, služebnosti, zástavní práva, právo stavby, právo nájmu, pachtu či jiná práva či povinnosti ve prospěch třetích osob, která by Kupujícímu jakkoliv ztěžovala nebo znemožňovala výkon jeho vlastnického práva,
- ke dni uzavření této smlouvy nebylo vůči ní zahájeno insolvenční řízení a není jí známo, že by na ní byl podán insolvenční návrh, není vůči ní vykonatelné žádné rozhodnutí orgánu veřejné moci a neexistuje ani žádná jiná veřejná či soukromá listina, která by mohla být podkladem pro podání návrhu na nařízení exekuce či výkon rozhodnutí,
- k předmětu převodu nemá předkupní právo žádná osoba ani stát, tj. Česká republika, nebo jiný orgán veřejné moci či úřad,
- že předmět kupní smlouvy je prost jakékoliv ekologické zátěže,
- je oprávněna tuto smlouvu uzavřít a řádně plnit závazky v ní obsažené, neexistuje žádný závazek vůči jiné osobě, ani nárok státu, finančního úřadu nebo jiného orgánu státní správy nebo samosprávy, který by Prodávajícímu bránil uzavřít a plnit tuto smlouvu,
- není v dispozici s předmětem převodu omezena ve smyslu ust. § 747 občanského zákoníku (existence rodinné domácnosti manželů), neboť v předmětu převodu se nenachází rodinná domácnost manželů,
- není jí známa žádná překážka, která by jí znemožňovala uzavření této smlouvy a pro kterou by Katastrální úřad nepovolil vklad vlastnického práva ve prospěch Kupujícího,
- žádná třetí osoba nevznesla ve vztahu k předmětu převodu jakýkoliv nárok, v jehož důsledku by mohlo dojít k omezení práva Prodávající předmět převodu prodat Kupujícímu,
- nezamlčela Kupujícímu žádné skutečnosti, jež by mohly ovlivnit jakýmkoliv způsobem jeho rozhodnutí do svého vlastnictví převzít předmět převodu
- Prodávající dále prohlašuje, že nemá žádné věřitele, k jejichž zkrácení ve smyslu § 589 Občanského zákoníku by mohlo převodem předmětu převodu dojít a s předmětem převodu nesouvisí žádné dluhy, které by mohly na Kupujícího ve smyslu § 1893 Občanského zákoníku přejít.

3.4. Prodávající prohlašuje, že neexistují žádné jiné smlouvy či dohody, které by ohledně předmětu převodu dle této smlouvy zakládaly výše uvedená práva, jež dosud nejsou zapsána v katastru nemovitostí, pokud se tam zapisují, a ani nejsou u příslušného katastrálního úřadu ohledně předmětu převodu podle této smlouvy podány žádné návrhy, o nichž dosud nebylo pravomocně rozhodnuto.

3.5. Prodávající se zavazuje, že po uzavření této smlouvy ve prospěch Kupujícího podle této smlouvy nezatíží předmět převodu závazky ve prospěch svůj ani třetích osob žádným věcným právem, nájmem ani jakýmkoli jiným právem a ani jinak předmět převodu podle této smlouvy nezatíží vyjma zástavního práva ve prospěch úvěrující banky Kupujícího.

3.6. Kupující prohlašuje, že se před podpisem této smlouvy seznámil s faktickým i právním stavem předmětu převodu, s jeho součástmi i příslušenstvím, jakož i s přístupem k němu a v tomto stavu předmět převodu přebírá do svého vlastnictví. Kupující prohlašuje, že touto

smlouvou na sebe přebírá veškerá práva a povinnosti vlastníka předmětu převodu vyplývající ze zákona.

3.7. Kupující bere na vědomí, že jiné závady, než ty, které jsou zapsané ve veřejném seznamu (katastr nemovitostí) a uvedené v této smlouvě na něho přejdou pouze tehdy, měl-li a mohl-li je z okolností zjistit nebo bylo-li to ujednáno anebo stanoví-li tak zákon, přičemž prodávající podpisem této smlouvy kupujícího ujišťuje, že předmět převodu nemá žádné závady, které nebylo možné zjistit během standardní prohlídky předmětu převodu.

3.8. V případě, že se tvrzení Prodávající uvedená v čl. III. odst. 3 a 4 této smlouvy projeví jako nepravdivá, nebo v případě, že Prodávající poruší závazek sjednaný v čl. V. odst. 5. této smlouvy, je Kupující dále oprávněn od této smlouvy odstoupit nebo požadovat slevu z kupní ceny.

3.9. Odstoupením se tato smlouva od počátku ruší. Smluvní strany jsou si povinny bezodkladně vrátit již poskytnutá plnění a vzájemně se vypořádat podle zásad o bezdůvodném obohacení. Odstoupení musí být učiněno písemnou formou s tím, že úkon o odstoupení musí být druhé smluvní straně doručen. Odstoupením od smlouvy nezaniká právo smluvních stran na náhradu škody způsobenou uvedením nepravdivých, neúplných či nepřesných údajů v této smlouvě, či porušením povinností či závazků. Odstoupení od smlouvy je účinné okamžikem doručení projevu vůle o odstoupení druhé straně.

3.10. V případě, že by se toto prohlášení Prodávající o tom, že předmět kupní smlouvy je prost jakékoliv ekologické zátěže, ukázalo jako nepravdivé, Kupující je oprávněn dle jeho volby nechat odstranit tuto ekologickou zátěž na náklady Prodávající nebo odstoupit od kupní smlouvy dle článku 3.8. této smlouvy.

Čl. 4

Převod vlastnického práva

4.1 Vlastnické právo k Předmětu smlouvy přechází na Kupujícího vkladem vlastnického práva v jeho prospěch do katastru nemovitostí u příslušného katastrálního úřadu zpětně ke dni podání návrhu na povolení vkladu vlastnického práva.

4.2. Prodávající zmocňuje kupujícího k podání návrhu na vklad vlastnického práva k předmětu této kupní smlouvy, včetně veškerých náležitostí, ke katastrálnímu úřadu pro Středočeský kraj, katastrální pracoviště Praha – východ. Poplatky spojené se vkladem do katastru nemovitostí nese Kupující.

4.3. Smluvní strany se zavazují poskytnout katastrálnímu úřadu potřebnou součinnost a zavazují se doložit na výzvu katastrálního úřadu veškeré požadované podklady, popřípadě doplnit či změnit tuto smlouvu nebo návrh na vklad do katastru nemovitostí anebo odstranit vytýkané vady v souladu s požadavky příslušného katastrálního úřadu.

4.4. Smluvní strany prohlašují, že se až do provedení vkladu podle tohoto článku zdrží jakýchkoliv činností, které by vedly ke zmaření či ztížení tohoto úkonu.

Čl. 5

Další ujednání Smluvních stran

5.1. Prodávající se zavazuje předat Předmět smlouvy do 5 dnů od vkladu vlastnického práva do katastru nemovitostí dle této Smlouvy.

Čl. 6

Odstoupení Prodávající od smlouvy a sankční ujednání

6.1. Prodávající je oprávněna od Smlouvy odstoupit, pokud bude Kupující v prodlení se zaplacením kupní ceny o více než 15 dnů po uplynutí lhůty k zaplacení podle čl. 2.1. této smlouvy.

6.2. Odstoupení od Smlouvy musí být učiněno písemně a doručeno druhé Smluvní straně. Smlouva se odstoupením ruší od počátku. V tomto případě jsou Smluvní strany povinny vrátit si veškerá do doby odstoupení poskytnutá plnění a vzájemně se vypořádat s ohledem na zásady o bezdůvodném obohacení, čímž není dotčen nárok Smluvních stran na případnou náhradu škody.

Čl. 7

Závěrečná ustanovení

7.1. Kupující prohlašuje, že uzavření této smlouvy schválilo Zastupitelstvo Města Úvaly usnesením č. na svém zasedání konaném dne, čímž byly splněny zákonné podmínky.

7.2. Smluvní strany souhlasí s tím, že tato smlouva bude v celém znění zveřejněna a plně přístupna veřejnosti.

7.3. Tuto Smlouvu lze měnit nebo doplňovat pouze formou písemných dodatků podepsaných oběma Smluvními stranami.

7.4. Tato Smlouva nabývá platnosti a účinnosti dnem jejího podpisu oběma Smluvními stranami.

7.5. Tato Smlouva je vyhotovena v pěti stejnopisech s platností originálu, z nichž po jednom po podepsání obdrží Prodávající a příslušný katastrální úřad, tři stejnopisy jsou určeny pro potřeby Kupujícího.

7.6. Obě Smluvní strany prohlašují, že si tuto Smlouvu sepsanou na základě svobodné vůle přečetly, s jejím obsahem souhlasí a uzavřely ji svobodně, vážně a bez tísně. Na důkaz toho připojují své vlastnoruční podpisy.

V Úvalech dne

Kupující

V Praze dne

Prodávající

.....
Za Město Úvaly

Mgr. Petr Borecký, starosta

.....
J ■ ■ Ž ■ ■ ■

KUPNÍ SMLOUVA

Ing. H. M. , rodné číslo
bytem
(dále jen „Prodávající“) na jedné straně

a

Město Úvaly
IČO: 240931
se sídlem: Pražská 276, 250 82 Úvaly
zastoupeno starostou Mgr. Petrem Boreckým
(dále jen „Kupující“) na straně druhé

uzavírají níže uvedeného dne měsíce a roku v souladu s ustanovením § 2128 a násl. zákona č. 89/2012 Sb., občanského zákoníku, tuto **kupní smlouvu**:

Čl. 1 Předmět smlouvy

I.

1.1. Prodávající prohlašuje, že je spoluvlastníkem nemovitosti, a to pozemků

- parc.č. 1757/2 o výměře 452m², a to spoluvlastnického podílu 1/7, tj. 64,6 m² , druh pozemku ostatní plocha – ostatní komunikace
- parc.č. 1801 o výměře 61m², a to spoluvlastnického podílu 1/7, tj. 8,7 m² , druh pozemku ostatní plocha – ostatní komunikace
- parc. 2248/15 o výměře 16m², a to spoluvlastnického podílu 1/7, tj. 2,3 m², druh pozemku ostatní plocha – ostatní komunikace

vše zaps. na LV č. 718 pro obec Úvaly, kat. úz. Úvaly u Prahy z Katastrálního úřadu pro Středočeský kraj se sídlem v Praze, Katastrální pracoviště Praha – východ se sídlem v Praze

(dále jen „Předmět smlouvy“).

1.2. Prodávající prodává a Kupující kupuje touto kupní smlouvou celý předmět kupní smlouvy, popsany v čl 1.1. této smlouvy.

Čl. 2

Kupní cena a způsob její úhrady

Kupní cena za Předmět smlouvy činí

9 072,- Kč

(slovy devět tisíc sedmdesát dva korun českých).

Smluvní strany se dohodly, že kupní cena bude zaplacená takto:

- 2.1. Celou kupní cenu uhradí Kupující Prodávající do 10 dnů od rozhodnutí katastrálního úřadu o vkladu vlastnického práva ve prospěch kupujícího dle této smlouvy na číslo účtu [REDACTED].
- 2.2. Kupní cena nezahrnuje daň z nabytí nemovitých věcí, kterou v souladu s dohodou stran učiněnou v této kupní smlouvě a § 1 odst. 1 písm. a) zákonného opatření Senátu č. 340/2013 Sb., hradí Prodávající.
- 2.3. Kupní cena byla stanovena dohodou obou stran.

Čl. 3

Prohlášení smluvních stran

- 3.1. Kupující prohlašuje, že je mu znám stav, charakter a druh prodáváného Předmětu smlouvy a zavazuje se včas zaplatit Kupní cenu a převzít Předmět smlouvy do svého výlučného vlastnictví se všemi právy a povinnostmi.
- 3.2. Smluvní strany se zavazují, že si vzájemně poskytnou veškerou potřebnou součinnost ve všech záležitostech spojených s prodejem Předmětu smlouvy a s převodem vlastnického práva k němu.
- 3.3. Prodávající prohlašuje a odpovídá kupujícímu za to, že ke dni podpisu této smlouvy:
 - ohledně předmětu převodu neučinila ke dni uzavření této smlouvy žádné právní jednání směřující k převodu vlastnického práva k předmětu převodu na jinou osobu ve smyslu ust. § 1100 odst. 2 občanského zákoníku,
 - na předmětu převodu nevážnou žádné závady, které by ve smyslu ust. § 1107 občanského zákoníku přešly s převodem vlastnického práva k předmětu převodu na Kupujícího,
 - není jí známo, že by si jakákoliv třetí osoba činila jakékoliv právo nebo nárok (např. na vlastnictví, nájemní právo, věcné břemeno) ve vztahu k předmětu převodu, např. vyplývající z restitučních či rehabilitačních předpisů;
 - neběží žádné spory zejména soudní (včetně sporů před rozhodci nebo rozhodčími soudy), vztahující se k předmětu převodu, a to ani spory týkající se nájemních a sousedských vztahů, neběží žádné správní řízení, a to ani řízení na příslušném katastrálním úřadu týkající se předmětu převodu, nebylo vydáno žádné rozhodnutí, které by zakazovalo užívat předmět převodu určitým způsobem nebo všeobecně;
 - v současné době neexistují žádné právní povinnosti a nevyřízená úřední rozhodnutí s věcným účinkem vztahující se k předmětu převodu,

- nemá žádné nedoplatky na daních nebo na poplatcích, ani jiné nedoplatky či dluhy, na základě kterých by mohl vzniknout jakýkoli závazek či omezení týkající se předmětu převodu (např. zákonné zástavní právo, soudcovské zástavní právo, exekutorské zástavní právo, zástavní právo, věcné břemeno apod.) a které by mohly vést k omezení práv nakládat s předmětem převodu a k případnému uspokojení nároků třetích osob zpeněžením předmětu převodu;
- v předmětu převodu nemá sídlo žádná právnická osoba a trvalý pobyt či místo podnikání žádná fyzická osoba,
- na předmětu převodu neváznou žádné dluhy, věcná břemena, služebnosti, zástavní práva, právo stavby, právo nájmu, pachtu či jiná práva či povinnosti ve prospěch třetích osob, která by Kupujícímu jakkoliv ztěžovala nebo znemožňovala výkon jeho vlastnického práva,
- ke dni uzavření této smlouvy nebylo vůči ní zahájeno insolvenční řízení a není jí známo, že by na ní byl podán insolvenční návrh, není vůči ní vykonatelné žádné rozhodnutí orgánu veřejné moci a neexistuje ani žádná jiná veřejná či soukromá listina, která by mohla být podkladem pro podání návrhu na nařízení exekuce či výkon rozhodnutí,
- k předmětu převodu nemá předkupní právo žádná osoba ani stát, tj. Česká republika, nebo jiný orgán veřejné moci či úřad,
- že předmět kupní smlouvy je prost jakékoliv ekologické zátěže,
- je oprávněna tuto smlouvu uzavřít a řádně plnit závazky v ní obsažené, neexistuje žádný závazek vůči jiné osobě, ani nárok státu, finančního úřadu nebo jiného orgánu státní správy nebo samosprávy, který by Prodávající bránil uzavřít a plnit tuto smlouvu,
- není v dispozici s předmětem převodu omezena ve smyslu ust. § 747 občanského zákoníku (existence rodinné domácnosti manželů), neboť v předmětu převodu se nenachází rodinná domácnost manželů,
- není jí známa žádná překážka, která by jí znemožňovala uzavření této smlouvy a pro kterou by Katastrální úřad nepovolil vklad vlastnického práva ve prospěch Kupujícího,
- žádná třetí osoba nevznesla ve vztahu k předmětu převodu jakýkoliv nárok, v jehož důsledku by mohlo dojít k omezení práva Prodávající předmět převodu prodat Kupujícímu,
- nezamlčela Kupujícímu žádné skutečnosti, jež by mohly ovlivnit jakýmkoliv způsobem jeho rozhodnutí do svého vlastnictví převzít předmět převodu
- Prodávající dále prohlašuje, že nemá žádné věřitele, k jejichž zkrácení ve smyslu § 589 Občanského zákoníku by mohlo převodem předmětu převodu dojít a s předmětem převodu nesouvisí žádné dluhy, které by mohly na Kupujícího ve smyslu § 1893 Občanského zákoníku přejít.

3.4. Prodávající prohlašuje, že neexistují žádné jiné smlouvy či dohody, které by ohledně předmětu převodu dle této smlouvy zakládaly výše uvedená práva, jež dosud nejsou zapsána v katastru nemovitostí, pokud se tam zapisují, a ani nejsou u příslušného katastrálního úřadu ohledně předmětu převodu podle této smlouvy podány žádné návrhy, o nichž dosud nebylo pravomocně rozhodnuto.

3.5. Prodávající se zavazuje, že po uzavření této smlouvy ve prospěch Kupujícího podle této smlouvy nezatíží předmět převodu závazky ve prospěch svůj ani třetích osob žádným věcným právem, nájemním ani jakýmkoli jiným právem a ani jinak předmět převodu podle této smlouvy nezatíží vyjma zástavního práva ve prospěch úvěrující banky Kupujícího.

3.6. Kupující prohlašuje, že se před podpisem této smlouvy seznámil s faktickým i právním stavem předmětu převodu, s jeho součástmi i příslušenstvím, jakož i s přístupem k němu a v tomto stavu předmět převodu přebírá do svého vlastnictví. Kupující prohlašuje, že touto smlouvou na sebe přebírá veškerá práva a povinnosti vlastníka předmětu převodu vyplývající ze zákona.

3.7. Kupující bere na vědomí, že jiné závady, než ty, které jsou zapsané ve veřejném seznamu (katastr nemovitostí) a uvedené v této smlouvě na něho přejdou pouze tehdy, měl-li a mohl-li je z okolností zjistit nebo bylo-li to ujednáno anebo stanoví-li tak zákon, přičemž prodávající podpisem této smlouvy kupujícího ujišťuje, že předmět převodu nemá žádné závady, které nebylo možné zjistit během standardní prohlídky předmětu převodu.

3.8. V případě, že se tvrzení Prodávající uvedené v čl. III. odst. 3 a 4 této smlouvy projeví jako nepravdivá, nebo v případě, že Prodávající poruší závazek sjednaný v čl. V. odst. 5. této smlouvy, je kupující oprávněn od této smlouvy odstoupit nebo požadovat slevu z kupní ceny.

3.9. Odstoupením se tato smlouva od počátku ruší. Smluvní strany jsou si povinny bezodkladně vrátit již poskytnutá plnění a vzájemně se vypořádat podle zásad o bezdůvodném obohacení. Odstoupení musí být učiněno písemnou formou s tím, že úkon o odstoupení musí být druhé smluvní straně doručen. Odstoupením od smlouvy nezaniká právo smluvních stran na náhradu škody způsobenou uvedením nepravdivých, neúplných či nepřesných údajů v této smlouvě, či porušením povinností či závazků. Odstoupení od smlouvy je účinné okamžikem doručení projevu vůle o odstoupení druhé straně.

3.10. V případě, že by se toto prohlášení Prodávající o tom, že předmět kupní smlouvy je prost jakékoliv ekologické zátěže, ukázalo jako nepravdivé, Kupující je oprávněn dle jeho volby nechat odstranit tuto ekologickou zátěž na náklady Prodávající nebo odstoupit od kupní smlouvy dle článku 3.8. této smlouvy

Čl. 4

Převod vlastnického práva

4.1 Vlastnické právo k Předmětu smlouvy přechází na Kupujícího vkladem vlastnického práva v jeho prospěch do katastru nemovitostí u příslušného katastrálního úřadu zpětně ke dni podání návrhu na povolení vkladu vlastnického práva.

4.2. Prodávající zmocňuje kupujícího k podání návrhu na vklad vlastnického práva k předmětu této kupní smlouvy, včetně veškerých náležitostí, ke katastrálnímu úřadu pro Středočeský kraj, katastrální pracoviště Praha – východ. Poplatky spojené se vkladem do katastru nemovitostí nese Kupující.

4.3. Smluvní strany se zavazují poskytnout katastrálnímu úřadu potřebnou součinnost a zavazují se doložit na výzvu katastrálního úřadu veškeré požadované podklady, popřípadě doplnit či změnit tuto smlouvu nebo návrh na vklad do katastru nemovitostí anebo odstranit vytýkané vady v souladu s požadavky příslušného katastrálního úřadu.

4.4. Smluvní strany prohlašují, že se až do provedení vkladu podle tohoto článku zdrží jakýchkoliv činností, které by vedly ke zmaření či ztížení tohoto úkonu.

Čl. 5

Další ujednání Smluvních stran

5.1. Prodávající se zavazuje předat Předmět smlouvy do 5 dnů od vkladu vlastnického práva do katastru nemovitostí dle této Smlouvy.

Čl. 6

Odstoupení Prodávající od smlouvy a sankční ujednání

6.1. Prodávající je oprávněna od Smlouvy odstoupit, pokud bude Kupující v prodlení se zaplacením kupní ceny o více než 15 dnů po uplynutí lhůty k zaplacení podle čl. 2.1. této smlouvy.

6.2. Odstoupení od Smlouvy musí být učiněno písemně a doručeno druhé Smluvní straně. Smlouva se odstoupením ruší od počátku. V tomto případě jsou Smluvní strany povinny vrátit si veškerá do doby odstoupení poskytnutá plnění a vzájemně se vypořádat s ohledem na zásady o bezdůvodném obohacení, čímž není dotčen nárok Smluvních stran na případnou náhradu škody.

Čl. 7

Závěrečná ustanovení

7.1. Kupující prohlašuje, že uzavření této smlouvy schválilo Zastupitelstvo Města Úvaly usnesením č. na svém zasedání konaném dne, čímž byly splněny zákonné podmínky.

7.2. Smluvní strany souhlasí s tím, že tato smlouva bude v celém znění zveřejněna a plně přístupna veřejnosti.

7.3. Tuto Smlouvu lze měnit nebo doplňovat pouze formou písemných dodatků podepsaných oběma Smluvními stranami.

7.4. Tato Smlouva nabývá platnosti a účinnosti dnem jejího podpisu oběma Smluvními stranami.

7.5. Tato Smlouva je vyhotovena v pěti stejnopisech s platností originálu, z nichž po jednom po podepsání obdrží Prodávající a příslušný katastrální úřad, tři stejnopisy jsou určeny pro potřeby Kupujícího.

7.6. Obě Smluvní strany prohlašují, že si tuto Smlouvu sepsanou na základě svobodné vůle přečetly, s jejím obsahem souhlasí a uzavřely ji svobodně, vážně a bez tísně. Na důkaz toho připojují své vlastnoruční podpisy.

V Úvalech dne

V Praze dne

Kupující

Prodávající

.....

.....

Za Město Úvaly

Mgr. Petr Borecký, starosta

Ing. M [REDACTED] H [REDACTED]

KUPNÍ SMLOUVA

H [redacted] P [redacted], rodné číslo [redacted]
bytem [redacted]
(dále jen „Prodávající“) na jedné straně

a

Město Úvaly
IČO: 240931
se sídlem: Pražská 276, 250 82 Úvaly
zastoupeno starostou Mgr. Petrem Boreckým
(dále jen „Kupující“) na straně druhé

uzavírají níže uvedeného dne měsíce a roku v souladu s ustanovením § 2128 a násl. zákona č. 89/2012 Sb., občanského zákoníku, tuto **kupní smlouvu**:

Čl. 1 Předmět smlouvy

I.

1.1. Prodávající prohlašuje, že je spoluvlastníkem nemovitosti, a to pozemku

parc.č. 998/10 o výměře 152 m², a to spoluvlastnického podílu 1/3, tj. 50,7 m², druh pozemku ostatní plocha – ostatní komunikace

zaps. na LV č. 1285 pro obec Úvaly, kat. úz. Úvaly u Prahy z Katastrálního úřadu pro Středočeský kraj se sídlem v Praze, Katastrální pracoviště Praha – východ se sídlem v Praze

(dále jen „Předmět smlouvy“).

Prodávající prodává a Kupující kupuje touto kupní smlouvou celý předmět kupní smlouvy, popsany v čl 1.1.této smlouvy.

Čl. 2 Kupní cena a způsob její úhrady

Kupní cena za Předmět smlouvy činí

8 112 Kč

(slovy osm tisíc sto dvanáct korun českých).

Smluvní strany se dohodly, že kupní cena bude zaplácena takto:

- 2.1. Celou kupní cenu uhradí Kupující Prodávajícímu do 10 dnů od rozhodnutí katastrálního úřadu o vkladu vlastnického práva ve prospěch kupujícího dle této smlouvy na číslo účtu [REDACTED]
- 2.2. Kupní cena nezahrnuje daň z nabytí nemovitých věcí, kterou v souladu s dohodou stran učiněnou v této kupní smlouvě a § 1 odst. 1 písm. a) zákonného opatření Senátu č. 340/2013 Sb., hradí Prodávající.
- 2.3. Kupní cena byla stanovena dohodou obou stran.

Čl. 3

Prohlášení smluvních stran

- 3.1. Kupující prohlašuje, že je mu znám stav, charakter a druh prodávávaného Předmětu smlouvy a zavazuje se včas zaplatit Kupní cenu a převzít Předmět smlouvy do svého výlučného vlastnictví se všemi právy a povinnostmi.
- 3.2. Smluvní strany se zavazují, že si vzájemně poskytnou veškerou potřebnou součinnost ve všech záležitostech spojených s prodejem Předmětu smlouvy a s převodem vlastnického práva k němu.
- 3.3. Prodávající prohlašuje a odpovídá kupujícímu za to, že ke dni podpisu této smlouvy:
 - ohledně předmětu převodu nečinil ke dni uzavření této smlouvy žádné právní jednání směřující k převodu vlastnického práva k předmětu převodu na jinou osobu ve smyslu ust. § 1100 odst. 2 občanského zákoníku,
 - na předmětu převodu nevážnou žádné závady, které by ve smyslu ust. § 1107 občanského zákoníku přešly s převodem vlastnického práva k předmětu převodu na Kupujícího,
 - není mu známo, že by si jakákoliv třetí osoba činila jakékoliv právo nebo nárok (např. na vlastnictví, nájemní právo, věcné břemeno) ve vztahu k předmětu převodu, např. vyplývající z restitučních či rehabilitačních předpisů;
 - neběží žádné spory zejména soudní (včetně sporů před rozhodci nebo rozhodčími soudy), vztahující se k předmětu převodu, a to ani spory týkající se nájemních a sousedských vztahů, neběží žádné správní řízení, a to ani řízení na příslušném katastrálním úřadu týkající se předmětu převodu, nebylo vydáno žádné rozhodnutí, které by zakazovalo užívat předmět převodu určitým způsobem nebo všeobecně;
 - v současné době neexistují žádné právní povinnosti a nevyřízená úřední rozhodnutí s věcným účinkem vztahující se k předmětu převodu,
 - nemá žádné nedoplatky na daních nebo na poplatcích, ani jiné nedoplatky či dluhy, na základě kterých by mohl vzniknout jakýkoli závazek či omezení týkající se předmětu převodu (např. zákonné zástavní právo, soudcovské zástavní právo, exekutorské zástavní právo, zástavní právo, věcné břemeno apod.) a které by mohly vést k omezení práv nakládat s předmětem převodu a k případnému uspokojení nároků třetích osob zpeněžením předmětu převodu;
 - v předmětu převodu nemá sídlo žádná právnická osoba a trvalý pobyt či místo podnikání žádná fyzická osoba,

- na předmětu převodu nevážnou žádné dluhy, věcná břemena, služebnosti, zástavní práva, právo stavby, právo nájmu, pachtu či jiná práva či povinnosti ve prospěch třetích osob, která by Kupujícímu jakkoliv ztěžovala nebo znemožňovala výkon jeho vlastnického práva,
- ke dni uzavření této smlouvy nebylo vůči němu zahájeno insolvenční řízení a není mu známo, že by na něj byl podán insolvenční návrh, není vůči němu vykonatelné žádné rozhodnutí orgánu veřejné moci a neexistuje ani žádná jiná veřejná či soukromá listina, která by mohla být podkladem pro podání návrhu na nařízení exekuce či výkon rozhodnutí,
- k předmětu převodu nemá předkupní právo žádná osoba ani stát, tj. Česká republika, nebo jiný orgán veřejné moci či úřad,
- že předmět kupní smlouvy je prost jakékoliv ekologické zátěže,
- je oprávněn tuto smlouvu uzavřít a řádně plnit závazky v ní obsažené, neexistuje žádný závazek vůči jiné osobě, ani nárok státu, finančního úřadu nebo jiného orgánu státní správy nebo samosprávy, který by Prodávajícímu bránil uzavřít a plnit tuto smlouvu,
- není v dispozici s předmětem převodu omezena ve smyslu ust. § 747 občanského zákoníku (existence rodinné domácnosti manželů), neboť v předmětu převodu se nenachází rodinná domácnost manželů,
- není mu známa žádná překážka, která by mu znemožňovala uzavření této smlouvy a pro kterou by Katastrální úřad nepovolil vklad vlastnického práva ve prospěch Kupujícího,
- žádná třetí osoba nevznesla ve vztahu k předmětu převodu jakýkoliv nárok, v jehož důsledku by mohlo dojít k omezení práva Prodávající předmět převodu prodat Kupujícímu,
- nezamlčel Kupujícímu žádné skutečnosti, jež by mohly ovlivnit jakýmkoliv způsobem jeho rozhodnutí do svého vlastnictví převzít předmět převodu
- Prodávající dále prohlašuje, že nemá žádné věřitele, k jejichž zkrácení ve smyslu § 589 Občanského zákoníku by mohlo převodem předmětu převodu dojít a s předmětem převodu nesouvisí žádné dluhy, které by mohly na Kupujícího ve smyslu § 1893 Občanského zákoníku přejít.

3.4. Prodávající prohlašuje, že neexistují žádné jiné smlouvy či dohody, které by ohledně předmětu převodu dle této smlouvy zakládaly výše uvedená práva, jež dosud nejsou zapsána v katastru nemovitostí, pokud se tam zapisují, a ani nejsou u příslušného katastrálního úřadu ohledně předmětu převodu podle této smlouvy podány žádné návrhy, o nichž dosud nebylo pravomocně rozhodnuto.

3.5. Prodávající se zavazuje, že po uzavření této smlouvy ve prospěch Kupujícího podle této smlouvy nezatíží předmět převodu závazky ve prospěch svůj ani třetích osob žádným věcným právem, nájmem ani jakýmkoli jiným právem a ani jinak předmět převodu podle této smlouvy nezatíží vyjma zástavního práva ve prospěch úvěrující banky Kupujícího.

3.6. Kupující prohlašuje, že se před podpisem této smlouvy seznámil s faktickým i právním stavem předmětu převodu, s jeho součástmi i příslušenstvím, jakož i s přístupem k němu a v tomto stavu předmět převodu přebírá do svého vlastnictví. Kupující prohlašuje, že touto

smlouvou na sebe přebírá veškerá práva a povinnosti vlastníka předmětu převodu vyplývající ze zákona.

3.7. Kupující bere na vědomí, že jiné závady, než ty, které jsou zapsané ve veřejném seznamu (katastr nemovitostí) a uvedené v této smlouvě na něho přejdou pouze tehdy, měl-li a mohl-li je z okolností zjistit nebo bylo-li to ujednáno anebo stanoví-li tak zákon, přičemž prodávající podpisem této smlouvy kupujícího ujišťuje, že předmět převodu nemá žádné závady, které nebylo možné zjistit během standardní prohlídky předmětu převodu.

3.8. V případě, že se tvrzení Prodávajícího uvedená v čl. III. odst. 3 a 4 této smlouvy projeví jako nepravdivá, nebo v případě, že Prodávající poruší závazek sjednaný v čl. V. odst. 5. této smlouvy, je Kupující oprávněn od této smlouvy odstoupit nebo požadovat slevu z kupní ceny.

3.9. Odstoupením se tato smlouva od počátku ruší. Smluvní strany jsou si povinny bezodkladně vrátit již poskytnutá plnění a vzájemně se vypořádat podle zásad o bezdůvodném obohacení. Odstoupení musí být učiněno písemnou formou s tím, že úkon o odstoupení musí být druhé smluvní straně doručen. Odstoupením od smlouvy nezaniká právo smluvních stran na náhradu škody způsobenou uvedením nepravdivých, neúplných či nepřesných údajů v této smlouvě, či porušením povinností či závazků. Odstoupení od smlouvy je účinné okamžikem doručení projevu vůle o odstoupení druhé straně.

3.10. V případě, že by se toto prohlášení Prodávajícího o tom, že předmět kupní smlouvy je prost jakékoliv ekologické zátěže, ukázalo jako nepravdivé, Kupující je oprávněn dle jeho volby nechat odstranit tuto ekologickou zátěž na náklady Prodávajícího nebo odstoupit od kupní smlouvy dle článku 3.8. této smlouvy.

Čl. 4

Převod vlastnického práva

4.1 Vlastnické právo k Předmětu smlouvy přechází na Kupujícího vkladem vlastnického práva v jeho prospěch do katastru nemovitostí u příslušného katastrálního úřadu zpětně ke dni podání návrhu na povolení vkladu vlastnického práva.

4.2. Prodávající zmocňuje kupujícího k podání návrhu na vklad vlastnického práva k předmětu této kupní smlouvy, včetně veškerých náležitostí, ke katastrálnímu úřadu pro Středočeský kraj, katastrální pracoviště Praha – východ. Poplatky spojené se vkladem do katastru nemovitostí nese Kupující.

4.3. Smluvní strany se zavazují poskytnout katastrálnímu úřadu potřebnou součinnost a zavazují se doložit na výzvu katastrálního úřadu veškeré požadované podklady, popřípadě doplnit či změnit tuto smlouvu nebo návrh na vklad do katastru nemovitostí anebo odstranit vytýkané vady v souladu s požadavky příslušného katastrálního úřadu.

4.4. Smluvní strany prohlašují, že se až do provedení vkladu podle tohoto článku zdrží jakýchkoliv činností, které by vedly ke zmaření či ztížení tohoto úkonu.

Čl. 5

Další ujednání Smluvních stran

5.1. Prodávající se zavazuje předat Předmět smlouvy do 5 dnů od vkladu vlastnického práva do katastru nemovitostí dle této Smlouvy.

Čl. 6

Odstoupení Prodávající od smlouvy a sankční ujednání

6.1. Prodávající je oprávněn od Smlouvy odstoupit, pokud bude Kupující v prodlení se zaplacením kupní ceny o více než 15 dnů po uplynutí lhůty k zaplacení podle čl. 2.1. této smlouvy.

6.2. Odstoupení od Smlouvy musí být učiněno písemně a doručeno druhé Smluvní straně. Smlouva se odstoupením ruší od počátku. V tomto případě jsou Smluvní strany povinny vrátit si veškerá do doby odstoupení poskytnutá plnění a vzájemně se vypořádat s ohledem na zásady o bezdůvodném obohacení, čímž není dotčen nárok Smluvních stran na případnou náhradu škody.

Čl. 7

Závěrečná ustanovení

7.1. Kupující prohlašuje, že uzavření této smlouvy schválilo Zastupitelstvo Města Úvaly usnesením č. na svém zasedání konaném dne, čímž byly splněny zákonné podmínky.

7.2. Smluvní strany souhlasí s tím, že tato smlouva bude v celém znění zveřejněna a plně přístupna veřejnosti

7.3. Tuto Smlouvu lze měnit nebo doplňovat pouze formou písemných dodatků podepsaných oběma Smluvními stranami.

7.4. Tato Smlouva nabývá platnosti a účinnosti dnem jejího podpisu oběma Smluvními stranami.

7.5. Tato Smlouva je vyhotovena v pěti stejnopisech s platností originálu, z nichž po jednom po podepsání obdrží Prodávající a příslušný katastrální úřad, tři stejnopisy jsou určeny pro potřeby Kupujícího.

7.6. Obě Smluvní strany prohlašují, že si tuto Smlouvu sepsanou na základě svobodné vůle přečetly, s jejím obsahem souhlasí a uzavřely ji svobodně, vážně a bez tísně. Na důkaz toho připojují své vlastnoruční podpisy.

V Úvalech dne

Kupující

V Úvalech dne

Prodávající

.....

Za Město Úvaly

Mgr. Petr Borecký, starosta

.....

P ■ H ■

KUPNÍ SMLOUVA

Ř. [redacted] M. [redacted], rodné číslo [redacted]
bytem [redacted]
(dále jen „Prodávající“) na jedné straně

a

Město Úvaly
IČO: 240931
se sídlem: Pražská 276, 250 82 Úvaly
zastoupeno starostou Mgr. Petrem Boreckým
(dále jen „Kupující“) na straně druhé

uzavírají níže uvedeného dne měsíce a roku v souladu s ustanovením § 2128 a násl. zákona č. 89/2012 Sb., občanského zákoníku, tuto **kupní smlouvu**:

Čl. 1 Předmět smlouvy

I.

1.1. Prodávající prohlašuje, že je spoluvlastníkem nemovitosti, a to pozemků

- parc.č. 1757/2 o výměře 452m², a to spoluvlastnického podílu 2/7, tj. 129,1 m² , druh pozemku ostatní plocha – ostatní komunikace
- parc.č. 1801 o výměře 61m², a to spoluvlastnického podílu 2/7, tj. 17,4 m² , druh pozemku ostatní plocha – ostatní komunikace
- parc. 2248/15 o výměře 16m², a to spoluvlastnického podílu 2/7, tj. 4,6 m², druh pozemku ostatní plocha – ostatní komunikace

vše zaps. na LV č. 718 pro obec Úvaly, kat. úz. Úvaly u Prahy z Katastrálního úřadu pro Středočeský kraj se sídlem v Praze, Katastrální pracoviště Praha – východ se sídlem v Praze

(dále jen „Předmět smlouvy“).

1.2. Prodávající prodává a Kupující kupuje touto kupní smlouvou celý předmět kupní smlouvy, popsany v čl. 1.1. této smlouvy.

Čl. 2

Kupní cena a způsob její úhrady

Kupní cena za Předmět smlouvy činí

18 132,- Kč

(slovy osmnáct tisíc sto třicet dva korun českých).

Smluvní strany se dohodly, že kupní cena bude zaplacená takto:

- 2.1. Celou kupní cenu uhradí Kupující Prodávajícímu do 10 dnů od rozhodnutí katastrálního úřadu o vkladu vlastnického práva ve prospěch kupujícího dle této smlouvy na číslo účtu XXXXXXXXXX
- 2.2. Kupní cena nezahrnuje daň z nabytí nemovitých věcí, kterou v souladu s dohodou stran učiněnou v této kupní smlouvě a § 1 odst. 1 písm. a) zákonného opatření Senátu č. 340/2013 Sb., hradí Prodávající.
- 2.3. Kupní cena byla stanovena dohodou obou stran.

Čl. 3

Prohlášení smluvních stran

- 3.1. Kupující prohlašuje, že je mu znám stav, charakter a druh prodávávaného Předmětu smlouvy a zavazuje se včas zaplatit Kupní cenu a převzít Předmět smlouvy do svého výlučného vlastnictví se všemi právy a povinnostmi.
- 3.2. Smluvní strany se zavazují, že si vzájemně poskytnou veškerou potřebnou součinnost ve všech záležitostech spojených s prodejem Předmětu smlouvy a s převodem vlastnického práva k němu.
- 3.3. Prodávající prohlašuje a odpovídá kupujícímu za to, že ke dni podpisu této smlouvy:
 - ohledně předmětu převodu nečinil ke dni uzavření této smlouvy žádné právní jednání směřující k převodu vlastnického práva k předmětu převodu na jinou osobu ve smyslu ust. § 1100 odst. 2 občanského zákoníku,
 - na předmětu převodu nevážnou žádné závady, které by ve smyslu ust. § 1107 občanského zákoníku přešly s převodem vlastnického práva k předmětu převodu na Kupujícího,
 - není mu známo, že by si jakákoliv třetí osoba činila jakékoliv právo nebo nárok (např. na vlastnictví, nájemní právo, věcné břemeno) ve vztahu k předmětu převodu, např. vyplývající z restitučních či rehabilitačních předpisů;
 - neběží žádné spory zejména soudní (včetně sporů před rozhodci nebo rozhodčími soudy), vztahující se k předmětu převodu, a to ani spory týkající se nájemních a sousedských vztahů, neběží žádné správní řízení, a to ani řízení na příslušném katastrálním úřadu týkající se předmětu převodu, nebylo vydáno žádné rozhodnutí, které by zakazovalo užívat předmět převodu určitým způsobem nebo všeobecně;
 - v současné době neexistují žádné právní povinnosti a nevyřízená úřední rozhodnutí s věcným účinkem vztahující se k předmětu převodu,

- nemá žádné nedoplatky na daních nebo na poplatcích, ani jiné nedoplatky či dluhy, na základě kterých by mohl vzniknout jakýkoli závazek či omezení týkající se předmětu převodu (např. zákonné zástavní právo, soudcovské zástavní právo, exekutorské zástavní právo, zástavní právo, věcné břemeno apod.) a které by mohly vést k omezení práv nakládat s předmětem převodu a k případnému uspokojení nároků třetích osob zpeněžením předmětu převodu;
- v předmětu převodu nemá sídlo žádná právnická osoba a trvalý pobyt či místo podnikání žádná fyzická osoba,
- na předmětu převodu neváznou žádné dluhy, věcná břemena, služebnosti, zástavní práva, právo stavby, právo nájmu, pachtu či jiná práva či povinnosti ve prospěch třetích osob, která by Kupujícímu jakkoliv ztěžovala nebo znemožňovala výkon jeho vlastnického práva,
- ke dni uzavření této smlouvy nebylo vůči němu zahájeno insolvenční řízení a není mu známo, že by na něj byl podán insolvenční návrh, není vůči němu vykonatelné žádné rozhodnutí orgánu veřejné moci a neexistuje ani žádná jiná veřejná či soukromá listina, která by mohla být podkladem pro podání návrhu na nařízení exekuce či výkon rozhodnutí,
- k předmětu převodu nemá předkupní právo žádná osoba ani stát, tj. Česká republika, nebo jiný orgán veřejné moci či úřad,
- že předmět kupní smlouvy je prost jakékoliv ekologické zátěže,
- je oprávněn tuto smlouvu uzavřít a řádně plnit závazky v ní obsažené, neexistuje žádný závazek vůči jiné osobě, ani nárok státu, finančního úřadu nebo jiného orgánu státní správy nebo samosprávy, který by Prodávajícímu bránil uzavřít a plnit tuto smlouvu,
- není v dispozici s předmětem převodu omezena ve smyslu ust. § 747 občanského zákoníku (existence rodinné domácnosti manželů), neboť v předmětu převodu se nenachází rodinná domácnost manželů,
- není mu známa žádná překážka, která by mu znemožňovala uzavření této smlouvy a pro kterou by Katastrální úřad nepovolil vklad vlastnického práva ve prospěch Kupujícího,
- žádná třetí osoba nevznesla ve vztahu k předmětu převodu jakýkoliv nárok, v jehož důsledku by mohlo dojít k omezení práva Prodávající předmět převodu prodat Kupujícímu,
- nezamlčel Kupujícímu žádné skutečnosti, jež by mohly ovlivnit jakýmkoliv způsobem jeho rozhodnutí do svého vlastnictví převzít předmět převodu
- Prodávající dále prohlašuje, že nemá žádné věřitele, k jejichž zkrácení ve smyslu § 589 Občanského zákoníku by mohlo převodem předmětu převodu dojít a s předmětem převodu nesouvisí žádné dluhy, které by mohly na Kupujícího ve smyslu § 1893 Občanského zákoníku přejít.

3.4. Prodávající prohlašuje, že neexistují žádné jiné smlouvy či dohody, které by ohledně předmětu převodu dle této smlouvy zakládaly výše uvedená práva, jež dosud nejsou zapsána v katastru nemovitostí, pokud se tam zapisují, a ani nejsou u příslušného katastrálního úřadu ohledně předmětu převodu podle této smlouvy podány žádné návrhy, o nichž dosud nebylo

pravomocně rozhodnuto.

3.5. Prodávající se zavazuje, že po uzavření této smlouvy ve prospěch Kupujícího podle této smlouvy nezatíží předmět převodu závazky ve prospěch svůj ani třetích osob žádným věcným právem, nájemním ani jakýmkoli jiným právem a ani jinak předmět převodu podle této smlouvy nezatíží vyjma zástavního práva ve prospěch úvěrující banky Kupujícího.

3.6. Kupující prohlašuje, že se před podpisem této smlouvy seznámil s faktickým i právním stavem předmětu převodu, s jeho součástmi i příslušenstvím, jakož i s přístupem k němu a v tomto stavu předmět převodu přebírá do svého vlastnictví. Kupující prohlašuje, že touto smlouvou na sebe přebírá veškerá práva a povinnosti vlastníka předmětu převodu vyplývající ze zákona.

3.7. Kupující bere na vědomí, že jiné závady, než ty, které jsou zapsané ve veřejném seznamu (katastr nemovitostí) a uvedené v této smlouvě na něho přejdou pouze tehdy, měl-li a mohl-li je z okolností zjistit nebo bylo-li to ujednáno anebo stanoví-li tak zákon, přičemž prodávající podpisem této smlouvy kupujícího ujistí, že předmět převodu nemá žádné závady, které nebylo možné zjistit během standardní prohlídky předmětu převodu.

3.8. V případě, že se tvrzení Prodávajícího uvedená v čl. III. odst. 3 a 4 této smlouvy projeví jako nepravdivá, nebo v případě, že Prodávající poruší závazek sjednaný v čl. V. odst. 5. této smlouvy, je Kupující oprávněn od této smlouvy odstoupit nebo požadovat slevu z kupní ceny.

3.9. Odstoupením se tato smlouva od počátku ruší. Smluvní strany jsou si povinny bezodkladně vrátit již poskytnutá plnění a vzájemně se vypořádat podle zásad o bezdůvodném obohacení. Odstoupení musí být učiněno písemnou formou s tím, že úkon o odstoupení musí být druhé smluvní straně doručen. Odstoupením od smlouvy nezaniká právo smluvních stran na náhradu škody způsobenou uvedením nepravdivých, neúplných či nepřesných údajů v této smlouvě, či porušením povinností či závazků. Odstoupení od smlouvy je účinné okamžikem doručení projevu vůle o odstoupení druhé straně.

3.10. V případě, že by se toto prohlášení Prodávajícího o tom, že předmět kupní smlouvy je prost jakékoliv ekologické zátěže, ukázalo jako nepravdivé, Kupující je oprávněn dle jeho volby nechat odstranit tuto ekologickou zátěž na náklady Prodávajícího nebo odstoupit od kupní smlouvy dle článku 3.8. této smlouvy

Čl. 4

Převod vlastnického práva

4.1 Vlastnické právo k Předmětu smlouvy přechází na Kupujícího vkladem vlastnického práva v jeho prospěch do katastru nemovitostí u příslušného katastrálního úřadu zpětně ke dni podání návrhu na povolení vkladu vlastnického práva.

4.2. Prodávající zmocňuje kupujícího k podání návrhu na vklad vlastnického práva k předmětu této kupní smlouvy, včetně veškerých náležitostí, ke katastrálnímu úřadu pro Středočeský kraj, katastrální pracoviště Praha – východ. Poplatky spojené se vkladem do katastru nemovitostí nese Kupující.

4.3. Smluvní strany se zavazují poskytnout katastrálnímu úřadu potřebnou součinnost a zavazují se doložit na výzvu katastrálního úřadu veškeré požadované podklady, popřípadě doplnit či změnit tuto smlouvu nebo návrh na vklad do katastru nemovitostí anebo odstranit vytýkané vady v souladu s požadavky příslušného katastrálního úřadu.

4.4. Smluvní strany prohlašují, že se až do provedení vkladu podle tohoto článku zdrží

jakýchkoliv činností, které by vedly ke zmaření či ztížení tohoto úkonu.

Čl. 5

Další ujednání Smluvních stran

5.1. Prodávající se zavazuje předat Předmět smlouvy do 5 dnů od vkladu vlastnického práva do katastru nemovitostí dle této Smlouvy.

Čl. 6

Odstoupení Prodávající od smlouvy a sankční ujednání

6.1. Prodávající je oprávněn od Smlouvy odstoupit, pokud bude Kupující v prodlení se zaplacením kupní ceny o více než 15 dnů po uplynutí lhůty k zaplacení podle čl. 2.1. této smlouvy.

6.2. Odstoupení od Smlouvy musí být učiněno písemně a doručeno druhé Smluvní straně. Smlouva se odstoupením ruší od počátku. V tomto případě jsou Smluvní strany povinny vrátit si veškerá do doby odstoupení poskytnutá plnění a vzájemně se vypořádat s ohledem na zásady o bezdůvodném obohacení, čímž není dotčen nárok Smluvních stran na případnou náhradu škody.

Čl. 7

Závěrečná ustanovení

7.1. Kupující prohlašuje, že uzavření této smlouvy schválilo Zastupitelstvo Města Úvaly usnesením č. na svém zasedání konaném dne, čímž byly splněny zákonné podmínky.

7.2. Smluvní strany souhlasí s tím, že tato smlouva bude v celém znění zveřejněna a plně přístupna veřejnosti.

7.3. Tuto Smlouvu lze měnit nebo doplňovat pouze formou písemných dodatků podepsaných oběma Smluvními stranami.

7.4. Tato Smlouva nabývá platnosti a účinnosti dnem jejího podpisu oběma Smluvními stranami.

7.5. Tato Smlouva je vyhotovena v pěti stejnopisech s platností originálu, z nichž po jednom po podepsání obdrží Prodávající a příslušný katastrální úřad, tři stejnopisy jsou určeny pro potřeby Kupujícího.

7.6. Obě Smluvní strany prohlašují, že si tuto Smlouvu sepsanou na základě svobodné vůle přečetly, s jejím obsahem souhlasí a uzavřely ji svobodně, vážně a bez tísně. Na důkaz toho připojují své vlastnoruční podpisy.

V Úvalech dne

Kupující

V Úvalech dne

Prodávající

.....
Za Město Úvaly

Mgr. Petr Borecký, starosta

.....
M [REDACTED] Ř [REDACTED]

KUPNÍ SMLOUVA

Ing. S [redacted] M [redacted], rodné číslo [redacted]
bytem [redacted]
(dále jen „Prodávající“) na jedné straně
a

Město Úvaly
IČO: 240931
se sídlem: Pražská 276, 250 82 Úvaly
zastoupeno starostou Mgr. Petrem Boreckým
(dále jen „Kupující“) na straně druhé

uzavírají níže uvedeného dne měsíce a roku v souladu s ustanovením § 2128 a násl. zákona č. 89/2012 Sb., občanského zákoníku, tuto **kupní smlouvu**:

Čl. 1 Předmět smlouvy

I.

1.1. Prodávající prohlašuje, že je spoluvlastníkem nemovitosti, a to pozemků

- parc.č. 1757/4 o výměře 227 m², a to spoluvlastnického podílu 1/2 tj. 113,5 m² , druh pozemku ostatní plocha – ostatní komunikace
- parc.č. 2249/4 o výměře 238m², a to spoluvlastnického podílu 1/2, tj. 119 m² , druh pozemku ostatní plocha – ostatní komunikace

vše zaps. na LV č. 1486 pro obec Úvaly, kat. úz. Úvaly u Prahy z Katastrálního úřadu pro Středočeský kraj se sídlem v Praze, Katastrální pracoviště Praha – východ se sídlem v Praze

(dále jen „Předmět smlouvy“).

1.2. Prodávající prodává a Kupující kupuje touto kupní smlouvou celý předmět kupní smlouvy, popsany v čl 1.1. této smlouvy.

Čl. 2 Kupní cena a způsob její úhrady

Kupní cena za Předmět smlouvy činí

27 900,- Kč

(slovy dvacet sedm tisíc devět set korun českých).

Smluvní strany se dohodly, že kupní cena bude zaplacená takto :

- 2.1. Celou kupní cenu uhradí Kupující Prodávající do 10 dnů od rozhodnutí katastrálního úřadu o vkladu vlastnického práva ve prospěch kupujícího dle této smlouvy na číslo účtu XXXXXXXXXX
- 2.2. Kupní cena nezahrnuje daň z nabytí nemovitých věcí, kterou v souladu s dohodou stran učiněnou v této kupní smlouvě a § 1 odst. 1 písm. a) zákonného opatření Senátu č. 340/2013 Sb., hradí Prodávající.
- 2.3. Kupní cena byla stanovena dohodou obou stran.

Čl. 3

Prohlášení smluvních stran

- 3.1. Kupující prohlašuje, že je mu znám stav, charakter a druh prodávávaného Předmětu smlouvy a zavazuje se včas zaplatit Kupní cenu a převzít Předmět smlouvy do svého výlučného vlastnictví se všemi právy a povinnostmi.
- 3.2. Smluvní strany se zavazují, že si vzájemně poskytnou veškerou potřebnou součinnost ve všech záležitostech spojených s prodejem Předmětu smlouvy a s převodem vlastnického práva k němu.
- 3.3. Prodávající prohlašuje a odpovídá kupujícímu za to, že ke dni podpisu této smlouvy:
 - ohledně předmětu převodu nečinil ke dni uzavření této smlouvy žádné právní jednání směřující k převodu vlastnického práva k předmětu převodu na jinou osobu ve smyslu ust. § 1100 odst. 2 občanského zákoníku,
 - na předmětu převodu nevážnou žádné závady, které by ve smyslu ust. § 1107 občanského zákoníku přešly s převodem vlastnického práva k předmětu převodu na Kupujícího,
 - není mu známo, že by si jakákoliv třetí osoba činila jakékoliv právo nebo nárok (např. na vlastnictví, nájemní právo, věcné břemeno) ve vztahu k předmětu převodu, např. vyplývající z restitučních či rehabilitačních předpisů;
 - neběží žádné spory zejména soudní (včetně sporů před rozhodci nebo rozhodčími soudy), vztahující se k předmětu převodu, a to ani spory týkající se nájemních a sousedských vztahů, neběží žádné správní řízení, a to ani řízení na příslušném katastrálním úřadu týkající se předmětu převodu, nebylo vydáno žádné rozhodnutí, které by zakazovalo užívat předmět převodu určitým způsobem nebo všeobecně;
 - v současné době neexistují žádné právní povinnosti a nevyřízená úřední rozhodnutí s věcným účinkem vztahující se k předmětu převodu,
 - nemá žádné nedoplatky na daních nebo na poplatcích, ani jiné nedoplatky či dluhy, na základě kterých by mohl vzniknout jakýkoli závazek či omezení týkající se předmětu převodu (např. zákonné zástavní právo, soudcovské zástavní právo, exekutorské zástavní právo, zástavní právo, věcné břemeno apod.) a které by mohly vést k omezení

práv nakládat s předmětem převodu a k případnému uspokojení nároků třetích osob zpeněžením předmětu převodu;

- v předmětu převodu nemá sídlo žádná právnická osoba a trvalý pobyt či místo podnikání žádná fyzická osoba,
- na předmětu převodu neváznou žádné dluhy, věcná břemena, služebnosti, zástavní práva, právo stavby, právo nájmu, pachtu či jiná práva či povinnosti ve prospěch třetích osob, která by Kupujícímu jakkoliv ztěžovala nebo znemožňovala výkon jeho vlastnického práva,
- ke dni uzavření této smlouvy nebylo vůči němu zahájeno insolvenční řízení a není mu známo, že by na něj byl podán insolvenční návrh, není vůči němu vykonatelné žádné rozhodnutí orgánu veřejné moci a neexistuje ani žádná jiná veřejná či soukromá listina, která by mohla být podkladem pro podání návrhu na nařízení exekuce či výkon rozhodnutí,
- k předmětu převodu nemá předkupní právo žádná osoba ani stát, tj. Česká republika, nebo jiný orgán veřejné moci či úřad,
- že předmět kupní smlouvy je prost jakékoliv ekologické zátěže,
- je oprávněn tuto smlouvu uzavřít a řádně plnit závazky v ní obsažené, neexistuje žádný závazek vůči jiné osobě, ani nárok státu, finančního úřadu nebo jiného orgánu státní správy nebo samosprávy, který by Prodávajícímu bránil uzavřít a plnit tuto smlouvu,
- není v dispozici s předmětem převodu omezena ve smyslu ust. § 747 občanského zákoníku (existence rodinné domácnosti manželů), neboť v předmětu převodu se nenachází rodinná domácnost manželů,
- není mu známa žádná překážka, která by mu znemožňovala uzavření této smlouvy a pro kterou by Katastrální úřad nepovolil vklad vlastnického práva ve prospěch Kupujícího,
- žádná třetí osoba nevznesla ve vztahu k předmětu převodu jakýkoliv nárok, v jehož důsledku by mohlo dojít k omezení práva Prodávající předmět převodu prodat Kupujícímu,
- nezamlčel Kupujícímu žádné skutečnosti, jež by mohly ovlivnit jakýmkoliv způsobem jeho rozhodnutí do svého vlastnictví převzít předmět převodu
- Prodávající dále prohlašuje, že nemá žádné věřitele, k jejichž zkrácení ve smyslu § 589 Občanského zákoníku by mohlo převodem předmětu převodu dojít a s předmětem převodu nesouvisí žádné dluhy, které by mohly na Kupujícího ve smyslu § 1893 Občanského zákoníku přejít.

3.4. Prodávající prohlašuje, že neexistují žádné jiné smlouvy či dohody, které by ohledně předmětu převodu dle této smlouvy zakládaly výše uvedená práva, jež dosud nejsou zapsána v katastru nemovitostí, pokud se tam zapisují, a ani nejsou u příslušného katastrálního úřadu ohledně předmětu převodu podle této smlouvy podány žádné návrhy, o nichž dosud nebylo pravomocně rozhodnuto.

3.5. Prodávající se zavazuje, že po uzavření této smlouvy ve prospěch Kupujícího podle této smlouvy nezatíží předmět převodu závazky ve prospěch svůj ani třetích osob žádným věcným

právem, nájemním ani jakýmkoli jiným právem a ani jinak předmět převodu podle této smlouvy nezatíží vyjma zástavního práva ve prospěch úvěrující banky Kupujícího.

3.6. Kupující prohlašuje, že se před podpisem této smlouvy seznámil s faktickým i právním stavem předmětu převodu, s jeho součástmi i příslušenstvím, jakož i s přístupem k němu a v tomto stavu předmět převodu přebírá do svého vlastnictví. Kupující prohlašuje, že touto smlouvou na sebe přebírá veškerá práva a povinnosti vlastníka předmětu převodu vyplývající ze zákona.

3.7. Kupující bere na vědomí, že jiné závady, než ty, které jsou zapsané ve veřejném seznamu (katastr nemovitostí) a uvedené v této smlouvě na něho přejdou pouze tehdy, měl-li a mohl-li je z okolností zjistit nebo bylo-li to ujednáno anebo stanoví-li tak zákon, přičemž prodávající podpisem této smlouvy kupujícího ujišťuje, že předmět převodu nemá žádné závady, které nebylo možné zjistit během standardní prohlídky předmětu převodu.

3.8. V případě, že se tvrzení Prodávajícího uvedená v čl. III. odst. 3 a 4 této smlouvy projeví jako nepravdivá, nebo v případě, že Prodávající poruší závazek sjednaný v čl. V. odst. 5. této smlouvy, je Prodávající povinen společně a nerozdílně zaplatit Kupujícímu smluvní pokutu 5.000,- Kč. Kupující je dále oprávněn od této smlouvy odstoupit nebo požadovat slevu z kupní ceny.

3.9. Odstoupením se tato smlouva od počátku ruší. Smluvní strany jsou si povinny bezodkladně vrátit již poskytnutá plnění a vzájemně se vypořádat podle zásad o bezdůvodném obohacení. Odstoupení musí být učiněno písemnou formou s tím, že úkon o odstoupení musí být druhé smluvní straně doručen. Odstoupením od smlouvy nezaniká právo smluvních stran na náhradu škody způsobenou uvedením nepravdivých, neúplných či nepřesných údajů v této smlouvě, či porušením povinností či závazků. Odstoupení od smlouvy je účinné okamžikem doručení projevu vůle o odstoupení druhé straně.

3.10. V případě, že by se toto prohlášení Prodávajícího o tom, že předmět kupní smlouvy je prost jakékoliv ekologické zátěže, ukázalo jako nepravdivé, Kupující je oprávněn dle jeho volby nechat odstranit tuto ekologickou zátěž na náklady Prodávajícího nebo odstoupit od kupní smlouvy dle článku 3.8. této smlouvy

Čl. 4

Převod vlastnického práva

4.1 Vlastnické právo k Předmětu smlouvy přechází na Kupujícího vkladem vlastnického práva v jeho prospěch do katastru nemovitostí u příslušného katastrálního úřadu zpětně ke dni podání návrhu na povolení vkladu vlastnického práva.

4.2. Prodávající zmocňuje kupujícího k podání návrhu na vklad vlastnického práva k předmětu této kupní smlouvy, včetně veškerých náležitostí, ke katastrálnímu úřadu pro Středočeský kraj, katastrální pracoviště Praha – východ. Poplatky spojené se vkladem do katastru nemovitostí nese Kupující.

4.3. Smluvní strany se zavazují poskytnout katastrálnímu úřadu potřebnou součinnost a zavazují se doložit na výzvu katastrálního úřadu veškeré požadované podklady, popřípadě doplnit či změnit tuto smlouvu nebo návrh na vklad do katastru nemovitostí anebo odstranit vytýkané vady v souladu s požadavky příslušného katastrálního úřadu.

4.4. Smluvní strany prohlašují, že se až do provedení vkladu podle tohoto článku zdrží jakýchkoliv činností, které by vedly ke zmaření či ztížení tohoto úkonu.

Čl. 5

Další ujednání Smluvních stran

5.1. Prodávající se zavazuje předat Předmět smlouvy do 5 dnů od vkladu vlastnického práva do katastru nemovitostí dle této Smlouvy.

Čl. 6

Odstoupení Prodávající od smlouvy a sankční ujednání

6.1. Prodávající je oprávněn od Smlouvy odstoupit, pokud bude Kupující v prodlení se zaplacením kupní ceny o více než 15 dnů po uplynutí lhůty k zaplacení podle čl. 2.1. této smlouvy.

6.2. Odstoupení od Smlouvy musí být učiněno písemně a doručeno druhé Smluvní straně. Smlouva se odstoupením ruší od počátku. V tomto případě jsou Smluvní strany povinny vrátit si veškerá do doby odstoupení poskytnutá plnění a vzájemně se vypořádat s ohledem na zásady o bezdůvodném obohacení, čímž není dotčen nárok Smluvních stran na případnou náhradu škody.

Čl. 7

Závěrečná ustanovení

7.1. Kupující prohlašuje, že uzavření této smlouvy schválilo Zastupitelstvo Města Úvaly usnesením č. na svém zasedání konaném dne, čímž byly splněny zákonné podmínky.

7.2. Smluvní strany souhlasí s tím, že tato smlouva bude v celém znění zveřejněna a plně přístupna veřejnosti.

7.3. Tuto Smlouvu lze měnit nebo doplňovat pouze formou písemných dodatků podepsaných oběma Smluvními stranami.

7.4. Tato Smlouva nabývá platnosti a účinnosti dnem jejího podpisu oběma Smluvními stranami.

7.5. Tato Smlouva je vyhotovena v pěti stejnopisech s platností originálu, z nichž po jednom po podepsání obdrží Prodávající a příslušný katastrální úřad, tři stejnopisy jsou určeny pro potřeby Kupujícího.

7.6. Obě Smluvní strany prohlašují, že si tuto Smlouvu sepsanou na základě svobodné vůle přečetly, s jejím obsahem souhlasí a uzavřely ji svobodně, vážně a bez tísně. Na důkaz toho připojují své vlastnoruční podpisy.

V Úvalech dne

Kupující

.....

V Praze dne

Prodávající

.....

Za Město Úvaly

Mgr. Petr Borecký, starosta

Ing. S [REDACTED] M [REDACTED]

KUPNÍ SMLOUVA

V [redacted] Z [redacted],
rodné číslo [redacted], bytem [redacted]
(dále jen „Prodávající“) na straně jedné

a

Město Úvaly
IČO: 240931
se sídlem: Pražská 276, 250 82 Úvaly
zastoupeno starostou Mgr. Petrem Boreckým
(dále jen „Kupující“) na straně druhé

uzavírají níže uvedeného dne měsíce a roku v souladu s ustanovením § 2128 a násl. zákona č. 89/2012 Sb., občanského zákoníku, tuto **kupní smlouvu**:

Čl. 1 Předmět smlouvy

I.

1.1. Prodávající prohlašuje, že je spoluvlastníkem nemovitosti, a to pozemků

- parc.č. 3647/7 o výměře 726 m², a to spoluvlastnického podílu id.1/2, tj. 363 m², druh pozemku ostatní plocha – ostatní komunikace
- parc.č. 3647/6 o výměře 4 m², a to spoluvlastnického podílu id.1/2, tj. 2,0 m², druh pozemku ostatní plocha – ostatní komunikace

vše zaps. na LV č. 1120 pro obec Úvaly, kat. úz. Úvaly u Prahy z Katastrálního úřadu pro Středočeský kraj se sídlem v Praze, Katastrální pracoviště Praha – východ.

(dále jen „Předmět smlouvy“).

1.2. Prodávající prodává a kupující kupuje touto kupní smlouvou celý předmět kupní smlouvy, popsany v čl 1.1. této smlouvy.

Čl. 2 Kupní cena a způsob její úhrady

Kupní cena za Předmět smlouvy činí

43 800,- Kč

(slovy čtyřicet tři tisíc osm set korun českých).

2.1. Smluvní strany se dohodly, že kupní cena bude zaplacená takto:

Celou kupní cenu uhradí Kupující Prodávající do 10 dnů od rozhodnutí katastrálního úřadu o vkladu vlastnického práva ve prospěch kupujícího dle této smlouvy na číslo účtu

2.2. Kupní cena nezahrnuje daň z nabytí nemovitých věcí, kterou v souladu s dohodou stran učiněnou v této kupní smlouvě a § 1 odst. 1 písm. a) zákonného opatření Senátu č. 340/2013 Sb., hradí Prodávající.

2.3. Kupní cena byla stanovena dohodou obou stran.

Čl. 3

Prohlášení smluvních stran

3.1. Kupující prohlašuje, že je jí znám stav, charakter a druh prodávávaného Předmětu smlouvy a zavazuje se včas zaplatit Kupní cenu a převzít Předmět smlouvy do svého výlučného vlastnictví se všemi právy a povinnostmi.

3.2. Smluvní strany se zavazují, že si vzájemně poskytnou veškerou potřebnou součinnost ve všech záležitostech spojených s prodejem Předmětu smlouvy a s převodem vlastnického práva k němu.

3.3. Prodávající prohlašuje a odpovídá kupujícímu za to, že ke dni podpisu této smlouvy:

- ohledně předmětu převodu neučinil ke dni uzavření této smlouvy žádné právní jednání směřující k převodu vlastnického práva k předmětu převodu na jinou osobu ve smyslu ust. § 1100 odst. 2 občanského zákoníku,
- na předmětu převodu neváznou žádné závady, které by ve smyslu ust. § 1107 občanského zákoníku přešly s převodem vlastnického práva k předmětu převodu na Kupujícího,
- není jí známo, že by si jakákoliv třetí osoba činila jakékoliv právo nebo nárok (např. na vlastnictví, nájemní právo, věcné břemeno) ve vztahu k předmětu převodu, např. vyplývající z restitučních či rehabilitačních předpisů;
- neběží žádné spory zejména soudní (včetně sporů před rozhodci nebo rozhodčími soudy), vztahující se k předmětu převodu, a to ani spory týkající se nájemních a sousedských vztahů, neběží žádné správní řízení, a to ani řízení na příslušném katastrálním úřadu týkající se předmětu převodu, nebylo vydáno žádné rozhodnutí, které by zakazovalo užívat předmět převodu určitým způsobem nebo všeobecně;
- v současné době neexistují žádné právní povinnosti a nevyřízená úřední rozhodnutí s věcným účinkem vztahujícím se k předmětu převodu,
- nemá žádné nedoplatky na daních nebo na poplatcích, ani jiné nedoplatky či dluhy, na základě kterých by mohl vzniknout jakýkoli závazek či omezení týkající se předmětu převodu (např. zákonné zástavní právo, soudcovské zástavní právo, exekutorské zástavní právo, zástavní právo, věcné břemeno apod.) a které by mohly vést k omezení práv nakládat s předmětem převodu a k případnému uspokojení nároků třetích osob zpeněžením předmětu převodu;
- v předmětu převodu nemá sídlo žádná právnická osoba a trvalý pobyt či místo podnikání žádná fyzická osoba,

- na předmětu převodu nevážnou žádné dluhy, věcná břemena, služebnosti, zástavní práva, právo stavby, právo nájmu, pachtu či jiná práva či povinnosti ve prospěch třetích osob, která by Kupujícímu jakkoliv ztěžovala nebo znemožňovala výkon jeho vlastnického práva,
- ke dni uzavření této smlouvy nebylo vůči ní zahájeno insolvenční řízení a není jí známo, že by na ní byl podán insolvenční návrh, není vůči ní vykonatelné žádné rozhodnutí orgánu veřejné moci a neexistuje ani žádná jiná veřejná či soukromá listina, která by mohla být podkladem pro podání návrhu na nařízení exekuce či výkon rozhodnutí,
- k předmětu převodu nemá předkupní právo žádná osoba ani stát, tj. Česká republika, nebo jiný orgán veřejné moci či úřad,
- že předmět kupní smlouvy je prost jakékoliv ekologické zátěže,
- je oprávněna tuto smlouvu uzavřít a řádně plnit závazky v ní obsažené, neexistuje žádný závazek vůči jiné osobě, ani nárok státu, finančního úřadu nebo jiného orgánu státní správy nebo samosprávy, který by Prodávajícímu bránil uzavřít a plnit tuto smlouvu,
- není v dispozici s předmětem převodu omezena ve smyslu ust. § 747 občanského zákoníku (existence rodinné domácnosti manželů), neboť v předmětu převodu se nenachází rodinná domácnost manželů,
- není jí známa žádná překážka, která by jí znemožňovala uzavření této smlouvy a pro kterou by Katastrální úřad nepovolil vklad vlastnického práva ve prospěch Kupujícího,
- žádná třetí osoba nevznesla ve vztahu k předmětu převodu jakýkoliv nárok, v jehož důsledku by mohlo dojít k omezení práva Prodávající předmět převodu prodat Kupujícímu,
- nezamlčela Kupujícímu žádné skutečnosti, jež by mohly ovlivnit jakýmkoliv způsobem jeho rozhodnutí do svého vlastnictví převzít předmět převodu
- Prodávající dále prohlašuje, že nemá žádné věřitele, k jejichž zkrácení ve smyslu § 589 Občanského zákoníku by mohlo převodem předmětu převodu dojít a s předmětem převodu nesouvisí žádné dluhy, které by mohly na Kupujícího ve smyslu § 1893 Občanského zákoníku přejít.

3.4. Prodávající prohlašuje, že neexistují žádné jiné smlouvy či dohody, které by ohledně předmětu převodu dle této smlouvy zakládaly výše uvedená práva, jež dosud nejsou zapsána v katastru nemovitostí, pokud se tam zapisují, a ani nejsou u příslušného katastrálního úřadu ohledně předmětu převodu podle této smlouvy podány žádné návrhy, o nichž dosud nebylo pravomocně rozhodnuto.

3.5. Prodávající se zavazuje, že po uzavření této smlouvy ve prospěch Kupujícího podle této smlouvy nezatíží předmět převodu závazky ve prospěch svůj ani třetích osob žádným věcným právem, nájmem ani jakýmkoli jiným právem a ani jinak předmět převodu podle této smlouvy nezatíží vyjma zástavního práva ve prospěch úvěrující banky Kupujícího.

3.6. Kupující prohlašuje, že se před podpisem této smlouvy seznámil s faktickým i právním stavem předmětu převodu, s jeho součástmi i příslušenstvím, jakož i s přístupem k němu a v tomto stavu předmět převodu přebírá do svého vlastnictví. Kupující prohlašuje, že touto

smlouvou na sebe přebírá veškerá práva a povinnosti vlastníka předmětu převodu vyplývající ze zákona.

3.7. Kupující bere na vědomí, že jiné závady, než ty, které jsou zapsané ve veřejném seznamu (katastr nemovitostí) a uvedené v této smlouvě na něho přejdou pouze tehdy, měl-li a mohl-li je z okolností zjistit nebo bylo-li to ujednáno anebo stanoví-li tak zákon, přičemž prodávající podpisem této smlouvy kupujícího ujišťuje, že předmět převodu nemá žádné závady, které nebylo možné zjistit během standardní prohlídky předmětu převodu.

3.8. V případě, že se tvrzení Prodávající uvedená v čl. III. odst. 3 a 4 této smlouvy projeví jako nepravdivá, nebo v případě, že Prodávající poruší závazek sjednaný v čl. V. odst. 5. této smlouvy, je Kupující dále oprávněn od této smlouvy odstoupit nebo požadovat slevu z kupní ceny.

3.9. Odstoupením se tato smlouva od počátku ruší. Smluvní strany jsou si povinny bezodkladně vrátit již poskytnutá plnění a vzájemně se vypořádat podle zásad o bezdůvodném obohacení. Odstoupení musí být učiněno písemnou formou s tím, že úkon o odstoupení musí být druhé smluvní straně doručen. Odstoupením od smlouvy nezaniká právo smluvních stran na náhradu škody způsobenou uvedením nepravdivých, neúplných či nepřesných údajů v této smlouvě, či porušením povinností či závazků. Odstoupení od smlouvy je účinné okamžikem doručení projevu vůle o odstoupení druhé straně.

3.10. V případě, že by se toto prohlášení Prodávající o tom, že předmět kupní smlouvy je prost jakékoliv ekologické zátěže, ukázalo jako nepravdivé, Kupující je oprávněn dle jeho volby nechat odstranit tuto ekologickou zátěž na náklady Prodávající nebo odstoupit od kupní smlouvy dle článku 3.8. této smlouvy.

Čl. 4

Převod vlastnického práva

4.1 Vlastnické právo k Předmětu smlouvy přechází na Kupujícího vkladem vlastnického práva v jeho prospěch do katastru nemovitostí u příslušného katastrálního úřadu zpětně ke dni podání návrhu na povolení vkladu vlastnického práva.

4.2. Prodávající zmocňuje kupujícího k podání návrhu na vklad vlastnického práva k předmětu této kupní smlouvy, včetně veškerých náležitostí, ke katastrálnímu úřadu pro Středočeský kraj, katastrální pracoviště Praha – východ. Poplatky spojené se vkladem do katastru nemovitostí nese Kupující.

4.3. Smluvní strany se zavazují poskytnout katastrálnímu úřadu potřebnou součinnost a zavazují se doložit na výzvu katastrálního úřadu veškeré požadované podklady, popřípadě doplnit či změnit tuto smlouvu nebo návrh na vklad do katastru nemovitostí anebo odstranit vytýkané vady v souladu s požadavky příslušného katastrálního úřadu.

4.4. Smluvní strany prohlašují, že se až do provedení vkladu podle tohoto článku zdrží jakýchkoliv činností, které by vedly ke zmaření či ztížení tohoto úkonu.

Čl. 5

Další ujednání Smluvních stran

5.1. Prodávající se zavazuje předat Předmět smlouvy do 5 dnů od vkladu vlastnického práva do katastru nemovitostí dle této Smlouvy.

Čl. 6

Odstoupení Prodávající od smlouvy a sankční ujednání

6.1. Prodávající je oprávněna od Smlouvy odstoupit, pokud bude Kupující v prodlení se zaplacením kupní ceny o více než 15 dnů po uplynutí lhůty k zaplacení podle čl. 2.1. této smlouvy.

6.2. Odstoupení od Smlouvy musí být učiněno písemně a doručeno druhé Smluvní straně. Smlouva se odstoupením ruší od počátku. V tomto případě jsou Smluvní strany povinny vrátit si veškerá do doby odstoupení poskytnutá plnění a vzájemně se vypořádat s ohledem na zásady o bezdůvodném obohacení, čímž není dotčen nárok Smluvních stran na případnou náhradu škody.

Čl. 7

Závěrečná ustanovení

7.1. Kupující prohlašuje, že uzavření této smlouvy schválilo Zastupitelstvo Města Úvaly usnesením č. na svém zasedání konaném dne, čímž byly splněny zákonné podmínky.

7.2. Smluvní strany souhlasí s tím, že tato smlouva bude v celém znění zveřejněna a plně přístupna veřejnosti.

7.3. Tuto Smlouvu lze měnit nebo doplňovat pouze formou písemných dodatků podepsaných oběma Smluvními stranami.

7.4. Tato Smlouva nabývá platnosti a účinnosti dnem jejího podpisu oběma Smluvními stranami.

7.5. Tato Smlouva je vyhotovena v pěti stejnopisech s platností originálu, z nichž po jednom po podepsání obdrží Prodávající a příslušný katastrální úřad, tři stejnopisy jsou určeny pro potřeby Kupujícího.

7.6. Obě Smluvní strany prohlašují, že si tuto Smlouvu sepsanou na základě svobodné vůle přečetly, s jejím obsahem souhlasí a uzavřely ji svobodně, vážně a bez tísně. Na důkaz toho připojují své vlastnoruční podpisy.

V Úvalech dne

Kupující

.....

Za Město Úvaly

Mgr. Petr Borecký, starosta

V Praze dne

Prodávající

.....

Z [] V []

31 820,- Kč

(slovy třicet jeden tisíc osm set dvacet korun českých).

- 2.1. Kupující se zavazuje uhradit kupní cenu ve výši 31.820,- Kč (, slovy: třicet jeden tisíc osm set dvacet korun českých) bezhotovostním převodem ve prospěch Prodávajícího na účtu č. **19-1524201/0100**, vedený u Komerční banky, a.s., variabilní symbol **3111** nejpozději do deseti pracovních dnů od rozhodnutí katastrálního úřadu o vkladu vlastnického práva ve prospěch kupujícího dle této smlouvy
- 2.2. Daň z nabytí nemovitých věcí, kterou v souladu s dohodou stran učiněnou v této kupní smlouvě a § 1 odst. 1 písm. a) zákonného opatření Senátu č. 340/2013 Sb., hradí Prodávající.
- 2.3. Kupní cena byla stanovena dohodou stran dle znaleckého posudku č.j. 2419-35/2014 ze dne 11.3.2014 zpracovaného znalcem Ing. Annou Sidakovou, se sídlem Podlíbská 570, 190 14 Praha 9 – Klánovice.

Čl. 3

Prohlášení smluvních stran

Kupující prohlašuje, že Předmět smlouvy do svého výlučného vlastnictví přijímá s zároveň prohlašuje, že je řádně seznámen se současným právním i faktickým stavem Předmětu smlouvy, s právy a povinnostmi, které se k Předmětu smlouvy vztahují, přičemž k jejímu stavu nemá žádných námitek či výhrad. Zavazuje se včas zaplatit Kupní cenu a převzít Předmět smlouvy do svého výlučného vlastnictví se všemi právy a povinnostmi.

3.2. Smluvní strany se zavazují, že si vzájemně poskytnou veškerou potřebnou součinnost ve všech záležitostech spojených s prodejem Předmětu smlouvy a s převodem vlastnického práva k němu.

3.3. Prodávající prohlašuje a odpovídá Kupujícímu za to, že ke dni podpisu této smlouvy:

- ohledně předmětu převodu nečinil ke dni uzavření této smlouvy žádné právní jednání směřující k převodu vlastnického práva k předmětu převodu na jinou osobu ve smyslu ust. § 1100 odst. 2 občanského zákoníku,
- na předmětu převodu nevážnou žádné závady, které by ve smyslu ust. § 1107 občanského zákoníku přešly s převodem vlastnického práva k předmětu převodu na Kupujícího,
- že nemá žádné nedoplatky na daních nebo na poplatcích, ani jiné nedoplatky či dluhy, na základě kterých by mohl vzniknout jakýkoli závazek či omezení týkající se předmětu převodu (např. zákonné zástavní právo, soudcovské zástavní právo, exekutorské zástavní právo, zástavní právo, věcné břemeno apod.) a které by mohly vést k omezení práv nakládat s předmětem převodu a k případnému uspokojení nároků třetích osob zpeněžením předmětu převodu;
- neběží žádné spory zejména soudní (včetně sporů před rozhodci nebo rozhodčími soudy), vztahující se k předmětu převodu, a to ani spory týkající se nájemních a sousedských vztahů, neběží žádné správní řízení, a to ani řízení na příslušném katastrálním úřadu týkající se předmětu převodu, nebylo vydáno žádné rozhodnutí, které by zakazovalo užívat předmět převodu určitým způsobem nebo všeobecně;
- v současné době neexistují žádné právní povinnosti a nevyřízená úřední rozhodnutí s věcným účinkem vztahující se k předmětu převodu,

- v předmětu převodu nemá sídlo žádná právnická osoba a trvalý pobyt či místo podnikání žádná fyzická osoba,
- na předmětu převodu nevážnou žádné dluhy, věcná břemena, služebnosti, zástavní práva, právo stavby, právo nájmu, pachtu či jiná práva či povinnosti ve prospěch třetích osob, která by Kupujícímu jakkoliv ztěžovala nebo znemožňovala výkon jeho vlastnického práva,
- ke dni podpisu této smlouvy nebylo vůči němu zahájeno insolvenční řízení nebyl na něj podán insolvenční návrh, není vůči němu vykonatelné žádné rozhodnutí orgánu veřejné moci a neexistuje ani žádná jiná veřejná či soukromá listina, která by mohla být podkladem pro podání návrhu na nařízení exekuce či výkon rozhodnutí,
- k předmětu převodu nemá předkupní právo žádná osoba ani stát, tj. Česká republika, nebo jiný orgán veřejné moci či úřad,
- že předmět kupní smlouvy je prost jakékoliv ekologické zátěže,
- je oprávněn tuto smlouvu uzavřít a řádně plnit závazky v ní obsažené, neexistuje žádný závazek vůči jiné osobě, ani nárok státu, finančního úřadu nebo jiného orgánu státní správy nebo samosprávy, který by Prodávající bránil uzavřít a plnit tuto smlouvu,
- není v dispozici s předmětem převodu omezena ve smyslu ust. § 747 občanského zákoníku (existence rodinné domácnosti manželů), neboť v předmětu převodu se nenachází rodinná domácnost manželů
- není známa žádná překážka, která by mu znemožňovala uzavření této smlouvy a pro kterou by Katastrální úřad nepovolil vklad vlastnického práva ve prospěch Kupujícího,
- žádná třetí osoba nevznesla ve vztahu k předmětu převodu jakýkoliv nárok, v jehož důsledku by mohlo dojít k omezení práva Prodávající předmět převodu prodat Kupujícímu,
- nezamlčel Kupujícímu žádné skutečnosti, jež by mohly ovlivnit jakýmkoliv způsobem jeho rozhodnutí do svého vlastnictví převzít předmět převodu
- nemá žádné věřitele, k jejichž zkrácení ve smyslu § 589 Občanského zákoníku by mohlo převodem předmětu převodu dojít a s předmětem převodu nesouvisí žádné dluhy, které by mohly na Kupujícího ve smyslu § 1893 Občanského zákoníku přejít.

3.4. Prodávající prohlašuje, že neexistují žádné jiné smlouvy či dohody, které by ohledně předmětu převodu dle této smlouvy zakládaly výše uvedená práva, jež dosud nejsou zapsána v katastru nemovitostí, pokud se tam zapisují, a ani nejsou u příslušného katastrálního úřadu ohledně předmětu převodu podle této smlouvy podány žádné návrhy, o nichž dosud nebylo pravomocně rozhodnuto.

3.5. Prodávající se zavazuje, že po uzavření této smlouvy ve prospěch Kupujícího podle této smlouvy nezatíží předmět převodu závazky ve prospěch svůj ani třetích osob žádným věcným právem, nájemním ani jakýmkoli jiným právem a ani jinak předmět převodu podle této smlouvy nezatíží.

3.6. Kupující prohlašuje, že se před podpisem této smlouvy seznámil s faktickým i právním stavem předmětu převodu, s jeho součástmi i příslušenstvím, jakož i s přístupem k němu a v tomto stavu předmět převodu přebírá do svého vlastnictví. Kupující prohlašuje, že touto

smlouvou na sebe přebírá veškerá práva a povinnosti vlastníka předmětu převodu vyplývající ze zákona.

3.7. Kupující bere na vědomí, že jiné závady, než ty, které jsou zapsané ve veřejném seznamu (katastr nemovitostí) a uvedené v této smlouvě na něho přejdou pouze tehdy, měl-li a mohl-li je z okolností zjistit nebo bylo-li to ujednáno anebo stanoví-li tak zákon, přičemž prodávající podpisem této smlouvy kupujícího ujišťuje, že předmět převodu nemá žádné závady, které nebylo možné zjistit během standardní prohlídky předmětu převodu.

3.8. V případě, že se tvrzení Prodávající uvedená v čl. III. odst. 3 a 4 této smlouvy projeví jako nepravdivá, nebo v případě, že Prodávající poruší závazek sjednaný v čl. V. odst. 5. této smlouvy, je kupující oprávněn od této smlouvy odstoupit nebo požadovat slevu z kupní ceny.

3.9. Odstoupením se tato smlouva od počátku ruší. Smluvní strany jsou si povinny bezodkladně vrátit již poskytnutá plnění a vzájemně se vypořádat podle zásad o bezdůvodném obohacení. Odstoupení musí být učiněno písemnou formou s tím, že úkon o odstoupení musí být druhé smluvní straně doručen. Odstoupením od smlouvy nezaniká právo smluvních stran na náhradu škody způsobenou uvedením nepravdivých, neúplných či nepřesných údajů v této smlouvě, či porušením povinností či závazků. Odstoupení od smlouvy je účinné okamžikem doručení projevu vůle o odstoupení druhé straně.

3.10. V případě, že by se toto prohlášení Prodávající o tom, že předmět kupní smlouvy je prost jakékoliv ekologické zátěže, ukázalo jako nepravdivé, Kupující je oprávněn dle jeho volby nechat odstranit tuto ekologickou zátěž na náklady Prodávající nebo odstoupit od kupní smlouvy dle článku 3.8. této smlouvy.

Čl. 4

Převod vlastnického práva

4.1 Vlastnické právo k Předmětu smlouvy přechází na Kupujícího vkladem vlastnického práva v jeho prospěch do katastru nemovitostí u příslušného katastrálního úřadu zpětně ke dni podání návrhu na povolení vkladu vlastnického práva.

4.2. Prodávající zmocňuje Kupujícího k podání návrhu na vklad vlastnického práva k předmětu této kupní smlouvy, včetně veškerých náležitostí, ke katastrálnímu úřadu pro Středočeský kraj, katastrální pracoviště Praha – východ. Poplatky spojené se vkladem do katastru nemovitostí nese Kupující.

4.3. Smluvní strany se zavazují poskytnout katastrálnímu úřadu potřebnou součinnost a zavazují se doložit na výzvu katastrálního úřadu veškeré požadované podklady, popřípadě doplnit či změnit tuto smlouvu nebo návrh na vklad do katastru nemovitostí anebo odstranit vytýkané vady v souladu s požadavky příslušného katastrálního úřadu.

4.4. Smluvní strany prohlašují, že se až do provedení vkladu podle tohoto článku zdrží jakýchkoliv činností, které by vedly ke zmaření či ztížení tohoto úkonu.

Čl. 5

Další ujednání Smluvních stran

5.1. Prodávající se zavazuje předat Předmět smlouvy do 5 dnů od vkladu vlastnického práva do katastru nemovitostí dle této Smlouvy.

Čl. 6

Odstoupení Prodávající od smlouvy a sankční ujednání

6.1. Prodávající je oprávněn od Smlouvy odstoupit, pokud bude Kupující v prodlení se zaplacením kupní ceny o více než 15 dnů po uplynutí lhůty k zaplacení podle čl. 2.1. této smlouvy.

6.2. Odstoupení od Smlouvy musí být učiněno písemně a doručeno druhé Smluvní straně. Smlouva se odstoupením ruší od počátku. V tomto případě jsou Smluvní strany povinny vrátit si veškerá do doby odstoupení poskytnutá plnění a vzájemně se vypořádat s ohledem na zásady o bezdůvodném obohacení, čímž není dotčen nárok Smluvních stran na případnou náhradu škody.

Čl. 7

Závěrečná ustanovení

7.1. Prodávající prohlašuje, že uzavření této smlouvy ve prospěch Kupujícího schválilo Zastupitelstvo Města Úvaly usnesením č. na svém zasedání konaném dne, čímž byly splněny zákonné podmínky.

7.2. Tuto Smlouvu lze měnit nebo doplňovat pouze formou písemných dodatků podepsaných oběma Smluvními stranami.

7.3. Smluvní strany souhlasí s tím, že tato smlouva bude v celém znění zveřejněna a plně přístupna veřejnosti.

7.4. Tato Smlouva nabývá platnosti a účinnosti dnem jejího podpisu oběma Smluvními stranami.

7.5. Tato Smlouva je vyhotovena v pěti stejnopisech s platností originálu, z nichž po jednom po podepsání obdrží Kupující a příslušný katastrální úřad, tři stejnopisy jsou určeny pro potřeby Prodávajícího.

7.6. Obě Smluvní strany prohlašují, že si tuto Smlouvu sepsanou na základě svobodné vůle přečetly, s jejím obsahem souhlasí a uzavřely ji svobodně, vážně a bez tísně. Na důkaz toho připojují své vlastnoruční podpisy.

V Úvalech dne

Kupující

.....

J ■ H ■■■■■

V Úvalech dne

Prodávající

.....

Za Město Úvaly

Mgr. Petr Borecký, starosta

KUPNÍ SMLOUVA

J. B., rodné číslo [REDACTED]
bytem [REDACTED]
(dále jen „Prodávající“) na jedné straně

a

Město Úvaly
IČO: 240931
se sídlem: Pražská 276, 250 82 Úvaly
zastoupeno starostou Mgr. Petrem Boreckým
(dále jen „Kupující“) na straně druhé

uzavírají níže uvedeného dne měsíce a roku v souladu s ustanovením § 2128 a násl. zákona č. 89/2012 Sb., občanského zákoníku, tuto **kupní smlouvu**:

Čl. 1 Předmět smlouvy

I.

1.1. Prodávající prohlašuje, že je spoluvlastníkem nemovitosti, a to pozemků

- parc.č. 3647/2 o výměře 309 m², a to spoluvlastnického podílu 6/24 tj. 77,3 m², druh pozemku ostatní plocha – ostatní komunikace
- parc.č. 3634/20 o výměře 17 m², a to spoluvlastnického podílu 6/24 tj. 4,3 m², druh pozemku zahrada

zaps. na LV č. 2724 pro obec Úvaly, kat. úz. Úvaly u Prahy z Katastrálního úřadu pro Středočeský kraj se sídlem v Praze, Katastrální pracoviště Praha – východ se sídlem v Praze

- parc.č. 3647/1 o výměře 30 m², a to spoluvlastnického podílu 1/4, tj. 7,5 m², druh pozemku ostatní plocha – ostatní komunikace

zaps. na LV č. 1512 pro obec Úvaly, kat. úz. Úvaly u Prahy z Katastrálního úřadu pro Středočeský kraj se sídlem v Praze, Katastrální pracoviště Praha – východ se sídlem v Praze

(dále jen „Předmět smlouvy“).

1.2. Prodávající prodává a Kupující kupuje touto kupní smlouvou celý předmět kupní smlouvy, popsany v čl. 1.1. této smlouvy.

Čl. 2

Kupní cena a způsob její úhrady

Kupní cena za Předmět smlouvy činí

10 680- Kč

(slovy deset tisíc šest set osmdesát korun českých).

Smluvní strany se dohodly, že kupní cena bude zaplacená takto:

- 2.1. Celá kupní cena bude kupujícím prodávajícím uhrazena do 10 dnů od rozhodnutí katastrálního úřadu o vkladu vlastnického práva ve prospěch kupujícího dle této smlouvy poštovní poukázkou
- 2.2. Kupní cena nezahrnuje daň z nabytí nemovitých věcí, kterou v souladu s dohodou stran učiněnou v této kupní smlouvě a § 1 odst. 1 písm. a) zákonného opatření Senátu č. 340/2013 Sb., hradí Prodávající.
- 2.3. Kupní cena byla stanovena dohodou obou stran.

Čl. 3

Prohlášení smluvních stran

- 3.1. Kupující prohlašuje, že je mu znám stav, charakter a druh prodávajícího Předmětu smlouvy a zavazuje se včas zaplatit Kupní cenu a převzít Předmět smlouvy do svého výlučného vlastnictví se všemi právy a povinnostmi.
- 3.2. Smluvní strany se zavazují, že si vzájemně poskytnou veškerou potřebnou součinnost ve všech záležitostech spojených s prodejem Předmětu smlouvy a s převodem vlastnického práva k němu.
- 3.3. Prodávající prohlašuje a odpovídá kupujícímu za to, že ke dni podpisu této smlouvy:
 - ohledně předmětu převodu nečinil ke dni uzavření této smlouvy žádné právní jednání směřující k převodu vlastnického práva k předmětu převodu na jinou osobu ve smyslu ust. § 1100 odst. 2 občanského zákoníku,
 - na předmětu převodu neváznou žádné závady, které by ve smyslu ust. § 1107 občanského zákoníku přešly s převodem vlastnického práva k předmětu převodu na Kupujícího,
 - není mu známo, že by si jakákoliv třetí osoba činila jakékoliv právo nebo nárok (např. na vlastnictví, nájemní právo, věcné břemeno) ve vztahu k předmětu převodu, např. vyplývající z restitučních či rehabilitačních předpisů;
 - neběží žádné spory zejména soudní (včetně sporů před rozhodci nebo rozhodčími soudy), vztahující se k předmětu převodu, a to ani spory týkající se nájemních a sousedských vztahů, neběží žádné správní řízení, a to ani řízení na příslušném

katastrálním úřadu týkající se předmětu převodu, nebylo vydáno žádné rozhodnutí, které by zakazovalo užívat předmět převodu určitým způsobem nebo všeobecně;

- v současné době neexistují žádné právní povinnosti a nevyřízená úřední rozhodnutí s věcným účinkem vztahujícím se k předmětu převodu,
- nemá žádné nedoplatky na daních nebo na poplatcích, ani jiné nedoplatky či dluhy, na základě kterých by mohl vzniknout jakýkoli závazek či omezení týkající se předmětu převodu (např. zákonné zástavní právo, soudcovské zástavní právo, exekutorské zástavní právo, zástavní právo, apod.) a které by mohly vést k omezení práv nakládat s předmětem převodu a k případnému uspokojení nároků třetích osob zpeněžením předmětu převodu;
- v předmětu převodu nemá sídlo žádná právnická osoba a trvalý pobyt či místo podnikání žádná fyzická osoba,
- na předmětu převodu neváznou žádné dluhy, věcná břemena, služebnosti, zástavní práva, právo stavby, právo nájmu, pachtu či jiná práva či povinnosti ve prospěch třetích osob, která by Kupujícímu jakkoliv ztěžovala nebo znemožňovala výkon jeho vlastnického práva,
- ke dni uzavření této smlouvy nebylo vůči němu zahájeno insolvenční řízení a není mu známo, že by na něj byl podán insolvenční návrh, není vůči němu vykonatelné žádné rozhodnutí orgánu veřejné moci a neexistuje ani žádná jiná veřejná či soukromá listina, která by mohla být podkladem pro podání návrhu na nařízení exekuce či výkon rozhodnutí,
- k předmětu převodu nemá předkupní právo žádná osoba ani stát, tj. Česká republika, nebo jiný orgán veřejné moci či úřad,
- že předmět kupní smlouvy je prost jakékoliv ekologické zátěže,
- je oprávněn tuto smlouvu uzavřít a řádně plnit závazky v ní obsažené, neexistuje žádný závazek vůči jiné osobě, ani nárok státu, finančního úřadu nebo jiného orgánu státní správy nebo samosprávy, který by Prodávajícímu bránil uzavřít a plnit tuto smlouvu,
- není v dispozici s předmětem převodu omezena ve smyslu ust. § 747 občanského zákoníku (existence rodinné domácnosti manželů), neboť v předmětu převodu se nenachází rodinná domácnost manželů,
- není mu známa žádná překážka, která by mu znemožňovala uzavření této smlouvy a pro kterou by Katastrální úřad nepovolil vklad vlastnického práva ve prospěch Kupujícího,
- žádná třetí osoba nevznesla ve vztahu k předmětu převodu jakýkoliv nárok, v jehož důsledku by mohlo dojít k omezení práva Prodávající předmět převodu prodat Kupujícímu,
- nezamlčel Kupujícímu žádné skutečnosti, jež by mohly ovlivnit jakýmkoliv způsobem jeho rozhodnutí do svého vlastnictví převzít předmět převodu
- Prodávající dále prohlašuje, že nemá žádné věřitele, k jejichž zkrácení ve smyslu § 589 Občanského zákoníku by mohlo převodem předmětu převodu dojít a s předmětem převodu nesouvisí žádné dluhy, které by mohly na Kupujícího ve smyslu § 1893 Občanského zákoníku přejít.

3.4. Prodávající prohlašuje, že neexistují žádné jiné smlouvy či dohody, které by ohledně předmětu převodu dle této smlouvy zakládaly výše uvedená práva, jež dosud nejsou zapsána v katastru nemovitostí, pokud se tam zapisují, a ani nejsou u příslušného katastrálního úřadu ohledně předmětu převodu podle této smlouvy podány žádné návrhy, o nichž dosud nebylo pravomocně rozhodnuto.

3.5. Prodávající se zavazuje, že po uzavření této smlouvy ve prospěch Kupujícího podle této smlouvy nezatíží předmět převodu závazky ve prospěch svůj ani třetích osob žádným věcným právem, nájemním ani jakýmkoli jiným právem a ani jinak předmět převodu podle této smlouvy nezatíží vyjma zástavního práva ve prospěch úvěrující banky Kupujícího.

3.6. Kupující prohlašuje, že se před podpisem této smlouvy seznámil s faktickým i právním stavem předmětu převodu, s jeho součástmi i příslušenstvím, jakož i s přístupem k němu a v tomto stavu předmět převodu přebírá do svého vlastnictví. Kupující prohlašuje, že touto smlouvou na sebe přebírá veškerá práva a povinnosti vlastníka předmětu převodu vyplývající ze zákona.

3.7. Kupující bere na vědomí, že jiné závady, než ty, které jsou zapsané ve veřejném seznamu (katastr nemovitostí) a uvedené v této smlouvě na něho přejdou pouze tehdy, měl-li a mohl-li je z okolností zjistit nebo bylo-li to ujednáno anebo stanoví-li tak zákon, přičemž prodávající podpisem této smlouvy kupujícího ujistí, že předmět převodu nemá žádné závady, které nebylo možné zjistit během standardní prohlídky předmětu převodu.

3.8. V případě, že se tvrzení Prodávajícího uvedená v čl. III. odst. 3 a 4 této smlouvy projeví jako nepravdivá, nebo v případě, že Prodávající poruší závazek sjednaný v čl. V. odst. 5. této smlouvy, je Prodávající povinen zaplatit Kupujícímu smluvní pokutu 5.000,- Kč. Kupující je dále oprávněn od této smlouvy odstoupit nebo požadovat slevu z kupní ceny.

3.9. Odstoupením se tato smlouva od počátku ruší. Smluvní strany jsou si povinny bezodkladně vrátit již poskytnutá plnění a vzájemně se vypořádat podle zásad o bezdůvodném obohacení. Odstoupení musí být učiněno písemnou formou s tím, že úkon o odstoupení musí být druhé smluvní straně doručen. Odstoupením od smlouvy nezaniká právo smluvních stran na náhradu škody způsobenou uvedením nepravdivých, neúplných či nepřesných údajů v této smlouvě, či porušením povinností či závazků. Odstoupení od smlouvy je účinné okamžikem doručení projevu vůle o odstoupení druhé straně.

3.10. V případě, že by se toto prohlášení Prodávajícího o tom, že předmět kupní smlouvy je prost jakékoliv ekologické zátěže, ukázalo jako nepravdivé, Kupující je oprávněn dle jeho volby nechat odstranit tuto ekologickou zátěž na náklady Prodávajícího nebo odstoupit od kupní smlouvy dle článku 3.8. této smlouvy.

Čl. 4

Převod vlastnického práva

4.1 Vlastnické právo k Předmětu smlouvy přechází na Kupujícího vkladem vlastnického práva v jeho prospěch do katastru nemovitostí u příslušného katastrálního úřadu zpětně ke dni podání návrhu na povolení vkladu vlastnického práva.

4.2. Prodávající zmocňuje kupujícího k podání návrhu na vklad vlastnického práva k předmětu této kupní smlouvy, včetně veškerých náležitostí, ke katastrálnímu úřadu pro Středočeský kraj, katastrální pracoviště Praha – východ. Poplatky spojené se vkladem do

katastru nemovitostí nese Kupující.

4.3. Smluvní strany se zavazují poskytnout katastrálnímu úřadu potřebnou součinnost a zavazují se doložit na výzvu katastrálního úřadu veškeré požadované podklady, popřípadě doplnit či změnit tuto smlouvu nebo návrh na vklad do katastru nemovitostí anebo odstranit vytýkané vady v souladu s požadavky příslušného katastrálního úřadu.

4.4. Smluvní strany prohlašují, že se až do provedení vkladu podle tohoto článku zdrží jakýchkoliv činností, které by vedly ke zmaření či ztížení tohoto úkonu.

Čl. 5

Další ujednání Smluvních stran

5.1. Prodávající se zavazuje předat Předmět smlouvy do 5 dnů od vkladu vlastnického práva do katastru nemovitostí dle této Smlouvy.

Čl. 6

Odstoupení Prodávající od smlouvy a sankční ujednání

6.1. Prodávající je oprávněn od Smlouvy odstoupit, pokud bude Kupující v prodlení se zaplacením kupní ceny o více než 15 dnů po uplynutí lhůty k zaplacení podle čl. 2.1. této smlouvy.

6.2. Odstoupení od Smlouvy musí být učiněno písemně a doručeno druhé Smluvní straně. Smlouva se odstoupením ruší od počátku. V tomto případě jsou Smluvní strany povinny vrátit si veškerá do doby odstoupení poskytnutá plnění a vzájemně se vypořádat s ohledem na zásady o bezdůvodném obohacení, čímž není dotčen nárok Smluvních stran na případnou náhradu škody.

Čl. 7

Závěrečná ustanovení

7.1. Kupující prohlašuje, že uzavření této smlouvy schválilo Zastupitelstvo Města Úvaly usnesením č. na svém zasedání konaném dne, čímž byly splněny zákonné podmínky.

7.2. Smluvní strany souhlasí s tím, že tato smlouva bude v celém znění zveřejněna a plně přístupna veřejnosti

7.3. Tuto Smlouvu lze měnit nebo doplňovat pouze formou písemných dodatků podepsaných oběma Smluvními stranami.

7.4. Tato Smlouva nabývá platnosti a účinnosti dnem jejího podpisu oběma Smluvními stranami.

7.5. Tato Smlouva je vyhotovena v pěti stejnopisech s platností originálu, z nichž po jednom po podepsání obdrží Prodávající a příslušný katastrální úřad, tři stejnopisy jsou určeny pro potřeby Kupujícího.

7.6. Obě Smluvní strany prohlašují, že si tuto Smlouvu sepsanou na základě svobodné vůle přečetly, s jejím obsahem souhlasí a uzavřely ji svobodně, vážně a bez tísně. Na důkaz toho připojují své vlastnoruční podpisy.

V Úvalech dne

Kupující

V Úvalech dne

Prodávající

.....

Za Město Úvaly

Mgr. Petr Borecký, starosta

.....

J ■ B ■■■■■■

V.

Vlastnictví pozemků, které je předmětem této smlouvy a blíže je uvedeno v čl. I. přejde na stranu obdarovanou vkladem do katastru nemovitostí u Katastrálního úřadu pro Středočeský kraj, Katastrální pracoviště Praha – východ.

Dárce zmocňuje Obdarovaného k podání návrhu na vklad vlastnického práva k předmětu této smlouvy, včetně veškerých náležitostí, ke katastrálnímu úřadu pro Středočeský kraj, katastrální pracoviště Praha – východ. Poplatky spojené se vkladem do katastru nemovitostí nese Obdarovaný.

Obdarovaný prohlašuje, že nabytí daru je ve smyslu ust. § 85 písm. a) zákona č. 128/2000 Sb. o obcích v platném znění schváleno zastupitelstvem obce dne pod usnesením č.

VI.

Smluvní strany souhlasí s tím, že tato smlouva bude v celém znění zveřejněna a plně přístupna veřejnosti.

Na důkaz vážnosti vůle a souhlasu s obsahem této smlouvy připojují obě smluvní strany své podpisy.

Smlouva je vyhotovena v pěti stejnopisech s platností originálu, z nichž po jednom po podepsání obdrží Dárce a příslušný katastrální úřad, tři stejnopisy jsou určeny pro potřeby Obdarovaného..

V Třinci dne

V Úvalech dne.....

Dárce:

Obdarovaný:

.....
A ■■■ S ■■■

.....
Město Úvaly zastoupené starostou
Mgr. Petrem Boreckým

DAROVACÍ SMLOUVA

uzavřená níže uvedeného dne, měsíce a roku mezi účastníky

H [redacted] F [redacted], r.č. [redacted],
trvale bytem [redacted]
(dále jen „Dárce“) na straně jedné

a

Město Úvaly

IČO: 240931,
se sídlem Pražská 276, Úvaly,
zastoupeno: Mgr. Petrem Boreckým
(dále jen „Obdarovaný“) na straně druhé

I.

Dárce prohlašuje, že je spoluvlastníkem nemovitostí, a to pozemků:

- parc. č. 1499/3 o výměře 6 m², podíl 1/3 (2 m²) druh pozemku ostatní plocha
- parc. č. 998/8 o výměře 94 m², podíl 1/3 (31,3 m²) druh pozemku ostatní plocha

kteří jsou zapsány na LV č. 2192 pro obec Úvaly a kat. území Úvaly u Prahy u Katastrálního úřadu pro Středočeský kraj, Katastrální pracoviště Praha – východ.

II.

Dárce prohlašuje, že touto smlouvou daruje nemovitost uvedenou v čl. I této smlouvy Obdarovanému, který tento dar přijímá.

III.

Obdarovaný prohlašuje, že je mu znám stav darovaných pozemků, že si je před ujednáním této smlouvy prohlédl a že pozemky přijímá v tom stavu, který při prohlídce zjistil.

IV.

Obdarovaný nepřijímá s darovanými pozemky žádné dluhy a závazky.

V.

Vlastnictví pozemků, které je předmětem této smlouvy a blíže je uvedeno v čl. I. přejde na stranu obdarovanou vkladem do katastru nemovitostí u Katastrálního úřadu pro Středočeský kraj, Katastrální pracoviště Praha – východ.

Dárce zmocňuje Obdarovaného k podání návrhu na vklad vlastnického práva k předmětu této smlouvy, včetně veškerých náležitostí, ke katastrálnímu úřadu pro Středočeský kraj, katastrální pracoviště Praha – východ. Poplatky spojené se vkladem do katastru nemovitostí nese Obdarovaný.

Obdarovaný prohlašuje, že nabytí daru je ve smyslu ust. § 85 písm.a) zákona č. 128/2000 Sb. o obcích v platném znění schváleno zastupitelstvem obce dne pod usnesením č.

VI.

Smluvní strany souhlasí s tím, že tato smlouva bude v celém znění zveřejněna a plně přístupna veřejnosti.

Na důkaz vážnosti vůle a souhlasu s obsahem této smlouvy připojují obě smluvní strany své podpisy.

Smlouva je vyhotovena v pěti stejnopisech s platností originálu, z nichž po jednom po podepsání obdrží Dárce a příslušný katastrální úřad, tři stejnopisy jsou určeny pro potřeby Obdarovaného.

V Praze dne

V Úvalech dne.....

Dárce:

Obdarovaný:

.....
H [] F []

.....
Město Úvaly zastoupené starostou
Mgr. Petrem Boreckým

DAROVACÍ SMLOUVA

uzavřená níže uvedeného dne, měsíce a roku mezi účastníky

Ing. Jar [redacted] B [redacted], r.č. [redacted],
trvale bytem [redacted]
(dále jen „Dárce“) na straně jedné

a

Město Úvaly

IČO: 240931,
se sídlem Pražská 276, Úvaly,
zastoupeno: Mgr. Petrem Boreckým
(dále jen „Obdarovaný“) na straně druhé

I.

Dárce prohlašuje, že je spoluvlastníkem nemovitostí, a to pozemků:

- parc. č. 1667/3 o výměře 541 m², podíl 3/8 (202,9 m²) druh pozemku ostatní plocha
- parc. č. 1629 o výměře 807 m², podíl 3/8 (302,6 m²) druh pozemku ostatní plocha
- parc. č. 1674/2 o výměře 137 m², podíl 3/8 (51,4 m²) druh pozemku ostatní plocha

které jsou zapsány na LV č. 1584 pro obec Úvaly a kat. území Úvaly u Prahy u Katastrálního úřadu pro Středočeský kraj, Katastrální pracoviště Praha – východ.

II.

Dárce prohlašuje, že touto smlouvou daruje nemovitost uvedenou v čl. I této smlouvy Obdarovanému, který tento dar přijímá.

III.

Obdarovaný prohlašuje, že je mu znám stav darovaných pozemků, že si je před ujednáním této smlouvy prohlédl a že pozemky přijímá v tom stavu, který při prohlídce zjistil.

IV.

Obdarovaný nepřijímá s darovanými pozemky žádné dluhy a závazky.

V.

Vlastnictví pozemků, které je předmětem této smlouvy a blíže je uvedeno v čl. I. přejde na stranu obdarovanou vkladem do katastru nemovitostí u Katastrálního úřadu pro Středočeský kraj, Katastrální pracoviště Praha – východ.

Dárce zmocňuje Obdarovaného k podání návrhu na vklad vlastnického práva k předmětu této smlouvy, včetně veškerých náležitostí, ke katastrálnímu úřadu pro Středočeský kraj, katastrální pracoviště Praha – východ. Poplatky spojené se vkladem do katastru nemovitostí nese Obdarovaný.

Obdarovaný prohlašuje, že nabytí daru je ve smyslu ust. § 85 písm. a) zákona č. 128/2000 Sb. o obcích v platném znění schváleno zastupitelstvem obce dne pod usnesením č.

VI.

Smluvní strany souhlasí s tím, že tato smlouva bude v celém znění zveřejněna a plně přístupna veřejnosti.

Na důkaz vážnosti vůle a souhlasu s obsahem této smlouvy připojují obě smluvní strany své podpisy.

Smlouva je vyhotovena v pěti stejnopisech s platností originálu, z nichž po jednom po podepsání obdrží Dárce a příslušný katastrální úřad, tři stejnopisy jsou určeny pro potřeby Obdarovaného.

V Praze dne

V Úvalech dne.....

Dárce:

Obdarovaný:

.....
Ing. Jar [redacted] B [redacted]

.....
Město Úvaly zastoupené starostou
Mgr. Petrem Boreckým

DAROVACÍ SMLOUVA

uzavřená níže uvedeného dne, měsíce a roku mezi účastníky

Ing. M. [redacted] U [redacted], r.č. [redacted],
trvale bytem [redacted]
(dále jen „Dárce“) na straně jedné

a

Město Úvaly
IČO: 240931,
se sídlem Pražská 276, Úvaly,
zastoupeno: Mgr. Petrem Boreckým
(dále jen „Obdarovaný“) na straně druhé

I.

Dárce prohlašuje, že je spoluvlastníkem nemovitostí, a to pozemků:

- parc. č. 1499/3 o výměře 6 m², podíl 1/18 (0,3 m²) druh pozemku ostatní plocha
- parc. č. 998/8 o výměře 94 m², podíl 1/18 (5,2 m²) druh pozemku ostatní plocha

Které jsou zapsány na LV č. 2192 pro obec Úvaly a kat. území Úvaly u Prahy u Katastrálního úřadu pro Středočeský kraj, Katastrální pracoviště Praha – východ.

II.

Dárce prohlašuje, že touto smlouvou daruje nemovitost uvedenou v čl. I této smlouvy obdarovanému, který tento dar přijímá.

III.

Obdarovaný prohlašuje, že je mu znám stav darovaných pozemků, že si je před ujednáním této smlouvy prohlédl a že pozemky přijímá v tom stavu, který při prohlídce zjistil.

IV.

Obdarovaný nepřijímá s darovanými pozemky žádné dluhy a závazky.

V.

Vlastnictví pozemků, které je předmětem této smlouvy a blíže je uvedeno v čl. I. přejde na stranu obdarovanou vkladem do katastru nemovitostí u Katastrálního úřadu pro Středočeský kraj, Katastrální pracoviště Praha – východ.

Dárce zmocňuje Obdarovaného k podání návrhu na vklad vlastnického práva k předmětu této smlouvy, včetně veškerých náležitostí, ke katastrálnímu úřadu pro Středočeský kraj, katastrální pracoviště Praha – východ. Poplatky spojené se vkladem do katastru nemovitostí nese Obdarovaný.

Obdarovaný prohlašuje, že nabytí daru je ve smyslu ust. § 85 písm. a) zákona č. 128/2000 Sb. o obcích v platném znění schváleno zastupitelstvem obce dne pod usnesením č.

VI.

Smluvní strany souhlasí s tím, že tato smlouva bude v celém znění zveřejněna a plně přístupna veřejnosti.

Na důkaz vážnosti vůle a souhlasu s obsahem této smlouvy připojují obě smluvní strany své podpisy.

Smlouva je vyhotovena v pěti stejnopisech s platností originálu, z nichž po jednom po podepsání obdrží Dárce a příslušný katastrální úřad, tři stejnopisy jsou určeny pro potřeby Obdarovaného.

Ve Zlíně dne

V Úvalech dne.....

Dárce:

Obdarovaný:

.....
Ing. M [redacted] U [redacted]

.....
Město Úvaly zastoupené starostou
Mgr. Petrem Boreckým

DAROVACÍ SMLOUVA

uzavřená níže uvedeného dne, měsíce a roku mezi účastníky

Ing. P. B., r.č. ,
trvale bytem
(dále jen „Dárce“) na straně jedné

a

Město Úvaly

IČO: 240931,
se sídlem Pražská 276, Úvaly,
zastoupeno: Mgr. Petrem Boreckým
(dále jen „Obdarovaný“) na straně druhé

I.

Dárce prohlašuje, že je spoluvlastníkem nemovitostí, a to pozemků:

- parc. č. 1667/3 o výměře 541 m², podíl 1/8 (67,6 m²) druh pozemku ostatní plocha
- parc. č. 1629 o výměře 807 m², podíl 1/8 (100,9 m²) druh pozemku ostatní plocha
- parc. č. 1674/2 o výměře 137 m², podíl 1/8 (17,1 m²) druh pozemku ostatní plocha

kteří jsou zapsány na LV č. 1584 pro obec Úvaly a kat. území Úvaly u Prahy u Katastrálního úřadu pro Středočeský kraj, Katastrální pracoviště Praha – východ.

II.

Dárce prohlašuje, že touto smlouvou daruje nemovitost uvedenou v čl. I této smlouvy obdarovanému, který tento dar přijímá.

III.

Obdarovaný prohlašuje, že je mu znám stav darovaných pozemků, že si je před ujednáním této smlouvy prohlédl a že pozemky přijímá v tom stavu, který při prohlídce zjistil.

IV.

Obdarovaný nepřijímá s darovanými pozemky žádné dluhy a závazky.

V.

Vlastnictví pozemků, které je předmětem této smlouvy a blíže je uvedeno v čl. I. přejde na stranu obdarovanou vkladem do katastru nemovitostí u Katastrálního úřadu pro Středočeský kraj, Katastrální pracoviště Praha – východ.

Dárce zmocňuje Obdarovaného k podání návrhu na vklad vlastnického práva k předmětu této smlouvy, včetně veškerých náležitostí, ke katastrálnímu úřadu pro Středočeský kraj, katastrální pracoviště Praha – východ. Poplatky spojené se vkladem do katastru nemovitostí nese Obdarovaný.

Obdarovaný prohlašuje, že nabytí daru je ve smyslu ust. § 85 písm. a) zákona č. 128/2000 Sb. o obcích v platném znění schváleno zastupitelstvem obce dne pod usnesením č.

VI.

Smluvní strany souhlasí s tím, že tato smlouva bude v celém znění zveřejněna a plně přístupna veřejnosti.

Na důkaz vážnosti vůle a souhlasu s obsahem této smlouvy připojují obě smluvní strany své podpisy.

Smlouva je vyhotovena v pěti stejnopisech s platností originálu, z nichž po jednom po podepsání obdrží Dárce a příslušný katastrální úřad, tři stejnopisy jsou určeny pro potřeby Obdarovaného.

V Úvalech dne

V Úvalech dne.....

Dárce:

Obdarovaný:

.....
Ing. P [] B []

.....
Město Úvaly zastoupené starostou
Mgr. Petrem Boreckým

DAROVACÍ SMLOUVA

uzavřená níže uvedeného dne, měsíce a roku mezi účastníky

RNDr. Y [redacted] K [redacted] r.č. [redacted],
trvale bytem [redacted]
(dále jen dárce) na straně jedné

a

Město Úvaly

IČO: 240931,
se sídlem Pražská 276, Úvaly,
zastoupeno: Mgr. Petrem Boreckým
(dále jen „Obdarovaný“) na straně druhé

I.

Dárce prohlašuje, že je spoluvlastníkem nemovitostí, a to pozemků:

- parc. č. 1499/3 o výměře 6 m² , podíl 1/9 (0,7 m²) druh pozemku ostatní plocha
- parc. č. 998/8 o výměře 94 m² , podíl 1/9 (10,4 m²) druh pozemku ostatní plocha

kteří jsou zapsány na LV č. 2192 pro obec Úvaly a kat. území Úvaly u Prahy u Katastrálního úřadu pro Středočeský kraj, Katastrální pracoviště Praha – východ.

II.

Dárce prohlašuje, že touto smlouvou daruje nemovitost uvedenou v čl. I této smlouvy obdarovanému, který tento dar přijímá.

III.

Obdarovaný prohlašuje, že je mu znám stav darovaných pozemků, že si je před ujednáním této smlouvy prohlédl a že pozemky přijímá v tom stavu, který při prohlídce zjistil.

IV.

Obdarovaný nepřijímá s darovanými pozemky žádné dluhy a závazky.

V.

Vlastnictví pozemků, které je předmětem této smlouvy a blíže je uvedeno v čl. I. přejde na stranu obdarovanou vkladem do katastru nemovitostí u Katastrálního úřadu pro Středočeský kraj, Katastrální pracoviště Praha – východ.

Dárce zmocňuje Obdarovaného k podání návrhu na vklad vlastnického práva k předmětu této smlouvy, včetně veškerých náležitostí, ke katastrálnímu úřadu pro Středočeský kraj, katastrální pracoviště Praha – východ. Poplatky spojené se vkladem do katastru nemovitostí nese Obdarovaný.

Obdarovaný prohlašuje, že nabytí daru je ve smyslu ust. § 85 písm. a) zákona č. 128/2000 Sb. o obcích v platném znění schváleno zastupitelstvem obce dne pod usnesením č.

VI.

Smluvní strany souhlasí s tím, že tato smlouva bude v celém znění zveřejněna a plně přístupna veřejnosti.

Na důkaz vážnosti vůle a souhlasu s obsahem této smlouvy připojují obě smluvní strany své podpisy.

Smlouva je vyhotovena v pěti stejnopisech s platností originálu, z nichž po jednom po podepsání obdrží Dárce a příslušný katastrální úřad, tři stejnopisy jsou určeny pro potřeby Obdarovaného..

V Brně dne

V Úvalech dne.....

Dárce:

Obdarovaný:

.....
RNDr. Y [redacted] K [redacted]

.....
Město Úvaly zastoupené starostou
Mgr. Petrem Boreckým

DAROVACÍ SMLOUVA

uzavřená níže uvedeného dne, měsíce a roku mezi účastníky

JUDr. J. B. , r.č.
trvale bytem
(dále jen „Dárce“) na straně jedné

a

Město Úvaly
IČO: 240931,
se sídlem Pražská 276, Úvaly,
zastoupeno: Mgr. Petrem Boreckým
(dále jen „Obdarovaný“) na straně druhé

I.

Dárce prohlašuje, že je spoluvlastníkem nemovitostí, a to pozemků:

- parc. č. 1667/3 o výměře 541 m² , podíl 1/2 (270,5 m²) druh pozemku ostatní plocha
- parc. č. 1629 o výměře 807 m² , podíl 1/2 (403,5 m²) druh pozemku ostatní plocha
- parc. č. 1674/2 o výměře 137 m², podíl 1/2 (68,5 m²) druh pozemku ostatní plocha

kteří jsou zapsány na LV č. 1584 pro obec Úvaly a kat. území Úvaly u Prahy u Katastrálního úřadu pro Středočeský kraj, Katastrální pracoviště Praha – východ.

II.

Dárce prohlašuje, že touto smlouvou daruje nemovitost uvedenou v čl. I této smlouvy obdarovanému, který tento dar přijímá.

III.

Obdarovaný prohlašuje, že je mu znám stav darovaných pozemků, že si je před ujednáním této smlouvy prohlédl a že pozemky přijímá v tom stavu, který při prohlídce zjistil.

IV.

Obdarovaný nepřijímá s darovanými pozemky žádné dluhy a závazky.

V.

Vlastnictví pozemků, které je předmětem této smlouvy a blíže je uvedeno v čl. I. přejde na stranu obdarovanou vkladem do katastru nemovitostí u Katastrálního úřadu pro Středočeský kraj, Katastrální pracoviště Praha – východ.

Dárce zmocňuje Obdarovaného k podání návrhu na vklad vlastnického práva k předmětu této smlouvy, včetně veškerých náležitostí, ke katastrálnímu úřadu pro Středočeský kraj, katastrální pracoviště Praha – východ. Poplatky spojené se vkladem do katastru nemovitostí nese Obdarovaný.

Obdarovaný prohlašuje, že nabytí daru je ve smyslu ust. § 85 písm. a) zákona č. 128/2000 Sb. o obcích v platném znění schváleno zastupitelstvem obce dne pod usnesením č.

VI.

Smluvní strany souhlasí s tím, že tato smlouva bude v celém znění zveřejněna a plně přístupna veřejnosti.

Na důkaz vážnosti vůle a souhlasu s obsahem této smlouvy připojují obě smluvní strany své podpisy.

Smlouva je vyhotovena v pěti stejnopisech s platností originálu, z nichž po jednom po podepsání obdrží Dárce a příslušný katastrální úřad, tři stejnopisy jsou určeny pro potřeby Obdarovaného.

V Praze dne

V Úvalech dne.....

Dárce:

Obdarovaný:

.....
JUDr. J. B.

.....
Město Úvaly zastoupené starostou
Mgr. Petrem Boreckým

DAROVACÍ SMLOUVA

uzavřená níže uvedeného dne, měsíce a roku mezi účastníky

Ing. M. P., r.č. ,
trvale bytem
(dále jen „Dárce“) na straně jedné

a

Město Úvaly

IČO: 240931,
se sídlem Pražská 276, Úvaly,
zastoupeno: Mgr. Petrem Boreckým
(dále jen „Obdarovaný“) na straně druhé

I.

Dárce prohlašuje, že je spoluvlastníkem nemovitostí, a to pozemků:

- parc. č. 1499/3 o výměře 6 m² , podíl 1/18 (0,3 m²) druh pozemku ostatní plocha
- parc. č. 998/8 o výměře 94 m² , podíl 1/18 (5,2 m²) druh pozemku ostatní plocha

Které jsou zapsány na LV č. 2192 pro obec Úvaly a kat. území Úvaly u Prahy u Katastrálního úřadu pro Středočeský kraj, Katastrální pracoviště Praha – východ.

II.

Dárce prohlašuje, že touto smlouvou daruje nemovitost uvedenou v čl. I této smlouvy obdarovanému, který tento dar přijímá.

III.

Obdarovaný prohlašuje, že je mu znám stav darovaných pozemků, že si je před ujednáním této smlouvy prohlédl a že pozemky přijímá v tom stavu, který při prohlídce zjistil.

IV.

Obdarovaný nepřijímá s darovanými pozemky žádné dluhy a závazky.

V.

Vlastnictví pozemků, které je předmětem této smlouvy a blíže je uvedeno v čl. I. přejde na stranu obdarovanou vkladem do katastru nemovitostí u Katastrálního úřadu pro Středočeský kraj, Katastrální pracoviště Praha – východ.

Dárce zmocňuje Obdarovaného k podání návrhu na vklad vlastnického práva k předmětu této smlouvy, včetně veškerých náležitostí, ke katastrálnímu úřadu pro Středočeský kraj, katastrální pracoviště Praha – východ. Poplatky spojené se vkladem do katastru nemovitostí nese Obdarovaný.

Obdarovaný prohlašuje, že nabytí daru je ve smyslu ust. § 85 písm. a) zákona č. 128/2000 Sb. o obcích v platném znění schváleno zastupitelstvem obce dne pod usnesením č.

VI.

Smluvní strany souhlasí s tím, že tato smlouva bude v celém znění zveřejněna a plně přístupna veřejnosti.

Na důkaz vážnosti vůle a souhlasu s obsahem této smlouvy připojují obě smluvní strany své podpisy.

Smlouva je vyhotovena v pěti stejnopisech s platností originálu, z nichž po jednom po podepsání obdrží Dárce a příslušný katastrální úřad, tři stejnopisy jsou určeny pro potřeby Obdarovaného.

Ve Zlíně dne

V Úvalech dne.....

Dárce:

Obdarovaný:

.....
Ing. M. [redacted] P. [redacted]

.....
Město Úvaly zastoupené starostou
Mgr. Petrem Boreckým

DAROVACÍ SMLOUVA

uzavřená níže uvedeného dne, měsíce a roku mezi účastníky

Mi [redacted] P [redacted], r.č. [redacted],
trvale bytem [redacted]
(dále jen „Dárce“) na straně jedné

a

Město Úvaly

IČO: 240931,
se sídlem Pražská 276, Úvaly,
zastoupeno: Mgr. Petrem Boreckým
(dále jen „Obdarovaný“) na straně druhé

I.

Dárce prohlašuje, že je spoluvlastníkem nemovitostí, a to pozemků:

- parc. č. 1499/3 o výměře 6 m², podíl 1/18 (0,3 m²) druh pozemku ostatní plocha
- parc. č. 998/8 o výměře 94 m², podíl 1/18 (5,2 m²) druh pozemku ostatní plocha

Které jsou zapsány na LV č. 2192 pro obec Úvaly a kat. území Úvaly u Prahy u Katastrálního úřadu pro Středočeský kraj, Katastrální pracoviště Praha – východ.

II.

Dárce prohlašuje, že touto smlouvou daruje nemovitost uvedenou v čl. I této smlouvy obdarovanému, který tento dar přijímá.

III.

Obdarovaný prohlašuje, že je mu znám stav darovaných pozemků, že si je před ujednáním této smlouvy prohlédl a že pozemky přijímá v tom stavu, který při prohlídce zjistil.

IV.

Obdarovaný nepřijímá s darovanými pozemky žádné dluhy a závazky.

V.

Vlastnictví pozemků, které je předmětem této smlouvy a blíže je uvedeno v čl. I. přejde na stranu obdarovanou vkladem do katastru nemovitostí u Katastrálního úřadu pro Středočeský kraj, Katastrální pracoviště Praha – východ.

Dárce zmocňuje Obdarovaného k podání návrhu na vklad vlastnického práva k předmětu této smlouvy, včetně veškerých náležitostí, ke katastrálnímu úřadu pro Středočeský kraj, katastrální pracoviště Praha – východ. Poplatky spojené se vkladem do katastru nemovitostí nese Obdarovaný.

Obdarovaný prohlašuje, že nabytí daru je ve smyslu ust. § 85 písm. a) zákona č. 128/2000 Sb. o obcích v platném znění schváleno zastupitelstvem obce dne pod usnesením č.

VI.

Smluvní strany souhlasí s tím, že tato smlouva bude v celém znění zveřejněna a plně přístupna veřejnosti.

Na důkaz vážnosti vůle a souhlasu s obsahem této smlouvy připojují obě smluvní strany své podpisy.

Smlouva je vyhotovena v pěti stejnopisech s platností originálu, z nichž po jednom po podepsání obdrží Dárce a příslušný katastrální úřad, tři stejnopisy jsou určeny pro potřeby Obdarovaného.

Ve Vsetíně dne

V Úvalech dne.....

Dárce:

Obdarovaný:

.....
Mi [redacted] P [redacted]

.....
Město Úvaly zastoupené starostou
Mgr. Petrem Boreckým

DAROVACÍ SMLOUVA

uzavřená níže uvedeného dne, měsíce a roku mezi účastníky

P■■■■ P■■■■, r.č. ■■■■■,
trvale bytem ■■■■■
(dále jen „Dárce“) na straně jedné

a

Město Úvaly

IČO: 240931,
se sídlem Pražská 276, Úvaly,
zastoupeno: Mgr. Petrem Boreckým
(dále jen „Obdarovaný“) na straně druhé

I.

Dárce prohlašuje, že je spoluvlastníkem nemovitostí, a to pozemků:

- parc. č. 1499/3 o výměře 6 m², podíl 1/18 (0,3 m²) druh pozemku ostatní plocha
- parc. č. 998/8 o výměře 94 m², podíl 1/18 (5,2 m²) druh pozemku ostatní plocha

Které jsou zapsány na LV č. 2192 pro obec Úvaly a kat. území Úvaly u Prahy u Katastrálního úřadu pro Středočeský kraj, Katastrální pracoviště Praha – východ.

II.

Dárce prohlašuje, že touto smlouvou daruje nemovitost uvedenou v čl. I této smlouvy obdarovanému, který tento dar přijímá.

III.

Obdarovaný prohlašuje, že je mu znám stav darovaných pozemků, že si je před ujednáním této smlouvy prohlédl a že pozemky přijímá v tom stavu, který při prohlídce zjistil.

IV.

Obdarovaný nepřijímá s darovanými pozemky žádné dluhy a závazky.

V.

Vlastnictví pozemků, které je předmětem této smlouvy a blíže je uvedeno v čl. I. přejde na stranu obdarovanou vkladem do katastru nemovitostí u Katastrálního úřadu pro Středočeský kraj, Katastrální pracoviště Praha – východ.

Dárce zmocňuje Obdarovaného k podání návrhu na vklad vlastnického práva k předmětu této smlouvy, včetně veškerých náležitostí, ke katastrálnímu úřadu pro Středočeský kraj, katastrální pracoviště Praha – východ. Poplatky spojené se vkladem do katastru nemovitostí nese Obdarovaný.

Obdarovaný prohlašuje, že nabytí daru je ve smyslu ust. § 85 písm. a) zákona č. 128/2000 Sb. o obcích v platném znění schváleno zastupitelstvem obce dne pod usnesením č.

VI.

Smluvní strany souhlasí s tím, že tato smlouva bude v celém znění zveřejněna a plně přístupna veřejnosti.

Na důkaz vážnosti vůle a souhlasu s obsahem této smlouvy připojují obě smluvní strany své podpisy.

Smlouva je vyhotovena v pěti stejnopisech s platností originálu, z nichž po jednom po podepsání obdrží Dárce a příslušný katastrální úřad, tři stejnopisy jsou určeny pro potřeby Obdarovaného.

Ve Vsetíně dne

V Úvalech dne.....

Dárce:

Obdarovaný:

.....
P ■■■ P ■■■

.....
Město Úvaly zastoupené starostou
Mgr. Petrem Boreckým

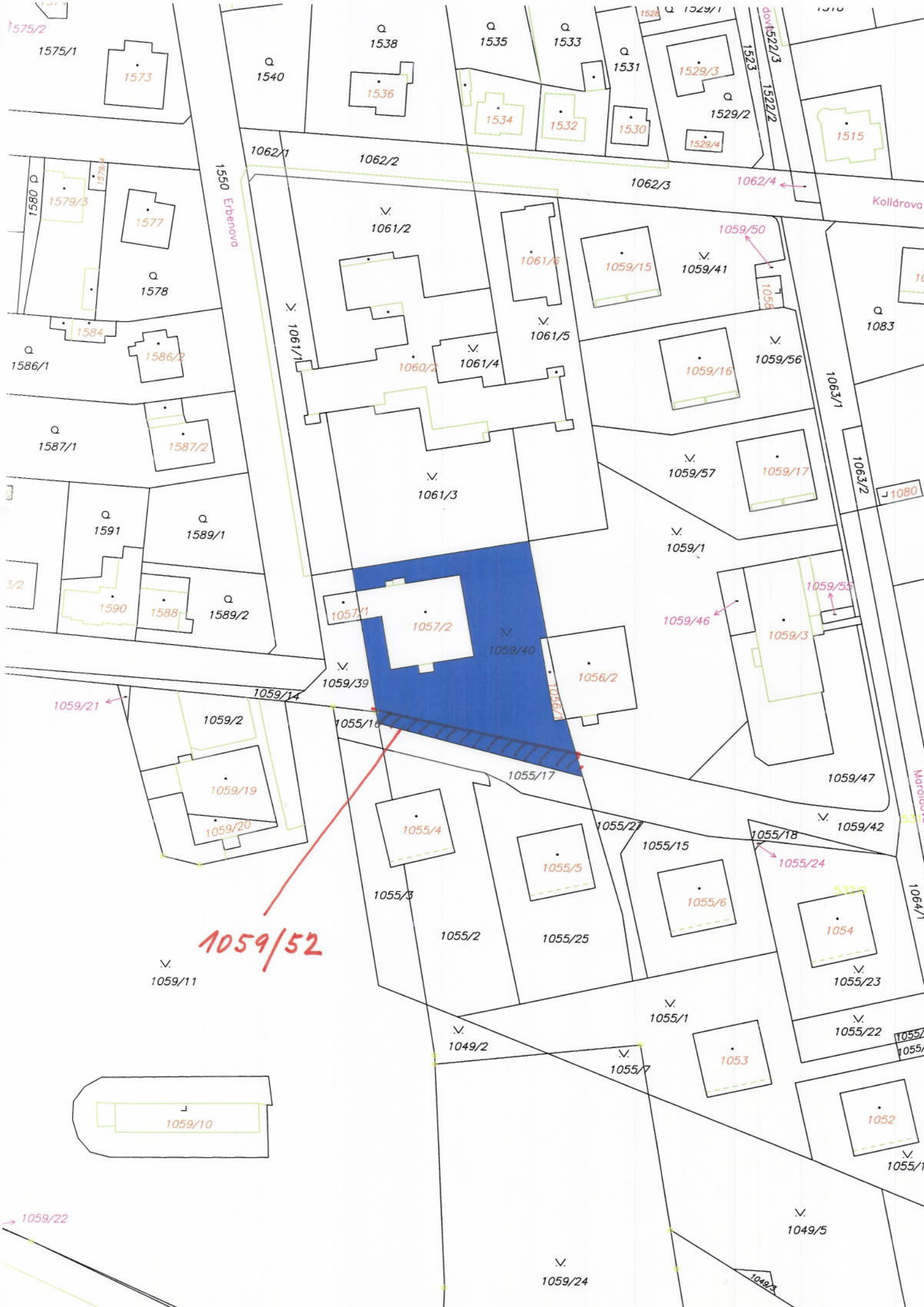

Vlastník: Město Úvaly
IČO: 240 931
sídlo **Pražská 276, 250 82 Úvaly**
tel.: +420 281 091 561
email: epodatelna@mesouvaly.cz
web: www.mestouvaly.cz
Zastoupen: **Petr Borecký - starosta**

(dále jen „**Budoucí povinná**“)

na straně jedné

a

ČEZ Distribuce, a.s.

se sídlem Děčín, Děčín IV-Podmokly, Teplická 874/8, PSČ 405 02
zapsaná v OR vedeném rejstříkovým soudem v Ústí nad Labem, oddíl B., vložka 2145,
IČ 24729035, DIČ CZ24729035
s předmětem podnikání – distribuce elektřiny na základě licence č. 121015583
bankovní spojení: č.ú. 35-4544580267/0100, KB Praha

zastoupená ing. Radimem Černým a ing. Karlem Kohoutem – členové představenstva

(dále jen „**Budoucí oprávněná**“)

na straně druhé

(Budoucí oprávněná a Budoucí povinná dále společně též „**Smluvní strany**“),

uzavřeli níže uvedeného dne, měsíce a roku tuto:

**Smlouvu o uzavření budoucí smlouvy o zřízení věcného břemene -
služebnosti
a smlouvu o právu provést stavbu č. IE-12-6000100/143**

**Úvaly – kNN ul.Dobrovského, Klostermannova, Rašínova, B. Čapků, Šafaříkova
– obnova (IE-12-6000100)**

podle ustanoveními § 1785 a násl., § 1257 a násl. zákona č. 89/2012 Sb., občanský zákoník, v platném znění (dále jen „občanský zákoník“), k provedení ustanovení § 25 odst. 4 zákona č. 458/2000 Sb., o podmínkách podnikání a o výkonu státní správy v energetických odvětvích a o změně některých zákonů (dále jen „energetický zákon“) a podle zákona č. 183/2006 Sb., o územním plánování a stavebním řádu v platném znění (dále jen „stavební zákon“).

Článek I.

Úvodní ustanovení

Budoucí oprávněná je provozovatelem distribuční soustavy (dále jen „PDS“) na území vymezeném ji licencí na distribuci elektřiny, udělenou PDS Energetickým regulačním úřadem. Distribuční soustava je provozována ve veřejném zájmu. PDS má povinnost zajišťovat spolehlivé provozování, obnovu a rozvoj distribuční soustavy na licencí ji vymezeném území, přičemž při výkonu licencované činnosti, pokud jí dojde k zatížení cizí nemovitosti, je PDS povinen k této nemovitosti zřídit věcné břemeno (služebnost) podle energetického zákona, jako jeden z předpokladů pro plnění práv a povinností plynoucích PDS z energetického zákona, jakož i si zajistit právo provedení stavby dle příslušných ustanovení stavebního zákona.

Článek II.

Prohlášení o právním a faktickém stavu

Budoucí povinná prohlašuje, že je výlučným vlastníkem pozemků parc.č. 2381/3, 2488, 2248/3, 2248/8, 2248/10, 2249/1, 2299/7, 2298, 2248/7, 3461/1, 2381/1, 2432, 2304, 2303, 2299/5, 2299/2, 2248/2, 2525/1, 3475/69, v k.ú. **Úvaly u Prahy**, obec **Úvaly**, zapsáno v katastru nemovitostí vedeném Katastrálním úřadem pro Středočeský kraj, Katastrální pracoviště **Praha – východ**, na LV č. **10001** (dále jen „**Dotčené Pozemky**“).

2. *Budoucí oprávněná prohlašuje, že je na Dotčené(ných) nemovitosti(tech) investorem stavby zařízení distribuční soustavy 1 kV - Uložení kabelového vedení 1kV, vč. osazení kabelových skříní v pilířích a bet. stožáru (dále jen „Součást distribuční soustavy“) a že pro účely územního a stavebního řízení, za účelem zřízení stavby Součásti distribuční soustavy, má v úmyslu u místně a věcně příslušného stavebního úřadu podat žádost o územní rozhodnutí a stavební povolení.*
3. Budoucí povinná prohlašuje, že není žádným způsobem omezena v právu zřídit k Dotčené(ným) nemovitosti(tem) věcné břemeno-služebnost podle této smlouvy, že Dotčená(né) nemovitost(ti) není (nejsou) zatíženy žádným zástavním, předkupním, či jiným věcným nebo závazkovým právem, kterým by byl znemožněn účel této Smlouvy. Budoucí povinná prohlašuje, že jí nejsou známy žádné faktické nebo právní vady Dotčené(ných) nemovitosti(ti), kterými by byl znemožněn účel této smlouvy.

Článek III.

Předmět smlouvy o uzavření budoucí smlouvy o zřízení věcného břemene – služebnosti a vlastní budoucí smlouvy o zřízení věcného břemene - služebnosti

1. Předmětem této smlouvy je sjednání podmínek pro uzavření vlastní budoucí smlouvy ke zřízení a vymezení věcného břemene - osobní služebnosti - zřízení umístění a provozování zařízení distribuční soustavy podle § 25 odst. 4 energetického zákona a ve smyslu obecných ustanovení o služebnosti podle § 1257 až § 1266 občanského zákoníku, nepodléhající úpravě služebnosti inženýrské sítě ve smyslu § 1267 a násl. občanského zákoníku z důvodu odlišného jejího obsahu a účelu oproti zvláštní právní úpravě stanovené energetickým zákonem (dále jen „věcné břemeno“, ve vztahu k vlastní budoucí smlouvě o zřízení věcného břemene – služebnosti dále jen „Vlastní smlouva“),
2. Smluvní strany se za účelem umístění Součásti distribuční soustavy na Dotčené(ných) nemovitosti(tech) a za účelem jejího provozování dohodly na zřízení věcného břemene, jehož obsahem je právo Budoucí oprávněné na Dotčené(ných) nemovitosti(tech) umístit, zřídit, provozovat, opravovat, činit údržbu, úpravu obnovu a výměnu Součásti distribuční soustavy.
3. Budoucí oprávněný se zavazuje po dokončení stavby Součásti distribuční soustavy provést zaměření její přesné polohy a vyhotovit technický podklad (geometrický plán pro vyznačení rozsahu věcného břemene), vyhotovit Vlastní smlouvu a zaslat Budoucí povinné písemnou výzvu k uzavření Vlastní smlouvy, jejíž přílohou bude vyhotovený geometrický plán pro vyznačení rozsahu věcného břemene na Dotčené(ných) nemovitosti(tech), dojde-li věcným břemenem k dotčení pozemku, popř. situační snímek umístění Součásti distribuční soustavy, dojde-li věcným břemenem k dotčení budovy.
4. Předpokládaný rozsah omezení Dotčené(ných) nemovitosti(ti) věcným břemenem činí **10 m² /2363 m** délkových a nepřesáhne rozsah vyznačený v situačním snímku tvořícím přílohu č. 1 této smlouvy.
5. Budoucí oprávněná vyzve ve lhůtě do 6 kalendářních měsíců ode dne právní moci kolaudačního rozhodnutí/vydání kolaudačního souhlasu, jímž se povoluje užívání stavby Součásti distribuční soustavy, nejpozději však do 5 let od uzavření této smlouvy o smlouvě budoucí, Budoucí povinnou k uzavření Vlastní smlouvy za podmínek sjednaných touto smlouvou o smlouvě budoucí o zřízení věcného břemene – služebnosti (dále jen Smlouva o smlouvě budoucí). Spolu s výzvou předloží Budoucí oprávněná Budoucí povinné, návrh Vlastní smlouvy. Budoucí povinná se zavazuje Vlastní smlouvu uzavřít nejpozději do 90 dnů ode dne doručení výzvy a návrhu dle tohoto ustanovení.
6. Do doby uzavření Vlastní smlouvy jsou Smluvní strany vázány obsahem této Smlouvy o smlouvě budoucí a zavazují se, že neučiní žádné právní ani jiné kroky, které by vedly ke zmaření jejího účelu.
7. Smluvní strany se dohodly, že práva odpovídající věcnému břemeni, k jejichž vzniku dojde až zřízením věcného břemene na základě Vlastní smlouvy, budou zřízena úplatně. Smluvní strany se dohodly, že nad rámec výše popsané náhrady nemá Budoucí povinná za zřizované věcné břemeno nárok na žádné další úhrady (např. nájemné).

8. Výše jednorázové náhrady vyplacená straně povinné za zřízení výše popsaných práv odpovídajících věcnému břemeni bude činit **2363 x 250,-kč/bm + 15 x 500,-kč/stavba SR + 1 x 500,-kč/stavba JB = celkem 598.750,- Kč** (slovy: **pětiset devadesát osm tisíc sedm set padesát korun českých**) (dále také jen „náhrada“) a k poskytnutí náhrady dojde za podmínek sjednaných Vlastní smlouvou.

Článek IV.

Smlouva o právu provést stavbu

1. Budoucí povinná v souvislosti s přípravou a realizací výstavby Součásti distribuční soustavy a pro účely územního a stavebního řízení před příslušným stavebním úřadem zřizuje ve prospěch Budoucí oprávněné jako stavebníka v rozsahu, v němž stavba Součásti distribuční soustavy zasáhne Dotčenou(né) nemovitost(ti), podle Smlouvy o smlouvě budoucí, právo provést stavbu Součásti distribuční soustavy na Dotčené(ných) nemovitosti(tech) a to na základě příslušných ustanovení stavebního zákona.
2. Rozsah předpokládaného maximálního dotčení Dotčené(ných) nemovitosti(tí) stavbou Součásti distribuční soustavy je ve vztahu k Pozemku(kům) je totožný jak je konkrétně vyznačen v situačním snímku v příloze č. 1 výše uvedené Smlouvy o smlouvě budoucí
3. Budoucí oprávněná touto smlouvou o právu provést stavbu od Budoucí povinné ve sjednaném rozsahu právo provést stavbu podle příslušných ustanovení stavebního zákona přijímá.
4. Účastníci této smlouvy o právu provést stavbu se dohodli, že Budoucí oprávněná je oprávněna provádět na Dotčené(ných) nemovitosti(tech) výstavbu Součásti distribuční soustavy prostřednictvím třetích osob. V souvislosti s výstavbou Součásti distribuční soustavy se Budoucí povinná dále zavazuje umožnit v nezbytném rozsahu Budoucí oprávněné, případně jí určeným třetím osobám, přístup a příjezd na Dotčenou(né) nemovitost(ti), tj. na Pozemek(ky)
5. Budoucí oprávněná se tímto zavazuje v průběhu výstavby Součásti distribuční soustavy nezasahovat nad nezbytnou míru do vlastnických práv Budoucí povinné k Dotčené(ným) nemovitosti(tem). Po skončení prací je Budoucí oprávněná povinna uvést stavbou nedotčenou část Dotčené(ných) nemovitosti(tí) Součástí distribuční soustavy do předchozího stavu, a není-li to možné s ohledem na povahu provedených prací, do stavu odpovídajícího předchozímu účelu nebo užívání Dotčené(ných) nemovitosti(tí) a bezprostředně oznámit tuto skutečnost Budoucí povinné.
6. Budoucí povinná se zároveň zavazuje poskytnout v rámci příslušného řízení o vydání *územního rozhodnutí a stavebního povolení* týkajícího se výstavby Součásti distribuční soustavy veškerou nezbytně potřebnou součinnost.
7. Smluvní strany berou na vědomí, že stejnopis této smlouvy o právu provést stavbu (vč. Smlouvy o smlouvě budoucí, která je na téže listině) bude použit pro účely vydání potřebného povolení dle stavebněprávních předpisů k účelu sjednanému smlouvou o právu zřídit stavbu jako doklad o právu založeném danou smlouvou provést na Dotčené(ných) nemovitosti(tech) podle čl. II. stavbu v souladu se stavebním zákonem.

Článek V.

Ostatní ujednání

1. Podpisem této Smlouvy o smlouvě budoucí a smlouvy o právu zřídit stavbu Budoucí povinná, je-li fyzickou osobou, jako subjekt údajů potvrzuje, že Budoucí oprávněná jako správce údajů splnila vůči ní, jako subjektu údajů informační povinnost ve smyslu § 11 zákona č. 101/2000 Sb., v platném znění, týkající se zejména provádění zpracování osobních dat subjektu údajů v interním informačním systému správce údajů pouze k účelu danému uvedenými smlouvami, bez využití jiného zpracovatele údajů. Budoucí povinná, pro případ, že je fyzickou osobou, jako subjekt údajů rovněž prohlašuje, že si je vědoma všech svých zákonných práv v souvislosti s poskytnutím svých osobních údajů k účelu danému Smlouvou o smlouvě budoucí a smlouvou o právu zřídit stavbu. Budoucí oprávněná se vůči Budoucí povinné, je-li fyzickou osobou, zavazuje při správě osobních údajů Budoucí povinné využívat je a nakládat s nimi pouze k účelu sjednanému výše uvedenými smlouvami a v souladu se zákonem.

2. Budoucí povinná se pro případ převodu vlastnického práva k Dotčené(ným) nemovitosti(tem) smluvně zavazuje převést na nabyvatele Dotčené(ných) nemovitosti(tí) zároveň práva a povinnosti vyplývající ze Smlouvy o smlouvě budoucí a smlouvy o právu provést stavbu a Budoucí oprávněná se zavazuje k tomuto převodu práv a povinností z této smlouvy poskytnout veškerou nezbytnou součinnost. Budoucí povinná si je vědoma, že porušením závazku převést práva a povinnosti plynoucí z výše uvedených smluv na nabyvatele Dotčené(ných) nemovitosti(tí), zakládá Budoucí oprávněné právo na náhradu škody, pokud tato škoda vznikne v příčinné souvislosti s uvedeným porušením této smlouvy.
3. Práva a povinnosti vyplývající ze Smlouvy o smlouvě budoucí a smlouvy o právu provést stavbu přecházejí na právní nástupce Smluvních stran, které se zavazují své právní nástupce s jejím obsahem seznámit.
4. Náklady spojené s vyhotovením Vlastní smlouvy, geometrického plánu a podáním návrhu na vklad do katastru nemovitostí, vč. správního poplatku za vklad práva odpovídajícího věcnému břemenu do katastru nemovitostí se zavazuje uhradit Budoucí oprávněná.

Článek VI.

Závěrečná ustanovení

1. Smluvní strany svými podpisy potvrzují, že Smlouva o smlouvě budoucí a smlouva o právu provést stavbu byly sepsány dle jejich svobodné vůle a s jejím obsahem souhlasí.
2. Smlouva o smlouvě budoucí a smlouva o právu provést stavbu může být měněna nebo doplňována pouze formou vzestupně číslovaných písemných dodatků, za předpokladu úplné bezvýhradné shody na jejich obsahu, bez připuštění byť nepatrných odchylek, s předpokladem jejího podpisu oprávněnými zástupci Smluvních stran, jakákoliv ústní ujednání o změnách těchto smluv budou považována za právně neplatná a neúčinná.
3. Smlouva o smlouvě budoucí, jakož i smlouva o právu provést stavbu zaniká v případě nemožnosti plnění ve smyslu ustanovení § 2006 a násl. občanského zákoníku z důvodu vzniku neodstranitelné překážky, nevyvolané Budoucí povinnou, pro kterou nebude moci Budoucí oprávněná Součást distribuční soustavy zřídit. V případě zániku uvedených smluv z důvodu, dle předchozí věty se Budoucí oprávněná zavazuje tento zánik Budoucí povinné bezodkladně poté, co se o něm dozví, oznámit.
4. Smlouva o smlouvě budoucí a o právu zřídit stavbu je vyhotovena v pěti stejnopisech, z nichž dva stejnopisy obdrží každá ze Smluvních stran a jeden stejnopis obdrží místně příslušný stavební úřad.
5. Součástí této, resp. výše uvedených smluv je její:

Příloha č. 1 - Situační snímek se zákresem předpokládaného rozsahu věcného břemene na Pozemku/Pozemcích.
6. Tato smlouva a právní vztahy z ní vyplývající se řídí právním řádem České republiky.

V dne 2015

V dne 2015

Petr Borecký - starosta

Budoucí povinná

ČEZ Distribuce, a.s.
Budoucí oprávněná

ÚVALY

k.ú. Úvaly u Prahy

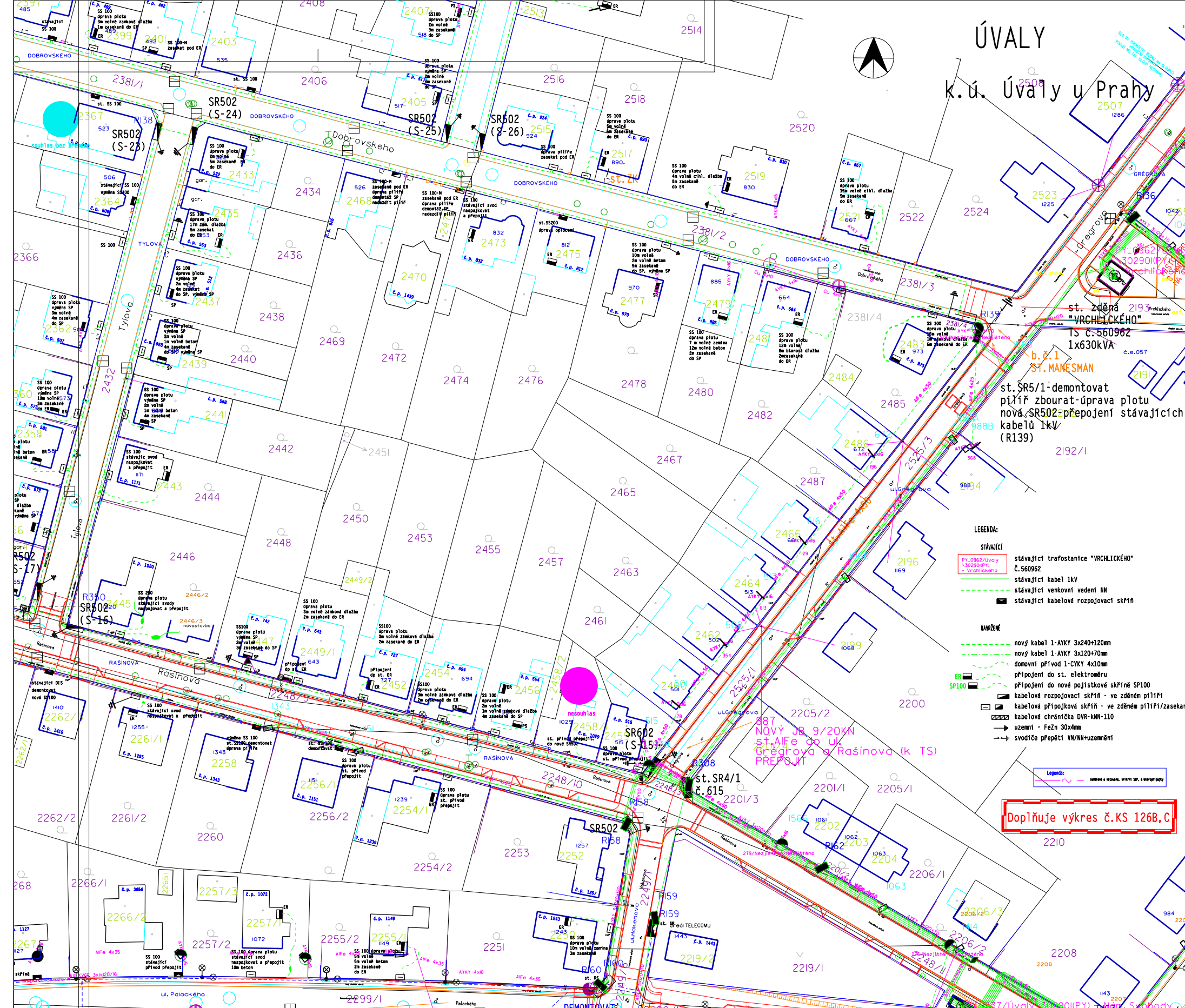

- LEGENDA:**
- STÁVAJÍCÍ**
- stávající trafostanice "VRCHLICKÉHO" č. 560962
 - stávající kabel 1kV
 - stávající venkovní vedení NN
 - stávající kabelové rozpojovací skříně
- NAVŘENÉ**
- nový kabel 1-AVKY 3x240+120mm
 - nový kabel 1-AVKY 3x120+70mm
 - domovní přívod 1-CVKY 4x10mm
 - připojení do st. elektroměru
 - připojení do nové pojistkové skříně SP100
 - kabelové rozpojovací skříně - ve zděném plířfí
 - kabelové přípojkové skříně - ve zděném plířfí/zasekané
 - kabelové chráněníčka DVR-KNN-110
 - uzemění - FeZn 30x4mm
 - svodilce přepětí VN/NN+uzemnění

Doplňuje výkres č.KS 126B,C

3. vydání!!
V podle
5 Ochrana
a v sítích TN-CI
KABEL SOMMER
ant:
Havlík Petr
ant:
Havlík Petr
9/2008
Distribuce a.s.:
-12-6000100
mřítko:
P. S. 1 : 500
číslo:
KS 126B

POZNÁMKA:
U vjezdů do jednotlivých objektů, při křížení místních komunikací a při křížení s podzemními zařízeními bude kabel uložen v DVR (AROT) chráněnce 110mm-KNN. Kabelové chráněnce DVR110mm s ohledem na přednostnost NKS01 v situaci zakresleny. Křížení komunikací je s ohledem na stav povrchu navrženo PŘEKOPY.
Připojení jednotlivých stávajících odběratelů je navrženo kabelovým vedením CVKY 4Jx10mm s předností pod st. elektroměrový rozvazběč ER. V případě, kde by to bylo technicky náročné, bude kabel CVKY 4Jx10 zapojen do pojistkových skříní SP100, kde budou kabely stísňovány.

Stávající podzemní sítě

- kabel SDE Telefonica 02 a.s.
- kanalizační řad-STAVOKOMPLET
- vodovodní řad - STAVOKOMPLET
- plynovodní řad STL - RWE
- KABEL VO - ELTODD

Ustanovení pro distribuci v majetku ČEZ DISTRIBUCE, A.S.:
Vlastní vlivy stavovny die PNE 33 0000-2 (3. vydání)!! Navrztí provedl die PNE 33 0000-3 (3. vydání)!!
Ochrana před nebezpečným dotekem neživých částí rozvodných elektrických zařízení do 1000 V podle PNE 33 0000-1 Čterztí vydání odst. 3.3 (v odstavci) na ČSN 33 2000-4-41, ed.2) ČI. 3.3.2.5 Ochrana automatickým odpojením vodné části od zdroje nadproudovým ochranným přístrojem. Ochrana v sítích TN-CI

DEMONTÁŽ ST. SR4/1 (S-1)
NOVÁ ST. SR502 (S-24)
NOVÁ ST. SR502 (S-25)
NOVÁ ST. SR502 (S-26)
NOVÁ ST. SR502 (S-16)
NOVÁ ST. SR502 (S-15)
NOVÁ ST. SR502 (S-14)
NOVÁ ST. SR502 (S-13)
NOVÁ ST. SR502 (S-12)
NOVÁ ST. SR502 (S-11)
NOVÁ ST. SR502 (S-10)
NOVÁ ST. SR502 (S-9)
NOVÁ ST. SR502 (S-8)
NOVÁ ST. SR502 (S-7)
NOVÁ ST. SR502 (S-6)
NOVÁ ST. SR502 (S-5)
NOVÁ ST. SR502 (S-4)
NOVÁ ST. SR502 (S-3)
NOVÁ ST. SR502 (S-2)
NOVÁ ST. SR502 (S-1)

hp projekt	Projektování el. zařízení	KABELOVÉ VEDENÍ VN, NN, VO VENKOVNÍ VEDENÍ VN, NN TRAFOSTANICE VN, NN	zodpovědný projektant:
	Petr Havlík SLADKOVSKÉHO 623 280 02 KOLÍN IV	IČO 714 09 106	KAREL SOMMER
kraj:	Středočeský	obec: Úvaly	projektant:
stavba:	ÚVALY - REKONSTRUKCE sítě NN ul. Dobrovského.... Montáž KNN	katastrální území: Úvaly u Prahy	Havlík Petr
investor:	ČEZ DISTRIBUCE a.s., Teplická 8748/8, 405 02 DĚČÍN 4		kreslil:
			Havlík Petr
			datum:
			9/2008
			SAP ČEZ Distribuce a.s.: IE-12-6000100
			stupeň:
			mřítko: P. S. 1 : 500
			archivní číslo:
			KS 126A

ÚVALY

k.ú. Úvaly u Prahy

Styk s porosty dle ČSN DIN 18 920 (ČSN 83 9061)

Montáž KNN provést dle ČSN 33 33 01 !!!

Světlost otvoru trubek = 1,5 D kabelu dle ČSN 33 2000-5-52, čl. 521.N11.9.4.1

POZOR !!! Před zahájením výkopových prací nutno nechat vytýčit hranice pozemků !!!

Křížení a souběhy s vodními toky a melioračními zařízeními
DLE ČSN 75 4030 a 75 2130.

Pokyny pro používání NN kabelů a vodičů dle ČSN 37 7402

Při styku podzemních i nadzemních zařízení dodržet zejména ČSN 73 6005, ČSN 33 3301, ČSN 33 2000-5-52, ČSN EN 1594 (38 6410), ČSN EN 12007-1 a 4 (38 6413), IPEG 702 04, PNE 33 0000-1 třetí vydání, ČSN 33 2000-4-41 ČSN 37 5711 a ČSN 650204.

POZOR !!! Stávající a plán. podzemní zařízení zakresleno orientačně. Před započítím výkopových prací nutno nechat vytýčit !!!
Práce provádět opatrně a ručně!!!

LEGENDA:

- STÁVAJÍCÍ**
P.V. Obraz/Dvojdy
V30200PYPY
- VYRCHLICKÉHO
stávající trafostanice "VRCHLICKÉHO" č.560962
stávající kabel lkv
stávající venkovní vedení NN
stávající kabelové rozpojovací skříně

NAVŮZENÉ

- nový kabel 1-ANKY 3x240x120mm
nový kabel 1-ANKY 3x120x70mm
domovní přívod 1-CVKY 4x10mm
připojení do st. elektroměru
připojení do nové pojistkové skříně SP100
kabelová rozpojovací skříně - ve zděném přítlífi/zasekaná
kabelová chránička DVR-KNN-110
uzemní - Fezn 30x4mm
svodice přepětí VN/NN-uzemnění

POZNÁMKA:

U vjezdů do jednotlivých objektů, při křížení místních komunikací a při křížení s podzemním vedením bude kabel uložen v DVR (AROT) chrániče 110mm-KNN. Kabelové chráničky DVR110mm s ohledem na přehlednost NEJSOU v situaci zakresleny. Křížení komunikací je s ohledem na stav povrchů navrženo PŘEKOPY.

Připojení jednotlivých stávajících odběratelů je navrženo kabelovým vedením ČVKY 4x10mm z jednotlivých kabelových skříní SS100/SS200 s předností pod st. elektroměrový rozvaděč ER. V případě, kde by to bylo technicky náročné, bude kabel ČVKY 4x10 zapojen do pojistkových skříní SP100, kde budou kabely slisovány.



Projektování el. zařízení
Petr Havlík
SLADKOVSKÉHO 623
280 02 KOLÍN IV
IČO 714 09 106
obec: Úvaly
katastrální území: Úvaly u Prahy
stavba: ÚVALY - REKONSTRUKCE sítě NN
ul. Dobrovského.
Montáž KNN
investor: ČEZ DISTRIBUCE a.s., Teplická 8748/8, 405 02 Děčín 4

zodpovědný projektant:
KAREL SOMMER
projektant:
Havlík Petr
kreslil:
Havlík Petr
datum:
9/2008
SAP ČEZ Distribuce a.s.:
IE-12-600100
stupně: měřítko:
P. S. 1 : 500
archivní číslo:
KS 126C

Ustanovení pro distribuci v majetku ČEZ DISTRIBUCE, A.S.:
U díšťů vlivy stanoveny dle PNE 33 0000-2 (3. vydání) Revizi provést dle PNE 33 0000-3 (3. vydání)!!
Vnější vlivy stanoveny dle PNE 33 0000-2 (3. vydání)!!

Ochrana před nebezpečným dotykem neživých částí rozvodných elektrických zařízení do 1000 V podle PNE 33 0000-1 čtvrté vydání odst. 3.3 (v návaznosti na ČSN 33 2000-4-41, ed.2) čl. 3.3.2.5 Ochrana automatickým odpojením vešdné části od zdroje nadproudových ochrannými přístroji. Ochrana v sítích TN-CI

Stávající podzemní sítě

- ~ kabel SDE Telefonica 02 a.s.
- - - kanalizační řád-STAVOKOMPLET
- - - vodovodní řád - STAVOKOMPLET
- - - plynovodní řád STL - RWE
- - - VO - KABEL VO - ELT000

Legenda: ~ záběhová křivka, střední čp. elektrizace

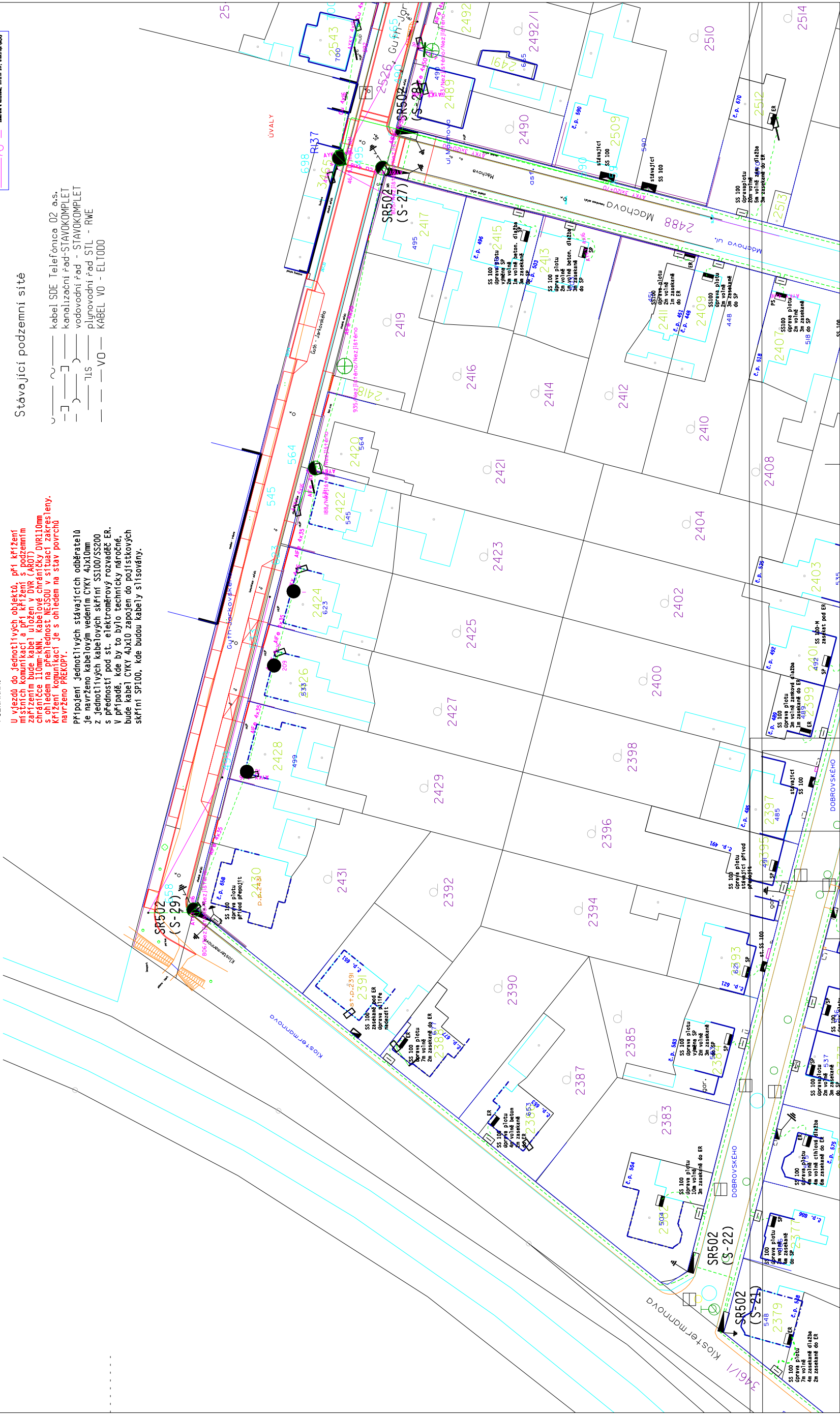

VE-12-600-1592 Úvaly kv. MTS, km ul. Pražská, Klatava

Projektant: K. Uhlir

PD do 30.9.2014

150m



Registrace akce a Rozhodnutí o poskytnutí dotace

Poskytovatel	Ministerstvo pro místní rozvoj Staroměstské nám. 932/6 110 15 Praha 1	Identifikační číslo EDS	117D111001376
		Identifikační číslo EIS	CZ.1.06/2.1.00/22.09571

Název akce (projektu) **Konsolidace IT a rozvoj služeb města Úvaly**

Účastník	Město Úvaly Pražská 276 250 82 Úvaly CZ	Typ financování	ex post
IČ	00240931	Místo realizace projektu	
RČ		Alokace v území (okres LAU)	CZ0209 Praha - východ
Statutární zástupce, nebo osoba oprávněná	Mgr. Petr Borecký starosta města	Telefon	281091537
		E-mail	starosta@mestouvaly.cz
		Fax	

Kód řádku	Název	Termíny akce (projektu)	Ukončení	Závaznost
2018	Realizace akce (projektu) stanovená poskytovatelem		31.10.2015	max
2041	Financování akce		31.12.2015	max
2042	Předložení dokumentace k závěrečnému vyhodnocení akce (projektu)		31.10.2016	max

Cíl akce (projektu) / Indikátor / Parametr

Cíl akce (projektu)	
----------------------------	--

Kód řádku	Název indikátoru	Měrná jednotka	Výchozí hodnota	Cílová hodnota	Datum cílové hodnoty
1	15.01.14 Počet nové plně elektronizované agendy místní veřejné správy	Počet	0,000	1,000	31.10.2015

**v případě závaznosti INT je umožněno vyplnit minimální a maximální hodnotu (v případě jiné závaznosti nelze pole vyplnit).*

P.č.	Kód řádku	Financování projektu *			údaje v Kč po 2016	X Celkem v letech	€ Závaznost **	Min/Max hodnota ***
		do 31.12.2014	Aktuální rok 2015**	2016				
1	5279	0,00	10 000,00	0,00	0,00	10 000,00		
	527s	0,00	10 000,00	0,00	0,00	10 000,00		
	54ps	0,00	10 000,00	0,00	0,00	10 000,00		
2	5660	0,00	8 500,00	0,00	0,00	8 500,00	max	
	566s	0,00	8 500,00	0,00	0,00	8 500,00		
3	5710	0,00	1 500,00	0,00	0,00	1 500,00		
	571s	0,00	1 500,00	0,00	0,00	1 500,00		
	59zs	0,00	10 000,00	0,00	0,00	10 000,00		
4	6279	0,00	3 824 845,00	0,00	0,00	3 824 845,00		
	627s	0,00	3 824 845,00	0,00	0,00	3 824 845,00		
	64ps	0,00	3 824 845,00	0,00	0,00	3 824 845,00		
5	6660	0,00	3 251 118,00	0,00	0,00	3 251 118,00	max	
	666s	0,00	3 251 118,00	0,00	0,00	3 251 118,00		
6	6710	0,00	573 727,00	0,00	0,00	573 727,00		
	671s	0,00	573 727,00	0,00	0,00	573 727,00		
	69zs	0,00	3 824 845,00	0,00	0,00	3 824 845,00		
	Souhrn za SR							
	Souhrn zdrojů	0,00	3 834 845,00	0,00	0,00	3 834 845,00		

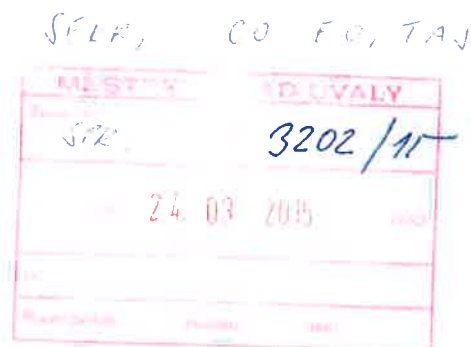

P.č.	Kód řádku	Název	Klasifikace SR ****					Aktuální rok 2015**
			Druh. tříd.	Odvět. tříd.	IISPP Zdroj	IISPP Účel	Účel. znak	
1	5279	Jiné neinvestiční potřeby výše neuvedené						10 000,00
	527s	Ostatní finanční potřeby						10 000,00
	54ps	SOUHRN FINANČNÍCH POTŘEB PROJEKTU						10 000,00
2	5660	Prostředky EU kryté alokací schválenou EK						8 500,00
	566s	Předpokládané zdroje financování						8 500,00
3	5710	Dotace z rozpočtu obce						1 500,00
	571s	Dotace z územních rozpočtů						1 500,00
	59zs	SOUHRN FINANČNÍCH ZDROJŮ PROJEKTU						10 000,00
4	6279	Jiné investiční potřeby výše neuvedené						3 824 845,00
	627s	Ostatní finanční potřeby						3 824 845,00
	64ps	SOUHRN FINANČNÍCH POTŘEB PROJEKTU						3 824 845,00
5	6660	Prostředky EU kryté alokací schválenou EK						3 251 118,00
	666s	Předpokládané zdroje financování						3 251 118,00
6	6710	Dotace z rozpočtu obce						573 727,00
	671s	Dotace z územních rozpočtů						573 727,00
	69zs	SOUHRN FINANČNÍCH ZDROJŮ PROJEKTU						3 824 845,00
	Souhrn za SR							
	Souhrn zdrojů							3 834 845,00

* hodnoty v jednotlivých řádcích se uvádějí v Kč na 2 desetinná místa

** pokud poskytovatel nestanovil jinak v podmínkách tohoto dokumentu, jsou závazné objemy aktuálního roku, pokud není pole závaznost vyplněno, není závaznost stanovena

*** v případě závaznosti INT se vyplňuje minimální a maximální hodnota (v případě jiné závaznosti nelze pole vyplnit)

**** Klasifikace může být v průběhu roku upřesněna poskytovatelem

Podmínky	Identifikační číslo EDS	117D111001376
<p>Nedílnou součástí tohoto Rozhodnutí jsou Podmínky Rozhodnutí o poskytnutí dotace. Podmínky nabývají platnosti dnem schválení Rozhodnutí o poskytnutí dotace.</p> <p>Za porušení povinností stanovených tímto Rozhodnutím o poskytnutí dotace se nepovažuje nedodržení limitů investiční a neinvestiční dotace ani nedodržení členění bilance potřeb a zdrojů do jednotlivých let. Závazným ukazatelem čerpání dotace je pouze souhrnný limit investiční a neinvestiční dotace ze státního rozpočtu a strukturálních fondů EU uvedený v části „Financování projektu“ ve sloupci „Celkem v letech“ v řádku „Souhrn částek za SR“ při současném dodržení procentního podílu a nepřekročení absolutních částek SR a SF EU uvedených v příložených Podmínkách v části II.</p>		

Pokyny správce
V souladu s § 24 odst. 4 zákona č. 218/2000 Sb., o rozpočtových pravidlech budou nejpozději před proplacením schválené žádosti o platbu prostředky uvedené v řádku 5660/6660 – Prostředky EU kryté alokací schválenou EK převedeny do řádku 5573/6573 – VDS – použití zdrojů strukturálních fondů EU nebo 5573a/6573a – VDS – použití zdrojů strukturálních fondů EU – NNV projektu.

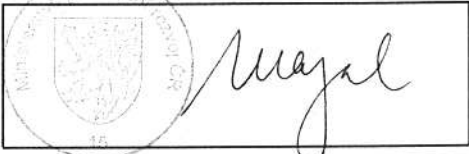
Datum	09-03-2015	Č.j.	9242/2015-91/1
Schválil	Ing. Rostislav Mazal ředitel odboru řízení operačních programů	Vyřizuje	Ing. Karel Müller
Razítko a podpis		Identifikační číslo EDS	117D111001376
		Telefon	284 861 567
		E-mail	karel.muller@mmr.cz
		Fax	

Vydání tohoto rozhodnutí nepodléhá správnímu poplatku podle zákona č. 634/2004 Sb., o správních poplatcích

Na toto rozhodnutí se podle § 14 odst. 5 zákona č. 218/2000 Sb., ve znění pozdějších předpisů, nevztahují obecné předpisy o správním řízení (zákon č. 500/2004 Sb., ve znění pozdějších předpisů) a je vyloučeno jeho soudní přezkoumání.

Podmínky Rozhodnutí o poskytnutí dotace

(dále jen „Podmínky“)

Příjemce: Město Úvaly
IČ: 00240931
DIČ: CZ00240931
Sídlem: Pražská 276, 250 82 Úvaly

Část I

Obecná ustanovení

1. Stanovují se následující Podmínky, které jsou nedílnou součástí Rozhodnutí o poskytnutí dotace č.j. 9242/2015-91/1 ze dne 9.3.2015 (dále jen „Rozhodnutí“).
2. Dotace je poskytnuta v souladu s Integrovaným operačním programem pro období 2007–2013 (dále jen „IOP“) – Programovým dokumentem IOP.
3. Centrum pro regionální rozvoj ČR (dále jen „CRR“), státní příspěvková organizace, plní roli zprostředkujícího subjektu. Pro potřeby realizace tohoto projektu je kontaktním místem pro příjemce: Centrum pro regionální rozvoj ČR, Útvar řízení administrace programů IOP a OPTP, nám. Míru 9, 120 53 Praha 2.

Část II

Finanční rámec

1. Finanční rámec projektu:

Finanční rámec projektu	Kč
Celkové způsobilé výdaje projektu ¹	3 834 845,00

¹ Viz Pravidla způsobilých výdajů pro programy spolufinancované ze strukturálních fondů a Fondu soudržnosti na programové období 2007–2013.

2. Výše dotace a zdrojů spolufinancování způsobilých výdajů projektu:

Druh dotace/zdroje spolufinancování	Kč	Podíl na celkových způsobilých výdajích v %
Dotace ze strukturálního fondu ERDF (dále jen „SF“) ²	3 259 618,00	85
Národní veřejné zdroje	575 227,00	15
Z toho: dotace z rozpočtu obce	575 227,00	15
Celkové způsobilé výdaje	3 834 845,00	100

3. Celková výše dotace uvedená v Rozhodnutí nebude překročena. Částka dotace bude příjemci poskytnuta na základě skutečně vynaložených, odůvodněných a řádně prokázaných způsobilých výdajů.³ Nezpůsobilé výdaje projektu hradí příjemce z vlastních zdrojů. V případě, že v průběhu realizace projektu dojde ke snížení způsobilých výdajů, musí být vždy za celý projekt zachovány procentní podíly jednotlivých druhů dotace a zdrojů spolufinancování na celkových způsobilých výdajích.
4. Účelový znak pro sledování části dotace je **17871** Integrovaný operační program – program č. 117 110 – EU – IV a **17003** Integrovaný operační program – program č. 117 110 – EU – NIV.
5. Projekty nesmí v době realizace projektu ani po dobu pěti let od jejího ukončení generovat příjmy.

Část III**Podmínky, na které je poskytnutí dotace vázáno**

1. Příjemce je povinen plně a prokazatelně splnit účel, na který mu bude dotace poskytnuta. Tímto účelem je realizace projektu, rámcově identifikovaného takto:
 - a) Registrační číslo projektu: **CZ.1.06/2.1.00/22.09571**
 - b) Identifikační číslo EDS: **117D111001376**
 - c) Název projektu: **Konsolidace IT a rozvoj služeb města Úvaly**
 - d) Prioritní osa IOP: **Zavádění ICT v územní veřejné správě - Cíl Konvergence**
2. Při realizaci projektu bude uskutečňováno zadávání zakázek v souladu se zákonem č. 137/2006 Sb., o veřejných zakázkách, ve znění pozdějších předpisů. V případě zakázek

² Podle ustanovení § 44 odst. 2 písm. f) zákona č. 218/2000 Sb., o rozpočtových pravidlech, ve znění pozdějších předpisů,

³ Viz Pravidla způsobilých výdajů pro programy spolufinancované ze strukturálních fondů a Fondu soudržnosti na programové období 2007-2013

nespadajících do režimu tohoto zákona postupuje příjemce v souladu se Závaznými postupy pro zadávání zakázek spolufinancovaných ze zdrojů EU, nespadaících pod aplikaci zákona č. 137/2006 Sb., o veřejných zakázkách, v programovém období 2007 – 2013 („Závazné postupy“), které jsou uvedeny v příloze č. 5 Příručky pro žadatele a příjemce.

3. V případě zakázek zadávaných podle zákona č. 137/2006 Sb., o veřejných zakázkách, ve znění pozdějších předpisů, a v případě zakázek s vyšší hodnotou zadávaných dle Závazných postupů je příjemce povinen předložit zadávací podmínky ke konzultaci CRR 10 pracovních dní před plánovaným zahájením zadávacího/výběrového řízení. Zadavatel je povinen předložit CRR ke kontrole dokumentaci k průběhu zadávacího řízení nebo výběrového řízení zakázky s vyšší hodnotou před uzavřením smlouvy.
4. Příjemce je povinen pravidelně předkládat CRR pravdivé a úplné informace o průběhu realizace projektu prostřednictvím hlášení o pokroku a monitorovacích zpráv.
 - a) Hlášení o pokroku je příjemce povinen předkládat CRR každých 6 měsíců od prvního dne měsíce následujícího po schválení prvního Rozhodnutí až do ukončení realizace projektu. Předkládá je do 20. pracovního dne od konce kalendářního měsíce, ke kterému měl hlášení předložit. V případě překrytí termínů +/- 1 kalendářní měsíc s monitorovací zprávou příjemce předkládá jen etapovou/závěrečnou monitorovací zprávu.
 - b) Etapovou/závěrečnou monitorovací zprávu příjemce předkládá CRR vždy do dvaceti pracovních dnů od ukončení etapy/realizace projektu. V případě, že je realizace etapy ukončena před schválením prvního Rozhodnutí, je povinen předložit monitorovací zprávu do dvaceti pracovních dnů od schválení prvního Rozhodnutí.
5. Příjemce je povinen neprodleně oznámit CRR všechny změny a skutečnosti, které mají vliv na plnění Rozhodnutí a Podmínek, nebo skutečnosti s tím související, písemně prostřednictvím formuláře Oznámení o změnách v projektu. Oznámení o změnách v projektu musí být s výjimkou neočekávaných událostí předloženo před vlastní realizací změny. Změna Rozhodnutí a Podmínek může být provedena pouze písemnou formou na žádost příjemce. Pokud příjemce odstoupí od projektu, oznámí tuto skutečnost neprodleně CRR na formuláři Oznámení o změnách v projektu. Odstoupení je účinné dnem doručení Oznámení o změnách v projektu CRR. Pokud se jedná o podezření na porušení rozpočtové kázně, bude případ postoupen příslušnému orgánu finanční správy.
6. Příjemce je povinen do termínu ukončení realizace projektu uvedeném v Rozhodnutí ověřitelným způsobem ukončit všechny schválené aktivity projektu. Dotace bude příjemci proplacena po ukončení realizace projektu nebo etapy na základě předložené Žádosti o platbu a dalších souvisejících dokumentů a po kontrole CRR. Žádost o platbu je příjemce povinen předložit vždy nejpozději do dvaceti pracovních dnů od ukončení realizace projektu, resp. etapy projektu, spolu s monitorovací zprávou podle části III bodu 4. těchto Podmínek. V případě, že je realizace etapy ukončena před schválením prvního Rozhodnutí, je povinen předložit Žádost o platbu do dvaceti pracovních dnů od schválení prvního Rozhodnutí.

7. Příjemce je povinen nejpozději při podání poslední Žádosti o platbu prokázat naplnění účelu projektu, na který mu byla dotace poskytnuta, a prokázat, že monitorovací indikátory byly naplněny v termínu uvedeném v Rozhodnutí. Příjemce je povinen udržet monitorovací indikátory a zachovat výsledky projektu po dobu pěti let od ukončení projektu, pokud je to z hlediska charakteru projektu možné.
8. Po celou dobu realizace projektu a v době udržitelnosti příjemce nesmí bez předchozího písemného souhlasu Řídicího orgánu IOP („ŘO IOP“) majetek získaný byť i částečně z dotace prodat, převést, vypůjčit nebo pronajmout jinému subjektu. Zřídit zástavní právo nebo zatížit majetek jinými věcnými právy třetích osob je možné pouze s předchozím písemným souhlasem ŘO IOP. O souhlas příjemce požádá ŘO IOP prostřednictvím formuláře Oznámení o změnách v projektu. V případě, že příjemce nemohl požádat o souhlas ŘO IOP s předstihem, je povinen požádat o schválení bez zbytečného odkladu, nejpozději však do 30 kalendářních dnů od doby, kdy nastala rozhodná skutečnost.
9. Příjemce je povinen řádně uchovávat veškerou dokumentaci související s realizací projektu včetně účetních dokladů v souladu s článkem 90 Nařízení Rady (ES) č. 1083/2006 minimálně do konce roku 2021. Pokud je v českých právních předpisech stanovena lhůta delší než v evropských předpisech, musí být použita pro úschovu delší lhůta. Příjemce zajistí, aby veškerou dokumentaci související s realizací projektu včetně účetních dokladů archivovali minimálně do konce roku 2021 také partneři a dodavatelé příjemce a aby k této dokumentaci umožnili minimálně do konce roku 2021 přístup.
10. Každý originální účetní doklad musí obsahovat informaci, že se jedná o projekt IOP, a číslo projektu.
11. Příjemce je povinen minimálně do konce roku 2021 za účelem ověřování plnění povinností vyplývajících z Rozhodnutí a těchto Podmínek poskytovat požadované informace a dokumentaci zaměstnancům nebo zmocněncům pověřených orgánů (CRR, Ministerstva pro místní rozvoj ČR, Ministerstva financí ČR, Evropské komise, Evropského účetního dvora, Nejvyššího kontrolního úřadu, příslušného orgánu finanční správy a dalších oprávněných orgánů státní správy) a je povinen vytvořit výše uvedeným osobám podmínky k provedení kontroly vztahující se k realizaci projektu a poskytnout jim při provádění kontroly součinnost. Příjemce je povinen zajistit, aby obdobné povinnosti ve vztahu k projektu do roku 2021 plnili také partneři a dodavatelé podílející se na realizaci projektu. Zajistí, aby jeho partneři a dodavatelé vytvořili výše uvedeným osobám podmínky k provedení kontroly vztahující se k realizaci projektu a poskytli jim při provádění kontroly součinnost.
12. Příjemce, který vede účetnictví podle zákona č. 563/1991 Sb., o účetnictví, ve znění pozdějších předpisů, je povinen vést účetnictvím způsobem, který zajistí jednoznačné přiřazení jeho příjmů a výdajů ke konkrétnímu projektu během období realizace projektu a po dobu 5 let ode dne ukončení jeho realizace. Příjemce, který nevede účetnictví podle tohoto zákona, je povinen vést v případě poskytnutí dotace ze SF daňovou evidenci podle zákona č. 586/1992 Sb., o daních z příjmů, ve znění dalších předpisů, rozšířenou o požadavky:

- a) příslušný doklad musí splňovat předepsané náležitosti účetního dokladu ve smyslu zákona č. 563/1991 Sb., o účetnictví, ve znění pozdějších předpisů;
 - b) předmětné doklady musí být správné, úplné, průkazné, srozumitelné a průběžně chronologicky vedené způsobem zaručujícím jejich trvalost;
 - c) při kontrole příjemce poskytne na vyžádání kontrolnímu orgánu daňovou evidenci v plném rozsahu;
 - d) uskutečněné příjmy a výdaje jsou vedeny s jednoznačnou vazbou k příslušnému projektu, ke kterému se vážou.
13. Příjemce nesmí na hrazení celkových výdajů projektu poskytnutých v rámci IOP čerpat dotaci ze žádného jiného operačního programu ani jiných prostředků krytých z rozpočtu EU nebo českého dotačního programu/titulu, vyjma národního spolufinancování, a dále ani z finančních mechanismů Evropského hospodářského prostoru, Norska a Programu švýcarsko-české spolupráce nebo nástrojů finančního inženýrství.
14. Jestliže bude v průběhu realizace projektu vůči majetku příjemce zahájeno insolvenční řízení nebo příjemce vstoupí do likvidace nebo bude statutární zástupce příjemce pravomocně odsouzen pro trestný čin, jehož skutková podstata souvisí s předmětem podnikání příjemce, nebo pro trestný čin hospodářský nebo trestný čin proti majetku, je příjemce povinen neprodleně tuto informaci písemně oznámit CRR. Stejně tak je příjemce povinen oznámit vznik závazků po lhůtě splatnosti vůči orgánům veřejné správy a zdravotním pojišťovnám; toto ustanovení se nevztahuje na případné právní nebo obdobné spory vedené s těmito orgány.
15. Jestliže bude před vyplacením dotace zjištěno, že příjemce nesplnil některou z povinností uvedených v těchto Podmínkách, vyhrazuje si ŘO právo rozhodnout o krácení dotace při nesplnění Podmínek uvedených:
- 15.1. v části III Podmínek, na které je poskytnutí dotace vázáno pod bodem 10., bude dotace krácena o 0,05 - 0,07 % schválené výše dotace k proplacení;
 - 15.2. v části III Podmínek, na které je poskytnutí dotace vázáno, pod body 5., 9., 11., 12. 14., bude dotace krácena o 0,5 – 2 % schválené výše dotace k proplacení;
 - 15.3. v části III Podmínek, na které je poskytnutí dotace vázáno, pod bodem 1., 7. a 13., nebude dotace vyplacena;
 - 15.4. v části III Podmínek, na které je poskytnutí dotace vázáno, pod bodem 8., v případě nepožádání o souhlas ani ve stanovené lhůtě v části III v bodě 8. nebude dotace vyplacena;
 - 15.5. v části III Podmínek, na které je poskytnutí dotace vázáno, pod bodem 4. a, b a 6. za opožděné odevzdání dokumentů stanovených v uvedených bodech ve lhůtě do třiceti kalendářních dnů (včetně) ode dne stanoveného v části III, bod 4. a, b a 6, nebude dotace krácena, při nesplnění povinnosti ve lhůtě jednadvaceti až šedesáti kalendářních dnů (včetně) ode dne stanoveného v části III, bod 4. a, b a 6., bude dotace krácena o 0,5 – 2 % schválené výše dotace k proplacení, nesplnili tuto povinnost ani ve lhůtě šedesáti kalendářních dnů ode dne stanoveného v části III, bod 4. a, b a 6., bude dotace krácena o 2 – 5 % schválené výše dotace

k proplacení;

- 15.6. V části III Podmínek, na které je poskytnutí dotace vázáno, v bodu 2. za porušení Podmínek spočívající v nedodržení postupu, stanoveného ZVZ nebo Závaznými postupy, bude určena výše finanční opravy dle následující tabulky sazeb finančních oprav:

Tabulka sazeb finančních oprav

č.	Typ finanční opravy dle pokynu Evropské komise	Popis případu	Sazba finanční opravy z částky poskytnuté dotace na dotčenou zakázku
1.	Nezveřejnění oznámení o zakázce	Zadavatel při zahájení zadávacího řízení nesplnil povinnost uveřejnit oznámení o zahájení zadávacího řízení v souladu s § 146 odst. 1 písm. b) ZVZ.	100 %
		Pokud uveřejnění o zahájení zadávacího řízení vyžadují směrnice a oznámení o zakázce nebylo uveřejněno v Úředním věstníku Evropské unie, ale bylo uveřejněno takovým způsobem, že dodavatel nacházející se na území jiného členského státu měl přístup k relevantním informacím týkajícím se zakázky a měl možnost podat nabídku nebo žádost o účast před tím, než zakázka byla zadána.	25 %
		Zakázka byla zadána, aniž by bylo výběrové řízení zahájeno v souladu s bodem 6.5.1 a/nebo 6.5.2 a/nebo 6.5.3 Závazných postupů.	
2.	Umělé rozdělení zakázek na práce/služby/dodávky	Zadavatel rozděлил předmět veřejné zakázky pod limity dle ZVZ a v důsledku toho nesplnil povinnost uveřejnit oznámení o zahájení zadávacího řízení v souladu s § 146 odst. 1 písm. b) ZVZ.	100 %
		Pokud uveřejnění o zahájení zadávacího řízení vyžadují směrnice a oznámení o zakázce nebylo uveřejněno v Úředním věstníku Evropské unie, ale bylo uveřejněno takovým způsobem, že dodavatel nacházející se na území jiného členského státu měl přístup k relevantním informacím týkajícím se zakázky a měl možnost podat nabídku nebo žádost o účast před tím, než zakázka byla zadána.	25 %

Č.	Typ finanční opravy dle pokynu Evropské komise	Popis případu	Sazba finanční opravy z částky poskytnuté dotace na dotčenou zakázku
		Předmět zakázky byl rozdělen tak, aby došlo ke snížení předpokládané hodnoty pod limity stanovené poskytovatelem dotace pro články 12 a 13 Závazných postupů, což mělo za důsledek zadání v mírnějším režimu.	
	Nedostatečná doba k tomu, aby si potenciální uchazeči nebo zájemci opatřili zadávací dokumentaci	Zadavatel neposkytl zadávací dokumentaci v souladu s § 48 ZVZ, což mělo za důsledek, že doba pro zpracování nabídek byla příliš krátká, a zároveň mělo nebo mohlo mít vliv na výběr nejvhodnější nabídky. Doba k tomu, aby si dodavatelé opatřili zadávací dokumentaci, byla příliš krátká, což mělo nebo mohlo mít vliv na výběr nejvhodnější nabídky.	25 %, činila-li doba, do kdy si potenciální uchazeči nebo zájemci mohli opatřit zadávací dokumentaci, méně než 50 % lhůty pro podání nabídek. 10 %, činila-li doba, do kdy si potenciální uchazeči nebo zájemci mohli opatřit zadávací dokumentaci, méně než 60 % lhůty pro podání nabídek 5 % činila-li doba, do kdy si potenciální uchazeči nebo zájemci mohli opatřit zadávací dokumentaci, méně než 80 % lhůty pro podání nabídek.
	Nezveřejnění – prodloužených lhůt pro doručení nabídek, nebo – prodloužených lhůt pro doručení žádostí o účast.	Zadavatel prodloužil lhůtu pro podání nabídek (nebo pro doručení žádostí o účast), aniž by uveřejnil tuto informaci v souladu s § 147 odst. 8 ZVZ. Zadavatel prodloužil lhůtu pro podání nabídek, aniž by uveřejnil tuto informaci v souladu 10.11.1 Závazných postupů.	10 % Oprava může být snížena na 5 % podle závažnosti pochybení.
	Případy, které neodůvodňují použití vyjednávacího řízení s předchozím zveřejněním oznámení o zakázce	Zadavatel použil jednací řízení s uveřejněním, aniž by byly splněny podmínky pro jeho použití dle § 22 ZVZ.	25 % Oprava může být snížena na 10 % nebo 5 % podle závažnosti pochybení.
	Zvláště u zadávání zakázek v oblasti obrany a bezpečnosti, na něž se vztahuje směrnice 2009/81/ES, nedostatečně zdůvodněné nezveřejnění oznámení o zakázce	Zadavatel při zadání zakázky použil soutěžní dialog nebo jednací řízení bez uveřejnění aniž by byly splněny podmínky pro jeho použití dle § 23 nebo § 24 ZVZ.	100 % Oprava může být snížena na 25 %, 10 % nebo 5 % podle závažnosti pochybení.
3.	Nedodržení: - lhůt pro doručení nabídek nebo - lhůt pro doručení žádosti o účast	Zadavatel nesplnil povinnost stanovit délku lhůty pro podání nabídek nebo pro doručení žádosti o účast v souladu s § 39 ZVZ.	25 % pokud zkrácení lhůty dosáhlo alespoň 50 % 10 %, pokud zkrácení lhůty dosáhlo alespoň 30 %

Č.	Typ finanční opravy dle pokynu Evropské komise	Popis případu	Sazba finanční opravy z částky poskytnuté dotace na dotčenou zakázku
		regionu; - Stanovení kvalifikačních předpokladů, které neodpovídají předmětu zadávané veřejné zakázky. Stanovení hodnotících kritérií, která nevyjadřují vztah užitné hodnoty a ceny.	
6.	Diskriminační technické specifikace	Stanovení technických podmínek v rozporu s § 45 odst. 3 ZVZ. Zadavatel porušil zásadu zákazu diskriminace a vymezil předmět plnění v rozporu s bodem 6.2 Závazných postupů a / nebo jej vymezil příliš konkrétně, tak někteří dodavatelé jsou vymezeným předmětem zakázky zvýhodněni.	25 % Oprava může být snížena na 10 % nebo 5 % podle závažnosti pochybení.
7.	Nedostatečná definice předmětu zakázky	Nedostatečná nebo diskriminační definice předmětu zakázky (zejména porušení § 6, § 44 odst. 1 a § 44 odst. 11 ZVZ).	10 % Oprava může být snížena na 5 % podle závažnosti pochybení.

Posouzení a hodnocení nabídek

Č.	Typ finanční opravy dle pokynu Evropské komise	Popis případu	Sazba finanční opravy z částky poskytnuté dotace na dotčenou zakázku
	Změny kritérií pro výběr po otevření nabídek, jež vede k nesprávnému přijetí/odmítnutí uchazečů	Zadavatel použil jiná kvalifikační a hodnotící kritéria, než byla stanovena v zadávacích podmínkách (zejména při porušení § 59 odst. 1, § 79 odst. 1 ZVZ), což vedlo ke zvýhodnění nebo znevýhodnění určitých dodavatelů. Požadavky na kvalifikační předpoklady v rozporu s bodem 7.2.3 nebo 7.3.3 Závazných postupů byly změněny v průběhu posouzení kvalifikace, a tato skutečnost měla vliv na splnění kvalifikace jednotlivými dodavateli (nesplnění kvalifikace dodavateli, kteří by ji dle zadávacích podmínek splňovali nebo splnění kvalifikace dodavateli, kteří by ji dle zadávacích podmínek nesplňovali).	25 % Oprava může být snížena na 10 % nebo 5 % podle závažnosti pochybení
8.	Hodnocení uchazečů/zájemců podle nezákonných kritérií pro výběr nebo zadání zakázky	Zadavatel použil jiná kvalifikační a hodnotící kritéria, než byla stanovena v zadávacích podmínkách (zejména při porušení	25 % Oprava může být snížena na 10 % nebo 5 % podle závažnosti

Č.	Typ finanční opravy dle pokynu Evropské komise	Popis případu	Sazba finanční opravy z částky poskytnuté dotace na dotčenou zakázku
		<p>§ 59 odst. 1, § 79 odst. 1 ZVZ), což vedlo, což vedlo k použití nezákonných kvalifikačních předpokladů nebo hodnotících kritérií (zejména při porušení § 50 odst. 3 a 4, § 56 odst. 5 a § 78 odst. 4 ZVZ).</p> <p>Při hodnocení v rozporu s bodem 7.2.3 nebo 7.3.3 Závazných postupů byla použita jiná kvalifikační a hodnotící kritéria (případně subkritéria nebo jejich váhy), než byla uvedena v zadávacích podmínkách a tato skutečnost měla vliv na výběr nejvhodnější nabídky.</p>	pochybení
9.	Nedostatek transparentnosti nebo rovného zacházení při hodnocení	<p>Odůvodnění hodnocení, výsledek hodnocení nabídek, popis hodnocení jednotlivých nabídek v rámci všech hodnotících kritérií není dostatečně transparentní nebo zadavatel neuchoval zprávu o posouzení a hodnocení nabídek dle § 80 ZVZ, tj. postup hodnotící komise není možné přezkoumat.</p> <p>Zadavatel neuchoval protokol/zápis o posouzení a hodnocení nabídek nebo v rozporu s bodem 7.2.5 nebo 7.3.6 Závazných postupů neobsahuje relevantní náležitosti a postup hodnotící komise není možné přezkoumat.</p>	25 % Oprava může být snížena na 10 % nebo 5 % podle závažnosti pochybení
10.	Jednání během řízení o udělení zakázky Změna nabídky během hodnocení	<p>Zadavatel v průběhu lhůty pro podání nabídek některému dodavateli nebo některým dodavatelům poskytl informace, které nejsou poskytnuty jiným, případně byl některý dodavatel (nebo někteří dodavatelé) jiným způsobem zvýhodněn a tyto skutečnosti mají vliv/mohou mít vliv na výběr nejvhodnější nabídky.</p> <p>Vyjednávání v průběhu zadávání veřejné zakázky (zejména nedodržení § 76 odst. 1, § 82 odst. 2 a § 92 odst. 5 ZVZ)</p>	25 % Oprava může být snížena na 10 % nebo 5 % podle závažnosti pochybení

Č.	Typ finanční opravy dle pokynu Evropské komise	Popis případu	Sazba finanční opravy z částky poskytnuté dotace na dotčenou zakázku
		Zadavatel v průběhu lhůty pro podání nabídek některému dodavateli nebo některým dodavatelům poskytl informace, které nejsou poskytnuty jiným, případně byl některý dodavatel (nebo někteří dodavatelé) jiným způsobem zvýhodněn a tyto skutečnosti mají vliv/mohou mít vliv na výběr nejvhodnější nabídky. V rozporu s rozporu s bodem 7.2.3 nebo 7.3.3 Závazných postupů dodavatelům bylo umožněno, aby provedl podstatnou změnu nabídky.	
11.	Vyjednávací řízení s předchozím zveřejněním oznámení o zakázce se zásadními změnami podmínek uvedených v oznámení o zakázce nebo zadávacích podmínkách.	Zadavatel v rozporu s § 30 odst. 4 ZVZ změnil zadávací podmínky v rámci jednacímho řízení s uveřejněním, přičemž tato změna měla nebo mohla mít vliv na výběr nejvhodnější nabídky. Původní zadávací podmínky zakázky se podstatně změni po podání nabídek.	25 % Oprava může být snížena na 10 % nebo 5 % podle závažnosti pochybení
	Odmítnutí mimořádně nízkých nabídek	Zadavatel vyloučil uchazeče, jehož nabídka obsahovala mimořádně nízkou nabídkovou cenu ve vztahu k předmětu zakázky, aniž by byla splněna povinnost vyžádat si písemné zdůvodnění těch částí nabídky, které jsou pro výši nabídkové ceny podstatné dle § 77 odst. 1. Nabídková cena působila jako mimořádně nízká ve vztahu k předmětu zakázky, zadavatel však takovou nabídku vyřadil, aniž by si nejdříve písemně vyžádal písemné zdůvodnění těch částí nabídky, které jsou pro výši nabídkové ceny podstatné.	25 %
12.	Střet zájmů	Pokud příslušný soudní nebo správní orgán zjistí, že u příjemce dotace došlo ke středu zájmů. Zadavatel uzavřel smlouvu v rozporu s bodem 8.2 Závazných postupů.	100 %

Plnění zakázky

Č.	Typ finanční opravy dle pokynu Evropské komise	Popis případu	Sazba finanční opravy z částky poskytnuté dotace na dotčenou zakázku
13.	Podstatná změna prvků zakázky uvedených v oznámení o zakázce nebo zadávacích podmínkách	Zadavatel porušil § 82 odst. 7 ZVZ a umožnil podstatnou změnu práv a povinností vyplývajících ze smlouvy (zejména ceny, povahy předmětu plnění a použitých materiálů, lhůty pro dokončení a platebních podmínek).	25 % plus 100% hodnoty, o kterou byla původní cena navýšena na základě podstatné změny.
		Zadavatel v rozporu s bodem 8.4 Závazných postupů umožnil podstatnou změnu smlouvy na plnění zakázky, která měla nebo mohla mít vliv na výběr nejvhodnější nabídky.	
14.	Omezení rozsahu zakázky	Zadavatel porušil § 82 odst. 7 ZVZ a umožnil podstatnou změnu práv a povinností vyplývajících ze smlouvy, která podstatným způsobem snížila rozsah původní zakázky.	100 % hodnoty snížení rozsahu plus 25 % konečné hodnoty poskytnuté dotace na dotčenou zakázku (pouze je-li snížení rozsahu zakázky významné)
		Zadavatel v rozporu s bodem 8.4 Závazných postupů umožnil podstatnou změnu smlouvy na plnění zakázky která podstatným způsobem snížila rozsah původní zakázky.	
15.	Zadávaní zakázek na dodatečné práce/služby/dodávky (pokud takové zadání představuje významnou změnu původních podmínek zakázky (bez hospodářské soutěže, aniž je splněna jedna z následujících podmínek - Krajiní naléhavost způsobená nepředvídatelnými událostmi - Nepředvídaná okolnost pro doplňkové práce, služby, dodávky	Původní zakázka byla zadána v souladu se ZVZ, ale dodatečné stavební práce / služby / dodávky byly zadány v jednacím řízení bez uveřejnění, aniž by byly splněny podmínky dle § 23 ZVZ pro jeho použití.	100 % hodnoty dodatečných stavebních prací / služeb / dodávek Pokud celková hodnota dodatečných stavebních prací / služeb / dodávek zadáných v rozporu se ZVZ nepřesáhne zákonné limity a zároveň činí nejvíce 50 % hodnoty původní zakázky, může být sazba finanční opravy snížena na 25 %.
		Původní veřejná zakázka byla zadána v souladu se Závaznými postupy, ale dodatečné stavební práce / služby / dodávky byly zadány aniž by byly splněny podmínky pro jejich zadání původnímu dodavateli dle bodu 9.4 Závazných postupů.	
16.	Dodatečné práce nebo služby překračující limit stanovených v příslušných ustanoveních	Původní zakázka byla zadána v souladu se ZVZ, ale zadané dodatečné stavební práce / služby / dodávky činí více než 50 % ceny původní zakázky.	100 % částky přesahující 50 % hodnoty původní zakázky.
		Původní veřejná zakázka byla zadána v souladu se Závaznými postupy, ale dodatečné stavební	

Č.	Typ finanční opravy dle pokynu Evropské komise	Popis případu	Sazba finanční opravy z částky poskytnuté dotace na dotčenou zakázku
		práce / služby / dodávky byly zadány v objemu vyšším než 50% ceny původní zakázky.	

Jiné typy finančních oprav

17.	Jiné porušení výše neuvedené	Jiné porušení ZVZ nebo Závazných postupů výše neuvedené, které mělo nebo mohlo mít vliv na výběr nejvhodnější nabídky.	25 % min. 10 % nebo 5 % s ohledem na malou závažnost pochybení
18.	Porušení, která neměla, resp. nemohla mít vliv na výběr nejvhodnější nabídky	Porušení ZVZ nebo Závazných postupů, která neměla, resp. nemohla mít vliv na výběr nejvhodnější nabídky, nezakládají žádné finanční opravy.	0 %

Pokud nedodržení postupu stanoveného zákonem č. 137/2006 Sb. v rámci jedné zakázky naplňuje znaky více typů finančních oprav, uloží se sazba nejvyšší finanční opravy.

Pokud je možné přesně vyčíslit finanční vliv na dotčenou zakázku, tabulka sazeb finančních oprav se nepoužije. Finanční oprava bude uložena ve výši 100% přesně vyčísleného finančního vlivu.

U zakázek nespádajících do režimu zákona č. 137/2006 Sb. pokud to tabulka sazeb finančních oprav umožňuje a pokud nebyl prokázán jejich nepochybný přeshraniční význam, se nepoužije horní sazba finanční opravy pro příslušný typ finanční opravy.

- 15.7. v části III Podmínek, na které je poskytnutí dotace vázáno, v bodu 3. bude schválena výše dotace k proplacení krácena o 0 - 0,3 % částky dotace použité na financování předmětných zakázek vztahujících se k danému projektu, u nichž nebyla splněna tato povinnost;
16. Při nesplnění více bodů Podmínek, z nichž u každého je výše uvedená procentní částka, se procentní částky sčítají. Krácení za nesplnění Podmínek však nemůže být vyšší než celková výše schválené dotace k proplacení.

Část IV

Pozastavení nebo vrácení dotace

1. Platba bude na nezbytně nutnou dobu pozastavena, pokud příjemce poruší ustanovení Rozhodnutí a Podmínek a bude zjištěno podezření na nesrovnalost ve smyslu nařízení Rady (ES) č. 1083/2006 a nařízení Komise (ES) č. 1828/2006 nebo dojde k porušení rozpočtové kázně podle zákona č. 218/2000 Sb., o rozpočtových pravidlech a o změně některých souvisejících zákonů, ve znění pozdějších předpisů.
2. Jestliže bude po vyplacení dotace zjištěno porušení nebo nesplnění dále uvedených povinností vyplývajících z Rozhodnutí a Podmínek, bude to považováno za porušení

- rozpočtové kázně podle § 44 a násl. zákona č. 218/2000 Sb., o rozpočtových pravidlech, ve znění pozdějších předpisů.
3. Podle ustanovení § 14 odst. 6 zákona č. 218/2000 Sb., o rozpočtových pravidlech, ve znění pozdějších předpisů, se stanovuje při nesplnění každé jednotlivé povinnosti:
 - 3.1. v části III Podmínek, na které je poskytnutí dotace vázáno, v bodu 10. bude odvod za porušení rozpočtové kázně činit 0,05 – 0,07 % z celkové částky vyplacené dotace za každý případ;
 - 3.2. v části III Podmínek, na které je poskytnutí dotace vázáno, v bodu 5., 9., 11., 12., 14. bude odvod za porušení rozpočtové kázně činit 0,5 – 2 % z celkové částky vyplacené dotace;
 - 3.3. v části III Podmínek, na které je poskytnutí dotace vázáno, pod bodem 4. a, b a 6. za opožděné odevzdání dokumentů stanovených v uvedených bodech ve lhůtě do třiceti kalendářních dnů (včetně) ode dne stanoveného v části III, bod 4. a, b a 6, nebude odvod za porušení rozpočtové kázně uplatněn, při nesplnění povinnosti ve lhůtě jednatřiceti až šedesáti kalendářních dnů (včetně) ode dne stanoveného v části III, bod 4. a, b a 6., bude odvod za porušení rozpočtové kázně činit 0,5 – 2 % z celkové částky vyplacené dotace, nesplní-li tuto povinnost ani ve lhůtě šedesáti kalendářních dnů ode dne stanoveného v části III, bod 4. a, b a 6., bude odvod za porušení rozpočtové kázně činit 2 – 5 % z celkové částky vyplacené dotace;
 - 3.4. v části III Podmínek, na které je poskytnutí dotace vázáno, v bodu 2. za porušení Podmínek spočívající v nedodržení postupu, stanoveného ZVZ nebo Závaznými postupy, bude odvod za porušení rozpočtové kázně stanoven podle tabulky sazeb finančních oprav uvedených v části III bodě 15.6;
 - 3.5. v části III Podmínek, na které je poskytnutí dotace vázáno, v bodu 3. bude odvod za porušení rozpočtové kázně činit 0 - 0,3 % částky dotace použité na financování předmětných zakázek vztahujících se k danému projektu, u nichž nebyla splněna tato povinnost;
 - 3.6. v části III Podmínek, na které je poskytnutí dotace vázáno v bodu 7. bude odvod za porušení rozpočtové kázně roven celkové částce vyplacené dotace.
 - 3.7. v části III Podmínek, na které je poskytnutí dotace vázáno, pod bodem 8., v případě nepožádání o souhlas ani ve stanovené lhůtě v části III v bodě 8. bude odvod za porušení rozpočtové kázně roven celkové částce vyplacené dotace.
 4. Při porušení rozpočtové kázně spočívající v nesplnění více bodů Podmínek, z nichž u každého je výše uvedená procentní částka, se procentní částky sčítají. Odvod za porušení Podmínek však nemůže být vyšší než celková částka vyplacené dotace.

Část V

Závěrečná ustanovení

1. Rozhodnutí s Podmínkami je vyhotoveno ve čtyřech stejnopisech, z nichž každý má platnost originálu. Jeden stejnopis obdrží příjemce, dva stejnopisy obdrží Řídící orgán IOP, jeden stejnopis obdrží CRR.
2. Na poskytnutí dotace a nakládání s ní se vztahuje zákon č. 218/2000 Sb., o rozpočtových pravidlech a o změně některých souvisejících zákonů, ve znění pozdějších předpisů, a vyhláška Ministerstva financí ČR č. 560/2006 Sb., o účasti státního rozpočtu na financování programů reprodukce majetku, v platném znění.
3. Dotace poskytnutá příjemci na realizaci projektu byla na základě údajů poskytnutých příjemcem vyhodnocena jako opatření nezakládající veřejnou podporu podle čl. 107 odst. 1 Smlouvy o fungování EU, příjemce však bere na vědomí, že slučitelnost podpory se společným trhem posuzuje a závazně v této věci rozhoduje pouze Evropská komise. Příjemce dotace současně bere na vědomí, že Evropská komise může uložit příjemci navrácení veřejné podpory spolu s příslušným úrokem zpět poskytovateli, pokud shledá, že poskytnutá dotace představuje zakázanou veřejnou podporu podle článku 107 odst. 1 Smlouvy o fungování EU.
4. Přijetí dotace znamená souhlas příjemce s jeho uvedením v seznamu příjemců a se zveřejněním seznamu příjemců, názvu projektu a výše dotace vyplacené z veřejných zdrojů v příslušných informačních systémech.
5. Příjemce se řídí aktuální verzí Příručky pro žadatele a příjemce pro oblast intervence 2.1 Zavádění ICT v územní veřejné správě.
6. Příjemce je povinen provádět propagaci účasti prostředků strukturálních fondů na financování projektu v souladu s Pravidly pro provádění informačních a propagačních opatření a Logo manuálem IOP, které jsou přílohou Příručky pro žadatele a příjemce pro danou výzvu.

Handwritten signature

Příjemce prohlašuje a svým podpisem také stvrzuje, že:

- a) údaje vztahující se k identifikaci příjemce a údaje o projektu, uvedené v části II v bodech 1. a 2. a v části III bodu 1. Podmínek, jsou pravdivé a úplné,*
- b) si je vědom následků (včetně trestněprávních), které by mohly vzniknout uváděním nepravdivých nebo neúplných údajů a vedly by tak k neoprávněnému čerpání dotace,*
- c) přijímá všechny stanovené podmínky, vyslovuje s nimi svůj bezvýhradný souhlas a zavazuje se k jejich splnění, stejně jako ke splnění závazků vyplývajících z Rozhodnutí o poskytnutí dotace.*

Handwritten signature

Za příjemce:

Mgr. Petr Borecký
starosta města
(razítko, podpis)

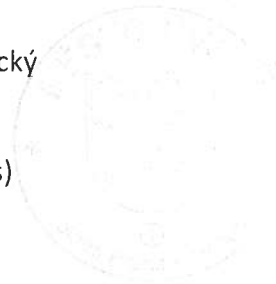

Konsolidace IT a rozvoj služeb města Úvaly**Rozpočet projektu pro výzvu č. 22 IOP**

PROJEKT CELKEM: Druh aktivity a výdaje	Celkem (v Kč)	Způsobilé (v Kč)	Nezpůsobilé (v Kč)
1. Aktivita Konsolidace HW a SW úřadu vč. virtualizace aplikací, desktopů, serverů, infrastruktury			
1.1 Dlouhodobý hmotný majetek	1 146 600	1 146 600	0
1.2 Dlouhodobý nehmotný majetek	2 151 320	2 151 320	0
INVESTIČNÍ VÝDAJE CELKEM (položky 1.1–1.2)	3 297 920	3 297 920	0
1.3 Drobný dlouhodobý hmotný a nehmotný majetek	0	0	0
1.3.1 DROBNÝ dlouhodobý hmotný majetek (do 40 tis. Kč pořizovací ceny)	0	0	0
1.3.2 DROBNÝ dlouhodobý nehmotný majetek (do 60 tis. Kč pořiz. ceny)	0	0	0
OSTATNÍ VÝDAJE CELKEM (položka 1.3)	0	0	0
Celkem aktivita Konsolidace HW a SW úřadu vč. virtualizace aplikací, desktopů, serverů, infrastruktury	3 297 920	3 297 920	0
2. Aktivita Rozvoj služeb TC ORP a návaznost na TCK			
2.1 Dlouhodobý hmotný majetek	0	0	0
2.2 Dlouhodobý nehmotný majetek	0	0	0
INVESTIČNÍ VÝDAJE CELKEM (položky 2.1–2.2)	0	0	0
2.3 Drobný dlouhodobý hmotný a nehmotný majetek	0	0	0
2.3.1 DROBNÝ dlouhodobý hmotný majetek (do 40 tis. Kč pořizovací ceny)	0	0	0
2.3.2 DROBNÝ dlouhodobý nehmotný majetek (do 60 tis. Kč pořiz. ceny)	0	0	0
OSTATNÍ VÝDAJE CELKEM (položka 2.3)	0	0	0
Celkem aktivita Rozvoj služeb TC ORP a návaznost na TCK	0	0	0
3. Aktivita Zvýšení bezpečnosti a bezpečnostní infrastruktura TC ORP			
3.1 Dlouhodobý hmotný majetek	343 005	343 005	0
3.2 Dlouhodobý nehmotný majetek	0	0	0
INVESTIČNÍ VÝDAJE CELKEM (položky 3.1–3.2)	343 005	343 005	0
3.3 Drobný dlouhodobý hmotný a nehmotný majetek	0	0	0
3.3.1 DROBNÝ dlouhodobý hmotný majetek (do 40 tis. Kč pořizovací ceny)	0	0	0
3.3.2 DROBNÝ dlouhodobý nehmotný majetek (do 60 tis. Kč pořiz. ceny)	0	0	0
OSTATNÍ VÝDAJE CELKEM (položka 3.3)	0	0	0
Celkem aktivita Zvýšení bezpečnosti a bezpečnostní infrastruktura TC ORP	343 005	343 005	0
4. Aktivita Elektronizace procesů, digitalizace dat a propojení lokálních AIS s registry veřejné správy			
4.1 Dlouhodobý hmotný majetek	0	0	0
4.2 Dlouhodobý nehmotný majetek	0	0	0
INVESTIČNÍ VÝDAJE CELKEM (položky 4.1–4.2)	0	0	0
4.3 Drobný dlouhodobý hmotný a nehmotný majetek	0	0	0
4.3.1 DROBNÝ dlouhodobý hmotný majetek (do 40 tis. Kč pořizovací ceny)	0	0	0
4.3.2 DROBNÝ dlouhodobý nehmotný majetek (do 60 tis. Kč pořiz. ceny)	0	0	0
OSTATNÍ VÝDAJE CELKEM (položka 4.3)	0	0	0
Celkem aktivita Elektronizace procesů, digitalizace dat a propojení lokálních AIS s registry veřejné správy	0	0	0
5. Povinná publicita			
5.1 Povinná publicita	10 000	10 000	0
6. Limitované výdaje projektu			
6.1 projektová dokumentace, odborné studie, posudky a analýzy, jejichž vyhotovení je nezbytné pro realizaci projektu, vč. studie proveditelnosti, dokumentace pro zadávací a výběrová řízení a jejich organizace, vyhotovení a administrace projektové žádosti a žádosti o platbu	183 920	183 920	0
6.2 stavební práce	0	0	0
LIMITOVANÉ VÝDAJE PROJEKTU CELKEM (položky 6.1–6.2)	183 920	183 920	0
VÝDAJE PROJEKTU CELKEM	3 834 845	3 834 845	0

Pozn.:

Při sestavování rozpočtu v rámci výzvy je třeba dbát pokynů Příručky pro žadatele a příjemce, viz kapitola Způsobilé výdaje.

Plátcí DPH uvádí částky bez daně.

Neplátcí DPH uvádí částky s daní.



Koncepce hospodářsky využitelného majetku města v období 2014-2018

Hlavní cíle

Navýšit kapacitu prostor pro předškolní vzdělávání a volnočasové aktivity, zejména pak navýšit počet míst v mateřských školách v Úvalech.

Dobudovat sídlo městského úřadu na náměstí Arnošta z P. se zázemím v areálu Riegerova.

Posílit dopravní infrastrukturu v oblasti dopravy v klidu a posílit možnosti pěšího a cyklistického přístupu do centra města a k nádraží.

Získat finance nejen na výše uvedené projekty

Návrh změn ve využívání majetku města

Celkový návrh hlavních změn ve využití a odprodeji majetku je shrnut v tabulce č. 1. Náklady a výnosy jsou ve fázi hrubého odhadu, v dalších krocích budou zpřesňovány.

Prioritní projekty

MŠ v Úvalech

V minulém období byla atelierem Domyjinak s.r.o. zpracována studie možností rozvoje mateřských školek v Úvalech. Tato studie porovnávala technické a ekonomické možnosti několika variant:

- odkoupení, rekonstrukce a přístavby MŠ Pražská
- výstavba nové školky u Hasičského domu
- výstavba nové MŠ na pozemku města u Cukrovaru

Zastupitelstvo na svém jednání dne 13.12.2012 usnesením č. Z – 0157/ 2012 schválilo jako nejefektivnější variantu **výstavby nové školky u Cukrovaru**. Byla zpracována projektová dokumentace na tuto investici a bylo vydáno stavební povolení. Byla podána žádost o získání dotace z Regionálního operačního programu Střední Čechy. Město Úvaly získalo tuto dotaci a stavba byla zahájena v r. 2014. V současné době probíhají stavební práce a předpokládané ukončení stavby připadá na jaro 2015.

Cyklistická stezka Bendlova stezka

Projekt rekonstrukce lesní pěšiny v Podhájí a stávající Bendlovy stezky umožní kvalitní propojení pěší i cyklistické ze čtvrti Pod tratí a Pařezina. Dojde tak k odlehčení provozu přes náměstí A. z Pardubic a Jiráskovou ulicí okolo nádraží. Součástí rekonstrukce železničního koridoru je i pěší chodník a cyklistická stezka, která jako pokračování tohoto projektu umožní bezpečné pěší a cyklistické propojení dalších čtvrtí V Zálesí a U Hodova.

Akce prozatím pozastavena.

Parkování na náměstí

Je zpracována studie dopravního řešení parkování na náměstí Arnošta z Pardubic a Husově ulici. Cílem je vyřešení nedostatku volných parkovacích míst v této lokalitě, která požadují občané a živnostníci. Současně je nutné vyřešit nebezpečný stav při parkování v Husově ulici a zejména nebezpečí, které hrozí při dopravě dětí do základní školy. Studie byla schválena, připravují se další stupně PD. V současné době se zpracovává dokumentace pro výběr zhotovitele. Vzhledem k uzavření přejezdu Pražská – Husova a mostu v ulici Na Spojce bude realizováno 7/2015.

čp.95 - náměstí Arnošta z Pardubic

Budoucí sídlo Městského úřadu Úvaly chceme urychleně dokončit a úřad do něj přestěhovat. Původní odhadované náklady budou na základě revize PD aktualizovány a pokud možno minimalizovány nebo alespoň rozděleny do několika funkčních etap. Stěhování musí začít už po 1. etapě.

Současně je zpracován projekt na zateplení této budovy a je požádáno o dotaci ze Státního fondu životního prostředí ČR. Město Úvaly obdrželo dotaci, je podepsaná SOD s vybraným dodavatelem. Výběrové řízení je na kontrole na SFŽP. Po odsouhlasení budou zahájeny stavební práce. Předpokládaný termín realizace 03-04/2015.

Komentář dalším návrhům a projektům

čp. 105 - ul. Škvorecká

Tento objekt je v naprosto dezolátním stavu a je využit na sociální byty. Jeho prodej Zastupitelstvo neschválilo, je tedy nutné urychleně začít připravovat jeho rekonstrukci. Je reálné, že bude vyhlášen dotační titul na vybudování sociálního bydlení pro město. Proto je nutné začít připravovat projektovou dokumentaci a z ní vyplývající rozpočet na nutnou rekonstrukci případně na zateplení. VZZM na svém jednání 24.4.2014 Z-35/2014 vzalo na vědomí variantu č. 3 Studie. V termínu od 04/2015 se zahájilo výběrové řízení na projektovou dokumentaci.

čp.75 - Škvorecká, čp.181 - Škvorecká

Zachovat jako městské nájemní byty. Budovy zahrnout do projektu Cukrovar. Rada města na svém jednání dne 10.3.2015 Usnesením č. R – 118/2015 a R-121/2015 schválila zpracování projektové dokumentace na zateplení objektů a drobné stavební práce s tím související.

čp. 203 – Smetanova

Tato budova byla pronajata včetně zahrady na soukromé hlídací centrum. S touto budovou se pro další potřeby města nepočítá, proto ji navrhuje k prodeji. Finanční prostředky takto získané investovat do některých budov ve vlastnictví města (např. čp. 897, čp. 95). Pokud nebude zájemce na odkup, tak možnost pronájmu objektu na poskytování zdravotnických služeb.

čp. 276 – Pražská

Stávající sídlo MěÚ navrhuje nabídnout k pronájmu jako nebytový prostor. Výhledově se s touto budovou počítá jako se sídlem Úvalské pobočky ZUŠ Český Brod

čp. 527 – Pražská (u zdr. střediska)

Navrhujeme ponechat stávající využití s tím, že v budoucnu v případě potřeby a poptávky by se do tohoto objektu mohly rozšiřovat zdravotnické služby.

č.p. 47 - ul. 5. května

Budova byla prodána s tím, že VPS jí mohou nadále využívat formou nájmu. Získané finance je třeba urychleně (do 2 let!) investovat do rekonstrukce areálu Riegerova (viz. níže) a VPS tam přestěhovat. Dne 10.3.2015 Rada města Úvaly souhlasila s odstoupením od nájemní smlouvy na pronájem objektu. Výpověď činí 3 měsíce, VPS se bude stěhovat do nově zakoupeného objekt č.p. 12, Riegerova ulice.

čp. 12 – Riegerova

Zastupitelstvo města na svém jednání dne 27.2.2015 schválilo kupní smlouvu na objekt č.p. 12 Riegerova ulice. Do tohoto objektu se budou stěhovat pracovníci VPS a objekt bude sloužit pro nové technické služby Úval.

čp. 897 – Riegerova – areál SÚ, PČR, MěÚ

Administrativní budova - čelní část

V současné době slouží pro potřeby stavebního úřadu a PČR. Toto využití lze ponechat.

Administrativní budova – levá část

Přízemí je pronajato po dobu výstavby vodohospodářských investic realizačním firmám, v budoucnu by mohlo být využito např. jako služebna městské policie nebo pro některé odbory MěÚ. 2.NP bylo silami VPS rekonstruováno pro potřeby OSM a OID městského úřadu.

Halu č. 3 jako základ nového pracoviště VPS prioritně zrekonstruovat jako dílnu, technické, administrativní a sociální zázemí. V roce 2014 byla provedena I. etapa rekonstrukce haly.

Halu č. 5, která byla rekonstruována pro farmářské trhy, využít jako zámečnické dílny VPS.

Haly č. 1,2,6 a garáže 7 ponechat pro potřeby VPS

Hala č. 4 by tvořila rezervu pro potřeby VPS případně jako možný sklad separovaného odpadu (viz. projekt Nakládání s odpadem ve městě)

Na administrativní budovy a halu č. 5 byl zpracován projekt zateplení a v současné době požádáno o dotaci ze Státního fondu životního prostředí ČR. Město Úvaly obdrželo dotaci, je podepsaná SOD

s vybraným dodavatelem. Výběrové řízení je na kontrole na SFŽP. Po odsouhlasení budou zahájeny stavební práce. Předpokládaný termín realizace 03-04/2015.

čp.65 - ul. Riegerova

Byla dokončena rekonstrukce této budovy na středisko volnočasových aktivit dětí a mládeže. Město obdrželo na tuto akci dotaci z ROP.

Základní škola

V roce 2012 byla zrekonstruována školní jídelna. V nejbližším období bude bezpodmínečně nutné zrekonstruovat žákovské šatny. Současně vzhledem k trvalému nárůstu žáků bude výhledově nutné upravit učebny bývalé praktické školy na kmenové třídy ZŠ.

Dne 19. 6. 2014 schválilo Zastupitelstvo města usnesením č. Z – 68/2014 schválilo stavební úpravy základní školy budovy „C“. Jedná se o Základní školu v Úvalech pro 1. a 2. stupeň. Škola je ze tří objektů, A, B a C. Část budovy „C“ prošla přestavbou v průběhu roku 2011. Tento projektový záměr se zabývá prostory, které budou adaptovány pro nové využití základní školy. Předmětem této rekonstrukce bylo 1.PP, 1.NP, 2.NP a 3.NP. Za hlavním vstupem v 1.PP byly postaveny šatny pro 320 žáků. Jsou to čtyři průchozí kóje (z tzv. špinavé – vstupní zóny do tzv. čisté zóny- výukové), každá pro 80 žáků s uzamykatelnými šatními skříňkami. Prostor šaten je rozšířen na úkor zázemí učebny dílen. Dále byla součástí rekonstrukce učebna dílen se skladem a kabinetem. Stávající sklad v budově „B“ byl využit jako šatna pro cca 94 žáků, kde byla zrušena jedna místnost WC. Na rekonstrukci šaten, navazuje v 1.PP chodba s výukovou částí s učebnami, rekonstruovanými WC pro žáky, dvěma kabinety a pracovní psychologické poradny. V 1.NP navazují na chodbu WC žáků, učebny, kabinet a sborovna. Ve 2.NP je řešena pouze úprava povrchů a vytápění stávajících schodišť. Ve 3.NP navazuje na schodiště nová místnost s nově řešeným vytápěním, zařizovacími předměty a akustickým sádkartonovým podhledem. Tato akce byla spolufinancována z dotace od Ministerstva financí.

čp.1283 - V Podhájí – tesko barák pod školou

Vzhledem k poloze objektu (záplavové území) a stavu (podezření na azbest) je využití stávající stavby velmi omezené. Možností je úplná demolice nebo rekonstrukce ve stávajícím půdorysu - dřevostavba. V současné době je s výhodou využíván jako skladový prostor pro MěÚ, knihovnu a VPS.

čp.1570 - náměstí Svobody – DPS

Ponechat stávající využití – DPS byty, víceúčelový sál, zdravotnické služby

Sokolovna, nafukovací hala

Z posledních jednání se zástupci TJ Sokol je jasné, že se s ohledem na pozastavení výstavby velké haly se nebudou chtít zbavit Sokolovny.

V současné době je postavena nafukovací hala na pozemku parc.č. 4006/21 a město Úvaly poskytlo účelovou dotaci schválenou VZZM dne 19.2.2015 ve výši 2 mil Kč. Tato dotace byla poskytnuta na pořízení vytápění, osvětlení a nového umělého povrchu ve stavbě zastřešené sportovní plochy (haly) na poz. parc.č. 4006/21 včetně spojovacího tunelu s objektem tělocvičny č.p. 164. VZZM dne 19.2.2015 přijalo Usnesení č. Z-18/2015, ve kterém souhlasilo s uzavřením dodatku č. 11 ke smlouvě o nájmu nebytových prostor mezi městem Úvaly a TJ Sokol, kterým se doplňují prostory zastřešené haly.

č.p. 18 – náměstí

Navrhujeme výhledově využití této budovy pro Městskou knihovnu Úvaly. Pro toto využití mluví optimální poloha na náměstí, možnost propojení s č.p. 95 a možnost potencionálního rozvoje aktivit knihovny do dvora. Výhodou je i budoucí rekonstruovaná zahrada-park. Nevýhodou je špatný technický stav budovy a tím i vyšší investiční náklady. Bez těchto nákladů se ale zřízení MĚK neobejde v žádné budově města. Financování tohoto záměru z prostředků města zatím není výhledově reálné, bude nutné čekat na dotaci či jiné zdroje.

Probíhá výběrové řízení na zpracování Studie č.p. 18.

Využití některých pozemků města

Lom

Tuto lokalitu stále považuji za perspektivní pro vybudování areálu venkovních volnočasových aktivit. Navrhují zpracovat jednoduchou projektovou dokumentaci pro územní řízení a čekat na vhodný dotační titul. Do té doby (po ukončení vodohospodářských investic a vyklizení deponie) navrhuji lom využít alespoň jako záchytné parkoviště pro úřad a náměstí. Pěší dostupnost by byla zjednodušena výstavbou lávky podle mostku v Riegerově ulici.

Vlnice parc.č. 3972

Vzhledem k tomu, že tento pozemek je jen jedním v poměrně rozsáhlé lokalitě, navrhujeme ponechat tento pozemek nezastavěný. Nicméně je nutné brát tuto lokalitu brát jako celek a pořizovat územně plánovací dokumentaci na všechny zastavitelné plochy současně. V tomto duchu i smluvně zavazovat investory na spolupráci vybavenosti pro celou lokalitu (zeleň, stezky, infrastruktura, sportoviště). Výstavbu v této lokalitě důsledně regulovat pomocí etapizace podle urbanistických zásad.

U benzlnky parc.č. 369/1

Tento pozemek byl rozdělen na dvě části. První část – pozemek 369/1 určen pro výstavbu nové mateřské školky viz. projekt MŠ Cukrovar (realizace stavby 2014-2015). Druhá část pozemek parc.č. 369/5, 369/2 je navržen k prodeji.

Cukrovar parc.č. 299/1

Společný projekt Cukrovar města Úvaly a Headhand Architekti s.r.o. na revitalizaci areálu bývalého Cukrovaru.

Radlická parc.č. 3841/24

Jedná se o velmi perspektivní pozemek o zajímavé výměře, na který existuje schválená územní studie. Pozemek je stále ve vlastnictví města, je uzavřena Kupní smlouva s JARO REAL s.r.o. ze dne 21.7.2014. Po splnění podmínek bude pozemek převeden na nového vlastníka.

Radlická parc.č. 3660/1

Tuto lokalitu (pole mezi Dobročovickou ulicí a ulicí U obory) ponechat jako rezervu pro bydlení nebo pro občanskou vybavenost.

Jezírko za hasičárnou parc.č. 2915/3 a parc.č. 2915/4

Toto zapomenuté a zarostlé, nicméně malebné zákoutí navrhujeme postupně silami VPS a hasičů vyčistit a přeměnit v přístupný parčík, navazující na pozemky před hasičskou zbrojnicí. O tyto pozemky mají zájem SDH Úvaly – možnost pronájmu.

Stará ČOV parc. č. 3573/1, 3575/4, 3575/1, 3575/2 - celkem cca 4000 m²

Celý areál staré ČOV byl VaK nevyužívaný, v současné době je pronajat ZKO Úvaly u Prahy jako kynologické cvičiště.

Parc. č. 4006/9 - pod Sokolovnou

Jedná se o tribuny nad stávajícím házenkářským hřištěm, o které projevila zájem TJ Sokol. Navrhujeme odprodat za odhadní cenu.

Zpracoval Petr Borecký, starosta

ve spolupráci s OID MěÚ Úvaly

aktualizováno březem 2015

Koncepce hospodářsky využitelného majetku města na roky 2014 - 2018

Poř.č.	Priorita	ČP	č. parc.	Ulice	Stávající	Návrh	Náklady jednorázové	tis. Kč roční	Výnos jednorázový	tis.Kč roční	bez DPH
<i>červeně změny oproti 2012</i>											
		Budovy									
1		čp.18	169	náměstí Arnošta z Pardubic -	byt, trafika	Městská knihovna	15 000				85 odhad dle obestavěného prostoru
2		čp.47	214	5.května -	VPS	<i>prodáno, nájem ukončen k 06/2015</i>		100	3 500		
3		čp.65	195	Riegerova		<i>byla dokončena rekonstrukce na volnočasové a společenské centrum</i>					
4		čp.75	302	Škvorecká-	byty	projekt Cukrovar, zpracovává se PD na zateplení objektu	209.330				423
5	1	čp.95	170	náměstí Arnošta z Pardubic -	MěÚ	sídlo MěÚ, rekonstrukce zateplení	10 370 3 660		dotace		obdržena dotace na zateplení
6	3	čp. 105	293	Škvorecká	byty	<i>rekonstrukce na sociální byty - žádost o dotaci</i>			podle odhadu		125
7	4	čp.181	301	Škvorecká	byty	projekt Cukrovar, zpracovává se PD na zateplení objektu	191 180				340
8		čp. 203	1910	Smetanova	byty	<i>prodat, pronájem- na poskytování zdravotnických služeb</i>					
9	2	čp. 276	1402	Pražská	MěÚ	pronajmout ZUŠ Český Brod					
10		čp.328	363	Škvorecká	byt, kůlny	pronájem, po ukončení nájmu objekt k demolicí					41
11		čp.372	2041	Vítězslava Nováka	MDDM	MDDM					
12		čp. 12	280/1, 280/2, 280/4, 281/1, 281/2, 281/3	Riegerova	VPS + technické služby	přestěhována VPS + budoucí technické služby					11.200.000 - 4mil + 4 mil + 3,2 mil(vč. DPH)
13		čp.527	1772	Pražská	byty, provozovny	byty, provozovny - rezerva pro zdravotnictví					
14		čp.844	413	Jiráskova	prodejna s potravinami	pronájem					
15	2	čp.897	194/1	Riegerova	SÚ, PŘR, MěÚ	SÚ, PČR	11 780		dotace		
16	2		194/1			OSM, OID. Archiv, další odbory MěÚ					obdržena dotace na zateplení
17	2		190/5, 190/4, 194/4		hala 1,2,5,6,7	VPS	1 000				rekonstrukce, vestavba šaten a kanceláře, EZS
18	1		194/5		hala 3	<i>VPS, připravuje se PD na rekonstrukci - realizována I. etapa rekonstrukce haly</i>	2 500				
19			190/2		hala 4	potencionálně separovaný odpad					
20		čp.1282	3227	Horova	koupaliště, okál	<i>pronájem</i>					odhadovaný vnitřní dluh 15 mil.
21		čp.1283	4	V Podhájí	tesko u ZŠ	<i>ponechat jako sklady MěÚ - plánovaná dřevostavba, využití pro ZŠ a město</i>	7 000				3 odhad podle plochy
22		čp.1570	2153/27	náměstí Svobody	DPS - byty, sál, poskytování služeb	DPS-byty, víceúčelový sál, zdravotnické služby	9 000		dotace 4200		765 odhad podle plochy
23				Sokolovna	tělocvična	majetek Sokola, škola si pronajímá		500			
				Nafukovací hala	nad hřištěm	společná investice Sokola a města	2 500				nabídka z r. 2009

Poř.č.	Priorita	ČP	č. parc.	Ulice	Stávající	Návrh	Náklady jednorázové	tis. Kč roční	Výnos jednorázový	tis.Kč roční	
24		čp. 525		Pražská	školka Pražská	zatím prodloužit pronájem			640		bez DPH
	1		369/1	Školka Cukrovar	Školka cukrovar	projekt nové školky pro 100 dětí - žádost o dotaci pro 50 dětí	25 000		20 000		obdržena dotace - zahájena výstavba v r. 2014-2015
25		čp.1144		Zdravotní středisko Pražská	poliklinika	pronájem zdravotnické zařízení (MUDr. Mareš)				776	
26		čp. 8		náměstí Arnošta z Pardubic -	Základní škola	rekonstrukce části šaten	4 300				šatny zrekonstruovány v r. 2014
		čp.8				půdní vestavba, družina, kroužky	22 000				studie A.I.T
		čp.8				rekonstrukce tříd po PŠ na kmenové třídy	11 250				Rekonstrukce v 2011 a dokončena v 2014

Poř.č.	Priorita	ČP	č. parc.	Ulice	Stávající	Návrh	Náklady jednorázové	tis. Kč roční	Výnos jednorázový	tis.Kč roční
		Pozemky, lokality								
	1	Bendlova stezka				projekt cyklostezky z dotačního programu	8 750		dotace	
		Lom	3146/1	Riegerova		rezerva pro volnočasový areál				
		Vinice	3972/1			zatím neprodávat, rezerva pro bydlení				
		U benzinky	369/5, 369/2 369/1			<i>prodat</i> <i>část pozemku pro novou školku</i>			3 800	
		Cukrovar	299/1			Projekt Cukrovar				
	1	Radlická	3841/24	Jeronýmova	36147 m2	<i>prodat - kupní smlouva podepsána</i>			28 266	
		Radlická, Obora	3660/1	Dobročovická	14306 m2	rezerva nebo prodat				
		U hasičárny	2916	část pozemku	1100m2	<i>cvičiště hasičů</i>				
			2915/3							
			2915/4	lom za hasičárnou		<i>veřejný park</i>				
		Úvaly - Horoušánky	3268/126	pozemek pro bydlení		<i>prodat nebo ponechat si - hřiště</i>				
		Jatka	3581/2	naproti pneuservisu	1000 m2	<i>prodat, směna části pozemku cca 135 m</i>				
		Stará ČOV	3573/1	celý areál pod Homolkou		<i>pronajmuto ZKO Úvaly - kynologické cvičiště</i>				4
			4006/9	tribuny nad stávajícím házenkářským hřištěm		prodat Sokolu				

bez DPH

příslib pokrytí spoluúčasti s
jiných (soukromých) zdrojůBude řešit zastupitelstvo
04/2015

Koncepce hospodářsky využitelného majetku města v období 2014-2018

Hlavní cíle

Navýšit kapacitu prostor pro předškolní vzdělávání a volnočasové aktivity, zejména pak navýšit počet míst v mateřských školách v Úvalech.

Dobudovat sídlo městského úřadu na náměstí Arnošta z P. se zázemím v areálu Riegerova.

Posílit dopravní infrastrukturu v oblasti dopravy v klidu a posílit možnosti pěšího a cyklistického přístupu do centra města a k nádraží.

Získat finance nejen na výše uvedené projekty

Návrh změn ve využívání majetku města

Celkový návrh hlavních změn ve využití a odprodeji majetku je shrnut v tabulce č. 1. Náklady a výnosy jsou ve fázi hrubého odhadu, v dalších krocích budou zpřesňovány.

Prioritní projekty

MŠ v Úvalech

V minulém období byla atelierem Domyjinak s.r.o. zpracována studie možností rozvoje mateřských školek v Úvalech. Tato studie porovnávala technické a ekonomické možnosti několika variant :

- odkoupení, rekonstrukce a přístavby MŠ Pražská
- výstavba nové školky u Hasičského domu
- výstavba nové MŠ na pozemku města u Cukrovaru

Zastupitelstvo na svém jednání dne 13.12.2012 usnesením č. Z – 0157/ 2012 schválilo jako nejefektivnější variantu **výstavby nové školky u Cukrovaru**. Byla zpracována projektová dokumentace na tuto investici a bylo vydáno stavební povolení. Byla podána žádost o získání dotace z Regionálního operačního programu Střední Čechy. Realizace závisí na získání dotace.

Cyklistická stezka Bendlova stezka

Projekt rekonstrukce lesní pěšiny v Podhájí a stávající Bendlovy stezky umožní kvalitní propojení pěší i cyklistické ze čtvrti Pod tratí a Pařezina. Dojde tak k odlehčení provozu přes náměstí A. z Pardubic a Jiráskovou ulicí okolo nádraží. Součástí rekonstrukce železničního koridoru je i pěší chodník a

cyklistická stezka, která jako pokračování tohoto projektu umožní bezpečné pěší a cyklistické propojení dalších čtvrtí V Zálesí a U Hodova

Parkování na náměstí

Je zpracována studie dopravního řešení parkování na náměstí Arnošta z Pardubic a Husově ulici. Cílem je vyřešení nedostatku volných parkovacích míst v této lokalitě, která požadují občané a živnostníci. Současně je nutné vyřešit nebezpečný stav při parkování v Husově ulici a zejména nebezpečí, které hrozí při dopravě dětí do základní školy. Studie byla schválena, připravují se další stupně PD.

čp.95 - náměstí Arnošta z Pardubic

Budoucí sídlo Městského úřadu Úvaly chceme urychleně dokončit a úřad do něj přestěhovat. Původní odhadované náklady budou na základě revize PD aktualizovány a pokud možno minimalizovány nebo alespoň rozděleny do několika funkčních etap. Stěhování musí začít už po 1. etapě.

Současně je zpracován projekt na zateplení této budovy a je požádáno o dotaci ze Státního fondu životního prostředí ČR.

Komentář dalším návrhům a projektům

čp. 105 - ul. Škvorecká

Tento objekt je v naprosto dezolátním stavu a je využit na sociální byty. Jeho prodej Zastupitelstvo neschválilo, je tedy nutné urychleně začít připravovat jeho rekonstrukci. Je reálné, že bude vyhlášen dotační titul na vybudování sociálního bydlení pro města. Proto je nutné začít připravovat projektovou dokumentaci a z ní vyplývající rozpočet na nutnou rekonstrukci případně na zateplení.

čp.75 - Škvorecká, čp.181 - Škvorecká

Zachovat jako městské nájemní byty. Budovy zahrnout do projektu Cukrovar.

čp. 203 - Smetanova

Tato budova byla pronajata včetně zahrady na soukromé hlídací centrum. S touto budovou se pro další potřeby města nepočítá, proto ji navrhuje k prodeji. Finanční prostředky takto získané investovat do některých budov ve vlastnictví města (např. čp.897, čp.95).

čp. 276 - Pražská

Stávající sídlo MěÚ navrhuje nabídnout k pronájmu jako nebytový prostor. Výhledově se s touto budovou počítá jako se sídlem Úvalské pobočky ZUŠ Český Brod

čp.527 - Pražská (u zdr. střediska)

Navrhujeme ponechat stávající využití s tím, že v budoucnu v případě potřeby a poptávky by se do tohoto objektu mohly rozšiřovat zdravotnické služby.

č.p. 47 - ul. 5. května

Budova byla prodána s tím, že VPS jí mohou nadále využívat formou nájmu. Získané finance je třeba urychleně (do 2 let!) investovat do rekonstrukce areálu Riegerova (viz. níže) a VPS tam přestěhovat.

čp.897 – Riegerova – areál „Multitec“

Administrativní budova - čelní část

V současné době slouží pro potřeby stavebního úřadu a PČR. Toto využití lze ponechat.

Administrativní budova – levá část

Přízemí je pronajato po dobu výstavby vodohospodářských investic realizačním firmám, v budoucnu by mohlo být využito např. jako služebna městské policie nebo pro některé odbory MěÚ. 2.NP bylo silami VPS rekonstruováno pro potřeby OSM a OID městského úřadu.

Halu č. 3 jako základ nového pracoviště VPS prioritně zrekonstruovat jako dílnu, technické, administrativní a sociální zázemí

Halu č. 5, která byla rekonstruována pro farmářské trhy, využít jako zámečnické dílny VPS.

Haly č. 1,2,6 a garáže 7 ponechat pro potřeby VPS

Hala č. 4 by tvořila rezervu pro potřeby VPS případně jako možný sklad separovaného odpadu (viz. projekt Nakládání s odpadem ve městě)

Na administrativní budovy a halu č. 5 byl zpracován projekt zateplení a v současné době požádáno o dotaci ze Státního fondu životního prostředí ČR.

čp.65 - ul. Riegerova

Byla dokončena rekonstrukce této budovy na středisko volnočasových aktivit dětí a mládeže. Město obdrželo na tuto akci dotaci z ROP.

Základní škola

V roce 2012 byla zrekonstruována školní jídelna. V nejbližším období bude bezpodmínečně nutné zrekonstruovat žákovské šatny. Současně vzhledem k trvalému nárůstu žáků bude výhledově nutné upravit učebny bývalé praktické školy na kmenové třídy ZŠ.

čp.1283 - V Podhájí – teskobarák pod školou

Vzhledem k poloze objektu (záplavové území) a stavu (podezření na azbest) je využití stávající stavby velmi omezené. Možností je úplná demolice nebo rekonstrukce ve stávajícím půdorysu. V současné době je s výhodou využíván jako skladový prostor pro MěÚ, knihovnu a VPS.

čp.1570 - náměstí Svobody – DPS

Pro rozšíření počtu městských bytů navrhujeme zvážit projekt střešní nástavby 4 malometrážních bytů na střechu DPS. Tím by se vyřešil jednak špatný stav střešní krytiny, jednak přístup ke dvěma stávajícím střešním bytům. K financování této výstavby by se zřejmě dalo využít některého z dotačních titulů.

Sokolovna, nafukovací hala

Z posledních jednání se zástupci TJ Sokol je jasné, že se s ohledem na pozastavení výstavby velké haly nebudou chtít zbavit Sokolovny.

Naopak zástupce TJ Sokol projevili zájem na společném projektu zastřešení stávajícího hřiště formou nafukovací haly. TJ by opravila na vlastní náklady povrch hřiště, město by zainvestovalo vlastní zastřešení a technologie (podle nabídky z roku 2009 to je 2,5 mil. Kč) Toto zastřešení by se stavělo od podzimu do jara, hřiště (halu) by využívala v dopoledních hodinách škola, v odpoledních hodinách a večer by na hřišti trénoval TJ Sokol, ve volných časech by se hala pronajímala. Halu by provozovalo město, provozní náklady by se rozpočítávaly, celkové financování by muselo být věcí dohody mezi městem a TJ.

č.p. 18 - náměstí

Navrhujeme výhledově využití této budovy pro Městskou knihovnu Úvaly. Pro toto využití mluví optimální poloha na náměstí, možnost propojení s č.p. 95 a možnost potencionálního rozvoje aktivit knihovny do dvora. Výhodou je i budoucí rekonstruovaná zahrada-park. Nevýhodou je špatný technický stav budovy a tím i vyšší investiční náklady. Bez těchto nákladů se ale zřízení MěK neobejde v žádné budově města. Financování tohoto záměru z prostředků města zatím není výhledově reálné, bude nutné čekat na dotaci či jiné zdroje.

Využití některých pozemků města

Lom

Tuto lokalitu stále považuji za perspektivní pro vybudování areálu venkovních volnočasových aktivit. Navrhují zpracovat jednoduchou projektovou dokumentaci pro územní řízení a čekat na vhodný dotační titul. Do té doby (po ukončení vodohospodářských investic a vyklizení deponie) navrhují lom využít alespoň jako záchytné parkoviště pro úřad a náměstí. Pěší dostupnost by byla zjednodušena výstavbou lávky podle mostku v Riegerově ulici.

Vinice parc.č. 3972

Vzhledem k tomu, že tento pozemek je jen jedním v poměrně rozsáhlé lokalitě, navrhujeme ponechat tento pozemek nezastavěný. Nicméně je nutné brát tuto lokalitu brát jako celek a pořizovat územně plánovací dokumentaci na všechny zastavitelné plochy současně. V tom duchu i smluvně zavazovat investory na spolupráci vybavenosti pro celou lokalitu (zeleň, stezky, infrastruktura, sportoviště). Výstavbu v této lokalitě důsledně regulovat pomocí etapizace podle urbanistických zásad.

U benzinky parc.č. 369/1

Tento pozemek byl rozdělen na dvě části. První byla prodána soukromému investorovi na výstavbu sportovního indoorového centra (squash, bowling, volejbal,...). Druhá část je určena pro výstavbu nové mateřské školky viz. projekt MŠ Cukrovar (nyní již vydáno stavební povolení).

Cukrovar parc.č. 299/1

Společný projekt Cukrovar města Úvaly a Headhand Architekti s.r.o. na revitalizaci areálu bývalého Cukrovaru.

Radlická parc.č. 3841/24

Jedná se o velmi perspektivní pozemek o zajímavé výměře, na který existuje schválená územní studie. Vzhledem k akutní potřebě financí k zajištění výše uvedených projektů je nutné dále zveřejňovat záměr prodeje tohoto pozemku a formou veřejné soutěže tento pozemek prodat.

Radlická parc.č. 3660/1

Tuto lokalitu (pole mezi Dobročovickou ulicí a ulicí U obory) ponechat jako rezervu pro bydlení nebo pro občanskou vybavenost.

Jezírko za hasičárnou parc.č. 2915/3 a parc.č. 2915/4

Toto zapomenuté a zarostlé, nicméně malebné zákoutí navrhujeme postupně silami VPS a hasičů vyčistit a přeměnit v přístupný parčík, navazující na pozemky před hasičskou zbrojnicí.

Stará ČOV parc. č. 3573/1, 3575/4, 3575/1, 3575/2 - celkem cca 4000 m²

Celý areál staré ČOV byl VaK nevyužívaný, v současné době je pronajat ZKO Úvaly u Prahy jako kynologické cvičiště.

Parc. č. 4006/9 - pod Sokolovnou

Jedná se o tribuny nad stávajícím házenkářským hřištěm, o který projevila zájem TJ Sokol. Navrhujeme odprodat za odhadní cenu.

Zpracoval Petr Borecký, starosta

ve spolupráci s OID MěÚ Úvaly

aktualizováno listopad 2014

Koncepce hospodářsky využitelného majetku města na roky 2014 - 2018

Poř.č.	Priorita	ČP	č. parc.	Ulice	Stávající	Návrh	Náklady jednorázové	tis. Kč roční	Výnos jednorázový	tis.Kč roční	bez DPH
<i>červeně změny oproti 2012</i>											
		Budovy									
1		čp.18	169	náměstí Arnošta z Pardubic -	byt, trafika	Městská knihovna	15 000			85	odhad dle obestavěného prostoru
2		čp.47	214	5.května –	VPS	<i>prodáno, VPS zatím v v nájmu</i>		100	3 500		
3		čp.65	195	Riegerova		<i>byla dokončena rekonstrukce na volnočasové a společenské centrum</i>					
4		čp.75	302	Škvorecká-	byty	projekt Cukrovar				423	
5	1	čp.95	170	náměstí Arnošta z Pardubic -	MěÚ	sídlo MěÚ, rekonstrukce	10 370				<i>podána žádost o dotaci na zateplení</i>
	1					<i>zateplení</i>	3 660		dotace		
6	3	čp. 105	293	Škvorecká	byty	<i>rekonstrukce na sociální byty - žádost o dotaci</i>			podle odhadu	125	
7	4	čp.181	301	Škvorecká	byty	projekt Cukrovar				340	
8		čp. 203	1910	Smetanova	byty	<i>prodat</i>					
9	2	čp. 276	1402	Pražská	MěÚ	pronajmout ZUŠ Český Brod					
10		čp.328	363	Škvorecká	byt, kůlny	p. Chaloupecká na dožití, pak zbourat				41	
11		čp.372	2041	Vítězslava Nováka	MDDM	MDDM					
12		čp.527	1772	Pražská	byty, provozovny	byty, provozovny - rezerva pro zdravotnictví					
13		čp.844	413	Jiráskova	večerka	pronájem					
14	2	čp.897	194/1	Riegerova	Multitec	SÚ, PČR	11 780		dotace		<i>podána žádost o dotaci na zateplení</i>
15	2		194/1			OSM, OID					
16	2		190/5, 190/4, 194/4		hala 1,2,5,6,7	VPS	1 000				rekonstrukce, vestavba šaten a kanceláře, EZS
17	1		194/5		hala 3	<i>VPS, připravuje se PD na rekonstrukci</i>	2 500				
18			190/2		hala 4	potencionálně separovaný odpad					
19		čp.1282	3227	Horova	koupaliště	<i>koupaliště, připravuje se koncesní řízení na nového provozovatele</i>					odhadovaný vnitřní dluh 15 mil.
20		čp.1283	4	V Podhájí	tesko u ZŠ	ponechat jako sklady MěÚ - časem reko do úrovně terénu - malá tělocvična ?	7 000			3	odhad podle plochy
21		čp.1570	2153/27	náměstí Svobody	DPS - byty, sál, provozovna	Nástaba - 7 malometrážních bytů (dotace)	9 000		dotace 4200	765	odhad podle plochy
22				Sokolovna	tělocvična	majetek Sokola, škola si pronajímá		500			nabídka z r. 2009
23				Nafukovací hala	nad hřištěm	společná investice Sokola a města	2 500				
24	1			Školka Pražská	školka	zatím prodloužit pronájem		640			
				<i>Školka Cukrovar</i>		<i>projekt nové školky pro 100 dětí - žádost o dotaci pro 50 dětí</i>	25 000		20 000		dotace
24		čp.1144		<i>Zdravotní středisko Pražská</i>	<i>poliklinika</i>	<i>pronajato MUDr. Mareš</i>				776	
25				náměstí Arnošta z Pardubic -	Základní škola	nutná rekonstrukce šaten	4 300				
						půdní vestavba, družina, kroužky	22 000				studie AI.T
						rekonstrukce tříd po PŠ na kmenové třídy	11 250				

Poř.č.	Priorita	ČP	č. parc.	Ulice	Stávající	Návrh	Náklady jednorázové	tis. Kč roční	Výnos jednorázový	tis.Kč roční
		Pozemky, lokality								
	1	Bendlova stezka				projekt cyklostezky z dotačního programu	8 750		dotace	
		Lom	3146/1	Riegrova		rezerva pro volnočasový areál				
		Vinice	3972			zetím neprodávat, rezerva pro bydlení				
		U benzinky	369/1			<i>část pozemku prodána na sportovní centrum</i>			3 800	
						<i>část pozemku pro novou školku</i>				
		Cukrovar	299/1			Projekt Cukrovar				
	1	Radlická	3841/24	Jeronymova	36147 m2	prodat			28 918	
		Radlická, Obora	3660/1	Dobročovická	14306 m2	rezerva nebo prodat				
		U hasičárny	2916	část pozemku	1100m2	<i>cvičiště hasičů</i>				
			2915/3							
			2915/4	lom za hasičárnou		<i>veřejný park</i>				
		Jatka	3681/2	naproti pneuservisu	1000 m2	prodat				
		Stará ČOV	3573/1	celý areál pod Homolkou		<i>pronajmuto ZKO Úvaly - kynologické cvičiště</i>				4
			4006/9	pod Sokolovnou		prodat Sokolu				

bez DPH

příslib pokrytí spoluúčasti s jiných (soukromých) zdrojů

ZÁPIS

z jednání Kontrolního výboru Zastupitelstva města Úvaly č. 2/2015 které se konalo v úterý 24.2.2015 od 18.00 hodin na MěÚ Úvaly

Přítomni: Jan Černý, Vojtěch Dvořáček, Václava Baumanová, Marek Šplíchal, Romana Komínková

Omluveni: Dagmar Weissgärber, Kateřina Škopilová Vlasová, Vladimír Šťastný, Eva Špačková

viz. prezenční listina v příloze

Program:

1. Úvod
2. Kontrola plnění usnesení
3. Rozdělení kontrol
4. Různé,závěr

1) Úvod

Jednání zahájil předseda výboru Ing. Černý, který přivítal přítomné a seznámil je z dnešním programem jednání.

2) Kontrola plnění usnesení

Usnesení KV 11/13 – trvá, termín 5/2015

(kontrolní zpráva – kontrola dodržování smluv IT, zpracuje V. Dvořáček)

Usnesení KV 2/14 - trvá, termín 5/2015

(kontrolní zpráva - kontrola plnění usnesení rady za rok 2013, zpracuje J.Černý, M.Šplíchal)

3) Rozdělení kontrol

Zastupitelstvo města na svém jednání dne 19.2.2015 schválilo plán práce kontrolního výboru na rok 2015:

- Kontrola plnění usnesení rady za rok 2014
- Kontrola plnění usnesení zastupitelstva za rok 2014
- Kontrola vyřizování stížností za rok 2014
- Kontrola vyřizování podnětů, návrhů a připomínek, podaných zastupiteli a občany na jednání zastupitelstva za rok 2014
- Kontrola formálního postupu při přidělování a čerpání finančních prostředků přidělených sportovním a zájmovým organizacím v roce 2014
- Kontrola nájemních smluv města, týkajících se bytů, pozemků a nebytových prostor

Proběhlo rozdělení provedení kontrol jednotlivým členům kontrolního výboru.

Usnesení KV 3/15

Kontrolní výbor ukládá Ing. Černému a Mgr. Špačkové provedení kontroly – kontrola plnění usnesení rady za rok 2014 (termín 9/2015)

Pro: 5

Proti: 0

Zdržel se: 0

Usnesení KV 4/15

Kontrolní výbor ukládá p. Šplíchalovi a pí. Škorpilové Vlasové provedení kontroly – kontrola plnění usnesení zastupitelstva za rok 2014 (termín 9/2015)

Pro: 5

Proti: 0

Zdržel se: 0

Usnesení KV 5/15

Kontrolní výbor

ukládá Mgr. Dvořáčkovi a pí. Weisgärber provedení kontroly – kontrola vyřizování stížností za rok 2014 (termín 5/2015)

Pro: 5

Proti: 0

Zdržel se: 0

Usnesení KV 6/15

Kontrolní výbor

ukládá Bc. Škorpilové Vlasové a p. Šťastnému provedení kontroly - kontrola vyřizování podnětů, návrhů a připomínek, podaných zastupiteli a občany na jednání zastupitelstva za rok 2014 (termín 5/2015)

Pro: 5

Proti: 0

Zdržel se: 0

Usnesení KV 7/15

Kontrolní výbor

ukládá Ing. Baumanové a Bc. Komínkové provedení kontroly formálního postupu při přidělování a čerpání finančních prostředků přidělených sportovním a zájmovým organizacím v roce 2014 (termín 5/2015)

Pro: 5

Proti: 0

Zdržel se: 0

Usnesení KV 8/15

Kontrolní výbor

ukládá Ing. Baumanové, Bc. Komínkové a Mgr. Špačkové provedení kontroly nájemních smluv města, týkajících se bytů, pozemků a nebytových prostor (termín 5/2015)

Pro: 5

Proti: 0

Zdržel se: 0

4) Různé, Závěr

Příští jednání KV bude svoláno pozvánkou na email.

V 18.30 hodin předseda výboru poděkoval přítomným za účast a jednání KV ukončil.

V Úvalech dne 24.2.2015

Zapsala: Jitka Hamouzová

.....
předseda KV Ing. Jan Černý

Projekty 2010 – 2015

Akce	Projektant	Číslo usnesení	Ze dne	Cena	Fáze projektu
Vodohospodářské investice města Úvaly	Hydroprojekt CZ	R35/010	25.2.2010	2 352 000,-s DPH	
Horní Úvalák, ul. Barákova	Hydroprojekt CZ	R-08/010	21.1.2010	457.380,- bez DPH	DPS
Rekonstrukce školní jídelny	KA Architekti s.r.o.	R-0182/01	13.7.2011	1 481 928,- vč. DPH	Akce realizována 2013 - ukončena
Průtah III/01214 Dodatek č. 2 - úsek č. 1 a 2	AFCity plan	R-0275/012 R-379/2013 R-15a/14	15.8.2012 9.10.2013 19.11.14	1.980.770 Kč včetně DPH	Úsek č. 1 – PD k UR Úsek č. 3 – DPS Investor Strž. kraj
Stavební úpravy a přístavba č.p.203 Smetanova ul.	KA architekti s.r.o.	R-0331/012	10.10.2012	539 040,- vč. DPH	Změna záměru, smlouva zrušena
Chodník podél silnice II/101ul.Klánov.Purkyň	Ing. Hocke	R-05/013	16.1.2013	118 500,- vč. DPH	PD k SP
Přeložka dešťové kanalizace v ul. Smetanova	Ing. Hocke	R-012/013	16.1.2013	272 250,- vč.DPH	Vybrán dodavatel, realizace 08- 09/2015
Rekonstrukce objektu čp.95	Inženýrské projekty	R-010/013	16.1.2013	594.420,- vč. DPH	Zateplení- vybrán dodavatel realizace 04- 09/2015,

					rekonstrukce – podána žádost o dotaci
Lávka přes potok Výmola u čp.65	AF -CityPlan	R-08/013	16.1.2013	91 000 bez DPH	Odstoupeno od objednávky – nedořešení majetkop. vztahů
Rekonstrukce čp.65 - PD	A.LT architekti	R-0127/2012	18.4.2012	396.000 Kč včetně DPH	Akce realizována 2013 - ukončena
Komunikace v Úvalech III,IV,VI,VII	Pontex	Z-056/013	25.4.2013	2 281 500,-bez DPH	Realizuje se – projednání DOSS
PD stavba mateřské školky vč. kuchyně	Domyjinak	R-302/2013	10.7.2013	690 000,- vč.DPH	Realizuje se, kolaudace 05/2015
Úvalák – část Kollárova	SwecoHydroprojekt	R-0192/013	15.5.2013	151.250,-vč. DPH	PD k UR
PD dílčí rekonstrukce haly č.3, Riegerova 897 Dodatek č.1 - měření radonu	RVA architects	R-61/2014 R-206/2014	12.2.2014 14.5.2014	240 185 vč.DPH 12 947 vč.DPH	Realizováno 2014
PD nám. Arnošta z Pardubic - regulace park. míst	Pontex	R-62/2014	12.2.2014	148 720 Kč bez DPH	PD k SP
PD na akci Bendlova cyklostezka	MRaS architekti	R-143/2014	9.4.2014	109 929,- vč. DPH	Realizace zrušena VZZM Z- 54/2014
Rekonstrukce mostu po povodni 2013	Pontex	R-204/2014	14.5.2014	39 930 vč.DPH	Dodavatel vybrán, realizace 04-

					08/2015
rekonstrukce objektu čp.105,Škvorecká - studie		R-17/2014	15.1.2014	18.150 Kč včetně DPH	Studie předána, bude provedeno VŘ na další stupně PD
PD na akci Zateplení objektu čp.897,Riegerova	Inženýrské projekty	R-358/14	17.9.2014	215 380 vč.DPH	Dodavatel vybrán, realizace 04-09/2015
Splašková kanal.-Horova ulice - studie	Sweco Hydroprojekt/Alternativa 2 –zpracoval Ing.Hála	R-318/2014	13.8.2014	18.000 Kč včetně DPH	Studie zpracována
PD rekonstrukce komunikace ul. Bulharská vč. odvodnění, VO a chodníku	Ing. Hocke	R-93a/14	15.12.14	423 500 vč.DPH	Zpracovává se
PD na akci Chodník v ul. Na Spojce,Úvaly	Ing. Hocke	R-103/15	24.2.15	94 380vč.DPH	Zpracovává se
PD na akci Oprava povrchu vozovky po pokládce dešťové kanal.v ul.Na Spojce	Ing. Hocke	R-102/15	24.2.15	68 970,-vč.DPH	Odevzdáno, předáno k nacenění Strabag
Odkanalizování ul.Horova zprac.PD	Ing.Hála	R-69/15	10.2.15	192 600vč.DPH	Zpracovává se
Rekonstrukce ul.P.Velikého,úsek Žižkova,B.Němcové - PD	Ing. Hocke	R-328/13	11.9.13	118 580,- vč.DPH	PD k SP
Zpracování PD Zateplení MŠ Kollárova	MRaS architekti	R-0388/12	21.11.2012	78 120,-vč.DPH	PD odevzdána, bude podána žádost o dotaci v 09/2015
PD Přeložka dešťové kanalizace ul. Na Spojce	Ing. Hocke	R-0209/11	27.7.2011	317 760,- vč.DPH	Realizuje se – Strabag (modernizace)

					trati)
Rekonstrukce komunikace ul.Kožíškova	Ing.Hocke	R-0162/11	1.6.2011	156 000,- vč.DPH	Stavba realizována v roce 2012
Rekonstrukce ul.Alešova,V.Novákova	Ing.Hocke	R-0345/12	30.10.12	115 200,- vč.DPH	Akce realizována 2014, Stavba ukončena
PD na provedení zpevněné plochy u ZŠ Úvaly	Pontex	R-244/14	4.6.14	179 951,- vč.DPH	Připraveno, nerealizováno
PD Regulace parkovacích ploch	Pontex	R-291/14 R-62/14	17.7.14 12.2.14	79 279,20 vč.DPH	Připraveno k realizaci
Zjednosměrnění ulic v Úvalech	Pontex			138 811,20vč.D PH	Připraveno k realizaci

Projektové dokumentace a studie za oddělení OSM

Název akce	Schváleno Usnesením č. a ze dne	Druh PD- ÚR, SP	Datum vyhotovení rozhodnutí	Poznámka
Rekonstrukce VO Glücksmannova, Šámalova	R – 150/2013 10.4.2013	ÚR	25.6.2014	Plánovaná realizace v koordinaci s ČEZ 04/2015
Rekonstrukce VO Wolkerova, Alešova	R – 150/2013 10.4.2013	ÚR	13.10.2014	Plánovaná realizace v r.2017-2018, jsou provedeny nové povrchy komunikací a chodníků v ul.Alešova, koordinace s ČEZ
Rekonstrukce VO Chorvatská, Pod Slovany	R – 150/2013 10.4.2013	ÚR	13.10.2014	Plánovaná realizace v koordinaci s ČEZ 04- 05/2015
Lokalita Výpustek – ul. Šafaříkova, Klostermannova, Dobrovského, Guth- Jarkovského, Tylova, Máchova, Grégrova		ÚR	20.8.2014	Případná realizace v koordinaci s ČEZ. ČEZ nyní řeší své stavební povolení na svoji stavbu nn.
Demolice vrátnice u objektu č.p. 897 Riegerova		SP	7.5.2012	Již neplatné stavební povolení
Zpracování projektové dokumentace „Stavební úpravy domu č.p.181, Škvorecká ul.“ – zateplení objektu	R - 121/2015 10.3.2015			Zadáno v 04/2015
Zpracování projektové dokumentace „Stavební úpravy domů č.p.1095,1096,ul. Kollárova“ – zateplení objektů	R – 120/2015 10.3.2015			Zadáno v 04/2015
Zpracování projektové dokumentace „Stavební úpravy domů č.p.1347,1346,ul.Prokopa Velikého“ – zateplení objektů	R – 119/2015 10.3.2015			Zadáno v 04/2015

Zpracování projektové dokumentace „Stavební úpravy domu č.p.75, Škvorecká ul.“ – zateplení objektu	R – 118/2015 10.3.2015			Zadáno v 04/2015
Legalizace MW stožáru – Nám. A. z Pardubic č.p.95, Úvaly	R – 494/2013 18.12.2013			Legalizace stožáru splněna /bez závad/
Legalizace MW stožáru – Škvorecká č.p.181, Úvaly	R – 494/2013 18.12.2013			Legalizace stožáru splněna /nutná výměna stožáru – bude řešeno s firmou ABAK s.r.o./
Legalizace MW stožáru – Riegerova č.p.897, Úvaly	R – 494/2013 18.12.2013			Legalizace stožáru splněna /nutná úprava uchycení stožáru – bude řešeno s firmou ABAK s.r.o./

Viktorová Blanka

Od: Nová Miroslava [nova@az-elektrostav.cz]
Odesláno: 19. března 2015 10:23
Komu: Viktorová Blanka
Předmět: odkup pozemku

Dobrý den,

V současné době nebude ČEZ Distribuce, a.s. pozemek 3133/2 v kú: Úvaly u Prahy odkupovat.

Název stavby: Úvaly- kvn, kTS, knn Mánesova- Jiráskova

Předem Vám děkuji za pochopení

S pozdravem

AZ Elektrostav, a.s.
Miroslava Nová
724 584 622
nova@az-elektrostav.cz
Bobnická 2020
288 01 Nymburk

Textem tohoto mailu podepisující neslibuje uzavřít ani neuzavírá za společnost AZ Elektrostav, a.s. jakoukoliv smlouvu. Každá smlouva, pokud bude uzavřena, musí mít výhradně písemnou formu.

Rozpočtové opatření 9/2014					
			2014 RO č.8	2014 RO č.9	
OdPa	Pol	Popis			
0000	1111	Daň z příjmu fyz. osob ze zav. čin	15 000 000	15 000 000	0,00
0000	1112	Daň z příjmu fyzických osob ze SVČ	1 300 000	1 540 000	240 000,00
0000	1121	Daň z příjmu právnických osob	14 000 000	15 830 000	1 830 000,00
0000	1211	Daň z přidané hodnoty	28 000 000	29 670 000	1 670 000,00
	1334	odvod za odnětí půdy	0	0	0,00
0000	1339	popl. za komunální odpad	4 000 000	4 000 000	0,00
0000	1341	popl. ze psů	260 000	260 000	0,00
0000	1343	Popl. za užívání veřej. prostranství	75 000	65 000	-10 000,00
0000	1344	popl. ze vstupného	3 000	3 000	0,00
0000	1345	popl. z ubytovací kapacity	10 000	36 000	26 000,00
0000	1347	Popl. za provoz. výh. hrací přístroj	0	0	0,00
0000	1348	Poplatek za zhodnocení pozemku	623 000	1 160 000	537 000,00
0000	1351	Ostatní popl. z činnosti (loterie)	1 000 000	1 348 000	348 000,00
0000	1361	Správní poplatky	1 200 000	1 648 000	448 000,00
0000	1511	Daň z nemovitosti	7 000 000	6 757 000	-243 000,00
					0,00
	2481	exekuce - Trojánková	899 000	899 000	0,00
	4116	Úřad práce ÚZ13234	66 000	144 000	78 000,00
0000	2420	Spátky půjček Sokol	100 000	130 000	30 000,00
0000	4111	Neinv dotace PAP	0	0	0,00
	4111	Volby			0,00
	4111	Neinv dotace -volby prezident			0,00
0000	4112	Neinvestiční přijaté dotace ze SR	7 068 600	7 068 600	0,00
0000	4121	Neinvestiční přijaté dotace od obcí	440 000	90 000	-350 000,00
	4116	MMR dotace povodň	0	0	0,00
	4122	Dotace hasiči povodně	0	0	0,00
	4116	Dotace CZch Point 85%	0	0	0,00
	4122	Dotace - bezpečnost na silnicích	0	0	0,00
	4222	Inv.DOTACE M5 3	0	0	0,00
0000	4116	Dotace -auto DPS	0	0	0,00
	4122	Dotace Hasiči	0	16 896	16 896,00
	4122	Dotace Městská knihovna	0	50 000	50 000,00
	4213	Dotace Hrad Skara	371 700	354 919	-16 781,00
0000	4122	Dotace-Obnova sochy Arnošta z Pardub	68 000	0	-68 000,00
	4122	Dotace Cesty v Úvalech	371 250	0	-371 250,00
	4216	DOTACE KANALIZACE	0	0	0,00
	4216	DOTACE auto hasiči	0	0	0,00
	4216	DOTACE zateplení čp.897	0	0	0,00
	4216	DOTACE zateplení čp.95	0	0	0,00
	4216	DOTACE VODA	9 699 670	0	-9 699 670,00
	4213	DOTACE - zasakovací pás	0	56 009	56 009,00
	4216	DOTACE - zasakovací pás	1 170 000	952 154	-217 846,00
	4213	DOTACE povodeň inv.	0	168 535	168 535,00
	4113	DOTACE povodeň neinv.	0	2 723	2 723,00
	4116	DOTACE povodeň nein.	0	46 283	46 283,00
	4216	DOTACE povodeň inv.	3 226 683	2 865 093	-361 590,00
	4216	DOTACE Č.P. 65	6 200 000	7 260 006	1 060 006,00
	4216	DOTACE RYBNÍKY	0	162 328	162 328,00
	4213	DOTACE RYBNÍKY	184 519	12 487	-172 032,00
	4211	Dotace ZS Úvaly - budova C	10 118 000	10 118 000	0,00
	4223	Dotace M5 Cukrovár	5 729 672	5 923 069	193 397,00
	4222	dotace parková zahrada č.18	0	0	0,00
	4213	dotace zeleň	0	0	0,00
	4116	pečovatelská sl. - příspěvek KÚ	948 000	948 000	0,00
	8115	rezerva z daně z nemovitosti	9 290 895	9 290 895	0,00
	8115	úspora - aukce na energie	900 000	900 000	0,00
	8115	financování z rezervy developera	2 000 000	2 000 000	0,00
					0,00
3631	3121	dary na dlouh.maj. VO Hodov	80 000	75 000	-5 000,00
2310	3121	dary na dlouh.maj.			0,00
2310	2132	vodovod - pronájem řadu	891 000	1 121 000	230 000,00
2321	2132	kanalizace - Pronájem čistírny	3 219 000	4 053 000	834 000,00
3113	2111	ZS - služby (byty)	23 000	50 000	27 000,00
3113	2132	ZS - nájem (byty)	154 000	162 000	8 000,00
3114	2111	služby	0	0	0,00
3114	2132	pronájem	0	0	0,00
3314	2111	knihovna - poplatky	50 000	72 000	22 000,00
3349	2111	Život Úval - inzerce	60 000	220 000	160 000,00
3399	2111	kultura	10 000	77 000	67 000,00
3399	2321	kultura - dary	20 000	26 300	6 300,00
3412	2132	Koupaliště - pronájem	69 500	20 000	-49 500,00
3429	2111	Tesko - služby	15 000	0	-15 000,00
3429	2132	Tesko - pronájem	6 000	3 300	-2 700,00
3744	2322	pojistné náhrady-povodně	0	0	0,00
3519	2111	zdrav. střed. - služby	0	0	0,00
3519	2132	zdrav. střed. - pronájem	775 800	775 800	0,00
3519	2322	Pojistná náhrada	0	0	0,00
3612	2111	byty - služby	1 240 000	1 700 000	460 000,00
3612	2132	byty - pronájem	3 460 000	3 040 000	-420 000,00
3612	3113	byty - prodej majetku	0	0	0,00
3612	2321	Neinv dary	0	0	0,00
3613	2111	nebytové služby	108 000	168 000	60 000,00
3613	2132	nebytové - pronájem	580 000	480 000	-100 000,00
3632	2111	hřbitov - služby	130 000	177 000	47 000,00
3631	2132	nájemné litodo		1 600	1 600,00
3633	2111	věcné břemeno	0	0	0,00
3722	2111	odpady - vratka za tříděný odpad	750 000	782 000	32 000,00
4351	2111	pečovatelská klienti	400 000	351 000	-49 000,00
5512	2111	hasiči - služby	4 000	19 000	15 000,00
5512	2322	pojistné náhrady	0	33 600	33 600,00
5512	2132	hasiči - nájem	24 000	24 000	0,00
5512	3113	prodej has.auta	0	0	0,00
6171	2321	přijaté neinv.dary	0	14 000	14 000,00
6171	2111	prodej dřeva z těžby	50 000	8 800	-41 200,00
6171	2111	vývěska, kopírování	50 000	10 000	-40 000,00
6310	2141	Příjmy z úroků	100 000	40 000	-60 000,00
6310	2210	Pokuta Hausdorf	0	0	0,00
6310	2210	Pokuta žp	0	42 000	42 000,00
6310	2211	Přijaté sankční platby	20 000	42 000	22 000,00
6409	2132	příjmy z pronájmu	0	5 000	5 000,00
6409	2322	pojistné náhrady-povodně	0	0	0,00
6409	3111	Příjmy z prodeje nemovitostí	11 000 000	11 067 520	67 520,00
6409	3129	věcná břemena	0	283 000	283 000,00
6409	2131	pronájem pozemků	12 000	66 000	54 000,00
	8122	úvěr na dofinancování investic města	11 901 028	11 901 028	0,00
	8115	rezerva z čerpání úvěru 2013	2 846 138	2 846 138	0,00
	8115	rezerva z prodeje VPS	3 546 680	3 546 680	0,00
	8115	rezerva z přebytku 2013	6 832 313	6 832 313	0,00
	8123	revolvingový úvěr	0	0	0,00
2321	2111	investiční příspěvky	0	0	0,00
		příspěvek(Slunečné terasy)	0	0	0,00
		příspěvek(Cábelá-Málek-Rábel)	0	0	0,00
		PRÍJMY CELKEM :	179 767 448	176 887 076	-2 880 372,00

Výdaje Roč.9/2014																						
Pol.	Popis	2014 RO č. 8	2014 RO č. 9	úroky	vš.pokl.	Volby do Parl.	Volby do VZZ	zastupitelé	správa	VPS	peč. sl.	MP	SCSA SEC	kronika	Knih.	ZU	kultura	Byty	DPS	Nebyty	Hasiči	Zdr.stř.
				6310	6409	6117	6115	6112	6171	3639	4351	5311/1	5311	3319	3314	3349	3399	3612	3612/77	3613	5512	3519
5011	Platy zaměstnanců	17 018 045	16 722 045					0	11 618 036	3 166 923	890 366	153 000		0	790 124				103 596			
5021	Ostatní osobní výdaje	865 514	1 630 937			96 976	99 447		957 000	109 514				12 000		54 000			114 000			53 000
5023	Odměny zastupitelům	1 443 500	1 443 500					1 443 500	0	0				0								
5024	Odstupné zastupitelé	420 000	420 000					420 000														
5029	Refundace	20 000	20 000																			20 000
5031	Sociální pojištění	4 834 515	4 912 772			5 444	5 433	360 875	3 142 759	819 109	222 592	39 780	0	3 000	197 531	13 500	0		54 399	0		13 250
5032	Zdravotní pojištění	1 739 435	1 764 605					129 915	1 131 753	294 879	80 733	13 770	0	1 080	71 111	4 860	0	0	19 584	0		4 770
5038	Ostatní pojistné	83 022	84 168		84 168																	
50xx		26 424 031	26 998 027		84 168	102 420	104 880	2 354 290	16 849 548	4 390 426	1 193 691	206 550	0	16 080	1 058 766	72 360	0	0	291 579	0	91 020	0
5178	Leasing	0	0																			
5132	Ochranné pomůcky	25 000	25 000							25 000												
5134	Prádlo, oděv, obuv	102 000	178 100							45 000	12 000	60 100	0									61 000
5136	Knihy, tisk	258 000	231 000					9 000	45 000					0	177 000							
5137	DHIM	517 000	999 400					65 000	240 000	120 000	1 500	27 400	0		60 000		15 500	82 000		22 000	10 000	30 000
5139	Materiál	2 548 000	1 358 655			1 680	2 575	47 000	585 000	440 000	30 000	11 400	0	4 000	10 000		25 000	10 000	15 000			30 000
5151	Voda	420 000	607 500						66 000	10 000					0				480 000	30 000		3 000
5153	Plyn	3 000 000	2 925 000						100 000	125 000					0				930 000	500 000		50 000
5154	Elektrická energie	1 390 160	1 153 160						80 000	40 000					100 000				300 000	210 000		28 000
5156	Pohonné hmoty	544 000	545 000						50 000	360 000	90 000	1 000	0									44 000
5161	Služby pošt	534 000	534 000						500 000						4 000	30 000						
5162	Telefony	470 000	457 500					42 000	287 000	25 000	8 000	4 000	0		11 500				60 000			12 000
5163	Pojištění+bank.popl.	596 000	648 000	90 000	540 000						12 000	0	0									6 000
5164	Nájemné	1 514 400	1 681 600		11 000										160 000		15 500	0		73 000		
5166	Právní služby	1 094 000	882 000						842 000													
5167	Skolení a vzdělávání	223 500	240 500					15 000	125 000	55 000	1 500	19 000	0									25 000
5168	Služby zpracování podkladů	203 100	233 100		98 400																	
5169	Nákup služeb	16 280 998	14 267 465	0	9 000	9 000	20 000	20 000	860 000	50 000	4 000	34 000	300 000	3 000	23 500	400 000	157 000	300 000	100 000	569 806	29 900	
5171	Opravy a udržování	8 104 519	6 136 639	0					83 000	210 000	49 000	0	0		0				820 725	500 000	350 000	17 100
5172	Programové vybavení	1 019 500	1 130 000						1 000 000		5 500	98 000	0		26 500							50 000
5173	Cestovné	29 000	34 074		74			7 000	15 000		1 000	11 000	0		0							
5175	Pohoštění	103 000	113 174			4 020	4 154	28 000	30 000		7 500	0	0		0							34 500
5179	Ostatní nákupy	20 000	20 000						20 000													
5193	Dopr. obslužnost	1 000 000	1 030 000																			
5194	Věcné dary	135 000	139 000					28 000	60 000		10 000	0	0				41 000					
5329	Neinvestiční příspěvek	405 000	305 000		305 000																	
5331	Neinvest. přísp. org.	5 539 000	5 134 000																			
5361	Nákup kolků	10 000	11 000						10 000			1 000										
5362	Platby daní a poplatků	50 000	1 967 000		1 910 000				52 000		5 000		0									0
5410	Sociální dávky	0	0																			
5492	Finanční dary	35 000	35 000					35 000														
5499	Převody vl. fondům	381 425	381 425		381 425																	
5222	příspěvky spolkům	726 471	726 471																			
5229	příspěvek-stacionář				100 000																	
5909	Ostatní výdaje-spolky	0	0																			
5909	Ostatní výdaje, rezerva	0	0		0																	
51-9xx		47 278 073	44 129 763	90 000	3 345 825	14 774	15 729	296 000	5 050 000	1 601 000	237 000	266 900	300 000	7 000	572 500	430 000	288 500	1 212 725	2 385 000	1 754 806	316 000	95 000
5141	Úroky	2 843 000	2 612 000	2 612 000																		
5XXX	Neinvest. výdaje	76 545 104	73 739 790	2 702 000	3 429 993	117 194	120 609	2 650 290	21 899 548	5 991 426	1 430 691	473 450	300 000	23 080	1 631 266	502 360	288 500	1 212 725	2 676 579	1 754 806	407 020	95 000
6111	Programové vybavení	140 000	140 000						140 000													
6121	Budovy, haly a stavby	60 222 578	57 380 173							120 000									45 000		500 000	
6121	Projektová dokumentace	7 423 097	6 111 962		0					250 000					0			0			0	
6122	Stroje a zařízení	249 000	50 000						50 000			0	0									
6123	Dopravní prostředky	150 000	349 000							150 000	199 000											0
6125	Výpočetní technika	100 000	100 000						100 000													
6129	HIM	0	0																			
6130	Pozemky	386 057	420 000		420 000																	
8115	Rezervy účelové	8 412 037	8 798 094								3 176 680											
8115	Rezervy na projekty 2014	13 231 575	16 890 057																			
6349	Investiční příspěvek-úvěr	1 500 000	1 500 000		1 500 000																	
6XXX	Investiční výdaje	91 814 344	91 739 286	0	1 920 000	0	0	0	290 000	3 696 680	199 000	0	0	0	0	0	0	0	45 000	500 000	0	0
8124	splátky jistin	11 408 000	11 408 000																			
8115	Financování -develop	0	0																			
XXXX	Výdaje celkem	179 767 448	176 887 076	2 702 000	5 349 993	117 194	120 609	2 650 290	22 189 548	9 688 106	1 629 691	473 450										

II. + III.																								
Tesko	Hřbitov	Koupal. + ZC	ZS	č.p. 65	MDDM	MS II	MS Cuk	MS III	Jíd. ZS	Jíd. MS	Uz.plán	VO	Silnice	Doprava	Vodovod	Kanalizace	Inž.sítě	Lesy	Popelnice	Odpady	Cer. skl.	Povodeň	Příroda	
3429	3632	3412	3113	3114	3421	3111/303	3111/306	3111/311	3141/309	3141/308-312	3635	3631	2212	2221	2310	2321/38	3633	1036	3722/1	3722/34	3729	3744	3749	
																				0				
			0	135 000																				
0	0	0	0	35 100	0	0			0	0	0	0	0	0	0	0	0	0	0	0	0	0	0	
0	0	0	0	12 150	0	0		0	0	0	0	0	0	0	0	0	0	0	0	0	0	0	0	
0	0	0	0	182 250	0	0		0	0	0	0	0	0	0	0	0	0	0	0	0	0	0	0	
																				0				
	15 000		264 000	32 000				15 000																
	25 000	2 000		35 000									50 000										20 000	
	7 000		0	10 000											1 500									
23 000		220 000	900 000	100 000									25 000		57 160									
		20 000	170 000	100 000																0				
				8 000																				
			600 000			640 000							86 100											
											40 000				0									
2 000	0	245 000	110 000	20 000	20 000	0	70 000		0	105 892	1 997 367	80 000		555 000	378 000	60 000	50 000	4 800 000	550 000	0	134 700	75 000		
	20 000	50 000	50 000	10 000	0	0	570 000	60 000	0			643 143		2 562 671	11 000	80 000								
				5 000																				
														1 030 000										
			2 520 000		369 000		1 530 000	595 000	120 000															
		726 471																						
25 000	67 000	1 263 471	4 614 000	320 000	389 000	640 000		2 185 000	655 000	120 000	145 892	1 997 367	884 243	1 030 000	3 176 331	389 000	140 000	50 000	4 800 000	550 000	0	184 700	95 000	
25 000	67 000	1 263 471	4 614 000	502 250	389 000	640 000		2 185 000	655 000	120 000	145 892	1 997 367	884 243	1 030 000	3 176 331	389 000	140 000	50 000	4 800 000	550 000	0	184 700	95 000	
	64 000		16 679 267	9 252 380			6 575 000	0	550 000		990 930	8 692 613		7 744 525		43 184						4 506 203	550 553	
			980 450				1 441 212	0	0		140 000	1 933 725		588 575	20 000	165 000						456 000		
																				0				
														0										
														5 621 414										
0	64 000	0	17 659 717	9 252 380	0	0	8 016 212	0	550 000	0	140 000	990 930	16 247 752	0	8 333 100	20 000	208 184	0	0	0	0	4 962 203	550 553	
25 000	131 000	1 263 471	22 273 717	9 754 630	389 000	640 000	8 016 212	2 185 000	1 205 000	120 000	285 892	2 988 297	17 131 995	1 030 000	11 509 431	409 000	348 184	50 000	4 800 000	550 000	0	5 146 903	645 553	

Sběr. dv.	Pošembeří	Cyklostezky	zeleň	Kontrolní součty	
3722/36	3329	2212/1	3745		
				16 722 045	-296 000,00
				1 630 937	765 423,00
				1 443 500	0,00
				420 000	0,00
				20 000	0,00
0	0		0	4 912 772	78 257,00
0	0		0	1 764 605	25 170,06
				84 168	1 146,60
0	0		0	26 998 027	573 996,66
				0	0,00
				25 000	0,00
				178 100	76 100,00
				231 000	-27 000,00
				999 400	482 400,00
				1 358 655	-1 189 345,00
				607 500	187 500,00
				2 925 000	-75 000,00
				1 153 160	-237 000,00
				545 000	1 000,00
				534 000	0,00
				457 500	-12 500,00
				648 000	52 000,00
				1 681 600	167 200,00
				882 000	-212 000,00
				240 500	17 000,00
				233 100	30 000,00
2 200 000	30 000			14 267 465	-2 013 533,00
				6 136 639	-1 967 880,00
				1 130 000	110 500,00
				34 074	5 074,00
				113 174	10 174,00
				20 000	0,00
				1 030 000	30 000,00
				139 000	4 000,00
				305 000	-100 000,00
				5 134 000	-405 000,00
				11 000	1 000,00
				1 967 000	1 917 000,00
				0	0,00
				0	0,00
				381 425	0,00
				726 471	0,00
				0	0,00
				0	0,00
2 200 000	30 000		0	44 229 763	-3 148 310,00
				2 612 000	-231 000,00
2 200 000	30 000		0	73 839 790	-2 805 313,34
				0	0,00
				140 000	0,00
	1 066 518			57 380 173	-2 842 405,00
		137 000		6 111 962	-1 311 135,00
				50 000	-199 000,00
				349 000	199 000,00
				100 000	0,00
				0	0,00
				420 000	33 943,00
				0	0,00
				8 798 094	386 057,00
				0	3 658 481,71
				1 500 000	0,00
0	1 066 518	137 000	0	74 849 229	-75 058,29
				0	0,00
				0	0,00
2 200 000	1 096 518	137 000	0	160 097 019	-2 880 371,63

Veřejnoprávní smlouva
uzavřená mezi městem Úvaly a obcí Dobročovice
k zajišťování činnosti podle zákona o obecní policii

Na základě usnesení Zastupitelstva města Úvaly č. X/2015 ze dne XX.X.2015 a usnesení obce Dobročovice č. XX/XX/2015 ze dne XX.XX.2015 uzavírají níže uvedené smluvní strany

Město Úvaly, IČO: 00240931

se sídlem Pražská 276, 25082, Úvaly
zastoupené Petrem Boreckým, starostou,
(zřizovatel Městské policie Úvaly)

a

Obec Dobročovice, IČO: 00662399

se sídlem Dobročovice 38, 250 82 Úvaly
zastoupené Marcelem Slováčkem, starostou

dle ustanovení § 3a zákona č. 553/1991 Sb., o obecní policii, ve znění pozdějších předpisů, tuto veřejnoprávní smlouvu:

I.

Předmět smlouvy

Na základě této smlouvy bude vykonávat Městská policie Úvaly úkoly obecní policie stanovené zákonem 553/1991 Sb., ve znění pozdějších předpisů, nebo zvláštním zákonem na území obce Zlatá, zejména při zajištění místních záležitostí veřejného pořádku v rámci působnosti obce.

II.

Rozsah úkolů

1. Výkon služby bude prováděn dle potřeb obce Dobročovice zpravidla dvoučlenou hlídkou Městské policie Úvaly, a to v rozsahu 43 hodin ročně.
2. Výkon služby zahrnuje:
 - Komplexní zajištění veřejného pořádku nepravidelnou hlídkovou činností.
 - Kontrolu bezpečností a plynulostí silničního provozu, měření projíždějících vozidel obcí, regulace dopravy v klidu.
 - Plnění úkolů obecní policie stanovených v § 2 zákona č. 553/1991 Sb., a zajišťování dodržování povinností plynoucích z obecně závazných předpisů obce.

- Zajišťování plnění úkolů plynoucích ze zvláštních právních předpisů (např. Krizový zákon, správní řád).
- Úkoly obecní policii zadává starosta obce Dobročovice prostřednictvím velitele Městské policie Úvaly.
- Město Úvaly se zavazuje, že do každého 10. desátého dne v měsíci předloží obci Dobročovice zprávu o činnosti Městské policie Úvaly na území obce Dobročovice za uplynulý kalendářní měsíc.
- Obec Dobročovice je oprávněna uveřejnit kontaktní telefonní číslo na službu městské policie. Město Úvaly se zavazuje zabezpečit nepřetržitý provoz kontaktního telefonního čísla, na které bude služba Městské policie Úvaly v pracovní době k zastížení.
- V případě, že obec Dobročovice bude provozovat kamerový systém, bude Městská policie Úvaly provádět vyhodnocování přenášených dat a záznamů z tohoto systému pro účely plnění úkolů Městské policie.
- Město Úvaly se zavazuje zajistit, že při zpracování a uchovávání dat a výstupů z kamerového systému obce Dobročovice budou dodržovány příslušné právní předpisy, zejména zákon č. 101/2000 Sb., o ochraně osobních údajů.
- Obec Dobročovice vydá strážníkům Městské policie Úvaly písemné zmocnění. Toto zmocnění, kterým bude strážník prokazovat oprávněnost výkonu pravomocí na území obce, je povinen mít při výkonu služby u sebe.
- Odpovědnost za škodu způsobenou strážníkem v souvislosti s plněním úkolů stanovených zákonem o obecní policii nebo zvláštním zákonem (§ 24 zákona o obecní policii) nese obec, která obecní policii zřídila, tedy město Úvaly.
- V případě potřeby plnění časově souběžných úkolů postupuje městská policie dle pořadí nahlášených incidentů, pokud velitel městské policie nerozhodne jinak z důvodu rozdílné závažnosti řešení situací.

III.

Způsob úhrady nákladů

1. Obec Dobročovice se zavazuje za plnění úkolů dle této smlouvy hradit městu Úvaly vzniklé náhrady v **celkové částce 30.100,- Kč (slovy: třicettisícsto korun českých) za kalendářní rok.** Dohodnutá částka pokrývá paušálně veškeré náklady (včetně cestovních výdajů) spojené s výkonem činnosti Městské policie Úvaly na území obce Dobročovice. V případě vyčerpání úhrady za plnění úkolů dle této smlouvy je možno dohodou stran rozsah hodin a služeb rozšířit. V tomto případě si strany sjednávají cenu služeb 350,- Kč á 1 hodina a 1 strážník.
2. Tato částka bude hrazena ve dvou splátkách po 15.050,- Kč vždy nejpozději k desátému dni měsíce června a prosince běžného kalendářního roku. Tyto částky budou poukazovány převodem na účet města Úvaly vedený u Konečnické banky č. 19-1524201/0100, variabilní symbol 5311, specifický symbol 662399.
3. V případě, že dojde k ukončení smlouvy výpovědí některé ze smluvních stran v průběhu kalendářního roku, bude částka uvedená v odstavci 1 tohoto článku poměrně zkrácena.
4. Podíl obce Dobročovice na příjmech z pokut uložených a vybraných Městskou policií Úvaly v jejím katastru bude odsouhlasen zastupitelstvem obce Dobročovice a radou města Úvaly.

IV.

Doba trvání smlouvy

1. Tato smlouva se uzavírá na dobu neurčitou.
2. Obě smluvní strany jsou oprávněny tuto smlouvu vypovědět kdykoli. Výpovědní lhůta činí 12 měsíců a počíná běžet 1. dnem kalendářního měsíce následujícího po doručení výpovědi. Výpověď se vyhotoví ve dvou stejnopisech. Smluvní strana, která obdržela výpověď, zašle Krajskému úřadu Středočeského kraje jeden stejnopis výpovědi s potvrzením data převzetí.
3. Městská policie Úvaly započne svoji činnost dle této smlouvy od 1.6.2015.

V.

Závěrečná ustanovení

1. Tuto smlouvu lze měnit jen po vzájemné dohodě obou smluvních stran, se souhlasem Krajského úřadu Středočeského kraje, a to písemnou dohodou ve smyslu ust. § 166 zákona č. 500/2004 Sb., správní řád, ve znění pozdějších předpisů, podepsanou oprávněnými zástupci obou stran.
2. Smluvní strany zveřejní tuto smlouvu bezodkladně po jejím uzavření na úředních deskách, svých obecních úřadů nejméně po dobu 15 dnů.
3. Přílohou k této smlouvě tvoří usnesení zastupitelstva města Úvaly, usnesení zastupitelstva obce Dobročovice o souhlasu s uzavřením této smlouvy a pravomocné rozhodnutí Krajského úřadu Středočeského kraje o udělení souhlasu k uzavření smlouvy.
4. Tato smlouva je vyhotovena ve třech stejnopisech s platností originálu, z nichž každá ze smluvních stran obdrží jedno vyhotovení a jedno vyhotovení obdrží Krajský úřad Středočeského kraje spolu s žádostí o souhlas s uzavřením této veřejnoprávní smlouvy.

V Úvalech dne.....

V Dobročovicích dne.....

Město Úvaly
Petr Borecký
starosta

Obec Dobročovice
Marcel Slováček
starosta