

# ZÁPIS

z 7. jednání

**Rady města Úvaly**

konané dne

**25. 5. 2021**



# ZÁPIS

7. jednání Rady města Úvaly,  
konané dne 25. 5. 2021 v 8:00 hod.

Zasedací místnost, MěÚ, Arnošta z Pardubic 95, Úvaly

**Přítomni:** Mgr. Petr Borecký, Ing. Alexis Kimbembe, Josef Polák, Ing. Ludmila Milerová, Miloslav Kolařík  
**Hosté:** Jana Tesařová, Jitka Hamouzová, Mgr. Petr Matura, Ing. Renata Stojecová, Ph.D., Jaroslav Špaček, JUDr. Patrik Šebesta, Ing. Jana Svatošová,  
**Ověřovatelé:** Mgr. Petr Borecký, Ing. Alexis Kimbembe,  
**Zapsal:** Monika Šimáňová

Za správnost odpovídá Jana Tesařová.

Starosta zahájil jednání v 8:00 hodin a poté přítomní schválili níže uvedený program.

## Schválený program:

Bod	Věc	Stav po jednání
1.	Zahájení	
2.	Schválení účetních závěrek školských příspěvkových organizací a Základní školy Úvaly za rok 2020	Schválen
3.	Návrh rozdělení hospodářských výsledků školských příspěvkových organizací A Základní školy Úvaly za rok 2020	Schválen
4.	Odpis nespotřebovaných potravin z důvodu uzavření mateřské školy Covid 19, úhrad stravného IZS děti	Schválen
5.	Nájemní smlouva - prodloužení byt TSMÚ Riegerova12	Schválen
6.	Nákup sekacího ramena za traktor pro Technické služby města Úvaly	Schválen
7.	Schválení veřejné zakázky na nákup svozového vozidla	Schválen
8.	Revokace usnesení Rady města Úvaly č.R-129/2021 ze dne 13.4.2021 Vyhodnocení otevřeného nadlimitního výběrového řízení na nákup služeb "Správa a údržba bytových domů města Úvaly"	Schválen
9.	Hodnocení otevřeného nadlimitního výběrového řízení na nákup služeb "Správa a údržba bytových domů města Úvaly"	Schválen
10.	Vyhlášení výběrového řízení "Rekonstrukce budovy A ZŠ Úvaly"	Schválen
11.	Předložení žádosti o dar obci z rozpočtu Středočeského kraje - Středočeského Fondu na podporu výsadby stromů	Schválen
12.	Vyhodnocení výběrového řízení na pořízení dopravního automobilu pro JSDH Úvaly	Schválen
13.	Záměr vybudování skateparku v Úvalech (plocha u fotbalového hřiště)	Schválen
14.	Workoutové hřiště v Úvalech na Slovanech na pozemku parc.č. 658 v k.ú. Úvaly (hřiště Slovany, vedle petanque)	Schválen
15.	Smlouva o uzavření smlouvy o zřízení služebnosti inženýrské sítě a smlouva o právu provést stavbu - vodovod propoj Radlické čtvrti	Schválen
16.	Smlouva o zřízení věcného břemene - GasNet, s.r.o., plynovodní přípojka k rodinnému domu č.p.2076, Hakenova ulice, Úvaly	Schválen



<b>Bod</b>	<b>Věc</b>	<b>Stav po jednání</b>
17.	Smlouva o smlouvě budoucí o zřízení věcného břemene - služebnosti a smlouva o právu provést stavbu č.IZ-12-6002403 akce: Úvaly-přel.kNN č.k.2936/1	Schválen
18.	Schválení dodavatele stavebních prací ve věci vydláždění dvora městského úřadu Úvaly objektu čp. 95, Arnošta z Pardubic	Schválen
19.	Zrušení usnesení rady města č. R-120/2020 ze dne 11.2.2020	Schválen
20.	Uzavření smlouvy o zřízení věcného břemene - služebnosti inženýrské sítě - pozemek parc. č.4463 a parc.č. 4464 v k.ú. Újezd nad Lesy - vedení vodovodu v rámci stavby "Dostavba a rekonstrukce vodovodní sítě Úvaly"	Schválen
21.	Vyhlášení výběrového řízení na služby na akci "Technický dozor investora na akci - Správu a údržbu bytových domů města Úvaly"	Schválen
22.	Žádost o povolení a umístění odkládací schránky České pošty na pozemku parcelní číslo 111, katastrální území Úvaly u Prahy	Stažen
23.	Žádost o umožnění trvalé instalace měřicího zařízení na měření čistoty ovzduší v Úvalech	Schválen
24.	Žádost na odkup Gastra vybavení	Schválen
25.	Žádost o snížení nájemného v městském bytě č.1 od paní I.J.	Schválen
26.	Schválení objednávky ve věci zajištění parkovacích míst v ulici Sovova u společnosti PORR a.s.	Schválen
27.	Žádost o vyjádření ke stavbě rodinného domu o 2 bytových jednotkách, na pozemku parc. č. 227, 228 a 229, k.ú. Úvaly u Prahy, na adrese 5.května, Úvaly	Schválen
28.	Žádost o vyjádření k Souboru staveb Náměstí Svobody Úvaly - tři samostatně stojící objekty A, B, objekty s více funkcemi, C bytový dům, včetně přípojek technické infrastruktury, na pozemcích parc. č. 2153/2, 2153/3 a 2153/4, k.ú. Úvaly u Prahy.	Schválen
29.	Jmenování vedoucího odboru investic a dopravy MěÚ Úvaly	Schválen
30.	Žádost o vyjádření k přístavbě rodinného domu, na pozemku parc. č. 2687/1, 2687/2 a 2687/3, k.ú. Úvaly u Prahy, na adrese Otokara Březiny 1874, 250 82 Úvaly	Schválen
31.	Žádost o vydání stanoviska k dělení pozemků na Vinici	Schválen
32.	Žádost o vyjádření k návrhu změny územního plánu ve zkráceném řízení, pro pozemek parc. č. 2609/7, k.ú. Úvaly u Prahy	Schválen
33.	Žádost o vyjádření ke stavebnímu záměru - změna užívání stavby části objektu (rodinného domu), na pozemku parc. č. 40, k.ú. Úvaly u Prahy, na adrese Arnošta z Pardubic 3, 250 8/2 Úvaly	Schválen
34.	Žádost o vyjádření ke stavebním úpravám rodinného domu, na pozemku parc. č. 1477, k.ú. Úvaly u Prahy, na adrese Prokopa Velikého 867, 250 82 Úvaly, spojené s nástavbou a přístavbou	Schválen
35.	Žádost o udělení výjimky z Opatření obecné povahy č. 1/2017 - Regulace výšky a průhlednosti oplocení	Schválen
36.	Žádost o předběžné vyjádření k vestavbě bytové jednotky do objektu na pozemku parc. č. 197/1, k.ú. Úvaly u Prahy, v ulici Riegerova, Úvaly	Schválen
37.	Žádost o udělení výjimky z Opatření obecné povahy č. 1/2017 - Regulace výšky a průhlednosti oplocení v zastavitelném území města Úvaly, vydané dne 5.9.2017	Schválen
38.	Investiční příspěvek ke stavebnímu záměru žadatele na stavbu rodinného domu na pozemku parc. č. 3841/131, k.ú. Úvaly u Prahy	Schválen

Bod	Věc	Stav po jednání
39.	Žádost o vyjádření ke stavbě garáže, na pozemku parc. č. 3841/204, k.ú. Úvaly u Prahy, na adrese Kališnická 2147, 250 82 Úvaly	Schválen
40.	Smlouva o postoupení práv a povinností ze smlouvy o spolupráci – činnost zahradníka městské zeleně	Schválen
41.	Oprava usnesení rady města č. R - 20/2021 ze dne 12.1.2021	Schválen
42.	Cenová nabídka na pořízení změny územního plánu sídelního útvaru Úvaly ve zkráceném postupu na pozemku parc.č. 3478/1 k.ú. Úvaly u Prahy (OC Pražská)	Stažen
43.	Smlouva o postoupení práv a povinností ze smlouvy o spolupráci - činnost arboristy městské zeleně	Schválen
44.	Dodatek č. 2 ke Smlouvě o nájmu pozemku a o podnájmu pozemků s Českým rybářským svazem, místní organizace Úvaly	Schválen
45.	Cyklistický závod "Velká cena města Úval 2021"	Schválen
46.	Rozdělení pozemků v majetku města Úvaly za účelem akce „Výmola, Úvaly, přírodě blízká protipovodňová opatření“.	Schválen
47.	Žádost o podporu zařazení lůžek sociální služby do Sítě sociálních služeb Středočeského kraje na rok 2022 - Clementas Mlékovice s.r.o.	Schválen
48.	Žádost o finanční příspěvek	Schválen
49.	Informace Mateřské školy Úvaly, Kollárova 1260, okr. Praha-východ - přehled finančních darů za rok 2020	Schválen
50.	Návrh na přidělení bytu v DPS Úvaly	Schválen
51.	Soudní spor k řešení pozemků parc.č. 3268/90, 3268/274 a 3268/273 všechny v k.ú. Úvaly u Prahy v lokalitě Horoušánky	Schválen

K jednotlivým bodům programu:

## 1. Zahájení

### Bod 2. Schválení účetních závěrek školských příspěvkových organizací a Základní školy Úvaly za rok 2020

Předkladatel: Jitka Hájková, vedoucí ekonomického odboru OE

Radě města Úvaly je dle vyhlášky MF č. 220/2016 Sb., vyhrazeno právo schvalovat účetní závěrku příspěvkových organizací zřízených městem sestavenou k 31.12.2020.

Základní škola Úvaly

Zůstatek běžného účtu k 31.12.2020 10 361 678,66 Kč, hospodářský výsledek za rok 2020 22 535,88 Kč.

Náklady za sledované období činily 81 812 091,04 Kč, výnosy za stejné období 81 834 626, 92 Kč.

Celkový příspěvek od zřizovatele činil 15 888 278,-Kč .

Nejvyšší náklady z příspěvku se hradí za služby, materiál a energie.

Mzdové a s nimi souvisejí náklady činily 61 052 906,- Kč, příspěvek ze státního rozpočtu

Městský dům dětí a mládeže Úvaly, příspěvková organizace

Hospodařila v roce 2020 s HV 29 140,73 Kč, zůstatek běžného účtu 2 611 304,74Kč, účtu FKSP 77 709,-- Kč.

Náklady za sledované období činily 7 770 069,63 Kč, výnosy za stejné období 7 799 210,36,- Kč.

Celkový příspěvek zřizovatele činil 550 000,- Kč. Příspěvek ze státního rozpočtu 5 657 952,-Kč.

Mateřská škola Úvaly, příspěvková organizace

Hospodařila v roce 2020 s HV 137 603,27 Kč. Zůstatek běžného účtu činil 4 437 191,56 Kč, účet FKSP 419 645,23Kč.

Náklady za sledované období činily 25 231 589,45 Kč, výnosy ve stejném období ve výši 25 369 192,72 Kč

Celkový příspěvek zřizovatele činil MŠ 2 400 000,- Kč, Jídelna 200 000,- Kč. Příspěvek SR 20 161 313,- Kč

Mzdové náklady i s povinným pojištěním jsou hrazeny ze státního rozpočtu.

Všechny výkazy účetní závěrky jsou přílohou k usnesení Rady města Úvaly.

Radě města se doporučuje schválit účetní závěrku všech výše uvedených příspěvkových organizací za rok 2020.

## **Usnesení č. R-193/2021**

### **Rada města Úvaly**

#### **I. schvaluje**

1. účetní závěrku za rok 2020 Základní škola Úvaly, IČO 00 874 717
2. účetní závěrku za rok 2020 Městský dům dětí a mládeže Úvaly, příspěvková organizace, IČO 43 754 791
3. účetní závěrku za rok 2020 Mateřská škola Úvaly, příspěvková organizace, IČO 70 994 412

#### **II. ukládá**

1. vedoucí ekonomického odboru OE
  1. zajistit realizaci tohoto usnesení

Termín: 30.6.2021

**Příloha č.1 k usnesení Rady města Úvaly-rozvaha MŠ**

**Příloha č.2 k usnesení Rady města Úvaly-příloha MŠ**

**Příloha č.3 k usnesení Rady města Úvaly-VZZ MŠ**

**Příloha č.4 k usnesení Rady města Úvaly-VZZ MDDM**

**Příloha č.5 k usnesení Rady města Úvaly-příloha MDDM**

**Příloha č.6 k usnesení Rady města Úvaly-rozvaha MDDM**

**Příloha č.7 k usnesení Rady města Úvaly-rozvaha ZŠ**

**Příloha č.8 k usnesení Rady města Úvaly-VZZ ZŠ**

**přijato, pro: 5, proti: 0, zdržel se: 0, mimo místnost: 0**

## **Bod 3. Návrh rozdělení hospodářských výsledků školských příspěvkových organizací A Základní školy Úvaly za rok 2020**

Předkladatel: Jitka Hájková, vedoucí ekonomického odboru OE

Ředitelé níže uvedených příspěvkových organizací zřizovaných městem Úvaly požádali o rozdělení HV za rok 2020.

Rozdělení hospodářského výsledku přímo navazuje na schválení účetní závěrky za rok 2020

Školské příspěvkové organizace hospodařily se ziskem za rok 2020

O rozdělení hospodářských výsledků bylo požádáno takto:

Základní škola Úvaly s hospodářským výsledkem 22 535,88 Kč

z toho návrh na rozdělení: rezervní fond 22 535,88 Kč

Mateřská škola Úvaly, příspěvková organizace s hospodářským výsledkem 137 603,27 Kč

návrh na rozdělení : fond investic a reprodukce majetku 137 603,27 Kč

Městský dům dětí a mládeže Úvaly, příspěvková organizace s hospodářským výsledkem 29 140,73 Kč

návrh na rozdělení: rezervní fond 29 140,73 Kč

Návrh je předkládán RM k doporučení ke schválení zastupitelstvu města.

## **Usnesení č. R-194/2021**

### **Rada města Úvaly**

#### I. doporučuje

schválit návrh rozdělení hospodářských výsledků níže uvedených příspěvkových organizací zřizovaných městem Úvaly takto:

Základní škola Úvaly

hospodářský výsledek za rok 2020 22 535,88 Kč

- do rezervního fondu 22 535,88 Kč

Mateřská škola Úvaly, příspěvková organizace

hospodářský výsledek za rok 2020 137 603, 27 Kč

- do fondu investic a reprodukce majetku 137 603,27 Kč

Městský dům dětí a mládeže Úvaly, příspěvková organizace

hospodářský výsledek za rok 2020 29 140,73 Kč

- do rezervního fondu 29 140,73Kč

#### II. ukládá

##### 1. vedoucí ekonomického odboru OE

1. zajistit realizaci tohoto usnesení

Termín: 24.6.2020

### **Příloha č.2 k usnesení Rady města Úvaly ZŠ Úvaly**

### **Příloha č.1k usnesení Rady města Úvaly - MŠ Kollárova**

### **Příloha č.3 k usnesení Rady města Úvaly - MDDM**

**přijato, pro: 5, proti: 0, zdržel se: 0, mimo místnost: 0**

## **Bod 4. Odpis nespotřebovaných potravin z důvodu uzavření mateřské školy Covid 19, úhrad stravného IZS dětí**

Předkladatel: Jitka Hájková, vedoucí ekonomického odboru OE

Ředitelka MŠ Kollárova Úvaly Jana Hájková žádá RM o odepsání potravin školní jídelny úhradu stravného za provoz pro děti IZS.

Důvodem neplánovaného uzavření MŠ v měsíci březen a duben z nařízení vlády ČR, nebylo možno spotřebovat nakoupené potraviny do otevření, tím došlo k ukončení termínu spotřeby. Potraviny nebyly vyhozeny , ale byly věnovány úvalskému domovu seniorů.

Jedná se o celkovou částku 2 827,32 Kč.

Dále p. ředitelka žádá RM , že v době uzavření mateřské školy z důvodu mimořádného opatření vlády bylo zajištěno školní stravování pro děti přijaté v rámci zajištění péče o děti zaměstnanců IZS a zaměstnance konající službu. Úhradu stravného dle vyjádření krajského úřadu zajišťuje zřizovatel.

Jedná se o částku 7 139,- Kč.

O tuto částku je nutno navýšit neinvestiční příspěvek mateřské školy v rozpočtovém opatření.

## **Usnesení č. R-195/2021**

### **Rada města Úvaly**

#### I. schvaluje

1. odepsání nespotřebovaných potravin z důvodu uzavření MŠ Úvaly z důvodu nařízení vlády ČR ve výši 2 827,32 Kč

2. navýšení neinvestičního příspěvku ve výši 7 139,-Kč z důvodu zajištění školního stravování pro děti přijaté v rámci zajištění péče o děti zaměstnanců IZS

II. ukládá

1. vedoucí ekonomického odboru OE
  1. zajistit realizaci tohoto usnesení

Termín: 30.6.2021

**Příloha č.1 k usnesení Rady města Úvaly-žádost o odpis potravin**

**přijato, pro: 5, proti: 0, zdržel se: 0, mimo místnost: 0**

**Bod 5. Nájemní smlouva - prodloužení byt TSMÚ Riegerova12**

Předkladatel: Jaroslav Špaček

Prodloužení poskytnutí služebního bytu pracovníkům TSMÚ paní S\*\*\*\*\* Š\*\*\*\*\*, která pro nás vykonává práci na HPP.

K 30. 6. 2021 končí nájemní smlouva na pronájem služebního bytu, který obývá současně nájemkyně paní Š\*\*\*\*\* a pan B\*\*\*\*\*. Oba velmi pečliví pracovníci TSMÚ s nadstandartním pracovním nasazením.

Přílohou je návrh nové smlouvy k odsouhlasení textu a pro následné uzavření nájemní smlouvy.

cena nájmu: 7.200,-Kč + 2.200,-Kč záloha na služby

**Usnesení č. R-196/2021**

**Rada města Úvaly**

I. schvaluje

prodloužení nájemní smlouvy mezi Technickými službami města Úvaly, příspěvkovou organizací a paní S\*\*\*\*\* Š\*\*\*\*\* na dobu určitou do 30.6.2022

II. ukládá

1. Jaroslavovi Špačkovi
  1. zajistit realizaci tohoto usnesení

Termín: 30.6.2021

**Příloha č.1 k usnesení Rady města Úvaly**

**přijato, pro: 5, proti: 0, zdržel se: 0, mimo místnost: 0**

**Bod 6. Nákup sekacího ramena za traktor pro Technické služby města Úvaly**

Předkladatel: Jaroslav Špaček

TSMÚ se starají o komunikace a přílehlou zeleň v celém katastru města a proto žádají o schválení nákupu příkopového ramena s mulčovací hlavou na údržbu škarp v katastru města a hlavy na údržbu stezek a živých plotů a keřů. Celková cena nákupu je 602tis.

Jedná se o zařízení: KWT 651 – předsazené rameno, proporcionální ovládání, včetně pracovní hlavice KW 125 výrobce Samasz

Nákup bude řešen podobně jako další technické vybavení a to financováním prostřednictvím úvěru. Smlouva bude předložena ke schválení radě města.

cena 499 000, 00 + nůžky 103 740,00 , celková cena 602 740,00 CZK

- 60 M splácení,
- akontace 0%
- nabídka s pravidelnými splátkami
- pojištění jednotlivých strojů v samostatných nabídkách
- varianta s profinancování DPH ve 3M splátce, varianta BEZ financování DPH
- poplatky spojené s úvěrem 0%

Technika bude využívána i ke komerčnímu účelu pro katastry okolních obcí a předpokládá se tím navýšení příjmů ze služeb poskytovaných okolním obcím a dále k větší efektivitě TSMÚ v rámci údržby zeleně v naší správě a katastru Úvaly.

Dopad na rozpočet: usnesení nemá vliv na rozpočet města. Financováno bude z rozpočtu a výnosů TSMÚ.

## **Usnesení č. R-197/2021**

### **Rada města Úvaly**

#### **I. schvaluje**

schvaluje nákup příkopového ramena a dvou hlavic SAMASZ v hodnotě 602tis bez DPH a uzavření smlouvy o financování z prostředků TSMÚ

#### **II. ukládá**

##### **1. Jaroslavovi Špačkovi**

1. zajistit realizaci tohoto usnesení

Termín: 30.6.2021

**Příloha č.1 k usnesení Rady města Úvaly - financování**

**Příloha č.2 k usnesení Rady města Úvaly- profinancování DPH**

**Příloha č.3 k usnesení Rady města Úvaly - Hlavice**

**Příloha č.4 k usnesení Rady města Úvaly - Rameno**

**přijato, pro: 5, proti: 0, zdržel se: 0, mimo místnost: 0**

## **Bod 7. Schválení veřejné zakázky na nákup svozového vozidla**

Předkladatel: Jaroslav Špaček

Radě města je předkládán materiál týkající se zveřejnění podlimitní veřejné zakázky na nákup svozového vozidla. Vzhledem ke skutečnosti, že Technické služby města Úvaly provozují odpadové hospodářství od 1. ledna 2017 a stávající svozová technika je za hranicí kapacit, je potřeba vybavit je potřebnou technikou. Časově nejnáročnější je dodání svozového auta, kde zajištění podvozku trvá cca 4-6 měsíce a nástavby cca 2 měsíce. Vyhlášení veřejné zakázky proběhne prostřednictvím portálu Vhodné uveřejnění, ideálně dne 26.5, nabídky bude možné zasílat do 20.6., následně proběhne hodnocení, smlouva s vybraným uchazečem bude podepsána ideálně v druhé polovině června. Termín předání svozového vozidla je 1. prosince 2021 - nebo dříve

Maximální celková cena včetně DPH je stanovena na 5,5 mil. Kč bez DPH, v rámci této ceny bude dodán podvozek, nástavba, automatický vyklápěč a příprava pro instalaci dynamického vážicího zařízení.

Svozové auto bude podobně jako plošina financováno prostřednictvím úvěru, smlouva bude předložena ke schválení Radě města.

Dopad na rozpočet: vozidlo je zahrnuto v rozpočtu města a schváleno na Zastupitelstvu města Úvaly

## **Usnesení č. R-198/2021**

### **Rada města Úvaly**

#### **I. souhlasí s**

1. vyhlášením podlimitní veřejné zakázky na nákup svozového vozidla pro Technické služby města Úvaly, příspěvková organizace
2. harmonogramem: vyhlášení veřejné zakázky proběhne prostřednictvím portálu „Vhodné uveřejnění“ dne 25.6.2021, nabídky bude možné zasílat do 20.6.2021, následně proběhne hodnocení, smlouva s vybraným uchazečem bude podepsána ideálně v druhé polovině června. Termín předání svozového vozidla je nejpozději 1. prosince 2021

#### **II. ukládá**

##### **1. Jaroslavovi Špačkovi**

1. zpracovat veškeré potřebné dokumenty tak, aby mohla být podlimitní veřejná zakázka vyhlášena dne 26. května 2021, s tím, že úvěrová smlouva bude schválena radou města

Termín: 31.8.2021

**Příloha č.1 k usnesení Rady města Úvaly\_výzva a zadávací dokumentace**

**přijato, pro: 5, proti: 0, zdržel se: 0, mimo místnost: 0**

## **Bod 8. Revokace usnesení Rady města Úvaly č.R-129/2021 ze dne 13.4.2021 Vyhodnocení otevřeného nadlimitního výběrového řízení na nákup služeb "Správa a údržba bytových domů města Úvaly"**

Předkladatel: Jana Svatošová, projektový manažer

Na základě usnesení RM R-550/2020 ze dne 24. 11. 2020 bylo vyhlášeno výběrové řízení na "Správu a údržbu bytových domů města Úvaly". Předmětem zakázky je správa a údržba objektů Kollárova č.p. 1095 a č.p. 1096, Prokopa Velikého č.p. 1346 a č.p. 1347, Škvorecká č.p. 75 a Škvorecká č.p. 181.

Zadávací dokumentace byla zveřejněna dne 25. 2. 2021 na profilu města, termín pro předkládání nabídek byl stanoven na 26. 3. 2021 10hodin. Téhož dne proběhlo otevírání nabídek. Podána byla jedna nabídka dodavatele:

BBP Stavby s.r.o., Korunovační 103/6, Bubeneč, 170 00 Praha 7, IČO 03875199 s nabídkovou cenou 28 959 451,92 Kč bez DPH za poskytnutí stavebních prací a 11 358 450 bez DPH za správu nemovitostí.

Dne 30. 3. 2021 se sešla hodnotící komise, která vzhledem ke skutečnosti, že nabídku podal jediný účastník, provedla v souladu se zákonem pouze posouzení splnění podmínek v zadávacím řízení. Komise dospěla k závěru, že dodavatel splňuje zadávací podmínky, konstatovala, že nabídka není mimořádně nízká, a doporučuje zadavateli s firmou BBP Stavby s.r.o. uzavřít smlouvu.

Celková částka za služby bude rozpočítána do 15ti let, roční náklady ve výši cca 3,25 mil. Kč budou hrazeny z nájemného, které se ročně pohybuje kolem 3,3 mil. Kč. Nutno zohlednit v RO 2021 a jednotlivých rozpočtech dalších let.

V souladu s výše uvedeným RM usnesením č. R-129/2021 ze dne 13.4.2021 souhlasila s uzavřením smlouvy o dílo na stavební práce ve výši 28 959 451,92 Kč bez DPH a smlouvy o technické správě ve výši 11 358 450 bez DPH s vybraným dodavatelem BBP Stavby s.r.o., Korunovační 103/6, Bubeneč, 170 00 Praha 7, IČO 03875199 a zajištěním bankovního úvěru dodavatele formou Oznámení o postoupení pohledávek, jímž se vybraný dodavatel zavazuje v případě finančních nesnází přenechat své pohledávky vůči městu bance jako poskytovateli úvěru, která akci financuje. Dále pověřila Mgr. Petra Boreckého, starostu podpisem smlouvy o dílo, smlouvy o technické správě a oznámením o postoupení pohledávek.

Při kompletaci výše uvedených smluv před podpisem bylo zjištěno, že zhotovitel neoceníl kompletní rozpočet, konkrétně výměna zdroje tepla v plynové kotelně bytového domu v ulici Prokopa Velikého čp. 1346. Z tohoto důvodu je nutné, aby RM pověřila komisi k novému posouzení podané cenové nabídky.

Z výše uvedeného důvodu je nutné zrušit původní usnesení č. R-129/2021 ze dne 13.4.2021 o výběru dodavatele.

### **Usnesení č. R-199/2021**

#### **Rada města Úvaly**

##### **I. ruší**

usnesení č. R-129/2021 ze dne 13.4.2021 ve znění:

##### **I. bere na vědomí**

závěry hodnotící komise veřejné zakázky výběrové řízení na "Správu a údržbu bytových domů města Úvaly", jejímž předmětem je správa a údržba objektů Kollárova č.p. 1095 a č.p. 1096, Prokopa Velikého č.p. 1346 a č.p. 1347, Škvorecká č.p. 75 a Škvorecká č.p. 181

##### **II. souhlasí s**

1. uzavřením smlouvy o dílo na stavební práce ve výši 28 959 451,92 Kč bez DPH a smlouvy o technické správě ve výši 11 358 450 bez DPH s vybraným dodavatelem BBP Stavby s.r.o., Korunovační 103/6, Bubeneč, 170 00 Praha 7, IČO 03875199

2. zajištěním bankovního úvěru dodavatele formou Oznámení o postoupení pohledávek, jímž se vybraný dodavatel zavazuje v případě finančních nesnází přenechat své pohledávky vůči městu bance jako poskytovateli úvěru, která akci financuje

##### **III. pověřuje**

1. Mgr. Petra Boreckého, starostu

1. podpisem smlouvy o dílo, smlouvy o technické správě a oznámením o postoupení pohledávek

##### **IV. ukládá**

1. Mgr. Petrovi Maturovi, vedoucímu odboru investic a dopravy OID

1. zajistit realizaci tohoto usnesení

**přijato, pro: 5, proti: 0, zdržel se: 0, mimo místnost: 0**

## **Bod 9. Hodnocení otevřeného nadlimitního výběrového řízení na nákup služeb "Správa a údržba bytových domů města Úvaly"**

Předkladatel: Jana Svatošová, projektový manažer

Na základě usnesení RM č. R-550/2020 ze dne 24. 11. 2020 bylo vyhlášeno výběrové řízení na "Správu a údržbu bytových domů města Úvaly". Předmětem zakázky je správa a údržba objektů Kollárova č.p. 1095 a č.p. 1096, Prokopa Velikého č.p. 1346 a č.p. 1347, Škvorecká č.p. 75 a Škvorecká č.p. 181.

Zadávací dokumentace byla zveřejněna dne 25. 2. 2021 na profilu města, termín pro předkládání nabídek byl stanoven na 26. 3. 2021 do 10 hodin. Téhož dne proběhlo otevírání nabídek. Podána byla jedna nabídka dodavatele:

BBP Stavby s.r.o., Korunovační 103/6, Bubeneč, 170 00 Praha 7, IČO 03875199 s nabídkovou cenou 28 959 451,92 Kč bez DPH za poskytnutí stavebních prací a 11 358 450 bez DPH za správu nemovitostí.

Dne 30. 3. 2021 se sešla hodnotící komise, která vzhledem ke skutečnosti, že nabídku podal jediný účastník, provedla v souladu se zákonem pouze posouzení splnění podmínek v zadávacím řízení. Komise dospěla k závěru, že dodavatel splňuje zadávací podmínky, konstatovala, že nabídka není mimořádně nízká, a doporučuje zadavateli s firmou BBP Stavby s.r.o. uzavřít smlouvu.

Celková částka za služby bude rozpočítána do 15ti let, roční náklady ve výši cca 3,25 mil. Kč budou hrazeny z nájemného, které se ročně pohybuje kolem 3,3 mil. Kč. Nutno zohlednit v RO 2021 a jednotlivých rozpočtech dalších let.

V souladu s výše uvedeným RM usnesením č. R-129/2021 ze dne 13.4.2021 souhlasila s uzavřením smlouvy o dílo na stavební práce ve výši 28 959 451,92 Kč bez DPH a smlouvy o technické správě ve výši 11 358 450 bez DPH s vybraným dodavatelem BBP Stavby s.r.o., Korunovační 103/6, Bubeneč, 170 00 Praha 7, IČO 03875199 a zajištěním bankovního úvěru dodavatele formou Ozámení o postoupení pohledávek, jímž se vybraný dodavatel zavazuje v případě finančních nesází přenechat své pohledávky vůči městu bance jako poskytovateli úvěru, která akci financuje. Dále pověřila Mgr. Petra Boreckého, starostu podpisem smlouvy o dílo, smlouvy o technické správě a ozámením o postoupení pohledávek.

Při kompletaci výše uvedených smluv před podpisem bylo zjištěno, že zhotovitel neoceníl kompletní rozpočet, konkrétně výměna zdroje tepla v plynové kotelně bytového domu v ulici Prokopa Velikého čp. 1346. Z tohoto důvodu je nutné, aby RM pověřila komisi k novému posouzení podané cenové nabídky.

### **Usnesení č. R-200/2021**

#### **Rada města Úvaly**

##### **I. bere na vědomí**

zjištěnou skutečnost ve věci podané cenové nabídky veřejné zakázky výběrové řízení na "Správu a údržbu bytových domů města Úvaly", jejímž předmětem je správa a údržba objektů Kollárova č.p. 1095 a č.p. 1096, Prokopa Velikého č.p. 1346 a č.p. 1347, Škvorecká č.p. 75 a Škvorecká č.p. 181 od společnosti BBP Stavby s.r.o., Korunovační 103/6, Bubeneč, 170 00 Praha 7, IČO 03875199

##### **II. pověřuje**

Komisi pro otevření, posouzení a hodnocení nabídek jmenovanou usnesením RM č. R-550/2020 ze dne 24.11.2020 k novému posouzení cenové nabídky veřejné zakázky výběrové řízení na "Správu a údržbu bytových domů města Úvaly", jejímž předmětem je správa a údržba objektů Kollárova č.p. 1095 a č.p. 1096, Prokopa Velikého č.p. 1346 a č.p. 1347, Škvorecká č.p. 75 a Škvorecká č.p. 181 od společnosti BBP Stavby s.r.o., Korunovační 103/6, Bubeneč, 170 00 Praha 7, IČO 03875199

##### **III. ukládá**

###### **1. Ing. Janě Svatošové, projektové manažerce**

1. zajistit realizaci tohoto usnesení

Termín: 31.7.2021

**přijato, pro: 5, proti: 0, zdržel se: 0, mimo místnost: 0**



## **Bod 10. Vyhlášení výběrového řízení "Rekonstrukce budovy A ZŠ Úvaly"**

Předkladatel: Jana Svatošová, projektový manažer

Dne 24. 2. 2021 byl v rámci výzvy programu Rekonstrukce a přestavba veřejných budov (MMR) předložen projekt na rekonstrukci budovy A ZŠ Úvaly. V rámci programu je možné získat dotaci až 70% uznatelných nákladů, horní limit dotace na jednu akci činí 20 mil. Kč, předpokládaná výše nákladů je 28,5 mil. Kč. Žádost je podána městem (dotační titul není určen pro jiné subjekty), náklady budou škole přefakturovány. V rámci projektu mají být vyměněna okna, proběhne rekonstrukce fasády, rekonstrukce podlah, bude provedena výměna elektroinstalace a rozvodů datových kabelů, repase interiérových dveří a výmalba. V současné době není znám výsledek vyhodnocení žádosti. Vzhledem k omezenému termínu realizace v prázdninových dnech je nezbytné zadání zakázky zveřejnit ještě v květnu, aby bylo možné do září provést první etapu elektroinstalačních prací. Podklady pro zadávací řízení připravil Ing. arch. M. Hofman. Zakázka bude zveřejněna na profilu města (vhodneuvverejneni.cz).

Administraci veřejné zakázky provede Mgr. Klára Zábrodská na základě Rámcové smlouvy za cenu 85 000 bez DPH. Náklady na VŘ budou přefakturovány ZŠ.

### **Usnesení č. R-201/2021**

#### **Rada města Úvaly**

##### **I. souhlasí s**

vyhlášením veřejné zakázky "Rekonstrukce budovy A ZŠ Úvaly". Předmětem zakázky má být vyměněna okna, rekonstrukce fasády, rekonstrukce podlah, bude provedena výměna elektroinstalace a rozvodů datových kabelů, repase interiérových dveří a výmalba. Vzhledem k předpokládané výši nákladů 28,5 mil. Kč bude tato podlimitní veřejná zakázka zveřejněna na profilu zadavatele

##### **II. jmenuje**

komisi pro otevírání nabídek:

Ing. J. Svatošová, Mgr. K. Zábrodská

komisi pro hodnocení nabídek:

Ing. arch. M. Hofman, Mgr. Lukáš Kunc, Alexis Kimbembe, Ing. arch. D. Kraus, Anežka Růžičková

##### **III. pověřuje**

###### **1. Ing. Janu Svatošovou, projektovou manažerku**

- aby ve spolupráci s advokátní kanceláří Zábrodská zajistila realizaci tohoto usnesení

Termín: 31.7.2021

**přijato, pro: 5, proti: 0, zdržel se: 0, mimo místnost: 0**

## **Bod 11. Předložení žádosti o dar obci z rozpočtu Středočeského kraje - Středočeského Fondu na podporu výsadby stromů**

Předkladatel: Jana Svatošová, projektový manažer

Středočeský kraj vyhlásil Pravidla pro poskytování daru ze Středočeského Fondu na podporu výsadby stromů. Dar lze poskytnout obci na nezpůsobilé výdaje projektu, který byl spolufinancován z jiných veřejných zdrojů. V případě města Úvaly se jedná o projekt podpořený ze Státního fondu životního prostředí v rámci Národního programu Životní prostředí - výzva č. 9/2019 - Zelené Úvaly. Maximální výše požadovaného a poskytnutého daru je určena násobkem počtu vysazených stromů v rámci projektu a částky 1 500 Kč na 1 vysazený strom. V rámci projektu Zelené Úvaly bylo vysazeno 40 stromů, tudíž předpokládaná žádost o dar z fondu na podporu výsadby stromů bude 60 000,- Kč,

### **Usnesení č. R-202/2021**

#### **Rada města Úvaly**

##### **I. souhlasí s**

podáním žádosti o dar ze Středočeského kraje, a to ze Středočeského fondu na podporu výsadby stromů. Město Úvaly v rámci programu SFŽP 9/2019 vysadilo 40 stromů a může nyní získat i finanční dar ve výši 1 500 Kč/vysazený kus, tedy celkem 60 000,- Kč

##### **II. prohlašuje, že**

vlastní zdroje na financování již byly zajištěny z rozpočtu města

##### **III. ukládá**

1. Ing. Janě Svatošové, projektové manažerce

1. realizací tohoto usnesení

Termín: 31.7.2021

**přijato, pro: 5, proti: 0, zdržel se: 0, mimo místnost: 0**

## **Bod 12. Vyhodnocení výběrového řízení na pořízení dopravního automobilu pro JSDH Úvaly**

Předkladatel: Jana Svatošová, projektový manažer

Dne 16. 3. 2021 bylo usnesením R- 90/2021 schváleno vyhlášení výběrového řízení na pořízení dopravního automobilu pro JSDH Úvaly. Dne 28. 4. 2021 se sešla hodnotící komise, která posuzovala předložené nabídky:

1) Progres servis Sibřina, spol. s.r.o., Masojedy 59, Český Brod, 282 01, IČO 00549142, nabídková cena 1 070 420,- Kč bez DPH

2) Vesta Auto Corson s.r.o., Mělnická 584/10, 150 00 Praha 5 - Malá Strana, IČO: 27120457, nabídková cena 963 436,- Kč bez DPH

Komise dle hodnotícího kritéria ekonomická výhodnost - nejnižší nabídková cena doporučuje zadavateli pro plnění vybrat uchazeče Vesta Auto Corson s.r.o., Mělnická 584/10, 150 00 Praha 5 - Malá Strana, IČO: 27120457.

Na tuto akci město obdrželo příslib dotace od GŘ HZS ČR ve výši 450 000 Kč, dále existuje možnost získání dotace ve výši až 300 000 Kč na kofinancování pořizovacích nákladů od Středočeského kraje.

### **Usnesení č. R-203/2021**

#### **Rada města Úvaly**

I. bere na vědomí

závěry hodnotící komise veřejné zakázky "Úvaly - dopravní automobil"

II. souhlasí s

uzavřením kupní smlouvy na dodání dopravního automobilu pro JSDH Úvaly s dodavatelem Vesta Auto Corson s.r.o., Mělnická 584/10, 150 00 Praha 5 - Malá Strana, IČO: 27120457, nabídková cena 963 436,- Kč bez DPH

III. pověřuje

1. Mgr. Petra Boreckého, starostu

1. podpisem kupní smlouvy

IV. ukládá

1. Jitce Hamouzové, vedoucí odboru správního OSPR

1. zajistit realizaci tohoto usnesení

Termín: 30.6.2021

### **Příloha č.1 k usnesení RM - Kupní smlouva**

**přijato, pro: 5, proti: 0, zdržel se: 0, mimo místnost: 0**

## **Bod 13. Záměr vybudování skateparku v Úvalech (plocha u fotbalového hřiště)**

Předkladatel: Petr Matura, vedoucí odboru investic a dopravy OID

Vedení města má záměr vybudovat skatepark (plocha u fotbalového hřiště) v Úvalech. Odbor investic a dopravy předjednal podmínky a požadavky stavebního úřadu: hřiště lze umístit na územní rozhodnutí. Je nutné zajistit zpracování projektové dokumentace a vyjádření DOSS (hygiena, odbor životního prostředí Brandýs nad Labem, odbor územního rozvoje MěÚ Brandýs nad Labem, odbor životního prostředí MěÚ Úvaly a odbor investic a dopravy MěÚ Úvaly).

Odbor investic a dopravy zajistí zpracování PD + vyřízení územního rozhodnutí na tuto stavbu v souladu s vnitřní směrnici č. 1/2016 o zadávání veřejných zakázek malého rozsahu.

Úvalská firma eTruhlárna, s.r.o. nabídla vybudování skateparku za celkovou částku ve výši 765.846,75 Kč vč. DPH, s tím, že 500.000,- Kč zafinancuje jako sponzorský dar městu. TSÚ p.o. zajistí zemní práce a přípravu betonové desky.

Dopad na rozpočet: realizace skateparku 265.846,75 Kč + náklady na vybudování desky z kapitoly 3412-1/6121

## Usnesení č. R-204/2021

### Rada města Úvaly

#### I. souhlasí se

1. záměrem vybudovat skatepark (plocha u fotbalového hřiště) v ul. Klánovická, Úvaly
2. zpracováním projektové dokumentace a získání územního rozhodnutí na stavbu skateparku

#### II. ukládá

##### 1. vedoucímu odboru investic a dopravy OID

1. ve spolupráci s právním zástupcem města zpracovat příslušnou smlouvu na realizaci včetně započtení příspěvku
2. zajistit realizaci tohoto usnesení

Termín: 30.6.2021

### Příloha č.1 k usnesení Rady města Úvaly-vizualizace skatepark

### Příloha č.2 k usnesení Rady města Úvaly-cenová nabídka

**přijato, pro: 5, proti: 0, zdržel se: 0, mimo místnost: 0**

## **Bod 14. Workoutové hřiště v Úvalech na Slovanech na pozemku parc.č. 658 v k.ú. Úvaly (hřiště Slovany, vedle petanque)**

Předkladatel: Petr Matura, vedoucí odboru investic a dopravy OID

Na základě požadavku vedení města Úvaly odbor investic a dopravy poptal zhotovitele workoutových hřišť ohledně cenové nabídky na realizaci hřiště.

Enuma Elis s.r.o., divize RVL13.COM, se sídlem Lannova 2061, 110 00 Praha - nabízejí sestavu URUK 117 - plocha deska 117 m<sup>2</sup>, 9 x 13, počet stanovišť 30+.

Reference - workoutové hřiště v Českém Brodě, Dolní Počernice, Benešov

Cenová nabídka včetně sestavy prvků, montáže a dopadové plochy (litý povrch) činí 537.390,- Kč bez DPH (650.241,- Kč vč. DPH) + TSÚ, p.o. udělají zemní práce a přípravu betonové desky ve výši 126.648,- Kč bez DPH (153.244,- Kč vč. DPH) - cena celkem 803.485,90 Kč vč. DPH

Bonita Group Service s.r.o., Drásov 583, 664 24 Drásov - nabízejí street workoutovou sestavu + jednotlivé prvky (stejný počet stanovišť), nabízejí do povrchu vytvořit 2D prvky - erb města, skákacího panáka, člunkový běh.

Reference - workoutové hřiště v Slušticích, Jenštejn, Praha 15, Veronské náměstí

Cenová nabídka včetně sestavy prvků, montáže a dopadové plochy (litý povrch) činí 602.915,- Kč bez DPH (729.527,- Kč vč. DPH) + TSÚ, p.o. udělají zemní práce a přípravu betonové desky ve výši 126.648,- Kč bez DPH (153.244,- Kč vč. DPH) - cena celkem 882.771 Kč vč. DPH

Na základě konzultace stavebního úřadu je nejdříve nutné zpracovat na workoutové hřiště projektovou dokumentaci a zajistit vydání územního rozhodnutí. Odbor investic a dopravy zajistí v souladu s vnitřní směrnicí č. 1 /2016 o zadávání veřejných zakázek malého rozsahu.

Dopad na rozpočet: 803.485,90 Kč vč. DPH z kapitoly 3412 - 6121 - nutno zajistit v RO č.3

## Usnesení č. R-205/2021

### Rada města Úvaly

#### I. souhlasí s

realizací workoutového hřiště na Slovanech, na pozemku parc.č. 658 v k.ú. Úvaly (hřiště Slovany, vedle petanque) u společnosti RVL13.COM, se sídlem Lannova 2061, 110 00 Praha 1 po získání územního rozhodnutí na toto hřiště. Cenová nabídka činí 537.390,- Kč bez DPH (650.241,- Kč vč. DPH), hrazeno z kapitoly 3412-1/6121

#### II. souhlasí se

zajištěním projektové dokumentace k územnímu řízení na workoutového hřiště a vydání územního rozhodnutí na tuto stavbu

#### III. ukládá

##### 1. vedoucímu odboru investic a dopravy OID

1. zajistit realizaci tohoto usnesení

Termín: 31.7.2021

**Příloha č.1 k usnesení Rady města Úvaly-RVL nabídka**

**Příloha č.2 k usnesení Rady města Úvaly-Bonita nabídka**

**Příloha č.3 k usnesení Rady města Úvaly-TSÚ nabídka**

**přijato, pro: 5, proti: 0, zdržel se: 0, mimo místnost: 0**

## **Bod 15. Smlouva o uzavření smlouvy o zřízení služebnosti inženýrské sítě a smlouva o právu provést stavbu - vodovod propoj Radlické čtvrti**

Předkladatel: Petr Matura, vedoucí odboru investic a dopravy OID

Odbor investic a dopravy předkládá radě města ke schválení Smlouvu o uzavření smlouvy o zřízení služebnosti inženýrské sítě a smlouvu o právu provést stavbu - vodovod propoj Radlické čtvrti mezi městem Úvaly, se sídlem Arnošta z Pardubic 95, Úvaly (budoucí oprávněný) a společností HORKA stavební, spol. s r.o., se sídlem Na Vyhlídce 47, Příšimasy (budoucí povinný) na pozemky parc.č. 3608/7 a 3607/4 v k.ú. Úvaly. Jedná se o plánovaný záměr propojit vodovod Úvaly s lokalitou Radlická čtvrť. Smlouva bude bezúplatná. Zpracování projektové dokumentace akcí Propoj vodovodu v Radlické čtvrti je objednáno u firmy PPU spol. s.r.o., Vyžlovská 2243/36, 100 00 Praha 10.

**Usnesení č. R-206/2021**

**Rada města Úvaly**

I. souhlasí s

uzavřením smlouvy o uzavření budoucí smlouvy o zřízení služebnosti inženýrské sítě a smlouvy o právu provést stavbu „vodovod propoj Radlické čtvrti“ mezi městem Úvaly, se sídlem Arnošta z Pardubic 95, Úvaly (budoucí oprávněný) a společností HORKA stavební, spol. s r.o., se sídlem Na Vyhlídce 47, Příšimasy (budoucí povinný). Jedná se o uložení vodovodu v pozemcích parc.č. 3608/7 a 3607/4 v k.ú. Úvaly. Smlouva bude bezúplatná

II. pověřuje

1. vedoucího odboru investic a dopravy OID

1. podpisem smlouvy o uzavření budoucí smlouvy o zřízení služebnosti inženýrské sítě a smlouvy o právu provést stavbu

III. ukládá

1. vedoucího odboru investic a dopravy OID

1. zajistit realizaci tohoto usnesení

Termín: 31.7.2021

**Příloha č.1 k usnesení Rady města Úvaly-smlouva o uzavření budoucí smlouvy**

**Příloha č.2 k usnesení Rady města Úvaly-situace**

**přijato, pro: 5, proti: 0, zdržel se: 0, mimo místnost: 0**

## **Bod 16. Smlouva o zřízení věcného břemene - GasNet, s.r.o., plynovodní přípojka k rodinnému domu č.p.2076, Hakenova ulice, Úvaly**

Předkladatel: Petr Matura, vedoucí odboru investic a dopravy OID

Odbor investic a dopravy předkládá radě města ke schválení Smlouvu o zřízení věcného břemene pro paní K\*\*\*\* K\*\*\*\*\*, \*\*\*\*\* \*\*\*\*\* \*\*\*\*, \*\*\* \*\*, \*\*\*\*\* ve věci plynovodní přípojky. Věcné břemeno bude zřízeno na pozemku parcelní číslo 2249/2, katastrální území Úvaly u Prahy, který vlastní město Úvaly (2/3 podíl) a pan Karel Havlíček (1/3 podíl). Smlouva byla konzultována a schválena právním zástupcem.

Dopad na rozpočet: + 500,-Kč bez DPH

kapitola 6409 položka 2111

**Usnesení č. R-207/2021**

**Rada města Úvaly**

I. souhlasí s

uzavřením Smlouvy o zřízení věcného břemene pro parcelní číslo 2249/2, katastrální území Úvaly u Prahy ve věci plynovodní přípojky pro paní K\*\*\*\* K\*\*\*\*\* , \*\*\*\*\* \*\*\*\*\* \*\*\*\* , \*\*\*\*\*Věcné břemeno bude zřízeno na pozemku parcelní číslo 2249/2, katastrální území Úvaly u Prahy

II. schvaluje

předložené znění Smlouvy o zřízení věcného břemene pro parcelní číslo 2249/2, katastrální území Úvaly u Prahy ve věci plynovodní přípojky pro paní K\*\*\*\* K\*\*\*\*\* , \*\*\*\*\* \*\*\*\*\* \*\*\*\* , \*\*\*\*\*

III. pověřuje

1. vedoucího odboru investic a dopravy OID  
podpisem Smlouvy o zřízení věcného břemene

IV. ukládá

1. vedoucímu odboru investic a dopravy OID
  1. zajistit realizaci tohoto usnesení

Termín: 30.6.2021

**Příloha č.1 k usnesení Rady města Úvaly - smlouva o zřízení věcného břemene**

**Příloha č.1 k usnesení Rady města Úvaly - smlouva o zřízení věcného břemene (veřejná kopie)**

**Příloha č.2 k usnesení Rady města Úvaly - geometrický plán**

**přijato, pro: 5, proti: 0, zdržel se: 0, mimo místnost: 0**

**Bod 17. Smlouva o smlouvě budoucí o zřízení věcného břemene - služebnosti a smlouva o právu provést stavbu č.IZ-12-6002403 akce: Úvaly-přel.kNN č.k.2936/1**

Předkladatel: Petr Matura, vedoucí odboru investic a dopravy OID

Odbor investic a dopravy předkládá radě města ke schválení Smlouvu o uzavření budoucí smlouvy o zřízení věcného břemene - služebnosti a smlouvu o právu provést stavbu č.IZ-12-6002403, akce: Úvaly - přel.kNN č.k.2936/1 pro společnost ČEZ Distribuce a.s., se sídlem Teplická 874/8, Děčín, Děčín IV - Podmokly, 405 02, IČO: 24729035, DIČ: CZ24729035 zastoupená Alešem Hemerkou, Barákova 625, 289 12, Sadská, IČO:87951410, DIČ:CZ8907111081.

Věcné břemeno bude zřízeno na pozemcích parcelní číslo 2936/1, katastrální území Úvaly u Prahy.

Jedná se o investici vyvolanou městem Úvaly. Musí se udělat přeložka kabelového vedení NN v majetku společnosti ČEZ Distribuce z důvodu kolize s umístěním kontejnerem pro optické rozvaděče. Na základě výše uvedeného se nebude uzavírat smlouva o kauci. Návrh smlouvy o uzavření smlouvy budoucí o zřízení věcného břemene - služebnosti byl schválen právním zástupcem.

Výše náhrady za zřízení věcného břemene činí 1 000,-Kč bez DPH.

Úhrada za zřízení věcného břemene:

kapitola 6409 položka 2119: + 1 000,-Kč bez DPH

**Usnesení č. R-208/2021**

**Rada města Úvaly**

I. souhlasí s

uzavřením smlouvy o smlouvě budoucí o zřízení věcného břemene - služebnosti a smlouvy o právu provést stavbu č.IZ-12-6002403, akce: Úvaly - přel.kNN č.k.2936/1 na pozemku parcelní číslo 2936/1, katastrální území Úvaly u Prahy mezi městem Úvaly, se sídlem Arnošta z Pardubic čp.95, 250 82, Úvaly, IČO:240931, zastoupené vedoucím odboru investic a dopravy Mgr.Petrem Maturou a společností ČEZ Distribuce, a.s., se sídlem Teplická 874/8, Děčín, Děčín IV - Podmokly, 405 02, IČO:24729035, DIČ: CZ24729035 zastoupená Alešem Hemerkou, Barákova 625, 289 12, Sadská, IČO:87954410, DIČ:Z8907111081

II. schvaluje

předložené znění Smlouvy o smlouvě budoucí o zřízení věcného břemene - služebnosti a smlouvy o právu provést stavbu č.IZ-12-6002403, akce: Úvaly - přel.kNN č.k.2936/1 na pozemku parcelní číslo 2936/1, katastrální území Úvaly u Prahy mezi městem Úvaly, se sídlem Arnošta z Pardubic čp.95, 250 82, Úvaly, IČO:240931, zastoupené vedoucím odboru investic a dopravy Mgr.Petrem Maturou a společností ČEZ Distribuce, a.s., se sídlem Teplická 874/8, Děčín, Děčín IV - Podmokly, 405 02, IČO:24729035, DIČ:

III. pověřuje

1. vedoucího odboru investic a dopravy OID

1. podpisem Smlouvy o uzavření budoucí smlouvy o zřízení věcného břemene - služebnosti a smlouvu o právu provést stavbu č.IZ-12-6002403

IV. ukládá

1. vedoucímu odboru investic a dopravy OID

1. zajistit realizaci tohoto usnesení

Termín: 30.6.2021

**Příloha č.1 k usnesení Rady města Úvaly - Smlouva o uzavření budoucí smlouvy o zřízení služebnosti, smlouvu o právu provést stavbu č.IZ-12-6002403**

**Příloha č.2 k usnesení Rady města Úvaly - situace**

**přijato, pro: 5, proti: 0, zdržel se: 0, mimo místnost: 0**

**Bod 18. Schválení dodavatele stavebních prací ve věci vydláždění dvora městského úřadu Úvaly objektu čp. 95, Arnošta z Pardubic**

Předkladatel: Petr Matura, vedoucí odboru investic a dopravy OID

Na základě pokynu vedení města Úvaly, zajistil odbor investic a dopravy cenovou nabídku ve věci vydláždění dvora městského úřadu Úvaly objektu čp. 95, Arnošta z Pardubic včetně průjezdu u společnosti Sates Čechy s.r.o., sídlem Radkovská 252, 588 56 Telč. Společnost předložila cenovou nabídku v hodnotě 891.855,35 Kč bez DPH (1.079.144,97 Kč včetně DPH) - viz cenová nabídka, která je součástí tohoto materiálu.

Jelikož vydláždění dvora bude provedeno ve stejném stylu jako náměstí Arnošta z Pardubic, jedná se o napojení dvora k náměstí Arnošta z Pardubic. Společnost Sates Čechy s.r.o. jako dodavatel stavebních prací na akce "III/01214 Úvaly u Prahy, průtah - úsek č. 2" a "Úvaly - rekonstrukce MK, 2. etapa - ulice Podhájí" má zkušenosti zejména z hlediska dopravní infrastruktury (pozemní komunikace) a technické infrastruktury (inženýrské sítě) a zároveň má zkušenosti s podložím, odtokovými poměry a ostatní technickou infrastrukturou města jako celek.

Při realizaci stavebních prací nebude umožněn vjezd na dvůr pro auta. Toto se týká zejména městského úřadu a vlastníka pozemku parc. č. 172. Pro vlastníka pozemku parc. č. 172 bude vydána odborem investic a dopravy městského úřadu Úvaly bezplatná parkovací karta pro potřebný počet aut na jméno majitele vlastníka pozemku parc. č. 172 včetně SPZ auta. Tato karta bude platná po dobu realizace stavebních prací.

Průchod pro pěší pro vlastníka pozemku parc. č. 172 a pro návštěvníky parkové zahrady bude zachován.

V souladu s výše uvedeným je nutné, aby rada města schválila výběr dodavatele na stavební práce ve věci vydláždění dvora městského úřadu Úvaly objektu čp. 95, Arnošta z Pardubic v souladu s vnitřní směrnici č. 1/2016 zadání veřejných zakázek malého rozsahu dle čl. 2 odst. 5, společnost Sates Čechy s.r.o., sídlem Radkovská 252, 588 56 Telč v hodnotě dle předložené cenové nabídky 891.855,35 Kč bez DPH (1.079.144,97 Kč včetně DPH).

Návrh smlouvy o dílo byl zpracován dle vzoru smlouvy o dílo na stavební práce na akci "Úprava stávajícího přechodu pro chodce přes silnici I/12, Úvaly, ul. Bulharská".

Dopad na rozpočet: 891.855,35 Kč bez DPH (1.079.144,97 Kč včetně DPH), hrazeno z rozpočtu města 3613-6121 pro rok 2021

**Usnesení č. R-209/2021**

**Rada města Úvaly**

I. schvaluje

1. vydláždění dvora městského úřadu Úvaly objektu čp. 95, Arnošta z Pardubic včetně průjezdu u společnosti Sates Čechy s.r.o., sídlem Radkovská 252, 588 56 Telč s cenovou nabídku v hodnotě

891.855,35 Kč bez DPH (1.079.144,97 Kč včetně DPH), hrazeno z rozpočtu města 3613-6121 pro rok 2021

2. uzavření smlouvy o dílo ve věci vydláždění dvora městského úřadu Úvaly objektu čp. 95, Arnošta z Pardubic včetně průjezdu se společností Sates Čechy s.r.o., sídlem Radkovská 252, 588 56 Telč s cenovou nabídku v hodnotě 891.855,35 Kč bez DPH (1.079.144,97 Kč včetně DPH), hrazeno z rozpočtu města 3613-6121 pro rok 2021

## II. pověřuje

### 1. vedoucího odboru investic a dopravy OID

1. podpisem smlouvy o dílo ve věci vydláždění dvora městského úřadu Úvaly objektu čp. 95, Arnošta z Pardubic včetně průjezdu se společností Sates Čechy s.r.o., sídlem Radkovská 252, 588 56 Telč s cenovou nabídku v hodnotě 891.855,35 Kč bez DPH (1.079.144,97 Kč včetně DPH), hrazeno z rozpočtu města 3613-6121 pro rok 2021

## III. ukládá

### 1. vedoucímu odboru investic a dopravy OID

1. zajistit realizaci usnesení

Termín: 30.6.2021

## **Příloha č.1 k usnesení Rady města Úvaly - návrh smlouvy o dílo**

**přijato, pro: 5, proti: 0, zdržel se: 0, mimo místnost: 0**

## **Bod 19. Zrušení usnesení rady města č. R-120/2020 ze dne 11.2.2020**

Předkladatel: Petr Matura, vedoucí odboru investic a dopravy OID

Dne 11.2.2020 usnesením č. R-120/2020 Rada města souhlasila s s objednáním projektové dokumentace u Ing. Arch. Michala Šišky v rozsahu jeho nabídky podané dne 17.9.2018, která byla přílohou tohoto usnesení, souhlasila s projednáním podmínek pro vyprojektování - lávky přes Výmolu propojující ulici Hálkovu a rybníky Jámy a Fabrák, plochy u areálu Sokola, kde se nachází městské pozemky, nádvoří radnice Arnošta z Pardubic 95 u ing. Arch. Michala Šišky a souhlasila s objednáním projektové dokumentace, pokud její cena nepřesáhne částku 350 000 Kč. Dále pověřila Mgr. Petra Maturu, vedoucího odboru investic a dopravy OID podpisem příslušných smluv a objednávek s ing. Arch. Michalem Šiškou.

V souladu s výše uvedeným usnesením odbor investic a dopravy zahájil jednání ve věci konečného znění Smlouvy o dílo architekta na zpracování projektové dokumentace uzavřená dle § 2586 občanského zákoníku s Ing. arch. Michalem Šiškou. Jelikož nebyly v rozpočtu města pro rok 2021 vyhrazeny finanční prostředky na výše uvedené práce, je nutné zrušit usnesení rady města č. R-120/2020 ze dne 11.2.2020.

## **Usnesení č. R-210/2021**

### **Rada města Úvaly**

#### I. ruší

usnesení rady města č. R-120/2020 ze dne 11.2.2020 ve znění:

Rada města Úvaly

#### I. souhlasí s

1. s objednáním projektové dokumentace u ing. Arch. Michala Šišky v rozsahu jeho nabídky podané dne 17.9.2018, která je přílohou tohoto usnesení

2. s projednáním podmínek pro vyprojektování:

- lávky přes Výmolu propojující ulici Hálkovu a rybníky Jámy a Fabrák
- plochy u areálu Sokola, kde se nachází městské pozemky
- nádvoří radnice Arnošta z Pardubic 95

u ing. Arch. Michala Šišky a souhlasí s objednáním projektové dokumentace, pokud její cena nepřesáhne částku 150 000 Kč

#### II. pověřuje

1. Mgr. Petra Maturu, vedoucího odboru investic a dopravy OID

1. podpisem příslušných smluv a objednávek s ing. Arch. Michalem Šiškou

**přijato, pro: 5, proti: 0, zdržel se: 0, mimo místnost: 0**

**Bod 20. Uzavření smlouvy o zřízení věcného břemene - služebnosti inženýrské sítě - pozemek parc. č.4463 a parc.č. 4464 v k.ú. Újezd nad Lesy - vedení vodovodu v rámci stavby "Dostavba a rekonstrukce vodovodní sítě Úvaly"**

Předkladatel: Petr Matura, vedoucí odboru investic a dopravy OID

Odbor investic a dopravy předkládá radě města ke schválení smlouvu o zřízení věcného břemene - služebnosti inženýrské sítě na pozemky parc.č. 4463 a 4464 v k.ú. Újezd nad Lesy mezi Správou železnic, s.o., se sídlem Dlážďená 1003/7, 110 00 Praha 1, IČO: 70994234 (povinný) a městem Úvaly, se sídlem Arnošta z Pardubic 95, 250 82 Úvaly, IČO: 00240931 (oprávněný). Město Úvaly jako oprávněný z věcného břemene ve služebném pozemku zřídil a provozuje vedení vodovodu. Smlouva o budoucí smlouvě o zřízení věcného břemene byla podepsána v roce 2009 při plánované stavbě "Úvaly, Dostavba a rekonstrukce vodovodní sítě Úvaly". Věcné břemeno služebnosti se zřizuje za jednorázovou úhradu ve výši 139.564,- Kč + sazba DPH. Zálohová částka ve výši 166.081,16 Kč byla zaplacená dne 30.10.2009.

Smlouva o zřízení věcného břemene - služebnosti inženýrské sítě byla konzultována s právníkem města JUDr. Patrikem Šebestou.

**Usnesení č. R-211/2021**

**Rada města Úvaly**

I. **souhlasí s**

uzavřením smlouvy o zřízení věcného břemene - služebnosti inženýrské sítě na pozemky parc.č. 4463 a 4464 v k.ú. Újezd nad Lesy mezi Správou železnic, s.o., se sídlem Dlážďená 1003/7, 110 00 Praha 1, IČO: 70994234 (povinný) a městem Úvaly, se sídlem Arnošta z Pardubic 95, 250 82 Úvaly, IČO: 00240931 (oprávněný). Město Úvaly jako oprávněný z věcného břemene ve služebném pozemku zřídil a provozuje vedení vodovodu

II. **schvaluje**

předložené znění smlouvy o zřízení věcného břemene - služebnosti inženýrské sítě na pozemky parc.č. 4463 a 4464 v k.ú. Újezd nad Lesy mezi Správou železnic, s.o., se sídlem Dlážďená 1003/7, 110 00 Praha 1, IČO: 70994234 (povinný) a městem Úvaly, se sídlem Arnošta z Pardubic 95, 250 82 Úvaly, IČO: 00240931 (oprávněný)

III. **pověřuje**

1. starostu

1. podpisem smlouvy čj. 13090/2021-SŽ-OŘ PHA-OP

IV. **ukládá**

1. vedoucímu odboru investic a dopravy OID

1. zajistit realizaci tohoto usnesení

Termín: 30.6.2021

**Příloha č.1 k usnesení Rady města Úvaly-smlouva o zřízení služebnosti**

**Příloha č.2 k usnesení Rady města Úvaly-GP vodovod**

**přijato, pro: 5, proti: 0, zdržel se: 0, mimo místnost: 0**

**Bod 21. Vyhlášení výběrového řízení na služby na akci "Technický dozor investora na akci - Správu a údržbu bytových domů města Úvaly"**

Předkladatel: Petr Matura, vedoucí odboru investic a dopravy OID

V současné době probíhá výběrové řízení na zhotovitele na akci "Správu a údržbu bytových domů města Úvaly", jejímž předmětem je správa a údržba objektů Kollárova č.p. 1095 a č.p. 1096, Prokopa Velikého č.p. 1346 a č.p. 1347, Škvorecká č.p. 75 a Škvorecká č.p. 181 včetně zateplení zmiňovaných objektů.

V souladu s výše uvedeným je nutné vybrat technický dozor investora na výše uvedenou akci. V souladu s vnitřní směrnici č. 1/2016 o zadávání veřejných zakázek malého rozsahu budou poptány 3 společnosti a to:

1. Vejvoda, spol. s.r.o., sídlem Hauptova 594, 156 00 Zbraslav
2. ra15 a.s., sídlem Nádražní 1272/15, 150 00 Praha 5
3. Ing. Pavel Vladyka, sídlem Husova 374, 264 01 Sedlčany



4. APRIS 3MP s.r.o, sídlem K Roztokům 190, 165 00 Praha 6

Dále musí být jmenována tří členná sloučená komise pro otevírání obálek a hodnocení cenových nabídek ve složení:

- členové: Ing. arch. Miroslav Hofman, Josef Polák, Ing. Alexis Kimbembe
- náhradníci: Adriana Bednarčíková, Mgr. Petr Matura, Anežka Růžičková

Předpokládaná hodnota výše uvedené zakázky byla odhadnuta na 240.000 Kč bez DPH (290.400 Kč včetně DPH). Hodnotícím kritériem bude nejnižší nabídková cena.

Rozpočet: nutno navýšit rozpočet rozpočtovým opatřením o 240.000 Kč bez DPH (290.400 Kč včetně DPH) a částka bude hrazena z rozpočtu města z 3612 - 6121 pro rok 2021, nutno zahrnout do rozpočtu 2021.

#### **Usnesení č. R-212/2021**

##### **Rada města Úvaly**

###### I. vyhlašuje

výběrové řízení na veřejnou zakázku malého rozsahu na služby na akci "Technický dozor investora na akci - Správu a údržbu bytových domů města Úvaly" s předpokládanou hodnotou zakázky 240.000 Kč bez DPH (290.400 Kč včetně DPH) a částka bude hrazena z rozpočtu města z 3612 - 6121 pro rok 2021, nutno zahrnout do rozpočtu 2021

###### II. jmenuje

sloučenou komisi pro otevírání obálek a hodnocení cenových nabídek ve složení:

- členové: Ing. arch. Miroslav Hofman, Josef Polák, Ing. Alexis Kimbembe
- náhradníci: Adriana Bednarčíková, Mgr. Petr Matura, Anežka Růžičková

###### III. pověřuje

###### 1. starostu

1. města podpisem objednávky s vybraným uchazečem s nejnižší nabídkovou cenou

###### IV. ukládá

###### 1. vedoucímu odboru investic a dopravy OID

1. zajistit realizaci usnesení

Termín: 30.6.2021

**přijato, pro: 5, proti: 0, zdržel se: 0, mimo místnost: 0**

#### **Bod 22. Žádost o povolení a umístění odkládací schránky České pošty na pozemku parcelní číslo 111, katastrální území Úvaly u Prahy**

Předkladatel: Petr Matura, vedoucí odboru investic a dopravy OID

**stažen z programu jednání**

#### **Bod 23. Žádost o umožnění trvalé instalace měřicího zařízení na měření čistoty ovzduší v Úvalech**

Předkladatel: Petr Matura, vedoucí odboru investic a dopravy OID

Odbor investic a dopravy obdržel dne 12.4.2021 žádost o umožnění trvalé instalace měřicího zařízení na měření čistoty ovzduší v Úvalech, Stanice by se stala součástí Státní imisní sítě, kterou Český hydrometeorologický ústav provozují. Konkrétně by se jednalo o zařízení na měření 24 hodinových koncentrací suspendovaných prachových částic PM v ovzduší tj. plechová skříň na noze s napájením 220V/300W na betonovém soklu nebo dlaždicích. Stanici by chtěli umístit na pozemku parcelní číslo 658, katastrální území Úvaly u Prahy.

#### **Usnesení č. R-213/2021**

##### **Rada města Úvaly**

###### I. souhlasí

s umístěním měřicího přístroje na měření čistoty ovzduší na části pozemku parcelní číslo 658, katastrální území Úvaly u Prahy

II. ukládá

III. ukládá

1. vedoucímu odboru investic a dopravy OID

1. zajistit realizaci tohoto usnesení ve spolupráci s právníkem města

Termín: 30.6.2021

**přijato, pro: 5, proti: 0, zdržel se: 0, mimo místnost: 0**

## Bod 24. Žádost na odkup Gastra vybavení

Předkladatel: Petr Matura, vedoucí odboru investic a dopravy OID

Odbor investic a dopravy obdržel žádost o odkup gastra vybavení a to konkrétně 1 ks nerezového stolu s umyvadlem, 3 ks nerez pekáčů a elektrického vyhřívaného výdejního vozíku s vodní lázní od pana J\*\*\*\* M\*\*\*\*\*, \*\*\*\*\* \*\*, \*\*\*\*\* \*\*, \*\*\*\*\*. Za vybavení nabízí pan Motyčka částku ve výši 5 000,-Kč včetně DPH. Dle zjištěných informací je zpracován znalecký posudek na gastro vybavení, který zahrnuje elektrický vyhřívaný vozík s vodní lázní. Vozík byl v roce 2018 znalcem na ceněn na částku 3 405,-Kč včetně DPH, cena nerezového stolu s umyvadlem se na bazarech pohybuje mezi částkou 2 000 až 3 000,-Kč.

Dopad na rozpočet: + 5 000,-Kč včetně DPH

**Usnesení č. R-214/2021**

**Rada města Úvaly**

I. souhlasí s

prodejem gastra vybavení v celkové částce 5 000,-Kč včetně DPH panu Jiřímu Motyčkovi, bytem Orlice 57, Orlice, 561 5, Letohrad

II. ukládá

1. vedoucímu odboru investic a dopravy OID

1. zpracovat kupní smlouvu na prodej Gastra vybavení uzavřenou mezi městem Úvaly a panem J\*\*\*\* M\*\*\*\*\* prostřednictvím právníka města  
2. zajistit realizaci tohoto usnesení

Termín: 30.6.2021

**přijato, pro: 5, proti: 0, zdržel se: 0, mimo místnost: 0**

## Bod 25. Žádost o snížení nájemného v městském bytě č.1 od paní I.J.

Předkladatel: Petr Matura, vedoucí odboru investic a dopravy OID

Odbor investic a dopravy předkládá radě města žádost o snížení nájemného v městském bytě od paní I\*\*\*\* J\*\*\*\*\* bytem K\*\*\*\*\* \*\* \*\*\*, 250 82 Úvaly. Od 1.5.2020 bylo zvýšeno nájemné ve všech bytových domech města Úvaly, dle bytové koncepce schválené radou města dne 15.10.2019, usnesení č. R-392/2019. Paní I\*\*\*\* J\*\*\*\*\* bylo stanoveno nájemné ve výši 180,- Kč/m<sup>2</sup>. Jedná se o byt č.1 v objektu města K\*\*\*\*\* \*\*, \*\* \*\*, 250 82 Úvaly, dispozice bytu 2+1, 62,03 m<sup>2</sup> - nájemné od 1.5.2020 činí \*\* \*\*\*, \* \*\* \* \*\*\*\*\* \*\*, \* \*\* - celkem \*\* \*\*\*, \*\* \*\*. Do této doby nebyly městem poskytnuty žádné výjimky ve věci žádosti o snížení nájemného v městských bytech (např. Žádost o snížení nájemného pan \*\*\*\*\* \*\*\*\*\* \*\*\*\*\* \*\* \*\*\*, \*\*\*\*\* \*\*, paní \*\*\*\*\* \*\*\*\*\* \*\*\*\*\* \*\*\*\*\* \*\*\*\*\* \*\* \*\*\*, \*\*\*\*\* \*\*, paní \*\*\*\*\* \*\*\*\*\* \*\*\*\*\* \*\*\*\*\* \*\* \*\*\*, \*\*\*\*\* \*\*).

**Usnesení č. R-215/2021**

**Rada města Úvaly**

I. bere na vědomí

žádost o snížení nájemného v městském bytě na adrese K\*\*\*\*\* \*\*\*\*\* \*\*, 250 82 Úvaly od paní I\*\*\*\* J\*\*\*\*\*

II. nesouhlasí

se snížením nájemného v městském bytě paní I\*\*\*\* J\*\*\*\*\* na adrese K\*\*\*\*\* \*\*\*\*\* \*\*, 250 82 Úvaly

III. ukládá

1. vedoucímu odboru investic a dopravy OID

1. zajistit realizaci tohoto usnesení

Termín: 30.6.2021

**Příloha č.1 k usnesení Rady města Úvaly - žádost s citlivými údaji**

**Příloha č.1 k usnesení Rady města Úvaly - žádost s citlivými údaji (veřejná kopie)**

**Příloha č.2 k usnesení Rady města Úvaly - žádost bez citlivých údajů**

**přijato, pro: 5, proti: 0, zdržel se: 0, mimo místnost: 0**

## **Bod 26. Schválení objednávky ve věci zajištění parkovacích míst v ulici Sovova u společnosti PORR a.s.**

Předkladatel: Petr Matura, vedoucí odboru investic a dopravy OID

Dne 31.8.2020 usnesením č. R-407/2020 Rada města schválila jednotnou podobu vybudování parkovacího stání osobními vozidly na veřejném prostranství - v travnaté ploše na základě předem odsouhlasené žádosti, kdy si žadatel vybuduje parkovací místo na vlastní náklady a souhlasila s vybudováním parkovacích stání osobními vozidly na veřejném prostranství - v travnaté ploše za předpokladu předem schválené žádosti. Tato vybudovaná parkovací stání budou zrealizována dle schváleného vzoru parkovacích míst, který byl součástí tohoto usnesení.

Dne 17.5.2021 byly zahájeny stavební práce na akci "Úvaly - rekonstrukce MK - 2. etapa - ulice Sovova". Zhotovitel stavebních prací je společnost PORR a.s., sídlem Dubečská 3238/36, 100 00 Praha 10 - Strašnice. V návaznosti na tuto skutečnost bylo vedení města požádáno občany z ulice Sovova o zajištění parkovacích míst dle výše uvedeného. Odbor investic a dopravy zajistil cenovou nabídku na parkovací místa od společnosti PORR a.s., sídlem Dubečská 3238/36, 100 00 Praha 10 - Strašnice v rozsahu dle požadavků občanů. Cena za 1 m<sup>2</sup> parkovacího místa je 1.482,54 Kč bez DPH (1.793,87 Kč včetně DPH). Z důvodu realizace akce "Úvaly - rekonstrukce MK - 2. etapa - ulice Sovova" a vzájemné koordinace budou parkovací místa objednána a zaplacená městem Úvaly společností PORR a.s. s tím, že parkovací místa budou následně proplacena vlastníky nemovitostí v ulici Sovova městu Úvaly. V souladu s touto skutečností je nutné uzavřít Smlouvy na finanční dary podle § 2055 a následujících občanského zákoníku s vlastníky nemovitostí. Vzor smlouvy je zpracován právním zástupcem města JUDr. Ing. Patrikem Šebestou.

Smlouvy na finanční dary budou uzavřeny s občany:

- Josef Polák, \*\*\*\*\* \*\*\*\*, \*\*\* \*\* \*\*\*\*\* - finanční dar městu Úvaly na zhotovení parkovacího místa v hodnotě 36.415,63 Kč;
- Pospíšil Otakar, IČO: 13767348, sídlem Sovova 1332, 250 82 Úvaly - finanční dar městu Úvaly na zhotovení parkovacího místa v hodnotě 44.846,84 Kč.

Dále společnost Care for Trade s.r.o., IČO: 06726577, sídlem Biskupcova 1762/78, 130 00 Praha 3 má rovněž zájem o parkovací stání. Společnost PORR a.s. parkovací místo nacenila na 60.487,63 Kč bez DPH (73.190,03 Kč včetně DPH). Dle zájemce se jedná o vysokou cenu za zhotovení parkovacího místa, a proto požaduje, že parkovací místo bude vydlážděno na své náklady. V případě souhlasu Rady města, bude parkovací místo provedeno za předpokladu, že budou splněny následující podmínky: podloží a materiál musí být zpracován ve stejném materiálu a kvalitě jako byly provedeny parkovací místa společností PORR a.s. pro výše uvedené občany z ulice Sovova. V případě, že společnost Care for Trade s.r.o. nebude souhlasit s uvedenými podmínkami, nebude parkovací místo zrealizováno.

P. Polák nebyl přítomen u hlasování.

## **Usnesení č. R-216/2021**

### **Rada města Úvaly**

#### **I. bere na vědomí**

1. informaci ve věci objednávky na zajištění parkovacích míst v ulici Sovova u společnosti PORR a.s., sídlem Dubečská 3238/36, 100 00 Praha 10 - Strašnice. Cena za 1 m<sup>2</sup> parkovacího místa je 1.482,54 Kč bez DPH (1.793,87 Kč včetně DPH). Celková konečná cena za provedené práce činí 67.159,06 Kč bez DPH (81.262,46 Kč včetně DPH)
2. žádost od společnosti Care for Trade s.r.o., IČO: 06726577, sídlem Biskupcova 1762/78, 130 00 Praha 3 o vybudování parkovacího stání v ulici Sovova

## II. souhlasí s

- objednáním stavebních prací na zajištění parkovacích míst v ulici Sovova u společnosti PORR a.s., sídlem Dubečská 3238/36, 100 00 Praha 10 - Strašnice. Cena za 1 m<sup>2</sup> parkovacího místa je 1.482,54 Kč bez DPH (1.793,87 Kč včetně DPH). Celková konečná cena za provedené práce činí 67.159,06 Kč bez DPH (81.262,46 Kč včetně DPH)
- uzavřením Smluv na finanční dary podle § 2055 a následujících občanského zákoníku městu Úvaly na zhotovení parkovacích míst v ulici Sovova s:
  - J\*\*\*\* P\*\*\*\*, bytem \*\*\*\*\* \*\*\*\*, \*\*\* \*\* \*\*\*\*\* - finanční dar městu Úvaly na zhotovení parkovacího místa v hodnotě 36.415,63 Kč;
  - Pospíšil Otakar, IČO: 13767348, sídlem Sovova 1332, 250 82 Úvaly - finanční dar městu Úvaly na zhotovení parkovacího místa v hodnotě 44.846,84 Kč;
- vybudováním parkovacího stání v ulici Sovova pro společnost Care for Trade s.r.o., IČO: 06726577, sídlem Biskupcova 1762/78, 130 00 Praha 3 na své náklady za předpokladu, že budou splněny následující podmínky: podloží a materiál musí být zpracován ve stejném materiálu a kvalitě jako byly provedeny parkovací místa společností PORR a.s. pro výše uvedené občany z ulice Sovova

## III. pověřuje

- města podpisem objednávky na zajištění parkovacích míst v ulici Sovova u společnosti PORR a.s., sídlem Dubečská 3238/36, 100 00 Praha 10 - Strašnice. Cena za 1 m<sup>2</sup> parkovacího místa je 1.482,54 Kč bez DPH (1.793,87 Kč včetně DPH). Celková konečná cena za provedené práce činí 67.159,06 Kč bez DPH (81.262,46 Kč včetně DPH)
- města podpisem Smluv na finanční dary podle § 2055 a následujících občanského zákoníku městu Úvaly na zhotovení parkovacích míst v ulici Sovova s:
  - J\*\*\*\* P\*\*\*\*, bytem \*\*\*\*\* \*\*\*\*, \*\*\* \*\* \*\*\*\*\* - finanční dar městu Úvaly na zhotovení parkovacího místa v hodnotě 36.415,63 Kč;
  - Pospíšil Otakar, IČO: 13767348, sídlem Sovova 1332, 250 82 Úvaly - finanční dar městu Úvaly na zhotovení parkovacího místa v hodnotě 44.846,84 Kč;

## IV. ukládá

### 1. vedoucímu odboru investic a dopravy OID

- zajistit realizaci usnesení

Termín: 30.6.2021

**Příloha č.1 k usnesení Rady města Úvaly - smlouva na finanční dar č. 1**

**Příloha č.2 k usnesení Rady města Úvaly - smlouva na finanční dar č. 2**

**přijato, pro: 4, proti: 0, zdržel se: 0, mimo místnost: 0**

## **Bod 27. Žádost o vyjádření ke stavbě rodinného domu o 2 bytových jednotkách, na pozemku parc. č. 227, 228 a 229, k.ú. Úvaly u Prahy, na adrese 5.května, Úvaly**

Předkladatel: Renata Stojecová, vedoucí odboru životního prostředí a územního rozvoje OŽPÚR

Odbor životního prostředí a územního rozvoje opětovně předkládá radě města žádost pana \*\*\*. A\*\*\*\* S\*\*\*\*\*  
\*\*\*\*\*, korespondenční adresa - \* \*\*\*\*\* \* , \*\*\* \*\* \* , o vyjádření ke stavbě rodinného domu o dvou bytových jednotkách, na adrese 5.května 1110, Úvaly, na pozemku parc. č. 227, 228 a 229, k.ú. Úvaly u Prahy. Rada města na svém jednání dne 16.3.2021 usnesením č. R - 96/2021 nesouhlasila

s udělením výjimky z Opatření obecné povahy č. 3/2019 - Stavební uzávěra pro vyjmenované stavby, ke stavbě rodinného domu o 2 bytových jednotkách, na pozemku parc. č. 227, 228 a 229, k.ú. Úvaly u Prahy, na adrese 5. května, Úvaly po splnění následujících podmínek a jejich zapracování do projektové dokumentace:

- oplocení musí být v souladu s OOP města Úvaly - Opatření obecné povahy č. 1/2017-Regulace výšky a průhlednosti oplocení

- nutné uzavření plánovací smlouvy s městem Úvaly (z důvodu navržených dvou samostatných bytových jednotek) dle Opatření obecné povahy č. 3/2019 - Stavební uzávěra pro vyjmenované stavby

Jedná se o novostavbu rodinného domu o dvou bytových jednotkách 4+k.k. a 7+k.k.. Dům je navržen jako dvoupodlažní, nepodsklepený s plochou střechou. Vstup do domu je orientován ze severovýchodu do každé bytové jednotky samostatně. Každá bytová jednotka obsahuje sklad zahradního náčiní se samostatným vstupem přímo v objektu. Ze vstupní chodby se schodištěm je přístup do obývacího pokoje s kuchyní, na WC s koupelnou a technické místnosti, větší bytová jednotka obsahuje v přízemí ještě ložnici a pracovnu. Do 2.NP je

přístup po dvojamenném schodišti, zde jsou umístěny tři pokoje, šatna a 2x koupelna s WC, ve větší bytové jednotce čtyři pokoje, 2x šatna, 2x koupelna s WC + samostatné WC.

Z pozemku investora bude vybudován zpevněný výjezd na komunikaci. Přístup k objektu je zajištěn po pozemku parc. č. 248/1 - komunikace - ulice 5.května. Na pozemku investora budou minimálně 5x zpevněná parkovací stání.

Žadatelem je stavebník individuálního rodinného domu, který obsahuje více jak jednu bytovou jednotku (2BJ) uzavře s městem Úvaly dohodu o poskytnutí investičního příspěvku městu Úvaly v celkové výši 900 000 Kč.

Po jednání investora se starostou byl záměr projednán s panem Ing. arch. Krausem - s investorem i architektem jsme záměr probrali, dle mého názoru je navržené řešení racionální, logicky vymyšleno. Urbanisticky jde o subtilní objem, hmota je do ulice viditelná hlavně štítem a krytým stáním, parkování zajištěno na vlastním pozemku, podlažnost adekvátní vůči sousedním objektům, zastavěnost je do požadovaných 30%. Celkově návrh považuji za možný.

Pan Ing. arch. Hofman doporučil investorovi doplnit projektovou dokumentaci o řešení oplocení, upozornil na uzavření plánovací smlouvy (dohody o poskytnutí příspěvku na infrastrukturu) nebo přepracovat dokumentaci tak, aby byla v objektu jedna bytová jednotka.

## **Usnesení č. R-217/2021**

### **Rada města Úvaly**

#### **I. souhlasí s**

udělením výjimky z Opatření obecné povahy č. 3/2019 - Stavební uzávěra pro vyjmenované stavby, ke stavbě rodinného domu o 2 bytových jednotkách, na pozemku parc. č. 227, 228 a 229, k.ú. Úvaly u Prahy, za podmínky uzavření plánovací smlouvy s městem Úvaly (z důvodu navržených dvou samostatných bytových jednotek) dle Opatření obecné povahy č. 3/2019 - Stavební uzávěra pro vyjmenované stavby

#### **II. ruší**

Usnesení rady města č. R-96/2021 ze dne 16.3.2021 ve znění:

Rada města Úvaly

##### **I. nesouhlasí**

s udělením výjimky z Opatření obecné povahy č. 3/2019 - Stavební uzávěra pro vyjmenované stavby, ke stavbě rodinného domu o 2 bytových jednotkách, na pozemku parc. č. 227, 228 a 229, k.ú. Úvaly u Prahy, na adrese 5.května, Úvaly po splnění následujících podmínek a jejich zpracování do projektové dokumentace:

- oplocení musí být v souladu s OOP města Úvaly - Opatření obecné povahy č. 1/2017-Regulace výšky a průhlednosti oplocení

- nutné uzavření plánovací smlouvy s městem Úvaly (z důvodu navržených dvou samostatných bytových jednotek) dle Opatření obecné povahy č. 3/2019 - Stavební uzávěra pro vyjmenované stavby

##### **II. ukládá**

1. vedoucí odboru životního prostředí a územního rozvoje OŽPÚR

1. připravit "Dohodu o poskytnutí investičního příspěvku městu ke stavebnímu záměru žadatele" se stavebníkem panem \*\*\*\* A\*\*\*\* S\*\*\*\*\*, bytem \*\*\*\*\*, \*\* \*\* \*\*\*\*\*, v souladu s usnesením zastupitelstva města Úvaly č. 41/2020 ze dne 25.6.2020

2. zajistit realizaci tohoto usnesení

#### **III. ukládá**

1. vedoucí odboru životního prostředí a územního rozvoje OŽPÚR

1. připravit "Dohodu o poskytnutí investičního příspěvku městu ke stavebnímu záměru žadatele" se stavebníkem panem \*\*\*. A\*\*\*\* S\*\*\*\*\* bytem M\*\*\*\*\*, \*\* \*\* P\*\*\*\* \*-K\*\*\*\*\*, v souladu s usnesením zastupitelstva města Úvaly č. 41/2020 ze dne 25.6.2020

2. zajistit realizaci tohoto usnesení

Termín: 30.6.2021

**přijato, pro: 3, proti: 2, zdržel se: 0, mimo místnost: 0**

## **Bod 28. Žádost o vyjádření k Souboru staveb Náměstí Svobody Úvaly - tři samostatně stojící objekty A, B, objekty s více funkcemi, C bytový dům, včetně přípojek technické infrastruktury, na pozemcích parc. č. 2153/2, 2153/3 a 2153/4, k.ú. Úvaly u Prahy.**

Předkladatel: Renata Stojecová, vedoucí odboru životního prostředí a územního rozvoje OŽPÚR

Odbor životního prostředí a územního rozvoje předkládá radě města žádost společnosti Basepoint, se sídlem Květoslava Mašity 251, 252 31 Všenory, IČ: 27646793, která zastupuje investora stavby, společnost Fisolta Property a.s., Antala Staška 1670/80, 140 00 Praha 4, o vyjádření k Souboru staveb Náměstí Svobody Úvaly - tři samostatně stojící objekty A, B, objekty s více funkcemi, C bytový dům, včetně přípojek technické infrastruktury, na pozemcích parc. č. 2153/2, 2153/3 a 2153/4, k.ú. Úvaly u Prahy.

Jedná se o novostavbu polyfunkčních objektů s bytovou funkcí, včetně přípojek inženýrských sítí, sjezdů z komunikace a zpevněných ploch, oplocení, opěrných stěn. Dále včetně veřejné dopravní a technické infrastruktury, inženýrských sítí.

V současnosti se v místě stavby nachází dvoupodlažní objekt v jihovýchodní části pozemku s funkčním využitím pro poštu a fitness. Objekt je podsklepený.

Návrh výstavby tvoří skupina tří budov. Architektura jednotlivých objektů vychází z rozmístění stávajících budov v okolí projektu. V severozápadní části navazuje na villadomy a okolní nízkou zástavbu, ve východní části navazuje na objekt domova pro seniory Úvaly. Jihovýchodní část projektu je tvořena dvěma polyfunkčními objekty o 4 nadzemních podlažích. Prostor mezi nimi vytváří klidnou plochu náměstí. Je zde zachována funkce drobných služeb v parteru - pošta, kavárna, obchod. Nově zde bude prostor pro Městský dům dětí a mládeže Úvaly. Vyšší podlaží mají bytovou funkci. Západní část projektu je tvořena zklidněnou obytnou zástavbou villadomu o 3 nadzemních podlažích s přilehlým parkováním v zeleni, navazující na stávající zástavbu villadomů. Soubor budov nemá podzemní podlaží.

V prostoru staveniště se nacházejí veškeré potřebné sítě. Napojení na dopravní infrastrukturu je dobré. Návrh předpokládá vybudování lokálního centra s převládající obytnou funkcí se zachováním služeb pro obyvatele. Zároveň budou tyto služby rozšířeny o vybudování Městského domu dětí a mládeže Úvaly dle Plánovací smlouvy, uzavřené mezi městem Úvaly a investorem.

Požadavky na kácení dřevin zde nejsou. Je zde plánována demolice - odstranění stavby stávajícího objektu (řešeno samostatnou dokumentací na SÚ), včetně odstranění částí stávajících přípojek a rozvodů v nezbytném rozsahu. Jsou zde navrženy výsadby vzrostlých dominantních dřevin. Jsou navrženy následující vegetační prvky („typy zeleně“): stromy listnaté, záhony okrasných travin a záhony trvalek, záhony okrasných keřů a popínavých rostlin, extenzivní střešní zahrada, parkový trávník. Celková plocha výsadeb je 1062 m<sup>2</sup>. Zpracovatelem části projektové dokumentace - Sadové úpravy a závlahy je Ateliér Štefloví, Ing. Lukáš Štefl, Ph.D., Bc. Monika Martišková.

Z důvodů existující uzavřené platné plánovací smlouvy mezi městem Úvaly a investorem společností Fisolta Property, a.s., se sídlem Antala Staška 1670/80, 140 00 Praha 4 ze dne 21.12.2020 je nutné udělit výjimku z opatření obecné povahy č. 3/2019 " Stavební uzávěra na vyjmenované stavby", které bylo schváleno radou města dne 10.9.2019 usnesením č. R - 365/2019 na těchto pozemcích parc. č. 2153/2, 2153/3 a 2153/4, k.ú. Úvaly u Prahy.

Projednáno s architektem města, který konstatuje, že předložené řešení je v souladu se závěry a doporučeními komisí města a uzavřenou plánovací smlouvou mezi městem a investorem.

Odbor životního prostředí a územního rozvoje souhlasí s vydáním souhlasného stanoviska na výstavbu Souboru staveb Náměstí Svobody.

### **Usnesení č. R-218/2021**

#### **Rada města Úvaly**

##### **I. souhlasí s**

s vydáním souhlasného stanoviska ke stavebnímu záměru - výstavba Souboru staveb Náměstí Svobody Úvaly - tři samostatně stojící objekty A, B, objekty s více funkcemi, C bytový dům, včetně přípojek technické infrastruktury, na pozemcích parc. č. 2153/2, 2153/3 a 2153/4, k.ú. Úvaly u Prahy, pro společnost Fisolta Property, a.s., se sídlem Antala Staška 1670/80, 140 00 Praha 4

##### **II. uděluje**

výjimku z opatření obecné povahy č. 3/2019 " Stavební uzávěra na vyjmenované stavby", které bylo schváleno radou města dne 10.9.2019 usnesením č. R - 365/2019 pro společnost Fisolta Property, a.s., se sídlem Antala Staška 1670/80, 140 00 Praha 4 na pozemcích parc. č. 2153/2, 2153/3 a 2153/4, k.ú. Úvaly u Prahy

III. ukládá

1. vedoucí odboru životního prostředí a územního rozvoje OŽPÚR

1. zajistit realizaci tohoto usnesení

Termín: 30.6.2021

**přijato, pro: 5, proti: 0, zdržel se: 0, mimo místnost: 0**

**Bod 29. Jmenování vedoucího odboru investic a dopravy MěÚ Úvaly**

Předkladatel: Jana Tesařová, tajemník úřadu

V souladu s usnesením Rady města Úvaly ze dne 27.4.2021 č. R- 192/2021 bylo vypsáno výběrové řízení na pozici vedoucího odboru investic a dopravy MěÚ Úvaly. Řádně vyvěšeno na úřední desce. Přihlášky do výběrového řízení bylo možno podávat do 21.5.2021 do 12:00 hod. Vedoucí úřadu jmenovala výběrovou komisi ve složení: Mgr. Petr Borecký, Ing. Alexis Kimbembe, Josef Polák, Mgr. Petr Matura, Lenka Platzová. V souladu s § 102 odst.2 písm. g) je radě města vyhrazeno na návrh tajemníka obecního úřadu jmenovat vedoucí odboru. Na základě doporučení výběrové komise vedoucí úřadu předkládá radě města návrh jmenovat vedoucím odboru investic a dopravy Ing.arch. Miroslava Hofmana s účinností od 1.6.2021.

**Usnesení č. R-219/2021**

**Rada města Úvaly**

I. jmenuje

v souladu s § 102 odst. 2 písm. g) zák. č. 128/2000 Sb., o obcích na základě výsledku výběrového řízení s účinností od 1.6.2021 vedoucího odboru investic a dopravy Ing. arch. Miroslava Hofmana, nar. \*\*\*\*\*,  
\*\*\*\*\* \* \*\*\*\*\* \*\*\*, \*\*\* \*\* \*\*\*\*\* \*\*\*\*\*

II. ukládá

1. tajemnici úřadu

1. zajistit realizaci tohoto usnesení

Termín: 30.6.2021

**přijato, pro: 5, proti: 0, zdržel se: 0, mimo místnost: 0**

**Bod 30. Žádost o vyjádření k přístavbě rodinného domu, na pozemku parc. č. 2687/1, 2687/2 a 2687/3, k.ú. Úvaly u Prahy, na adrese Otokara Březiny 1874, 250 82 Úvaly**

Předkladatel: Renata Stojecová, vedoucí odboru životního prostředí a územního rozvoje OŽPÚR

Odbor životního prostředí a územního rozvoje předkládá Radě města žádost manželů O\*\*\* a R\*\*\*\* H\*\*\*\*\*, oba bytem O\*\*\*\*\* B\*\*\*\*\* \*\*\*, \*\*\* \*\* Ú\*\*\*\*, o vyjádření k přístavbě rodinného domu, na pozemku parc. č. 2687/1, 2687/2 a 2687/3, k.ú. Úvaly u Prahy, na adrese Otokara Březiny 1874, 250 82 Úvaly.

Jedná se o rozšíření dispozice stávajícího rodinného domu na úrovni přízemí. Přístavba bude realizována na parcele investora. Stávající rodinný dům a přístavba bude spojena na úrovni přízemí, ze stávajícího obývacího pokoje. Pozemky i stavba jsou dle stávajícího územního plánu města Úvaly zařazeny jako čistě obytné území. Napojení na inženýrské sítě bude realizováno ze stávajícího rodinného domu. Odvod dešťových vod je do stávajícího vsaku.

Projednáno s architektem města.

Odbor životního prostředí a územního rozvoje souhlasí s přístavbou rodinného domu na adrese Otokara Březiny 1874, 250 82 Úvaly.

**Usnesení č. R-220/2021**

**Rada města Úvaly**

I. souhlasí

s vydáním souhlasného stanoviska na přístavbu rodinného domu, na pozemku parc. č. 2687/1, 2687/2 a 2687/3, k.ú. Úvaly u Prahy, na adrese Otokara Březiny 1874, 250 82 Úvaly, pro paní O\*\*\* H\*\*\*\*\* a pana R\*\*\*\* H\*\*\*\*\*, oba bytem O\*\*\*\*\* B\*\*\*\*\* \*\*\*, \*\*\* \*\* Ú\*\*\*\*

II. ukládá

1. vedoucí odboru životního prostředí a územního rozvoje OŽPÚR

1. zajistit realizaci tohoto usnesení

Termín: 30.6.2021

**přijato, pro: 5, proti: 0, zdržel se: 0, mimo místnost: 0**

### **Bod 31. Žádost o vydání stanoviska k dělení pozemků na Vinici**

Předkladatel: Renata Stojecová, vedoucí odboru životního prostředí a územního rozvoje OŽPÚR

Odbor životního prostředí a územního rozvoje předkládá Radě města žádost pana \*\*\*. M\*\*\*\*\* F\*\*\*\*\*, bytem B\*\* \*\*, \*\*\* \*\* D\*\*\*\* B\*\*\*\*\*, o vydání stanoviska k dělení pozemků v lokalitě Vinice. Jedná se o dělení pozemků parc. č. 3972/12, o výměře 15111 m<sup>2</sup> - orná půda, parc.č. 3972/11, o výměře 13456 m<sup>2</sup> - orná půda, parc.č. 3146/25 o výměře 520 m<sup>2</sup> - lesní pozemek a parc.č. 3984/11, o výměře 168 m<sup>2</sup> - ostatní plocha, vše v katastrálním území Úvaly u Prahy, zapsané na listu vlastnictví č. 1338.

Navrhované dělení je vyznačeno v příloženém Geometrickém plánu č. 3250 - 141/2019 a je v souladu s Územní studií pro lokalitu Vinice z ledna 2014, kterou zpracovala firma PONTEX spol. s r.o., Bezová 1658, Praha 4, evidovaná u Ústavu územního rozvoje při Ministerstvu pro místní rozvoj.

Projednáno s architektem města.

Odbor životního prostředí a územního rozvoje souhlasí s dělením pozemků na Vinici dle předloženého Geometrického plánu č. 3250-141/2019.

#### **Usnesení č. R-221/2021**

##### **Rada města Úvaly**

###### **I. souhlasí**

s vydáním souhlasného stanoviska k dělení pozemků parc. č. 3972/12, o výměře 15111 m<sup>2</sup> - orná půda, parc.č. 3972/11, o výměře 13456 m<sup>2</sup> - orná půda, parc.č. 3146/25 o výměře 520 m<sup>2</sup> - lesní pozemek a parc.č. 3984/11, o výměře 168 m<sup>2</sup> - ostatní plocha, vše v katastrálním území Úvaly u Prahy, zapsaných na listu vlastnictví č. 1338, k.ú. Úvaly u Prahy dle předloženého Geometrickém plánu č. 3250-141/2019

###### **II. ukládá**

###### **1. vedoucí odboru životního prostředí a územního rozvoje OŽPÚR**

1. zajistit realizaci tohoto usnesení

Termín: 30.6.2021

**přijato, pro: 5, proti: 0, zdržel se: 0, mimo místnost: 0**

### **Bod 32. Žádost o vyjádření k návrhu změny územního plánu ve zkráceném řízení, pro pozemek parc. č. 2609/7, k.ú. Úvaly u Prahy**

Předkladatel: Renata Stojecová, vedoucí odboru životního prostředí a územního rozvoje OŽPÚR

Odbor životního prostředí a územního rozvoje předkládá radě města žádost společnosti ALAUDA s.r.o., se sídlem Klostermanova 1000, 250 82 Úvaly, IČ: 26438020, která zmocnila družstvo Revital, se sídlem Strojírenská 260, 155 21, Praha 5, IČ: 00505803 k zastupování ve věci změny územního plánu ve zkráceném řízení, pro pozemek parc. č. 2609/7, ky rodinných domů odděleno mostním nadjezdem přes železnici, izolační zeleň a silnicí II. třídy..ú. Úvaly u Prahy.

Předmětem navrhované změny územního plánu je změna funkčního využití pozemku parc. č. 2609/7, k.ú. Úvaly u Prahy, o výměře 3076 m<sup>2</sup> z kategorie veřejná zeleň, parky, aleje, do kategorie výroba a skladování. Řešená plocha se nachází mezi stávajícím výrobním areálem a silnicí II/101, ulice Jirenská. Plocha je v katastru nemovitostí jako ostatní plocha, změnou tedy nedojde k záboru zemědělského půdního fondu a pozemků určených k plnění funkce lesa. Tato plocha je určena pro využití VL - výroba a skladování - lehký průmysl zamýšlena i v návrhu nového územního plánu pro společné projednání Úvaly. Řešené území je od nejbližší zástavby rodinných domů odděleno mostním nadjezdem přes železnici, izolační zelení a silnicí II. třídy.

Pan Kindl informuje, že změna starého územního plánu sídelního útvaru Úvaly může být připravena k vydání zhruba ve stejném čase jako nový územní plán tj. cca půl roku.

#### **Usnesení č. R-222/2021**

##### **Rada města Úvaly**

###### **I. bere na vědomí**

žádost o změnu územního plánu města Úvaly ve zkráceném řízení od společnosti ALAUDA s.r.o., se sídlem Klostermannova 1000, 250 82 Úvaly, IČ: 26438020

###### **II. nesouhlasí**



s pořízením změny územního plánu města Úvaly ve zkráceném řízení dle žádosti společnosti ALAUDA s.r.o. se sídlem Klostermannova 1000, 250 82 Úvaly, IČ: 26438020, na pozemek parc. č. 2609/7, k.ú. Úvaly u Prahy, z důvodů již pokročilého stavu v řízení a jednání o návrhu nového územního plánu pro město Úvaly

III. ukládá

1. vedoucí odboru životního prostředí a územního rozvoje OŽPÚR

1. zajistit realizaci tohoto usnesení

Termín: 30.6.2021

**přijato, pro: 5, proti: 0, zdržel se: 0, mimo místnost: 0**

### **Bod 33. Žádost o vyjádření ke stavebnímu záměru - změna užívání stavby části objektu (rodinného domu), na pozemku parc. č. 40, k.ú. Úvaly u Prahy, na adrese Arnošta z Pardubic 3, 250 8/2 Úvaly**

Předkladatel: Renata Stojecová, vedoucí odboru životního prostředí a územního rozvoje OŽPÚR

Odbor životního prostředí a územního rozvoje předkládá radě města žádost manželů \*\*\*. I\*\*\*\* a \*\*\*. A\*\*\*\*\* B\*\*\*\*\*, oba bytem T\*\*\*\*\* \*\*\*, \*\*\* \*\* Ú\*\*\*\* o schválení změny užívání stavby části objektu (rodinného domu), na pozemku parc. č. 40, k.ú. Úvaly u Prahy, na adrese Arnošta z Pardubic 3, 250 8/2 Úvaly na BISTRO PIZZA.

Dokumentace řeší prostory v 1. NP na levé straně od vchodu do objektu při pohledu na dům, které jsou přístupné z přilehlé ulice. Současné využití řešených prostorů je bytová jednotka. V době výstavby objektu (první kolaudace) byl řešený prostor využíván jako nebytový prostor - provozovna řeznictví. Tato dokumentace řeší změnu v užívání z bytové jednotky na prodejnu pizzy, čímž dochází k navrácení do původního účelu prostorů při výstavbě objektu - nebytové prostory. V řešených nebytových prostorech prodejny pizzy budou následující místnosti - prodejna, zádveř, šatna, umývárna, WC, příruční sklad. Celková plocha řešeného prostoru je 55,1 m<sup>2</sup>. Změnou užívání dochází k zásahu do nosných konstrukcí objektu, které spočívají ve vybourání původního otvoru v obvodové stěně směrem do ulice pro novou výlohu, který byl zazděn při původní změně užívání na bytovou jednotku. Nedochozí ke změně dispozice.

Projednáno s architektem města.

Odbor životního prostředí a územního rozvoje souhlasí se změnou využití bytové jednotky v 1.NP na nebytové prostory - prodejnu pizzy.

**Usnesení č. R-223/2021**

**Rada města Úvaly**

I. souhlasí

se změnou využití bytové jednotky v 1.NP na nebytové prostory - prodejnu pizzy, v ulici Arnošta z Pardubic 3, 250 82 Úvaly, na pozemku parc. č. 40, k.ú. Úvaly u Prahy, pro paní \*\*\* A\*\*\*\*\* a \*\*\* I\*\*\*\* B\*\*\*\*\*, bytem T\*\*\*\*\* \*\*\*, \*\*\* \*\* Ú\*\*\*\*

II. ukládá

1. vedoucí odboru životního prostředí a územního rozvoje OŽPÚR

1. zajistit realizaci tohoto usnesení

Termín: 30.6.2021

**přijato, pro: 5, proti: 0, zdržel se: 0, mimo místnost: 0**

### **Bod 34. Žádost o vyjádření ke stavebním úpravám rodinného domu, na pozemku parc. č. 1477, k.ú. Úvaly u Prahy, na adrese Prokopa Velikého 867, 250 82 Úvaly, spojené s nástavbou a přístavbou**

Předkladatel: Renata Stojecová, vedoucí odboru životního prostředí a územního rozvoje OŽPÚR

Odbor životního prostředí a územního rozvoje předkládá radě města žádost společnosti ArchiCon plus, sdružení podnikatelů, se sídlem Na Dolinách 150/4, 147 00 Praha 4, která zastupuje pana Z\*\*\*\*\* L\*\*\*\*, bytem Ch\*\*\*\*\* \*\*\*, \*\*\* \*\* Ú\*\*\*\*, na základě plné moci, o vyjádření ke stavebním úpravám rodinného domu, na pozemku parc. č. 1477, k.ú. Úvaly u Prahy, na adrese Prokopa Velikého 867, 250 82 Úvaly, spojené s nástavbou a přístavbou, při které vznikají dvě bytové jednotky.

Předmětem dokumentace je vytvoření 2 bytových jednotek v rámci stávající zastavěné plochy budovy. V rámci odstranění části budovy a nové přístavby nedojde ke zvětšení současné zastavěné plochy domu. Každá bytová jednotka bude mít vlastní vstup na pozemek a obdobné dispozice jednotlivých místností v nadzemních podlažích. V rámci současného domu dojde k rozsáhlým demoličním pracím, kdy stávající zdivo bude ponecháno v částečném rozsahu 1.NP a 2.NP, prostor půdy je konstrukčně zcela nový. Střecha je navržena sedlová s polovalbami u štítů a s dvěma vikýři. Oproti současnému stavu dochází k navýšení hřebene střechy o cca 2 m. Navýšením hřebene nedojde k negativnímu zastínění obytných místností v okolních RD - bude prokázáno studii denního osvětlení a zastínění okolních budov s výpočtem. Na pozemku budou vytvořena 4 parkovací stání pro osobní automobily.

Napojení RD je v současné době na uliční řady vodovodu a kanalizace, na pozemku se nachází studna, která je zdrojem vody pro závlivku zahrady. Pozemek je na ulici Prokopa Velikého dopravně napojen vjezdem přes uzamykatelná vrata.

Žadatelem je stavebník individuálního rodinného domu, který obsahuje více jak jednu bytovou jednotku (2BJ) a uzavře s městem Úvaly dohodu o poskytnutí investičního příspěvku městu Úvaly.

Projednáno s architektem města.

Odbor životního prostředí a územního rozvoje souhlasí s udělením výjimky z OOP č. 3/2019 - Vyjmenované stavby a souhlasí s uzavřením Dohody o poskytnutí investičního příspěvku městu Úvaly ke stavebnímu záměru žadatele.

### **Usnesení č. R-224/2021**

#### **Rada města Úvaly**

##### **I. souhlasí**

s udělením výjimky z Opatření obecné povahy č. 3/2019 - Stavební uzávěra pro vyjmenované stavby, k přístavbě a nástavbě rodinného domu, při které vzniknou 2 bytové jednotky, na pozemku parc. č. 1477, k.ú. Úvaly u Prahy, na adrese Prokopa Velikého 867, 250 82 Úvaly

##### **II. ukládá**

###### **1. vedoucí odboru životního prostředí a územního rozvoje OŽPÚR**

1. připravit "Dohodu o poskytnutí investičního příspěvku městu ke stavebnímu záměru žadatele" se stavebníkem panem Z\*\*\*\*\* L\*\*\*\*\*, bytem Ch\*\*\*\*\* \*\*\*\*, \*\*\* \*\* Ú\*\*\*\*, v souladu s usnesením zastupitelstva města Úvaly č. 41/2020 ze dne 25.6.2020
2. zajistit realizaci tohoto usnesení

Termín: 30.6.2021

**přijato, pro: 5, proti: 0, zdržel se: 0, mimo místnost: 0**

### **Bod 35. Žádost o udělení výjimky z Opatření obecné povahy č. 1/2017 - Regulace výšky a průhlednosti oplocení**

Předkladatel: Renata Stojecová, vedoucí odboru životního prostředí a územního rozvoje OŽPÚR

Odbor životního prostředí a územního rozvoje předkládá radě města žádost pana V\*\*\*\*\* V\*\*\*\*, bytem Ž\*\*\*\*\* \*\*\*\*, \*\*\* \*\* P\*\*\*\* \*, Ú\*\*\*\* \*\*\* \*\*\*\*, o udělení Výjimky z Opatření obecné povahy č. 1/2017, vydaného dne 5.9.2017 - Regulace výšky a průhlednosti oplocení v zastavitelném území města Úvaly, na pozemku parc. č. 3597, k.ú. Úvaly u Prahy.

Jedná se o žádost o vyjádření ke stavebnímu záměru stavby protihlukové bariéry na pozemku parc. č. 3597, k.ú. Úvaly u Prahy u silnice 1. třídy I/12, v ulici Dobročovická, 250 82 Úvaly.

Jedná se o stavební záměr výstavby oplocení, na pozemku parc. č. 3597, k.ú. Úvaly u Prahy, za účelem snížení hluku ze silnice 1.třídy I/12, Úvaly. Výška plánovaného oplocení nebude přesahovat 300 cm, tloušťka desky je 4-5 cm, z neprůhledného materiálu, budou použity betonové panely. Jedná se o zakázkový stavebnicový systém výrobce Prefa. Systém se sestává z plotových desek, podhrabových desek, patek a sloupků. Důvodem žádosti o udělení výjimky z OOP je snaha utlumit hluk, pocházející ze silnice 1. třídy I/12, Úvaly. Betonové desky i sloupky jsou hladké, šedé.

Projednáno s architektem města.

Odbor životního prostředí a územního rozvoje požaduje stěny osázet vhodnou zelení.

### **Usnesení č. R-225/2021**

#### **Rada města Úvaly**

I. nesouhlasí

s udělením výjimky z Opatření obecné povahy č. 1/2017 - Regulace výšky a průhlednosti oplocení v zastavitelném území města Úvaly, pro pana V\*\*\*\*\* V\*\*\*\*, bytem Ž\*\*\*\*\* \*\*\*\*, \*\*\* \*\* P\*\*\*\* \*, Ú\*\*\*\* \*\* \*\*\*, na pozemku parc. č. 3597, k.ú. Úvaly u Prahy, ke stavbě oplocení z neprůhledného materiálu - betonových panelů, o výšce maximálně 300 cm, včetně podezdívky, za účelem utlumení hluku pocházejícího ze silnice 1.třídy I/12, Úvaly, za podmínky, že součástí povrchu betonové zdi oplocení budou prvky pro uchycení popínavé zeleně (dřevěná treláž, nerezová lanka apod.) a vysazení této popínavé zeleně a to hlavně směrem k silnici I/12

II. ukládá

1. vedoucí odboru životního prostředí a územního rozvoje OŽPÚR

1. zajistit realizaci tohoto usnesení

Termín: 30.6.2021

**přijato, pro: 4, proti: 0, zdržel se: 1, mimo místnost: 0**

**Bod 36. Žádost o předběžné vyjádření k vestavbě bytové jednotky do objektu na pozemku parc. č. 197/1, k.ú. Úvaly u Prahy, v ulici Riegerova, Úvaly**

Předkladatel: Renata Stojecová, vedoucí odboru životního prostředí a územního rozvoje OŽPÚR

Odbor životního prostředí a územního rozvoje předkládá radě města žádost pana R\*\*\*\* H\*\*\*\*\*, bytem O\*\*\*\*\* B\*\*\*\*\* \*\*\*\*, \*\*\* \*\* Ú\*\*\*\* k předběžnému vyjádření k vestavbě bytové jednotky do objektu v ulici Riegerova, 250 82 Úvaly, na pozemku parc. č. 197/1, k.ú. Úvaly u Prahy.

Rada města dne 24.11.2020 projednala prvotní žádost pana R\*\*\*\* H\*\*\*\*\* o prodeji pozemku parc. č. 200, druh pozemku ostatní plocha, manipulační plocha, k.ú. Úvaly u Prahy o celkové výměře 286 m<sup>2</sup> ve vlastnictví města Úvaly. Přijala usnesení č. R-520/2020, kterým nesouhlasí s tímto prodejem, z důvodu strategicky důležitého významu tohoto pozemku pro město Úvaly. Dále si rada města vyžádala zajistit od stavebníka předložení řešení, studie nebo projektové dokumentace k realizaci přestavby hospodářského stavení s umístěním vchodu a parkovacího stání na pozemku žadatele.

Po doplnění a doložení požadovaných dokumentů předkládáme radě města tuto doplněnou žádost o předběžné vyjádření k vestavbě bytové jednotky do objektu na pozemku parc. č. 197/1, k.ú. Úvaly u Prahy, v ulici Riegerova, Úvaly.

Dopad na rozpočet: + 90.000,- Kč v případě výstavby bytové jednotky do stávajícího hospodářského stavení jako příspěvek na infrastrukturu.

**Usnesení č. R-226/2021**

**Rada města Úvaly**

I. souhlasí

s vestavbou bytové jednotky do objektu v ulici Riegerova, Úvaly, na pozemku parc. č. 197/1, k.ú. Úvaly u Prahy pro pana R\*\*\*\* H\*\*\*\*\*, bytem O\*\*\*\*\* B\*\*\*\*\* \*\*\*\*, \*\*\* \*\* Ú\*\*\*\*

II. ukládá

1. vedoucí odboru životního prostředí a územního rozvoje OŽPÚR

1. připravit "Dohodu o poskytnutí investičního příspěvku městu ke stavebnímu záměru žadatele" se stavebníkem panem Radkem Hertlem, bytem Otokara Březiny 1874, 250 82 Úvaly, v souladu s usnesením zastupitelstva města Úvaly č. 41/2020 ze dne 25.6.2020
2. zajistit realizaci tohoto usnesení

Termín: 30.6.2021

**přijato, pro: 5, proti: 0, zdržel se: 0, mimo místnost: 0**

**Bod 37. Žádost o udělení výjimky z Opatření obecné povahy č. 1/2017 - Regulace výšky a průhlednosti oplocení v zastavitelném území města Úvaly, vydané dne 5.9.2017**

Předkladatel: Renata Stojecová, vedoucí odboru životního prostředí a územního rozvoje OŽPÚR

Odbor životního prostředí a územního rozvoje předkládá radě města žádost pana M\*\*\*\*\* J\*\*\*\*\*, bytem P\*\*\*\*\* \*\*\*\*, \*\*\* \*\* Ú\*\*\*\*, o udělení Výjimky z Opatření obecné povahy č. 1/2017, vydaného dne 5.9.2017 -

Regulace výšky a průhlednosti oplocení v zastavitelném území města Úvaly, na pozemku parc. č. 3929/2, k.ú. Úvaly u Prahy.

Jedná se o stavební záměr výstavby oplocení, na pozemku parc. č. 3929/2, k.ú. Úvaly u Prahy, obytný soubor Úvaly Hostín - 1.etapa, rodinný dům, typové označení 1510. Developer spol. Hostín Development s.r.o. plánuje oplocit pozemek standardním pletivem o výšce 160 cm, ale budoucí vlastník s developerem jedná o změně tohoto oplocení za jiný.

Navržená výška oplocení by měla být 180 - 200 cm, z neprůhledného materiálu, byly by použity betonové desky. Důvodem žádosti o udělení výjimky z OOP je odhlučnění od rušné silnice II/101.

Projednáno s architektem města.

Na základě doporučení architekta města odbor životního prostředí a územního rozvoje nedoporučuje radě města vydat výjimku z Opatření obecné povahy č. 1/2017 na stavbu plotu v ulici Palackého.

#### **Usnesení č. R-227/2021**

##### **Rada města Úvaly**

###### **I. nesouhlasí**

s udělením výjimky z Opatření obecné povahy č. 1/2017 - Regulace výšky a průhlednosti oplocení v zastavitelném území města Úvaly, pro pana M\*\*\*\*\* J\*\*\*\*\*, bytem P\*\*\*\*\* \*\*\*\*, \*\*\* \*\* Ú\*\*\*\*, jako budoucího vlastníka rodinného domu typového označení 1510 na pozemku parc. č. 3929/2, k.ú. Úvaly u Prahy, ke stavbě oplocení z neprůhledného materiálu - betonových desek, o výšce max. 2,0 m

###### **II. ukládá**

###### **1. vedoucí odboru životního prostředí a územního rozvoje OŽPÚR**

1. zajistit realizaci tohoto usnesení

Termín: 30.6.2021

**přijato, pro: 5, proti: 0, zdržel se: 0, mimo místnost: 0**

#### **Bod 38. Investiční příspěvek ke stavebnímu záměru žadatele na stavbu rodinného domu na pozemku parc. č. 3841/131, k.ú. Úvaly u Prahy**

Předkladatel: Renata Stojecová, vedoucí odboru životního prostředí a územního rozvoje OŽPÚR

Odbor životního prostředí a územního rozvoje předkládá radě města přípis paní Mgr. Jany Adámkové, advokátky, se sídlem Boženy Němcové 65, 562 06 Ústí nad Orlicí, která zastupuje paní P\*\*\*\* H\*\*\*\*\* , \*\*\*\* \*\*\*\*\* \* \*\* \*\* , \*\*\* \*\* \*\*\*\*\* \* , o zrušení požadované platby - Investiční příspěvek městu ke stavebnímu záměru žadatele ("Dohoda").

Jedná se o stavební záměr výstavby rodinného domu na pozemku parc. č. 3841/131, k.ú. Úvaly u Prahy (lokality Radlická čtvrť). Stavebníkem a majitelkou pozemku je paní P\*\*\*\* H\*\*\*\*\* , \*\*\*\* \*\*\*\*\* \* \*\* \*\* , \*\*\* \*\* \*\*\*\*\* \* . Paní H\*\*\*\*\* zastupovala ve věci stavebních paní V\*\*\*\*\* P\*\*\*\*\* . Paní \*\*\*\*\* podala žádost o vyjádření ke stavebnímu záměru výstavby RD na výše zmiňovaném pozemku, rada města dne 16.3.2021 tento záměr projednala a schválila tento záměr pod usnesením č. R-97/2021, s podmínkou uzavření Dohody o investičním příspěvku městu.

Připravená „Dohoda“ byla paní \*\*\*\*\*é zaslána k připomínkování pro paní \*\*\*\*\* , ale přišla odpověď, že již mají místní poplatek za zhodnocení stavebního pozemku možností jeho připojení na stavbu vodovodu nebo kanalizace dle OZV města Úvaly č. 4/2014, uhrazen.

Po ověření platby na správním odboru byl opravdu tento poplatek městu uhrazen dne 15.4.2015 částkou 148.626,- Kč z advokátní úschovny JUDr. Ivety Grecké. Proto byla následně „Dohoda“ přepracována a odečtena již zaplacená částka a odeslána (po slevě) opět paní \*\*\*\*\* k připomínkování. Následovala korespondence od paní \*\*\*\*\*é, že paní \*\*\*\*\*á, majitelka pozemku a investorka stavby, zmocnila advokátku paní Mgr. Janu Adámkovou k jejímu zastupování. Následoval přípis od paní advokátky, který Radě města předkládáme ke schválení.

#### **Usnesení č. R-228/2021**

##### **Rada města Úvaly**

###### **I. bere na vědomí**

přípis paní Mgr. Jany Adámkové, advokátky, se sídlem Boženy Němcové 65, 562 06 Ústí nad Orlicí k Investičnímu příspěvku městu ke stavebnímu záměru žadatele, pro paní P\*\*\*\* H\*\*\*\*\* , \*\*\*\* \*\*\*\*\* \* \*\* \*\* , \*\*\* \*\* \*\*\*\*\* \* , v souladu s článkem IV. odstavce d) Zásad pro poskytování příspěvků na technickou, dopravní a veřejnou infrastrukturu při realizaci bytové a nebytové výstavby na území města Úvaly

###### **II. ukládá**

1. vedoucí odboru životního prostředí a územního rozvoje OŽPÚR

1. zajistit realizaci tohoto usnesení

Termín: 30.6.2021

**přijato, pro: 5, proti: 0, zdržel se: 0, mimo místnost: 0**

**Bod 39. Žádost o vyjádření ke stavbě garáže, na pozemku parc. č. 3841/204, k.ú. Úvaly u Prahy, na adrese Kališnická 2147, 250 82 Úvaly**

Předkladatel: Renata Stojecová, vedoucí odboru životního prostředí a územního rozvoje OŽPÚR

Odbor životního prostředí a územního rozvoje předkládá Radě města žádost manželů K\*\*\*\*\*, bytem K\*\*\*\*\*, \*\*\*, \*\* Ú\*\*\*\*, o vyjádření ke stavbě garáže k rodinnému domu, na pozemku parc. č. 3841/204, k.ú. Úvaly u Prahy.

Jedná se o novostavbu garáže u stávajícího rodinného domu čp. 2147, Úvaly, na pozemku parc. č. 3841/204 a parc. č. st. 3841/436, k.ú. Úvaly u Prahy. Garáž bude sloužit jako parkovací stání pro jeden osobní automobil. Na pozemku jsou stávající přípojky NN, vodovodu a kanalizace. Napojení garáže na inženýrské sítě - voda a kanalizace bude ze stávající infrastruktury. Trasa stávajícího vedení elektro je v kolizi s výstavbou nové garáže. Dojde k jejímu přeložení mezi oplocení a budoucí garáž. Garáž je samostatně stojící objekt s plochou střechou. Předložená dokumentace splňuje podmínky na výstavbu v dané lokalitě. Z důvodu umístění garáže v blízkosti hranice pozemku tj. 0,6 m od hranice sousedního pozemku, bude zde muset stavebník požádat o výjimku z odstupových vzdáleností, kterou schvaluje stavební úřad.

Projednáno s architektem města.

Odbor životního prostředí a územního rozvoje souhlasí se stavbou garáže k rodinnému domu, na pozemku parc. č. 3841/204, k.ú. Úvaly u Prahy.

**Usnesení č. R-229/2021**

**Rada města Úvaly**

I. souhlasí

s vydáním souhlasného stanoviska na stavbu garáže ke stávajícímu rodinnému domu, na pozemku parc. č. 3841/204, k.ú. Úvaly u Prahy, pro paní \*\*\*\* K\*\*\*\* K\*\*\*\* a pana \*\*\*\* J\*\*\*\* K\*\*\*\*, oba bytem K\*\*\*\*\*, \*\*\*, \*\* Ú\*\*\*\*

II. ukládá

1. vedoucí odboru životního prostředí a územního rozvoje OŽPÚR

1. zajistit realizaci tohoto usnesení

Termín: 30.6.2021

**přijato, pro: 5, proti: 0, zdržel se: 0, mimo místnost: 0**

**Bod 40. Smlouva o postoupení práv a povinností ze smlouvy o spolupráci – činnost zahradníka městské zeleně**

Předkladatel: Renata Stojecová, vedoucí odboru životního prostředí a územního rozvoje OŽPÚR

Odbor životního prostředí a územního rozvoje předkládá radě města návrh Smlouvy o postoupení práv a povinností ze smlouvy o spolupráci - činnost zahradníka městské zeleně mezi městem Úvaly, Technickými službami Úvaly a panem Drskem. Jedná se o dohodu mezi městem Úvaly, Technickými službami Úvaly a panem Filipem Drskem, kdy subjekt město Úvaly postoupuje svá stávající práva a povinnosti ze stávající smlouvy s panem Drskem subjektu Technické služby města Úvaly příspěvkové organizace.

**Usnesení č. R-230/2021**

**Rada města Úvaly**

I. souhlasí s

uzavřením Smlouvy o postoupení práv a povinností ze smlouvy o spolupráci - činnost zahradníka městské zeleně mezi městem Úvaly, Arnošta z Pardubic 95, 250 82 Úvaly, IČO: 00240931, Technickými službami Úvaly, Riegerova 12, 250 82 Úvaly, IČO: 04441869 a panem Filipem Drskem, Na Vlčovce 1958/5, 160 00 Praha 6, IČO: 75506289

II. pověřuje

1. Mgr. Petra Boreckého, starostu

1. podpisem této dohody

III. ukládá

1. Ing. Renatě Stojecové, Ph.D., vedoucí odboru životního prostředí a územního rozvoje OŽPÚR

1. zajistit realizaci tohoto usnesení

Termín: 30.6.2021

**Příloha č.1 k usnesení Rady města Úvaly**

**Příloha č.2 k usnesení Rady města Úvaly - smlouva**

**přijato, pro: 5, proti: 0, zdržel se: 0, mimo místnost: 0**

#### **Bod 41. Oprava usnesení rady města č. R - 20/2021 ze dne 12.1.2021**

Předkladatel: Renata Stojecová, vedoucí odboru životního prostředí a územního rozvoje OŽPÚR

Na základě upozornění, projednání a návrhu pana Ing. arch. Zdeňka Kindla předkládá odbor životního prostředí a územního rozvoje radě města návrh opravy usnesení č. R - 20/2021 ze dne 12.1.2021

Původní znění usnesení:

Rada města Úvaly

I. doporučuje

1. Zastupitelstvu města Úvaly souhlasit se zahájením řízení o změně č. XII územního plánu nového sídelního útvaru Úvaly, kterou podala společnost RP Pražská, s.r.o., se sídlem: Myslíkova 174/23, 110 00 Praha 1, IČO : 069 96 728

II. ukládá

1. Ing. Renatě Stojecové, Ph.D., vedoucí odboru životního prostředí a územního rozvoje OŽPÚR zajistit realizaci tohoto usnesení

Navrhovaná oprava:

Rada města Úvaly

I. doporučuje

1. Zastupitelstvu města Úvaly souhlasit se zahájením řízení o změně č. XII územního plánu sídelního útvaru Úvaly zkráceným postupem, kterou podala společnost RP Pražská, s.r.o., se sídlem: Myslíkova 174/23, 110 00 Praha 1, IČO : 069 96 728.

2. Zastupitelstvu města souhlasit, že náklady na zpracování této změny zkráceným postupem ponese společnost RP Pražská, s.r.o., se sídlem: Myslíkova 174/23, 110 00 Praha 1, IČO: 069 96 728

II. ukládá

1. Ing. Renatě Stojecové, Ph.D., vedoucí odboru životního prostředí a územního rozvoje OŽPÚR zajistit realizaci tohoto usnesení

Nově se k navrhovanému usnesení vkládá k bodu č. I. text "zkráceným postupem". nově se vkládá "Rada města doporučuje zastupitelstvu města souhlasit, že náklady na zpracování této změny ponese společnost RP Pražská, s.r.o., se sídlem: Myslíkova 174/23, 110 00 Praha 1, IČO: 069 96 728". Důvodem této opravy je, že tyto skutečnosti byly na radě města a následně i na zastupitelstvu města dne 4.2.2021 takto projednány a všem byly zřejmé, ale v usnesení nebyly uvedeny. Současně se v bodě č. I vypouští slůvko "nového" sídelního útvaru Úvaly.

#### **Usnesení č. R-231/2021**

**Rada města Úvaly**

I. souhlasí s

opravou usnesení č. R - 20/2021 ze dne 12.1.2021 z původního usnesení:

Rada města Úvaly

I. doporučuje

1. Zastupitelstvu města Úvaly souhlasit se zahájením řízení o změně č. XII územního plánu nového sídelního útvaru Úvaly, kterou podala společnost RP Pražská, s.r.o., se sídlem: Myslíkova 174/23, 110 00 Praha 1, IČO : 069 96 728

II. ukládá

1. Ing. Renatě Stojecové, Ph.D., vedoucí odboru životního prostředí a územního rozvoje OŽPÚR zajistit realizaci tohoto usnesení

na opravené usnesení:

Rada města Úvaly

I. doporučuje

1. Zastupitelstvu města Úvaly souhlasit se zahájením řízení o změně č. XII územního plánu sídelního útvaru Úvaly zkráceným postupem, kterou podala společnost RP Pražská, s.r.o., se sídlem: Myslíkova 174/23, 110 00 Praha 1, IČO : 069 96 728.

2. Zastupitelstvu města souhlasit, že náklady na zpracování této změny zkráceným postupem ponese společnost RP Pražská, s.r.o., se sídlem: Myslíkova 174/23, 110 00 Praha 1, IČO: 069 96 728

II. ukládá

1. Ing. Renatě Stojecové, Ph.D., vedoucí odboru životního prostředí a územního rozvoje OŽPÚR zajistit realizaci tohoto usnesení

II. ukládá

1. Ing. Renatě Stojecové, Ph.D., vedoucí odboru životního prostředí a územního rozvoje OŽPÚR

1. zajistit realizaci tohoto usnesení

Termín: 30.6.2021

**přijato, pro: 5, proti: 0, zdržel se: 0, mimo místnost: 0**

#### **Bod 42. Cenová nabídka na pořízení změny územního plánu sídelního útvaru Úvaly ve zkráceném postupu na pozemku parc.č. 3478/1 k.ú. Úvaly u Prahy (OC Pražská)**

Předkladatel: Renata Stojecová, vedoucí odboru životního prostředí a územního rozvoje OŽPÚR

**stažen z programu jednání**

#### **Bod 43. Smlouva o postoupení práv a povinností ze smlouvy o spolupráci - činnost arboristy městské zeleně**

Předkladatel: Renata Stojecová, vedoucí odboru životního prostředí a územního rozvoje OŽPÚR

Odbor životního prostředí a územního rozvoje předkládá radě města návrh Smlouvu o postoupení práv a povinností ze smlouvy o spolupráci - činnost arboristy městské zeleně. Jedná se o dohodu mezi městem Úvaly, Technickými službami Úvaly a panem Pavlem Karbulkou, kdy subjekt město Úvaly postupuje svá stávající práva a povinnosti ze stávající smlouvy s panem Karbulkou subjektu Technické služby města Úvaly p.o.

**Usnesení č. R-232/2021**

**Rada města Úvaly**

I. souhlasí s

uzavřením Dohody mezi městem Úvaly, Arnošta z Pardubic 95, 250 82 Úvaly, IČO: 00240931 a Technickými službami města Úvaly, p.o., Riegerova 12, 250 82 Úvaly, IČO: 04441869 a panem Pavlem Karbulkou, U Obory 1376, 250 82 Úvaly, IČO:60505443

II. pověřuje

1. Mgr. Petra Boreckého, starostu

1. podpisem této Dohody

III. ukládá

1. Ing. Renatě Stojecové, Ph.D., vedoucí odboru životního prostředí a územního rozvoje OŽPÚR

1. zajistit realizaci tohoto usnesení

Termín: 30.6.2021

**Příloha č.1 k usnesení Rady města Úvaly - smlouva**

**přijato, pro: 5, proti: 0, zdržel se: 0, mimo místnost: 0**

#### **Bod 44. Dodatek č. 2 ke Smlouvě o nájmu pozemku a o podnájmu pozemků s Českým rybářským svazem, místní organizace Úvaly**

Předkladatel: Renata Stojecová, vedoucí odboru životního prostředí a územního rozvoje OŽPÚR

Odbor životního prostředí a územního rozvoje předkládá radě města návrh Dodatku č. 2 ke Smlouvě o nájmu pozemku a o podnájmu pozemků s Českým rybářským svazem, místní organizace Úvaly. Dodatek řeší, že příspěvek na náklady za péči podle čl. III. odst. 3 Smlouvy pro rok 2021 činí 261.500,- Kč. Finanční částka ve výši 88.500,- Kč (slovy: osmdesát osm tisíc pět set korun českých), která je zahrnuta v již poskytnutém příspěvku na rok 2021 v celkové výši 350.000,-Kč (slovy: tři sta padesát tisíc), byla užita na úhradu vykázaných zvýšených finančních nákladů na péči za rok 2020.

#### **Usnesení č. R-233/2021**

##### **Rada města Úvaly**

###### **I. souhlasí s**

Dodatkem č. 2 ke Smlouvě o nájmu pozemku a o podnájmu pozemků uzavíraným mezi Českým rybářským svazem, místní organizace Úvaly, Pod Slovany, 250 82 Úvaly a Městem Úvaly, Arnošta z Pardubic 95, 250 82 Úvaly

###### **II. pověřuje**

###### **1. Mgr. Petra Boreckého, starostu**

1. podpisem tohoto Dodatku č. 2

###### **III. ukládá**

###### **1. Ing. Renatě Stojecové, Ph.D., vedoucí odboru životního prostředí a územního rozvoje OŽPÚR**

1. zajistit realizaci tohoto usnesení

Termín: 30.6.2021

#### **Příloha č.1 k usnesení Rady města Úvaly - Dodatek č.2**

**přijato, pro: 5, proti: 0, zdržel se: 0, mimo místnost: 0**

#### **Bod 45. Cyklistický závod "Velká cena města Úval 2021"**

Předkladatel: Renata Stojecová, vedoucí odboru životního prostředí a územního rozvoje OŽPÚR

Odbor životního prostředí a územního rozvoje předkládá radě města žádost o povolení konání cyklistického závodu "Velká cena města Úval" a o povolení trasy tohoto závodu. Závod se bude konat v neděli 13.června 2021. Pod záštitou starosty se letošní závod horských kol bude konat již po patnácté. Pořadatelem je spolek Cyklistický klub Úvaly, z.s.. Jedná se o 6km dlouhý okruh v prostoru na Vinici a v přilehlém lese. Součástí závodu bude i běžecký závod na stejné trati a závod Cross country. Start a cíl je škvárové hřiště pod kostelem. Doprovodný program bude pravděpodobně omezen a i vlastní závod bude přizpůsoben aktuální situaci a dodržování epidemiologických opatření nařízených státem. Na základě odsouhlasení Rady města Úvaly zpracuje Odbor životního prostředí a územního rozvoje souhlas s konáním závodu a vedením trasy závodu na pozemcích, které jsou ve vlastnictví města Úvaly. Současně upozorní pořadatele závodu na nutnost vyžádání souhlasu ostatních vlastníků pozemků, kterých se celková trasa závodu dotýká.

#### **Usnesení č. R-234/2021**

##### **Rada města Úvaly**

###### **I. bere na vědomí**

informaci o konání a trase cyklistického závodu "Velká cena města Úval", který se koná pod záštitou starosty města

###### **II. souhlasí s**

konáním a trasou cyklistického závodu "Velká cena města Úval" dne 13.6.2021

###### **III. ukládá**

###### **1. vedoucí odboru životního prostředí a územního rozvoje OŽPÚR**

1. zajistit realizaci tohoto usnesení v koordinaci s Technickými službami města Úvaly, příspěvková organizace

Termín: 30.6.2021

#### **Příloha č.1 k usnesení Rady města Úvaly - žádost o povolení trasy plus mapa**

#### **Příloha č.2 k usnesení Rady města Úvaly - žádost o povolení cyklistického závodu**

**přijato, pro: 5, proti: 0, zdržel se: 0, mimo místnost: 0**



## Bod 46. Rozdělení pozemků v majetku města Úvaly za účelem akce „Výmola, Úvaly, přírodě blízka protipovodňová opatření“.

Předkladatel: Renata Stojecová, vedoucí odboru životního prostředí a územního rozvoje OŽPÚR

Odbor životního prostředí a územního rozvoje předkládá radě města návrh rozdělení pozemků dle Povodí Labe, státní podnik, jako správce vodního toku Výmola, který je investorem akce „Výmola, Úvaly, přírodě blízka protipovodňová opatření“.

Účelem stavby je zvýšení ochrany okolních pozemků před poškozením vlivem zvýšených průtoků. Navrženou úpravou dojde ke zkapacitnění koryta na Q20, přičemž při Q100 dojde k rozlivu na okolní pozemky, ale sousední budovy nebudou zaplaveny. Dno bude ponecháno neopevněné. Úpravou toku bude zvýšena ochrana zastavěné části obce v celé délce dotčeného úseku, přičemž budou do toku vloženy revitalizační prvky, které napomohou přírodnímu vzhledu koryta a jeho oživení. Stavbou budou zlepšeny odtokové poměry v okolí stavby v důsledku zlepšení hydraulických podmínek, resp. zvětšením průtočného profilu koryta. Zvýšením drsnosti koryta a zřízením příčných prahů a výhonů dojde ke zpomalení povrchového odtoku a ke zvýšení retence v povodí.

Stavba je situována mimo jiné na částech pozemků p.č. 5, p.č. 10, p.č. 6/2, p.č. 877, p.č. 1000, p.č. 177/2, p.č. 180/2, p.č. 931/2 a p.č. 173/4, všechny v druhu ostatní plocha, p.č. 6/1, p.č. 161/4, p.č. 163/2, p.č. 168/2, p.č. 173/3, p.č. 178/2, p.č. 4004/4 a p.č. 930/1, všechny v druhu zahrada a p.č. 3146/1 a p.č. 3146/11, oba v druhu lesní pozemek, všechny evidované na listu vlastnictví č. 10001 pro katastrální území Úvaly u Prahy, obec Úvaly, ve vlastnictví Města Úvaly, Arnošta z Pardubic 95, 25082 Úvaly.

Na základě Geometrického plánu pro rozdělení pozemku č. 3203-90/2020 ze dne 2. 6. 2020, který zhotovil Ing. Václav Salvet, Zadní 490, 503 41 Hradec Králové a pod číslem PGP-1894/2020-209 potvrdil dne 10. 6. 2020 Katastrální úřad pro Středočeský kraj, Katastrální pracoviště Praha - východ, vznikly z pozemků p.č. 10, p.č. 6/1, p.č. 6/2, p.č. 877, p.č. 1000, p.č. 3146/1, p.č. 3146/11, p.č. 4004/4, p.č. 930/1, p.č. 931/2, p.č. 161/4, evidovaných u katastrálního úřadu pro Středočeský kraj, Katastrální pracoviště Praha - východ, na listu vlastnictví č. 10001 pro obec Úvaly a katastrální území Úvaly u Prahy níže uvedené pozemky:

Dosavadní stav    Nový stav

Pozemek p.č.	Výměra v m <sup>2</sup>	Pozemek p.č.	Výměra v m <sup>2</sup>	Díl z pozemku, označení dílu	Výměra dílu v m <sup>2</sup>
6/1	754	6/1	750		
6/2	931	6/2	886		
10	2053	10/1	1878		
		10/2	225	6/1 díl k4 6/2 díl j 46 10 díl i 175	
877	1458	877/1	1455		
		877/2	3		
1000	167	1000/1	165		
		1000/2	1		
		1000/3	1		
161/4	98	161/4	90		
		161/6	8		
3146/1	17808	3146/1	17774		
		3146/34	34		
3146/11	5016	3146/11	5003		
		3146/35	13		
4004/4	175	4004/4	114		
		4004/8	61		
930/1	86	930/1	30		
		930/6	55		
		930/7	2		
931/2	1108	931/2	1069		
		931/3	39		

Dále na základě Geometrického plánu pro rozdělení pozemku č. 3227-90/2020 ze dne 27. 7. 2020, který zhotovil Ing. Václav Salvet, Zadní 490, 503 41 Hradec Králové a pod číslem PGP-2518/2020-209 potvrdil dne 4.

8. 2020 Katastrální úřad pro Středočeský kraj, Katastrální pracoviště Praha - východ, vznikly z pozemků p.č. 161/4, p.č. 163/2, p.č. 168/2, p.č. 173/3, p.č. 173/4, p.č. 177/2, p.č. 178/2 a p.č. 180/2, evidovaných u katastrálního úřadu pro Středočeský kraj, Katastrální pracoviště Praha - východ, na listu vlastnictví č. 10001 pro obec Úvaly a katastrální území Úvaly u Prahy níže uvedené pozemky:

Dosavadní stav		Nový stav	
Pozemek p.č.	Výměra v m <sup>2</sup>	Pozemek p.č.	Výměra v m <sup>2</sup>
161/4	98	161/4	98
	161/7	1	
163/2	193	163/2	193
	163/7	1	
168/2	171	168/2	145
	168/3	27	
173/3	130	173/3	90
	173/8	40	
173/4	157	173/4	121
	173/7	37	
177/2	166	177/2	154
	177/4	12	
178/2	167	178/2	159
	178/4	8	
180/2	12	180/2	11
	180/4	1	

Na základě Geometrického plánu pro rozdělení pozemku č. 3286-20/2021 ze dne 24. 2. 2021, který zhotovil Ing. Václav Salvét, K Zastávce 92, 503 46 Blešno a pod číslem PGP-747/2021-209 potvrdil dne 26. 2. 2021 Katastrální úřad pro Středočeský kraj, Katastrální pracoviště Praha - východ, vznikly z pozemku p.č. 5, evidovaného u katastrálního úřadu pro Středočeský kraj, Katastrální pracoviště Praha - východ, na listu vlastnictví č. 10001 pro obec Úvaly a katastrální území Úvaly u Prahy níže uvedené pozemky:

Dosavadní stav		Nový stav	
Pozemek p.č.	Výměra v m <sup>2</sup>	Pozemek p.č.	Výměra v m <sup>2</sup>
52878	5/3	2695	
	5/4	183	

Nově vzniklé pozemky p.č. 5/4, p.č. 10/2, p.č. 877/2, p.č. 1000/2, p.č. 1000/3, p.č. 161/6, p.č. 3146/34, p.č. 3146/35, p.č. 4004/8, p.č. 930/6, p.č. 930/7, p.č. 931/3, p.č. 161/7, p.č. 163/7, p.č. 168/3, p.č. 173/8, p.č. 177/4, p.č. 178/4, p.č. 180/4 a p.č. 173/7, všechny v katastrálním území Úvaly u Prahy, které jsou ve výše uvedených tabulkách zvýrazněny tučně, budou zastavěny stavbou „Výmola, Úvaly, přírodě blízká protipovodňová opatření“, pro kterou vydal Městský úřad Úvaly, Stavební úřad, rozhodnutí o umístění stavby dne 2. 12. 2019 pod č.j. MEUV 11516/2019/ STU. Tyto nově vzniklé pozemky budou předmětem majetkoprávního vypořádání do vlastnictví České republiky a práva hospodařit pro Povodí Labe, státní podnik.

Labe, státní podnik.

## Usnesení č. R-235/2021

### Rada města Úvaly

#### I. souhlasí s

- rozdělením pozemků ve vlastnictví města Úvaly, Arnošta z Pardubic 95, 250 82 Úvaly dle návrhu a dle: Geometrického plánu pro rozdělení pozemku č. 3203-90/2020 ze dne 2. 6. 2020, který zhotovil Ing. Václav Salvét, Zadní 490, 503 41 Hradec Králové a pod číslem PGP-1894/2020-209 potvrdil dne 10. 6. 2020 Katastrální úřad pro Středočeský kraj, Katastrální pracoviště Praha - východ,
- Geometrického plánu pro rozdělení pozemku č. 3227-90/2020 ze dne 27. 7. 2020, který zhotovil Ing. Václav Salvét, Zadní 490, 503 41 Hradec Králové a pod číslem PGP-2518/2020-209 potvrdil dne 4. 8. 2020 Katastrální úřad pro Středočeský kraj, Katastrální pracoviště Praha - východ
- Geometrického plánu pro rozdělení pozemku č. 3286-20/2021 ze dne 24. 2. 2021, který zhotovil Ing. Václav Salvét, K Zastávce 92, 503 46 Blešno a pod číslem PGP-747/2021-209 potvrdil dne 26. 2. 2021 Katastrální úřad pro Středočeský kraj, Katastrální pracoviště Praha - východ

#### II. ukládá

1. Ing. Renatě Stojecové, Ph.D., vedoucí odboru životního prostředí a územního rozvoje OŽPÚR

1. zajistit realizaci tohoto usnesení

Termín: 30.6.2021

**Příloha č.1 k usnesení Rady města Úvaly - geometrický plán č. 3203-90/2020**

**Příloha č.2 k usnesení Rady města Úvaly - geometrický plán č. 3227-90/2020**

**Příloha č.3 k usnesení Rady města Úvaly - geometrický plán č. 3286-20/2021**

**Příloha č.4 k usnesení Rady města Úvaly - návrh rozdělení pozemků**

**přijato, pro: 5, proti: 0, zdržel se: 0, mimo místnost: 0**

**Bod 47. Žádost o podporu zařazení lůžek sociální služby do Sítě sociálních služeb Středočeského kraje na rok 2022 - Clementas Mlékovice s.r.o.**

Předkladatel: Jitka Hamouzová, vedoucí odboru správního OSPR

Clementas Mlékovice s.r.o. se sídlem Mlékovice 66, 281 44 Toušice žádá o podporu zařazení lůžek sociální služby do Sítě sociálních služeb Středočeského kraje na rok 2022. Provozují sociální službu - domov se zvláštním režimem, pečují především o seniory, kteří trpí Alzheimerovou chorobou, Parkinsonovou chorobou či jiným typem demence, klienty po cévních mozkových příhodách, klienty s omezenou mobilitou, i ty, kteří jsou trvale upoutáni na lůžko. V současné době poskytují péči dvěma občanům Úval, od února 2021 nově nabízí odlehčovací pobytovou službu.

**Usnesení č. R-236/2021**

**Rada města Úvaly**

I. podporuje

žádost Clementas Mlékovice s.r.o. se sídlem Mlékovice 66, 281 44 Toušice, IČ 25321307 o zařazení lůžek sociální služby do Sítě sociálních služeb Středočeského kraje na rok 2022

II. ukládá

1. vedoucí odboru správního OSPR

1. vyrozumět žadatele ve smyslu tohoto usnesení

**přijato, pro: 4, proti: 0, zdržel se: 1, mimo místnost: 0**

**Bod 48. Žádost o finanční příspěvek**

Předkladatel: Jitka Hamouzová, vedoucí odboru správního OSPR

Radě města je předkládána žádost Ing. Ondřeje Teplého o finanční příspěvek ve výši 10 000,- Kč, který by byl použit na úhradu částí nákladů spojených s jeho účastí na akci 1000 miles Adventure (cyklistický extrémní závod), termín zahájení akce 4.7.2021.

Dopad na rozpočet: - 10 000,- Kč z kapitoly 6112/5492

**Usnesení č. R-237/2021**

**Rada města Úvaly**

I. schvaluje

přidělení finančního příspěvku Ing. Ondřeji Teplému, bytem \*\*\*\*\* \*\*\*, Úvaly výši 10.000- Kč, který bude použit na úhradu nákladů spojených s jeho účastí na akci 1000miles Adventure, konané od 4.7.2021 za podmínky propagace města Úvaly na předmětné akci

II. souhlasí

uzavřením veřejnoprávní smlouvy ve smyslu tohoto usnesení a pověřuje uvolněného místostarostu jejím podpisem

III. ukládá

1. vedoucí odboru správního OSPR

1. zajistit realizaci tohoto usnesení

Termín: 30.6.2021

**Příloha č.1 k usnesení Rady města Úvaly - veřejnoprávní smlouva**

**přijato, pro: 5, proti: 0, zdržel se: 0, mimo místnost: 0**

#### **Bod 49. Informace Mateřské školy Úvaly, Kollárova 1260, okr. Praha-východ - přehled finančních darů za rok 2020**

Předkladatel: Jitka Hamouzová, vedoucí odboru správního OSPR

V souladu se zřizovací listinou příspěvkové organizace Mateřská škola Úvaly, Kollárova 1260, okr. Praha-východ tato informuje zřizovatele o přijatých finančních darech v roce 2020 v celkové výši 8 500,- Kč.

##### **Usnesení č. R-238/2021**

##### **Rada města Úvaly**

- I. bere na vědomí  
informaci Mateřské školy Úvaly, Kollárova 1260, okr. Praha-východ o získaných finančních darech v roce 2020:
  - sponzorské dary od rodičů v celkové částce 8 500,- Kč
- II. ukládá
  1. vedoucí odboru správního OSPR
    1. zajistit realizaci tohoto usnesení

Termín: 30.6.2021

**přijato, pro: 5, proti: 0, zdržel se: 0, mimo místnost: 0**

#### **Bod 50. Návrh na přidělení bytu v DPS Úvaly**

Předkladatel: Jitka Hamouzová, vedoucí odboru správního OSPR

V Domě s pečovatelskou službou, nám. Svobody 1570, Úvaly došlo k uvolnění bytu č. 215 o velikosti 1+kk.

Radě města je předkládán návrh na přidělení tohoto bytu. Návrh je předložen po prověření potřebnosti a sociálních podmínek žadatelů o byt v DPS - bylo provedeno sociální šetření pracovníci sociálního oddělení správního odboru.

##### **Usnesení č. R-239/2021**

##### **Rada města Úvaly**

- I. souhlasí  
s uzavřením nájemní smlouvy na byt č. 215 o velikosti 1+kk v Domě s pečovatelskou službou, nám. Svobody 1570, s žadatelem pí B\*\*\*\*\* U\*\*\*\*\* , \*\*\*\* \*\*\*\*\* , \*\*\*\*\* \*\*\*\*\* \*\*\*\*\* \*\* , \*\*\*\*\*
- II. pověřuje
  1. vedoucí odboru správního OSPR
    1. podpisem nájemní smlouvy
- III. ukládá
  1. vedoucí odboru správního OSPR
    1. zajistit realizaci tohoto usnesení

Termín: 30.6.2021

##### **Příloha č.1 k usnesení Rady města Úvaly - návrh smlouvy**

**přijato, pro: 5, proti: 0, zdržel se: 0, mimo místnost: 0**

#### **Bod 51. Soudní spor k řešení pozemků parc.č. 3268/90, 3268/274 a 3268/273 všechny v k.ú. Úvaly u Prahy v lokalitě Horoušánky**

Předkladatel: Renata Stojecová, vedoucí odboru životního prostředí a územního rozvoje OŽPÚR

Odbor životního prostředí a územního rozvoje předkládá radě města informace k soudnímu sporu o realizaci stavebního záměru a převodu pozemků parc.č. 3268/90, 3268/274 a 3268/273 všechny v k.ú. Úvaly u Prahy v lokalitě Horoušánky v majetku manželů Polákových, Na Zahradkách 95, 26718 Hlásná Třebaň. Město uzavřelo s manželi Polákovými dne 5.3.2016 plánovací smlouvu pro realizaci stavebního záměru, a to výstavbu veřejné dopravní a technické infrastruktury tzn. komunikace, komunikační zeleň, terénní úpravy, jednostranný chodník, veřejné osvětlení vč.jeho napojení na budované veřejné osvětlení v obci, která bude společně s pozemky po kolaudaci stavebního záměru převedena do majetku města. Dne 13.11.2019 byla manželům Polákovým

zaslána výzva k předání stavby pozemní komunikaci a pozemků kupní smlouvou za cenu 146 450 Kč. Město Úvaly po neakceptování této výzvy ve spolupráci s JUDr. Přemyslem Hochmanem podalo na manžele Polákovi žalobu k věcně a místně příslušnému soudu. První soudní řízení proběhlo v dubnu 2021 se závěrem odročení do 8.6.2021, a to z důvodů lhůty pro odsouhlasení, že manželé Polákovi souhlasí s převodem všech pozemků do vlastnictví města, za cenu 146.450,- Kč za podmínky, že se město při uzavření smlouvy zaváže, že po nich již nic nebude požadovat. Pan Hochman doporučuje ve věci následující postup:

- 1) vzít zpět žalobu na převod pozemků, než v ní soudkyně rozhodne
- 2) obratem zažalovat vybudování komunikací a veřejného osvětlení
- 3) podle výsledku bodu 2) zažalovat znovu pozemky

#### **Usnesení č. R-240/2021**

##### **Rada města Úvaly**

###### **I. bere na vědomí**

informace JUDr. Přemysla Hochmana k soudnímu řízení ve věci podání žaloby Městem Úvaly, Arnošta z Pardubic 95, 250 82 Úvaly na realizaci stavebního záměru a převodu pozemků parc.č. 3268/90, 3268/274 a 3268/273 všechny v k.ú. Úvaly u Prahy v lokalitě Horoušánky manželů Polákových, Na Zahrádkách 95, 26718 Hlásná Třebaň

###### **II. souhlasí se**

zpětvzetím žaloby na převedení pozemků

**přijato, pro: 5, proti: 0, zdržel se: 0, mimo místnost: 0**

---

Pí Tesařová informovala o vydání Vnitřní směrnice č. 1/2021 o zadání veřejných zakázek malého rozsahu s účinností od 1.6.2021.

Starosta ukončil jednání ve 13:50 hodin.

**Mgr. Petr Borecký**  
starosta

**Ing. Alexis Kimbembe**  
místostarosta

Pozn.: Zveřejněna je upravená verze dokumentu z důvodu dodržení přiměřenosti rozsahu zveřejňovaných osobních údajů podle zákona č.101/2000 Sb. o ochraně osobních údajů v platném znění. Usnesení v plném znění, spolu se zápisem ze schůze Rady města Úvaly je pro občany k dispozici k nahlédnutí na městském úřadě.

VÝKAZNICTVÍ PŘÍSPĚVKOVÝCH ORGANIZACÍ

MÚZO Praha s.r.o.

IČO: 70994412  
 Kapitola: 700  
 Příspěvková organizace  
 Okamžik sestavení: 20.02.2021 12:38:17  
 Předmet činnosti: 8510

ROZVAHA  
 Sestavená k 31.12.2020  
 (v Kč, s přesností na dvě desetinná místa)  
 3. Materská škola Úvaly, Kollárova 1260  
 Kollárova 1260, 25082 Úvaly

Položka	Název položky	Synthetický účet	ÚČETNÍ OBDOBÍ			
			BĚŽNÉ			MINULÉ (netto)
			1	2	3	
			BRUTTO	KOREKCE	NETTO	
AKTIVA	AKTIVA CELKEM					
A.	Stálá aktiva		8 292 354,94	2 980 598,52	5 311 756,42	5 747 802,58
A.I.	Dlouhodobý nehmotný majetek		2 980 598,52	2 980 598,52	0,00	0,00
A.I.1.	Nehmotné výsledky výzkumu a vývoje		20 998,00	20 998,00	0,00	0,00
A.I.2.	Software	012	0,00	0,00	0,00	0,00
A.I.3.	Ocenitelná práva	013	0,00	0,00	0,00	0,00
A.I.4.	Povolenky na emise a preferenční limity	014	0,00	0,00	0,00	0,00
A.I.5.	Drobný dlouhodobý nehmotný majetek	015	0,00	0,00	0,00	0,00
A.I.6.	Ostatní dlouhodobý nehmotný majetek	018	20 998,00	20 998,00	0,00	0,00
A.I.7.	Nedokončený dlouhodobý nehmotný majetek	019	0,00	0,00	0,00	0,00
A.I.8.	Poskytnuté zálohy na dlouhodobý nehmotný majetek	041	0,00	0,00	0,00	0,00
A.I.9.	Dlouhodobý nehmotný majetek určený k prodeji	051	0,00	0,00	0,00	0,00
A.II.	Dlouhodobý hmotný majetek	035	0,00	0,00	0,00	0,00
A.II.1.	Pozemky		2 959 600,52	2 959 600,52	0,00	0,00
A.II.1.	Pozemky	031	0,00	0,00	0,00	0,00
A.II.2.	Kulturní předměty	032	0,00	0,00	0,00	0,00
A.II.3.	Stavby	021	0,00	0,00	0,00	0,00
A.II.4.	Samostatné hmotné movité věci a soubory hmotných movitých věcí	022	0,00	0,00	0,00	0,00
A.II.5.	Pěstitecké celky trvalých porostů	025	0,00	0,00	0,00	0,00
A.II.6.	Drobný dlouhodobý hmotný majetek	028	2 959 600,52	2 959 600,52	0,00	0,00
A.II.7.	Ostatní dlouhodobý hmotný majetek	029	0,00	0,00	0,00	0,00
A.II.8.	Nedokončený dlouhodobý hmotný majetek	042	0,00	0,00	0,00	0,00
A.II.9.	Poskytnuté zálohy na dlouhodobý hmotný majetek	052	0,00	0,00	0,00	0,00
A.II.10.	Dlouhodobý hmotný majetek určený k prodeji	036	0,00	0,00	0,00	0,00
A.III.	Dlouhodobý finanční majetek		0,00	0,00	0,00	0,00
A.III.1.	Majetkové účasti v osobách s rozhodujícím vlivem	061	0,00	0,00	0,00	0,00

20.02.2021

Položka	Název položky	Syntetický účet	ÚČETNÍ OBDOBÍ			
			1	2	3	4
			BĚŽNÉ			MINULÉ (netto)
			BRUTTO	KOREKCE	NETTO	
A.III.2.	Majetkové účasti v osobách s podstatným vlivem	062	0,00	0,00	0,00	0,00
A.III.3.	Dluhové cenné papíry dřížené do splatnosti	063	0,00	0,00	0,00	0,00
A.III.5.	Terminované vklady dlouhodobé	068	0,00	0,00	0,00	0,00
A.III.6.	Ostatní dlouhodobý finanční majetek	069	0,00	0,00	0,00	0,00
A.IV.	Dlouhodobé pohledávky		0,00	0,00	0,00	0,00
A.IV.1.	Poskytnuté návratné finanční výpomoci dlouhodobé	462	0,00	0,00	0,00	0,00
A.IV.2.	Dlouhodobé pohledávky z postoupených úvěrů	464	0,00	0,00	0,00	0,00
A.IV.3.	Dlouhodobé poskytnuté zálohy	465	0,00	0,00	0,00	0,00
A.IV.5.	Ostatní dlouhodobé pohledávky	469	0,00	0,00	0,00	0,00
A.IV.6.	Dlouhodobé poskytnuté zálohy na transfery	471	0,00	0,00	0,00	0,00
B.	Oběžná aktiva		5 311 756,42	0,00	5 311 756,42	5 747 802,58
B.I.	Zásoby		75 682,15	0,00	75 682,15	109 550,68
B.I.1.	Pořízení materiálu	111	0,00	0,00	0,00	0,00
B.I.2.	Materiál na skladě	112	75 682,15	0,00	75 682,15	109 550,68
B.I.3.	Materiál na cestě	119	0,00	0,00	0,00	0,00
B.I.4.	Nedokončená výroba	121	0,00	0,00	0,00	0,00
B.I.5.	Polotovary vlastní výroby	122	0,00	0,00	0,00	0,00
B.I.6.	Výrobky	123	0,00	0,00	0,00	0,00
B.I.7.	Pořízení zboží	131	0,00	0,00	0,00	0,00
B.I.8.	Zboží na skladě	132	0,00	0,00	0,00	0,00
B.I.9.	Zboží na cestě	138	0,00	0,00	0,00	0,00
B.I.10.	Ostatní zásoby	139	0,00	0,00	0,00	0,00
B.II.	Krátkodobé pohledávky		379 237,48	0,00	379 237,48	83 271,90
B.II.1.	Odběratelé	311	0,00	0,00	0,00	0,00
B.II.4.	Krátkodobé poskytnuté zálohy	314	0,00	0,00	0,00	0,90
B.II.5.	Jiné pohledávky z hlavní činnosti	315	0,00	0,00	0,00	0,00
B.II.6.	Poskytnuté návratné finanční výpomoci krátkodobé	316	0,00	0,00	0,00	0,00
B.II.9.	Pohledávky za zaměstnanci	335	0,00	0,00	0,00	0,00
B.II.10.	Sociální zabezpečení	336	0,00	0,00	0,00	0,00
B.II.11.	Zdravotní pojištění	337	0,00	0,00	0,00	0,00
B.II.12.	Důchodové spoření	338	0,00	0,00	0,00	0,00

Položka	Název položky	Syntetický účet	ÚČETNÍ OBDOBÍ			
			BĚŽNÉ		NETTO	MINULÉ (netto)
			1	2		
			BRUTTO	KOREKCE		
B.II.13.	Daň z příjmů	341	0,00	0,00	0,00	0,00
B.II.14.	Ostatní daně, poplatky a jiná obdobná peněžítá plnění	342	0,00	0,00	0,00	0,00
B.II.15.	Daň z přidané hodnoty	343	0,00	0,00	0,00	0,00
B.II.16.	Pohledávky za osobami mimo vybrané vládní instituce	344	0,00	0,00	0,00	0,00
B.II.17.	Pohledávky za vybranými ústředními vládními institucemi	346	0,00	0,00	0,00	0,00
B.II.18.	Pohledávky za vybranými místními vládními institucemi	348	0,00	0,00	0,00	0,00
B.II.28.	Krátkodobé poskytnuté zálohy na transfery	373	0,00	0,00	0,00	0,00
B.II.30.	Náklady příštích období	381	0,00	0,00	0,00	0,00
B.II.31.	Příjmy příštích období	385	0,00	0,00	0,00	0,00
B.II.32.	Dohadné účty aktivní	388	379 237,48	0,00	379 237,48	83 271,00
B.II.33.	Ostatní krátkodobé pohledávky	377	0,00	0,00	0,00	0,00
B.III.	Krátkodobý finanční majetek		4 856 836,79	0,00	4 856 836,79	5 554 980,00
B.III.1.	Majetkové cenné papíry k obchodování	251	0,00	0,00	0,00	0,00
B.III.2.	Dluhové cenné papíry k obchodování	253	0,00	0,00	0,00	0,00
B.III.3.	Jiné cenné papíry	256	0,00	0,00	0,00	0,00
B.III.4.	Termínované vklady krátkodobé	244	0,00	0,00	0,00	0,00
B.III.5.	Jiné běžné účty	245	0,00	0,00	0,00	0,00
B.III.9.	Běžný účet	241	4 437 191,56	0,00	4 437 191,56	5 219 580,77
B.III.10.	Běžný účet FKSP	243	419 645,23	0,00	419 645,23	335 399,23
B.III.15.	Ceniny	263	0,00	0,00	0,00	0,00
B.III.16.	Peníze na cestě	262	0,00	0,00	0,00	0,00
B.III.17.	Pokladna	261	0,00	0,00	0,00	0,00

Číslo položky	Název položky	Syntetický účet	ÚČETNÍ OBDOBÍ	
			1	2
			BĚŽNÉ	MINULÉ
PASIVA	PASIVA CELKEM		5 311 756,42	5 747 802,58
C.	Vlastní kapitál		2 308 187,42	2 686 090,58
C.I.	Jména účetní jednotky a upravující položky		444 946,81	563 882,23
C.I.1.	Jména účetní jednotky	401	70 872,61	70 872,61



Číslo položky	Název položky	Syntetický účet	1		2	
			ÚČETNÍ OBDOBÍ			
			BĚŽNÉ	MINULÉ		
C.I.3.	Transfery na pořízení dlouhodobého majetku	403	0,00		0,00	
C.I.4.	Kurzové rozdíly	405	0,00		0,00	
C.I.5.	Oceňovací rozdíly při prvotním použití metody	406	0,00		0,00	
C.I.6.	Jiné oceňovací rozdíly	407	0,00		0,00	
C.I.7.	Opravy předcházejících účetních období	408	374 074,20		493 009,62	
C.II.	Fondy účetní jednotky		1 725 637,34		1 055 646,87	
C.II.1.	Fond odměn	411	385 346,00		65 346,00	
C.II.2.	Fond kulturních a sociálních potřeb	412	419 645,23		335 399,23	
C.II.3.	Rezervní fond tvořený ze zlepšeného výsledku hospodaření	413	293 863,17		293 863,17	
C.II.4.	Rezervní fond z ostatních titulů	414	288 622,47		361 038,47	
C.II.5.	Fond reprodukce majetku, fond investic	416	338 160,47		0,00	
C.III.	Výsledek hospodaření		137 603,27		1 066 561,48	
C.III.1.	Výsledek hospodaření běžného účetního období		137 603,27		622 939,72	
C.III.2.	Výsledek hospodaření ve schvalovacím řízení	431	0,00		0,00	
C.III.3.	Výsledek hospodaření předcházejících účetních období	432	0,00		443 621,76	
D.	Cizí zdroje		3 003 569,00		3 061 712,00	
D.I.	Rezervy		0,00		0,00	
D.I.1.	Rezervy	441	0,00		0,00	
D.II.	Dlouhodobé závazky		0,00		0,00	
D.II.1.	Dlouhodobé úvěry	451	0,00		0,00	
D.II.2.	Přijaté návratné finanční výpomoci dlouhodobé	452	0,00		0,00	
D.II.4.	Dlouhodobé přijaté zálohy	455	0,00		0,00	
D.II.7.	Ostatní dlouhodobé závazky	459	0,00		0,00	
D.II.8.	Dlouhodobé přijaté zálohy na transfery	472	0,00		0,00	
D.III.	Krátkodobé závazky		3 003 569,00		3 061 712,00	
D.III.1.	Krátkodobé úvěry	281	0,00		0,00	
D.III.4.	Jiné krátkodobé půjčky	289	0,00		0,00	
D.III.5.	Dodavatelé	321	0,00		0,00	
D.III.7.	Krátkodobé přijaté zálohy	324	0,00		0,00	
D.III.9.	Přijaté návratné finanční výpomoci krátkodobé	326	0,00		0,00	
D.III.10.	Zaměstnanci	331	52 315,00		46 680,00	
D.III.11.	Jiné závazky vůči zaměstnancům	333	1 127 033,00		1 203 563,00	
D.III.12.	Sociální zabezpečení	336	463 660,00		459 655,00	

Číslo položky	Název položky	Syntetický účet	ÚČETNÍ OBDOBÍ	
			1	2
			BĚŽNÉ	MINULÉ
D.III.13.	Zdravotní pojištění	337	200 053,00	198 263,00
D.III.14.	Důchodové spoření	338	0,00	0,00
D.III.15.	Daň z příjmů	341	0,00	0,00
D.III.16.	Ostatní daně, poplatky a jiná obdobná peněžita plnění	342	202 450,00	195 381,00
D.III.17.	Daň z přidané hodnoty	343	0,00	0,00
D.III.18.	Závazky k osobám mimo vybrané vládní instituce	345	0,00	0,00
D.III.19.	Závazky k vybraným ústředním vládním institucím	347	0,00	112,00
D.III.20.	Závazky k vybraným místním vládním institucím	349	0,00	0,00
D.III.32.	Krátkodobé přijaté zálohy na transfery	374	958 058,00	958 058,00
D.III.35.	Výdaje příštích období	383	0,00	0,00
D.III.36.	Výnosy příštích období	384	0,00	0,00
D.III.37.	Dohadné účty pasivní	389	0,00	0,00
D.III.38.	Ostatní krátkodobé závazky	378	0,00	0,00

Kontroloval:

Razítko:

Schválil:

Mateřská škola Úvaly,

příloha k vyúčtování  
Kontingentní úřad  
Kontingentní úřad  
Kontingentní úřad

Telefon:

Datum a podpis:

IČ: 70994412, tel.: 281 981 678

Telefon:

Datum a podpis:

Sestavil:



VÝKAZNICTVÍ PŘÍSPĚVKOVÝCH ORGANIZACÍ

MÚZO Praha s.r.o.

IČO: 70994412  
 Kapitola: 700  
 Právní forma: Příspěvková organizace  
 Okamžik sestavení: 20.02.2021 12:41:00  
 Předmět činnosti: 8510

**PŘÍLOHA**  
**Sestavená k 31.12.2020**  
 (v Kč, s přesností na dvě desetinná místa)  
 3. Mateřská škola Úvaly, Kollárova 1260  
 Kollárova 1260 , 25082 Úvaly

**A.1. Informace podle § 7 odst. 3 zákona**

**A.2. Informace podle § 7 odst. 4 zákona**

**A.3. Informace podle § 7 odst. 5 zákona**

**A.4. Informace podle § 7 odst. 5 zákona o stavu účtů v knize podrozvahových účtů**

Číslo položky	Název položky	Podrozvahový účet	OBDOBÍ	
			BĚŽNÉ	MINULÉ
A.4.P.I.	Majetek a závazky účetní jednotky		253 283,48	228 668,88
A.4.P.I.1.	Jiný drobný dlouhodobý nehmotný majetek	901	0,00	0,00
A.4.P.I.2.	Jiný drobný dlouhodobý hmotný majetek	902	253 283,48	228 668,88
A.4.P.I.3.	Vyřazené pohledávky	905	0,00	0,00
A.4.P.I.4.	Vyřazené závazky	906	0,00	0,00
A.4.P.I.5.	Ostatní majetek	909	0,00	0,00
A.4.P.II.	Krátkodobé podmíněné pohledávky z transferů a krátkodobé podmíněné závazky z transferů		0,00	0,00
A.4.P.II.1.	Krátkodobé podmíněné pohledávky z předfinancování transferů	911	0,00	0,00
A.4.P.II.2.	Krátkodobé podmíněné závazky z předfinancování transferů	912	0,00	0,00
A.4.P.II.3.	Krátkodobé podmíněné pohledávky ze zahraničních transferů	913	0,00	0,00
A.4.P.II.4.	Krátkodobé podmíněné závazky ze zahraničních transferů	914	0,00	0,00
A.4.P.II.5.	Ostatní krátkodobé podmíněné pohledávky z transferů	915	0,00	0,00
A.4.P.II.6.	Ostatní krátkodobé podmíněné závazky z transferů	916	0,00	0,00
A.4.P.III.	Podmíněné pohledávky z důvodu užívání majetku jinou osobou		0,00	0,00
A.4.P.III.1.	Krátkodobé podmíněné pohledávky z důvodu úplného užívání majetku jinou osobou	921	0,00	0,00
A.4.P.III.2.	Dlouhodobé podmíněné pohledávky z důvodu úplného užívání majetku jinou osobou	922	0,00	0,00
A.4.P.III.3.	Krátkodobé podmíněné pohledávky z důvodu užívání majetku jinou osobou na základě smlouvy o výpůjčce	923	0,00	0,00
A.4.P.III.4.	Dlouhodobé podmíněné pohledávky z důvodu užívání majetku jinou osobou na základě smlouvy o výpůjčce	924	0,00	0,00

Číslo položky	Název položky	Podrozvahový účet	OBDOBÍ	
			BĚŽNÉ	MINULÉ
A.4.P.III.5.	Krátkodobé podmíněné pohledávky z důvodu užívání majetku jinou osobou z jiných důvodů	925	0,00	0,00
A.4.P.III.6.	Dlouhodobé podmíněné pohledávky z důvodu užívání majetku jinou osobou z jiných důvodů	926	0,00	0,00
A.4.P.IV.	Další podmíněné pohledávky		0,00	0,00
A.4.P.IV.1.	Krátkodobé podmíněné pohledávky ze smluv o prodeji dlouhodobého majetku	931	0,00	0,00
A.4.P.IV.2.	Dlouhodobé podmíněné pohledávky ze smluv o prodeji dlouhodobého majetku	932	0,00	0,00
A.4.P.IV.3.	Krátkodobé podmíněné pohledávky z jiných smluv	933	0,00	0,00
A.4.P.IV.4.	Dlouhodobé podmíněné pohledávky z jiných smluv	934	0,00	0,00
A.4.P.IV.5.	Krátkodobé podmíněné pohledávky ze sdílených daní	939	0,00	0,00
A.4.P.IV.6.	Dlouhodobé podmíněné pohledávky ze sdílených daní	941	0,00	0,00
A.4.P.IV.7.	Krátkodobé podmíněné pohledávky ze vztahu k jiným zdrojům	942	0,00	0,00
A.4.P.IV.8.	Dlouhodobé podmíněné pohledávky ze vztahu k jiným zdrojům	943	0,00	0,00
A.4.P.IV.9.	Krátkodobé podmíněné úhrady pohledávek z přijatých zajištění	944	0,00	0,00
A.4.P.IV.10.	Dlouhodobé podmíněné úhrady pohledávek z přijatých zajištění	945	0,00	0,00
A.4.P.IV.11.	Krátkodobé podmíněné pohledávky ze soudních sporů, správních řízení a jiných řízení	947	0,00	0,00
A.4.P.IV.12.	Dlouhodobé podmíněné pohledávky ze soudních sporů, správních řízení a jiných řízení	948	0,00	0,00
A.4.P.V.	Dlouhodobé podmíněné pohledávky z transferů a dlouhodobé podmíněné závazky z transferů		0,00	0,00
A.4.P.V.1.	Dlouhodobé podmíněné pohledávky z předfinancování transferů	951	0,00	0,00
A.4.P.V.2.	Dlouhodobé podmíněné závazky z předfinancování transferů	952	0,00	0,00
A.4.P.V.3.	Dlouhodobé podmíněné pohledávky ze zahraničních transferů	953	0,00	0,00
A.4.P.V.4.	Dlouhodobé podmíněné závazky ze zahraničních transferů	954	0,00	0,00
A.4.P.V.5.	Ostatní dlouhodobé podmíněné pohledávky z transferů	955	0,00	0,00
A.4.P.V.6.	Ostatní dlouhodobé podmíněné závazky z transferů	956	0,00	0,00
A.4.P.VI.	Podmíněné závazky z důvodu užívání cizího majetku		0,00	0,00
A.4.P.VI.1.	Krátkodobé podmíněné závazky z operativního leasingu	961	0,00	0,00
A.4.P.VI.2.	Dlouhodobé podmíněné závazky z operativního leasingu	962	0,00	0,00
A.4.P.VI.3.	Krátkodobé podmíněné závazky z finančního leasingu	963	0,00	0,00
A.4.P.VI.4.	Dlouhodobé podmíněné závazky z finančního leasingu	964	0,00	0,00
A.4.P.VI.5.	Krátkodobé podmíněné závazky z důvodu užívání cizího majetku na základě smlouvy o výpůjčce	965	0,00	0,00
A.4.P.VI.6.	Dlouhodobé podmíněné závazky z důvodu užívání cizího majetku na základě smlouvy o výpůjčce	966	0,00	0,00
A.4.P.VI.7.	Krátkodobé podmíněné závazky z důvodu užívání cizího majetku nebo jeho převzetí z jiných důvodů	967	0,00	0,00
A.4.P.VI.8.	Dlouhodobé podmíněné závazky z důvodu užívání cizího majetku nebo jeho převzetí z jiných důvodů	968	0,00	0,00
A.4.P.VII.	Další podmíněné závazky		0,00	0,00
A.4.P.VII.1.	Krátkodobé podmíněné závazky ze smluv o pořízení dlouhodobého majetku	971	0,00	0,00
A.4.P.VII.2.	Dlouhodobé podmíněné závazky ze smluv o pořízení dlouhodobého majetku	972	0,00	0,00

Číslo položky	Název položky	Podrozvahový účet	OBDOBÍ	
			BĚŽNÉ	MINULÉ
A.4.P.VII.3.	Krátkodobé podmíněné závazky z jiných smluv	973	0,00	0,00
A.4.P.VII.4.	Dlouhodobé podmíněné závazky z jiných smluv	974	0,00	0,00
A.4.P.VII.5.	Krátkodobé podmíněné závazky z přijatého kolaterálu	975	0,00	0,00
A.4.P.VII.6.	Dlouhodobé podmíněné závazky z přijatého kolaterálu	976	0,00	0,00
A.4.P.VII.7.	Krátkodobé podmíněné závazky vyplývající z právních předpisů a další činnosti moci zákonodárné, výkonné nebo soudní	978	0,00	0,00
A.4.P.VII.8.	Dlouhodobé podmíněné závazky vyplývající z právních předpisů a další činnosti moci zákonodárné, výkonné nebo soudní	979	0,00	0,00
A.4.P.VII.9.	Krátkodobé podmíněné závazky z poskytnutých garancí jednorázových	981	0,00	0,00
A.4.P.VII.10.	Dlouhodobé podmíněné závazky z poskytnutých garancí jednorázových	982	0,00	0,00
A.4.P.VII.11.	Krátkodobé podmíněné závazky z poskytnutých garancí ostatních	983	0,00	0,00
A.4.P.VII.12.	Dlouhodobé podmíněné závazky z poskytnutých garancí ostatních	984	0,00	0,00
A.4.P.VII.13.	Krátkodobé podmíněné závazky ze soudních sporů, správních řízení a jiných řízení	985	0,00	0,00
A.4.P.VII.14.	Dlouhodobé podmíněné závazky ze soudních sporů, správních řízení a jiných řízení	986	0,00	0,00
A.4.P.VIII.	Ostatní podmíněná aktiva a ostatní podmíněná pasiva a vyrovnávací účty		0,00	0,00
A.4.P.VIII.1.	Ostatní krátkodobá podmíněná aktiva	991	0,00	0,00
A.4.P.VIII.2.	Ostatní dlouhodobá podmíněná aktiva	992	0,00	0,00
A.4.P.VIII.3.	Ostatní krátkodobá podmíněná pasiva	993	0,00	0,00
A.4.P.VIII.4.	Ostatní dlouhodobá podmíněná pasiva	994	0,00	0,00
A.4.P.VIII.5.	Vyrovnávací účet k podrozvahovým účtům	999	253 283,48	228 668,88

#### A.5. Informace podle § 18 odst. 3 písm. b) zákona

#### A.6. Informace podle § 19 odst. 6 zákona

#### B.1. Informace podle § 66 odst. 6

#### B.2. Informace podle § 66 odst. 8

#### B.3. Informace podle § 68 odst. 3

	0,00	
--	------	--



**C. Doplnující informace k položkám rozvahy C.I.1 Jmění účetní jednotky a C.I.3 Transfery na pořízení dlouhodobého majetku**

Číslo po	Název položky	ÚČETNÍ OBDOBÍ	
		BĚŽNÉ	MINULÉ
C.1.	Zvýšení stavu transferů na pořízení dlouhodobého majetku za běžné účetní období	0,00	0,00
C.2.	Snížení stavu transferů na pořízení dlouhodobého majetku ve věčné a časové souvislosti	0,00	0,00

**D.1. Počet jednotlivých věcí a souborů majetku nebo seznam tohoto majetku**

	0,00
--	------

**D.2. Celková výměra lesních pozemků s lesním porostem**

	0,00
--	------

**D.3. Výše ocenění celkové výměry lesních pozemků s lesním porostem ve výši 57 Kč/m<sup>2</sup>**

	0,00
--	------

**D.4. Výměra lesních pozemků s lesním porostem oceněným jiným způsobem**

	0,00
--	------

**D.5. Výše ocenění lesních pozemků s lesním porostem oceněným jiným způsobem**

	0,00
--	------

**D.6. Průměrná výše ocenění výměry lesních pozemků s lesním porostem oceněných jiným způsobem**

	0,00
--	------

**D.7. Komentář k ocenění lesních pozemků jiným způsobem**

	0,00
--	------

**E.1. Doplnující informace k položkám rozvahy**

K položce	Doplnující informace	Částka

**E.2. Doplnující informace k položkám výkazu zisku a ztráty**

K položce	Doplnující informace	Částka

**E.3. Doplnující informace k položkám přehledu o peněžních tocích**

K položce	Doplnující informace	Částka

#### E.4. Doplňující informace k položkám přehledu o změnách vlastního kapitálu

K položce	Doplňující informace	Částka
-----------	----------------------	--------

#### F.A. Fond kulturních a sociálních potřeb

Číslo	Položka		BĚŽNÉ ÚČETNÍ OBDOBÍ
	Název		
F.A.I.	Počáteční stav fondu k 1.1.		335 399,23
F.A.II.	Tvorba fondu		296 646,00
F.A.II.1.	Základní příděl		296 646,00
F.A.II.2.	Splátky půjček na bytové účely poskytnutých do konce roku 1992		0,00
F.A.II.3.	Náhrady škod a pojistná plnění od pojišťovny vztahující se k majetku pořízenému z fondu		0,00
F.A.II.4.	Peněžní a jiné dany určené do fondu		0,00
F.A.II.5.	Ostatní tvorba fondu		0,00
F.A.III.	Čerpání fondu		212 400,00
F.A.III.1.	Půjčky na bytové účely		0,00
F.A.III.2.	Stravování		9 900,00
F.A.III.3.	Rekreace		0,00
F.A.III.4.	Kultura, tělovýchova a sport		0,00
F.A.III.5.	Sociální výpomoci a půjčky		0,00
F.A.III.6.	Poskytnuté peněžní dary		0,00
F.A.III.7.	Úhrada příspěvku na penzijní připojištění		0,00
F.A.III.8.	Úhrada části pojistného na soukromé životní pojištění		0,00
F.A.III.9.	Ostatní užití fondu		202 500,00
F.A.IV.	Konečný stav fondu		419 645,23



**F.D. Rezervní fond**

Číslo	Položka		BĚŽNÉ ÚČETNÍ OBDOBÍ
	Název		
F.D.I.	Počáteční stav fondu k 1.1.		654 901,64
F.D.II.	Tvorba fondu		0,00
F.D.II.1.	Zlepšený výsledek hospodaření		0,00
F.D.II.2.	Nespotřebované dotace z rozpočtu Evropské unie		0,00
F.D.II.3.	Nespotřebované dotace z mezinárodních smluv		0,00
F.D.II.4.	Peněžní dary - účelové		0,00
F.D.II.5.	Peněžní dary - neúčelové		0,00
F.D.II.6.	Ostatní tvorba		0,00
F.D.III.	Čerpání fondu		72 416,00
F.D.III.1.	Úhrada zhoršeného výsledku hospodaření		72 416,00
F.D.III.2.	Úhrada sankcí		0,00
F.D.III.3.	Posílení fondu investic se souhlasem zřizovatele		0,00
F.D.III.4.	Časové překlenutí dočasného nesouladu mezi výnosy a náklady		0,00
F.D.III.5.	Ostatní čerpání		0,00
F.D.IV.	Konečný stav fondu		582 485,64

**F.F. Investiční fond**

Číslo	Položka	Název	Stav k
F.F.I.	Počáteční stav fondu k 1.1.		0,00
F.F.II.	Tvorba fondu		338 160,47
F.F.II.1.	Peněžní prostředky ve výši odpisů dlouhodobého nehmotného a hmotného majetku prováděné podle zřizovatelem schváleného odpisového plánu		0,00
F.F.II.2.	Investiční příspěvek z rozpočtu zřizovatele		0,00
F.F.II.3.	Investiční dotace ze státních fondů a jiných veřejných rozpočtů		0,00
F.F.II.4.	Ve výši příjmů z prodeje svěřeného dlouhodobého hmotného majetku		0,00
F.F.II.5.	Peněžní dary a příspěvky od jiných subjektů		0,00
F.F.II.6.	Ve výši příjmů z prodeje majetku ve vlastnictví příspěvkové organizace		0,00
F.F.II.7.	Převody z rezervního fondu		338 160,47
F.F.III.	Čerpání fondu		0,00
F.F.III.1.	Pořízení a technické zhodnocení hmotného a nehmotného dlouhodobého majetku, s výjimkou drobného dlouhodobého majetku		0,00
F.F.III.2.	Úhrada investičních úvěrů nebo půjček		0,00
F.F.III.3.	Odvod do rozpočtu zřizovatele		0,00
F.F.III.4.	Navyšování peněžních prostředků určených na financování údržby a oprav majetku, který příspěvková organizace používá pro svou činnost		0,00
F.F.IV.	Konečný stav fondu		338 160,47

**G. Stavby**

Číslo položky	Název položky	OBDOBÍ			MINULÉ
		BRUTTO	BĚŽNÉ		
			KOREKCE	NETTO	
G.	Stavby	0,00	0,00	0,00	0,00
G.1.	Bytové domy a bytové jednotky	0,00	0,00	0,00	0,00
G.2.	Budovy pro služby obyvatelstvu	0,00	0,00	0,00	0,00
G.3.	Jiné nebytové domy a nebytové jednotky	0,00	0,00	0,00	0,00
G.4.	Komunikace a veřejné osvětlení	0,00	0,00	0,00	0,00
G.5.	Jiné inženýrské sítě	0,00	0,00	0,00	0,00
G.6.	Ostatní stavby	0,00	0,00	0,00	0,00

## H. Pozemky

Číslo položky	Název položky	OBDOBÍ		
		BĚŽNÉ		MINULÉ
		BRUTTO	KOREKCE	
H.	Pozemky	0,00	0,00	0,00
H.1.	Stavební pozemky	0,00	0,00	0,00
H.2.	Lesní pozemky	0,00	0,00	0,00
H.3.	Zahrady, pastviny, louky, rybníky	0,00	0,00	0,00
H.4.	Zastavěná plocha	0,00	0,00	0,00
H.5.	Ostatní pozemky	0,00	0,00	0,00

## I. Doplnující informace k položce A.II.4. Náklady z přecenění reálnou hodnotou výkazu zisku a ztráty

Číslo po	Název položky	ÚČETNÍ OBDOBÍ	
		BĚŽNÉ	MINULÉ
I.	Náklady z přecenění reálnou hodnotou	0,00	0,00
I.1.	Náklady z přecenění reálnou hodnotou majetku určeného k prodeji podle § 64	0,00	0,00
I.2.	Ostatní náklady z přecenění reálnou hodnotou	0,00	0,00

## J. Doplnující informace k položce B.II.4. Výnosy z přecenění reálnou hodnotou výkazu zisku a ztráty

Číslo po	Název položky	ÚČETNÍ OBDOBÍ	
		BĚŽNÉ	MINULÉ
J.	Výnosy z přecenění reálnou hodnotou	0,00	0,00
J.1.	Výnosy z přecenění reálnou hodnotou majetku určeného k prodeji podle § 64	0,00	0,00
J.2.	Ostatní výnosy z přecenění reálnou hodnotou	0,00	0,00

## Údaje k poskytnutým garancím

### Údaje k poskytnutým garancím jednorázovým

IČO účetní jednotky - věřitele	Název účetní jednotky - věřitele	IČO účetní jednotky - dlužníka	Hodnota zajištěné pohledávky				Datum plnění ručitelem v daném roce	
			Název účetní jednotky - dlužníka	Datum poskytnutí garance	celkem (6a + 6b)	jistina		úrok
1	2	3	4	5	6	6a	6b	7

Výše plnění ručitelem v daném roce		Celková výše plnění ručitelem od poskytnutí garance	Druh dluhového nástroje	Předmět ručení	
celkem (8a + 8b)	jistina				úrok
8	8a	8b	9	10	11

### Údaje k poskytnutým garancím ostatním

IČO účetní jednotky - věřitele	Název účetní jednotky - věřitele	IČO účetní jednotky - dlužníka	Název účetní jednotky - dlužníka	Datum poskytnutí garance	Hodnota zajištěné pohledávky		Datum plnění ručitelem v daném roce	
					celkem (6a + 6b)	jistina		úrok
1	2	3	4	5	6	6a	6b	7

Výše plnění ručitelem v daném roce		Celková výše plnění ručitelem od poskytnutí garance	Druh dluhového nástroje	Předmět ručení	
celkem (8a + 8b)	jistina				úrok
8	8a	8b	9	10	11

### Údaje o projektech partnerství veřejného a soukromého sektoru

Základní údaje												
Projekt	Druh projektu	Datum uzavření smlouvy	Dodavatel		Stavební fáze		Ocenění pořizovaného majetku dle smlouvy	Výdaje vynaložené na pořízení majetku				
			Obchodní firma	IČ	Rok zahájení	Rok ukončení		t-4	t-3	t-2	t-1	Celkem
1	2	3	4	5	6	7	8	9	10	11	12	13

Platby za dostupnost										Další platby a plnění zadavatele									
Počátek	Konec	t-4	v tom:		t-3	v tom:		t-2	v tom:		t-1	v tom:		Výdaje na pořízení majetku celkem	t-4	t-3	t-2	t-1	Celkem
			Výdaje na pořízení majetku			Výdaje na pořízení majetku			Výdaje na pořízení majetku			Výdaje na pořízení majetku							
14	15	16	17		18	19		20	21		22	23		24	25	26	27	28	29

<b>Sestavil:</b>  <b>Telefon:</b>	<b>Kontroloval:</b>	<b>Razítko:</b>
<b>Datum a podpis:</b>	<b>Schválil:</b>	<b>Mateřská škola Úvaly</b> příspěvková organizace Kolářská 1280 250 88 Úvaly
<b>Datum a podpis:</b>	<b>Datum a podpis:</b>	IČ: 70994412, Tel.: 281 981 678

VÝKAZNICTVÍ PŘÍSPĚVKOVÝCH ORGANIZACÍ

VÝKAZ ZISKU A ZTRÁTY

Sestavený k 31.12.2020

(v Kč, s přesností na dvě desetinná místa)

3. Matejská škola Úvaly, Kollárova 1260  
Kollárova 1260, 25082 Úvaly

MÚZO Praha s.r.o.

IČO: 70994412  
Kapitola: 700  
Právní forma: Příspěvková organizace  
Okamžik sestavení: 20.02.2021 12:39:39  
Předmět činnosti: 8510

Číslo položky	Název položky	Syntetický účet	ÚČETNÍ OBDOBÍ			
			BĚŽNÉ		MINULÉ	
			1	2	3	4
		Hlavní činnost	Hospodářská činnost	Hlavní činnost	Hospodářská činnost	
A.	NÁKLADY CELKEM		25 231 589,45	0,00	22 113 432,26	0,00
A.I.	Náklady z činnosti		25 225 661,49	0,00	22 090 344,76	0,00
A.I.1.	Spotřeba materiálu	501	1 939 592,18	0,00	2 204 056,39	0,00
A.I.2.	Spotřeba energie	502	350 478,48	0,00	298 135,00	0,00
A.I.3.	Spotřeba jiných neskladovatelných dodávek	503	441 131,00	0,00	377 097,00	0,00
A.I.4.	Prodané zboží	504	0,00	0,00	2 832,29	0,00
A.I.5.	Aktivace dlouhodobého majetku	506	0,00	0,00	0,00	0,00
A.I.6.	Aktivace oběžného majetku	507	0,00	0,00	0,00	0,00
A.I.7.	Změna stavu zásob vlastní výroby	508	0,00	0,00	0,00	0,00
A.I.8.	Opravy a udržování	511	473 115,09	0,00	417 431,49	0,00
A.I.9.	Cestovné	512	3 189,00	0,00	6 703,00	0,00
A.I.10.	Náklady na reprezentaci	513	961,02	0,00	12 761,20	0,00
A.I.11.	Aktivace vnitroorganizačních služeb	516	0,00	0,00	0,00	0,00
A.I.12.	Ostatní služby	518	947 880,62	0,00	802 363,51	0,00
A.I.13.	Mzdové náklady	521	14 793 486,00	0,00	12 890 853,00	0,00
A.I.14.	Zákonné sociální pojištění	524	5 008 583,00	0,00	4 367 440,00	0,00
A.I.15.	Jiné sociální pojištění	525	0,00	0,00	0,00	0,00
A.I.16.	Zákonné sociální náklady	527	297 043,00	0,00	256 945,00	0,00
A.I.17.	Jiné sociální náklady	528	0,00	0,00	0,00	0,00
A.I.18.	Daň silniční	531	0,00	0,00	0,00	0,00
A.I.19.	Daň z nemovitosti	532	0,00	0,00	0,00	0,00
A.I.20.	Jiné daně a poplatky	538	0,00	0,00	216,00	0,00
A.I.22.	Smluvní pokuty a úroky z prodlení	541	0,00	0,00	0,00	0,00
A.I.23.	Jiné pokuty a penále	542	0,00	0,00	0,00	0,00
A.I.24.	Dary a jiná bezúplatná předání	543	0,00	0,00	0,00	0,00
A.I.25.	Prodaný materiál	544	0,00	0,00	0,00	0,00

20.02.2021

Číslo položky	Název položky	Synтетický účet	BĚŽNÉ		MINULÉ	
			ÚČETNÍ OBDOBÍ			
			1	2	3	4
A.I.26.	Manka a škody	547	0,00	0,00	0,00	0,00
A.I.27.	Tvorba fondů	548	0,00	0,00	0,00	0,00
A.I.28.	Odpisy dlouhodobého majetku	551	0,00	0,00	0,00	0,00
A.I.29.	Prodaný dlouhodobý nehmotný majetek	552	0,00	0,00	0,00	0,00
A.I.30.	Prodaný dlouhodobý hmotný majetek	553	0,00	0,00	0,00	0,00
A.I.31.	Prodané pozemky	554	0,00	0,00	0,00	0,00
A.I.32.	Tvorba a zúčtování rezerv	555	0,00	0,00	0,00	0,00
A.I.33.	Tvorba a zúčtování opravných položek	556	0,00	0,00	0,00	0,00
A.I.34.	Náklady z vyřazených pohledávek	557	0,00	0,00	0,00	0,00
A.I.35.	Náklady z drobného dlouhodobého majetku	558	908 001,10	0,00	399 405,88	0,00
A.I.36.	Ostatní náklady z činnosti	549	62 201,00	0,00	54 105,00	0,00
A.II.	Finanční náklady		5 927,96	0,00	23 087,50	0,00
A.II.1.	Prodané cenné papíry a podíly	561	0,00	0,00	0,00	0,00
A.II.2.	Úroky	562	0,00	0,00	0,00	0,00
A.II.3.	Kurzové ztráty	563	0,00	0,00	0,00	0,00
A.II.4.	Náklady z přecenění reálnou hodnotou	564	0,00	0,00	0,00	0,00
A.II.5.	Ostatní finanční náklady	569	5 927,96	0,00	23 087,50	0,00
A.III.	Náklady na transfery		0,00	0,00	0,00	0,00
A.III.1.	Náklady vybraných ústředních vládních institucí na transfery	571	0,00	0,00	0,00	0,00
A.III.2.	Náklady vybraných místních vládních institucí na transfery	572	0,00	0,00	0,00	0,00
A.V.	Daň z příjmů		0,00	0,00	0,00	0,00
A.V.1.	Daň z příjmů	591	0,00	0,00	0,00	0,00
A.V.2.	Dodatečné odvody daně z příjmů	595	0,00	0,00	0,00	0,00



Číslo položky	Název položky	Syntetický účet	ÚČETNÍ OBDOBÍ			
			BĚŽNÉ		MINULÉ	
			1	2	3	4
B.	VÝNOSY CELKEM		25 369 192,72	0,00	22 736 371,98	0,00
B.I.	Výnosy z činnosti		2 245 947,01	0,00	2 608 793,66	0,00
B.I.1.	Výnosy z prodeje vlastních výrobků	601	0,00	0,00	0,00	0,00
B.I.2.	Výnosy z prodeje služeb	602	1 752 630,00	0,00	2 360 640,66	0,00
B.I.3.	Výnosy z pronájmu	603	4 000,00	0,00	4 500,00	0,00
B.I.4.	Výnosy z prodaného zboží	604	0,00	0,00	0,00	0,00
B.I.8.	Jiné výnosy z vlastních výkonů	609	0,00	0,00	0,00	0,00
B.I.9.	Smluvní pokuty a úroky z prodlení	641	0,00	0,00	0,00	0,00
B.I.10.	Jiné pokuty a penále	642	0,00	0,00	0,00	0,00
B.I.11.	Výnosy z vyřazených pohledávek	643	0,00	0,00	0,00	0,00
B.I.12.	Výnosy z prodeje materiálu	644	0,00	0,00	0,00	0,00
B.I.13.	Výnosy z prodeje dlouhodobého nehmotného majetku	645	0,00	0,00	0,00	0,00
B.I.14.	Výnosy z prodeje dlouhodobého hmotného majetku kromě pozemků	646	0,00	0,00	0,00	0,00
B.I.15.	Výnosy z prodeje pozemků	647	0,00	0,00	0,00	0,00
B.I.16.	Čerpání fondů	648	480 817,01	0,00	223 653,00	0,00
B.I.17.	Ostatní výnosy z činnosti	649	8 500,00	0,00	20 000,00	0,00
B.II.	Finanční výnosy		1 707,23	0,00	1 815,32	0,00
B.II.1.	Výnosy z prodeje cenných papírů a podílů	661	0,00	0,00	0,00	0,00
B.II.2.	Úroky	662	1 707,23	0,00	1 815,32	0,00
B.II.3.	Kurzové zisky	663	0,00	0,00	0,00	0,00
B.II.4.	Výnosy z přecenění reálnou hodnotou	664	0,00	0,00	0,00	0,00
B.II.6.	Ostatní finanční výnosy	669	0,00	0,00	0,00	0,00
B.IV.	Výnosy z transferů		23 121 538,48	0,00	20 125 763,00	0,00
B.IV.1.	Výnosy vybraných ústředních vládních institucí z transferů	671	0,00	0,00	0,00	0,00
B.IV.2.	Výnosy vybraných místních vládních institucí z transferů	672	23 121 538,48	0,00	20 125 763,00	0,00



Číslo položky	Název položky	Syntetický účet	ÚČETNÍ OBDOBÍ			
			1	2	3	4
			BEŽNÉ		MINULÉ	
	Hlavní činnost	Hospodářská činnost	Hlavní činnost	Hospodářská činnost		
C.	VÝSLEDEK HOSPODAŘENÍ					
C.1.	Výsledek hospodaření před zdaněním	-	137 603,27	0,00	622 939,72	0,00
C.2.	Výsledek hospodaření běžného účetního období	-	137 603,27	0,00	622 939,72	0,00

<b>Sestavil:</b>  <b>Telefon:</b>	<b>Kontroloval:</b>	<b>Razítko:</b>
<b>Datum a podpis:</b>	<b>Schválil:</b>	<b>Mateřská škola Úvaly,</b> příspěvková organizace Kollárova 250 250 62 Úvaly Tel.: 281 981 678

IČO: 43754791  
 Kapitola: 700  
 Právní forma: Příspěvková organizace  
 Okamžik sestavení: 27.01.2021 15:27:49  
 Předmět činnosti: 85599

VÝKAZNICTVÍ PŘÍSPĚVKOVÝCH ORGANIZACÍ  
**VÝKAZ ZISKU A ZTRÁTY**  
 Sestavený k 31.12.2020  
 (v Kč, s přesností na dvě desetinná místa)  
 Městský dům dětí a mládeže Úvaly, okres Praha-východ  
 Vítězslava Nováka 372, 25082 Úvaly

Číslo položky	Název položky	Syntetický účet	ÚČETNÍ OBDOBÍ						
			BĚŽNÉ		MINULÉ				
			1	2	3	4			
A.	NÁKLADY CELKEM								
A.I.	Náklady z činnosti								
A.I.1.	Spotřeba materiálu	501	7 770 069,63	0,00	7 901 412,19	0,00	7 901 412,19	0,00	0,00
A.I.2.	Spotřeba energie	502	294 722,72	0,00	373 117,40	0,00	373 117,40	0,00	0,00
A.I.3.	Spotřeba jiných neskladovatelných dodávek	503	66 686,00	0,00	56 258,00	0,00	56 258,00	0,00	0,00
A.I.4.	Prodané zboží	504	0,00	0,00	0,00	0,00	0,00	0,00	0,00
A.I.5.	Aktivace dlouhodobého majetku	506	0,00	0,00	0,00	0,00	0,00	0,00	0,00
A.I.6.	Aktivace oběžného majetku	507	0,00	0,00	0,00	0,00	0,00	0,00	0,00
A.I.7.	Změna stavu zásob vlastní výroby	508	0,00	0,00	0,00	0,00	0,00	0,00	0,00
A.I.8.	Opravy a udržování	511	61 913,00	0,00	244 454,00	0,00	244 454,00	0,00	0,00
A.I.9.	Cestovné	512	3 416,00	0,00	24 832,00	0,00	24 832,00	0,00	0,00
A.I.10.	Náklady na reprezentaci	513	0,00	0,00	0,00	0,00	0,00	0,00	0,00
A.I.11.	Aktivace vnitroorganizačních služeb	516	0,00	0,00	0,00	0,00	0,00	0,00	0,00
A.I.12.	Ostatní služby	518	1 444 435,00	0,00	1 696 675,46	0,00	1 696 675,46	0,00	0,00
A.I.13.	Mzdové náklady	521	4 347 939,00	0,00	4 013 367,00	0,00	4 013 367,00	0,00	0,00
A.I.14.	Zákonné sociální pojištění	524	1 223 524,00	0,00	1 135 212,00	0,00	1 135 212,00	0,00	0,00
A.I.15.	Jiné sociální pojištění	525	15 207,00	0,00	14 071,00	0,00	14 071,00	0,00	0,00
A.I.16.	Zákonné sociální náklady	527	71 282,00	0,00	63 378,00	0,00	63 378,00	0,00	0,00
A.I.17.	Jiné sociální náklady	528	0,00	0,00	0,00	0,00	0,00	0,00	0,00
A.I.18.	Daň silniční	531	0,00	0,00	0,00	0,00	0,00	0,00	0,00
A.I.19.	Daň z nemovitosti	532	0,00	0,00	0,00	0,00	0,00	0,00	0,00
A.I.20.	Jiné daně a poplatky	538	0,00	0,00	0,00	0,00	0,00	0,00	0,00
A.I.22.	Smluvní pokuty a úroky z prodlení	541	0,00	0,00	0,00	0,00	0,00	0,00	0,00
A.I.23.	Jiné pokuty a penále	542	0,00	0,00	0,00	0,00	0,00	0,00	0,00
A.I.24.	Dary a jiná bezúplatná předání	543	0,00	0,00	0,00	0,00	0,00	0,00	0,00
A.I.25.	Prodaný materiál	544	0,00	0,00	0,00	0,00	0,00	0,00	0,00

27.01.2021

Číslo položky	Název položky	Syntetický účet	BĚŽNÉ		MINULÉ	
			ÚČETNÍ OBDOBÍ			
			1	2	3	4
A.I.26.	Manka a škody	547	0,00	0,00	0,00	0,00
A.I.27.	Tvorba fondů	548	0,00	0,00	0,00	0,00
A.I.28.	Odpisy dlouhodobého majetku	551	0,00	0,00	5 229,00	0,00
A.I.29.	Prodaný dlouhodobý nehmotný majetek	552	0,00	0,00	0,00	0,00
A.I.30.	Prodaný dlouhodobý hmotný majetek	553	0,00	0,00	0,00	0,00
A.I.31.	Prodané pozemky	554	0,00	0,00	0,00	0,00
A.I.32.	Tvorba a zúčtování rezerv	555	0,00	0,00	0,00	0,00
A.I.33.	Tvorba a zúčtování opravných položek	556	0,00	0,00	0,00	0,00
A.I.34.	Náklady z vyřazených pohledávek	557	0,00	0,00	0,00	0,00
A.I.35.	Náklady z drobného dlouhodobého majetku	558	240 944,91	0,00	274 818,33	0,00
A.I.36.	Ostatní náklady z činnosti	549	0,00	0,00	0,00	0,00
A.II.	Finanční náklady		0,00	0,00	0,00	0,00
A.II.1.	Prodané cenné papíry a podíly	561	0,00	0,00	0,00	0,00
A.II.2.	Úroky	562	0,00	0,00	0,00	0,00
A.II.3.	Kurzové ztráty	563	0,00	0,00	0,00	0,00
A.II.4.	Náklady z přecenění reálnou hodnotou	564	0,00	0,00	0,00	0,00
A.II.5.	Ostatní finanční náklady	569	0,00	0,00	0,00	0,00
A.III.	Náklady na transfery		0,00	0,00	0,00	0,00
A.III.1.	Náklady vybraných ústředních vládních institucí na transfery	571	0,00	0,00	0,00	0,00
A.III.2.	Náklady vybraných místních vládních institucí na transfery	572	0,00	0,00	0,00	0,00
A.V.	Daň z příjmů		0,00	0,00	0,00	0,00
A.V.1.	Daň z příjmů	591	0,00	0,00	0,00	0,00
A.V.2.	Dodatečné odvody daně z příjmů	595	0,00	0,00	0,00	0,00

Číslo položky	Název položky	Syntetický účet	ÚČETNÍ OBDOBÍ			
			BĚŽNÉ		MINULÉ	
			1	2	3	4
B.	VÝNOSY CELKEM		7 799 210,36	0,00	8 171 354,14	0,00
B.I.	Výnosy z činnosti		1 932 469,00	0,00	2 378 776,00	0,00
B.I.1.	Výnosy z prodeje vlastních výrobků	601	0,00	0,00	0,00	0,00
B.I.2.	Výnosy z prodeje služeb	602	0,00	0,00	0,00	0,00
B.I.3.	Výnosy z pronájmu	603	0,00	0,00	0,00	0,00
B.I.4.	Výnosy z prodaného zboží	604	0,00	0,00	0,00	0,00
B.I.8.	Jiné výnosy z vlastních výkonů	609	0,00	0,00	0,00	0,00
B.I.9.	Smluvní pokuty a úroky z prodlení	641	0,00	0,00	0,00	0,00
B.I.10.	Jiné pokuty a penále	642	0,00	0,00	0,00	0,00
B.I.11.	Výnosy z vyřazených pohledávek	643	0,00	0,00	0,00	0,00
B.I.12.	Výnosy z prodeje materiálu	644	0,00	0,00	0,00	0,00
B.I.13.	Výnosy z prodeje dlouhodobého nehmotného majetku	645	0,00	0,00	0,00	0,00
B.I.14.	Výnosy z prodeje dlouhodobého hmotného majetku kromě pozemků	646	0,00	0,00	0,00	0,00
B.I.15.	Výnosy z prodeje pozemků	647	0,00	0,00	0,00	0,00
B.I.16.	Čerpání fondů	648	103 048,00	0,00	215 198,00	0,00
B.I.17.	Ostatní výnosy z činnosti	649	1 829 421,00	0,00	2 163 578,00	0,00
B.II.	Finanční výnosy		4 688,36	0,00	2 677,14	0,00
B.II.1.	Výnosy z prodeje cenných papírů a podílů	661	0,00	0,00	0,00	0,00
B.II.2.	Úroky	662	4 688,36	0,00	2 677,14	0,00
B.II.3.	Kurzové zisky	663	0,00	0,00	0,00	0,00
B.II.4.	Výnosy z přecenění reálnou hodnotou	664	0,00	0,00	0,00	0,00
B.II.6.	Ostatní finanční výnosy	669	0,00	0,00	0,00	0,00
B.IV.	Výnosy z transferů		5 862 053,00	0,00	5 789 901,00	0,00
B.IV.1.	Výnosy vybraných ústředních vládních institucí z transferů	671	0,00	0,00	0,00	0,00
B.IV.2.	Výnosy vybraných místních vládních institucí z transferů	672	5 862 053,00	0,00	5 789 901,00	0,00

Číslo položky	Název položky	Syntetický účet	ÚČETNÍ OBDOBÍ				
			1	2	3	4	
			BĚŽNÉ		MINULÉ		
	Hlavní činnost	Hospodářská činnost	Hlavní činnost	Hospodářská činnost			
C.	VÝSLEDEK HOSPODÁŘENÍ						
C.1.	Výsledek hospodáření před zdaněním	-	29 140,73	0,00	269 941,95		0,00
C.2.	Výsledek hospodáření běžného účetního období	-	29 140,73	0,00	269 941,95		0,00

<b>Sestavil:</b>  <b>Telefon:</b> <b>Datum a podpis:</b>	<b>Kontroloval:</b>   <b>Razítko:</b> MĚSTSKÝ DŮM DĚTI A MLÁDEŽE Příspěvková organizace V/ř. Nováka 372, 250 82 Úvaly e-mail: mddmuvaly@mddmuvaly.cz tel.: 281 981 934, IČ: 43754791	<b>Schválil:</b>  <b>Telefon:</b> 60202088 <b>Datum a podpis:</b> 8. 2. 2021 
---	--	---



**F.F. Investiční fond**

Číslo	Položka	Název	Stav k
F.F.I.	Počáteční stav fondu k 1.1.		92 751,00
F.F.II.	Tvorba fondu		0,00
F.F.II.1.	Peněžní prostředky ve výši odpisů dlouhodobého nehmotného a hmotného majetku prováděné podle zřizovatelem schváleného odpisového plánu		0,00
F.F.II.2.	Investiční příspěvek z rozpočtu zřizovatele		0,00
F.F.II.3.	Investiční dotace ze státních fondů a jiných veřejných rozpočtů		0,00
F.F.II.4.	Ve výši příjmů z prodeje svěřeného dlouhodobého hmotného majetku		0,00
F.F.II.5.	Peněžní dary a příspěvky od jiných subjektů		0,00
F.F.II.6.	Ve výši příjmů z prodeje majetku ve vlastnictví příspěvkové organizace		0,00
F.F.II.7.	Převody z rezervního fondu		0,00
F.F.III.	Čerpání fondu		0,00
F.F.III.1.	Pořízení a technické zhodnocení hmotného a nehmotného dlouhodobého majetku, s výjimkou drobného dlouhodobého majetku		0,00
F.F.III.2.	Úhrada investičních úvěrů nebo půjček		0,00
F.F.III.3.	Odvod do rozpočtu zřizovatele		0,00
F.F.III.4.	Navýšení peněžních prostředků určených na financování údržby a oprav majetku, který příspěvková organizace používá pro svou činnost		0,00
F.F.IV.	Konečný stav fondu		92 751,00

**G. Stavby**

Číslo položky	Název položky	OBDOBÍ			MINULÉ
		BRUTTO	BĚŽNÉ		
			KOREKCE	NETTO	
G.	Stavby				
G.1.	Bytové domy a bytové jednotky	0,00	0,00	0,00	0,00
G.2.	Budovy pro služby obyvatelstvu	0,00	0,00	0,00	0,00
G.3.	Jiné nebytové domy a nebytové jednotky	0,00	0,00	0,00	0,00
G.4.	Komunikace a veřejné osvětlení	0,00	0,00	0,00	0,00
G.5.	Jiné inženýrské sítě	0,00	0,00	0,00	0,00
G.6.	Ostatní stavby	0,00	0,00	0,00	0,00

157

## F.D. Rezervní fond

Číslo	Položka		BĚŽNÉ ÚČETNÍ OBDOBÍ
		Název	
F.D.I.	Počáteční stav fondu k 1.1.		1 344 686,31
F.D.II.	Tvorba fondu		518 130,95
F.D.II.1.	Zlepšený výsledek hospodaření		180 825,95
F.D.II.2.	Nespotřebované dotace z rozpočtu Evropské unie		0,00
F.D.II.3.	Nespotřebované dotace z mezinárodních smluv		0,00
F.D.II.4.	Peněžní dary - účelové		0,00
F.D.II.5.	Peněžní dary - neúčelové		92 655,00
F.D.II.6.	Ostatní tvorba		244 650,00
F.D.III.	Čerpání fondu		27 480,00
F.D.III.1.	Úhrada zhoršeného výsledku hospodaření		0,00
F.D.III.2.	Úhrada sankcí		0,00
F.D.III.3.	Posílení fondu investic se souhlasem zřizovatele		0,00
F.D.III.4.	Časové překlenutí dočasného nesouladu mezi výnosy a náklady		0,00
F.D.III.5.	Ostatní čerpání		27 480,00
F.D.IV.	Konečný stav fondu		1 835 337,26

w / 59

#### E.4. Doplňující informace k položkám přehledu o změnách vlastního kapitálu

Doplňující informace		Částka
K položce		

#### F.A. Fond kulturních a sociálních potřeb

Číslo	Položka		BĚŽNÉ ÚČETNÍ OBDOBÍ
		Název	
F.A.I.	Počáteční stav fondu k 1.1.		56 020,00
F.A.II.	Tvorba fondu		72 689,00
F.A.II.1.	Základní příděli		72 689,00
F.A.II.2.	Splátky půjček na bytové účely poskytnutých do konce roku 1992		0,00
F.A.II.3.	Náhrady škod a pojistná plnění od pojišťovny vztahující se k majetku pořízenému z fondu		0,00
F.A.II.4.	Peněžní a jiné dary určené do fondu		0,00
F.A.II.5.	Ostatní tvorba fondu		0,00
F.A.III.	Čerpání fondu		51 000,00
F.A.III.1.	Půjčky na bytové účely		0,00
F.A.III.2.	Stravování		48 000,00
F.A.III.3.	Rekreace		3 000,00
F.A.III.4.	Kultura, tělovýchova a sport		0,00
F.A.III.5.	Sociální výpomocí a půjčky		0,00
F.A.III.6.	Poskytnuté peněžní dary		0,00
F.A.III.7.	Úhrada příspěvku na penzijní připojištění		0,00
F.A.III.8.	Úhrada části pojistného na soukromé životní pojištění		0,00
F.A.III.9.	Ostatní užití fondu		0,00
F.A.IV.	Konečný stav fondu		77 709,00

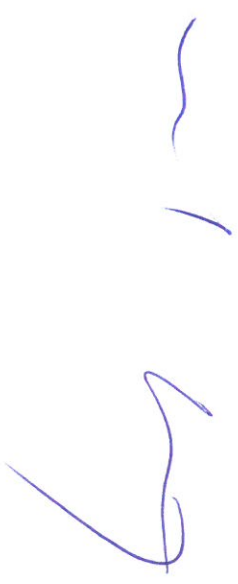



## VÝKAZNICTVÍ PŘÍSPĚVKOVÝCH ORGANIZACÍ

MÚZO Praha s.r.o.

**IČO:** 43754791  
**Kapitola:** 700  
**Právní forma:** Příspěvková organizace  
**Okamžik sestavení:** 27.01.2021 15:20:29  
**Předmět činnosti:** 85599

**ROZVAHA**  
**Sestavená k 31.12.2020**  
 (v Kč, s přesností na dvě desetinná místa)  
 Městský dům dětí a mládeže Úvaly, okres Praha-východ  
 Vítězslava Nováka 372, 25082 Úvaly

Položka	Název položky	Synetický účet	ÚČETNÍ OBDOBÍ			
			BEŽNÉ			MINULÉ (netto)
			1	2	3	
	BRUTTO	KOREKCE	NETTO			
AKTIVA	AKTIVA CELKEM		4 875 062,85	2 114 049,11	2 761 013,74	2 869 772,01
A.	Stálá aktiva		2 114 049,11	2 114 049,11	0,00	0,00
A.I.	Dlouhodobý nehmotný majetek		122 305,00	122 305,00	0,00	0,00
A.I.1.	Nehmotné výsledky výzkumu a vývoje	012	0,00	0,00	0,00	0,00
A.I.2.	Software	013	122 305,00	122 305,00	0,00	0,00
A.I.3.	Ocenitelná práva	014	0,00	0,00	0,00	0,00
A.I.4.	Povolenky na emise a preferenční limity	015	0,00	0,00	0,00	0,00
A.I.5.	Drobný dlouhodobý nehmotný majetek	018	0,00	0,00	0,00	0,00
A.I.6.	Ostatní dlouhodobý nehmotný majetek	019	0,00	0,00	0,00	0,00
A.I.7.	Nedokončený dlouhodobý nehmotný majetek	041	0,00	0,00	0,00	0,00
A.I.8.	Poskytnuté zálohy na dlouhodobý nehmotný majetek	051	0,00	0,00	0,00	0,00
A.I.9.	Dlouhodobý nehmotný majetek určený k prodeji	035	0,00	0,00	0,00	0,00
A.II.	Dlouhodobý hmotný majetek		1 991 744,11	1 991 744,11	0,00	0,00
A.II.1.	Pozemky	031	0,00	0,00	0,00	0,00
A.II.2.	Kulturní předměty	032	0,00	0,00	0,00	0,00
A.II.3.	Stavby	021	0,00	0,00	0,00	0,00
A.II.4.	Samostatně hmotné movité věci a soubory hmotných movitých věcí	022	123 000,00	123 000,00	0,00	0,00
A.II.5.	Pěstirské celky trvalých porostů	025	0,00	0,00	0,00	0,00
A.II.6.	Drobný dlouhodobý hmotný majetek	028	1 868 744,11	1 868 744,11	0,00	0,00
A.II.7.	Ostatní dlouhodobý hmotný majetek	029	0,00	0,00	0,00	0,00
A.II.8.	Nedokončený dlouhodobý hmotný majetek	042	0,00	0,00	0,00	0,00
A.II.9.	Poskytnuté zálohy na dlouhodobý hmotný majetek	052	0,00	0,00	0,00	0,00
A.II.10.	Dlouhodobý hmotný majetek určený k prodeji	036	0,00	0,00	0,00	0,00
A.III.	Dlouhodobý finanční majetek		0,00	0,00	0,00	0,00
A.III.1.	Majetkové účasti v osobách s rozhodujícím vlivem	061	0,00	0,00	0,00	0,00

27.01.2021

1/5

Položka	Název položky	Syntetický účet	ÚČETNÍ OBDOBÍ			
			1	2	3	4
			BĚŽNÉ			MINULÉ (netto)
			BRUTTO	KOREKCE	NETTO	
A.III.2.	Majetkové účasti v osobách s podstatným vlivem	062	0,00	0,00	0,00	0,00
A.III.3.	Dílhové cenné papíry držené do splatnosti	063	0,00	0,00	0,00	0,00
A.III.5.	Termínované vklady dlouhodobé	068	0,00	0,00	0,00	0,00
A.III.6.	Ostatní dlouhodobý finanční majetek	069	0,00	0,00	0,00	0,00
A.IV.	Dlouhodobé pohledávky		0,00	0,00	0,00	0,00
A.IV.1.	Poskytnuté návratné finanční výpomoci dlouhodobé	462	0,00	0,00	0,00	0,00
A.IV.2.	Dlouhodobé pohledávky z postoupených úvěrů	464	0,00	0,00	0,00	0,00
A.IV.3.	Dlouhodobé poskytnuté zálohy	465	0,00	0,00	0,00	0,00
A.IV.5.	Ostatní dlouhodobé pohledávky	469	0,00	0,00	0,00	0,00
A.IV.6.	Dlouhodobé poskytnuté zálohy na transfery	471	0,00	0,00	0,00	0,00
B.	Oběžná aktiva		2 761 013,74	0,00	2 761 013,74	2 869 772,01
B.I.	Zásoby		0,00	0,00	0,00	0,00
B.I.1.	Pořízení materiálu	111	0,00	0,00	0,00	0,00
B.I.2.	Materiál na skladě	112	0,00	0,00	0,00	0,00
B.I.3.	Materiál na cestě	119	0,00	0,00	0,00	0,00
B.I.4.	Nedokončená výroba	121	0,00	0,00	0,00	0,00
B.I.5.	Polotovary vlastní výroby	122	0,00	0,00	0,00	0,00
B.I.6.	Výrobky	123	0,00	0,00	0,00	0,00
B.I.7.	Pořízení zboží	131	0,00	0,00	0,00	0,00
B.I.8.	Zboží na skladě	132	0,00	0,00	0,00	0,00
B.I.9.	Zboží na cestě	138	0,00	0,00	0,00	0,00
B.I.10.	Ostatní zásoby	139	0,00	0,00	0,00	0,00
B.II.	Krátkodobé pohledávky		0,00	0,00	0,00	311 669,00
B.II.1.	Odběratelé	311	0,00	0,00	0,00	0,00
B.II.4.	Krátkodobé poskytnuté zálohy	314	0,00	0,00	0,00	67 019,00
B.II.5.	Jiné pohledávky z hlavní činnosti	315	0,00	0,00	0,00	0,00
B.II.6.	Poskytnuté návratné finanční výpomoci krátkodobé	316	0,00	0,00	0,00	0,00
B.II.9.	Pohledávky za zaměstnanci	335	0,00	0,00	0,00	0,00
B.II.10.	Sociální zabezpečení	336	0,00	0,00	0,00	0,00
B.II.11.	Zdravotní pojištění	337	0,00	0,00	0,00	0,00
B.II.12.	Důchodové spoření	338	0,00	0,00	0,00	0,00

Položka	Název položky	Syntetický účet	ÚČETNÍ OBDOBÍ			
			BĚŽNÉ		NETTO	MINULÉ (netto)
			1	2		
			BRUTTO	KOREKCE		
B.II.13.	Daň z příjmů	341	0,00	0,00	0,00	0,00
B.II.14.	Ostatní daně, poplatky a jiná obdobná peněžitá plnění	342	0,00	0,00	0,00	0,00
B.II.15.	Daň z přidané hodnoty	343	0,00	0,00	0,00	0,00
B.II.16.	Pohledávky za osobami mimo vybrané vládní instituce	344	0,00	0,00	0,00	0,00
B.II.17.	Pohledávky za vybranými ústředními vládními institucemi	346	0,00	0,00	0,00	0,00
B.II.18.	Pohledávky za vybranými místními vládními institucemi	348	0,00	0,00	0,00	0,00
B.II.28.	Krátkodobé poskytnuté zálohy na transfery	373	0,00	0,00	0,00	0,00
B.II.30.	Náklady příštích období	381	0,00	0,00	0,00	0,00
B.II.31.	Příjmy příštích období	385	0,00	0,00	0,00	0,00
B.II.32.	Dohadné účty aktivní	388	0,00	0,00	0,00	244 650,00
B.II.33.	Ostatní krátkodobé pohledávky	377	0,00	0,00	0,00	0,00
B.III.	Krátkodobý finanční majetek		2 761 013,74	0,00	2 761 013,74	2 558 103,01
B.III.1.	Majetkové cenné papíry k obchodování	251	0,00	0,00	0,00	0,00
B.III.2.	Dluhové cenné papíry k obchodování	253	0,00	0,00	0,00	0,00
B.III.3.	Jiné cenné papíry	256	0,00	0,00	0,00	0,00
B.III.4.	Termínované vklady krátkodobé	244	0,00	0,00	0,00	0,00
B.III.5.	Jiné běžné účty	245	0,00	0,00	0,00	0,00
B.III.9.	Běžný účet	241	2 611 304,74	0,00	2 611 304,74	2 502 083,01
B.III.10.	Běžný účet FKSP	243	77 709,00	0,00	77 709,00	56 020,00
B.III.15.	Ceniny	263	72 000,00	0,00	72 000,00	0,00
B.III.16.	Peníze na cestě	262	0,00	0,00	0,00	0,00
B.III.17.	Pokladna	261	0,00	0,00	0,00	0,00

Číslo položky	Název položky	Syntetický účet	1		2	
			ÚČETNÍ OBDOBÍ			
			BĚŽNÉ	MINULÉ	BĚŽNÉ	MINULÉ
PASIVA	PASIVA CELKEM		2 761 013,74	2 869 772,01		
C.	Vlastní kapitál		2 251 023,74	1 935 544,01		
C.I.	Jméni účetní jednotky a upravující položky		0,00	0,00		
C.I.1.	Jméni účetní jednotky	401	0,00	0,00		

27.01.2021

Číslo položky	Název položky	Synthetický účet	1		2	
			ÚČETNÍ OBDOBÍ			
			BĚŽNÉ	MINULÉ		
C.I.3.	Transfery na pořízení dlouhodobého majetku	403	0,00		0,00	
C.I.4.	Kurzové rozdíly	405	0,00		0,00	
C.I.5.	Oceňovací rozdíly při prvotním použití metody	406	0,00		0,00	
C.I.6.	Jiné oceňovací rozdíly	407	0,00		0,00	
C.I.7.	Opravy předcházejících účetních období	408	0,00		0,00	
C.II.	Fondy účetní jednotky					
C.II.1.	Fond odměn	411	2 221 883,01		1 665 602,06	
C.II.2.	Fond kulturních a sociálních potřeb	412	216 085,75		172 144,75	
C.II.3.	Rezervní fond tvořený ze zlepšeného výsledku hospodářeni	413	77 709,00		56 020,00	
C.II.4.	Rezervní fond z ostatních titulů	414	1 835 337,26		1 344 686,31	
C.II.5.	Fond reprodukce majetku, fond investic	416	0,00		0,00	
C.III.	Výsledek hospodářeni					
C.III.1.	Výsledek hospodářeni běžného účetního období	431	92 751,00		92 751,00	
C.III.2.	Výsledek hospodářeni ve schvalovacím řízení	432	29 140,73		269 941,95	
C.III.3.	Výsledek hospodářeni předcházejících účetních období	432	0,00		0,00	
D.	Cizí zdroje					
D.I.	Rezervy		509 990,00		934 228,00	
D.I.1.	Rezervy	441	0,00		0,00	
D.II.	Dlouhodobé závazky					
D.II.1.	Dlouhodobé úvěry	451	0,00		317 010,00	
D.II.2.	Přijaté návratné finanční výpomoci dlouhodobé	452	0,00		0,00	
D.II.4.	Dlouhodobé přijaté zálohy	455	0,00		0,00	
D.II.7.	Ostatní dlouhodobé závazky	459	0,00		0,00	
D.II.8.	Dlouhodobé přijaté zálohy na transfery	472	0,00		317 010,00	
D.III.	Krátkodobé závazky		509 990,00		617 218,00	
D.III.1.	Krátkodobé úvěry	281	0,00		0,00	
D.III.4.	Jiné krátkodobé půjčky	289	0,00		0,00	
D.III.5.	Dodavatelé	321	0,00		0,00	
D.III.7.	Krátkodobé přijaté zálohy	324	0,00		0,00	
D.III.9.	Přijaté návratné finanční výpomoci krátkodobé	326	0,00		0,00	
D.III.10.	Zaměstnanci	331	277 656,00		332 193,00	
D.III.11.	Jiné závazky vůči zaměstnancům	333	0,00		0,00	
D.III.12.	Sociální zabezpečení	336	89 899,00		127 774,00	

27.01.2021



Číslo položky	Název položky	Syntetický účet	1		2	
			ÚČETNÍ OBDOBÍ			
			BĚŽNÉ	MINULÉ		
D.III.13.	Zdravotní pojištění	337	38 777,00		54 939,00	
D.III.14.	Důchodové spoření	338	0,00		0,00	
D.III.15.	Daň z příjmů	341	0,00		0,00	
D.III.16.	Ostatní daně, poplatky a jiná obdobná peněžitá plnění	342	48 480,00		67 304,00	
D.III.17.	Daň z přidané hodnoty	343	0,00		0,00	
D.III.18.	Závazky k osobám mimo vybrané vládní instituce	345	11 678,00		12 383,00	
D.III.19.	Závazky k vybraným ústředním vládním institucím	347	0,00		0,00	
D.III.20.	Závazky k vybraným místním vládním institucím	349	0,00		0,00	
D.III.32.	Krátkodobé přijaté zálohy na transfery	374	0,00		0,00	
D.III.35.	Výdaje příštích období	383	43 500,00		22 625,00	
D.III.36.	Výnosy příštích období	384	0,00		0,00	
D.III.37.	Dohadné účty pasivní	389	0,00		0,00	
D.III.38.	Ostatní krátkodobé závazky	378	0,00		0,00	

Sestavil:

Telefon:

Datum a podpis:

Kontroloval:

Razítko:

Schválil:

Telefon:

Datum a podpis:

MĚSTSKÝ DŮM DĚTÍ A MLÁDEŽE  
příspěvková organizace  
Vlt. Nováka 372, 250 82 Úvaly  
e-mail: mddmuvaly@mddmuvaly.cz  
tel.: 281 981 934, IČ: 43754791

# ROZVAHA (BALANCE)

ke dni 31.12.2020  
(v Kč)

IČ
874817

Název, sídlo a právní forma účetní jednotky

Základní škola Úvaly

Arnošta z Pardubic 8

Úvaly

250 82

školská právnická osoba

Datum: 17.02.2021  
Čas: 11h29m20s

AKTIVA	Číslo řádku	Stav k prvnímu dni účetního období	Stav k poslednímu dni účetního období
<b>A. Dlouhodobý majetek celkem</b>	<b>01</b>	<b>551.186,00</b>	<b>368.518,00</b>
I. Dlouhodobý nehmotný majetek celkem	02		
1. Nehmotné výsledky výzkumu a vývoje	03		
2. Software	04		
3. Ocenitelná práva	05		
4. Drobný dlouhodobý nehmotný majetek	06		
5. Ostatní dlouhodobý nehmotný majetek	07		
6. Nedokončený dlouhodobý nehmotný majetek	08		
7. Poskytnuté zálohy na dlouhodobý nehmotný maj.	09		
II. Dlouhodobý hmotný majetek celkem	10	1.022.720,00	1.022.720,00
1. Pozemky	11		
2. Umělecká díla, předměty a sbírky	12		
3. Stavby	13		
4. Hmotné movité věci a jejich soubory	14	1.022.720,00	1.022.720,00
5. Pěstitelské celky trvalých porostů	15		
6. Dospělá zvířata a jejich skupiny	16		
7. Drobný dlouhodobý hmotný majetek	17		
8. Ostatní dlouhodobý hmotný majetek	18		
9. Nedokončený dlouhodobý hmotný majetek	19		
10. Poskytnuté zálohy na dlouhodobý hmotný majetek	20		
III. Dlouhodobý finanční majetek celkem	21		
1. Podíly - ovládaná nebo ovládající osoba	22		
2. Podíly - podstatný vliv	23		
3. Dluhové cenné papíry držené do splatnosti	24		
4. Zápůjčky organizačním složkám	25		
5. Ostatní dlouhodobé zápůjčky	26		
6. Ostatní dlouhodobý finanční majetek	27		
IV. Oprávky k dlouhodobému majetku celkem	29	471.534,00-	654.202,00-
1. Oprávky k nehmotným výsledkům výzkumu a vývoje	30		
2. Oprávky k softwaru	31		
3. Oprávky k ocenitelným právům	32		
4. Oprávky k drobnému dlouhodobému nehmotnému majetku	33		
5. Oprávky k ostatnímu dlouhodobému nehmotnému majetku	34		
6. Oprávky ke stavbám	35		
7. Oprávky k hmotným movitým věcem a souborům mov.věcí	36	471.534,00-	654.202,00-
8. Oprávky k pěstitelským celkům trvalých porostů	37		
9. Oprávky k dospělým zvířatům a jejich skupinám	38		
10. Oprávky k drobnému dlouhodobému hmotnému majetku	39		
11. Oprávky k ostatnímu dlouhodobému hmotnému majetku	40		

<b>B. Krátkodobý majetek celkem</b>	<b>41</b>	<b>9.930.381,79</b>	<b>11.079.141,30</b>
I. Zásoby celkem	42	385.325,49	563.127,64
1. Materiál na skladě	43	284.835,49	243.917,64
2. Materiál na cestě	44		
3. Nedokončená výroba	45		
4. Polotovary vlastní výroby	46		
5. Výrobky	47		
6. Mladá a ostatní zvířata a jejich skupiny	48		
7. Zboží na skladě a v prodejnách	49		
8. Zboží na cestě	50		
9. Poskytnuté zálohy na zásoby	51	100.490,00	319.210,00
II. Pohledávky celkem	52	391.719,00	53.904,00
1. Odběratelé	53		
2. Směnky k inkasu	54		
3. Pohledávky za eskontované cenné papíry	55		
4. Poskytnuté provozní zálohy	56	374.150,00	105.530,00
5. Ostatní pohledávky	57		
6. Pohledávky za zaměstnanci	58	64.230,00	7.000,00
7. Pohledávky za institucemi sociálního zabezpečení a veř. zdrav. poj.	59		
8. Daň z příjmů	60		
9. Ostatní přímé daně	61		
10. Daň z přidané hodnoty	62		
11. Ostatní daně a poplatky	63		
12. Nároky na dotace a ostat.zúčtov.se SR	64		
13. Nároky na dotace a ostatní zúčtování s rozp. orgánů ÚSC	65		
14. Pohledávky za společníky sdruženými ve společnosti	66		
15. Pohledávky z pevných termínovaných operací a opcí	67		
16. Pohledávky z vydaných dluhopisů	68		
17. Jiné pohledávky	69	46.661,00-	58.626,00-
18. Dohadné účty aktivní	70		
19. Opravná položka k pohledávkám	71		
III. Krátkodobý finanční majetek celkem	72	9.111.724,99	10.435.784,66
1. Peněžní prostředky v pokladně	73	16.514,00	37.086,00
2. Ceniny	74	18.360,00	37.020,00
3. Peněžní prostředky na účtech	75	9.076.850,99	10.361.678,66
4. Majetkové cenné papíry k obchodování	76		
5. Dluhové cenné papíry k obchodování	77		
6. Ostatní cenné papíry	78		
7. Peníze na cestě	80		
IV. Jiná aktiva celkem	81	41.612,31	26.325,00
1. Náklady příštích období	82	5.067,31	
2. Příjmy příštích období	83	36.545,00	26.325,00
<b>AKTIVA CELKEM</b>	<b>85</b>	<b>10.481.567,79</b>	<b>11.447.659,30</b>



<b>PASIVA</b>	Číslo řádku	Stav k prvnímu dni účetního období	Stav k poslednímu dni účetního období
<b>A. Vlastní zdroje celkem</b>	<b>86</b>	<b>654.605,81</b>	<b>662.788,73</b>
I. Jmění celkem	87	607.371,85	640.252,85
1. Vlastní jmění	88		
2. Fondy	89	607.371,85	640.252,85
3. Oceňovací rozdíly z přecenění finančního majetku a závazků	90		
II. Výsledek hospodaření celkem	91	47.233,96	22.535,88
1. Účet výsledku hospodaření	92		22.535,88
2. Výsledek hospodaření ve schvalovacím řízení	93		
3. Nerozdělený zisk, neuhrazená ztráta minulých let	94	47.233,96	
<b>B. Cizí zdroje celkem</b>	<b>95</b>	<b>9.826.961,98</b>	<b>10.784.870,57</b>
I. Rezervy celkem	96	1.594.206,86	787.003,85
1. Rezervy	97	1.594.206,86	787.003,85
II. Dlouhodobé závazky celkem	98		
1. Dlouhodobé úvěry	99		
2. Vydané dluhopisy	100		
3. Závazky z pronájmu	101		
4. Přijaté dlouhodobé zálohy	102		
5. Dlouhodobé směnky k úhradě	103		
6. Dohadné účty pasivní	104		
7. Ostatní dlouhodobé závazky	105		
III. Krátkodobé závazky celkem	106	8.088.506,94	9.561.260,09
1. Dodavatelé	107		
2. Směnky k úhradě	108		
3. Přijaté zálohy	109	1.757.022,05	1.982.259,13
4. Ostatní závazky	110		
5. Zaměstnanci	111	2.533.910,00	3.325.489,00
6. Ostatní závazky vůči zaměstnancům	112		
7. Závazky k institucím sociálního zabezpečení a veřejného zdrav. poj.	113	1.442.256,00	1.935.713,00
8. Daň z příjmů	114		
9. Ostatní přímé daně	115	409.932,00	591.350,00
10. Daň z přidané hodnoty	116		
11. Ostatní daně a poplatky	117		
12. Závazky ze vztahu ke státnímu rozpočtu	118		93.100,00
13. Závazky ze vztahu k rozpočtu orgánů ÚSC	119	1.559.085,00	1.418.278,00
14. Závazky z upsaných nesplacených cenných papírů a podílů	120		
15. Závazky ke společníkům sdruženým ve společnosti	121		
16. Závazky z pevných termínovaných operací a opcí	122		
17. Jiné závazky	123		
18. Krátkodobé úvěry	124		
19. Eskontní úvěry	125		
20. Vydané krátkodobé dluhopisy	126		
21. Vlastní dluhopisy	127		
22. Dohadné účty pasivní	128	386.301,89	215.070,96
23. Ostatní krátkodobé finanční výpomoci	129		
IV. Jiná pasiva celkem	130	144.248,18	436.606,63
1. Výdaje příštích období	131	144.248,18	436.606,63
2. Výnosy příštích období	132		
<b>PASIVA CELKEM</b>	<b>134</b>	<b>10.481.567,79</b>	<b>11.447.659,30</b>

### ZÁKLADNÍ ŠKOLA ÚVALY,

Arnošta z Pardubic č. 8, 250 82 Úvaly

Sestaveno dne: 17.02.2021

tel./fax: 281 981 974, tel./fax: 281 981 974

IČO: 00874817

Telefon: 605 265 389

- 2 -

Právní forma jednotky:

školská právnická osoba

Podpisový záznam statutárního orgánu účetní jednotky, nebo podpisový záznam fyzické osoby, která je účetní jednotkou



Předmět podnikání:

Vzdělávání



# VÝKAZ ZISKU A ZTRÁTY

Xcrgunva

Výčet položek

podle vyhlášky č.504/2002 Sb.

ke dni 31.12.2020  
(v Kč)

IČ
874817

Název, sídlo a právní forma účetní jednotky  
Základní škola Úvaly  
Arnošta z Pardubic 8  
Úvaly  
250 82  
školská právnická osoba

Datum: 17.02.2021

Čas: 11h29m42s

TEXT	Číslo řádku	činnosti			celkem
		hlavní	hospodářská		
<b>A. NÁKLADY</b>					
I. Spotřebované nákupy a nakupované služby	1	20.539.783,01			20.539.783,01
1. Spotřeba materiálu, energie a ostatních neskladovaných dodávek	2	9.339.141,25			9.339.141,25
2. Prodané zboží	3				
3. Opravy a udržování	4	7.585.737,57			7.585.737,57
4. Náklady na cestovné	5	12.996,00			12.996,00
5. Náklady na reprezentaci	6				
6. Ostatní služby	7	3.601.908,19			3.601.908,19
II. Změna stavu zásob vlastní činnosti a aktivace	8				
7. Změna stavu zásob vlastní činnosti	9				
8. Aktivace materiálu, zboží a vnitroorganizačních služeb	10				
9. Aktivace dlouhodobého majetku	11				
III. Osobní náklady	12	61.052.906,00			61.052.906,00
10. Mzdové náklady	13	44.964.411,00			44.964.411,00
11. Zákonné sociální pojištění	14	14.982.341,00			14.982.341,00
12. Ostatní sociální pojištění	15	186.144,00			186.144,00
13. Zákonné sociální náklady	16	920.010,00			920.010,00
14. Ostatní sociální náklady	17				
IV. Daně a poplatky	18				
15. Daně a poplatky	19				
V. Ostatní náklady	20	36.734,03			36.734,03
16. Smluvní pokuty, úroky z prodlení, ostatní pokuty a penále	21				
17. Odpis nedobytné pohledávky	22				
18. Nákladové úroky	23				
19. Kursové ztráty	24				
20. Dary	25	1.327,21			1.327,21
21. Manka a škody	26	4.969,62			4.969,62
22. Jiné ostatní náklady	27	30.437,20			30.437,20
VI. Odpisy, prodaný majetek, tvorba a použití rezerv a opravných položek	28	182.668,00			182.668,00
23. Odpisy dlouhodobého majetku	29	182.668,00			182.668,00
24. Prodaný dlouhodobý majetek	30				
25. Prodané cenné papíry a podíly	31				
26. Prodaný materiál	32				
27. Tvorba a použití rezerv a opravných položek	33				
VII. Poskytnuté příspěvky	34				
28. Poskytnuté členské příspěvky a příspěvky zúčtovatelné mezi organizačními složkami	35				
VIII. Daň z příjmů	36				
29. Daň z příjmů	37				
<b>Náklady celkem</b>	38	81.812.091,04			81.812.091,04

TEXT	Číslo řádku	činnosti		
		hlavní	hospodářská	celkem
<b>B. VÝNOSY</b>				
I. Provozní dotace	39	74.886.939,00		74.886.939,00
1. Provozní dotace	40	74.886.939,00		74.886.939,00
II. Přijaté příspěvky	41	2.141.600,00		2.141.600,00
2. Přijaté příspěvky zúčtované mezi organizačními složkami	42	2.141.600,00		2.141.600,00
3. Přijaté příspěvky (dary)	43			
4. Přijaté členské příspěvky	44			
III. Tržby za vlastní výkony a za zboží	45	2.084.810,00		2.084.810,00
IV. Ostatní výnosy	46	2.721.277,92		2.721.277,92
5. Smluvní pokuty, úroky z prodlení a ostatní pokuty a penále	47			
6. Platby za odepsané pohledávky	48			
7. Výnosové úroky	49	87,36		87,36
8. Kursové zisky	50			
9. Zúčtování fondů	51	937.818,18		937.818,18
10. Jiné ostatní výnosy	52	1.783.372,38		1.783.372,38
V. Tržby z prodeje majetku	53			
11. Tržby z prodeje dlouhodobého nehmotného a hmotného majetku	54			
12. Tržby z prodeje cenných papírů a podílů	55			
13. Tržby z prodeje materiálu	56			
14. Výnosy z krátkodobého finančního majetku	57			
15. Výnosy z dlouhodobého finančního majetku	58			
<b>Výnosy celkem</b>	59	81.834.626,92		81.834.626,92
<b>C. Výsledek hospodaření před zdaněním</b>	60	22.535,88		22.535,88
<b>D. Výsledek hospodaření po zdanění</b>	61	22.535,88		22.535,88

Pozn.:

### ZÁKLADNÍ ŠKOLA ÚVALY,

Arnošta z Pardubic č. 8, 250 82 Úvaly

tel./fax: 281 981 974, tel./fax: 281 981 946

IČO: 00874817

- 2 -

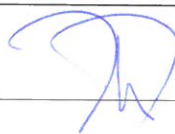
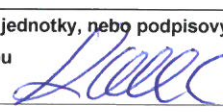
Sestaveno dne: 17.02.2021		Podpisový záznam statutárního orgánu účetní jednotky, nebo podpisový záznam fyzické osoby, která je účetní jednotkou
Telefon: 605 265 389		
Právní forma jednotky: školská právnická osoba	Předmět podnikání: Vzdělávání	



Základní škola Úvaly

Arnošta z Pardubic 8, 250 82 Úvaly

Tel.: 776 629 839

Email: [zsuvaly@zsuvaly.cz](mailto:zsuvaly@zsuvaly.cz)

Č.j.:ZŠ Úvaly/410/2021

vyřizuje: Mgr. Lukáš Kunc

V Úvalech dne: 25.3.2020

## Účetní závěrka za rok 2020

V rámci účetní závěrky za rok 2020 Vám předkládáme, rozvahu a výkaz zisku a ztráty za 4. čtvrtletí 2020.

Výsledek hospodaření za rok 2020 činí 22.535,88 ,- Kč

Rezervní fond: 22.535,88,- Kč

Fond odměn: 0,- Kč

**ZÁKLADNÍ ŠKOLA ÚVALY,**  
Arnošta z Pardubic č. 8, 250 82 Úvaly  
tel./fax: 281 981 974, tel./fax: 281 981 946  
IČO: 00874817

- 2 -

Za Základní školu Úvaly

Mgr. Lukáš Kunc

Příloha:

1x rozvaha k 31.12.2020

1x výkaz zisku a ztrát k 31.12.2020

Mateřská škola Úvaly, příspěvková organizace

K rukám:

Město Úvaly  
Jitka Hájková  
Arnošta z Pardubic 95  
250 82 Úvaly

Mateřská škola Úvaly, příspěvková organizace  
Kollárova 1260  
250 82 Úvaly

Tel.: 739 631 687  
ID-schránky: ixqk3cq  
Email.: [info@mskollarova.cz](mailto:info@mskollarova.cz)  
Web.: [www.msuvaly.cz](http://www.msuvaly.cz)

Č.j.: 201/2021

V Úvalech dne: 12.5.2021

Žádost o přidělení hospodářského výsledku Mateřské školy Úvaly, příspěvkové organizace za rok 2020 do fondu reprodukce majetku a investic.

---

Hospodářský výsledek za rok 2020 ve výši **137 603, 27 Kč** navrhujeme přidělit následovně:

Do fondu reprodukce majetku a investic: **137 603, 27 Kč**

Bc. Jana Hájková  
ředitelka MŠ Úvaly



**Mateřská škola Úvaly,**  
příspěvková organizace  
Kollárova 1260  
250 82 Úvaly  
IČ: 70994412, Tel.: 281 981 678



## Městský dům dětí a mládeže, příspěvková organizace



Žádost o schválení hospodářského výsledku naší organizace, ve výši:

29140,73,- Kč

Zároveň žádáme o schválení možnosti převedení této částky do fondu rezerv.

Jana Krejsová

Mgr.  
Jana  
Krejsová

Digitálně  
podepsal Mgr.  
Jana Krejsová  
Datum:  
2021.04.15  
16:49:13 +02'00'

K rukám:

Město Úvaly  
Jitka Hájková  
Arnošta z Pardubic 95  
250 82 Úvaly

Mateřská škola Úvaly, příspěvková organizace  
Kollárova 1260  
250 82 Úvaly

Tel.: 739 631 687  
ID-schránky: ixqk3cq  
Email.: [info@mskollarova.cz](mailto:info@mskollarova.cz)  
Web.: [www.msuvaly.cz](http://www.msuvaly.cz)

Č.j.: 36/2021

V Úvalech dne: 26.4.2021

### Žádost o odepsání potravin školní jídelny a úhradu stravného

Žádáme tímto zřizovatele o

1. odepsání potravin MŠ Úvaly.

Důvodem je neplánované uzavření MŠ Úvaly v měsíci březen a duben z nařízení vlády ČR. Potraviny byly nakoupeny a plánovány delší dobu dopředu a uzavření jsme nemohli očekávat nebo se na něj připravit. Vznikaly přebytky potravin a surovin na uzavřených budovách, které nebylo možné spotřebovat do doby otevření MŠ a u nichž v tomto období došlo k ukončení termínu spotřeby.

Zároveň jsme tyto potraviny nevyhodili, ale byly věnovány úvalskému domovu důchodců.

Celkové náklady:

	Výše odpisu
Budova Kollárova	Provoz IZS
Budova Pražská	1 984,32 Kč
Budovy Bulharská	843,00 Kč
<b>CELKEM</b>	<b>2 827,32 Kč</b>

2. Úhradu stravného pro děti v provozu IZS

V době uzavření Mateřské školy Úvaly, příspěvkové organizace z důvodu mimořádného opatření vlády bylo zajištěno školní stravování pro děti přijaté v rámci zajištění péče o děti zaměstnanců IZS a zaměstnance konající službu. Úhradu stravného dle vyjádření krajského úřadu zajišťuje zřizovatel.

Prosíme tedy o úhradu stravného za toto období ve výši:

Výše stravného za období provozu IZS – hradí zřizovatel	
Měsíc březen	5.515,-
Měsíc duben	1.624,-
<b>CELKEM</b>	<b>7.139,-</b>

Za kladné vyřízení předem děkujeme.

Bc. Jana Hájková

ředitelka MŠ Úvaly



**Mateřská škola Úvaly,**  
příspěvková organizace  
Kollárova 1260  
250 82 Úvaly  
IČ: 70994412, Tel.: 281 981 678

**Smlouva o nájmu bytu**  
podle ust. § 2201 a násl. a § 2235 a násl. občanského zákoníku

**paní Simona Štellová**  
Sokolovská 14/324  
190 00 Praha 9  
narozena dne 20. 6. 1973  
(dále také „nájemce“)

**a**

**Technické služby města Úvaly**  
se sídlem Riegerova 12, Úvaly  
IČO: 04441869  
bankovní účet: **211 225 0230/2700**  
zastoupená Jaroslavem Špačkem, ředitelem organizace oprávněným k podpisu této smlouvy  
(dále také jen „pronajímatel“)  
(společně též jako „smluvní strany“)

podle ust. § 2201 a násl. a § 2235 a násl. Zákona 89/2012 Sb., občanský zákoník, ve znění pozdějších předpisů (dále jen “občanský zákoník”), uzavírají tuto **smlouvu o nájmu bytu**:

### **I. Úvodní ustanovení**

1. Pronajímatel prohlašuje, že na základě zřizovací listiny ze dne 16. července 2015 disponuje nemovitostmi umožňující pronajímání bytové jednotky v areálu Technických služeb města Úvaly na adrese Riegerova 12 v k.ú. Úvaly. Celková výměra podlahové plochy výše uvedeného bytu je 80 m<sup>2</sup>.
2. Nemovitost pronajímatele, ve které se nachází bytová jednotka, je uvedena na LV číslo 10001 v k.ú. Úvaly u Prahy.
3. Byt uvedený v předchozím odstavci je vybaven kuchyňskou linkou, elektrickým sporákem s troubou, vanou a WC (dále jen „příslušenství“).

### **II. Předmět nájmu**

1. Pronajímatel přenechává nájemci do užívání byt včetně jeho součástí a příslušenství (dále také jen „předmět nájmu“).
2. Nájemce předmět nájmu do užívání přijímá a zavazuje se platit sjednané nájemné a úhradu za plnění poskytovaná s užíváním předmětu nájmu.

### **III. Účel užívání**

1. Nájemce bude byt, jakož i jeho součástí a příslušenství užívat za účelem bydlení. Nájemce a osoby, které s ním žijí ve společné domácnosti, mají vedle práva užívat předmět nájmu

i právo užívat společné prostory a zařízení domu, jakož i požívat plnění, jejichž poskytování je s užíváním předmětu nájmu spojeno.

2. Změnit dohodnutý účel užívání může nájemce jen s předchozím písemným souhlasem pronajímatele.
3. Nájemce je oprávněn dát předmět nájmu nebo jeho část do podnájmu pouze s předchozím písemným souhlasem pronajímatele.

#### **IV. Výše nájemného, záloh na služby, jejich splatnost, způsob placení, vyúčtování záloh na služby a režim nakládání s osobními údaji**

1. Nájemce je povinen platit pronajímateli nájemné, jehož výše činí **7.200,- Kč** (slovy: *sedmtisícdvěstě* Kč) za kalendářní měsíc a zálohy na služby na základě evidenčního listu (popřípadě dle zvýšení nebo snížení záloh na služby dle vyúčtování). Částka záloh na služby **2 200,- Kč** (slovy: *dvatisícdvěstě* Kč). Není přípustné platit vyšší nebo nižší zálohy na služby než je určená částka v předpisu záloh uvedeném na posledním doručeném evidenčním listu nebo vyúčtování záloh. Přeplatek na zálohách je oprávněn pronajímatel kdykoli vrátit na účet, ze kterého byl přeplatek zaslán anebo na adresu nájemce v případě platby v hotovosti.
2. Pronajímatel se zavazuje umožnit nájemci a osobám žijícím s ním ve společné domácnosti požívat tato plnění:
  - a) dodávky elektrické energie,
  - b) dodávky tepla a teplé vody,
  - c) dodávky plynu,
  - d) dodávky pitné vody a odvádění odpadních vod,
  - e) osvětlení společných prostor,
  - f) další služby podle konkrétního nájmu specifikované v předpisu záloh za služby jako plnění poskytovaná s užíváním předmětu nájmu (dále jen "služby"); pronajímatel stanoví nájemci předpis záloh za služby.
3. Nájemné a zálohy za služby je nájemce povinen uhradit podle této smlouvy **nejpozději 25. dne kalendářního měsíce, za který je nájemné a zálohy placeno** (dále jen "platba").
4. Nájemce platbu uhradí bezhotovostně na bankovní účet pronajímatele u Komerční banky **č.ú. 211 225 0230/2700**, přičemž při každé platbě je povinen uvádět stanovený variabilní symbol (VS) **001, případně osobně v pokladně pronajímatele**.
5. Odesláním platby na tento účet nájemce je seznámen se skutečností, že na tento transparentní účet má právo nahlížet kdokoli i prostřednictvím dálkového přístupu (web banky) a může se seznámit s údaji nájemcem sdělenými a u tohoto účtu bankou poskytovanými. Na transparentních účtech jsou zveřejněny tyto informace plateb: - zaúčtovaná částka a měna, datum připsání platby na účet, - popis platby, - název a číslo účtu plátce, - zpráva pro příjemce, - variabilní, - konstantní, - specifický symbol, a i další text byl-li osobou provádějící platbu na takový účet města uveden, k identifikaci platby a nájemce směrem k veřejnosti.

V souladu s Nařízením Evropského parlamentu a Rady č. 2016/679, obecné nařízení o ochraně osobních údajů (GDPR), jakož i právními předpisy České republiky, má nájemce rovněž právo na ochranu práv jako subjekt údajů. V případě, že nájemce



nesouhlasí s provedením platby na transparentní účet pronajímatele (města Úvaly), má možnost platbu uskutečnit v pokladně Technických služeb města Úvaly, p.o.

6. Nezaplatí-li nájemce platbu do 25. dne kalendářního měsíce od jeho splatnosti, je povinen zaplatit pronajímateli poplatek z prodlení ve výši určené dle platných právních předpisů (§ 1970 zákona 89/2012 Sb., občanský zákoník, ve znění pozdějších předpisů a nařízení vlády 351/2013 Sb.).
7. Pronajímatel je povinen, a to nejpozději do 30. června následujícího kalendářního roku, vyúčtovat nájemci jím poskytnuté zálohy, a to u plnění, u nichž je to možné, dle skutečné spotřeby, jinak v takové výši, v níž je pronajímatel jakožto vlastník předmětu nájmu povinen za příslušná plnění platit jejich poskytovateli (dodavateli) na základě s ním uzavřených smluv. V případě, že nájemci vznikne na jím poskytnutých zálohách přeplatek, je pronajímatel povinen tento přeplatek nájemci uhradit. V případě, že nájemci vznikne na jím poskytnutých zálohách nedoplatek, je nájemce povinen tento nedoplatek pronajímateli hradit, a to bez zbytečného odkladu, nejpozději však do 15 kalendářních dnů poté, co k tomu bude pronajímateli vyzván.
8. Pronajímatel je oprávněn jednostranně zvýšit výši měsíčních záloh v případě, že některý z poskytovatelů (dodavatelů) plnění uvedených v odstavci 1 zvýší výši záloh, které jsou tomuto poskytovateli na základě s ním uzavřených smluv povinen platit pronajímatel jakožto vlastník předmětu nájmu.
9. Při rekonstrukci objektu nebo bytové jednotky ze strany pronajímatele, může pronajímatel zvýšit nájemné. Zvýšení nájemného může být provedeno až po ukončení rekonstrukce objektu nebo bytové jednotky na základě písemného sdělení pronajímatele.

## **V. Doba nájmu**

1. Nájem se sjednává na dobu určitou, a to od 1. července 2021 do 30. června 2022.
2. Po ukončení dohodnuté doby nájmu nezakládá tato smlouva nárok na přidělení náhradního bytu ani na další prodloužení nájemní smlouvy. Nájem lze prodloužit na základě žádosti nájemce za splnění podmínek stanovených pronajímatelem, zejména řádné plnění povinností nájemce podle této smlouvy, domovního řádu, jakož i právních předpisů; rada města Úvaly může stanovit další podmínky k prodloužení nájmu. Na prodloužení nájmu, není ani při splnění podmínek právní nárok.
3. Nájem končí zejména uplynutím sjednané doby anebo ještě předtím
  - a) odstoupením od smlouvy
  - b) písemnou výpovědí pronajímatele
  - c) poruší-li nájemce svou povinnost zvláště závažným způsobem, má pronajímatel právo vypovědět nájem bez výpovědní doby a požadovat, aby mu nájemce bez zbytečného odkladu byt odevzdal, nejpozději však do jednoho měsíce od skončení nájmu,
  - d) výpovědí pronajímatele nájemci s tříměsíční výpovědní dobou ze stanovených důvodů (§ 2288 odst. 1 občanského zákoníku):
    - poruší-li nájemce hrubě svou povinnost vyplývající z nájmu,
    - je-li nájemce odsouzen za úmyslný trestný čin spáchaný na pronajímateli nebo členu jeho domácnosti nebo na osobě, která bydlí v domě, kde je nájemcův byt, nebo proti cizímu majetku, který se v tomto domě nachází,

- má-li být byt vyklizen, protože je z důvodu veřejného zájmu potřebné s bytem nebo domem, ve kterém se byt nachází, naložit tak, že byt nebude možné vůbec užívat, nebo
  - je-li tu jiný obdobně závažný důvod pro vypovězení nájmu.
- e) písemnou výpovědí nájemce - nájemce může vypovědět nájem na dobu určitou, změní-li se okolnosti, z nichž strany při vzniku závazku ze smlouvy o nájmu zřejmě vycházely, do té míry, že po nájemci nelze rozumně požadovat, aby v nájmu pokračoval.
4. Za hrubé porušení nájemcových povinností se považuje zejména
- nezaplacení nájemného a/nebo zálohy na služby za dobu dvou měsíců v termínu splatnosti,
  - nezaplacení nájemného a/nebo zálohy na služby za dobu jednoho měsíce v případě, že toto nájemné nezplatí ani do splatnosti dalšího nájemného (tzn., bude v prodlení déle než jeden měsíc)
  - dání bytu nebo jeho části do podnájmu bez souhlasu pronajímatele (§ 2276 občanského zákoníku),
  - opakované odmítnutí umožnit pronajímateli prohlídku bytu (zejména za účelem kontroly způsobu jeho užívání), popř. přístup k němu za účelem potřebné opravy, a to bez vážného důvodu (§ 2219 občanského zákoníku),
  - opakované nedodržení pravidel obvyklých pro chování v domě nebo rozumných pokynů pronajímatele (§ 2256 občanského zákoníku); nedodržení pravidel obvyklých pro chování v domě spočívá zejm. v obtěžování ostatních nájemců nad míru přiměřenou poměrům různými imisemi (např. nadměrným hlukem, pachem, hmyzem, nečistotami, neadekvátním chovem zvířat), v slovních či dokonce fyzických útocích vůči ostatním nájemcům nebo vůči pronajímateli,
  - provádění stavebních úprav nebo jiných podstatných změn v bytě bez souhlasu pronajímatele (§ 2263 občanského zákoníku),
  - neoznámení nájemcovy nepřítomnosti v bytě delší než dva měsíce pronajímateli (§ 2269 odst. 2 občanského zákoníku) anebo vznikne-li z tohoto důvodu nájemci vážná újma,
  - neoznámení zvýšení počtu členů domácnosti ani do dvou měsíců poté, co změna nastala (§ 2272 odst. 2 občanského zákoníku),
  - porušení smluvní výhrady souhlasu pronajímatele s přijetím nového člena domácnosti (§ 2272 odst. 2 občanského zákoníku),
  - podnikání nebo práce v bytě, pokud tato činnost ztrpčuje nebo podstatně zhoršuje bydlení ostatním obyvatelům domu (§ 2255 občanského zákoníku),
  - nájemce v bytě chová zvíře, které podstatně ztrpčuje nebo zhoršuje bydlení ostatním obyvatelům domu, nebo ohrozí ostatní obyvatele domu na životě či zdraví (§ 2258 občanského zákoníku),
  - opakovaně přes upozornění pronajímatele porušuje podmínky nájmu stanovené touto smlouvou.
5. Za porušení povinností nájemce zvlášť závažným způsobem se považuje zejména hrubé porušení nájemcových povinností opakovaně nebo dlouhodobě, tj. po dobu delší, než čtyři měsíce.

## **VI. Předání a převzetí předmětu nájmu**

1. Pronajímatel prohlašuje, že ke dni započetí nájmu dle této smlouvy předal a nájemce převzal předmět nájmu (článek V. odst. 1 smlouvy).

2. O předání a převzetí předmětu nájmu pronajímatel a nájemce sepsali předávací protokol, který se jejich podpisem stává nedílnou součástí této smlouvy. Do protokolu jsou uvedeny stav bytu a jeho příslušenství, stavy příslušných měřicích zařízení a případné závady, byly-li zjištěny.

## **VII. Práva a povinnosti smluvních stran**

1. Pronajímatel je povinen:

- a) zajistit nájemci plný a nerušený výkon práv spojených s užíváním bytu;
- b) odstranit závady bránící řádnému užívání bytu nebo závady, jimiž je výkon některého nájemcova práva dle této smlouvy ohrožen; v opačném případě je nájemce po předchozím upozornění pronajímatele oprávněn odstranit takové závady v nezbytné míře a požadovat od pronajímatele náhradu účelně vynaložených nákladů.

2. Nájemce je povinen:

- a) platit pronajímateli řádně a včas sjednané nájemné a zálohy na služby,
- b) užívat byt včetně jeho příslušenství a společné prostory domu řádně a v souladu s právními předpisy, touto smlouvou a domovním řádem,
- c) dodržovat domovní řád a zajistit jeho dodržování osobami žijícími ve společné domácnosti, jakož i návštěvami nájemce a osob žijících ve společné domácnosti s nájemcem,
- d) pečovat o předmět nájmu, dbát o jeho vzhled, chránit jej před poškozením, bez zbytečného odkladu upozornit pronajímatele na závady a potřebu těch oprav, které má provést pronajímatel, i na hrozící škodu; v opačném případě nájemce odpovídá za škodu, která nesplněním této povinnosti vznikla,
- e) umožnit pronajímateli na jejich žádost přístup do předmětu nájmu za účelem kontroly, zda nájemce užívá předmět nájmu řádným způsobem,
- f) nést náklady spojené s běžnou údržbou bytu a jeho příslušenství a na jejich drobné opravy uvedené v domovním řádu; na větší opravy je nájemce povinen upozornit pronajímatele a umožnit jim jejich provedení; nepostará-li se nájemce o běžnou údržbu bytu a včasné provedení drobných oprav, má pronajímatel právo učinit tak po předchozím upozornění nájemce na svůj náklad sám a požadovat od nájemce náhradu,
- g) po předchozí písemné výzvě umožnit pronajímateli nebo jím pověřené osobě provedení instalace a údržby zařízení pro měření a regulaci tepla, teplé a studené vody, jakož i odpočtu naměřených hodnot; nájemce je rovněž povinen umožnit přístup k dalším technickým zařízením, pokud jsou součástí bytu či jeho příslušenství a patří pronajímateli,
- h) nájemce je povinen odstranit závady a poškození, které způsobil v domě on nebo ti, kdo s ním bydlí; nestane-li se tak, má pronajímatel právo po předchozím upozornění nájemce závady a poškození odstranit a požadovat od nájemce náhradu;
- i) nájemce je povinen zdržet se provádění stavebních úprav či jiných podstatných změn v bytě či ve sklepě bez souhlasu pronajímatele; v případě porušení této povinnosti je pronajímatel oprávněn požadovat, aby nájemce provedené úpravy a změny bez odkladu odstranil,
- j) nájemce se zavazuje dodržovat protipožární a bezpečnostní předpisy,
- k) nájemce se zavazuje ke dni skončení nájmu předmět nájmu vyklidit a předat jej pronajímateli ve stavu, v jakém je převzal, s přihlédnutím k běžnému opotřebení; o tomto předání bude pořízen zápis podepsaný smluvními stranami, do nějž se mj. uvedou stavy příslušných měřicích zařízení.

3. Pronajímatel si vyhrazuje souhlas pronajímatele s přijetím nového člena domácnosti dle § 2272 odst. 2 občanského zákoníku.

### **VIII. Závěrečná ustanovení**

1. Práva a povinnosti smluvních stran z této smlouvy vyplývající a ve smlouvě neupravené se řídí obvyklými ustanoveními občanského zákoníku a právními předpisy se smlouvou souvisejícími.
2. Pokud jakýkoliv závazek vyplývající z této smlouvy avšak netvořící její podstatnou náležitost je nebo se stane neplatným nebo nevymahatelným jako celek nebo jeho část, je plně oddělitelným od ostatních ustanovení této smlouvy a taková neplatnost nebo nevymahatelnost nebude mít žádný vliv na platnost a vymahatelnost jakýchkoliv ostatních závazků z této smlouvy.
3. Tuto smlouvu je možné měnit pouze písemnou dohodou smluvních stran ve formě vzestupně číslovaných dodatků této Smlouvy, podepsaných oprávněnými zástupci smluvních stran. Žádné úkony či jednání ze strany jedné smluvní strany nelze považovat za příslib uzavření smlouvy nebo dodatku k této smlouvě. V souladu s ustanovením § 1740 odstavce 3 občanského zákoníku smluvní strany nepřipouští přijetí návrhu na uzavření smlouvy s dodatkem nebo odchylkou, čímž druhá smluvní strana podpisem smlouvy souhlasí. Smluvní strany se dále dohodly, že možnost zhojení nedostatku písemné formy právního jednání se vylučuje, a že neplatnost právního jednání, pro něž si smluvní strany sjednaly písemnou formu, lze namítnout kdykoliv, tedy že mezi smluvními stranami neplatí ustanovení § 582 odstavce 1 první věta a odstavce 2 občanského zákoníku. Současně je zde platná podmínka, že smlouvu a dodatky smlouvy musí odsouhlasit orgán města, který schválil tuto smlouvu, jinak je takové ujednání (smlouva či dodatek) podle zákona o obcích absolutně neplatné.
4. Nájemce prohlašuje, že bere na vědomí, že pronajímatel shromažďuje osobní údaje nájemce a členů jeho domácnosti v rozsahu uvedeném právními předpisy a touto smlouvou včetně všech případných dodatků smlouvy, zejména jména a příjmení, datum narození, rodného čísla, adresy trvalého bydliště, čísla občanského průkazu (nebo jiné ID karty) nájemce a osob, které s nájemcem bydlí ve společné domácnosti, a to včetně nezletilých dětí. Tyto osobní údaje pronajímatel shromažďuje na základě právních předpisů.

Nájemce tímto uděluje tímto městu Úvaly na dobu neurčitou svůj souhlas k jakémukoli zpracování osobních údajů v souvislosti s touto smlouvou v rozsahu telefonního čísla, emailu, čísla datové schránky a případně dalších kontaktů, předaných nájemcem jako kontaktní, jakož i čísla bankovního účtu nájemce určený k vzájemným platbám.

Osobní údaje shromažďuje pronajímatel podle předchozích vět v souladu s Nařízením Evropského parlamentu a Rady č. 2016/679, obecné nařízení o ochraně osobních údajů (GDPR), a to za účelem realizace této smlouvy. Osobní údaje shromážděné v souvislosti s touto smlouvou nebudou jiným způsobem pronajímatelem využívány, ledaže tak výslovně vyplývá z právních předpisů platných v České republice nebo byl výslovně poskytnut souhlas subjektem osobních údajů.

5. Odstoupení smlouvy je možné z důvodů porušení smlouvy z podstatných důvodů nebo z chování druhé strany nepochybně vyplyne, že poruší smlouvu podstatným způsobem, a nedá-li na výzvu oprávněné strany přiměřenou jistotu; odstoupení od smlouvy má účinky do budoucna, protože tato smlouva zavazuje k nepřetržité či opakované činnosti

nebo k postupnému dílčímu plnění.

6. Text této smlouvy byl schválen na jednání rady města dne 25. května 2021 usnesením .....
7. Uzavření nájmu s nájemcem schválila rada města Úvaly na svém zasedání konaném dne 25. 05. 2021 usnesením viz předchozí bod 6.
8. Podpisem této smlouvy byl pověřen radou města Úvaly usnesením na svém zasedání konaném dne 25.května 2021 ředitel Technických služeb města Úvaly, p.o. Jaroslav Špaček.
9. Tato smlouva je vyhotovena ve 2 stejnopisech s platností originálu, z nichž pronajímatel obdrží jeden stejnopis a nájemce také jeden stejnopis.
10. Smluvní strany prohlašují, že si tuto smlouvu před jejím podpisem přečetly, což stvrzují svým podpisem.

V Úvalech dne .....2021

V Úvalech dne ..... 2021

za pronajímatele:

nájemce:

---

**Jaroslav Špaček**  
ředitel Technických služeb města  
Úvaly

---

**Simona Štellová**

## Nabídka úvěru s podporou PGRLF, a.s.: program Zemědělec

Erste Leasing, a.s., IČ: 16325460 - člen finanční skupiny České spořitelny, a.s.

Předmět financování:

**Soubor strojů - Město úvaly (nový)**

Pořizovací cena předmětu v Kč:	Základ	DPH 21%	Celkem
	602 740,00	126 575,40	729 315,40 Kč



**DPH z kupní ceny uhradí klient z vlastních zdrojů přímo dodavateli:** (21% z PC bez DPH) **126 575,40 Kč**

**Část kupní ceny hrazená klientem z vlastních zdrojů dodavateli:** (0% z PC bez DPH) **0,00 Kč**

**Celkem z vlastních zdrojů:** (17,36% z PC vč. DPH) (21% DPH + 0% z PC bez DPH) **126 575,40 Kč**

**Úvěřovaná částka:** (82,64% z PC vč. DPH) (100% z PC bez DPH) **602 740,00 Kč**



Verze: 2021.04.01 | K1610N01.11B4BRPOCZK27.Δ.31.2PPOProvA6027.4ProvR1%

5.5.2021

Poř. spl.	Datum	Jistina	Úročené dny	Úmor	Úrok	Splátka celkem	Splátka celkem (zaokrouhlena)	Podpora PGRLF (2,25%)*
0	05.05.2021	602 740,00	0	0,00	0,00	0,00 Kč	0,00 Kč	0,00 Kč
1	05.06.2021	593 444,50	30	9 295,50	1 567,12	10 862,62 Kč	10 863,00 Kč	1 130,14 Kč
2	05.07.2021	584 124,84	30	9 319,66	1 542,96	10 862,62 Kč	10 863,00 Kč	1 112,71 Kč
3	05.08.2021	574 780,94	30	9 343,90	1 518,72	10 862,62 Kč	10 863,00 Kč	1 095,23 Kč
4	05.09.2021	565 412,75	30	9 368,19	1 494,43	10 862,62 Kč	10 863,00 Kč	1 077,71 Kč
5	05.10.2021	556 020,21	30	9 392,55	1 470,07	10 862,62 Kč	10 863,00 Kč	1 060,15 Kč
6	05.11.2021	546 603,24	30	9 416,97	1 445,65	10 862,62 Kč	10 863,00 Kč	1 042,54 Kč
7	05.12.2021	537 161,79	30	9 441,45	1 421,17	10 862,62 Kč	10 863,00 Kč	1 024,88 Kč
8	05.01.2022	527 695,79	30	9 466,00	1 396,62	10 862,62 Kč	10 863,00 Kč	1 007,18 Kč
9	05.02.2022	518 205,18	30	9 490,61	1 372,01	10 862,62 Kč	10 863,00 Kč	989,43 Kč
10	05.03.2022	508 689,89	30	9 515,29	1 347,33	10 862,62 Kč	10 863,00 Kč	971,63 Kč
11	05.04.2022	499 149,86	30	9 540,03	1 322,59	10 862,62 Kč	10 863,00 Kč	953,79 Kč
12	05.05.2022	489 585,03	30	9 564,83	1 297,79	10 862,62 Kč	10 863,00 Kč	935,91 Kč
13	05.06.2022	479 995,33	30	9 589,70	1 272,92	10 862,62 Kč	10 863,00 Kč	917,97 Kč
14	05.07.2022	470 380,70	30	9 614,63	1 247,99	10 862,62 Kč	10 863,00 Kč	899,99 Kč
15	05.08.2022	460 741,07	30	9 639,63	1 222,99	10 862,62 Kč	10 863,00 Kč	881,96 Kč
16	05.09.2022	451 076,38	30	9 664,69	1 197,93	10 862,62 Kč	10 863,00 Kč	863,89 Kč
17	05.10.2022	441 386,55	30	9 689,82	1 172,80	10 862,62 Kč	10 863,00 Kč	845,77 Kč
18	05.11.2022	431 671,54	30	9 715,02	1 147,61	10 862,62 Kč	10 863,00 Kč	827,60 Kč
19	05.12.2022	421 931,26	30	9 740,27	1 122,35	10 862,62 Kč	10 863,00 Kč	809,38 Kč
20	05.01.2023	412 165,67	30	9 765,60	1 097,02	10 862,62 Kč	10 863,00 Kč	791,12 Kč
21	05.02.2023	402 374,68	30	9 790,99	1 071,63	10 862,62 Kč	10 863,00 Kč	772,81 Kč
22	05.03.2023	392 558,23	30	9 816,45	1 046,17	10 862,62 Kč	10 863,00 Kč	754,45 Kč
23	05.04.2023	382 716,26	30	9 841,97	1 020,65	10 862,62 Kč	10 863,00 Kč	736,05 Kč
24	05.05.2023	372 848,70	30	9 867,56	995,06	10 862,62 Kč	10 863,00 Kč	717,59 Kč
25	05.06.2023	362 955,49	30	9 893,21	969,41	10 862,62 Kč	10 863,00 Kč	699,09 Kč
26	05.07.2023	353 036,55	30	9 918,94	943,68	10 862,62 Kč	10 863,00 Kč	680,54 Kč
27	05.08.2023	343 091,83	30	9 944,73	917,90	10 862,62 Kč	10 863,00 Kč	661,94 Kč
28	05.09.2023	333 121,25	30	9 970,58	892,04	10 862,62 Kč	10 863,00 Kč	643,30 Kč
29	05.10.2023	323 124,74	30	9 996,51	866,12	10 862,62 Kč	10 863,00 Kč	624,60 Kč
30	05.11.2023	313 102,24	30	10 022,50	840,12	10 862,62 Kč	10 863,00 Kč	605,86 Kč
31	05.12.2023	303 053,69	30	10 048,55	814,07	10 862,62 Kč	10 863,00 Kč	587,07 Kč
32	05.01.2024	292 979,01	30	10 074,68	787,94	10 862,62 Kč	10 863,00 Kč	568,23 Kč
33	05.02.2024	282 878,13	30	10 100,87	761,75	10 862,62 Kč	10 863,00 Kč	549,34 Kč
34	05.03.2024	272 751,00	30	10 127,14	735,48	10 862,62 Kč	10 863,00 Kč	530,40 Kč
35	05.04.2024	262 597,53	30	10 153,47	709,15	10 862,62 Kč	10 863,00 Kč	511,41 Kč
36	05.05.2024	252 417,66	30	10 179,87	682,75	10 862,62 Kč	10 863,00 Kč	492,37 Kč
37	05.06.2024	242 211,33	30	10 206,33	656,29	10 862,62 Kč	10 863,00 Kč	473,28 Kč
38	05.07.2024	231 978,46	30	10 232,87	629,75	10 862,62 Kč	10 863,00 Kč	454,15 Kč
39	05.08.2024	221 718,98	30	10 259,48	603,14	10 862,62 Kč	10 863,00 Kč	434,96 Kč
40	05.09.2024	211 432,83	30	10 286,15	576,47	10 862,62 Kč	10 863,00 Kč	415,72 Kč
41	05.10.2024	201 119,94	30	10 312,89	549,73	10 862,62 Kč	10 863,00 Kč	396,44 Kč
42	05.11.2024	190 780,23	30	10 339,71	522,91	10 862,62 Kč	10 863,00 Kč	377,10 Kč
43	05.12.2024	180 413,64	30	10 366,59	496,03	10 862,62 Kč	10 863,00 Kč	357,71 Kč
44	05.01.2025	170 020,09	30	10 393,54	469,08	10 862,62 Kč	10 863,00 Kč	338,28 Kč
45	05.02.2025	159 599,52	30	10 420,57	442,05	10 862,62 Kč	10 863,00 Kč	318,79 Kč
46	05.03.2025	149 151,86	30	10 447,66	414,96	10 862,62 Kč	10 863,00 Kč	299,25 Kč
47	05.04.2025	138 677,04	30	10 474,83	387,79	10 862,62 Kč	10 863,00 Kč	279,66 Kč
48	05.05.2025	128 174,98	30	10 502,06	360,56	10 862,62 Kč	10 863,00 Kč	260,02 Kč
49	05.06.2025	117 645,61	30	10 529,37	333,25	10 862,62 Kč	10 863,00 Kč	240,33 Kč
50	05.07.2025	107 088,87	30	10 556,74	305,88	10 862,62 Kč	10 863,00 Kč	220,59 Kč
51	05.08.2025	96 504,68	30	10 584,19	278,43	10 862,62 Kč	10 863,00 Kč	200,79 Kč
52	05.09.2025	85 892,97	30	10 611,71	250,91	10 862,62 Kč	10 863,00 Kč	180,95 Kč
53	05.10.2025	75 253,67	30	10 639,30	223,32	10 862,62 Kč	10 863,00 Kč	161,05 Kč
54	05.11.2025	64 586,71	30	10 666,96	195,66	10 862,62 Kč	10 863,00 Kč	141,10 Kč
55	05.12.2025	53 892,02	30	10 694,69	167,93	10 862,62 Kč	10 863,00 Kč	121,10 Kč
56	05.01.2026	43 169,52	30	10 722,50	140,12	10 862,62 Kč	10 863,00 Kč	101,05 Kč
57	05.02.2026	32 419,14	30	10 750,38	112,24	10 862,62 Kč	10 863,00 Kč	80,94 Kč
58	05.03.2026	21 640,80	30	10 778,33	84,29	10 862,62 Kč	10 863,00 Kč	60,79 Kč
59	05.04.2026	10 834,45	30	10 806,35	56,27	10 862,62 Kč	10 863,00 Kč	40,58 Kč
60	05.05.2026	0,00	30	10 834,45	28,17	10 862,62 Kč	10 863,00 Kč	20,31 Kč
<b>C E L K E M :</b>				602 740,00	49 017,22	651 757,22 Kč	651 780,00 Kč	35 348,96 Kč

\* Sazba podpory je orientační. Sazba podpory stanoví PGRLF, a.s. nejpozději do 31.12.2021 těm žadatelům, kteří podají žádost o podporu v období od 01.10.2020 do 30.09.2021. Sazba podpory bude zveřejněna na [www.pgRLF.cz](http://www.pgRLF.cz).

Úvěr je splatný do 60 měsíců od poskytnutí úvěru. Splácení měsíční na konci periody. Klient splácí v CZK.

Úroková sazba je FIXNÍ. Erste Leasing, a.s. garantuje po celou dobu splácení neměnnost splátek.

Úroková sazba: 3,12 % p.a. Definitivní výše úrokové sazby bude sjednána po posouzení bonity klienta a úrovně zajištění obchodu.

Zřizovací poplatek bez DPH v Kč: bez poplatku Neúčtujeme poplatky za správu úvěrové smlouvy.

Výběr pojišťovny ponechán na klientovi, pojistné není zahrnuto ve splátkách.

Žadatel a Erste Leasing, a.s. výslovně vylučují § 1729 občanského zákoníku. Každá ze stran je kdykoli oprávněna s uvedením důvodu či bezdůvodně od sjednávání Smlouvy odstoupit, aniž by byla povinna hradit druhé straně jakoukoliv škodu, a to až do okamžiku uzavření Smlouvy. Nabídka na uzavření Smlouvy je kdykoli odvolatelná, i ve lhůtě 30 dnů určené pro její přijetí, a to až do doby uzavření písemné smlouvy na základě takové nabídky. Přijetí nabídky s jakoukoli odchylkou nebo dodatkem se vždy považuje za novou nabídku a v žádném případě se nejedná o přijetí nabídky dle § 1740 odst. 3 občanského zákoníku. Pro uzavření Smlouvy je vždy zapotřebí podpisu obou smluvních stran na jejím listinném vyhotovení, a to na téže listině.

Erste Leasing, a.s., IČ: 16325460, Horní náměstí 264/18, 669 02 Znojmo, zpracoval(a): Jana Konečná, email: [jkonecna@ersteleasing.cz](mailto:jkonecna@ersteleasing.cz), mobil: 730 590 323

## Nabídka úvěru s podporou PGRLF, a.s.: program Zemědělec

Erste Leasing, a.s., IČ: 16325460 - člen finanční skupiny České spořitelny, a.s.

Předmět financování:

**Soubor strojů - Město úvaly (nový)**

Pořizovací cena předmětu v Kč:	Základ	DPH 0%	Celkem
	729 315,40	0,00	729 315,40 Kč



**Část kupní ceny bude hrazena klientem přímo na účet dodavatele:**

Celkem z vlastních zdrojů:	(0% z PC vč. DPH)	(0% z PC bez DPH)	0,00 Kč
Úvěrovaná částka:	(100% z PC vč. DPH)	(100% z PC bez DPH)	729 315,40 Kč



Verze: 2021.04.01 | K1610N01.11B4BRPOCZK27.Δ.31.8PP0ProwA7293.15ProvR1%

5.5.2021

Poř. spl.	Datum	Jistina	Úročené dny	Úmor	Úrok	Splátka celkem	Splátka celkem (zaokrouhlena)	Podpora PGRLF (2,25%)*
0	05.05.2021	729 315,40	0	0,00	0,00	0,00 Kč	0,00 Kč	0,00 Kč
1	05.06.2021	720 155,06	30	9 160,34	1 932,69	11 093,03 Kč	11 093,00 Kč	1 367,47 Kč
2	05.07.2021	710 970,44	30	9 184,62	1 908,41	11 093,03 Kč	11 093,00 Kč	1 350,29 Kč
3	05.08.2021	586 145,19	30	124 825,24	1 884,07	126 709,32 Kč	126 709,00 Kč	1 333,07 Kč
4	05.09.2021	576 605,45	30	9 539,74	1 553,28	11 093,03 Kč	11 093,00 Kč	1 099,02 Kč
5	05.10.2021	567 040,42	30	9 565,02	1 528,00	11 093,03 Kč	11 093,00 Kč	1 081,14 Kč
6	05.11.2021	557 450,05	30	9 590,37	1 502,66	11 093,03 Kč	11 093,00 Kč	1 063,20 Kč
7	05.12.2021	547 834,27	30	9 615,79	1 477,24	11 093,03 Kč	11 093,00 Kč	1 045,22 Kč
8	05.01.2022	538 193,00	30	9 641,27	1 451,76	11 093,03 Kč	11 093,00 Kč	1 027,19 Kč
9	05.02.2022	528 526,18	30	9 666,82	1 426,21	11 093,03 Kč	11 093,00 Kč	1 009,11 Kč
10	05.03.2022	518 833,74	30	9 692,44	1 400,59	11 093,03 Kč	11 093,00 Kč	990,99 Kč
11	05.04.2022	509 115,62	30	9 718,12	1 374,91	11 093,03 Kč	11 093,00 Kč	972,81 Kč
12	05.05.2022	499 371,75	30	9 743,87	1 349,16	11 093,03 Kč	11 093,00 Kč	954,59 Kč
13	05.06.2022	489 602,06	30	9 769,69	1 323,34	11 093,03 Kč	11 093,00 Kč	936,32 Kč
14	05.07.2022	479 806,47	30	9 795,58	1 297,45	11 093,03 Kč	11 093,00 Kč	918,00 Kč
15	05.08.2022	469 984,93	30	9 821,54	1 271,49	11 093,03 Kč	11 093,00 Kč	899,64 Kč
16	05.09.2022	460 137,36	30	9 847,57	1 245,46	11 093,03 Kč	11 093,00 Kč	881,22 Kč
17	05.10.2022	450 263,70	30	9 873,67	1 219,36	11 093,03 Kč	11 093,00 Kč	862,76 Kč
18	05.11.2022	440 363,86	30	9 899,83	1 193,20	11 093,03 Kč	11 093,00 Kč	844,24 Kč
19	05.12.2022	430 437,80	30	9 926,07	1 166,96	11 093,03 Kč	11 093,00 Kč	825,68 Kč
20	05.01.2023	420 485,43	30	9 952,37	1 140,66	11 093,03 Kč	11 093,00 Kč	807,07 Kč
21	05.02.2023	410 506,69	30	9 978,74	1 114,29	11 093,03 Kč	11 093,00 Kč	788,41 Kč
22	05.03.2023	400 501,50	30	10 005,19	1 087,84	11 093,03 Kč	11 093,00 Kč	769,70 Kč
23	05.04.2023	390 469,80	30	10 031,70	1 061,33	11 093,03 Kč	11 093,00 Kč	750,94 Kč
24	05.05.2023	380 411,52	30	10 058,28	1 034,74	11 093,03 Kč	11 093,00 Kč	732,13 Kč
25	05.06.2023	370 326,58	30	10 084,94	1 008,09	11 093,03 Kč	11 093,00 Kč	713,27 Kč
26	05.07.2023	360 214,91	30	10 111,66	981,37	11 093,03 Kč	11 093,00 Kč	694,36 Kč
27	05.08.2023	350 076,45	30	10 138,46	954,57	11 093,03 Kč	11 093,00 Kč	675,40 Kč
28	05.09.2023	339 911,13	30	10 165,33	927,70	11 093,03 Kč	11 093,00 Kč	656,39 Kč
29	05.10.2023	329 718,86	30	10 192,26	900,76	11 093,03 Kč	11 093,00 Kč	637,33 Kč
30	05.11.2023	319 499,59	30	10 219,27	873,75	11 093,03 Kč	11 093,00 Kč	618,22 Kč
31	05.12.2023	309 253,23	30	10 246,36	846,67	11 093,03 Kč	11 093,00 Kč	599,06 Kč
32	05.01.2024	298 979,72	30	10 273,51	819,52	11 093,03 Kč	11 093,00 Kč	579,85 Kč
33	05.02.2024	288 678,99	30	10 300,73	792,30	11 093,03 Kč	11 093,00 Kč	560,59 Kč
34	05.03.2024	278 350,96	30	10 328,03	765,00	11 093,03 Kč	11 093,00 Kč	541,27 Kč
35	05.04.2024	267 995,56	30	10 355,40	737,63	11 093,03 Kč	11 093,00 Kč	521,91 Kč
36	05.05.2024	257 612,72	30	10 382,84	710,19	11 093,03 Kč	11 093,00 Kč	502,49 Kč
37	05.06.2024	247 202,36	30	10 410,36	682,67	11 093,03 Kč	11 093,00 Kč	483,02 Kč
38	05.07.2024	236 764,42	30	10 437,94	655,09	11 093,03 Kč	11 093,00 Kč	463,50 Kč
39	05.08.2024	226 298,82	30	10 465,60	627,43	11 093,03 Kč	11 093,00 Kč	443,93 Kč
40	05.09.2024	215 805,48	30	10 493,34	599,69	11 093,03 Kč	11 093,00 Kč	424,31 Kč
41	05.10.2024	205 284,33	30	10 521,14	571,88	11 093,03 Kč	11 093,00 Kč	404,64 Kč
42	05.11.2024	194 735,31	30	10 549,03	544,00	11 093,03 Kč	11 093,00 Kč	384,91 Kč
43	05.12.2024	184 158,33	30	10 576,98	516,05	11 093,03 Kč	11 093,00 Kč	365,13 Kč
44	05.01.2025	173 553,32	30	10 605,01	488,02	11 093,03 Kč	11 093,00 Kč	345,30 Kč
45	05.02.2025	162 920,20	30	10 633,11	459,92	11 093,03 Kč	11 093,00 Kč	325,41 Kč
46	05.03.2025	152 258,91	30	10 661,29	431,74	11 093,03 Kč	11 093,00 Kč	305,48 Kč
47	05.04.2025	141 569,37	30	10 689,54	403,49	11 093,03 Kč	11 093,00 Kč	285,49 Kč
48	05.05.2025	130 851,50	30	10 717,87	375,16	11 093,03 Kč	11 093,00 Kč	265,44 Kč
49	05.06.2025	120 105,23	30	10 746,27	346,76	11 093,03 Kč	11 093,00 Kč	245,35 Kč
50	05.07.2025	109 330,48	30	10 774,75	318,28	11 093,03 Kč	11 093,00 Kč	225,20 Kč
51	05.08.2025	98 527,17	30	10 803,30	289,73	11 093,03 Kč	11 093,00 Kč	204,99 Kč
52	05.09.2025	87 695,24	30	10 831,93	261,10	11 093,03 Kč	11 093,00 Kč	184,74 Kč
53	05.10.2025	76 834,60	30	10 860,64	232,39	11 093,03 Kč	11 093,00 Kč	164,43 Kč
54	05.11.2025	65 945,19	30	10 889,42	203,61	11 093,03 Kč	11 093,00 Kč	144,06 Kč
55	05.12.2025	55 026,91	30	10 918,27	174,75	11 093,03 Kč	11 093,00 Kč	123,65 Kč
56	05.01.2026	44 079,70	30	10 947,21	145,82	11 093,03 Kč	11 093,00 Kč	103,18 Kč
57	05.02.2026	33 103,48	30	10 976,22	116,81	11 093,03 Kč	11 093,00 Kč	82,65 Kč
58	05.03.2026	22 098,18	30	11 005,31	87,72	11 093,03 Kč	11 093,00 Kč	62,07 Kč
59	05.04.2026	11 063,71	30	11 034,47	58,56	11 093,03 Kč	11 093,00 Kč	41,43 Kč
60	05.05.2026	0,00	30	11 063,71	29,32	11 093,03 Kč	11 093,00 Kč	20,74 Kč
<b>C E L K E M :</b>				<b>729 315,40</b>	<b>51 882,65</b>	<b>781 198,05 Kč</b>	<b>781 196,00 Kč</b>	<b>36 709,42 Kč</b>

\* Sazba podpory je orientační. Sazbu podpory stanoví PGRLF, a.s. nejpozději do 31.12.2021 těm žadatelům, kteří podají žádost o podporu v období od 01.10.2020 do 30.09.2021. Sazba podpory bude zveřejněna na [www.pgRLF.cz](http://www.pgRLF.cz).

Úvěr je splatný do 60 měsíců od poskytnutí úvěru. Splácení měsíční na konci periody. Klient splácí v CZK.

Úroková sazba je FIXNÍ. Erste Leasing, a.s. garantuje po celou dobu splácení neměnnost splátek.

Úroková sazba: 3,18 % p.a. Definitivní výše úrokové sazby bude sjednána po posouzení bonity klienta a úrovně zajištění obchodu.

Zřizovací poplatek bez DPH v Kč: bez poplatku Neúčtujeme poplatky za správu úvěrové smlouvy.

Výběr pojišťovny ponechán na klientovi, pojistné není zahrnuto ve splátkách.

Žadatel a Erste Leasing, a.s. výslovně vylučují § 1729 občanského zákoníku. Každá ze stran je kdykoli oprávněna s uvedením důvodu či bezdůvodně od sjednávání Smlouvy odstoupit, aniž by byla povinna hradit druhé straně jakoukoliv škodu, a to až do okamžiku uzavření Smlouvy. Nabídka na uzavření Smlouvy je kdykoli odvolatelná, i ve lhůtě 30 dní určené pro její přijetí, a to až do doby uzavření písemné smlouvy na základě takové nabídky. Přijetí nabídky s jakoukoli odchylkou nebo dodatkem se vždy považuje za novou nabídku a v žádném případě se nejedná o přijetí nabídky dle § 1740 odst. 3 občanského zákoníku. Pro uzavření Smlouvy je vždy zapotřebí podpisu obou smluvních stran na jejím listinném vyhotovení, a to na téže listině.

Erste Leasing, a.s., IČ: 16325460, Horní náměstí 264/18, 669 02 Znojmo, zpracoval(a): Jana Konečná, email: [jkonecna@ersteleasing.cz](mailto:jkonecna@ersteleasing.cz), mobil: 730 590 323



## SaMASZ pracovní hlavice pro příkopová ramena

# záruka 1 rok



### Těžká mulčovací hlava KW 110 / 125 / 140



	KW 110	KW 125	KW 140
Pracovní záběr	1,1 m	1,25 m	1,4 m
Průměr poháněného hřídele		133	
Počet nožů	10	10	12
Výkon olejového čerpadla		90 - 100	
Hydraulický tlak		210	
Hmotnost	265	305	330
Agregace		KWT	
<b>Cena</b>	<b>101 140,- Kč</b>	<b>107 900,- Kč</b>	<b>114 140,- Kč</b>

### Těžká mulčovací hlava KW 111 / 126 / 141



	KW 111	KW 126	KW 141
Pracovní záběr	1,1 m	1,25 m	1,4 m
Průměr poháněného hřídele		133	
Počet nožů	12	14	16
Výkon olejového čerpadla		90 - 100	
Hydraulický tlak		210	
Hmotnost	250	270	280
Agregace		KWT	
<b>Cena</b>	<b>116 740,- Kč</b>	<b>119 340,- Kč</b>	<b>124 540,- Kč</b>

### Kotoučová pila PT 3 - 190 / PT 4 - 250 pro příkopové rameno



	PT 3 - 190	PT 4 - 250
Pracovní záběr	1,9 m	2,5 m
Počet kotoučů	3	4
Výkon olejového čerpadla	85 - 100	85 - 100
Hydraulický tlak	180	180
Hmotnost	195	250
Agregace	KWT, CAMEL	KWT
<b>Cena</b>	<b>107 900,- Kč</b>	<b>129 740,- Kč</b>

### Nůžky PG 150 / PG 200 pro příkopové rameno



	PG - 150	PG - 200
Pracovní záběr	1,5 m	2,0 m
Maximální tloušťka materiálu	100 mm	100 mm
Výkon olejového čerpadla	45 - 60	45 - 60
Hydraulický tlak	160	160
Hmotnost	200	240
Agregace	KWT, CAMEL	KWT
<b>Cena</b>	<b>103 740,- Kč</b>	<b>117 000,- Kč</b>



## SaMASZ příkopové rameno KWT

**SaMASZ**



### Základní údaje:

Hydraulické bezpečnostní zařízení při najetí na překážku  
Bowdenové ovládání  
Indikátor hladiny a teploty oleje  
Hydraulický zámek  
Chladič s olejovými filtry  
Nastavitelné podpůrné nohy  
Výstražné tabulky  
Stabilizátory  
Osvětlené pro jízdu po pozemních komunikacích  
Teleskopický kloubový hřídel  
Technické osvědčení  
Aragace do zadního třibodového závěsu  
**Elektroforetický katodický kovový povlak E-COAT**

# záruka 1 rok



KWT



CAMEL

Typ stroje		dosah ramene	hmotnost	cena
KWT 650	proporcionální ovládání	6,5m	1140 kg	538 200,- Kč
KWT 651	předsazené rameno, proporcionální ovládání	6,5m	1230 kg	601 900,- Kč









**Výzva a zadávací dokumentace a zadávací podmínky k  
podání nabídky na podlimitní veřejnou zakázku na  
dodávky**

s názvem:

**„Svozové vozidlo na komunální odpad  
– Technické služby města Úvaly,  
p.o.“**

**zadávanou v podlimitním režimu ve zjednodušeném podlimitním řízení dle  
zákona č. 134/2016 Sb., o zadávání veřejných zakázek**

## OBSAH

1. Identifikační údaje a adresa zadavatele.....	3
2. Vymezení předmětu veřejné zakázky a jeho specifikace.....	4
3. Údaje o zadávací dokumentaci .....	4
4. Lhůta a místo pro podání nabídek.....	5
5. Požadavky na způsobilost a kvalifikaci dodavatele.....	6
5.1. Doba prokazování splnění způsobilosti a kvalifikace .....	6
5.2. Pravost a stáří dokladů .....	6
5.3. Základní způsobilost .....	6
5.4. Profesní způsobilost .....	7
5.5. Technická kvalifikace .....	7
5.6. Prokázání způsobilosti a kvalifikace .....	7
5.7. Prokazování kvalifikace prostřednictvím jiných osob .....	8
5.8. Důsledek nesplnění způsobilosti a kvalifikace .....	8
6. Pravidla pro hodnocení nabídek.....	9
7. Požadavky na obsah, formu a způsob zpracování a podání nabídek .....	9
7.1. Požadavky na způsob zpracování nabídkové ceny.....	9
7.2. Využití poddodavatele .....	10
7.3. Varianty .....	10
7.4. Požadavky k obsahovému členění a formě zpracování nabídky a jejího předložení .....	10
7.5. Obsah nabídky, tj. dokumenty, které musí být součástí nabídky .....	10
8. Obchodní podmínky návrh kupní smlouvy .....	11
9. Poskytnutí jistoty dle § 41 zákona .....	11
10. Další podmínky zadávacího řízení.....	11
10.1. Další požadavky zadavatele.....	11
10.2. Závaznost požadavků zadavatele.....	12
10.3. Vysvětlení zadávací dokumentace .....	12
10.4. Otevírání nabídek v elektronické podobě .....	13
11. Zadávací lhůta dle § 40 zákona .....	13

Výzva a zadávací dokumentace a zadávací podmínky k podání nabídky na podlimitní veřejnou zakázku na dodávky s názvem

**„Svozové vozidlo na komunální odpad – Technické služby města Úvaly, p.o.“**

Veřejná zakázka je zadávána v podlimitním režimu ve zjednodušeném podlimitním řízení dle zákona č. 134/2016 Sb., o zadávání veřejných zakázek.

Tato zadávací dokumentace je vypracována jako podklad pro podání nabídek dodavatelů k výše uvedené veřejné zakázce zadávané v podlimitním režimu ve zjednodušeném podlimitním řízení dle zákona č. 134/2016 Sb., o zadávání veřejných zakázek (dále jen „zákon“). Práva, povinnosti či podmínky v této dokumentaci neuvedené se řídí tímto zákonem.

**1. Identifikační údaje a adresa zadavatele**

<b>Název veřejné zakázky:</b>	<b>Svozové vozidlo na komunální odpad – Technické služby města Úvaly, p.o.</b>
<b>Zadavatel</b>	
<b>Název:</b>	Technické služby města Úvaly, p.o.
<b>IČO:</b>	04441869
<b>Adresa sídla:</b>	Riegerova 12, 250 82 Úvaly
<b>Osoba oprávněná jednat za zadavatele:</b>	Jaroslav Špaček, ředitel 281 091 522, jaroslav.spacek@mestouvaly.cz
<b>Kontaktní osoba ve věcech zadávacího řízení:</b>	Ing. Martin Čada, 739 338 954, cada@eav.cz
<b>Profil zadavatele:</b>	<a href="https://www.vhodne-uverejneni.cz/profil/technicke-sluzby-mesta-uvaly-prispevkova-organizace">https://www.vhodne-uverejneni.cz/profil/technicke-sluzby-mesta-uvaly-prispevkova-organizace</a>
<b>Veřejná zakázka</b>	
<b>Termín pro podání nabídek:</b>	xx. xx. 2021, x:xx hod
<b>Termín splnění dodávky – dodání předmětu veřejné zakázky:</b>	nejpozději do 7 měsíců od podpisu smlouvy
<b>Předpokládaná hodnota veřejné zakázky:</b>	5.400.000,- Kč bez DPH  <b>Zadavatel tímto stanovuje částku 5.490.000,- Kč bez DPH jako <u>maximálně přípustnou nabídkovou cenu</u>. Pokud dodavatel nabídne cenu vyšší, bude bez dalšího vyloučen z účasti v zadávacím řízení.</b>



<b>Zpracovatel zadávací dokumentace, smluvní zastoupení zadavatele dle § 43 zákona:</b>	
Zpracovatel:	Energetická agentura Vysočiny
IČO:	70938334
Sídlo:	Nerudova 1498/8, 586 01 Jihlava
Kontaktní osoba:	Ing. Martin Čada
Telefon:	+420 739 338 954
E-mail:	<a href="mailto:cada@eav.cz">cada@eav.cz</a>

Zadavatel současně upozorňuje, že v souladu s § 211 zákona musí veškerá komunikace mezi zadavatelem a dodavatelem probíhat elektronicky, a to včetně podávání nabídek, tak jak je dále stanoveno v této zadávací dokumentaci.

## 2. Vymezení předmětu veřejné zakázky a jeho specifikace

Místo realizace:           dodávka bude doručena na adresu sídla zadavatele

CPV kód zakázky:       34144500-3 Vozidla pro svoz odpadků a odpadních vod  
34144511-3 Vozidla pro sběr odpadků

**Předmětem veřejné zakázky je dodávka svozového vozidla tj. podvozku pro nástavbu s lineráním stlačováním a nástavby s lineárním stlačováním včetně vyklápěče nádob, které bude sloužit pro svoz komunálního odpadu. Vozidlo musí být nové, nepoužité a plně funkční.**

Požadovaná specifikace předmětu veřejné zakázky a jeho rozsah jsou podrobně stanoveny v technické specifikaci předmětu veřejné zakázky, která je **Přílohou č. 4** této zadávací dokumentace.

Součástí dodávky je i instalace, vyzkoušení a uvedení do provozu včetně zaškolení obsluhy a doprava na místo určení, tj. místo realizace uvedené výše.

Dílo je dále specifikováno zadávací dokumentací veřejné zakázky a nabídkou dodavatele.

Nabízený předmět veřejné zakázky musí splňovat veškeré zadavatelem požadované parametry a musí splňovat požadavky stanovené touto zadávací dokumentací včetně jejích příloh.

Předmět veřejné zakázky bude dodavatelem realizován v souladu s obecné závaznými právními předpisy, platným ČSN a předpisy týkajícími se bezpečnosti práce a technických zařízení. V případě, že v průběhu plnění veřejné zakázky nabude platnosti a účinnosti novela některého z výše uvedených předpisů, popř. nabude platnosti a účinnosti jiný právní předpisu vztahující se k předmětu plnění veřejné zakázky, je dodavatele povinen při realizaci veřejné zakázky řídit se těmito novými právními předpisy a postupy.

## 3. Údaje o zadávací dokumentaci

Zadávací dokumentace je jednotná, tvoří nedílný celek. Zadávací dokumentace je soubor dokumentů, údajů, požadavků a technických podmínek zadavatele vymezujících předmět veřejné zakázky v podrobnostech nezbytných pro zpracování nabídek účastníků zadávacího řízení.

Zadávací dokumentaci tvoří tato výzva a zadávací dokumentace a její přílohy:

Příloha 1 Obsah nabídky

Příloha 2 Krycí list nabídky

Příloha 3 Čestné prohlášení o prokázání způsobilosti a kvalifikace

Příloha 4 Technická specifikace

Příloha 5 Návrh kupní smlouvy

Příloha 6 Seznam poddodavatelů

Pokud zadávací dokumentace obsahuje požadavky nebo přímé či nepřímé odkazy na určité dodavatele nebo výrobky, nebo patenty na vynálezy, užité vzory, průmyslové vzory, ochranné známky nebo označení původu, které by mohly zvýhodnit nebo znevýhodnit určité dodavatele nebo výrobky, zadavatel umožňuje v těchto případech (tj. u každého takového odkazu platí možnost) nabídnout i jiné, kvalitativně a technicky obdobné materiály či výrobky. Výše uvedená skutečnost za žádných okolností nevede ke zvýhodnění nebo vyloučení určitých dodavatelů nebo určitých výrobků, ani k neodůvodněnému omezení hospodářské soutěže.

Zadávací dokumentace, s výjimkou formulářů dle § 212 zákona, je poskytována neomezeným dálkovým přístupem na profilu zadavatele, adresa profilu zadavatele je:

<https://www.vhodne-uverejneni.cz/profil/technicke-sluzby-mesta-uvaly-prispevkova-organizace>

Kompletní zadávací dokumentaci včetně příloh si mohou dodavatelé v případě potřeby též vyžádat na níže uvedeném kontaktu:

Energetická agentura Vysočiny, Nerudova 1498/8, 586 01 Jihlava  
Ing. Martin Čada  
[cada@eav.cz](mailto:cada@eav.cz), 739 338 954

Úhrada za reprodukci kompletní zadávací dokumentace není zadavatelem požadována.

#### **4. Lhůta a místo pro podání nabídek**

**Lhůta pro podání nabídek končí xx. xx. 2021 v xx:xx hod.**

Nabídka bude podána **výhradně v elektronické podobě prostřednictvím elektronického nástroje X-EN ver. 4 (certifikovaný elektronický nástroj), který je dostupný na: <https://www.vhodne-uverejneni.cz/profil/technicke-sluzby-mesta-uvaly-prispevkova-organizace>**

**Zadavatel nepřipouští podávání nabídek v listinné podobě.**

Zadavatel nepožaduje, aby nabídka účastníka zadávacího řízení jako celek (ani jednotlivé dokumenty obsažené v nabídce) byla účastníkem zadávacího řízení povinně podepsána prostřednictvím uznávaného elektronického podpisu dle zákona č. 297/2016 Sb., o službách vytvářejících důvěru pro elektronické transakce, ve znění pozdějších předpisů.

Veškeré podmínky a informace týkající se elektronického nástroje jsou dostupné na: <https://www.vhodne-uverejneni.cz/manualy>.

V případě potíží či nejasností v souvislosti s ovládním či technickým nastavením elektronického nástroje doporučuje zadavatel účastníkům využít zákaznickou a technickou podporu elektronického nástroje, tel.: 538 702 705, e-mail: [podpora@qcm.cz](mailto:podpora@qcm.cz) (provozní doba: v pracovních dnech 9:00 – 17:00 hod).

Dodavatel musí mít pro možnost podání nabídky a elektronickou komunikace řádně provedenou a dokončenou registraci jako dodavatel v elektronickém nástroji.

Zadavatel nenesie odpovědnost za technické podmínky na straně dodavatele. Zadavatel doporučuje dodavatelům zohlednit zejména rychlost jejich připojení k internetu při podávání nabídky tak, aby tato byla podána ve lhůtě pro podání nabídek (podáním nabídky se rozumí finální odeslání nabídky do elektronického nástroje po nahrání veškerých příloh).

Všechny náklady související s přípravou a podáním nabídky hradí výhradně příslušný dodavatel.

Každý dodavatel může podat pouze jednu nabídku. Dodavatel, který podal nabídku v zadávacím řízení, nesmí být současně osobou, jejímž prostřednictvím jiný dodavatel v tomtéž zadávacím řízení prokazuje kvalifikaci.

Zadavatel upozorňuje, že pokud nabídka nebude zadavateli doručena ve lhůtě nebo způsobem stanoveným v zadávací dokumentaci, nepovažuje se dle § 28 odst. 2 ZZVZ za podanou a v průběhu zadávacího řízení se k ní nepřihlíží.

## **5. Požadavky na způsobilost a kvalifikaci dodavatele**

Dodavatel je povinen v souladu s § 53 zákona v nabídce prokázat splnění kvalifikace, a to splněním:

- základní způsobilosti (§ 74 zákona),
- profesní způsobilosti (§ 77 zákona) a
- technické kvalifikace (§ 79 zákona).

V souladu s § 53, odst. 4 zákona předkládají dodavatelé doklady o kvalifikaci v nabídkách v kopiích a mohou je nahradit čestným prohlášením nebo jednotným evropským osvědčením pro veřejné zakázky podle § 87 zákona.

### **5.1. Doba prokazování splnění způsobilosti a kvalifikace**

Dodavatel je povinen prokázat splnění způsobilosti a kvalifikace ve lhůtě pro podání nabídek.

### **5.2. Pravost a stáří dokladů**

Je-li požadováno čestné prohlášení, musí být podepsáno osobou oprávněnou jednat jménem nebo za zadavatele. Z obsahu čestného prohlášení musí být zřejmé, že dodavatel způsobilost a kvalifikaci požadovanou zadavatelem splňuje.

Pokud dodavatel předkládá k prokázání způsobilosti či kvalifikace doklady, postačí jejich prostá kopie.

Doklady prokazující základní způsobilost podle § 74 zákona a profesní způsobilost podle § 77 odst. 1 musí prokazovat splnění požadovaného kritéria způsobilosti nejpozději v době 3 měsíců přede dnem podáním nabídky dle § 53, odst. 4 zákona.

### **5.3. Základní způsobilost**

Základní způsobilost dle § 74 zákona prokáže dodavatele, který:

- a) nebyl v zemi svého sídla v posledních 5 letech před zahájením zadávacího řízení pravomocně odsouzen pro trestný čin uvedený v příloze č. 3 k tomuto zákonu nebo obdobný trestný čin podle právního řádu země sídla dodavatele; k zahlazeným odsouzením se nepřihlíží,
- b) nemá v České republice nebo v zemi svého sídla v evidenci daní zachycen splatný daňový nedoplatek,
- c) nemá v České republice nebo v zemi svého sídla splatný nedoplatek na pojistném nebo na penále na veřejné zdravotní pojištění,
- d) nemá v České republice nebo v zemi svého sídla splatný nedoplatek na pojistném nebo na penále na sociální zabezpečení a příspěvku na státní politiku zaměstnanosti,



e) není v likvidaci, proti němuž nebylo vydáno rozhodnutí o úpadku, vůči němž nebyla nařízena nucená správa podle jiného právního předpisu nebo v obdobné situaci podle právního řádu země sídla dodavatele.

#### **5.4. Profesionální způsobilost**

Profesionální způsobilost dle § 77 zákona prokáže dodavatel, který předloží:

- a) výpis z obchodního rejstříku nebo jiné obdobné evidence, pokud jiný právní předpis zápis do takové evidence vyžaduje, který prokazuje splnění profesionální způsobilosti ve vztahu k České republice,
- b) dokladu o oprávnění k podnikání v rozsahu odpovídajícím předmětu veřejné zakázky, tj. minimálně v rozsahu předmět podnikání „Výroba, obchod a služby neuvedené v přílohách 1 až 3 živnostenského zákona“ (doklad prokazující příslušné živnostenské oprávnění či licenci – např. živnostenský list, či výpis z živnostenského rejstříku).

#### **5.5. Technická kvalifikace**

Technickou kvalifikaci dle § 79 a § 53 zákona prokáže dodavatel, který předloží:

seznam min. 3 významných dodávek obdobného charakteru poskytnutých za poslední 3 roky před zahájením zadávacího řízení včetně uvedení jejich ceny a doby jejich poskytnutí a identifikace objednatele. Obdobným charakterem se rozumí dodávka jakéhokoliv svozového vozidla pro svoz či sběr odpadu a to buď současně, samostatně či v jakékoli kombinaci v hodnotě min. 3.500.000,- Kč bez DPH za každou dodávku. Seznam bude obsahovat min. 3 dodávky obdobného charakteru, tak jak je specifikován výše.

Jestliže dodavatel poskytl dodávku společně s více dodavateli, výkaže rozsah dodávky, na které se samostatně podílel.

#### **5.6. Prokázání způsobilosti a kvalifikace**

##### **Dodavatel prokáže způsobilost a kvalifikaci v nabídce následujícím způsobem:**

- **základní způsobilost** dle bodu 5.3. a **profesionální způsobilost** dle bodu 5.4. předložením:
  - čestného prohlášení (§ 53, odst. 4), z jehož obsahu bude zřejmé, že veškeré požadavky na prokázání základní a profesionální způsobilosti splňuje. Dodavatel může použít vzor čestného prohlášení, který je Přílohou 3 této zadávací dokumentace. Čestné prohlášení musí být podepsáno osobou oprávněnou jednat jménem či za dodavatele,
- **technická kvalifikace** dle bodu 5.5 předložením:
  - seznamu významných dodávek, ze kterého budou vyplývat skutečnosti požadované v bodě 5.5 (tento doklad je možné nahradit čestným prohlášením – viz. Příloha 3 zadávací dokumentace)

##### **Doklady, které předloží vybraný dodavatel před podpisem smlouvy:**

Vybraný dodavatel, se kterým má být uzavřena smlouva, je povinen před jejím uzavřením v souladu s § 122, odst. 3 předložit **originály nebo ověřené kopie níže uvedených dokladů**. V případě nesplnění této povinnosti zadavatel v souladu s § 122, odst 7) zadavatel takového účastníka zadávacího řízení vyloučí.

Zadavatel v souladu s § 122 odst. 4 zákona a násl. zjistí u vybraného dodavatele údaje o jeho skutečném majiteli. V případě, že nelze tyto údaje zjistit, bude zadavatel postupovat v souladu s § 122 a souvisejícími zákona.

Vybraný dodavatel je povinen před uzavřením smlouvy předložit originály nebo ověřené kopie následující dokladů, pokud je již zadavatel nemá k dispozici:

1) V rámci základní způsobilosti dle bodu 5.3 zadávací dokumentace doklady prokazující splnění podmínek základní způsobilosti ve vztahu k České republice:

- **výpis z evidence Rejstříku trestů ve vztahu pro právnickou osobu** (bod 5.3. písm. a))
- **výpis z evidence Rejstříku trestů pro každého člena statutárního orgánu** (bod 5.3. písm. a)), je-li členem statutárního orgánu dodavatele právnická osoba, postupuje se dle § 74, odst 2. zákona obdobně.
- **potvrzení příslušného finančního úřadu** (bod 5.3. písm. b))
- **čestné prohlášení ve vztahu ke spotřební dani** - prohlášení, že dodavatel nemá nedoplatky na spotřební dani (bod 5.3. písm. b))
- **čestné prohlášení, že dodavatel nemá nedoplatky na pojistném nebo na penále na veřejném zdravotním pojištění** (bod 5.3. písm. c))
- **potvrzení příslušné okresní správy sociálního zabezpečení** (bod 5.3 písm d))
- **výpis z obchodního rejstříku**, nebo čestné prohlášení v případě, že dodavatel není v obchodním rejstříku zapsán (bod 5.3 písm. e))

Výše uvedené doklady musí prokazovat splnění požadovaného kritéria nejpozději v době 3 měsíců přede dnem podání nabídky.

2) V rámci profesní způsobilosti dle bodu 5.4 zadávací dokumentace doklady prokazující splnění profesní způsobilosti ve vztahu k České republice:

- **výpis z obchodního rejstříku** nebo jiné obdobné evidence (bod 5.4 písm. a)), doklad musí prokazovat splnění požadovaného kritéria způsobilosti nejpozději v době do 3 měsíců přede dnem podání nabídky.
- **živnostenské oprávnění či výpis ze živnostenského rejstříku** (bod 5.4 písm. b)), doklad musí prokazovat splnění požadovaného kritéria způsobilosti nejpozději v době do 3 měsíců přede dnem podání nabídky.

3) V rámci technické kvalifikace:

- **seznam min. 3 významných dodávek** obdobného charakteru poskytnutých za poslední 3 roky před zahájením zadávacího řízení včetně uvedení jejich ceny a doby jejich poskytnutí a identifikace objednatele. Obdobným charakterem se rozumí dodávka jakéhokoliv svozového vozidla pro svoz či sběr odpadu a to buď současně, samostatně či v jakékoli kombinaci v hodnotě min. 3.500.000,- Kč bez DPH za každou dodávku. Seznam bude obsahovat min. 3 dodávky obdobného charakteru, tak jak je specifikován výše.

Rovnocennými doklady dle výše uvedeného seznamu jsou v souladu s § 79 odst 5 zákona zejména smlouva s objednatelem a doklad o uskutečnění plnění dodavatele.

#### **5.7. Prokazování kvalifikace prostřednictvím jiných osob**

Dodavatel je oprávněn prokázat určitou část technické kvalifikace nebo profesní způsobilosti (vyjma § 77 odst. 1 zákona) požadované zadavatelem prostřednictvím jiných osob. Dodavatel je v takovém případě v souladu s § 83 zákona v nabídce předložit následující:

- a) **doklady** prokazující splnění profesní způsobilosti dle § 77 odst. 1 jinou osobou,
- b) **doklady** prokazující splnění chybějící části kvalifikace prostřednictvím jiné osoby,
- c) **doklady** o splnění základní způsobilosti dle § 74 zákona jinou osobou a
- d) **písemný závazek** jiné osoby k poskytnutí plnění určeného k plnění veřejné zakázky nebo k poskytnutí věcí nebo práv, s nimiž bude dodavatel oprávněn disponovat v rámci plnění veřejné zakázky, a to alespoň v rozsahu, v jakém jiná osoba prokázala kvalifikaci za dodavatele.

#### **5.8. Důsledek nesplnění způsobilosti a kvalifikace**

Způsobilost a kvalifikaci nespĺňuje dodavatel, který neposkytl údaje, informace a doklady o způsobilosti a kvalifikaci ve formě a rozsahu stanoveném zadavatelem, nebo poskytl údaje a informace včetně dokladů požadovaných zadavatelem, které jsou neúplné nebo nepravdivé a neodpovídají skutečnosti. Dodavatel, který nesplní uvedené požadavky na způsobilost a kvalifikaci v požadovaném rozsahu, bude zadavatelem vyloučen z účasti v zadávacím řízení.

## 6. Pravidla pro hodnocení nabídek

Nabídky budou hodnoceny dle § 114 odst 2 zákona podle jejich ekonomické výhodnosti, a to podle **nejnižší nabídkové ceny za celý rozsah předmětu veřejné zakázky.**

Nejnižší nabídková cena je tedy jediným kritériem hodnocení s váhou 100%.

Předmětem hodnocení bude nabídková cena bez DPH.

Pro nabídkovou cenu bude za nejvýhodnější považováno nejmenší číslo (minimální hodnota) ze všech podaných nabídek. Pořadí nabídek bude určeno dle výše nabídkové ceny, a to od nejnižší po nejvyšší

## 7. Požadavky na obsah, formu a způsob zpracování a podání nabídek

### 7.1. Požadavky na způsob zpracování nabídkové ceny

Dodavatel stanoví nabídkovou cenu za celé plnění veřejné zakázky. Nabídková cena bude zpracována v souladu se zadávací dokumentací a bude vycházet z technické specifikace požadované zadavatelem. Budou oceněny všechny položky uvedené zadavatelem v předmětu zakázky s danou technickou specifikací bez změn technických parametrů. Ocenění předmětu zakázky v jiném rozsahu, struktuře, kvalitě a standardech, než které předložil zadavatel, bude považováno za nesplnění zadávacích podmínek. Nabídková cena musí obsahovat veškeré náklady zajišťující řádné plnění předmětu veřejné zakázky.

Nabídková cena bude uvedena v CZK v následujícím členění:

- nabídková cena bez DPH
- DPH
- nabídková cena včetně DPH

Nabídková cena bude uvedena na krycím listu nabídky a v návrhu smlouvy. V návrhu smlouvy budou uvedeny jednotkové ceny.

Nabídková cena bude obsahovat veškeré náklady spojené s úplnou a kvalitní realizací a dokončením veřejné zakázky, a to včetně dopravy veškerého plnění na místo určení uvedené výše. Nabídková cena je pro danou dobu plnění pevná, nejvýše přípustná a zahrnuje všechny dodávky a činnosti související s předmětem veřejné zakázky. Nabídková cena mimo jiné zahrnuje veškerá rizika, zisk, finanční vlivy včetně inflace, měnovým kurzem či stabilitou měny, poplatky, zaškolení, záruku a další náklady spojené s plněním této veřejné zakázky po celou dobu jejího plnění.

Zadavatel předem v této zadávací dokumentaci nestanovil, jakou cenu bude požadovat za mimořádně nízkou.

**Zadavatel tímto stanovuje částku 5.490.000,- Kč bez DPH jako maximálně přípustnou nabídkovou cenu. Pokud dodavatel nabídne cenu vyšší, bude bez dalšího vyloučen z účasti v zadávacím řízení.**

## 7.2. Využití poddodavatele

V případě, že část zakázky bude plněna prostřednictvím poddodavatelů, musí dodavatel v souladu s § 105 odst. 1 zákona předložit v nabídce seznam poddodavatelů, pokud jsou mu známi a uvést, kterou část veřejné zakázky bude každý z poddodavatelů plnit. Dodavatel pro tento účel použije Přílohu 6 Seznam poddodavatelů zadávací dokumentace.

Tím není dotčena výlučná odpovědnost dodavatele za poskytování řádného plnění.

Pokud není dodavatel schopen prokázat splnění určité části požadované způsobilosti či kvalifikace a bude jej prokazovat prostřednictvím poddodavatele, musí postupovat v souladu s § 83 zákona a předložit požadované doklady.

## 7.3. Varianty

Zadavatel nepřipouští předložení variant nabídky dle § 102 zákona.

## 7.4. Požadavky k obsahovému členění a formě zpracování nabídky a jejího předložení

Nabídka bude podána **výhradně v elektronické podobě prostřednictvím elektronického nástroje X-EN ver. 4 (certifikovaný elektronický nástroj), který je dostupný na: <https://www.vhodne-uverejneni.cz/profil/technicke-sluzby-mesta-uvaly-prispevkova-organizace>**

Nabídky musí být podány v souladu s § 107 zákona. Zadavatel nepřipouští podávání nabídek v listinné podobě.

Nabídka bude vypracována v **českém jazyce** (ve výjimečných případech je možné v jiném jazyce doložit např. technické listy a obdobné dokumenty).

Zadavatel upozorňuje, že pokud nabídka nebude zadavateli doručena ve lhůtě nebo způsobem stanoveným v zadávací dokumentaci, nepovažuje se dle § 28 odst. 2 ZZVZ za podanou a v průběhu zadávacího řízení se k ní nepřihlíží.

Nabídka nebude obsahovat přepisy a opravy, které by mohly zadavatele uvést v omyl.

V případě společné účasti dodavatelů, kteří podávají společnou nabídku, bude v nabídce v souladu s § 103 odst. 1 písm. f) uvedeno rozdělení odpovědnosti za plnění veřejné zakázky, případně uvedeno, že odpovědnost nesou všichni dodavatelé podávající společnou nabídku společně a nerozdílně.

## 7.5. Obsah nabídky, tj. dokumenty, které musí být součástí nabídky

Zadavatel požaduje, aby nabídku tvořily doklady uvedené níže. Pokud nabídka nebude obsahovat doklady požadované zadavatelem uvedené níže, může být dodavatel vyloučen zúčastí v zadávacím řízení.

- a) **obsah nabídky** - nabídka bude opatřena obsahem s uvedením čísel stránek u jednotlivých oddílů (kapitol) nabídky, dodavatel může použít Přílohu 1 zadávací dokumentace a do ní pouze doplnit čísla stránek,
- b) **vyplněný krycí list nabídky** - pro sestavení krycího listu dodavatel závazně použije Přílohu 2 zadávací dokumentace. Na krycím listu budou vyplněny veškeré požadované údaje, a to včetně data, razítka a podpisu osoby oprávněné jednat jménem nebo za dodavatele.
- c) **doklady, jimiž dodavatel prokáže způsobilost a kvalifikaci** - v rozsahu a formě požadované zákonem a touto zadávací dokumentací

- *tj. čestné prohlášení o splnění způsobilosti a kvalifikace, dodavatel může použít Přílohu 3 zadávací dokumentace,*
  - *případně seznam min. 3 významných dodávek dle specifikace uvedené výše*
- d) **doplněný návrh kupní smlouvy** – dodavatel v návrhu smlouvy, který bude obsahovat obchodní podmínky obsažené v této zadávací dokumentaci (Příloha 5 Návrh kupní smlouvy) vyplní údaje požadované zadavatelem (v návrhu smlouvy barevně označeny),
- e) dodavatel předloží **technický list nabízeného vozidla**
- f) dodavatel předloží **vyplněnou Přílohu 4 zadávací dokumentace** – Příloha 4 Technická specifikace,
- g) **informace o způsobu a zajištění servisu**, a to v následujícím rozsahu:
- *nejbližší autorizovaný servis,*
  - *informace o zajištění výjezdního servisu pro nástavbu a vyklápěč*
  - *stanovení sazby za 1 hod práce technika – pro vyklápěč/nástavbu (cena za 1 hod bez DPH)*
  - *informace o možnosti přistavení náhradního svozového vozidla obdobných parametrů v případě poruchy, servisu či jiných výpadků vozidla, včetně uvedené ceny za tento pronájem*
- h) **případné ostatní doklady pokud jsou požadované zadavatelem** v zadávací dokumentaci a **další doklady tvořící nabídku** (např. plná moc, informace o poddodavatelích, apod.).

## 8. Obchodní podmínky návrh kupní smlouvy

Obchodní podmínky pro realizace veřejné zakázky jsou blíže specifikovány v návrhu kupní smlouvy.

Návrh kupní smlouvy (Příloha 5 zadávací dokumentace) obsahuje zadavatelem stanovené obchodní podmínky. Návrh kupní smlouvy bude součástí nabídky dodavatele.

Zadavatelem předepsaný návrh kupní smlouvy obsažený v příloze této zadávací dokumentace je závazný.

Vzorové znění smlouvy nesmí dodavatel měnit, doplňovat ani jinak upravovat. Dodavatel doplní pouze požadované údaje, které jsou ve smlouvě pro tento účel označeny. V případě, že dodavatel vypracuje návrh smlouvy v rozporu s tímto ustanovením, bude z další účasti v zadávacím řízení vyloučen.

Zadavatel tímto dává najevo, v souladu s ustanovením § 1726 zákona č. 89/2012 Sb., občanský zákoník, že do dosažení úplné shody na znění celé Kupní smlouvy a do doby schválení Kupní smlouvy s vybraným dodavatelem statutárním orgánem zadavatele, se smlouva nepovažuje za uzavřenou.

## 9. Poskytnutí jistoty dle § 41 zákona

Zadavatel nepožaduje, aby účastník zadávacího řízení k zajištění svých povinností vyplývajících z účasti v zadávacím řízení poskytl ve lhůtě pro podání nabídek jistotu dle § 41 zákona.

## 10. Další podmínky zadávacího řízení

### 10.1. Další požadavky zadavatele

Účastníci zadávacího řízení, jejichž nabídky nesplní zadávací podmínky uvedené v zadávací dokumentaci, budou vyloučeni z účasti v zadávacím řízení.

Zadavatel si vyhrazuje právo ověřit a prověřit údaje uvedené jednotlivými dodavateli v nabídkách. Dodavatelé jsou v tomto případě povinni poskytnout v této věci veškerou potřebnou součinnost.

V případě, že dodavatel uvede ve své nabídce nepravdivé údaje nebo údaje nesplňující zadávací podmínky, jedná se o důvody vedoucí k vyloučení účastníka zadávacího řízení. Zadavatel bude v tomto případě postupovat v souladu s § 48 zákona.

Zadavatel si vyhrazuje právo fyzické kontroly parametrů dodávaného předmětu veřejné zakázky dle specifikace uvedené v příloze zadávací dokumentaci Příloha 4 Technická specifikace, která je nedílnou součástí těchto zadávacích podmínek, před podpisem kupní smlouvy, a to přistavením předmětného předmětu veřejné zakázky v sídle dodavatele, v sídle zadavatele či na jiném předem dohodnutém místě.

Zadavatel je oprávněn zrušit zadávací řízení za podmínek a důvodů stanovených v § 127 zákona. Pokud zadavatel zruší zadávací řízení, nevzniká dodavatelům vůči zadavateli jakýkoliv nárok.

Žádný z dodavatelů nemá ani ve výše uvedených případech nárok na náhradu nákladů spojených s vypracováním a podáním nabídky. Nabídky se dodavatelům nevracejí a zůstávají u zadavatele jako součást dokumentace o zadání veřejné zakázky.

Podává-li nabídku více dodavatelů společně, jsou povinni ve své nabídce uvést adresu pro doručování písemností zadavatele. Odesláním písemnosti na tuto adresu se má za to, že ji zadavatel odeslal všem účastníkům společné nabídky.

Pokud by úprava obsažená v zadávacích podmínkách byla v rozporu s úpravou obsaženou v zákoně č. 134/2016 Sb., o zadávání veřejných zakázek, ve znění pozdějších předpisů, použije se bez dalšího úprava obsažená v zákoně.

Zadavatel si vyhrazuje způsob uveřejnění výsledků veřejné zakázky a dodavatel tímto souhlasí se zveřejněním všech náležitostí smluvního vztahu (vč. smlouvy) a též souhlasí se zveřejněním výsledků veřejné zakázky zákonným způsobem. Dodavatel souhlasí i se zveřejněním jiným způsobem a v souvislosti s tímto prohlašuje, že kontaktní osoby dodavatele vyslovily souhlas se zveřejněním svých údajů.

Zadavatel si v souladu s § 53, odst. 5 vyhrazuje oznámení o výběru dodavatele a případné oznámení o vyloučení účastníka zadávacího řízení uveřejnit na profilu zadavatele. V takovém případě se oznámení považují za doručená všem účastníkům zadávacího řízení okamžikem jejich uveřejnění.

### **10.2. Závaznost požadavků zadavatele**

Informace a údaje uvedené v jednotlivých částech této zadávací dokumentace a v jejích přílohách vymezují závazné požadavky zadavatele na plnění veřejné zakázky. Tyto požadavky je dodavatel povinen plně a bezvýhradně respektovat při zpracování své nabídky a ve své nabídce je akceptovat. Neakceptování požadavků zadavatele uvedených v této zadávací dokumentaci či změny obchodních, smluvních či platebních podmínek budou považovány za nesplnění zadávacích podmínek s následkem vyloučení dodavatele z další účasti v zadávacím řízení.

### **10.3. Vysvětlení zadávací dokumentace**

Dodavatel je oprávněn v souladu s § 98 zákona písemně požádat o vysvětlení zadávací dokumentace. Žádost je nutné podat včas, tedy v souladu s § 98 odst 3 zákona alespoň 3 pracovní dny před uplynutím lhůt podle § 54, odst. 5 zákona.

S ohledem na skutečnost, že žádost o vysvětlení zadávací dokumentace je právním úkonem dodavatele, požaduje zadavatel, aby pro podání žádosti o vysvětlení byla využívána **výhradně písemná elektronická forma**. Na žádosti sdělené telefonicky či jinak nebude brát zřetel.

Zadavatel takové vysvětlení, případně související dokumenty uveřejní neomezeným dálkovým přístupem na profilu zadavatele.

Zadavatel může vysvětlení zadávací dokumentace poskytnout i bez předchozí žádosti.

Žádost o vysvětlení zadávací dokumentace lze podat elektronicky prostřednictvím elektronického nástroje případně prostřednictvím níže uvedené e-mailové adresy: [cada@eav.cz](mailto:cada@eav.cz)

Žádost o vysvětlení zadávací dokumentace bude v předmětu žádosti označena názvem veřejné zakázky.

Jelikož je zadávací dokumentace této veřejné zakázky poskytována v elektronické podobě neomezeným dálkovým přístupem, nemá zadavatel informace, kteří dodavatelé si zadávací dokumentaci vyzvedli. Proto zadavatel doporučuje všem dodavatelům pravidelně sledovat profil zadavatele, z důvodu případného zveřejnění vysvětlení zadávací dokumentace.

#### **10.4. Otvírání nabídek v elektronické podobě**

Po uplynutí lhůty pro podání nabídek budou nabídky v elektronické podobě otevřeny, čímž se rozumí zpřístupnění jejich obsahu zadavateli.

Při otvírání nabídek v elektronické podobě zadavatel kontroluje, zda nabídka byla doručena ve stanovené lhůtě, zda je autentická a zda s datovou zprávou obsahující nabídku nebylo před jejím otevřením manipulováno.

**Datum a čas:** xx. xx. 2021 v xx:xx hodin

**Místo:** prostřednictvím elektronického nástroje

Otvírání obálek v elektronické podobě je neveřejné. Veřejné otvírání obálek s nabídkami se nebude konat dle § 109 ZZVZ z důvodu, že budou podávány pouze nabídky v elektronické podobě.

### **11. Zadávací lhůta dle § 40 zákona**

Zadavatel stanoví zadávací lhůtu, po kterou účastníci zadávacího řízení nesmí ze zadávacího řízení odstoupit, v délce 3 měsíců, přičemž počátkem zadávací lhůty je konec lhůty pro podání nabídek. Zadávací lhůty neběží po dobu, ve které zadavatel nesmí uzavřít smlouvu podle § 246 zákona. Zadavatel odešle v zadávací lhůtě oznámení o výběru dodavatele, není-li zadávacího řízení ukončeno, ledaže se s účastníkem zadávacího řízení nedohodne jinak.

#### Přílohy:

Příloha 1 Obsah nabídky

Příloha 2 Krycí list nabídky

Příloha 3 Čestné prohlášení o prokázání způsobilosti a kvalifikace

Příloha 4 Technická specifikace

Příloha 5 Návrh kupní smlouvy

Příloha 6 Seznam poddodavatelů

---

Jaroslav Špaček, ředitel

## KUPNÍ SMLOUVA

Uzavřená dle ustanovení § 2085 a násl. Občanského zákoníku

mezi

Smluvní strany

### Kupující

Sídlo: Město Úvaly  
Identifikační číslo: Arnošta z Pardubic 95, 250 82 Úvaly  
Bankovní spojení: 00240931  
Zástupce: Mgr. Petr Borecký, starosta města  
Telefon: +420 739 344 588  
Email: starosta@mestouvaly.cz  
IDDS: pa3bvse  
Oprávněný zástupce ve věcech technických: Petr Rytina, [sdhuvaly@gmail.com](mailto:sdhuvaly@gmail.com), tel.: 725 535 198  
(dále jen „kupující“)

a

### Prodávající

Sídlo: Vesta Auto Corson s.r.o.  
Právní forma: Mělnická 584/10, 150 00 Praha 5 - Malá Strana  
Identifikační číslo: společnost s ručením omezeným  
Daňové identifikační číslo: 27120457  
Bankovní spojení: CZ27120457  
Zástupce: Unicredit Bank a.s., 1387435598/2700  
Telefon: Dušan Heger, jednatel  
E-mail: +420 777 922 121  
IDDS: [info@vesta-auto.cz](mailto:info@vesta-auto.cz)  
Zapsaný v obchodním rejstříku u Městského soudu v Praze, oddíl C, vložka 97816  
Oprávněný zástupce ve věcech technických: Vladimír Filip, [vladimir.filip@vesta-auto.cz](mailto:vladimir.filip@vesta-auto.cz),  
Tel.: +420 724 288 201  
(dále jen „prodávající“)

uzavřely níže uvedeného dne, měsíce a roku ve smyslu Zákona č. 89/2012 Sb., občanského zákoníku, ve znění pozdějších předpisů tuto kupní smlouvu

### I. Předmět smlouvy

1. Předmětem této Smlouvy je závazek Prodávajícího prodat Kupujícímu užitkové vozidlo tovární značky **Volkswagen Transporter 6.1 Kombi** v úpravě specifikované v Příloze č. 1, která je nedílnou součástí této smlouvy a v Technických podmínkách poskytovatele dotace, které tvoří Přílohu č. 2.
2. Tato smlouva je uzavírána na základě podané cenové nabídky (dále jen „Zboží“) k veřejné zakázce s názvem **Úvaly - Dopravní automobil** a umožnit mu nabýt vlastnické právo k němu za podmínek uvedených dále v této Smlouvě.
3. Předmětem této Smlouvy je dále závazek Kupujícího Zboží převzít a zaplatit za ně Prodávajícímu dohodnutou kupní cenu dle této Smlouvy.
4. Prodávající prohlašuje, že automobily splňují podmínky stanovené zákonem č. 56/2001 Sb., o podmínkách provozu vozidel na pozemních komunikacích a ustanovení vyhlášky Ministerstva dopravy ČR č. 341/2002 Sb., o schvalování technické způsobilosti a o technických podmínkách provozu vozidel na pozemních komunikacích.



## II.

### III. Podmínky plnění předmětu smlouvy

1. Prodávající je povinen dodat kupujícímu zboží dle specifikace uvedené v čl. I. této smlouvy dle níže uvedených podmínek dodat nejpozději **do 15. 10. 2021**.
2. Prodávající splní svůj závazek úplným předáním předmětu zakázky kupujícímu, doloženým předávacím protokolem, podepsaným oběma smluvními stranami. Součástí předávacího protokolu budou technické listy zařízení. V případě nesplnění požadovaných parametrů uvedených ve Specifikaci předmětu dodávky či v případě nekompletnosti dodávky, odstoupí kupující od kupní smlouvy.
3. Nebude-li předmět zakázky dodán ve lhůtách uvedených v čl. II., odst. 1, je kupující oprávněn odstoupit od kupní smlouvy.
4. Kupující si vyhrazuje právo odstoupit od kupní smlouvy v případě, že předmět zakázky nesplní některý z vymezených technických parametrů uvedených ve Specifikaci předmětu dodávky, popřípadě pokud nebude splňovat požadavky na jeho vybavení. V tomto případě má kupující nárok na vrácení zaplacené kupní ceny.
5. Vlastnictví k předmětu zakázky přechází na kupujícího zaplacením úplné kupní ceny.
6. Nebezpečí škody na zboží přechází na kupujícího podepsáním protokolu o převzetí zboží ve smyslu bodu 3 tohoto článku.
7. Místem plnění zakázky se rozumí Klánovická 918, Úvaly.
8. Prodávající se zajišťuje zajistit likvidace odpadu a demontovaného materiálu, jeho odvoz a uložení na řízenou skládku nebo jiná jeho likvidace v souladu se zákonem č. 541/2020 Sb., o odpadech a o změně některých dalších zákonů, ve znění pozdějších předpisů (dále jen „zákon o odpadech“); a doložení dokladu o této likvidaci, včetně úhrady poplatků za toto uložení, likvidaci a dopravu.

### IV. Cena a platební podmínky

1. Smluvní strany se dohodly, že kupní cena za Zboží činí **963.436,-- Kč bez DPH**, tedy 1.165.758,-- Kč vč. DPH (DPH ve výši 21% činí 202.322,-- Kč).
2. Kupní cena zahrnuje veškeré daně, cla, poplatky a ostatní další výdaje spojené s realizací této smlouvy, včetně veškerých nákladů na dopravu automobilu do místa plnění. Zálohy sjednané ceny kupující neposkytuje.
3. Úhrada kupní ceny bude provedena Kupujícím ve prospěch Prodávajícího na základě faktury (daňového dokladu) vystavené Prodávajícím. Splatnost faktury činí 30 dnů ode dne jejího doručení Kupujícímu. Kupní cena bude uhrazena bezhotovostním převodem na účet Prodávajícího uvedený v úvodu smlouvy v části věnované identifikaci smluvních stran.
4. Prodávající je oprávněn vystavit fakturu až po dodání Zboží Kupujícímu (po podpisu předávacího protokolu dle čl. III. odst. 1).

Fakturu prodávající vystaví ve dvou vyhotoveních nebo elektronicky. Faktura musí obsahovat náležitosti daňového dokladu dle zákona 235/2004 Sb., o dani z přidané hodnoty, v platném znění a zákonu č. 563/1991 Sb., o účetnictví, v platném znění.

Faktura musí dále obsahovat odkaz na tuto smlouvu, evidenční číslo nebo jiné označení objednávky uvedené kupujícím, celkovou účtovanou částku a název peněžního ústavu a číslo účtu, na který má být částka poukázána.

Vzhledem k tomu, že je pořízení DA financováno z programu MV – GŘ HZS ČR bude faktura dále obsahovat číslo a název projektu 014D26200 1129 Úvaly - Dopravní automobil. V případě, že Kupující získá i dotaci ze Středočeského kraje na kofinancování akce, doplní Prodávající i údaje požadované tímto poskytovatelem dotace (informace před vystavením faktury dodá Kupující)

5. Nebude-li faktura obsahovat výše uvedené údaje a přílohy, je Kupující oprávněn fakturu v době její splatnosti vrátit Prodávajícímu, s uvedením důvodu vrácení. Prodávající je povinen fakturu podle charakteru nedostatku, buď opravit, nebo nově vystavit. Oprávněným vrácením faktury přestává Kupující běžet původní lhůta splatnosti faktury a nová lhůta splatnosti začne běžet okamžikem doručení nové či opravené původní faktury.

6. V případě prodlení Kupujícího se zaplacením kupní ceny podle této Smlouvy zaplatí Kupující Prodávajícímu úrok z prodlení ve výši stanovené nařízením vlády č. 351/2013 Sb.

7. Každá platba na základě této smlouvy bude považována za uhrazenou okamžikem odepsání příslušné částky z bankovního účtu kupujícího.

#### **V. Dodací podmínky, nabytí vlastnického práva**

1. Prodávající předá Zboží Kupujícímu a Kupující převezme Zboží od Prodávajícího na adrese Klánovická 918, Úvaly v den, na kterém se smluvní strany společně dohodnou. O předání Zboží bude sepsán předávací protokol – potvrzení o převzetí Zboží Kupujícím. Tento oboustranně potvrzený protokol bude nedílnou součástí (Přílohou) faktury.

2. Vlastnické právo ke Zboží přechází na Kupujícího oboustranným podpisem předávacího protokolu dle předchozího odstavce.

3. Nebezpečí škody na Zboží přechází z Prodávajícího na Kupujícího okamžikem oboustranného podpisu předávacího protokolu dle tohoto článku.

4. Sjednaná kupní cena zahrnuje zejména:

- dodávku a sestavení předmětu prodeje,
- manipulaci s předmětem prodeje,
- dopravu předmětu prodeje na místo určení, včetně cestovních výloh osob zajišťujících přepravu a sestavení předmětu prodeje,
- zkušební provoz v rámci předvedení všech funkcí předmětu prodeje,
- zaškolení obsluhy v počtu min. 2 pracovníků po dobu min 60 minut.
- dodání dokumentace k předmětu prodeje v českém jazyce, jako je zejména:
  - návod k obsluze a údržbě automobilu (Zboží);
  - servisní knížku k automobilu (Zboží);
  - technický průkaz automobilu (Zboží) s řádným vypsáním a potvrzením nezbytných údajů;
  - prohlášení o shodě (Zboží) na vozidlo, jeho technologické součásti, zařízení a i na vybavení;
  - revize (homologace) všech částí, součástí, zařízení a vybavení, kde je revize (homologace) povinná;
  - dokumenty k zápisu zvláštního výstražného zařízení;
  - zvláštní výstražné znamení dle technické specifikace bude technicky odpovídat provozu na pozemních komunikacích (homologace) a bude v okamžiku prodeje zapsáno v technickém průkazu vozidla.
  - ev. další nezbytné průvodní doklady vážící se ke Zboží.

5. Bez těchto dokladů nebude Zboží považováno za předané a v tomto smyslu nepodepíše Kupující Protokol.

#### **V. Práva z vad, sankce, odstoupení od smlouvy**

1. Prodávající se zavazuje poskytnout Kupujícímu na Zboží záruku za jakost dle výrobce, v délce 60 měsíců, nebo do ujetí 200.000 km a to počínaje dnem převzetí Zboží Kupujícím.

2. Vady musí Kupující uplatnit u Prodávajícího bez zbytečného odkladu poté, co se o nich dozví.

3. V případě výskytu záruční vady je Prodávající povinen zajistit realizaci záručního servisu a v co nejkratším termínu, nejpozději do 10 dnů od nahlášení, ji bezplatně odstranit.

4. Za záruční vady nebudou považovány ty vady, které byly způsobeny nesprávnou obsluhou nebo údržbou Zboží nebo úmyslným poškozením Zboží Kupujícím nebo nepovolanou osobou, případně jakýmkoli jinými zásahy, jednáními nebo skutečnostmi nastalými na straně Kupujícího.
6. Pro případ prodlení s úhradou kupní ceny nebo její části dle této smlouvy sjednávají smluvní strany smluvní pokutu ve výši 0,05 % z dlužné částky za každý i započatý den prodlení.
7. Pro případ prodlení prodávajícího se splněním této smlouvy, tzn. dodávkou předmětu prodeje v řádném stavu a splněním všech povinností sjednaných v této smlouvě včetně ujednání záručních, vznikne kupujícímu nárok na smluvní pokutu ve výši 0,1 % z kupní ceny vč. DPH za každý i započatý den prodlení.
8. Bude-li prodávající v prodlení s plněním této smlouvy na dodávku vozidla nebo záruční opravy po dobu delší než 30 dnů, je kupující oprávněn odstoupit od této smlouvy.
9. Odstoupení od Smlouvy musí být provedeno v písemné formě. Odstoupením se závazek založený Smlouvou zrušuje od počátku. Účinky odstoupení nastávají okamžikem doručení odstoupení od Smlouvy Prodávajícímu. Odstoupení od Smlouvy se nedotýká práva na náhradu škody vzniklého z porušení smluvní povinnosti, práva na zaplacení smluvní pokuty a úroku z prodlení, pokud již dospěl, ani ujednání o způsobu řešení sporů a volbě práva.
10. Uplatněním práv z vad či uplatněním nebo uhrazením smluvních pokut není dotčeno právo na náhradu škody v plné výši.
11. Prodávající je v souladu s požadavkem kupujícího a novelou zákona o zadávání veřejných zakázek povinen plnit zakázku v souladu se zásadami společensky odpovědného zadávání veřejných zakázek. Společensky odpovědné zadávání kromě důrazu na čistě ekonomické parametry zohledňuje také související dopady zejména v oblasti zaměstnanosti, sociálních a pracovních práv a životního prostředí.

## **VI. Závěrečná ujednání**

1. Práva a povinnosti z této smlouvy vyplývající a ve smlouvě neupravené se řídí příslušnými ustanoveními občanského zákoníku a s obsahem smlouvy souvisejících předpisů.
2. Smluvní strany sjednávají, že pokud by bylo jedno z výše uvedených ustanovení zcela nebo zčásti právně neúčinné, zůstává tím nedotčena právní účinnost ostatních ustanovení. Totéž platí i pro případ smluvní mezery.
3. Význam užití terminologie v této smlouvě svým významem a účelem vychází z obvykle definovaných právních pojmů anebo běžně užití terminologie v právních předpisech práva soukromého (zejména občanský zákoník) a práva veřejného včetně příslušných oborových a sektorových norem ČSN a ČSN EN.
4. Tuto smlouvu je možné měnit pouze písemnou dohodou smluvních stran ve formě vzestupně číslovaných dodatků této smlouvy, podepsaných oprávněnými zástupci smluvních stran. Žádné úkony či jednání ze strany jedné smluvní strany nelze považovat za příslib uzavření smlouvy nebo dodatku k této smlouvě. V souladu s ustanovením § 1740 odstavce 3 občanského zákoníku smluvní strany nepřipouští přijetí návrhu na uzavření smlouvy s dodatkem nebo odchylkou, čímž druhá smluvní strana podpisem smlouvy souhlasí. Smluvní strany se dále dohodly, že možnost zhojení nedostatku písemné formy právního jednání se vylučuje, a že neplatnost právního jednání, pro něž si smluvní strany sjednaly písemnou formu, lze namítnout kdykoliv, tedy že mezi smluvními stranami neplatí ustanovení § 582 odstavce 1 první věta a odstavce 2 občanského zákoníku. Současně je zde platná podmínka, že smlouvu a dodatky smlouvy musí odsouhlasit orgán města, který schválil tuto smlouvu, jinak je takové ujednání (smlouva či dodatek) podle zákona o obcích, absolutně neplatné.
5. S ohledem na zákon 253/2008 Sb., o některých opatřeních proti legalizaci výnosů z trestné činnosti a financování terorismu, veškeré převody peněžních prostředků dle této smlouvy budou probíhat bezhotovostně. Ve výjimečných případech může objednatel přijmout hotovostní platbu ve výši, která nebude dosahovat částky, kterou je podle zákona povinnost převést bezhotovostně.
6. Prodávající výslovně prohlašuje, že souhlasí s odesíláním finančních transakcí vyplývajících z této smlouvy na transparentní účet města Úvaly a je seznámen, že bankovní ústav může na takovém účtu nejméně tyto informace: - zaúčtovaná částka a měna, datum připsání platby na účet, - popis platby, - název a číslo účtu plátce, - zpráva pro příjemce, - variabilní, - konstantní, - specifický symbol, a i další text byl-li plátcem uveden jakož i text uvedený smluvní stranou k identifikaci platby směrem k veřejnosti.

7. Prodávající prohlašuje, že bere na vědomí, že město Úvaly shromažďují osobní údaje druhé smluvní strany, jejích zaměstnanců nebo členů v rozsahu uvedeném touto smlouvou včetně všech případných dodatků smlouvy, zejména jména a příjmení osob, které smlouvu podepisují za smluvní strany, jména a příjmení osob uvedených jako kontakty, včetně případných poskytnutých či uvedených e-mailů a telefonních čísel, v souladu s Nařízením Evropského parlamentu a Rady č. 2016/679, obecné nařízení o ochraně osobních údajů (GDPR) a zákonem č. 110/2019 Sb., o zpracování osobních údajů, a to za účelem realizace této smlouvy. Osobní údaje shromážděné v souvislosti s touto smlouvou nebudou jiným způsobem smluvními stranami využívány, ledaže tak výslovně vyplývá z právních předpisů platných v České republice nebo byl výslovně poskytnut souhlas subjektem osobních údajů.
8. Smluvní strany sjednávají, že prodávající není oprávněn převést bez předchozího písemného souhlasu města Úvaly svá práva a závazky, vyplývající z této smlouvy na třetí osobu, zejména není oprávněn postoupit jakékoliv peněžité pohledávky za městem Úvaly vzniklé v souvislosti s touto smlouvou.
9. Smluvní strany jsou srozuměny s tím, že text smlouvy je veřejně přístupnou listinou ve smyslu zákona č. 106/1999 Sb. o svobodném přístupu k informacím, ve znění pozdějších předpisů, a že město Úvaly jako povinný subjekt má povinnost na žádost poskytnout informace o tomto smluvním vztahu včetně poskytnutí kopie smlouvy.
10. Smluvní strany prohlašují, že skutečnosti uvedené v této smlouvě nepovažují za obchodní tajemství ve smyslu § 504 občanského zákoníku, tímto výslovně souhlasí se zveřejněním veškerých náležitostí a podmínek této smlouvy a/nebo souvisejících dokumentů a informací, včetně zveřejnění této smlouvy jako celku, v rámci informací zpřístupňovaných veřejnosti bez stanovení jakýchkoli dalších podmínek, a to i prostřednictvím dálkového přístupu, zejména na webových stránkách města.
11. Smluvní strany výslovně potvrzují, že nejsou slabší stranou ve smyslu § 433 a § 1798 a.n. občanského zákoníku, ve znění pozdějších předpisů, základní podmínky této smlouvy jsou výsledkem jednání stran a každá ze stran měla příležitost ovlivnit obsah této smlouvy.
12. Smluvní strany sjednávají, že vylučují aplikaci § 1726, § 1728, § 1729 a § 1805 odst. 2 občanského zákoníku.
13. Práva a povinnosti vyplývající ze smlouvy přechází i na právní nástupce smluvních stran o čemž jsou smluvní strany povinny právního nástupce informovat; za informaci pro právního nástupce se považuje i zveřejnění smlouvy na webových stránkách smluvní strany nebo podle zákona (např. zveřejnění smlouvy v registru smluv) anebo založením smlouvy do Katastru nemovitostí.
14. Smluvní strany se dohodly na způsobu doručování písemností tak, že lze zásilku zaslat prostřednictvím datové schránky anebo doporučenou zásilkou, která je podána k přepravě držitelem poštovní licence na adresu smluvních stran uvedených v záhlaví této smlouvy. V případě, že se některou ze smluvních stran odeslaná písemnost prostřednictvím držitele poštovní licence vrátí jako nedoručená, považuje se za doručenu dnem následujícím po dni otisku razítka na zásilce, kdy byla poštou odesílateli vrácena; zásilky odeslané prostřednictvím datové schránky se považují za přijaté následující den po umístění do datové schránky příjemce zásilky v systému datových schránek.
15. Písemným kontaktem pro účely této smlouvy se rozumí kontaktní adresa pro písemnou korespondenci prostřednictvím držitele poštovní licence, ID datové schránky smluvní strany, jakož i kontakt i e-mailem, který si strany předaly.
16. Smluvní strany shodně zdůrazňují, že tuto Smlouvu uzavírají se záměrem ve vzájemné dohodě realizovat společný zájem a záměry Smluvních stran. Všechny spory, které vzniknou ze Smlouvy a v souvislosti s ní, se přednostně pokusí vyřešit prokazatelnou dohodou Smluvních stran nebo mediační dohodou podle zákona o mediaci (zákon 202/2012 Sb.).
17. Smluvní strany sjednávají, že rozhodným právem je právo České republiky, rozhodným jazykem je jazyk český a rozhodným soudem je Okresní soud pro Prahu-východ ve věcech, které rozhodují okresní soudy a Krajský soud v Praze ve věcech, které rozhodují krajské soudy.
18. Nedílnou a neoddělitelnou součástí této smlouvy jsou její přílohy:  
Příloha č. 1 Specifikace dodávaného vozidla Volkswagen Transporter 6.1 Kombi  
Příloha č. 2 Technické podmínky poskytovatele dotace
19. Uzavření této smlouvy schválila Rada města Úvaly R-[doplní město Úvaly po schválení] ze dne **[doplní město Úvaly po schválení]** a pověřila starostu města k jejímu podpisu.

20. Tato smlouva nabývá platnosti a účinnosti dnem podpisu poslední smluvní stranou za schválení Radou města Úvaly.
20. Tato smlouva bude v souladu s ustanovením zákona o veřejných zakázkách zveřejněna na profilu objednatele včetně všech jejích příloh, případných změn a dodatků.
21. Prodávající bere na vědomí a výslovně souhlasí, že se podpisem této smlouvy stává v souladu s ustanovením § 2 písm. e) zákona č. 320/2001 Sb., o finanční kontrole ve veřejné správě a o změně některých zákonů, ve znění pozdějších předpisů, osobou povinnou spolupůsobit při výkonu finanční kontroly prováděné v souvislosti s úhradou zboží nebo služeb z veřejných výdajů nebo z veřejné finanční podpory. Prodávající se tímto výslovně zavazuje, že kdykoliv na základě výzvy umožní kontrolu vynaložených prostředků vyplývající ze zákona č. 320/2001 Sb., o finanční kontrole ve veřejné správě a o změně některých zákonů, ve znění pozdějších předpisů, respektive na základě výzvy předloží ke kontrole městem Úvaly vynaložených prostředků, které jsou předmětem kontroly veřejné zakázky.
22. S odkazem na ust. § 3 odst. 2 písm. k) zákona 340/2015 Sb. o registru smluv, není povinnost tuto smlouvu registrovat v Registru smluv.
23. Smlouva je vyhotovena v **4** stejnopisech s platností originálu, z nichž **tři** stejnopisy obdrží město Úvaly a **jeden** stejnopis obdrží prodávající.
24. Strany po přečtení této smlouvy prohlašují, že souhlasí s jejím obsahem, což stvrzují svými podpisy.

V Úvalech dne **[doplní se při podpisu]**

V **[doplní se při podpisu]** dne **[doplní se při podpisu]**

Za kupujícího

Za prodávajícího

---

**Mgr. Petr Borecký**  
starosta města Úvaly

---

**Dušan Heger**  
jednatel společnosti



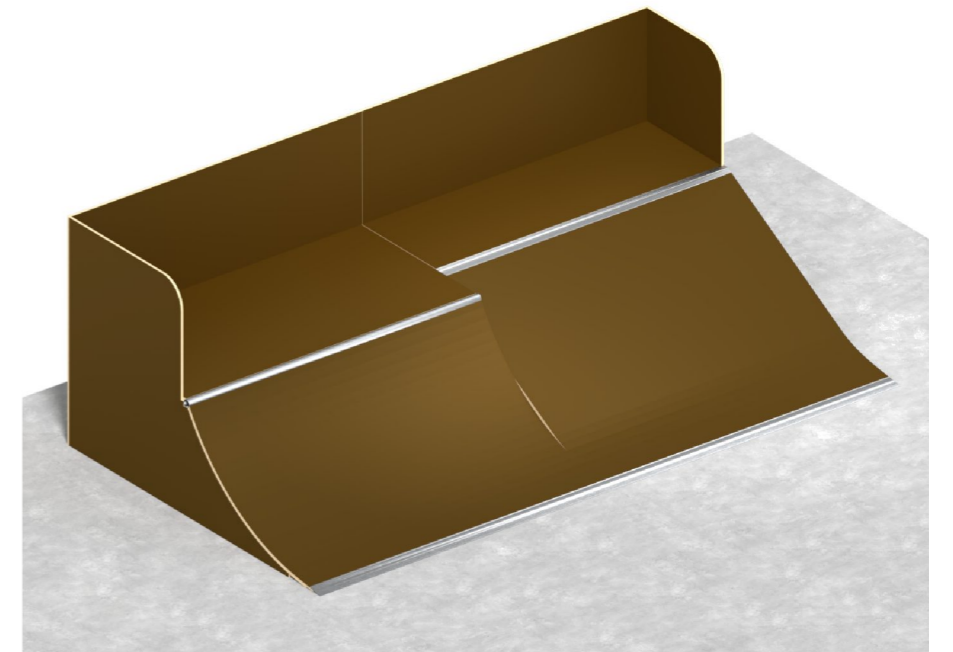
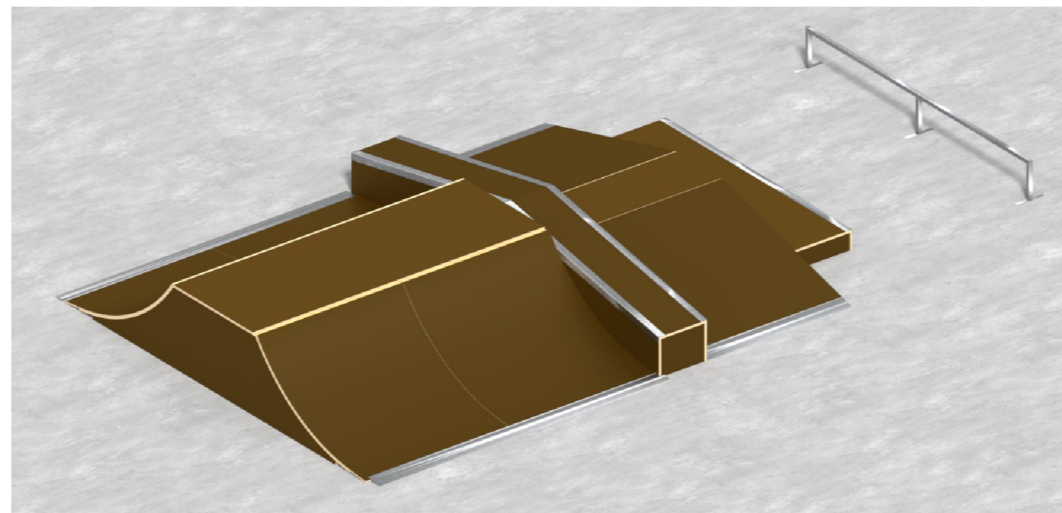
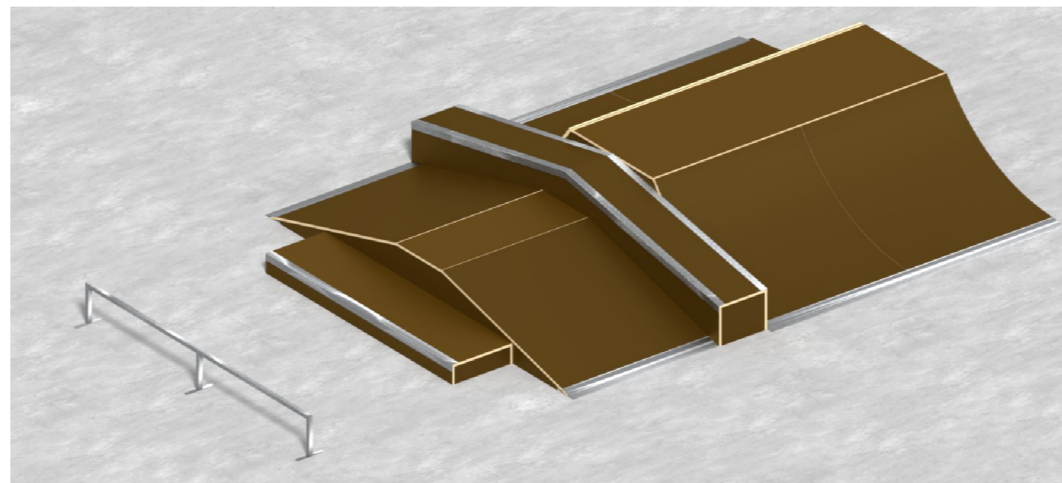
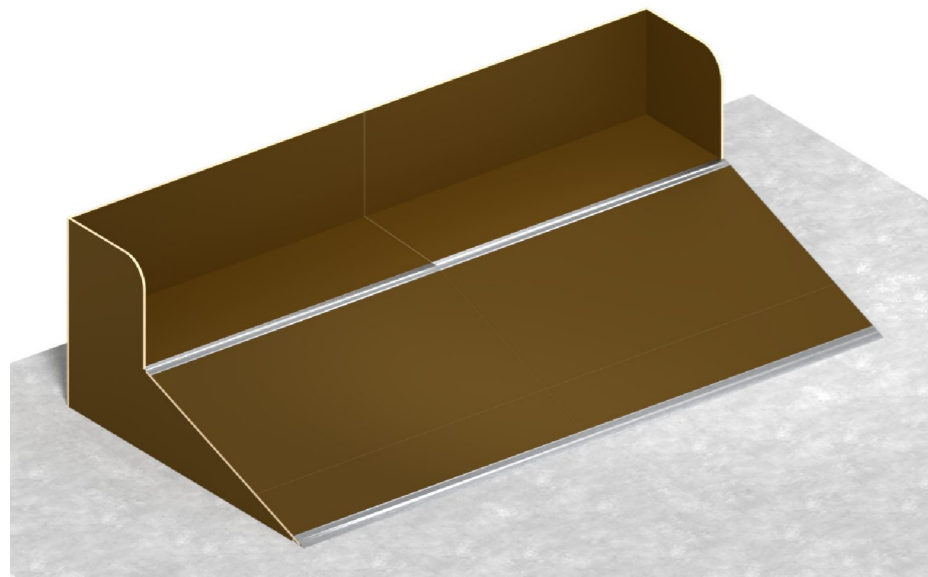
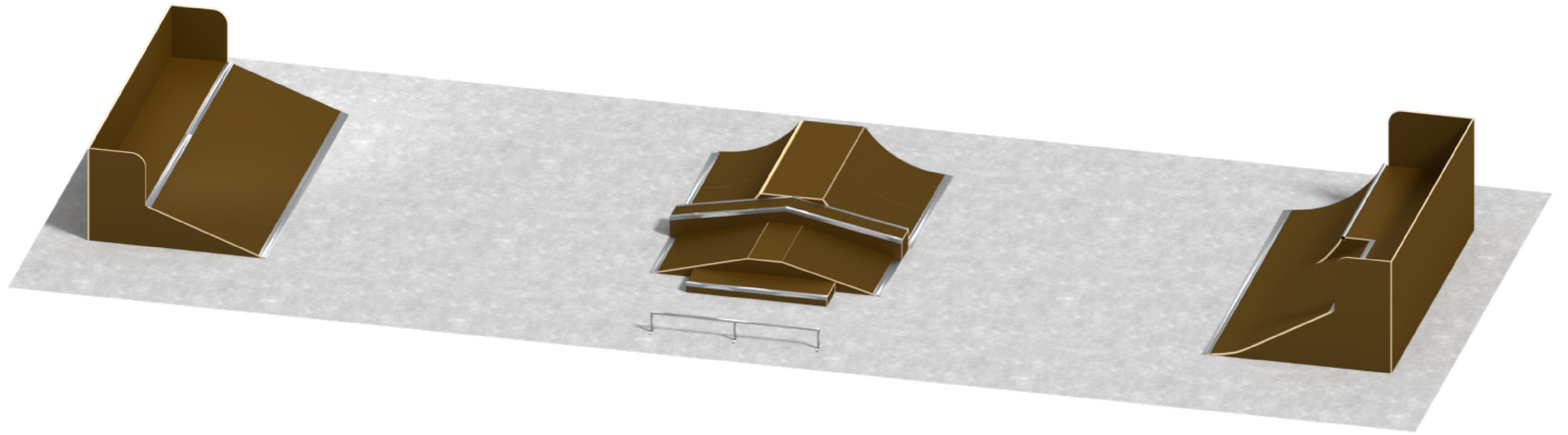

Akce	Skatepark	
Nazev	...	
Místo	Úvaly	Číslo akce 00000
Datum	02/05/21	
kreslil	Křižalkovič	

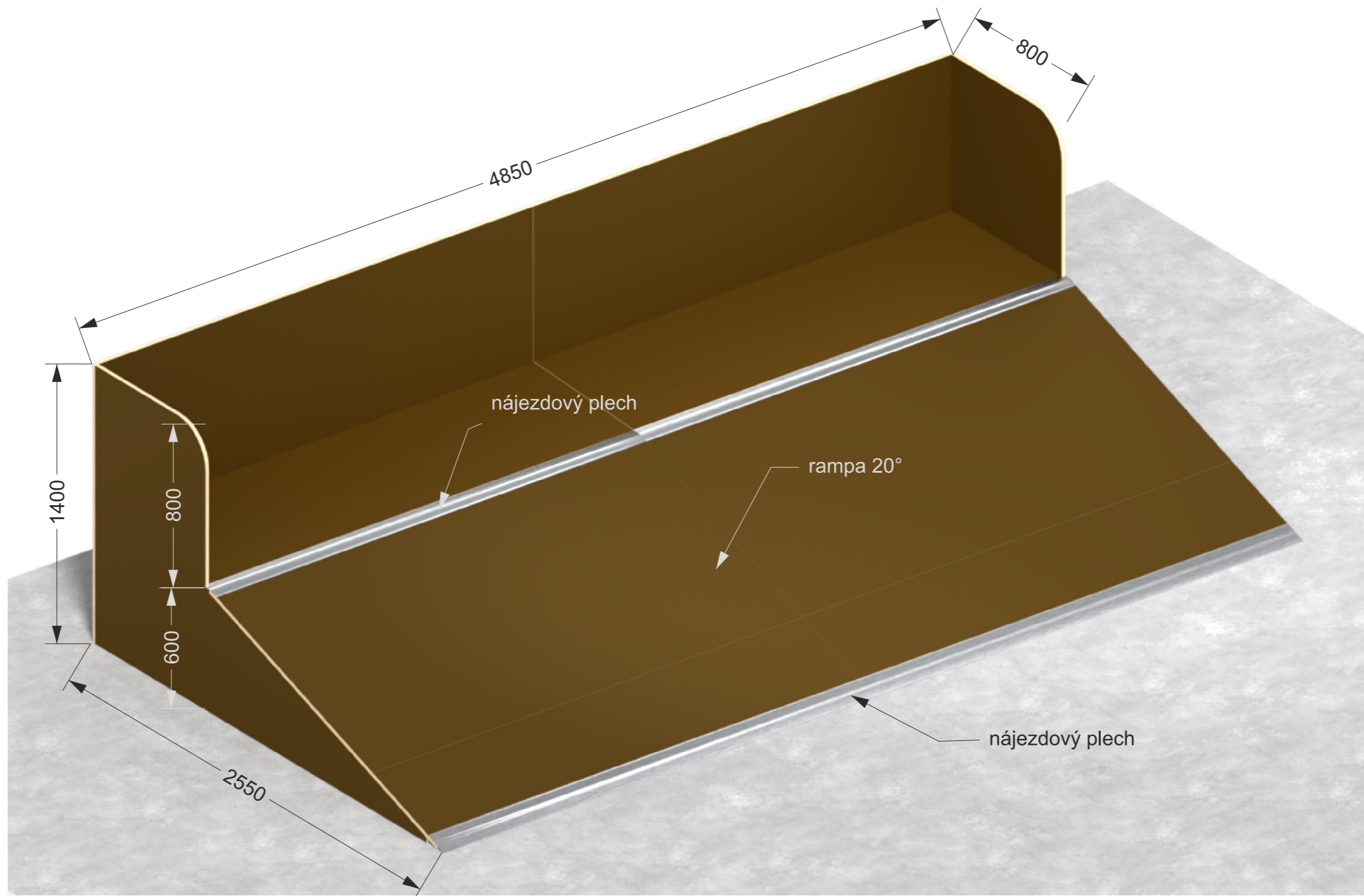



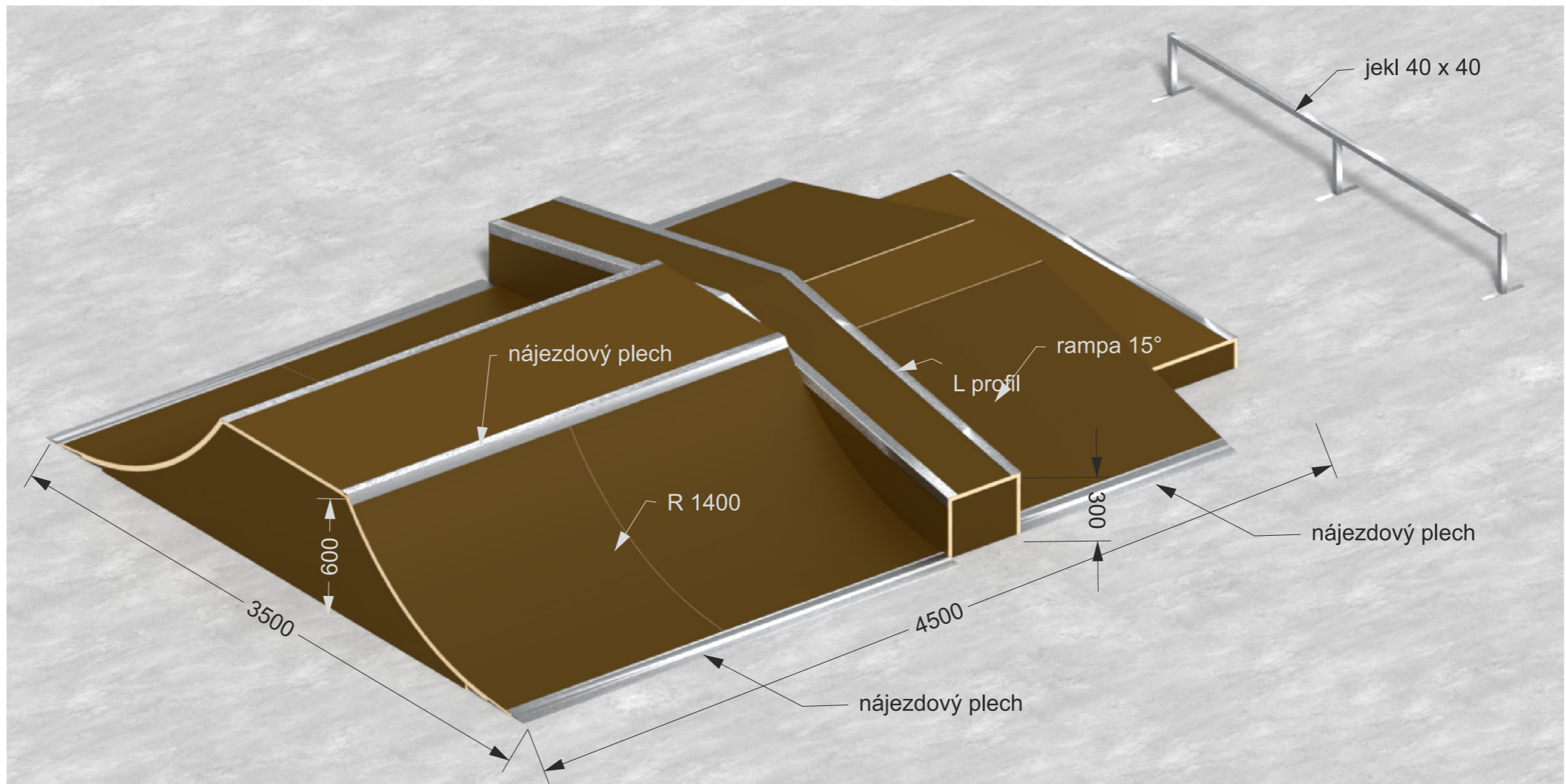
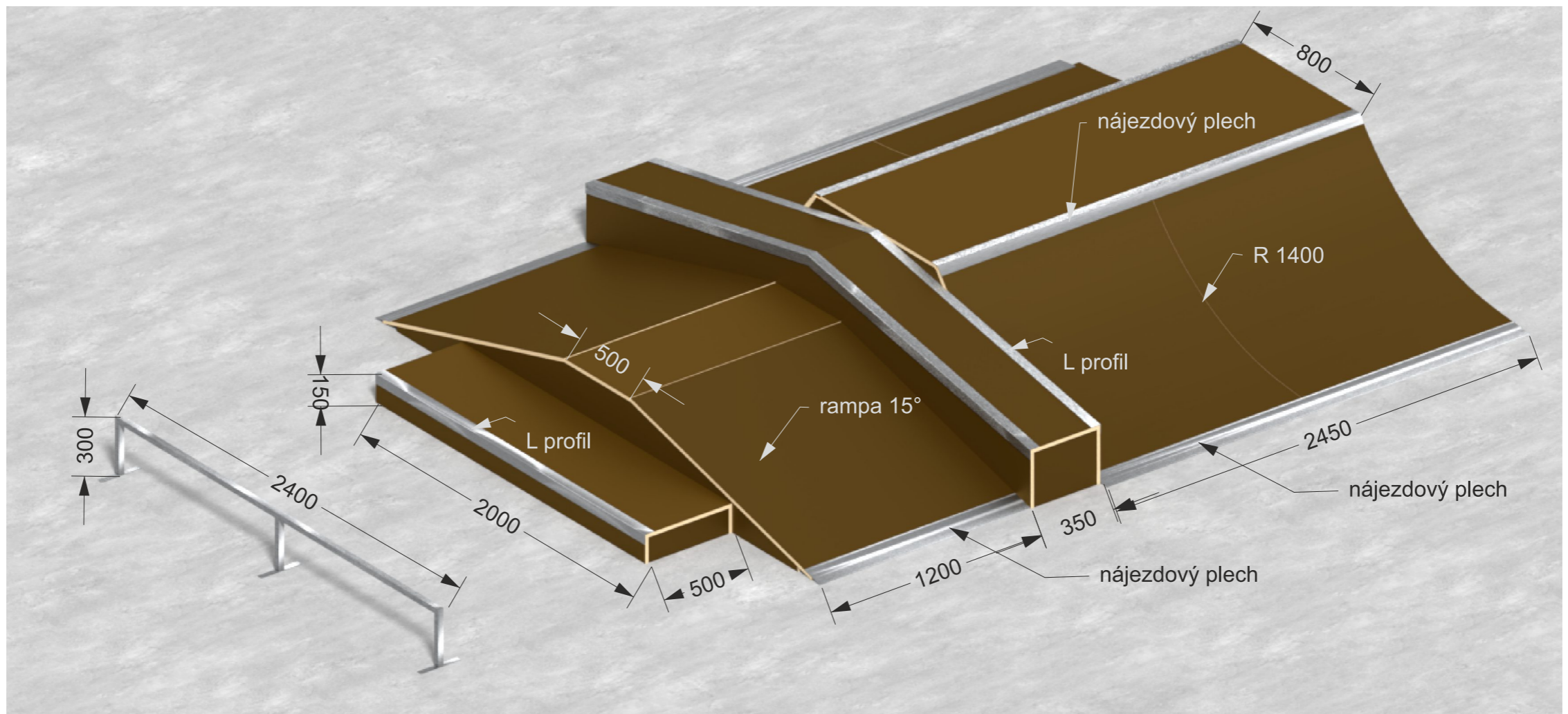



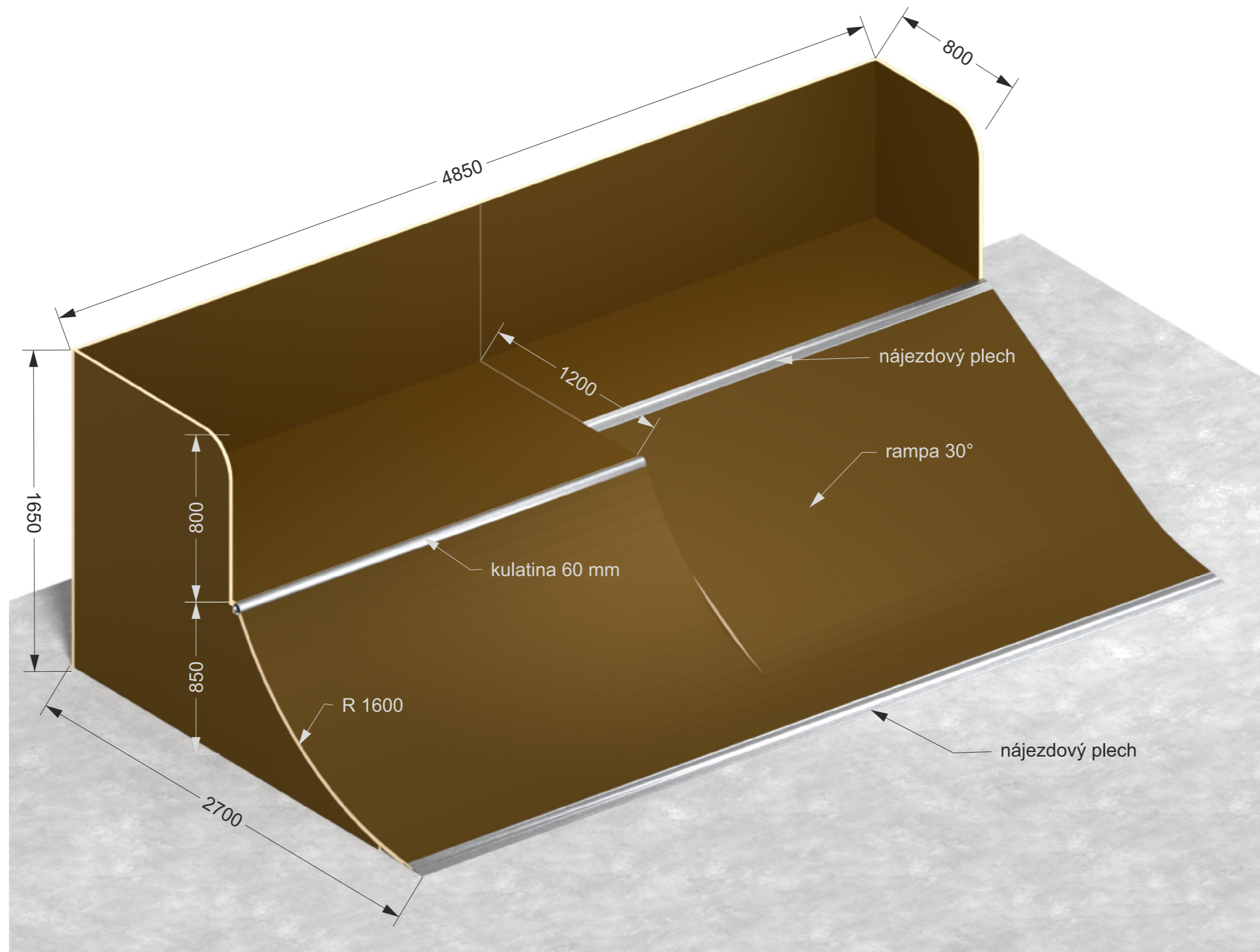

Odb ratel:  
M sto Úvaly

Místo dodání:

P átelství 986 / 19  
10400 Praha 10  
eská republika

I O: 27443566 / DI : CZ27443566

Dodavatel je registrován pod spisovou zna kou oddíl C,  
vlozka 112279Arnošta z Pardubic 95 /  
250 82 Úvaly  
eská republikaI O: 00240931  
DI : CZ00240931[info@etruhlarna.cz](mailto:info@etruhlarna.cz)

Telefon: +420 603 170 509

E-mail: [blazkova@blkservis.cz](mailto:blazkova@blkservis.cz)NABÍDKA ZBOŽÍ  
A SLUŽEB

700210274

Celkem:

765 846,75

Datum po ízení:

21.04.2021

Datum dodání:

Zp sob dopravy:

Zakázka:

01728

Sklad:

200

ádek	Ozna ení	Množství	Popis dodávky	J. cena bez DPH	C. cena bez DPH	Sleva %	Celkem bez DPH po slev	DPH %	Celkem s DPH po slev
1	810 000851	1,00	rampa rovná Ks	128 480,40	128 480,40		128 480,40	21	155 461,28
2	810 000852	1,00	rampa dvojitá Ks	155 290,80	155 290,80		155 290,80	21	187 901,87
3	810 000853	1,00	rampa ostrov Ks	256 320,00	256 320,00		256 320,00	21	310 147,20
4	900 000001	1,00	Montáž kpl	88 000,00	88 000,00		88 000,00	21	106 480,00
5	900 000002	1,00	Doprava kpl	4 840,00	4 840,00		4 840,00	21	5 856,40
		5,00			632 931,20		632 931,20		765 846,75

Celkem CZK

765 846,75

Popis dodávky:

Jestliže nabídka obsahuje jakékoli spot ebi e, záruku na n poskytujeme v délce 12 m sic .

Posouzení kvality vzhledu a povrchu výrobku je možné provád t ze vzdálenosti nejmén 1,5m od výrobku p i b žném osvětlení

Enuma Elis s.r.o., divize RVL13.COM  
 Lannova 2061  
 Praha 110 00 - Czech Republic  
 IČ: 016 88 260  
 DIČ: CZ 016 88 260

# RVL13

## Cenová nabídka

Street workout RVL13

### URUK 117

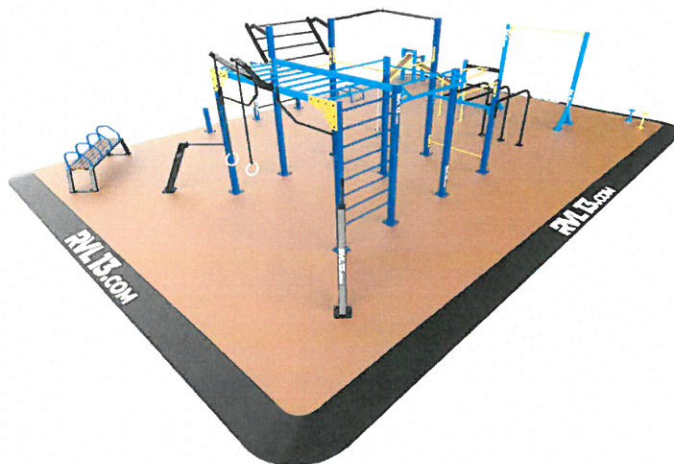

plocha:	117
šířka desky	9
délka desky	13
počet stanišť	30+

<b>PRVKY RVL 13</b>		<b>Cena bez DPH</b>	
URUK 117		331 000,00 Kč	
<b>Prvky celkem</b>		<b>331 000,00 Kč</b>	
<b>SLEVA 20,00 %</b>		<b>-66 200,00 Kč</b>	
<b>Prvky po slevě</b>		<b>264 800,00 Kč</b>	
<b>MONTÁŽ + DOPRAVA KONSTRUKCE</b>			
montáž včetně upevňovacího materiálu		19 860,00 Kč	
Doprava konstrukce	20Kč/km 130 km	2 600,00 Kč	
<b>DOPADOVÁ PLOCHA</b>	<b>Tloušťka</b>	<b>Barva</b>	
Certifikovaný litý povrch	50 mm	117 m <sup>2</sup>	černo/šedá 221 130,00 Kč
Mulč	300 mm	0	0,00 Kč
<b>Doprava dopadových ploch</b>			<b>20 000,00 Kč</b>
<b>STAVEBNÍ PRÁCE, TERÉNNÍ ÚPRAVY</b>			
Betonová deska (dle dokumentace)	0 m <sup>2</sup>	0,00 Kč	
Počet betonových patek	0 ks	0,00 Kč	
Doprava spodní stavba		- Kč	
<b>OSTATNÍ NÁKLADY</b>			
Cedule provozního řádu	1 ks	9 000,00 Kč	

### CENA CELKEM (bez DPH)

DPH 21%

### CENA CELKEM (s DPH)

Pozn:

Betonová deska může být zhotovena městem dle naší dokumentace.

Cena montáže je kalkulována za běžný terén s maximálním sklonem do 2%. V případě ztížených terénních podmínek (skála, návážka, štěrkové lože kořeny, ...) budou účtovány vícepráce.

Fakturace je možná s přenesenou DPH tak i standardně s DPH. Termín dodání 3-5 týdnů od podpisu smlouvy / dle domluvy.

Cena dopadových ploch je ALL IN - tj. zahrnuje zemní práce, cenu materiálu a jeho dopravu. Cena neobsahuje závěrečné zatravnění, případný dovoz ornice apod.

**STOP  
THINKING  
JUST  
WORKOUT**  
RVL13.COM

**537 390,00 Kč**

112 851,90 Kč

650 241,90 Kč

Za ENUMA ELIS s.r.o.

04.05.2021

Michaela Kuřátková

Tel: +420 601 596 595

[michaela.kuratkova@rvl13.com](mailto:michaela.kuratkova@rvl13.com)

Certifikováno v TÜV SÜD





RVL13.COM

RVL13.COM

RVL13.COM

RVL13.COM

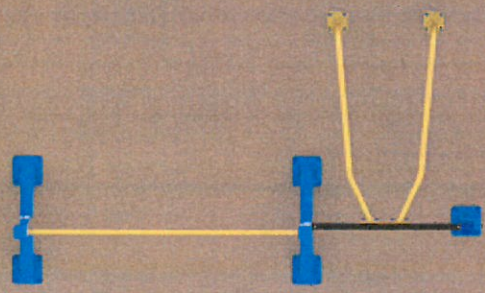
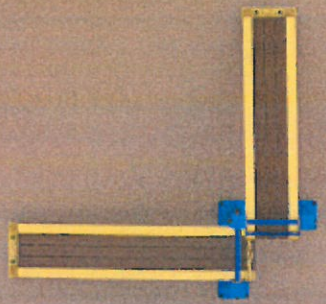
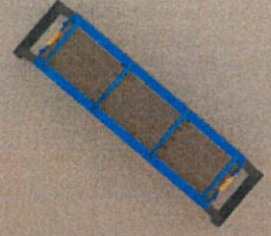
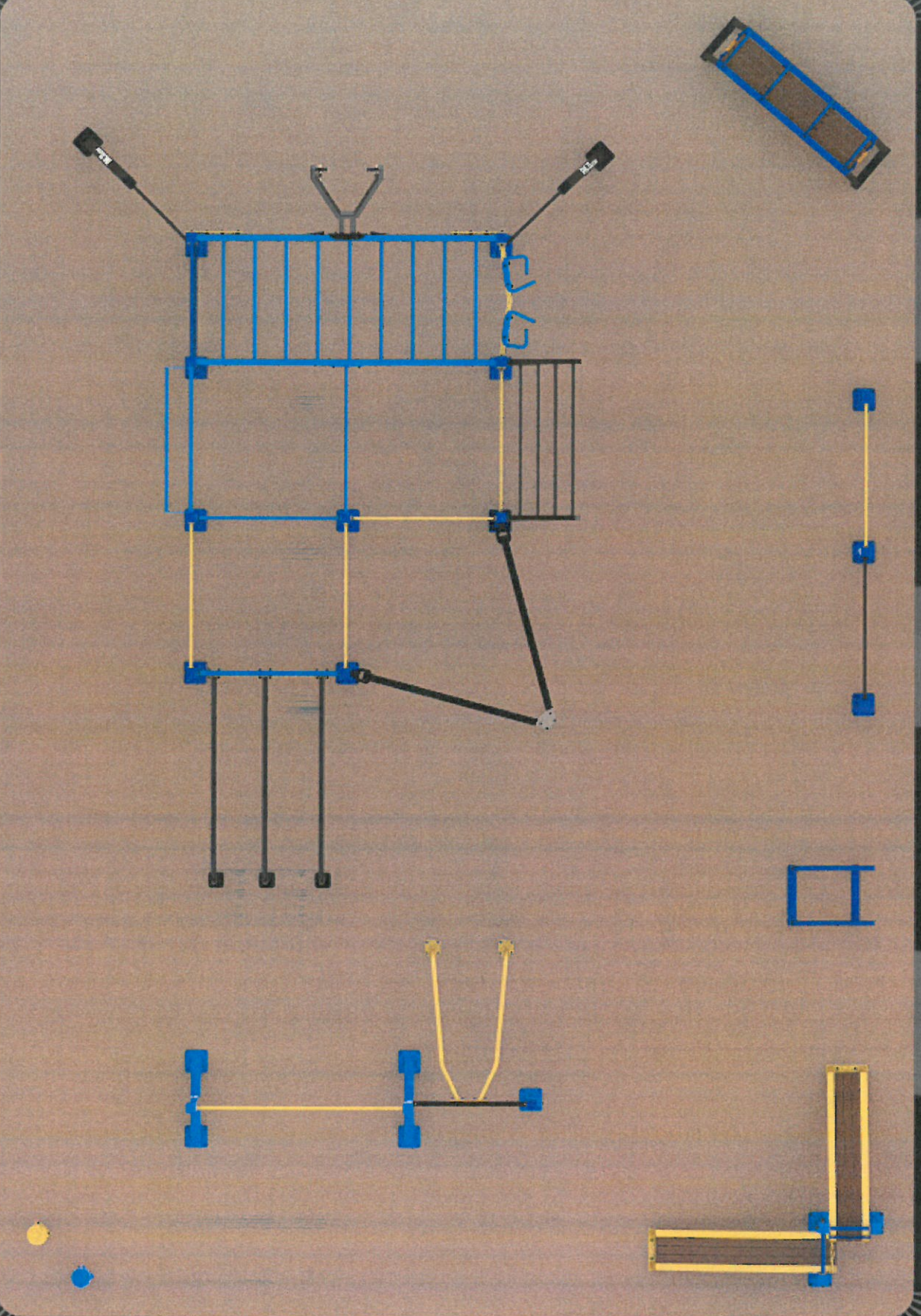



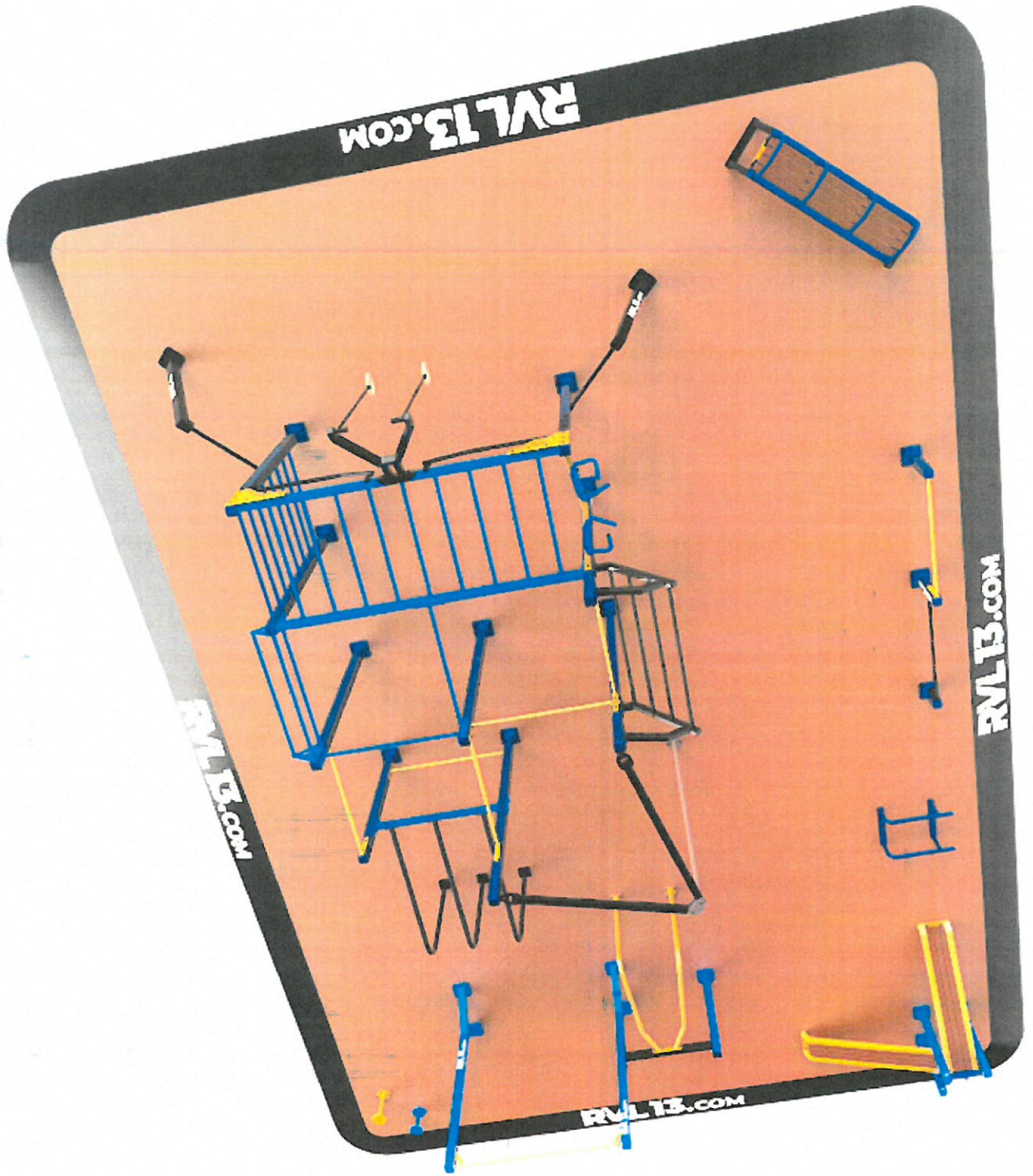



# EPDM dopadová plocha na betonové desce

verze: 1.2

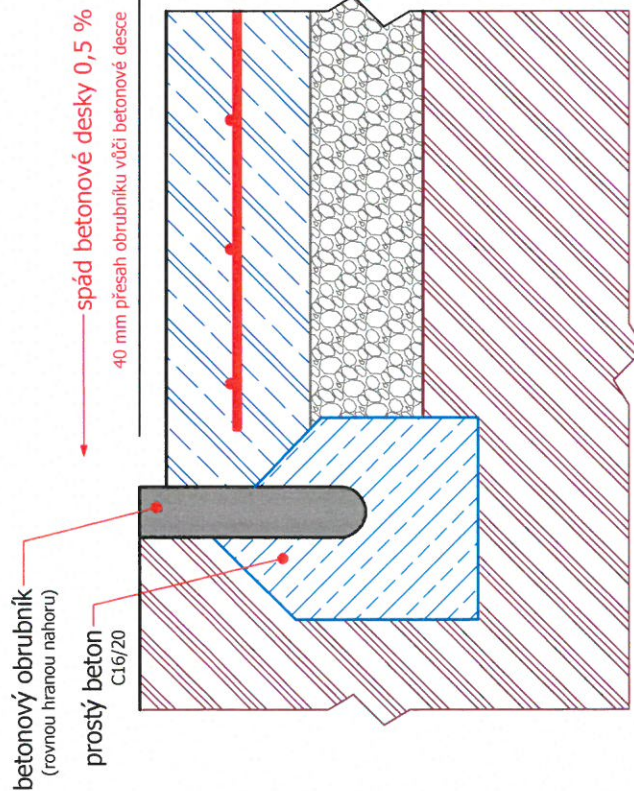

spád betonové desky 0,5 %  
40 mm přesah obrubníku vůči betonové desce

betonový obrubník  
(rovnou hranou nahoru)

prostý beton  
C16/20

40  
150  
100

40 mm přesah obrubníku vůči betonové desce  
(pozn. obrubník je nutné proříznout kvůli odtoku vody z plochy s ohledem na spád betonové desky)

betonová deska tl. 120 - 150mm (beton C16/20)  
vyztužená kari sítí 150/150/6  
spád desky 0,5% s požadavkem na rovinatost dle ČSN EN 14877

drčené kamenivo frakce 0/32 mm  
min. tl 100 mm (mechanicky stabilizováno)

rostlý terén s drenáží  
(návrh drenáže dle konkrétní situace)  
terén zhuťněný na Edef = 45 MPa

## Legenda



prostý beton  
C16/20



vyztužený beton  
C20/25



drčené kamenivo 0-32 mm  
min. 100 mm



rostlý terén  
(Edef = 45 Mpa)

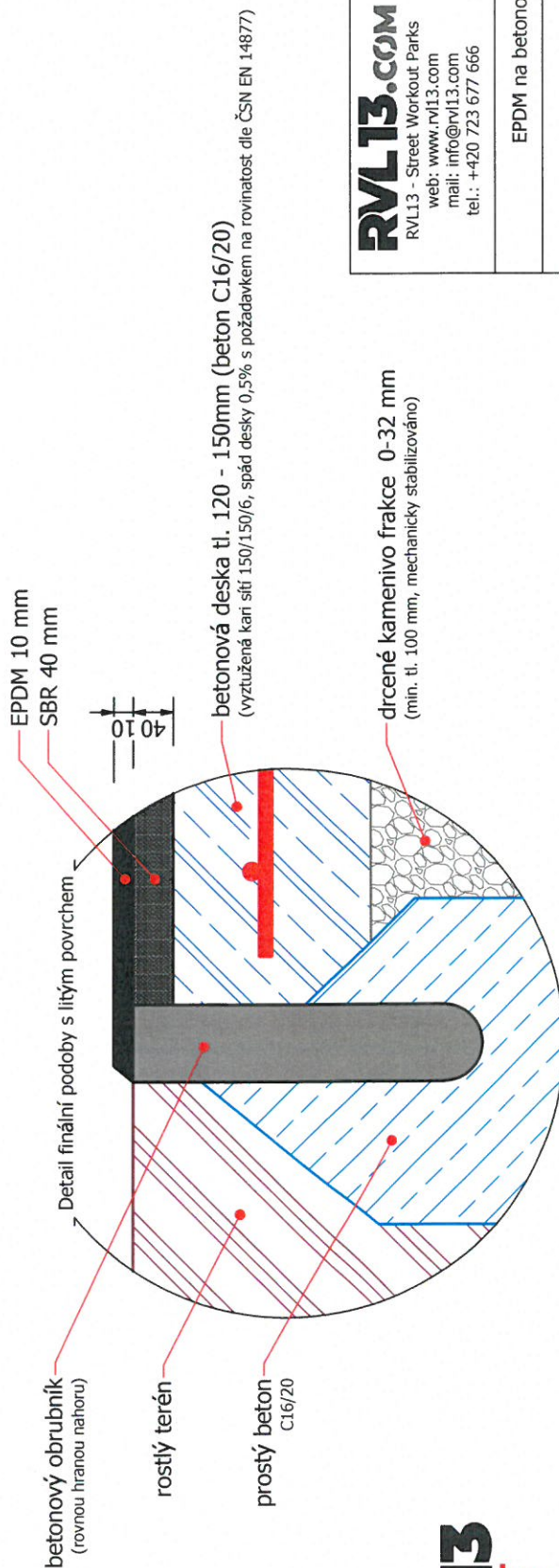

EPDM 10 mm  
SBR 40 mm

betonový obrubník  
(rovnou hranou nahoru)

rostlý terén

prostý beton  
C16/20

Detail finální podoby s litým povrchem

betonová deska tl. 120 - 150mm (beton C16/20)  
(vyztužená kari sítí 150/150/6, spád desky 0,5% s požadavkem na rovinatost dle ČSN EN 14877)

drčené kamenivo frakce 0-32 mm  
(min. tl. 100 mm, mechanicky stabilizováno)

**Dodavatel**

Bonita Group Service s.r.o.

Drásov 583

664 24 Drásov

IČO 27738795 DIČ CZ27738795

**Odběratel**

Město Úvaly

Úvaly, Arnošta z Pardubic 95

250 82 Úvaly

IČO 00240931 DIČ CZ00240931

**Vyřizuje**

Kubánek Filip, filip.kubanek@hriste-bonita.cz, +420 774 401 506

**Kontaktní osoba**

Adriana Bednarčíková, adriana.bednarcikova@mestouvaly.cz, 281091502

**Platnost od 29. 4. 2021**
**Platnost do 29. 5. 2021**

Způsob úhrady

Způsob dopravy

Kód akce

OP-2021-000470

Datum vytvoření

29. 4. 2021

Datum dodání

Vytvořil

Kubánek Filip

Ceny jsou uváděny

**Bez daně**

Objemová sleva(-), přírůžka(+) v % 0,00

Sleva(-), přírůžka(+) v %

**Předmět**

Kód zboží	Název zboží	Množství MJ	Cena za jednotku	Sleva [%]	Sleva	Cena celkem	Sazba DPH %	DPH	Celkem
WS-030SD-15	Street workoutová sestava 30 Lavice rovná, šikmá, žebřík, hrazdy, šplh.ručkovadla (stříbrná)	1,00 ks	161 000,00	-10,00	-16 100,00	144 900,00	21,00	30 429,00	175 329,00
WS-030K-15_	Montáž	1,00 ks	63 700,00	0,00	0,00	63 700,00	21,00	13 377,00	77 077,00
WP-011SD-10	Street workoutový prvek 11 Stepy (stříbrný)	1,00 ks	14 400,00	-10,00	-1 440,00	12 960,00	21,00	2 721,60	15 681,60
WP-011K-10_	Montáž	1,00 ks	9 900,00	0,00	0,00	9 900,00	21,00	2 079,00	11 979,00
WP-001K-10	Street workoutový prvek 01 Bradla nízká	1,00 ks	4 400,00	-10,00	-440,00	3 960,00	21,00	831,60	4 791,60
WP-001K-10_	Montáž	1,00 ks	3 000,00	0,00	0,00	3 000,00	21,00	630,00	3 630,00
WP-005SD-10	Street workoutový prvek 05 Lavice rovná s madly (stříbrný)	1,00 ks	14 400,00	-10,00	-1 440,00	12 960,00	21,00	2 721,60	15 681,60
WP-005K-10_	Montáž	1,00 ks	5 800,00	0,00	0,00	5 800,00	21,00	1 218,00	7 018,00
	EPDM na celou plochu hřiště, zeleno šedá 1/1, (EPDM 11mm a SBR 35mm)	1,00 ks		0,00	0,00	345 735,00	21,00	72 604,35	418 339,35

-19 420,00

Cena celkem bez DPH

602 915,00

CZK

Celkem DPH

126 612,15

CZK

**Celkem k úhradě**
**729 527,15**
**CZK**
**DOPRAVA ZDARMA**

Objednatel prohlašuje, že předmět díla **nebude** používán k ekonomické činnosti a ve smyslu informace GFŘ a MFČR ze dne 9.11.2011 **nebude** pro výše uvedenou dodávku aplikován režim přenesené daňové povinnosti podle § 92a zákona o DPH.

**Předpokládaný termín realizace: 8-10 týdnů od potvrzení objednávky ze strany zákazníka – razítko a podpis na naše Potvrzení přijetí objednávky** (v případě nepříznivých klimatických podmínek bude dodávka dílčí části díla posunuta na nejbližší možný termín realizace ze strany Zhotovitele, a to z důvodu zachování technologických postupů, které mají významný vliv na poskytnutí záruky na dílo. O toto prodloužení termínu se prodlouží i celková délka výstavby).

V ceně montáže workoutového prvku je obsaženo:

- montáž prvku na místě realizace



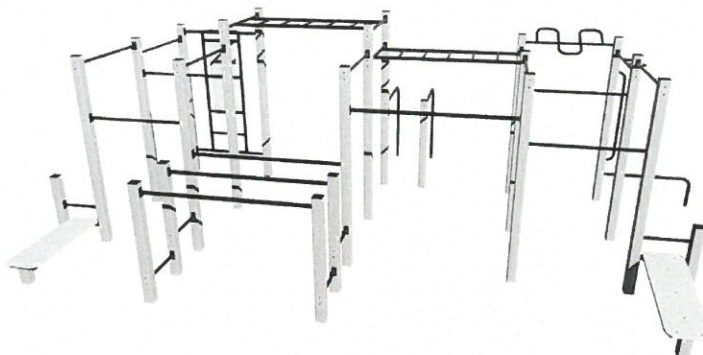

## Street workoutová sestava WS030SD - stříbrná

Typ výrobku WS-030SD-15

### Základní informace

Věková kategorie	od 15 let
Minimální prostor	12 m x 9 m
Rozměr zařízení d. š. v.:	7,8 m x 4,85 m x 2,51 m
Výška volného pádu:	1,5 m
Nosnost:	1248 kg
Max. počet uživatelů:	16
Dopadová plocha:	dle normy ČSN EN 16630
Určení:	exteriér
Dostupnost náhradních dílů:	dodá výrobce
Certifikát shody s normou:	ČSN EN 16630

### Materiál

Kovové části - konstrukční ocel  
Plastové části - HDPE

### Povrchová úprava

Prášková vypalovaná barva KOMAXIT  
Žárové zinkování

### Popis

Nosná konstrukce workoutové sestavy je vyrobena z konstrukční oceli (kovový profil 100 x 100 x 3 mm), která je proti korozi chráněna povrchovou úpravou zinkováním, čímž se docílí velmi výrazného prodloužení životnosti herního prvku a vypalovanou barvou KOMAXIT dle odstínu RAL. Tyto konstrukce jsou kotveny na betonové patky. Veškeré další kovové prvky např. madla, bradla, atd. jsou také upravovány zinkováním a vypalovanou barvou KOMAXIT dle odstínu RAL, případně dle přání objednatele mohou být dané prvky v nerezovém provedení.

Veškeré desky lavic a stepů jsou vyrobeny z vysoce kvalitního plastu HDPE (vysokotlaký, celoprobarvený polyetylen, který se vyznačuje vysokou barevnou stálostí, odolností proti UV záření a hlavně bezpečností, protože je nelámavý a nehrozí tak žádná nebezpečí zranění ostrými úlomky). Veškerý spojovací materiál je pozinkovaný nebo nerezový.

### Vybavení

11x hrazda, 2x ručkovadlo, žebřík, lavice rovná, lavice šikmá, 2x půlbradla, 2x bradla, 2x vzpěra. Barevné varianty: modro-černá, šedo-černá, červeno-černá, zeleno-černá, oranžovo-černá, žluto-černá.

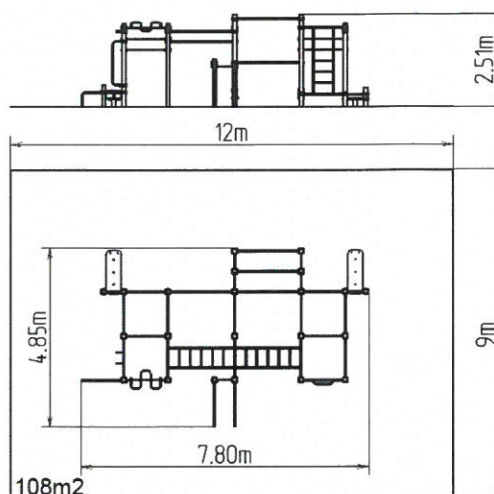



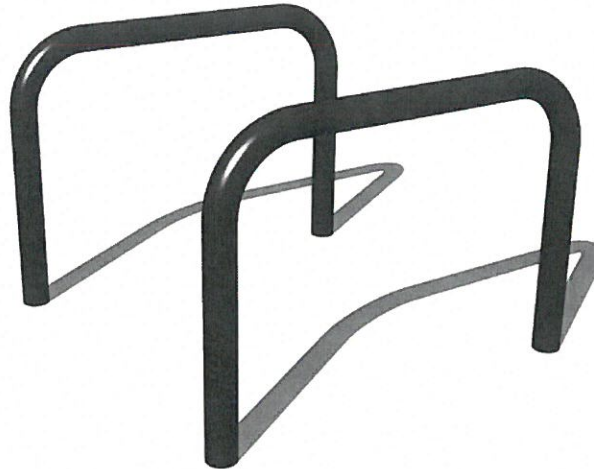

## Street workoutový prvek WP001K - celokovový

Typ výrobku WP-001K-10

### Základní informace

Věková kategorie	od 15 let
Minimální prostor	5 m x 5 m
Rozměr zařízení d. š. v.:	0,59 m x 0,59 m x 0,42 m
Výška volného pádu:	1 m
Nosnost:	78 kg
Max. počet uživatelů:	1
Dopadová plocha:	dle normy ČSN EN 16630
Určení:	exteriér
Dostupnost náhradních dílů:	dodá výrobce
Certifikát shody s normou:	ČSN EN 16630

### Materiál

Kovové části - konstrukční ocel

### Povrchová úprava

Prášková vypalovaná barva KOMAXIT  
Žárové zinkování

### Popis

Veškeré kovové prvky např. madla, bradla, atd. jsou upravovány povrchovou úpravou zinkováním a vypalovanou barvou KOMAXIT dle odstínu RAL, případně dle přání objednatele mohou být dané prvky v nerezovém provedení. Tyto konstrukce jsou kotveny na betonové patky. Veškerý spojovací materiál je pozinkovaný nebo nerezový.

### Vybavení

Bradla - nízká.

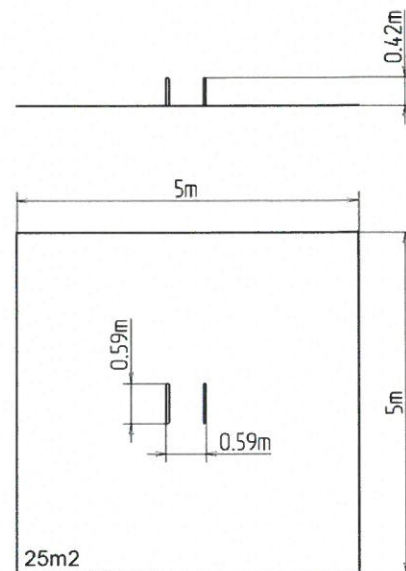



## Street workoutový prvek WP011SD - stříbrný

Typ výrobku WP-011SD-10

### Základní informace

Věková kategorie	od 15 let
Minimální prostor	5,5 m x 6 m
Rozměr zařízení d. š. v.:	0,78 m x 1,4 m x 0,67 m
Výška volného pádu:	1 m
Nosnost:	78 kg
Max. počet uživatelů:	1
Dopadová plocha:	dle normy ČSN EN 16630
Určení:	exteriér
Dostupnost náhradních dílů:	dodá výrobce
Certifikát shody s normou:	ČSN EN 16630

### Materiál

Kovové části - konstrukční ocel  
Plastové části - HDPE

### Povrchová úprava

Prášková vypalovaná barva KOMAXIT  
Žárové zinkování

### Popis

Nosná konstrukce workoutového prvku je vyrobena z konstrukční oceli (kovový profil 100 x 100 x 3 mm), která je proti korozi chráněna povrchovou úpravou zinkováním, čímž se docílí velmi výrazného prodloužení životnosti herního prvku a vypalovanou barvou KOMAXIT dle odstínu RAL. Tyto konstrukce jsou kotveny na betonové patky. Veškeré další kovové prvky např. madla, bradla, atd. jsou také upravovány zinkováním a vypalovanou barvou KOMAXIT dle odstínu RAL, případně dle přání objednatele mohou být dané prvky v nerezovém provedení.

Veškeré desky lavic a stepů jsou vyrobeny z vysoce kvalitního plastu HDPE (vysokotlaký, celoprobarvený polyetylen, který se vyznačuje vysokou barevnou stálostí, odolností proti UV záření a hlavně bezpečností, protože je nelámavý a nehrozí tak žádná nebezpečí zranění ostrými úlomky). Veškerý spojovací materiál je pozinkovaný nebo nerezový.

### Vybavení

2x jednotep, 1x dvojestep. Barevné varianty: modrá, šedá, červená, zelená, oranžová, žlutá.

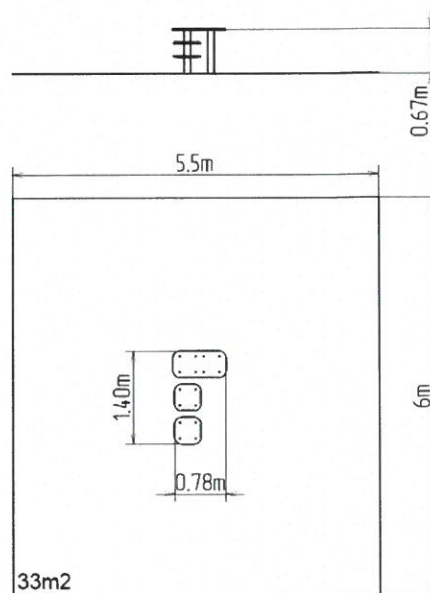



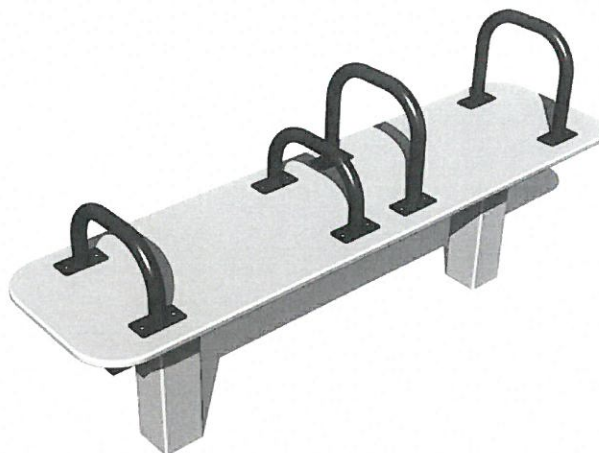

## Street workoutový prvek WP005SD - stříbrný

Typ výrobku WP-005SD-10

### Základní informace

Věková kategorie	od 15 let
Minimální prostor	4,5 m x 5 m
Rozměr zařízení d. š. v.:	1,5 m x 0,4 m x 0,69 m
Výška volného pádu:	1 m
Nosnost:	78 kg
Max. počet uživatelů:	1
Dopadová plocha:	dle normy ČSN EN 16630
Určení:	exteriér
Dostupnost náhradních dílů:	dodá výrobce
Certifikát shody s normou:	ČSN EN 16630

### Materiál

Kovové části - konstrukční ocel  
Plastové části - HDPE

### Povrchová úprava

Prášková vypalovaná barva KOMAXIT  
Žárové zinkování

### Popis

Nosná konstrukce workoutového prvku je vyrobena z konstrukční oceli (kovový profil 100 x 100 x 3 mm), která je proti korozi chráněna povrchovou úpravou zinkováním, čímž se docílí velmi výrazného prodloužení životnosti herního prvku a vypalovanou barvou KOMAXIT dle odstínu RAL. Tyto konstrukce jsou kotveny na betonové patky. Veškeré další kovové prvky např. madla, bradla, atd. jsou také upravovány zinkováním a vypalovanou barvou KOMAXIT dle odstínu RAL, případně dle přání objednatele mohou být dané prvky v nerezovém provedení.

Veškeré desky lavic a stepů jsou vyrobeny z vysoce kvalitního plastu HDPE (vysokotlaký, celoprobarvený polyetylen, který se vyznačuje vysokou barevnou stálostí, odolností proti UV záření a hlavně bezpečností, protože je nelámavý a nehrozí tak žádné nebezpečí zranění ostrými úlomky). Veškerý spojovací materiál je pozinkovaný nebo nerezový.

### Vybavení

Lavice rovná s madly. Barevné varianty: modro-černá, šedo-černá, červeno-černá, zeleno-černá, oranžovo-černá, žluto-černá.

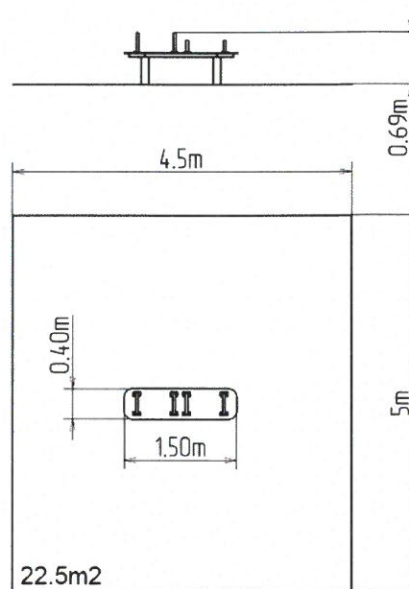

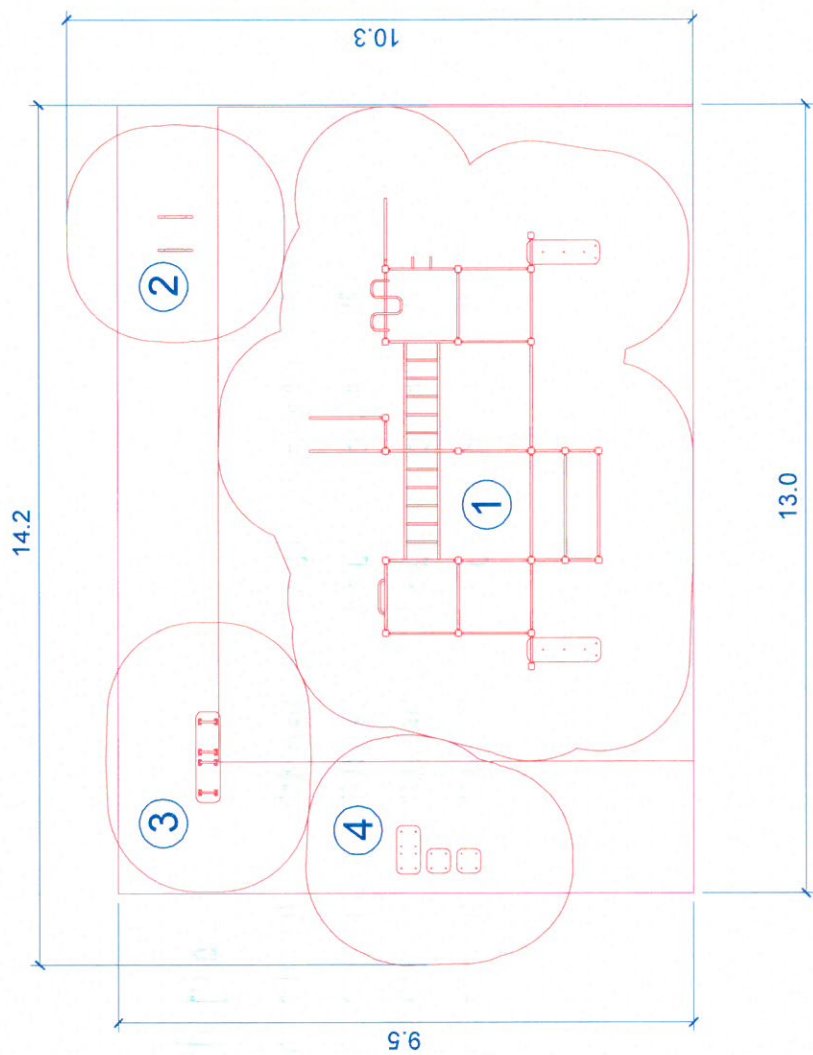

## LEGENDA

- |   |            |   |
|---|------------|---|
| ① | WS-030K-15 | Street workoutová sestava WS030K - celokovová |
| ② | WP-001K-10 | Street workoutový prvek WP001K - celokovový   |
| ③ | WP-005K-10 | Street workoutový prvek WP005K - celokovový   |
| ④ | WP-011K-10 | Street workoutový prvek WP011K - celokovový   |



**kalkulace akce Workoutové hřiště Slovany**

položka	za MJ	MJ	počet MJ	celkem
Beton C16/20 deska	1 700 Kč	m3	19	32 300 Kč
šterk 0/32	762 Kč	m3	14	10 668 Kč
Beton C16/20 obrubníky	1 700 Kč	m3	2,5	4 250 Kč
kari síť	580 Kč	ks	22	12 760 Kč
Doprava - mix	2 800 Kč	kpl	2	5 600 Kč
obrubníky	75 Kč	bm	46	3 450 Kč
Bagr	3 500 Kč	den	2	7 000 Kč
čerpadlo na beton	2 000 Kč	h	8	16 000 Kč
potrubí k čerpadlu	130 Kč	bm/den	30	3 900 Kč
práce, 4 pracovníci 4 dny	240 Kč	h	128	30 720 Kč
<b>CELKEM</b>	bez DPH			<b>126 648 Kč</b>

Název/jméno: **HORKA stavební, spol. s r.o.**  
Sídlo/trv. bytem: **Na Vyhlídce 47, 282 01 Příšimasy - Horka**  
IČO/RČ: **26446529**  
Zastoupen: **[doplní se]**

Telefon: **[doplní se]**  
GSM: **[doplní se]**  
E-mail: **[doplní se]**  
Webové stránky: **[doplní se]**  
Datová schránka: **[doplní se]**

(dále jen „**Budoucí povinná**“)

na straně jedné

a

### **Město Úvaly**

Sídlo: Arnošta z Pardubic 95, 250 82 Úvaly  
Zastoupen: Mgr. Petr Borecký, starosta města  
Pověřen k podpisu: Mgr. Petr Matura, vedoucí odboru investic a dopravy Městského úřadu  
Úvaly  
IČO: 00240931  
Telefon: 281 091 111  
E-mail: podatelna@mestouvaly.cz  
Webové stránky: www.mestouvaly.cz  
Datová schránka: pa3bvse

(dále jen „**Budoucí oprávněný**“ nebo též **Provozovatel inženýrské sítě**“)

na straně druhé

(Budoucí oprávněná a Budoucí povinná dále společně též „**Smluvní strany**“),

uzavřeli níže uvedeného dne, měsíce a roku tuto:

## **Smlouvu o uzavření budoucí smlouvy o zřízení služebnosti inženýrské sítě a smlouvu o právu provést stavbu [vodovod propoj Radlické čtvrti]**

uzavírají v souladu s ust. § 1785 a násl. a ust. § 1267 a násl. zákona 89/2012 Sb., občanský zákoník, ve znění pozdějších předpisů (dále jen „občanský zákoník“), podle zákona č. 183/2006 Sb., o územním plánování a stavebním řádu v platném znění (dále jen „stavební zákon“), a v souladu se zákonem 274/2001 Sb., o vodovodech a kanalizacích (dále jen „zákon o vodovodech a kanalizacích“) (dále jen „smlouva“):

### **Článek I. Úvodní ustanovení**

Budoucí oprávněná je vlastníkem vodovodu provozovaného v městě Úvaly. Vodovod je budován jako stavba stavbou technické infrastruktury dle § 2 odst. 1 písm. m) bod 2 stavebního zákona a provozován jako veřejná služba dle § 22 zákona o vodovodech a kanalizacích na základě Rozhodnutí Krajského úřadu Středočeského kraje. Dle § 1267 a násl. občanského zákoníku se k inženýrské síti sjednává služebnost inženýrské sítě jako jeden z předpokladů provozování vodovodu veřejné služby, jakož i si zajistit právo provedení stavby dle příslušných ustanovení stavebního zákona.

### **Článek II. Prohlášení o právním a faktickém stavu**

- a) Budoucí povinná prohlašuje, že je výlučným vlastníkem pozemků:
- a) **parc. č. 3608/7 a 3607/4** v k.ú., obec Úvaly, zapsáno v katastru nemovitostí vedeném Katastrálním úřadem pro Středočeský kraj, Katastrální pracoviště Praha-východ,



(dále jen „**Dotčené nemovitosti**“ nebo též jen „**Pozemky**“)

2. Budoucí oprávněná prohlašuje, že je na Dotčených nemovitostech investorem stavby vodovodu veřejné služby, který bude provozován v souladu se zákonem o vodovodech a kanalizacích:
  - a) **Na parc. č. 3608/7 a 3607/4 v k.ú. Úvaly**

(dále jen „**Vodovod**“)

a že má v úmyslu podat u místně a věcně příslušného stavebního úřadu žádost o vydání územního souhlasu se stavbou Vodovodu.

3. Budoucí povinná prohlašuje, že není žádným způsobem omezena v právu zřídit k Dotčeným nemovitostem služebnost podle této smlouvy, že Dotčené nemovitosti nejsou zatíženy žádným zástavním, předkupním, či jiným věcným nebo závazkovým právem, kterým by byl znemožněn účel této Smlouvy. Budoucí povinná prohlašuje, že jí nejsou známy žádné faktické nebo právní vady Dotčených nemovitostí, kterými by byl znemožněn účel této smlouvy.

### Článek III.

#### **Předmět smlouvy o uzavření budoucí smlouvy o zřízení služebnosti inženýrské sítě a vlastní budoucí smlouvy o zřízení služebnosti inženýrské sítě**

1. Předmětem této smlouvy je sjednání podmínek pro uzavření vlastní budoucí smlouvy ke zřízení a vymezení osobní služebnosti – zřízení umístění a provozování Vodovodu (dále jen „služebnost“, ve vztahu k vlastní budoucí smlouvě o zřízení věcného břemene – služebnosti dále jen „**Vlastní smlouva**“),
2. Smluvní strany se za účelem umístění Vodovodu na Dotčených nemovitostech a za účelem jeho provozování dohodly na zřízení služebnosti, jehož obsahem je právo Budoucí oprávněné na Dotčených nemovitostech umístit, zřídit, provozovat, opravovat, činit údržbu, úpravu obnovu a výměnu inženýrské sítě Vodovodu.
3. Budoucí oprávněná se zavazuje po dokončení stavby Vodovodu provést zaměření její přesné polohy a vyhotovit technický podklad (geometrický plán pro vyznačení rozsahu služebnosti), vyhotovit Vlastní smlouvu a zaslat Budoucí povinné písemnou výzvu k uzavření Vlastní smlouvy, jejíž přílohou bude vyhotovený geometrický plán pro vyznačení rozsahu služebnosti na Dotčených nemovitostech, dojde-li služebností k dotčení Pozemku, popř. situační snímek umístění Vodovodu, dojde-li služebností k dotčení budovy. Geometrický plán pro vyznačení služebnosti zřizované podle této smlouvy, předá bezplatně Budoucí Oprávněná v digitální podobě Budoucí Povinné ve standardizovaném formátu a zaznamená inženýrskou síť do technické mapy města. Náklady spojené s vyhotovením Vlastní smlouvy, geometrického plánu a podáním návrhu na vklad do katastru nemovitostí, vč. správního poplatku za vklad práva odpovídajícího služebnosti do katastru nemovitostí se zavazuje uhradit Budoucí oprávněná.
4. Předpokládaný rozsah omezení Dotčených nemovitostí služebností činí **70 bm** a nepřesáhne rozsah vyznačený v situačním snímku tvořícím přílohu č. 1 této smlouvy, popř. ve zvlášť vyhotovených situačních snímcích tvořících přílohy č. 1 a 2 této smlouvy, v případě, že jejím obsahem dojde k dotčení služebností Pozemků a současně též Budovy, kdy rozsah dotčení budovy věcným břemenem bude obsahem přílohy č. 2.
5. Budoucí oprávněná vyzve ve lhůtě do 6 kalendářních měsíců ode dne právní moci kolaudačního rozhodnutí/vydání kolaudačního souhlasu anebo jakéhokoli jiného rozhodnutí, jímž se povoluje užívání stavby Vodovodu, nejpozději však do 5 let od uzavření této smlouvy o smlouvě budoucí, Budoucí povinnou k uzavření Vlastní smlouvy za podmínek sjednaných touto smlouvou o smlouvě budoucí o zřízení služebnosti (dále jen Smlouva o smlouvě budoucí). Spolu s výzvou předloží Budoucí oprávněná Budoucí povinné, návrh Vlastní smlouvy. Budoucí povinná se zavazuje Vlastní smlouvu uzavřít nejpozději do tří měsíců ode dne doručení výzvy a návrhu dle tohoto ustanovení.
6. Do doby uzavření Vlastní smlouvy jsou Smluvní strany vázány obsahem této Smlouvy o smlouvě budoucí a zavazují se, že neučiní žádné právní ani jiné kroky, které by vedly ke zmaření jejího účelu.
7. Smluvní strany se dohodly, že práva odpovídající služebnosti, k jejichž vzniku dojde až zřízením věcného břemene na základě Vlastní smlouvy, budou zřízena bezúplatně. Smluvní strany se dohodly, že nad rámec níže popsané náhrady nemá Budoucí povinná za zřizované věcné břemeno nárok na žádné další úhrady (např. nájemné).

#### **Článek IV. Smlouva o právu provést stavbu**

1. Budoucí povinná v souvislosti s přípravou a realizací výstavby Vodovodu a pro účely územního a stavebního řízení před příslušným stavebním úřadem zřizuje ve prospěch Budoucí oprávněné jako stavebníka v rozsahu, v němž stavba Vodovodu zasáhne Dotčené nemovitosti, podle Smlouvy o smlouvě budoucí, právo provést stavbu Vodovodu na Dotčených nemovitostech, a to na základě příslušných ustanovení stavebního zákona.
2. Rozsah předpokládaného maximálního dotčení Dotčených nemovitostí stavbou Vodovodu je ve vztahu k Pozemkům totožný a je konkrétně vyznačen v situačním snímku v příloze č. 1 výše uvedené Smlouvy o smlouvě budoucí.
3. Budoucí oprávněná touto smlouvou o právu provést stavbu od Budoucí povinné ve sjednaném rozsahu právo provést stavbu podle příslušných ustanovení stavebního zákona přijímá.
4. Účastníci této smlouvy o právu provést stavbu se dohodli, že Budoucí oprávněná je oprávněna provádět na Dotčených nemovitostech výstavbu Vodovodu i prostřednictvím třetích osob. V souvislosti s výstavbou Vodovodu se Budoucí povinná dále zavazuje umožnit v nezbytném rozsahu Budoucí oprávněné, případně jí určeným třetím osobám, přístup a příjezd na Dotčené nemovitosti, tj. na Pozemky.
5. Budoucí oprávněná se tímto zavazuje v průběhu výstavby Vodovodu nezasahovat nad nezbytnou míru do vlastnických práv Budoucí povinné k Dotčeným nemovitostem. Po skončení prací je Budoucí oprávněná povinná uvést stavbou nedotčenou část Dotčených nemovitostí Vodovodu do předchozího stavu, a není-li to možné s ohledem na povahu provedených prací, do stavu odpovídajícího předchozímu účelu nebo užívání Dotčených nemovitostí a bezprostředně oznámit tuto skutečnost Budoucí povinné.
6. Budoucí povinná se zároveň zavazuje poskytnout v rámci příslušného řízení o vydání územního souhlasu týkajícího se výstavby Vodovodu veškerou nezbytně potřebnou součinnost.
7. Tato Smlouva o právu provést stavbu je vyjádřením souhlasu vlastníka ve smyslu § 184 a odst. 1 zákona 183/2006 Sb., stavební zákon, a Budoucí povinná výslovně tento souhlas uděluje.
8. Smluvní strany výslovně uvádějí, že se nejedná o právo stavby ve smyslu § 1240 občanského zákoníku.

#### **Článek V. Ostatní ujednání**

1. Budoucí povinná se pro případ převodu vlastnického práva k Dotčeným nemovitostem smluvně zavazuje převést na nabyvatele Dotčených nemovitostí zároveň práva a povinnosti vyplývající z této Smlouvy o smlouvě budoucí a smlouvy o právu provést stavbu a Budoucí oprávněná se zavazuje k tomuto převodu práv a povinností z této smlouvy poskytnout veškerou nezbytnou součinnost. Budoucí povinná si je vědoma, že porušením závazku převést práva a povinnosti plynoucí z výše uvedených smluv na nabyvatele Dotčených nemovitostí, zakládá Budoucí oprávněné právo na náhradu škody, pokud tato škoda vznikne v příčinné souvislosti s uvedeným porušením této smlouvy.
2. Práva a povinnosti vyplývající ze Smlouvy o smlouvě budoucí a smlouvy o právu provést stavbu přecházejí na právní nástupce Smluvních stran, které se zavazují své právní nástupce s jejím obsahem seznámit.
3. Náklady spojené s vyhotovením Vlastní smlouvy, geometrického plánu a podáním návrhu na vklad do katastru nemovitostí, vč. správního poplatku za vklad práva odpovídajícího věcnému břemeni do katastru nemovitostí se zavazuje uhradit Budoucí oprávněná.
4. Smlouva o smlouvě budoucí, jakož i smlouva o právu provést stavbu zaniká v případě nemožnosti plnění ve smyslu ustanovení § 2006 a násl. občanského zákoníku z důvodu vzniku neodstranitelné překážky, nevyvolané Budoucí povinnou, pro kterou nebude moci Budoucí oprávněná Vodovod nebo jeho část zřídit. V případě zániku uvedených smluv z důvodu, dle předchozí věty se Budoucí oprávněná zavazuje tento zánik Budoucí povinné bezodkladně poté, co se o něm dozví, oznámit.
5. V případě, že bude provozování Vodovodu svěřeno Budoucím oprávněným jiné osobě (např. Technické služby města Úvaly, příspěvková organizace), tak smluvní strany sjednávají, že pracovníci provozovatele a jejich dodavatelé mají shodný rozsah oprávnění ke vstupu na Dotčené nemovitosti Budoucí povinné, jako

pracovníci a dodavatelé Budoucí oprávněné.

## **Článek VI. Závěrečná ustanovení**

1. Práva a povinnosti z této smlouvy vyplývající a ve smlouvě neupravené se řídí příslušnými ustanoveními občanského zákoníku, energetického zákona, zákona 183/2006 Sb., stavební zákon, ve znění pozdějších předpisů, a s obsahem smlouvy souvisejících dalších předpisů.
2. Pokud jakýkoliv závazek vyplývající z této smlouvy, avšak netvořící její podstatnou náležitost je nebo se stane neplatným nebo nevymahatelným jako celek nebo jeho část, je plně oddělitelným od ostatních ustanovení této smlouvy a taková neplatnost nebo nevymahatelnost nebude mít žádný vliv na platnost a vymahatelnost jakýchkoliv ostatních závazků z této smlouvy. Strany se zavazují v rámci této smlouvy nahradit formou dodatku k této smlouvě tento neplatný nebo nevymahatelný oddělený závazek takovým novým platným a vymahatelným závazkem, jehož předmět bude v nejvyšší možné míře odpovídat předmětu původního odděleného závazku. Pokud však jakýkoliv závazek vyplývající z této smlouvy a tvořící její podstatnou náležitost je nebo kdykoliv se stane neplatným nebo nevymahatelným jako celek nebo jeho část, strany nahradí neplatný nebo nevymahatelný závazek v rámci nové smlouvy takovým novým platným a vymahatelným závazkem, jehož předmět bude v nejvyšší možné míře odpovídat předmětu původního závazku obsaženém v této smlouvě. Totéž platí i pro případ smluvní mezery.
3. Tuto Smlouvu je možné měnit pouze písemnou dohodou smluvních stran ve formě vzestupně číslovaných dodatků této Smlouvy, podepsaných oprávněnými zástupci smluvních stran. Žádné úkony či jednání ze strany jedné smluvní strany nelze považovat za příslib uzavření smlouvy nebo dodatku k této smlouvě. V souladu s ustanovením § 1740 odstavce 3 občanského zákoníku smluvní strany nepřipouští přijetí návrhu na uzavření smlouvy s dodatkem nebo odchylkou, čímž druhá smluvní strana podpisem smlouvy souhlasí. Smluvní strany se dále dohodly, že možnost zhojení nedostatku písemné formy právního jednání se vylučuje, a že neplatnost právního jednání, pro něž si smluvní strany sjednaly písemnou formu, lze namítnout kdykoliv, tedy že mezi smluvními stranami neplatí ustanovení § 582 odstavce 1 první věta a odstavce 2 občanského zákoníku, tedy Smluvní strany vylučují, že se při právním styku mezi Smluvními stranami přihlíží k obchodním zvyklostem, které tak nemají přednost před ustanoveními zákona dle ustanovení § 558 odstavce 2 občanského zákoníku. Současně je zde platná podmínka, že smlouvu a dodatky smlouvy musí odsouhlasit orgán města, který schválil tuto smlouvu, jinak je takové ujednání (smlouva či dodatek) podle zákona o obcích absolutně neplatné.
4. Smluvní strany prohlašují, že skutečnosti uvedené v této Smlouvě nepovažují za obchodní tajemství ve smyslu § 504 občanského zákoníku, ve znění pozdějších předpisů tímto výslovně souhlasí se zveřejněním veškerých náležitostí a podmínek této smlouvy a/nebo souvisejících dokumentů a informací, včetně zveřejnění této smlouvy jako celku, v rámci informací zpřístupňovaných veřejnosti bez stanovení jakýchkoli dalších podmínek, a to i prostřednictvím dálkového přístupu, zejména na webových stránkách města.
5. Budoucí povinná prohlašuje, že bere na vědomí, že Budoucí oprávněná shromažďuje osobní údaje druhé smluvní strany (příp. jejích zaměstnanců a členů) v rozsahu uvedeném touto smlouvou včetně všech případných dodatků smlouvy, zejména jména a příjmení osob, které smlouvu podepisují za smluvní strany, jména a příjmení osob uvedených jako kontakty, včetně případných poskytnutých či uvedených e-mailů a telefonních čísel, v souladu s Nařízením Evropského parlamentu a Rady č. 2016/679, obecné nařízení o ochraně osobních údajů (GDPR) a zákonem č. 110/2019 Sb., o zpracování osobních údajů, a to za účelem realizace této smlouvy. Osobní údaje shromážděné v souvislosti s touto smlouvou nebudou jiným způsobem smluvními stranami využívány, ledaže tak výslovně vyplývá z právních předpisů platných v České republice nebo byl výslovně poskytnut souhlas subjektem osobních údajů.
6. Smluvní strany souhlasí s tím, že text smlouvy je veřejně přístupnou listinou ve smyslu zákona č. 106/1999 Sb., o svobodném přístupu k informacím, ve znění pozdějších předpisů, a že město jako povinný subjekt má povinnost na žádost poskytnout informace o tomto smluvním vztahu včetně poskytnutí kopie smlouvy.
7. Práva a povinnosti vyplývající ze smlouvy přechází i na právní nástupce smluvních stran o čemž jsou smluvní strany povinny právního nástupce informovat; za informaci pro právního nástupce se považuje i zveřejnění smlouvy na webových stránkách smluvní strany nebo podle zákona (např. zveřejnění smlouvy v registru smluv) anebo založením smlouvy do Katastru nemovitostí.
8. Práva a povinnosti vyplývající ze Smlouvy o smlouvě budoucí a smlouvy o právu provést stavbu přecházejí na právního nástupce Smluvních stran, které se zavazují své právního nástupce s jejím obsahem seznámit.

9. Strany výslovně potvrzují, že nejsou slabší stranou ve smyslu § 433 a § 1798 a.n. občanského zákoníku, základní podmínky této smlouvy jsou výsledkem jednání stran a každá ze stran měla příležitost ovlivnit obsah této smlouvy.
10. Tato smlouva obsahuje úplné ujednání o předmětu smlouvy a všech náležitostech, které strany měly a chtěly ve smlouvě ujednat, a které považují za důležité pro závaznost této smlouvy. Žádný projev stran učiněný při jednání o této smlouvě ani projev učiněný po uzavření této smlouvy nesmí být vykládán v rozporu s výslovnými ustanoveními této smlouvy a nezakládá žádný závazek žádné ze stran.
11. Uzavření této smlouvy schválila rada města Úvaly usnesením č. **R - [číslo jednání rady - vyplní město]** na svém zasedání konaném dne **[datum - vyplní město]** a **pověřila vedoucího odboru investic a dopravy Městského úřadu Úvaly Mgr. Petr Maturu** jejím podpisem.
12. Tato smlouva nabývá platnosti a účinnosti okamžikem jejího podpisu poslední smluvní stranou a se souhlasem rady města.
13. S odkazem na ust. § 3 odst. 2 písm. k) zákona 340/2015 Sb. o registru smluv, není povinnost tuto smlouvu registrovat v Registru smluv.
14. Smlouva je vyhotovena v **5** stejnopisech s platností originálu, z nichž jeden stejnopis obdrží Budoucí oprávněná a tři stejnopisy obdrží Budoucí povinná a jeden stejnopis bude přílohou ke stavebnímu řízení před stavebním úřadem.
15. Nedílnou a neoddělitelnou součástí této Smlouvy jsou její přílohy:  
Příloha č. 1 - *Situační snímek se zákresem předpokládaného rozsahu věcného břemene na Pozemku.*
16. Smluvní strany po přečtení této smlouvy prohlašují, že souhlasí s jejím obsahem, což stvrzují svými podpisy.

V Úvalech dne **[datum]**

V **[obec]** dne **[datum]**

---

**Mgr. Petr Matura**  
vedoucí odboru investic a dopravy  
Městského úřadu Úvaly

---

**HORKA stavební, spol. s r.o.**

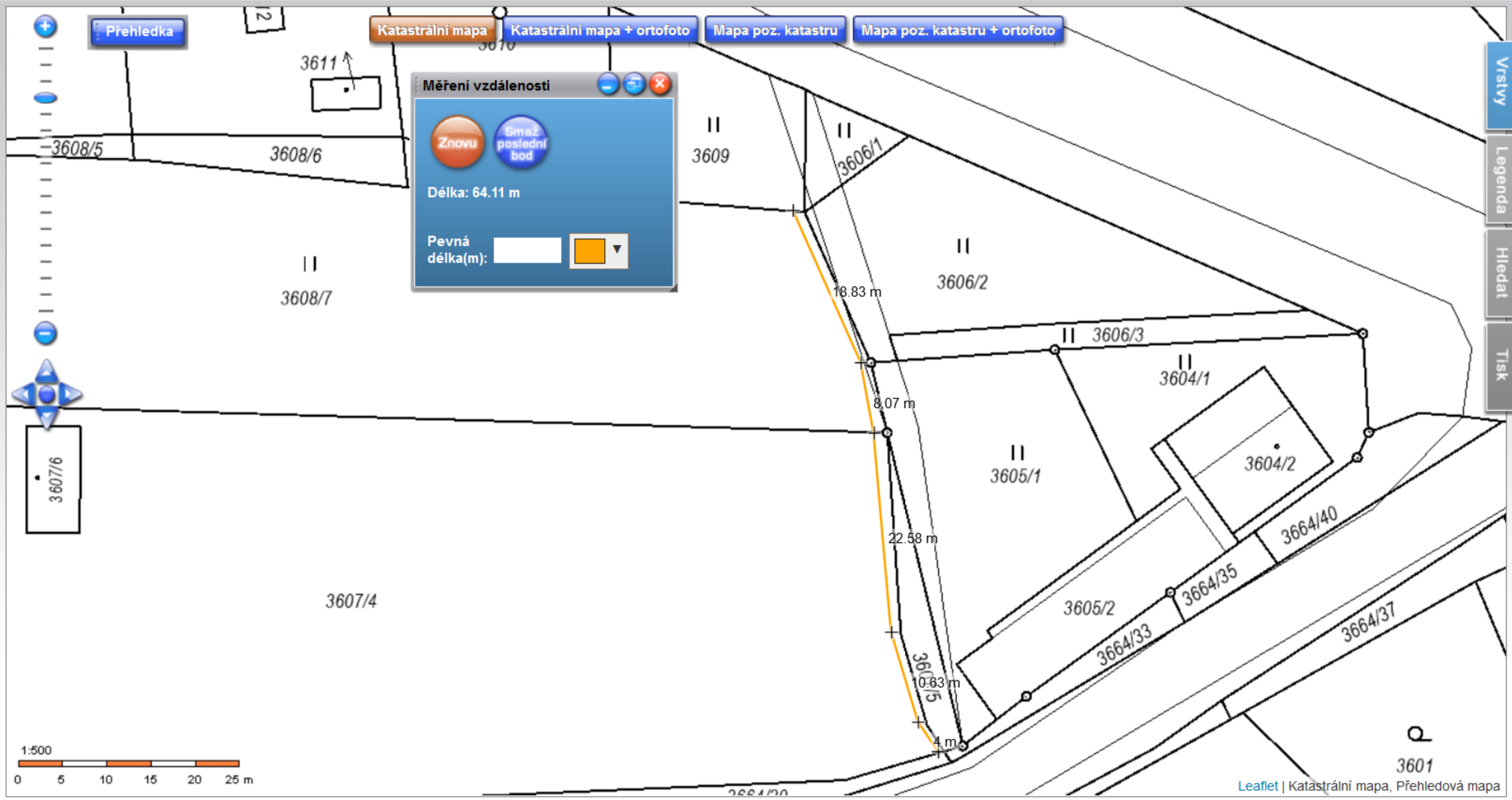

Navigation and utility icons: zoom in (+), zoom out (-), pan (left, right, up, down), refresh, close, layers, GPS, location, KN, shopping cart.

Obsah katastrální mapy a mapy pozemkového katastru se zobrazuje od měřítka 1:5000.  
 Podrobnější informace k používání mapy, aktualizaci dat a jejího obsahu jsou uvedeny v [návodě](#) ( PDF formát).  
**Veškeré zjištěné hodnoty souřadnic a délek nelze využívat pro vytyčování hranic pozemků v terénu.**

# SMLOUVA

## o zřízení věcného břemene

uzavřená v souladu s ustanovením § 59 zákona č. 458/2000 Sb., o podmínkách podnikání a o výkonu státní správy v energetických odvětvích a o změně některých zákonů (energetický zákon), ve znění pozdějších předpisů a v souladu s ustanoveními § 1257 - 1266 a 1299 - 1302 zákona č. 89/2012 Sb., občanský zákoník, ve znění pozdějších předpisů

### mezi smluvními stranami:

#### Město Úvaly (2/3 podíl)

Adresa: Arnošta z Pardubic 95, 250 82 Úvaly  
IČO: 00240931  
DIČ: CZ-00240931  
Datová schránka: pa3bvse  
Zastoupené: Mgr. Petrem Maturou, vedoucí odboru investic a dopravy  
Bankovní spojení: 19-1524201/0100

#### Ing. Karel Havlíček (1/3 podíl)

Adresa: Bezručova 326, 28002 Kolín  
Rodné číslo: xxxxxxxxxx  
Bankovní spojení: xxxxxxxxxx  
E-mail: ing.havlicek@seznam.cz  
Telefon: 721 710 648

dále jen „**povinný**“

a

#### GasNet, s.r.o.

Sídlo: Klíšská 940/96, Klíše, 400 01 Ústí nad Labem  
Spisová značka: C 23083 vedená u Krajského soudu v Ústí nad Labem  
IČO: 27295567  
DIČ: CZ27295567

#### Zastoupena na základě plné moci společností

#### GasNet Služby, s.r.o.

Sídlo: Plynárenská 499/1, Zábrdovice, 602 00 Brno  
Spisová značka: C 57165 vedená u Krajského soudu v Brně  
IČO: 27935311  
DIČ: CZ27935311  
Zastoupena na základě plné moci  
Ing. Petrem Vaníkem, vedoucím připojování a rozvoje PZ – Čechy západ  
Ing. Silvií Došlou, specialistou PZ – Čechy západ

dále jen „**oprávněný**“



a

K [redacted] Ku [redacted]

Adresa:

Rodné číslo:

Bankovní spojení:

E-mail:

Telefon:

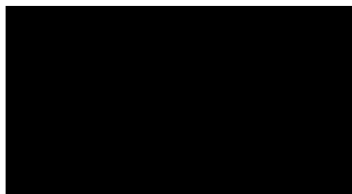

dále jen „**investor**“

### I.

1. Povinný prohlašuje, že je podílovým spoluvlastníkem pozemku parc. č. 2249/2, zapsaného na LV č. 2191 pro k.ú. Úvaly u Prahy [775738], obec Úvaly u Katastrálního úřadu pro Středočeský kraj, katastrální pracoviště Praha Východ (dále jen „**služebný pozemek**“).  
Povinný dále prohlašuje, že vlastnictví ke služebnímu pozemku ke dni podpisu této smlouvy nepozbyl.
2. Ve služebném pozemku je uloženo plynárenské zařízení STL plynovodní přípojka číslo stavby dle SAP Evis 9900088786 včetně jeho součástí, příslušenství, opěrných a vytyčovacíh bodů, v celkové délce 7,66m (dále jen „**plynárenské zařízení**“).

### II.

1. Povinný zřizuje ke služebnímu pozemku ve prospěch oprávněného věcné břemeno ve smyslu služebnosti spočívající v:
  - a) právu zřídit a provozovat na služebném pozemku plynárenské zařízení,
  - b) právu vstupovat a vjíždět na služebný pozemek v souvislosti se zřízením, stavebními úpravami, opravami, provozováním a odstraněním plynárenského zařízení (dále jen „**věcné břemeno**“).
2. Věcné břemeno se zřizuje úplatně na dobu neurčitou.
3. Smluvní strany se dohodly na rozsahu věcného břemene 1m na obě strany od půdorysu plynárenského zařízení.
4. Rozsah věcného břemene je stanoven a vyznačen v geometrickém plánu č. 2829-141/2016, ze dne 03.01.2017, vyhotoveném Ing. Lubomírem Čechem – geodetické práce, Veltrubská 378, 280 02 Kolín, potvrzeném dne 04.01.2017 Katastrálním úřadem pro Středočeský kraj, katastrální pracoviště Praha Východ. Geometrický plán tvoří nedílnou součást této smlouvy.
5. Povinný prohlašuje, že služebný pozemek je bez faktických i právních vad a neexistují žádné okolnosti, které by bránily řádnému výkonu práv z věcného břemene. Oprávněný práva z věcného břemene přijímá a povinný se zavazuje jejich výkon trpět.
6. Náklady spojené s běžným udržováním služebného pozemku nese povinný Město Úvaly.

### III.

1. Smluvní strany se dohodly na jednorázové úplatě za zřízení věcného břemene v celkové výši 500,- Kč (slovy pětsetkorun českých) bez DPH (dále jen „**úplata**“).
2. Povinný prohlašuje, že celá částka úplaty byla investorem uhrazena při podpisu této smlouvy.

#### IV.

1. Investor podá návrh na zápis vkladu věcného břemene dle této smlouvy do katastru nemovitostí a ponese náklady s tím spojené.
2. Pro případ zamítnutí zápisu vkladu věcného břemene na základě této smlouvy katastrálním úřadem se smluvní strany zavazují učinit veškeré relevantní kroky k odstranění překážek provedení zápisu vkladu při zachování smyslu a účelu této smlouvy.

#### V.

K ochraně plynárenského zařízení je zřízeno ochranné pásmo v rozsahu dle příslušného ustanovení energetického zákona. V tomto ochranném pásmu je zakázáno provádět činnosti, které by ve svých důsledcích ohrozily plynárenské zařízení včetně jeho příslušenství, spolehlivost a bezpečnost jeho provozu, zejména stavební činnosti, zemní práce, umístování konstrukcí, zřizování skládek a uskladňování materiálů, není-li oprávněným stanoveno jinak.

#### VI.

1. Pokud byl povinný nebo uživatel nemovité věci v důsledku výkonu práv oprávněného jako provozovatele distribuční soustavy omezen v souladu s touto smlouvou v obvyklém užívání nemovité věci nebo mu vznikla újma na majetku, má právo na přiměřenou jednorázovou náhradu. Právo na náhradu lze uplatnit u provozovatele distribuční soustavy do 2 let ode dne, kdy k omezení nebo újmě došlo, jinak právo zaniká.
2. Provozovatel distribuční soustavy je povinen co nejvíce šetřit práv vlastníků dotčených nemovitých věcí a vstup na jejich nemovitou věc jim oznámit. Po skončení prací je povinen uvést nemovitou věc do předchozího stavu, nebo není-li to možné s ohledem na povahu provedených prací, do stavu odpovídajícímu předchozímu účelu či užívání dotčené nemovité věci a oznámit tuto skutečnost vlastníku nemovité věci. Po provedení odstranění nebo okleštění stromů je povinen na svůj náklad provést likvidaci vzniklého klesu a zbytků po těžbě.
1. Při zásahu do povrchů komunikací a provádění výkopů a rýh na nemovitosti města Úvaly je Oprávněný povinen dodržovat Zásady a technické podmínky pro zásahy do povrchů komunikací a provádění výkopů a zásypů rýh, schválených radou města Úvaly, v platném znění ke dni zahájení prací (dále jen „technické zásady“); technické zásady jsou dostupné na webu [mestouvaly.cz](http://mestouvaly.cz) nebo jsou dostupné k nahlédnutí na Městském úřadu Úvaly.
2. Geodetické zaměření skutečného provedení stavby, předá bezplatně Oprávněný v digitální podobě Povinné v otevřeném formátu .dwg či .dxf či dgn k záznamu do technické mapy města a geometrický plán pro vyznačení rozsahu věcného břemene v neuzamčeném formátu .pdf k archivaci.

#### VII.

GasNet, s.r.o. je, ve smyslu Nařízení Evropského parlamentu a Rady (EU) 2016/679 ze dne 27. dubna 2016 o ochraně fyzických osob v souvislosti se zpracováním osobních údajů a o volném pohybu těchto údajů a o zrušení směrnice 95/46/ES (obecné nařízení o ochraně osobních údajů), správcem osobních údajů subjektů údajů. Informace o jejich zpracování vyžadované platnými právními předpisy, včetně jejich rozsahu a účelu zpracování, přehledu práv a povinností GasNet, s.r.o. a aktualizovaného seznamu zpracovatelů osobních údajů, jsou zveřejněny na webové stránce GasNet, s.r.o. ([www.gasnet.cz/cs/informace-o-zpracovani-osobnich-udaju](http://www.gasnet.cz/cs/informace-o-zpracovani-osobnich-udaju)) a při uzavírání smlouvy nebo kdykoli v průběhu jejího trvání budou subjektu

údajů poskytnuty na jeho vyžádání, adresované písemně na adresu sídla GasNet, s.r.o. nebo do jeho datové schránky ID rdxzhzt.

#### VIII.

1. Smluvní strany prohlašují, že skutečnosti uvedené v této Smlouvě nepovažují za obchodní tajemství ve smyslu § 504 občanského zákoníku, ve znění pozdějších předpisů tímto výslovně souhlasí se zveřejněním veškerých náležitostí a podmínek této smlouvy a/nebo souvisejících dokumentů a informací, včetně zveřejnění této smlouvy jako celku, v rámci informací zpřístupňovaných veřejnosti bez stanovení jakýchkoli dalších podmínek, a to i prostřednictvím dálkového přístupu, zejména na webových stránkách města.
2. Smluvní strany výslovně prohlašují, že souhlasí s odesláním a přijímáním finančních transakcí vyplývajících z této smlouvy z transparentního účtu města a jsou seznámeni, že bankovní ústav může na takovém účtu zveřejnit. Na transparentních účtech jsou zveřejněny nejméně tyto informace: - zaúčtovaná částka a měna, datum připsání platby na účet, - popis platby, - název a číslo účtu plátce, - zpráva pro příjemce, - variabilní, - konstantní, - specifický symbol, a i další text byl-li plátcem uveden jakož i text uvedený smluvní stranou k identifikaci platby směrem k veřejnosti.
3. Tato smlouva nepodléhá uveřejnění v registru smluv dle zákona číslo 340/2015 Sb., o zvláštních podmínkách účinnosti některých smluv, uveřejňování těchto smluv a o registru smluv, ve znění pozdějších předpisů. Smluvní strany se výslovně zavazují, že tuto smlouvu ani její případné dodatky nebudou uveřejňovat v registru smluv.

#### IX.

1. Uzavření této smlouvy schválila Rada města Úvaly **R-[doplní město Úvaly po schválení]** ze dne **[doplní město Úvaly po schválení]** a pověřila Mgr. Petra Maturu, vedoucího Odboru investic a dopravy Městského úřadu Úvaly k jejímu podpisu.
2. Smlouva se vyhotovuje v 5 stejnopisech, z nichž po 1 obdrží každá smluvní strana, 1 stejnopis je určen pro potřeby řízení před katastrálním úřadem.

V ..... dne .....

V Ústí nad Labem dne .....

.....  
povinný

.....  
povinný

.....

.....

investor

oprávněný

.....  
oprávněný

VÝKAZ DOSAVADNÍHO A NOVÉHO STAVU ÚDAJŮ KATASTRU NEMOVITOSTÍ

Dosavadní stav			Nový stav														
Označení pozemku parc. číslem	Výměra parcely		Druh pozemku	Označení pozemku parc. číslem	Výměra parcely		Druh pozemku	Typ stavby	Způsob využití	Způsob využití	Způsob určení výměr	Porovnání se stavem evidence právních vztahů					
	ha	m <sup>2</sup>			Způsob využití	ha						m <sup>2</sup>	Způsob využití	Způsob využití	Díl přechází z pozemku označeného v katastru nemovitostí	dřívější poz. evidenci	Číslo listu vlastnictví
2988/4 3017/1												2988/4 3017/1		3818 10001			

Druh věcného břemene : právo chůze, jízdy, umístění plynového vedení a omezení manipulačním pásmem vedení.

Oprávněný : dle smlouvy

Seznam souřadnic (S-JTSK)  
Číslo bodu Souřadnice pro zápis do KN

	Y	X	Kód kv.
k.ú. Úvaly u Prahy (775738)			
3	721714.84	1047021.54	3
4	721715.59	1047019.76	3
5	721712.93	1047020.86	3
6	721713.67	1047019.09	3
11	721713.16	1047020.30	3
12	721715.10	1047020.93	3

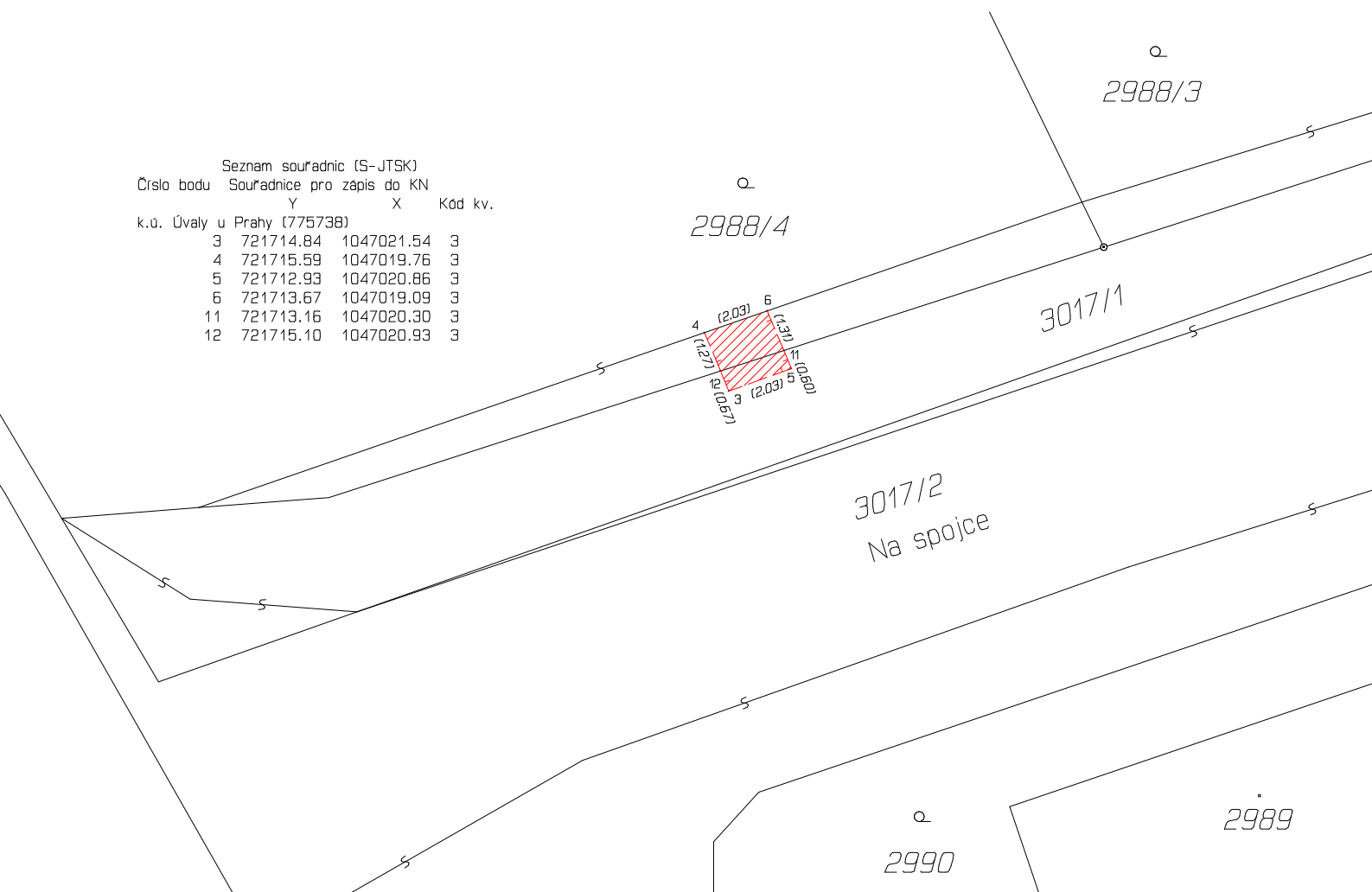

<b>GEOMETRICKÝ PLÁN pro</b> vymezení rozsahu věcného břemene k části pozemku	Geometrický plán ověřil úředně oprávněný zeměměřický inženýr:	Stejnopis ověřil úředně oprávněný zeměměřický inženýr:
	Jméno, příjmení: <b>Ing. Zdeněk Belza</b>	Jméno, příjmení:
	Číslo položky seznamu úředně oprávněných zeměměřických inženýrů: <b>868/1995</b>	Číslo položky seznamu úředně oprávněných zeměměřických inženýrů:
	Dne: <b>14. listopadu 2018</b> Číslo: <b>123/2018</b>	Dne:      Číslo:
Náležitosti a přesnosti odpovídá právním předpisům.	Tento stejnopis odpovídá geometrickému plánu v elektronické podobě uloženému v dokumentaci katastrálního úřadu.	
Vyhotovitel: <b>BELZA - GEO s.r.o.</b> Bezručova 540 250 82 Úvaly IČO : 27231429 Číslo plánu: <b>3059-1264/2018</b> Okres: <b>Praha-východ</b> Obec: <b>Úvaly</b> Kat. území: <b>Úvaly u Prahy</b> Mapový list: <b>Český Brod 8-3/32</b> Dosavadním vlastníkům pozemků byla poskytnuta možnost seznámit se v terénu s průběhem navrhovaných nových hranic, které byly označeny předepsaným způsobem: --	Katastrální úřad souhlasí s očíslováním parcel.  Ověření stejnopisu geometrického plánu v listinné podobě.	

## Město Úvaly

se sídlem Arnošta z Pardubic 95, 250 82 Úvaly

IČO: 00240931

Telefon: 281 091 111

E-mail: podatelna@mestouvaly.cz

Bankovní spojení: Komerční banka, a.s.

Číslo účtu: 19-1524201/0100

Webové stránky: www.mestouvaly.cz

Datová schránka: pa3bvse

zastoupené Mgr. Petrem Maturou, vedoucím odboru investic a dopravy

### Osoba oprávněná jednat v technických věcech při zřízení služebnosti:

Mgr. Petr Matura, vedoucí odboru investic a dopravy, tel. 734 172 580, tel. kancelář 281 091 534, email: petr.matura@mestouvaly.cz

(dále jen „**Budoucí povinná**“)

na straně jedné

a

### ČEZ Distribuce, a.s.

se sídlem Děčín, Děčín IV-Podmokly, Teplická 874/8, PSČ 405 02

zapsaná v OR vedeném rejstříkovým soudem v Ústí nad Labem, oddíl B., vložka 2145,

IČ 24729035, DIČ CZ24729035

s předmětem podnikání – distribuce elektřiny na základě licence č. 121015583

bankovní spojení: č.ú. 35-4544580267/0100, KB Praha

zastoupená **Alešem Hemerkou**, Barákova 625, 289 12 Sadská

IČ 87951410, DIČ CZ8907111081

na základě plné moci ze dne 14.10.2019 evidenční číslo PM/II-246/2019

(dále jen „**Budoucí oprávněná** nebo též **Provozovatel inženýrské sítě**“)

na straně druhé

(Budoucí oprávněná a Budoucí povinná dále společně též „**Smluvní strany**“),

uzavřeli níže uvedeného dne, měsíce a roku tuto:

## **Smlouvu o uzavření budoucí smlouvy o zřízení věcného břemene - služebnosti a smlouvu o právu provést stavbu Úvaly-přel.kNN č.k.2936/1, IZ-12-6002403**

podle ustanoveními § 1785 a násl., § 1257 a násl. zákona č. 89/2012 Sb., občanský zákoník, v platném znění (dále jen „občanský zákoník“), k provedení ustanovení § 25 odst. 4 zákona č. 458/2000 Sb., o podmínkách podnikání a o výkonu státní správy v energetických odvětvích a o změně některých zákonů (dále jen „energetický zákon“) a podle zákona č. 183/2006 Sb., o územním plánování a stavebním řádu v platném znění (dále jen „stavební zákon“) (dále jen „smlouva“).

### **Článek I.**

#### **Úvodní ustanovení**

Budoucí oprávněná je provozovatelem distribuční soustavy (dále jen „PDS“) na území vymezeném jí licenci na distribuci elektřiny, udělenou PDS Energetickým regulačním úřadem. Distribuční soustava je provozována ve veřejném zájmu. PDS má povinnost zajišťovat spolehlivé provozování, obnovu a rozvoj distribuční soustavy na licenci jí vymezeném území, přičemž při výkonu licencované činnosti, pokud jí dojde k zatížení cizí nemovitosti, je PDS povinen k této nemovitosti zřídit věcné břemeno (služebnost) podle energetického zákona, jako jeden z předpokladů pro plnění práv a povinností plynoucích PDS z energetického zákona, jakož i si zajistit právo provedení stavby dle příslušných ustanovení stavebního zákona.



## **Článek II.**

### **Prohlášení o právním a faktickém stavu**

- a) Budoucí povinná prohlašuje, že je výlučným vlastníkem pozemků:
- a) **parc. č. 2936/1**, v k.ú. Úvaly, obec Úvaly, zapsáno v katastru nemovitostí vedeném Katastrálním úřadem pro Středočeský kraj, Katastrální pracoviště Praha-východ,

(dále jen „**Dotčené nemovitosti**“ nebo též jen „**Pozemky**“)

2. Budoucí oprávněná prohlašuje, že je na Dotčených nemovitostech investorem stavby zařízení distribuční soustavy:

- a) **Na parc. č. 2936/1 – kabelové vedení NN 0,4 kV**

(dále jen „**Součást distribuční soustavy**“)

a že má v úmyslu podat u místně a věcně příslušného stavebního úřadu žádost o vydání územního souhlasu se stavbou Součásti distribuční soustavy

3. Budoucí povinná prohlašuje, že není žádným způsobem omezena v právu zřídit k Dotčeným nemovitostem věcné břemeno-služebnost podle této smlouvy, že Dotčené nemovitosti nejsou zatíženy žádným zástavním, předkupním, či jiným věcným nebo závazkovým právem, kterým by byl znemožněn účel této Smlouvy. Budoucí povinná prohlašuje, že jí nejsou známy žádné faktické nebo právní vady Dotčených nemovitostí, kterými by byl znemožněn účel této smlouvy.

## **Článek III.**

### **Předmět smlouvy o uzavření budoucí smlouvy o zřízení věcného břemene – služebnosti a vlastní budoucí smlouvy o zřízení věcného břemene - služebnosti**

1. Předmětem této smlouvy je sjednání podmínek pro uzavření vlastní budoucí smlouvy ke zřízení a vymezení věcného břemene - osobní služebnosti - zřízení umístění a provozování zařízení distribuční soustavy podle § 25 odst. 4 energetického zákona a ve smyslu obecných ustanovení o služebnosti podle § 1257 až § 1266 občanského zákoníku, nepodléhající úpravě služebnosti inženýrské sítě ve smyslu § 1267 a násl. občanského zákoníku z důvodu odlišného jejího obsahu a účelu oproti zvláštní právní úpravě stanovené energetickým zákonem (dále jen „věcné břemeno“, ve vztahu k vlastní budoucí smlouvě o zřízení věcného břemene – služebnosti dále jen „Vlastní smlouva“),
2. Smluvní strany se za účelem umístění Součásti distribuční soustavy na Dotčených nemovitostech a za účelem jejího provozování dohodly na zřízení věcného břemene, jehož obsahem je právo Budoucí oprávněné na Dotčených nemovitostech umístit, zřídit, provozovat, opravovat, činit údržbu, úpravu obnovu a výměnu Součásti distribuční soustavy.
3. Budoucí oprávněná se zavazuje po dokončení stavby Součásti distribuční soustavy provést zaměření její přesné polohy a vyhotovit technický podklad (geometrický plán pro vyznačení rozsahu věcného břemene), vyhotovit Vlastní smlouvu a zaslat Budoucí povinné písemnou výzvu k uzavření Vlastní smlouvy, jejíž přílohou bude vyhotovený geometrický plán pro vyznačení rozsahu věcného břemene na Dotčených nemovitostech, dojde-li věcným břemenem k dotčení Pozemku, popř. situační snímek umístění Součásti distribuční soustavy, dojde-li věcným břemenem k dotčení budovy. Geometrický plán pro vyznačení služebnosti zřizované podle této smlouvy, předá bezplatně Budoucí Oprávněná v digitální podobě Budoucí Povinné (městu Úvaly) ve standardizovaném i elektronickém formátu k záznamu do technické mapy města. Náklady spojené s vyhotovením Vlastní smlouvy, geometrického plánu a podáním návrhu na vklad do katastru nemovitostí, vč. správního poplatku za vklad práva odpovídajícího věcnému břemeni do katastru nemovitostí se zavazuje uhradit Budoucí oprávněná.
4. Předpokládaný rozsah omezení Dotčených nemovitostí věcným břemenem činí **3bm** a nepřesáhne rozsah vyznačený v situačním snímku tvořícím přílohu č. 1 této smlouvy, popř. ve zvlášť vyhotovených situačních snímcích tvořících přílohy č. 1 a 2 této smlouvy, v případě, že jejím obsahem dojde k dotčení věcným břemenem Pozemků a současně též Budovy, kdy rozsah dotčení budovy věcným břemenem bude obsahem přílohy č. 2.
5. Budoucí oprávněná vyzve ve lhůtě do 6 kalendářních měsíců ode dne právní moci kolaudačního rozhodnutí/vydání kolaudačního souhlasu, jímž se povoluje užívání stavby Součásti distribuční soustavy, nejpozději však do 5 let od uzavření této smlouvy o smlouvě budoucí, Budoucí povinnou

k uzavření Vlastní smlouvy za podmínek sjednaných touto smlouvou o smlouvě budoucí o zřízení věcného břemene – služebnosti (dále jen Smlouva o smlouvě budoucí). Spolu s výzvou předloží Budoucí oprávněná Budoucí povinné, návrh Vlastní smlouvy. Budoucí povinná se zavazuje Vlastní smlouvu uzavřít nejpozději do 90 dnů ode dne doručení výzvy a návrhu dle tohoto ustanovení.

6. Do doby uzavření Vlastní smlouvy jsou Smluvní strany vázány obsahem této Smlouvy o smlouvě budoucí a zavazují se, že neučiní žádné právní ani jiné kroky, které by vedly ke zmaření jejího účelu.
7. Smluvní strany se dohodly, že práva odpovídající věcnému břemeni, k jejichž vzniku dojde až zřízením věcného břemene na základě Vlastní smlouvy, budou **zřízena úplatně**. Smluvní strany se dohodly, že nad rámec níže popsané náhrady nemá Budoucí povinná za zřizované věcné břemeno nárok na žádné další úhrady (např. nájemné).
8. Výše jednorázové náhrady vyplacená straně povinné za zřízení výše popsaných práv odpovídajících věcnému břemeni bude činit **1 000 Kč /slovy: jedentisíc korun českých/**, (dále také jen „náhrada“) a k poskytnutí náhrady dojde za podmínek sjednaných Vlastní smlouvou.
9. Budoucí povinný je plátcem daně z přidané hodnoty.
10. Náklady spojené s vyhotovením vlastní smlouvy, geometrického plánu a podáním návrhu na vklad do katastru nemovitostí, vč. správního poplatku za vklad práva odpovídajícího věcnému břemeni do katastru nemovitostí se zavazuje uhradit budoucí oprávněný.

#### **Článek IV.**

##### **Smlouva o právu provést stavbu**

1. Budoucí povinná v souvislosti s přípravou a realizací výstavby Součásti distribuční soustavy a pro účely územního a stavebního řízení před příslušným stavebním úřadem zřizuje ve prospěch Budoucí oprávněné jako stavebníka v rozsahu, v němž stavba Součásti distribuční soustavy zasáhne Dotčené nemovitosti, podle Smlouvy o smlouvě budoucí, právo provést stavbu Součásti distribuční soustavy na Dotčených nemovitostech a to na základě příslušných ustanovení stavebního zákona.
2. Rozsah předpokládaného maximálního dotčení Dotčených nemovitostí stavbou Součásti distribuční soustavy je ve vztahu k Pozemkům totožný a je konkrétně vyznačen v situačním snímku v příloze č. 1 výše uvedené Smlouvy o smlouvě budoucí.
3. Budoucí oprávněná touto smlouvou o právu provést stavbu od Budoucí povinné ve sjednaném rozsahu právo provést stavbu podle příslušných ustanovení stavebního zákona přijímá.
4. Účastníci této smlouvy o právu provést stavbu se dohodli, že Budoucí oprávněná je oprávněna provádět na Dotčených nemovitostech výstavbu Součásti distribuční soustavy prostřednictvím třetích osob. V souvislosti s výstavbou Součásti distribuční soustavy se Budoucí povinná dále zavazuje umožnit v nezbytném rozsahu Budoucí oprávněné, případně jí určeným třetím osobám, přístup a příjezd na Dotčené nemovitosti, tj. na Pozemky.
5. Budoucí oprávněná se tímto zavazuje v průběhu výstavby Součásti distribuční soustavy nezasahovat nad nezbytnou míru do vlastnických práv Budoucí povinné k Dotčeným nemovitostem. Po skončení prací je Budoucí oprávněná povinna uvést stavbou nedotčenou část Dotčených nemovitostí Součástí distribuční soustavy do předchozího stavu, a není-li to možné s ohledem na povahu provedených prací, do stavu odpovídajícího předchozímu účelu nebo užívání Dotčených nemovitostí a bezprostředně oznámit tuto skutečnost Budoucí povinné.
6. Záruční doba na všechny stavby či jakéhokoli uvedení místa do původního stavu, kde byla provedena služebnost, činí 60 měsíců. Po dobu záruky odpovídá zhotovitel za to, že provedené stavební práce a dodávky budou bez vad a budou mít vlastnosti předpokládané touto smlouvou, obecně závaznými právními předpisy, dokumentací k provádění stavby a Zásad a technické podmínky pro zásahy do povrchů komunikací a provádění výkopů a zásypů rýh města Úvaly (čl. VI odst. 3).
7. Budoucí povinná se zároveň zavazuje poskytnout v rámci příslušného řízení o vydání územního souhlasu týkajícího se výstavby Součásti distribuční soustavy veškerou nezbytně potřebnou součinnost.
8. Smluvní strany berou na vědomí, že stejnopis této smlouvy o právu provést stavbu (vč. Smlouvy o smlouvě budoucí, která je na téže listině) bude použit pro účely vydání potřebného povolení dle stavebně právních předpisů k účelu sjednanému smlouvou o právu zřídit stavbu jako doklad o právu založeném smlouvou provést na Dotčených nemovitostech podle čl. II. stavbu v souladu se stavebním zákonem.

9. Smluvní strany výslovně uvádějí, že se nejedná o právo stavby ve smyslu § 1240 občanského zákoníku.
10. Smluvní strany sjednávají, že Budoucí povinná (její pověřený zaměstnanec nebo jiná jí pověřená osoba) má právo provádět technickou kontrolu stavby, upozorňovat na nedostatky, udělovat Stavebníkovi a jeho podavatelům (subdodavatelům) pokyny ve vztahu k technologickému postupu provádění stavby v celém rozsahu jako je obvyklé u technického dozoru investora a provádět zápisy do stavebního deníku, v případě, že stavba inženýrské sítě zasahuje jakékoli stavby Budoucí povinné, zejména stavby pozemních komunikací, stavby inženýrských a jiných sítí včetně přípojek a souvisejících zařízení, stavby budov, vodní díla (stavby), jakékoli stavby uspořádání veřejného prostranství, městské zeleně i když samy o sobě nejsou stavbou podle zákona, apod., pokud jsou v majetku nebo správě Budoucí oprávněné. V takovém případě strany sjednávají podmínky uvedené v odstavcích 11 až 15.
11. Smluvní strany sjednávají, že Budoucí povinná může kdykoli, zpravidla s ohledem na charakter stavby, vyžádat pravidelné týdenní kontroly provádění díla (průběžná kontrola), když ta bude probíhat po celou dobu provádění díla; termíny a plán průběžné kontroly díla bude sjednán mezi Budoucí povinnou a Budoucí oprávněnou při předání místa stavby/opravy inženýrské sítě (staveniště). Zhotovitel Budoucí oprávněné je povinen vyzvat objednatele písemně v dostatečném předstihu ke kontrole výsledku prací podléhajícího zakrytí, zabudování, nebo který se stane nepřístupný a určený zástupce Budoucí povinného je povinen se ke kontrole dostavit. Nedostaví-li se zástupce budoucí povinné bez oznámení v uvedeném termínu i přes to, že mu výzva byla prokazatelně doručena, může Budoucí Oprávněný v práci pokračovat. Bude-li pak Budoucí povinná požadovat odkrytí těchto výsledků prací za účelem dodatečné kontroly, je Budoucí oprávněný povinen jí v dohodnutém termínu vyhovět; nedohodnou-li se na termínu, pak je povinen vyhovět na vyzvání Budoucí povinné. Náklady takto vzniklé ponese Budoucí povinná, jen pokud se ukáže, že práce byly provedeny řádně, jinak nese náklady na dodatečnou kontrolu Budoucí oprávněný. Pokud Budoucí oprávněný nevyzve budoucí povinnou ke kontrole výsledku těchto prací, je povinen na písemnou žádost Budoucí povinného odkrýt a po kontrole znovu zakrýt na své náklady, a to i v případě, že se ukáže, že příslušné práce byly provedeny řádně.
12. Dílo podle smlouvy o právu stavby je provedeno, je-li dokončeno a předáno. Dokončení díla, vedle předvedení způsobilosti díla sloužit svému účelu, Budoucí oprávněný také prokáže předložením dokladové části díla, která musí obsahovat zejména stavební deník, revizní zprávy a protokoly o provedených zkouškách, prohlášení o shodě, atesty a certifikáty k použitým materiálům, záruční listy, doklady o likvidaci odpadů a projektovou dokumentaci skutečného provedení díla další nutné dokumenty či doklady předkládané ke kolaudaci díla včetně předání kolaudace s nabytím právní moci.
13. Budoucí oprávněný je povinen na své náklady odstranit během záruční doby zjištěné reklamované vady v dohodnutém termínu, pokud tyto vznikly z důvodů, za které je zhotovitel dle této smlouvy zodpovědný. Budoucí oprávněný je povinen nastoupit k odstranění reklamačních vad ve lhůtě nejpozději do 10 dnů od doručení písemné výzvy Budoucí povinnou zhotoviteli (např. dopisem, faxem, elektronickou poštou nebo datovou schránkou), pokud nebude, s ohledem na charakter vady, s objednatelem dohodnuta lhůta delší. Termín pro odstranění reklamačních vad je 30 dnů od doručení takové písemné výzvy Budoucí povinné Budoucímu oprávněnému, pokud nebude, s ohledem na charakter vady, s objednatelem dohodnuta lhůta delší. Pokud bude reklamovaná vada v režimu „havárie“ (zde zejména prasklé vodovodní potrubí, propadlá komunikace apod., které ohrožují uživatele díla), pak se v takovém případě zavazuje Budoucí oprávněný nastoupit k jejímu odstranění nejpozději do 24 hodin od jejího oznámení Budoucí povinné. Pokud se smluvní strany domluví jinak, bude o tom sepsán a oboustranně podepsán písemný záznam.
14. Termín pro odstranění vad a nedodělků uvedených v předávacím protokolu je 5 dnů ode dne podpisu předávacího protokolu, není-li v předávacím protokolu stanoven jiný termín. Po odstranění vad a nedodělků je Budoucí oprávněný povinen místo plnění vyklidit a uvést do řádného stavu nejpozději do pěti pracovních dnů.
15. V případě, že Budoucí oprávněný řádně reklamaci nevyřídí a/nebo v přiměřené době neodstraní vadu či vady provedených prací či dodaného zboží, na něž záruka dopadá, je Budoucí povinný oprávněný nechat tyto vady odstranit třetí osobou a přeúčtovat prokazatelně vynaložené náklady Budoucímu oprávněnému, který se tímto zavazuje je uhradit objednateli do 15 dnů ode dne písemné výzvy.
16. Tato Smlouva o právu provést stavbu je vyjádřením souhlasu vlastníka ve smyslu § 184a zákona 183/2006 Sb., stavební zákon, v platném znění od 1. 1. 2018 a Budoucí povinná výslovně tento souhlas uděluje.

## **Článek V. Ostatní ujednání**

1. Budoucí povinná se pro případ převodu vlastnického práva k Dotčeným nemovitostem smluvně zavazuje převést na nabyvatele Dotčených nemovitostí zároveň práva a povinnosti vyplývající ze Smlouvy o smlouvě budoucí a smlouvy o právu provést stavbu a Budoucí oprávněná se zavazuje k tomuto převodu práv a povinností z této smlouvy poskytnout veškerou nezbytnou součinnost. Budoucí povinná si je vědoma, že porušením závazku převést práva a povinnosti plynoucí z výše uvedených smluv na nabyvatele Dotčených nemovitostí, zakládá Budoucí oprávněné právo na náhradu škody, pokud tato škoda vznikne v příčinné souvislosti s uvedeným porušením této smlouvy.
2. Práva a povinnosti vyplývající ze Smlouvy o smlouvě budoucí a smlouvy o právu provést stavbu přecházejí na právní nástupce Smluvních stran, které se zavazují své právní nástupce s jejím obsahem seznámit.
3. Náklady spojené s vyhotovením Vlastní smlouvy, geometrického plánu a podáním návrhu na vklad do katastru nemovitostí, vč. správního poplatku za vklad práva odpovídajícího věcnému břemeni do katastru nemovitostí se zavazuje uhradit Budoucí oprávněná.

## **Článek VI. Další ujednání**

1. Smlouva o smlouvě budoucí, jakož i smlouva o právu provést stavbu zaniká v případě nemožnosti plnění ve smyslu ustanovení § 2006 a násl. občanského zákoníku z důvodu vzniku neodstranitelné překážky, nevyvolané Budoucí povinnou, pro kterou nebude moci Budoucí oprávněná Součást distribuční soustavy zřídit. V případě zániku uvedených smluv z důvodu, dle předchozí věty se Budoucí oprávněná zavazuje tento zánik Budoucí povinné bezodkladně poté, co se o něm dozví, oznámit.
2. Nemovitostí se pro účely této smlouvy v souladu se sazebníkem jednorázových náhrad za umístění inženýrských sítí a jiných podzemních vedení všeho druhu a zřízení věcného břemene v pozemcích místních komunikací ve vlastnictví města Úvaly pro katastrální území Úvaly u Prahy rozumí pozemky a jeho povrchy jsou-li součástí pozemků, jakož i samostatné stavby (například stavby těles pozemcích komunikací – silnic, chodníků apod.).
3. Při zásahu do povrchů komunikací a provádění výkopů a rýh, je ten, kdo zřizuje služebnost (věcné břemeno) na nemovitosti města Úvaly jako oprávněný povinen održovat Zásady a technické podmínky pro zásahy do povrchů komunikací a provádění výkopů a zásypů rýh, schválených radou města Úvaly, v platném znění ke dni zahájení prací (dále jen „technické zásady“); technické zásady jsou dostupné na webu mestouvaly.cz nebo jsou dostupné k nahlédnutí na Městském úřadu Úvaly.
4. Smluvní strany sjednávají, že se pro vlastní zřízení služebnosti – věcného břemene inženýrské sítě užije vzor smlouvy schválený oběma smluvními stranami v okamžiku jejího uzavření, pokud se strany nedohodnou jinak.

## **Článek VII. Závěrečná ustanovení**

1. Práva a povinnosti z této smlouvy vyplývající a ve smlouvě neupravené se řídí příslušnými ustanoveními občanského zákoníku, energetického zákona, zákona 183/2006 Sb., stavební zákon, ve znění pozdějších předpisů, a s obsahem smlouvy souvisejících dalších předpisů. Kde je ve smlouvě uveden termín »služebnost« nebo »věcné břemeno« je tím myšlena v obou případech totožná služebnost vymezená v této smlouvě.
2. Pokud jakýkoliv závazek vyplývající z této smlouvy avšak netvořící její podstatnou náležitost je nebo se stane neplatným nebo nevymahatelným jako celek nebo jeho část, je plně oddělitelným od ostatních ustanovení této smlouvy a taková neplatnost nebo nevymahatelnost nebude mít žádný vliv na platnost a vymahatelnost jakýchkoliv ostatních závazků z této smlouvy. Strany se zavazují v rámci této smlouvy nahradit formou dodatku k této smlouvě tento neplatný nebo nevymahatelný oddělený závazek takovým novým platným a vymahatelným závazkem, jehož předmět bude v nejvyšší možné míře odpovídat předmětu původního odděleného závazku. Pokud však jakýkoliv závazek vyplývající z této smlouvy a tvořící její podstatnou náležitost je nebo kdykoliv se stane neplatným nebo nevymahatelným jako celek nebo jeho část, strany nahradí neplatný nebo nevymahatelný závazek v rámci nové smlouvy takovým novým platným a vymahatelným

závazkem, jehož předmět bude v nejvyšší možné míře odpovídat předmětu původního závazku obsaženém v této smlouvě. Totéž platí i pro případ smluvní mezery.

3. Smluvní strany prohlašují, že skutečnosti uvedené v této Smlouvě nepovažují za obchodní tajemství ve smyslu § 504 občanského zákoníku, ve znění pozdějších předpisů tímto výslovně souhlasí se zveřejněním veškerých náležitostí a podmínek této smlouvy a/nebo souvisejících dokumentů a informací, včetně zveřejnění této smlouvy jako celku, v rámci informací zpřístupňovaných veřejnosti bez stanovení jakýchkoli dalších podmínek, a to i prostřednictvím dálkového přístupu, zejména na webových stránkách města.
4. Smluvní strany souhlasí s tím, že text smlouvy je veřejně přístupnou listinou ve smyslu zákona č. 106/1999 Sb., o svobodném přístupu k informacím, ve znění pozdějších předpisů, a že město jako povinný subjekt má povinnost na žádost poskytnout informace o tomto smluvním vztahu včetně poskytnutí kopie smlouvy. Při poskytnutí informace bude postupováno v souladu se zákonem č. 101/2000 Sb., o ochraně osobních údajů, ve znění pozdějších předpisů.
5. Smluvní strany výslovně prohlašují, že souhlasí s odesíláním a přijímáním finančních transakcí vyplývajících z této smlouvy z transparentního účtu města a jsou seznámeni, že bankovní ústav může na takovém účtu zveřejnit. Na transparentních účtech jsou zveřejněny nejméně tyto informace: - zaúčtovaná částka a měna, datum připsání platby na účet, - popis platby, - název a číslo účtu plátce, - zpráva pro příjemce, - variabilní, - konstantní, - specifický symbol, a i další text byl-li plátcem uveden jakož i text uvedený smluvní stranou k identifikaci platby směrem k veřejnosti.
6. Práva a povinnosti vyplývající ze smlouvy přechází i na právní nástupce smluvních stran o čemž jsou smluvní strany povinny právního nástupce informovat; za informaci pro právního nástupce se považuje i zveřejnění smlouvy na webových stránkách smluvní strany nebo podle zákona (např. zveřejnění smlouvy v registru smluv) anebo založením smlouvy do Katastru nemovitostí.
7. Práva a povinnosti vyplývající ze Smlouvy o smlouvě budoucí a smlouvy o právu provést stavbu přecházejí na právního nástupce Smluvních stran, které se zavazují své právního nástupce s jejím obsahem seznámit.
8. Tuto Smlouvu je možné měnit pouze písemnou dohodou smluvních stran ve formě vzestupně číslovaných dodatků této Smlouvy, podepsaných oprávněnými zástupci smluvních stran. Žádné úkony či jednání ze strany jedné smluvní strany nelze považovat za příslib uzavření smlouvy nebo dodatku k této smlouvě. V souladu s ustanovením § 1740 odstavce 3 občanského zákoníku smluvní strany nepřipouští přijetí návrhu na uzavření smlouvy s dodatkem nebo odchylkou, čímž druhá smluvní strana podpisem smlouvy souhlasí. Smluvní strany se dále dohodly, že možnost zhojení nedostatku písemné formy právního jednání se vylučuje, a že neplatnost právního jednání, pro nějž si smluvní strany sjednaly písemnou formu, lze namítnout kdykoliv, tedy že mezi smluvními stranami neplatí ustanovení § 582 odstavce 1 první věta a odstavce 2 občanského zákoníku, tedy Smluvní strany vylučují, že se při právním styku mezi Smluvními stranami přihlíží k obchodním zvyklostem, které tak nemají přednost před ustanoveními zákona dle ustanovení § 558 odstavce 2 občanského zákoníku. Současně je zde platná podmínka, že smlouvu a dodatky smlouvy musí odsouhlasit orgán města, který schválil tuto smlouvu, jinak je takové ujednání (smlouva či dodatek) podle zákona o obcích absolutně neplatné.
9. Strany výslovně potvrzují, že nejsou slabší stranou ve smyslu § 433 a § 1798 a.n. občanského zákoníku, základní podmínky této smlouvy jsou výsledkem jednání stran a každá ze stran měla příležitost ovlivnit obsah této smlouvy.
10. Tato smlouva obsahuje úplné ujednání o předmětu smlouvy a všech náležitostech, které strany měly a chtěly ve smlouvě ujednat, a které považují za důležité pro závaznost této smlouvy. Žádný projev stran učiněný při jednání o této smlouvě ani projev učiněný po uzavření této smlouvy nesmí být vykládán v rozporu s výslovnými ustanoveními této smlouvy a nezakládá žádný závazek žádné ze stran.
11. Uzavření této smlouvy schválila rada města Úvaly usnesením č. R-..... na svém zasedání konaném dne ....., a pověřila jejím podpisem vedoucího odboru investic a majetku městského úřadu Úvaly Mgr. Petra Maturu; tato smlouva nabývá platnosti a účinnosti okamžikem jejího podpisu poslední smluvní stranou a se souhlasem rady města.
12. Podle ust. § 3 odst. 2 písm. l) zákona 340/2015 Sb. o registru smluv, Budoucí povinná (město Úvaly) má výjimku z povinnosti uveřejňování smluv v registru smluv; smluvní strany sjednaly, že pokud Budoucí oprávněná spadá do výčtu orgánů a organizací, jejichž smlouvy se zveřejňují, tak má tato smluvní strana povinnost smlouvu v registru smluv zveřejnit ve lhůtách stanovených zákonem, pod sankcí všech právních důsledků plynoucí ze zákona.
13. Oprávněná prohlašuje, že podle § 3 odst. 2 písm. h) zákona č. 340/2015 Sb., je vyloučena

z působnosti zákona a smlouvy uzavírané s ČEZ Distribuce a.s. se proto v registru smluv nezveřejňují.

14. Smlouva je vyhotovena v 5 stejnopisech s platností originálu, z nichž jeden stejnopis obdrží Budoucí oprávněná a tři stejnopisy obdrží Budoucí povinná a jeden stejnopis bude přílohou ke stavebnímu řízení před stavebním úřadem.
15. Nedílnou a neoddělitelnou součástí této Smlouvy jsou její přílohy:  
Příloha č. 1 - *Situační snímek se zákresem předpokládaného rozsahu věcného břemene na Pozemku.*  
Příloha č. 2 - *Plná moc a pověření (zmocňující zástupce Budoucí oprávněné k podpisu této smlouvy).*
16. Smluvní strany po přečtení této smlouvy prohlašují, že souhlasí s jejím obsahem, což stvrzují svými podpisy.

V Úvalech dne [datum]

V Sadské, dne 3.5.2021

---

**Mgr.Petr Matura**

vedoucí odboru investic a dopravy

---

**Aleš Hemerka**

v plné moci PM/II-246/2019  
za společnost ČEZ Distribuce, a. s.





# Úvaly

## LEGENDA:

- PŘELOŽENÉ KABELOVÉ VEDENÍ NN 0,4 kV (ČEZ Distribuce, a.s.)
- STÁVAJÍCÍ KABELOVÉ VEDENÍ NN 0,4 kV (ČEZ Distribuce, a.s.)
- PŘÍPOJKOVÁ / ROZPOJOVACÍ SKŘÍŇ
- HRANICE PARCEL (MAPA KN)
- ZAMĚŘENÉ STÁV. ROZHR. PLOCH / VJEZD
- BUDOUCÍ PLÁNOVANÉ ROZHR. PLOCH
- STÁV. VODOVOD / KANALIZACE (Technické služby města Úvaly, p.o.)
- STÁV. STL PLYNOVOD (GasNet Služby, s.r.o.)
- STÁV. SDĚLOVACÍ VEDENÍ (CETIN, a.s.)
- STÁV. KABELOVÉ VEDENÍ VO (Technické služby města Úvaly, p.o.)
- STÁV. SDĚLOVACÍ VEDENÍ (ČD Telematika, a.s.)

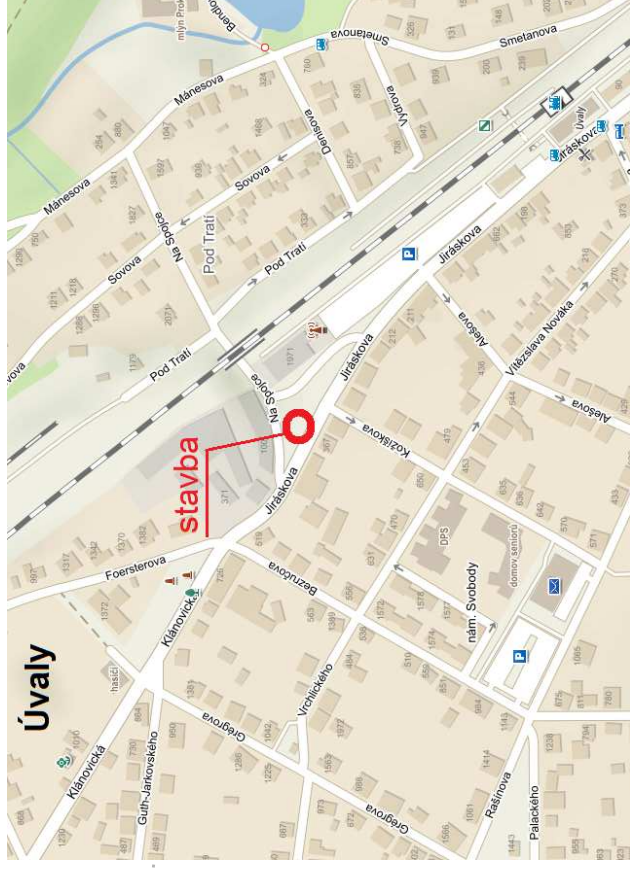
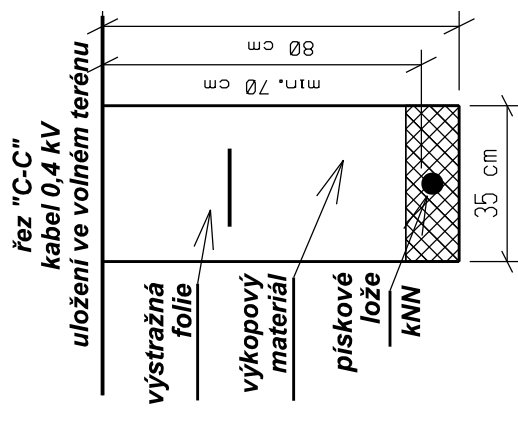

kabelové vedení NN 0,4 kV  
 Napěťová soustava: síť TN-C, 230/400 V, 50 Hz  
 Ochrana před nebezpečným dotykem dle ČSN 33 2000-4-41 ed.3  
 - automatickým odpojením od zdroje  
 Pro středí dle ČSN 33 2000-3 v návaznosti na PNE 33 0000-2 ed.5  
 INVESTOR PŘED ZAHAJENÍM VÝKOPOVÝCH PRACÍ ZAJISTIŤ POVOLENÍ PRACÍ V OCHRANNÝCH PÁSMECH DOTČENÝCH ZAŘÍZENÍ.  
 PŘED VÝSTAVBOU NUTNO VYTÝČIT SPRÁVNÉ HRANICE JEDNOTLIVÝCH POZEMKŮ.

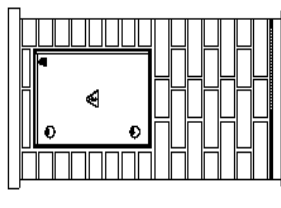

HEMERKA ELEKTRO ALEŠ HEMERKA Barákova 625, 289 12 Sadská email: ales.hemerka@seznam.cz		IČ: 87951410, DIČ: CZ8907111081 mob.: 728 437 720	
Obec: Úvaly	Kat. území: Úvaly	zodp. projektant: Aleš Hemerka	
Stavba: Úvaly		Datum: 04/2021	
Kraj: Středočeský		Číslo stavby: IZ-12-6002403	
Investor: ČEZ Distribuce, a.s., se sídlem Teplická 874/8, Děčín 4		Stupeň: PS	Měřítko: 1:200
		Archivní číslo: 2048/C1	

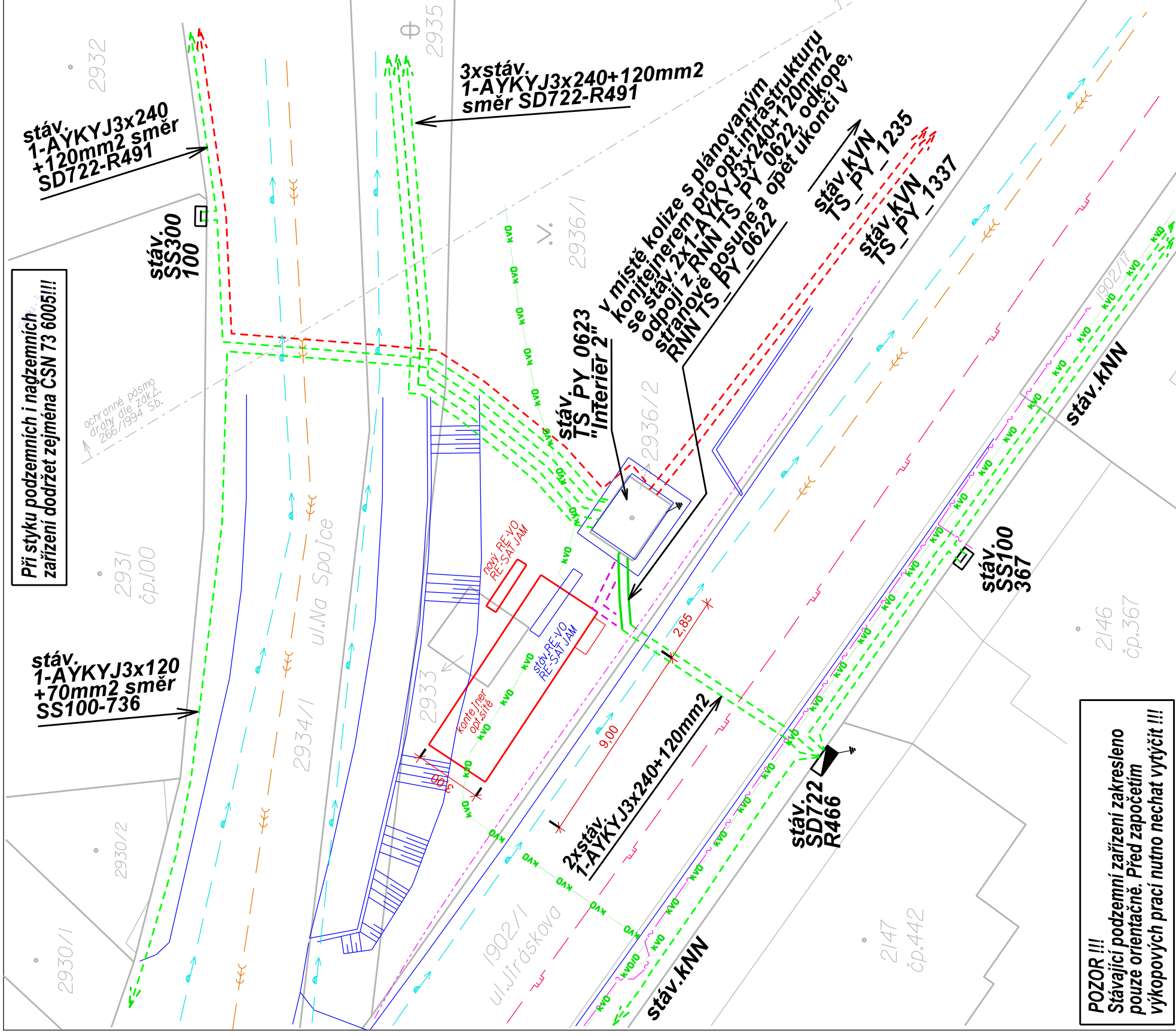

Při styku podzemních i nadzemních zařízení dodržet zejména CSN 73 6005!!!

**POZOR !!!**  
 Stavající podzemní zařízení zakresleno pouze orientačně. Před započítím výkopových prací nutno nechat vytyčit !!!

---

## SMLOUVA O DÍLO

č. Smlouvy u objednatele: .....

č. Smlouvy u zhotovitele: 09/P/2021

---

uzavřena níže uvedeného dne, měsíce a roku dle ust. § 2586 a násl. zákona č. 89/2012 Sb., občanský zákoník, platném znění (dále jen „*občanský zákoník*“) mezi:

### 1. OBJEDNATELEM:

#### **MĚSTO ÚVALY**

se sídlem: Arnošta z Pardubic 95, 250 82 Úvaly

IČO: 00240931

bankovní spojení: Komerční banka, č.ú. 19-1524201/0100

zástupce ve věcech smluvních: Mgr. Petr Borecký, starosta města

zástupce ve věcech technických: Mgr. Petr Matura, vedoucí odboru investic a dopravy

*dále také jen jako „objednatel“ na straně jedné*

a

### 2. ZHOTOVITELEM:

#### **Sates Čechy s.r.o.**

Se sídlem Radkovská 252, 588 56 Telč

IČO: 25172654

DIČ: CZ25172654

zapsaná v obchodním rejstříku vedeném Krajským soudem v Brně oddíl C vložka 43099, jejíž jménem jedná Ing. Ivo Šimek, jednatel

bankovní spojení: Česká spořitelna a.s., č.ú.: 2161182/0800

zástupce ve věcech smluvních: Ing. Ivo Šimek, jednatel

zástupce ve věcech technických: Ing. Martin Lácha, ředitel střediska Praha

tel.: +420 602 175 887, lacha@satescechy.cz

*dále také jen jako „zhotovitel“ na straně druhé*

*(objednatel a zhotovitel jsou společně dále označeni také jen jako „smluvní strany“ nebo „účastníci“)*

VZHLEDEM K TOMU, ŽE:

- (A) zhotovitel je držitelem příslušných veřejnoprávních oprávnění potřebných k provedení předmětu smlouvy (specifikovaného touto smlouvou jako „dílo“) a má řádné vybavení, zkušenosti a schopnosti, aby řádně a včas realizoval předmět smlouvy;
- (B) zhotovitel prohlašuje, že je plně způsobilý a schopný dílo dle této smlouvy provést v souladu s touto smlouvou za sjednanou cenu a současně splnit veškeré ostatní povinnosti stanovené touto smlouvou, a že si je vědom skutečnosti, že objednatel má značný zájem na provedení díla, které je předmětem této smlouvy, v čase, způsobem a kvalitě dle této smlouvy;

uzavírají objednatel a zhotovitel společně tuto

## **S M L O U V U O D Í L O :**

### **I. Předmět smlouvy**

- 1.1. Zhotovitel se touto smlouvou zavazuje provést pro objednatele s odbornou péčí, řádně a včas, na svůj náklad a na své nebezpečí dílo podrobně specifikované v článku II. této smlouvy, a to v rámci realizace díla s názvem "Vydláždění dvora městského úřadu Úvaly objektu čp. 95, Arnošta z Pardubic", a objednatel se zavazuje provedené dílo za podmínek v této smlouvě sjednaných od zhotovitele převzít a zaplatit zhotoviteli sjednanou cenu.
- 1.2. Zhotovitel splní závazek založený touto smlouvou tím, že řádně a včas, v požadovaném rozsahu, způsobem, kvalitě a termínech provede předmět díla dle této smlouvy, včetně všech souvisejících činností, prací a dodávek, a splní veškeré ostatní povinnosti vyplývající z této smlouvy a z právních předpisů.
- 1.3. V případě rozporu mezi jakoukoliv informací, údajem stanoveným ve výše uvedených dokumentech nebo instrukcích, má objednatel právo písemně zhotoviteli určit, která z těchto informací, dokumentů či instrukcí je rozhodující. Zhotovitel se zavazuje takovým určením objednatele řídit.
- 1.4. Zhotovitel provede dílo s potřebnou péčí v ujednaném čase a obstará na své náklady vše, co je k provedení díla potřeba. Zhotovitel se zavazuje dílo provést v souladu s touto smlouvou, s jehož zněním se zhotovitel pečlivě seznámil, obecně závaznými právními předpisy, závaznými technickými normami ČSN, ČSN EN platnými nebo doporučenými v ČR v době realizace díla a kvalitativními stavebními normami a normami BOZP, platnými standardy komory architektů a autorizovaných inženýrů vztahující se k projektové dokumentaci v obvyklé nebo vyšší kvalitě a obvyklém nebo lepším provedení, a to na základě vzájemně odsouhlaseného rozpočtu za cenu díla.
- 1.5. Zhotovitel se zavazuje provést dílo za dodržení veškerých platných právních a technických předpisů v obvyklé nebo vyšší kvalitě a obvyklém nebo lepším provedení při dodržení všech platných technických norem, v kvalitě stanovené technickými specifikacemi a uživatelskými standardy, které jsou součástí díla a které se na dílo vztahují. Zhotovitel je povinen u výrobků a použitých materiálů určených objednatelem předložit k odsouhlasení vzorky materiálů a barvy materiálů a výrobků.
- 1.6. Zhotovitel se zavazuje, že všechny povrchy, konstrukce a plochy apod. poškozené v důsledku provádění díla budou před předáním předmětu díla objednateli uvedeny zhotovitelem na jeho náklady do původního stavu, v případě zničení budou zhotovitelem na jeho náklady nahrazeny novými.

### **II. Specifikace díla**

- 2.1. Dílo dle této smlouvy spočívá v realizaci stavebních prací ve věci vydláždění dvora městského úřadu Úvaly objektu čp. 95, Arnošta z Pardubic, parc. č. 170 v k. ú. Úvaly u Prahy včetně průjezdu.

Součástí díla dle této smlouvy jsou následující dodávky, práce, úkony, služby a činnosti zhotovitele:

- 2.1.1. Kompletní a komplexní realizace stavebních prací, činností a dodávek spočívajících ve vydláždění dvora a průjezdu objektu čp. 95, a to v rozsahu a způsobem stanovým nabídkou zhotovitele;
- 2.1.2. Kompletní a komplexní provedení díla, kterým se rozumí úplné, funkční a bezvadné provedení všech stavebních a montážních prací, konstrukcí, dodávek materiálů, včetně všech činností spojených s plněním předmětu smlouvy a nezbytných pro uvedení předmětu díla do užívání, a které zahrnuje zejména následující práce, činnosti a dodávky zhotovitele:
  - a) zajištění a provedení všech opatření organizačního a stavebně technologického charakteru k řádnému provedení díla;
  - b) zajištění zařízení staveniště, a to podle potřeby k řádnému provedení díla včetně jeho údržby, odstranění a likvidace; a
  - c) zajištění fotodokumentace stavby a okolí před zahájením prací a v průběhu provádění stavebních prací a po dokončení díla - v tištěné podobě (rozměr fotografií 9x13 cm) a 1 x na CD ROM; a
  - d) vyklizení staveniště a provedení závěrečného úklidu místa provedení díla vč. úklidu stavby (viz. článek IV. a IX. této smlouvy) dle této smlouvy; uvedení pozemků a komunikací případně dotčených pracemi na díle do původního stavu, nebo do stavu dle podmínek souhlasů s provedením stavby,
  - e) provedení opatření při realizaci díla vyplývajících z umístění a návaznosti díla a zohledňující tyto skutečnosti:
    - (i) komunikace a plochy v okolí místa provádění díla lze využít jako skládky materiálu výhradně po předchozí písemné dohodě s objednatelem nebo příslušným vlastníkem; a
    - (ii) prostor místa plnění díla (viz. článek IV. odst. 4.1. této smlouvy) nelze bez dalšího opatření a předchozího písemného souhlasu objednatele využít k umístění sociálního a hygienického zařízení zhotovitele; a
    - (iii) zhotovitel provede i jiná opatření související s provedením díla.
  - f) dodání dokumentace skutečného provedení díla a geometrického plánu a geodetického zaměření skutečného provedení díla, které bude provedeno a ověřeno oprávněným zeměměřickým inženýrem podle zák. 200/1994 Sb., ve znění pozdějších předpisů a bude předáno objednateli ve čtyřech [4] listinných (grafických) vyhotoveních a jednom [1] vyhotovení v digitální podobě (ve formátu \*.dwg a \*.pdf). zajištění uložení stavební suti a veškerých odpadů vzniklých při provádění díla, a jejich ekologická likvidace a doložení dokladů o této likvidaci, včetně úhrady poplatků za toto uložení, likvidaci a dopravu v souladu s ustanoveními zákona č. 185/2001 Sb., o odpadech, ve znění pozdějších předpisů; zmíněné poplatky hradí na své náklady zhotovitel,
  - g) veškeré práce a dodávky související s bezpečnostními opatřeními na ochranu života a zdraví osob a majetku, řádné označení všech nebezpečných míst;
  - h) projednání a zajištění případného zvláštního užívání komunikací a veřejných ploch včetně úhrady vyměřených poplatků a nájemného; zmíněné poplatky a nájemné hradí na své náklady zhotovitel;
  - i) zajištění případného dopravního značení k dopravním omezením, jejich údržba a přemísťování a následné odstranění;
  - j) zajištění atestů a dokladů o požadovaných vlastnostech výrobků (i dle zákona č. 22/1997 Sb., o technických požadavcích na výrobky, v platném znění – např. prohlášení o shodě).



- k) zajištění všech geodetických prací souvisejících s předmětem smlouvy včetně vytýčení všech inženýrských sítí (IS) na staveništi, které musí být započítáno v celkové ceně,
- l) zajištění případných povolení k záboru veřejného prostranství či komunikací včetně úhrady poplatků a dopravně inženýrských opatření (DIO) pro staveništní dopravu,
- m) zajištění ochrany stávajících inženýrských sítí (IS) během provádění stavby,
- n) zajištění ochrany všech staveb a pozemků, které se stavbou bezprostředně sousedí anebo by mohly být jakkoli stavbou dotčeny,
- o) pasportizace povrchů příjezdových komunikací a okolí vozovky, která by mohla být poškozena v důsledku pohybu těžké techniky
- p) zřízení a vedení přípojky vody, elektro a dalších inženýrských sítí (IS) pro zařízení staveniště, přičemž spotřebu těchto energií v průběhu stavby hradí zhotovitel včetně uzavření příslušných smluv,
- q) zajištění režimových a technických opatření k ostraze stavby a staveniště vlastními zaměstnanci nebo zaměstnanci soukromé bezpečnostní služby, kteří mají platnou odbornou způsobilost profesní kvalifikace **Strážný** (68-008-E); zhotovitel předá objednateli kontakty na ostrahu a jejich nadřízené (dispečink ostrahy apod.),
- r) vyhotovení a předložení objednateli četnosti a tras nákladní dopravy stavby při zahájení stavby,
- s) zajištění ochrany životního prostředí, zhotovitel bude předmět díla realizovat tak, aby neměl nepříznivý dopad na životní prostředí a okolí stavby,
- t) zajištění bezpečnosti při provádění stavby a realizace opatření v souladu s technickými, právními či jinými předpisy týkajícími se BOZP (zákon č. 309/2006), zejména určení odpovědného pracovníka zhotovitele stavby (OZO) a předcházení škod na zdraví osob vykonávajících profesní výkony na stavbě (tj. zaměstnanců zhotovitele, jeho poddodavatelů, poradců či jiných osob přizvaných zhotovitelem nebo objednatelem na stavbu
- u) plnění povinností a odpovědnost za dodržování předpisů požární ochrany (PO),
- v) předložení plánu organizace výstavby (POV)
- w) zajištění čistoty na staveništi a zejména v jeho okolí, v případě potřeby zajistit čištění komunikací dotčených provozem zhotovitele, zejména výjezd a příjezd na staveniště, jakož i všech pozemních komunikací, veřejných prostranství, případně jakýkoli věcí, které byly činností zhotovitele znečištěny,
- x) provedení všech zkoušek a revizí a dalších nutných úředních zkoušek k prokázání kvality a bezpečné provozuschopnosti díla a jeho součástí, včetně podrobných technických záznamů o průběhu a výsledcích těchto zkoušek;
- y) vyhotovení nebo zajištění vyhotovení průběžné fotodokumentace z průběhu provádění stavby, včetně případných změn tohoto stavu, jakož i o způsobu a kvalitě prováděných prací v jednotlivých etapách výstavby před jejich zakrýváním v digitální formě; dokumentaci průběžně předloží objednateli (zejména těch prací, které se stanou dalším postupem nepřístupnými nebo budou zakrytu) a předání závěrečné fotodokumentace v jednom [1] elektronickém vyhotovení na CD/DVD či flash disku zadavateli,
- z) zajištění pravidelné účasti zhotovitele na všech kontrolních dnech stavby,
- aa) zhotovení odstranění případných závad a provádění bezplatného záručního servisu během záručních lhůt podle této smlouvy a podle zákona,
- bb) oprava pozemních komunikací, pozemků, staveb a dalších věcí poškozených v důsledku stavby;

- cc) Zhotovitel se zavazuje, že v případě potřeby zajistí prořez a úpravu zeleně v blízkosti realizace akce včetně potřebného povolení – tyto práce musí být zahrnuty v celkové ceně;
  - dd) Zajištění prostoru stavby, vybudování zařízení staveniště a prostoru pro skládku materiálu a stavební techniky.
  - ee) Vypracování a projednání návrhu případných dočasných dopravních opatření s Policií ČR
  - ff) Zhotovitel se zavazuje zabezpečit staveniště v souladu se zákonem č. 309/2006 Sb. O těchto skutečnostech se provede zápis ve stavebním deníku.
  - gg) Zajištění čistoty na staveništi a v jeho okolí, zajištění každodenního čištění komunikací dotčených provozem zhotovitele v případě znečištění zhotovitelem.
- 2.1.3. Součástí díla dle této smlouvy je dále provedení veškerých dalších prací, činností a dodávek, a to i těch v této smlouvě a jejích přílohách výslovně neuvedených, které jsou nezbytné pro řádné provedení a dokončení díla dle této smlouvy.
- 2.1.4. Dílo dle této smlouvy bude zhotovitelem provedeno jako komplexní a kompletní funkční celek.
- (dále také jen „**dílo**“)
- 2.2. Objednatel si tímto vymíní a zhotovitel se tímto výslovně zavazuje, že dodané dílo bude splňovat zejména následující podmínky a parametry, tj. že bude mít následující objednatelům vymíněné vlastnosti:
- 2.2.1. Dílo bude provedeno v souladu s cenovou nabídkou zhotovitele, která tvoří **Přílohu č. 1 této smlouvy**.
  - 2.2.2. Dílo bude provedeno zcela v souladu se všemi právními a technickými předpisy a závaznými normami.
  - 2.2.3. Dílo bude provedeno, a zhotovitel se zavazuje na své náklady dílo provést, v souladu s technickými a kvalitativními podmínkami stanovenými touto smlouvou.
- 2.3. **Závaznými podklady**, kterými se sjednává obsah, rozsah, způsob provedení a kvalita díla, a dle nichž a v souladu s nimiž je zhotovitel povinen dílo provést, jsou zejména:
- a) Cenová nabídka
  - b) Obecně závazné předpisy platné pro stavebnictví vztahující se k dílu;
  - c) Platné ČSN, případně jiné normy vztahující se k dílu.
  - d) dokumentem města Úvaly *Zásady a technické podmínky pro zásahy do povrchů komunikací a provádění výkopů a zásypů rýh*, schválených radou města Úvaly, v platném znění ke dni zahájení prací, které jsou dostupné na webu [www.mestouvaly.cz](http://www.mestouvaly.cz) (<http://www.mestouvaly.cz/samosprava/vyhlasaky-a-narizeni/zasady-a-technicke-podminky-/>) nebo jsou dostupné k nahlédnutí na městském úřadu Úvaly.
  - e) zabezpečení inženýrských sítí přes staveniště a jejich neporušení,
  - f) pokyny, požadavky a technickými předpisy a podnikovými normami výrobců a dodavatelů jednotlivých materiálů, systémů a výrobků,
  - g) všechny na díle použité materiály a výrobky musí být pro daný typ použití výrobcem výslovně určeny a musí mít platný certifikát (atest) ve smyslu obecně závazných právních i technických předpisů v souladu s požadavky s § 156 zákona 183/2006 Sb.,



o územním plánování a stavebním řádu (stavební zákon), které budou objednateli předány před předáním díla,

- h) Poskytování součinnosti státním orgánům a dalším orgánům veřejné správy oprávněným provádět na stavbě stavební dohled, kontrolu či inspekci.

Zhotovitel prohlašuje a svým podpisem potvrzuje, že se všemi výše uvedenými závaznými podklady k provedení díla se předem, ještě před uzavřením této smlouvy, náležitě seznámil, tyto podrobně prostudoval, neshledal v nich žádné nedostatky, vady či závady, tyto přijímá a souhlasí s nimi.

- 2.4. Smluvní strany se výslovně dohodly, že normy ČSN (rozumí se tím i ČSN EN), jejichž použití přichází v úvahu při provádění díla dle této smlouvy, budou pro realizaci daného díla považovat obě strany za závazné v plném rozsahu.
- 2.5. Není-li v této smlouvě uvedeno jinak, není zhotovitel oprávněn provést jakoukoliv změnu díla bez písemné dohody s objednatelem ve formě písemného dodatku k této smlouvě.
- 2.6. Pokud se při realizaci díla vyskytnou nepředvídatelné náklady, tj. práce a dodávky nepředpokládané a zhotovitelem oceněné cenové nabídky, jejichž potřeba vznikla v průběhu plnění smlouvy a objednatel ani zhotovitel je nemohli předvídat a jsou nutné pro realizaci díla, lze tyto realizovat pouze v souladu s touto smlouvou (dále jen „**vícepráce**“). Tyto vícepráce, které rozšiřují rozsah díla, včetně rozsahu finančního plnění sjednaného touto smlouvou, musí být ze strany objednatele odsouhlaseny. Vícepráce mohou být zhotoviteli uhrazeny pouze v případě, že půjde o práce provedené na výslovný písemný požadavek objednatele a současně vícepráce budou objednatelem předem písemně odsouhlaseny zejména co do rozsahu, ceny a případné změny termínu dokončení díla formou písemného dodatku ke smlouvě. Veškeré práce, výkony a dodávky, které jinak zhotovitel případně provede, byť i nad rozsah předmětu plnění podle této smlouvy a u nichž nebudou splněny náležitosti a podmínky podle této smlouvy, jdou k tíži zhotovitele, tzn., že jejich provedení v žádném případě nezakládá zhotoviteli právo nárokovat zvýšení sjednané ceny díla dle této smlouvy nebo jinou úhradu vůči objednateli.
- 2.7. Vystane-li potřeba provedení změn, doplňků nebo rozšíření díla, je zhotovitel povinen provést soupis změn, doplňků nebo rozšíření, a ocenit jej podle jednotkových cen obsažených v zhotovitelem oceněné cenové nabídky. Pokud takový potup ocenění není možný (z důvodu, že zhotovitelem oceněná cenová nabídka takové práce, činnosti či dodávky neobsahuje), je zhotovitel povinen ocenit takové práce, činnosti a dodávky podle ceníku OTSKP – SPK (staveb pozemních komunikací) schválené Centrální komisí MD ČR dne 28.4.2018., aktuálně platného v době uzavření této smlouvy; pokud ani tento postup ocenění není možný, je zhotovitel povinen ocenit takové práce, činnosti a dodávky podle cen v daném místě a čase plnění obvyklých. Oceněný soupis prací, činností a dodávek je zhotovitel povinen předložit objednateli k písemnému odsouhlasení formou změnových listů (s náležitostmi dle odstavce 2.10. tohoto článku). Po písemném odsouhlasení změnových listů pověřenými technickými zástupci objednatele a po následném uzavření dodatku či dodatků k této smlouvě má zhotovitel právo na realizaci těchto změn respektive na jejich úhradu. Pokud zhotovitel nepostupuje výše popsáním způsobem, má se za to, že práce a dodávky jím realizované byly v předmětu díla a v jeho ceně zahrnuty. Uzavřením příslušného písemného dodatku k této smlouvě bude upraven nový rozsah díla, nová cena díla a případně nový termín dokončení díla.
- 2.8. V případě, že některé práce a dodávky, které jsou součástí díla dle této smlouvy a které byly obsahem cenové nabídky, nebudou realizovány, bude jejich cena z celkové ceny díla odpočtena ve výši, ve které bude uvedena v zhotovitelem oceněné cenové nabídky (dále jen „**méněpráce**“). Méněpracemi se rozumí práce předpokládané v zhotovitelem oceněné cenové nabídky, jejichž potřeba se v průběhu plnění předmětu smlouvy ukázala jako nadbytečná, a které zužují rozsah díla, včetně rozsahu finančního plnění sjednaného touto smlouvou.

Skutečnost výskytu méněprací je zhotovitel povinen oznámit objednateli s předložením změnového listu (s náležitostmi dle odstavce 2.10. tohoto článku). Uzavřením příslušného písemného dodatku k této smlouvě bude upraven nový rozsah díla a nová cena díla.

- 2.9. Objednatel si vyhrazuje právo doplnit předmět díla o další práce a dodávky, jejichž potřeba vyvstane v rámci realizace díla a které nebylo možno předem předvídat ve smyslu odstavce 2.8. a 2.9. tohoto článku smlouvy.
- 2.10. V případě, že vzniknou vícepráce či méněpráce (odstavec 2.8., 2.9. a 2.10. tohoto článku) je zhotovitel povinen bezodkladně předat objednateli změnový list. Nedílnou součástí tohoto změnového listu bude zejména přesný slovní popis víceprací / méněprací vč. jejich odůvodnění, a soupis prací s výkazem výměr a oceněním jednotlivých položek v souladu s odst. 2.9. a 2.10. tohoto článku.
- 2.11. Bez předchozího písemného souhlasu objednatele nesmí být zhotovitelem použity jiné materiály, technologické postupy nebo provedeny jakékoli jiné změny díla, které by byly v rozporu přílohami této smlouvy. Technické standardy použitých materiálů a pracovních postupů jsou uvedeny v cenové nabídce, která je pro zhotovitele závazná. Současně se zhotovitel zavazuje a ručí za to, že při realizaci díla nepoužije žádný materiál, o kterém je v době užití známo, že je škodlivý ať už pro živé organismy či je nevhodný pro použité nebo stávající konstrukce. Pokud tak zhotovitel učiní, je povinen na písemné vyzvání objednatele provést okamžitě nápravu. Veškeré náklady s tím spojené nese zhotovitel. Zhotovitel se zavazuje a ručí za to, že prováděné práce na realizaci předmětu díla budou odpovídat standardu a kvalitě prací deklarovaných v jeho nabídce.
- 2.12. Zhotovitel je povinen dbát na to, aby s ohledem na provádění díla na již existující stavbě nepoškodil stávající objekty, pozemky, zařízení, rozvody či inženýrské sítě, které nemají být dílem dotčeny. V případě vzniku škody nese zhotovitel veškerou odpovědnost za škodu takto způsobenou. U prací a dodávek, které vzniknou realizací prací zhotovitele na cizím díle a zásahem do cizího díla, přejímá zhotovitel odpovědnost i za vady, jež se v záruční době projeví na cizím díle z důvodu realizace prací zhotovitele nebo v souvislosti s tím. Zhotovitel podpisem této smlouvy potvrzuje, že se před podpisem této smlouvy s pozemky, stávajícími objekty, zařízeními, rozvody a inženýrskými sítěmi, které mohou být prováděním díla dotčeny, s jejich stavem a umístěním předem seznámil.
- 2.13. Zhotovitel provede pro objednatele dílo dle této smlouvy na svůj náklad, na své nebezpečí a svými silami, případně prostřednictvím poddodavatelů, za výsledek těchto činností však odpovídá objednateli stejně, jako by je provedl sám. Seznam poddodavatelů je uveden v **Příloze č. 2** této smlouvy
- 2.14. Zhotovitel je povinen staveniště a místo skladování materiálu, jakož i všechna místa výkopů, včetně jakýchkoli dalších míst souvisejících se stavbou, které zhotovitel užívá, je zhotovitel povinen je označit v souladu s příslušnými ČSN a právními předpisy bezpečnostními tabulkami, osvětlením, ohraničit a zabezpečit jejich ochranu včetně protipožárních opatření a zajištění BOZP.
- 2.15. Předmětem plnění podle této Smlouvy není provádění technického dozoru zhotovitelem či jakoukoliv osobu se zhotovitelem přímo či nepřímo spojenou.
- 2.16. Zhotovitel na své náklady obstará a zajistí po celou dobu provádění díla (na základě plné moci objednatele) výkon veškeré inženýrské činnosti, zejména zajistí veškerá povolení (např. zábory veřejného prostranství, zvláštní užívání pozemních komunikací apod.).
- 2.17. Zhotovitel si zajistí zařízení staveniště na vlastní náklady. Objednatel neposkytuje zhotoviteli na stavbě kromě staveniště žádné prostory a nezajišťuje Zhotoviteli ani možnost parkování. Zhotovitel následně odstraní zařízení staveniště. Na zařízení staveniště je zhotovitel povinen si obstarat veškerá potřebná stavební povolení, kolaudační souhlasy, případně jiná úřední povolení, jsou-li vyžadována, a předložit jejich kopie objednateli do pěti dnů od nabytí právní moci takových povolení.

- 2.18. Zhotovitel zajistí na své náklady bezpečný průchod pro pěší pro návštěvníky parkové zahrady.
- 2.19. Zhotovitel zajistí na své náklady bezpečný průchod pro pěší k nemovitosti čp. 1060, která se nachází v prostorách staveniště.

### III. Doba plnění a provedení díla

- 3.1. Zhotovitel se zavazuje celé dílo, tak jak je specifikováno touto smlouvou, řádně provést, tj. dokončit a předat **bez vad a nedodělků** objednateli, nejpozději do 8 týdnů ode dne protokolárního předání a převzetí staveniště objednatelem zhotoviteli.
  - 3.1.1. Doba předání a převzetí staveniště – nejpozději do 5 dnů ode dne doručení písemné výzvy objednatele k převzetí staveniště zhotoviteli.
  - 3.1.2. Doba zahájení prací na díle – nejpozději do 5 dnů od předání a převzetí staveniště objednatelem zhotoviteli.
  - 3.1.3. V případě, že dojde ke zpoždění v termínu ukončení prací zhotovitelem nebo k prodloužení zhotovitele s dokončením díla z důvodu pokynu objednatele k přerušení prací nebo z jiného důvodu na straně objednatele, má zhotovitel právo dokončit dílo v termínu prodlouženém o takový počet dní, o kolik dní mu objednatel znemožnil práce vykonávat. Doba prodloužení termínu ukončení prací zhotovitele z důvodu na straně objednatele musí být odsouhlasená formou písemného dodatku ke smlouvě, jinak k ní nelze přihlížet.
  - 3.1.4. Doba plnění a dokončení díla se po vzájemné dohodě objednatele a zhotovitele může přiměřeně prodloužit z důvodu dlouhodobě nepříznivých klimatických podmínek, které by narušovaly technologické procesy prací. Na prodloužení termínu dokončení díla nemá zhotovitel právní nárok. Nepříznivými klimatickými podmínkami se rozumí takové nepříznivé klimatické podmínky, které jsou po dobu minimálně celých po sobě souvisle navazujících čtyř týdnů výrazně horší, než je pro dané období z dlouhodobého hlediska obvyklé.
  - 3.1.5. Doba plnění díla se se po vzájemné dohodě objednatele a zhotovitele může přiměřeně prodloužit při změně prací, které má za následek zvýšení pracnosti nebo nutnost dodatečné objednávky materiálu. Za změně prací mající za následek prodloužení termínu dokončení není považována zejména taková změna, která má pouze upřesňující nebo zjednodušující charakter nebo taková, která vznikne na základě požadavku zhotovitele nebo taková, která je vynucena volbou materiálu s kratší dodací lhůtou. Doba plnění díla se dále přiměřeně prodlužuje při prodloužení vzniklém v souvislosti s archeologickými nálezy, ekologickými břemeny apod.
  - 3.1.6. Obě smluvní strany jsou zproštěny v přiměřeném rozsahu smluvních závazků, pokud jejich plnění brání vyšší moc. Za vyšší moc pro účely této smlouvy bude považována zejména živelná pohroma a válečný konflikt v místě plnění díla nebo v místě sídla smluvní strany nebo jiná mimořádná, nepředvídatelná a nepřekonatelná překážka vzniklá nezávisle na vůli smluvní strany. V tomto případě je možno plnění dotčených smluvních závazků smluvní strany zastavit na dobu nezbytně nutnou na základě písemného oznámení druhé smluvní straně.
  - 3.1.7. Překážka vzniklá z osobních poměrů smluvní strany nebo vzniklá až v době, kdy byla smluvní strana v prodlení, ani překážka, kterou byla smluvní strana povinna překonat, ji však povinnosti stanovené ve smlouvě nezprostí.
- 3.2. Zhotovitel splní svou povinnost provést dílo jeho řádným dokončením jako komplexního a kompletního funkčního celku bez vad a nedodělků a protokolárním předáním předmětu díla objednateli.
- 3.3. Zhotovitel je povinen realizovat dílo a všechny jeho části v souladu s termíny stanovenými v **harmonogramu postupu prací při provádění díla**; zhotovitel je povinen tento časový harmonogram dodržet.

Harmonogram postupu prací při provádění díla, v členění po týdnech, včetně finančního plnění, zpracovaný zhotovitelem, předá zhotovitel objednateli k odsouhlasení nejpozději při předání a převzetí staveniště.

Objednatel si vyhrazuje právo odsouhlasit veškeré postupy prací na díle, především pak postup sanačních prací.

- 3.4. Smluvní strany se dohodly, že dílo bude provedeno zhotovitelem jako celek, jak je sjednáno v odstavci 3.2. tohoto článku, a jako komplexní a kompletní funkční celek bude dílo předáno zhotovitelem objednateli a převzato objednatelem v souladu s ujednáním článku XI. této smlouvy.
- 3.5. Objednatel a zhotovitel se vzájemně dohodli na pravidelné týdenní kontrole provádění díla (průběžná kontrola), když ta bude probíhat po celou dobu provádění díla a to, nebude-li stavbyvedoucím a objednatelem ve stavebním deníku písemně dohodnuto jinak; termíny a plán průběžné kontroly díla bude sjednán při předání staveniště. Zhotovitel je povinen vyzvat objednatele písemně v dostatečném předstihu ke kontrole výsledku prací podléhajícího zakrytí, zabudování, nebo který se stane nepřístupný a objednatel je povinen se ke kontrole dostavit. Nedostaví-li se objednatel bez oznámení v uvedeném termínu i přes to, že mu výzva byla prokazatelně doručena, může zhotovitel v práci pokračovat. Bude-li pak objednatel požadovat odkrytí těchto výsledků prací za účelem dodatečné kontroly, je zhotovitel povinen mu v dohodnutém termínu vyhovět; nedohodnou-li se na termínu, pak je povinen vyhovět na vyzvání objednatele. Náklady takto vzniklé ponese objednatel, jen pokud se ukáže, že práce byly provedeny řádně, jinak nese náklady na dodatečnou kontrolu zhotovitel. Pokud zhotovitel nevyzve objednatele ke kontrole výsledku těchto prací, je povinen jej na písemnou žádost objednatele odkrýt a po kontrole znovu zakrýt na své náklady, a to i v případě, že se ukáže, že příslušné práce byly provedeny řádně.
- 3.6. Dílo je provedeno, je-li dokončeno a předáno. Dokončení díla, vedle předvedení způsobilosti díla sloužit svému účelu, zhotovitel také prokáže předložením dokladové části díla, která musí obsahovat zejména stavební deník, revizní zprávy a protokoly o provedených zkouškách, prohlášení o shodě, atesty a certifikáty k použitým materiálům, záruční listy, doklady o likvidaci odpadů a další nutné dokumenty či doklady.

#### **IV. Místo plnění díla**

- 4.1. Místem plnění díla je pozemek parc.č. 170 (zapsáno v Katastru nemovitostí na LV č. 10001, vedeném Katastrálním úřadem pro Středočeský kraj, Katastrální pracoviště Praha-východ, pro k.ú. Úvaly u Prahy 775738, obec Úvaly).

#### **V. Cena za dílo, platební podmínky**

- 5.1. Cena za zhotovení díla dle této smlouvy je stanovena dohodou smluvních stran jako cena pevná a nejvýše přípustná a zahrnuje ocenění úplného rozsahu předmětu díla, předpokládaný vývoj cen v daném oboru vč. předpokládaného vývoje kurzu české měny k zahraničním měnám až do doby dokončení díla, zisk a veškeré další přímé i nepřímé náklady nutné k řádnému provedení a předání díla, které se k dílu váží. Cena díla rovněž zahrnuje zejména náklady na zřízení, provoz a odstranění zařízení staveniště, náklady na bezpečnostní opatření, náklady na dopravu elektřiny, vodné, stočné, náklady na používání strojů a služeb až do předání a převzetí dokončeného díla, náklady na zhotovování, výrobu, obstarání, přepravu věcí, zařízení, materiálů, dodávek, náklady na pojištění odpovědnosti za škody, bankovní garance, daně, cla, poplatky, náklady na provádění všech přípustných, normami a vyhláškami stanovených zkoušek materiálů, dílů a předávacích zkoušek, náklady na nutná, či úřady stanovená, opatření k realizaci díla a jakékoliv další vedlejší výdaje, potřebné pro realizaci díla. Jednotkové ceny uvedené v nabídce jsou zhotovitelem stanoveny jako maximální.

Cena díla sjednaná dle rozsahu této smlouvy činí:

**Cena díla bez DPH: 891.855,35 ,- Kč**

**DPH 21 %: 187.289,62 ,- Kč**

**Cena díla celkem vč. DPH: 1.079.144,97,- Kč**

Daň z přidané hodnoty bude účtována v souladu se zákonem č. 235/2004 Sb., o dani z přidané hodnoty, v platném znění.

- 5.2. Cena díla je v podrobnostech stanovená ve zhotovitelem oceněné cenové nabídce, která je součástí **Přílohy č. 1** této smlouvy a tvoří nedílnou součást této smlouvy.
- 5.3. Změna ceny díla je možná pouze za těchto podmínek:
  - v průběhu realizace díla dojde ke změnám sazeb daně z přidané hodnoty.
- 5.4. Změna ceny díla je možná po uzavření příslušného písemného dodatku této smlouvy, v souladu s ujednáním článku II. odstavců 2.8., 2.9., 2.10. a 2.12. této smlouvy, a při vzniku následujících okolností:
  - a) vícepráce (ve smyslu ujednání článku II. odstavce 2.6. této smlouvy),
  - b) méněpráce (ve smyslu ujednání článku II. odstavce 2.8. této smlouvy).
- 5.5. Smluvní strany se dohodly, že objednatel neposkytne zhotoviteli žádnou zálohu na cenu díla.
- 5.6. Cena za dílo bude objednatelem hrazena zhotoviteli jednorázově po předání ukončeného a zkolaudovaného díla, které je zbaveno všech vad a nedodělků.
- 5.8. Konečný daňový doklad (fakturu) je zhotovitel povinen vystavit a předat objednateli nejpozději do 15 dnů ode dne předání a převzetí kompletně dokončeného a zkolaudovaného celého díla, které je zbaveno všech vad a nedodělků, zhotovitelem objednateli.
- 5.9. Daňový doklad vystavený zhotovitelem bude obsahovat náležitosti daňového dokladu stanovené zákonem č. 235/2004 Sb., o dani z přidané hodnoty, ve znění pozdějších předpisů, a účetního dokladu stanovené zákonem č. 563/1991 Sb., o účetnictví, ve znění pozdějších předpisů.
- 5.10. Článek neobsazen.
- 5.11. Splatnost daňových dokladů vystavených zhotovitelem je smluvními stranami dohodnuta **na 30 (slovy: třicet) kalendářních dní** ode dne doručení daňového dokladu objednateli přičemž za úhradu fakturované částky se považuje termín odepsání peněžních prostředků z účtu objednatele ve prospěch účtu zhotovitele.
- 5.12. Na předmět díla nebude aplikována přenesená daňová povinnost
- 5.13. V případě, že daňový doklad vystavený zhotovitelem nebude obsahovat správné údaje či bude neúplný, tedy nebude odpovídat sjednaným náležitostem dle tohoto článku, je objednatel oprávněn takový daňový doklad vrátit ve lhůtě jeho splatnosti zhotoviteli; v tomto případě objednatel není v prodlení s úhradou fakturované částky. Zhotovitel je povinen takový daňový doklad opravit, event. vystavit nový daňový doklad – doba splatnosti (30 dnů) počíná v takovém případě běžet ode dne doručení opraveného či nově vystaveného dokladu objednateli.
- 5.14. Dále bude vybraný Dodavatel je povinen minimálně do konce roku 2031 poskytovat požadované informace a dokumentaci související s realizací projektu zaměstnancům nebo zmocněncům pověřených orgánů (MMR ČR, MF ČR, Nejvyššího kontrolního úřadu, příslušného orgánu finanční správy a dalších oprávněných orgánů státní správy) a je povinen vytvořit výše uvedeným osobám podmínky k provedení kontroly vztahující se k realizaci projektu a poskytnout jim při provádění kontroly součinnost.



- 5.15. Dodavatelé při plnění díla musí vzít na vědomí, že podle § 2 písm. e) zákona č. 320/2001 Sb., o finanční kontrole ve veřejné správě, v platném znění, bude vybraný účastník osobou povinnou spolupůsobit při výkonu finanční kontroly. Tato povinnost se týká rovněž těch částí nabídek, smlouvy a souvisejících dokumentů, které podléhají ochraně podle zvláštních právních předpisů (např. jako obchodní tajemství, utajované informace) za předpokladu, že budou splněny požadavky kladené právními předpisy. Dodavatelé berou na vědomí, že obdobnou povinností bude vybraný účastník povinen smluvně zavázat také své poddodavatele.
- 5.16. Cena díla zahrnuje veškeré náklady nutné k řádnému dokončení díla v souladu se shora v článku II. smlouvy, uvedeným prohlášením, na veškeré náklady na úplné, kvalitní a provozuschopné provedení díla, zejména:
  - 5.16.1. náklady na zřízení, provoz a odstranění (vyklizení) zařízení staveniště do původního stavu,
  - 5.16.2. náklady na bezpečnostní a hygienické opatření,
  - 5.16.3. náklady na dodávku elektřiny či jakýchkoli jiných energií, vodné, stočné, náklady na používání strojů a služeb až do předání a převzetí dokončeného díla,
  - 5.16.4. náklady na zhotovování, výrobu, obstarání, přepravu věcí, zařízení, materiálů, dodávek,
  - 5.16.5. náklady na pojištění odpovědnosti za škody (stavební pojištění), bankovní garance, daně, cla, poplatky,
  - 5.16.6. veškeré náklady na dopravu a ubytování pracovníků zhotovitele,
  - 5.16.7. náklady na provádění všech přípustných, normami a vyhláškami stanovených zkoušek materiálů, dílů a předávacích zkoušek, revizí apod.
  - 5.16.8. náklady na nutná, či úřady stanovená opatření k realizaci díla (BOZP, aj.)
  - 5.16.9. jakékoliv další vedlejší výdaje, potřebné pro realizaci díla,
  - 5.16.10. veškeré náklady na provedení nutných, potřebných či úřady stanovených opatření nezbytných k provedení díla, i provoz hotového díla,
  - 5.16.11. veškeré náklady na projednání a zajištění případného zvláštního užívání komunikací a veřejných ploch včetně úhrady vyměřených poplatků a nájemného,
  - 5.16.12. veškeré náklady spojené s celní manipulací a náklady na proclení,
  - 5.16.13. veškeré náklady na pochůzky po úřadech a schvalovací řízení, které nese zhotovitel,
  - 5.16.14. veškeré náklady na geodetické práce na vyžádání,
  - 5.16.15. veškeré náklady na realizaci technických a organizačních či jiných opatření, přilehlých budov a nemovitostí, jakož i náklady na evidenci stavu takových budov a nemovitostí před zahájením stavby a případně v průběhu prací,
  - 5.16.16. veškeré náklady, které vyplynou ze zvláštností provedení díla,
  - 5.16.17. všechny další související náklady na práce a činnosti dle této smlouvy uvedené v článku II.

## **VI. Součinnost smluvních stran**

- 6.1. Smluvní strany se zavazují vyvinout veškeré úsilí k vytvoření potřebných podmínek pro realizaci díla za podmínek stanovených touto smlouvou. To platí i v případech, kde to není výslovně stanoveno ustanoveními této smlouvy.
- 6.2. Pokud jsou kterékoli ze smluvních stran známy skutečnosti, které jí brání nebo budou bránit v tom, aby dostala svým smluvním povinnostem, sdělí tuto skutečnost neprodleně písemně druhé smluvní straně. Smluvní strany se dále zavazují neprodleně odstranit v rámci svých možností všechny překážky, které jsou na jejich straně a které brání splnění jejich smluvních povinností.



- 6.3. Zhotovitel se zavazuje, že na základě skutečností zjištěných v průběhu plnění povinností dle této smlouvy navrhne a provede opatření směřující k dodržení podmínek stanovených touto smlouvou pro naplnění smlouvy, k ochraně objednatele před škodami, ztrátami a zbytečnými výdaji a že poskytne objednateli, zástupci objednatele ve věcech technických a jiným osobám zúčastněným na provádění díla veškeré potřebné doklady, konzultace, pomoc a jinou součinnost.

## VII. Prohlášení a závazky zhotovitele, oprávnění objednatele

- 7.1. Zhotovitel prohlašuje, že se plně seznámil s rozsahem a povahou díla, s místem plnění díla, že má všechna právním řádem požadovaná oprávnění k provedení díla podle této smlouvy, že jsou mu známy veškeré technické, kvalitativní a jiné parametry provádění díla a podmínky provádění díla, a že disponuje takovými kapacitami a odbornými znalostmi, které jsou pro řádné provedení díla nezbytné.

Dále zhotovitel prohlašuje, že měl před uzavřením této smlouvy dostatek času si řádně prohlédnout místa, která se vztahují k plnění podle této smlouvy, včetně technických a provozních parametrů míst, na které se plnění podle této smlouvy vztahuje, že neexistují žádné nevyjasněné věci, které by se vztahovaly k plnění podle této smlouvy, že zná místní podmínky, a tedy že mu v plnění podle této smlouvy za podmínek v této smlouvě ujednaných včetně ceny za dílo nic nebrání.

Zhotovitel na základě vpředu uvedeného prohlašuje, že s použitím těchto všech znalostí, zkušeností, podkladů a pokynů splní svůj závazek založený touto smlouvou včas a řádně, za sjednanou cenu, aniž by podmiňoval splnění závazku poskytnutím jiné, než dohodnuté součinnosti.

- 7.2. Zhotovitel se zavazuje, že objednateli bezodkladně písemně oznámí:
- (a) zahájení insolvenčního řízení dle zákona č. 182/2006 Sb., o úpadku a způsobech jeho řešení, v platném znění, jehož předmětem bude úpadek nebo hrozící úpadek zhotovitele,
  - (b) přijetí či vydání rozhodnutí o zrušení zhotovitele, coby obchodní korporace, s likvidací (tj. bez právního nástupce),
  - (c) provedení změny v majetkové struktuře zhotovitele, s výjimkou změny majetkové struktury, která představuje běžný obchodní styk,
  - (d) přijetí rozhodnutí příslušného orgánu zhotovitele o provedení přeměny zhotovitele či rozhodnutí o provedení jiných organizačních změn,
  - (e) omezení či ukončení výkonu činnosti zhotovitele, která bezprostředně souvisí s předmětem této smlouvy,
  - (f) rozhodnutí o založení obchodní společnosti zhotovitelem či účasti zhotovitele na podnikání jiné osoby,
  - (g) všechny skutečnosti, které by mohly mít vliv na přechod či vypořádání závazků zhotovitele vůči objednateli vyplývajících z této smlouvy či s touto smlouvou souvisejících.

V případě porušení shora sjednané oznamovací povinnosti zhotovitelem je objednatel oprávněn od této smlouvy bez dalšího odstoupit.

- 7.3. Objednatel je oprávněn:
- (a) sám či prostřednictvím třetí osoby provádět cenovou kontrolu v celém průběhu provádění díla a kontrolu provádění závěrečného vyúčtování ceny díla; smluvní strany jsou povinny vytvářet dostatečné podmínky pro provádění cenové kontroly,

- (b) sám či prostřednictvím třetí osoby vykonávat v místě plnění díla stavební a technický dozor a v průběhu provádění díla zejména sledovat, zda jsou práce prováděny dle technických norem a jiných právních předpisů; na nedostatky při provádění díla upozorní objednatel zhotovitele zápisem ve stavebním deníku.

### VIII. Stavební deník

- 8.1. Zhotovitel se zavazuje ode dne protokolárního předání staveniště dle článku IX. smlouvy objednatelům zhotoviteli vést stavební deník alespoň v jednom originále a dvou průpisech dle ust. § 157 zákona č. 183/2006 Sb., stavební zákon, ve znění pozdějších předpisů (dále také jen „*stavební zákon*“) a souvisejících předpisů. Na stavbě bude veden pouze jeden stavební deník, vedený zhotovitelem, ve kterém budou zaznamenávány veškeré skutečnosti o průběhu všech prací, včetně prací poddodavatelů.
- 8.2. Do stavebního deníku je zhotovitel povinen zapisovat všechny skutečnosti stanovené zákonem a souvisejícími právními předpisy, a současně všechny skutečnosti rozhodné pro plnění této smlouvy, jakož i skutečnosti, které mohou ohrozit předmět provádění díla, jeho průběh, popř. termín provedení díla či jiné náležitosti touto smlouvou sjednané, o čemž zhotovitel neprodleně informuje objednatel.
- 8.3. Stavební deník bude uložen na staveništi a bude oběma stranám kdykoliv přístupný v době přítomnosti oprávněných osob na staveništi. Originál stavebního deníku předá zhotovitel při převímacím řízení objednateli (článek XI. této smlouvy).
- 8.4. Stavební deník dle předchozích odstavců této smlouvy vede zhotovitelem pověřený stavbyvedoucí pro dopravní stavby Ing. Lubomír Macák, č. autorizace 3000066. V případě změny osoby zhotovitelem pověřené k vedení stavebního deníku musí být tato skutečnost bezodkladně uvedena ve stavebním deníku a současně písemně oznámena objednateli.
- Mimo zhotovitelem pověřené osoby mohou do stavebního deníku provádět potřebné zápisy pouze pověřený zástupce objednatel nebo příslušné orgány státní správy.
- 8.5. Zhotovitel je povinen uložit průpis denních záznamů ve stavebním deníku odděleně od originálu tak, aby byl k dispozici v případě ztráty či zničení originálu stavebního deníku. Stavební deník musí být uložen tak, aby byl vždy okamžitě k dispozici objednateli a orgánu státního stavebního dohledu.
- 8.6. Denní záznamy se do stavebního deníku zapisují tak, že se píše do knihy s očíslovanými listy jednak pevnými, jednak perforovanými pro dva oddělitelné průpisy. Perforované listy se očíslovají shodně s listy pevnými. Denní záznamy oprávněná osoba zapisuje čitelně v den, kdy byly práce provedeny nebo kdy nastaly skutečnosti, které jsou předmětem zápisu. Mezi jednotlivými záznamy nesmí být vynechána volná místa.
- 8.7. Objednatel je povinen sledovat obsah stavebního deníku a vyjadřovat se k zápisu ve stavebním deníku, učiněném zhotovitelem, nejpozději do 5 pracovních dnů.
- 8.8. Nesouhlasí-li stavbyvedoucí zhotovitel se zápisem, který do stavebního deníku učinil objednatel, popřípadě jím pověřený zástupce nebo jiná osoba oprávněná provádět zápisy do stavebního deníku, musí k takovému zápisu připojit svoje stanovisko nejpozději do 3 pracovních dnů, jinak se má za to, že s uvedeným zápisem souhlasí.
- 8.9. Zhotovitel se zavazuje na základě žádosti zástupce objednatel bezodkladně předávat objednateli úplné kopie zápisů ze stavebního deníku. Zhotovitel se zavazuje zabezpečit staveniště v souladu se zákonem č. 309/2006 Sb. O těchto skutečnostech se provede zápis ve stavebním deníku.
- 8.10. Zápisy ve stavebním deníku nepředstavují ani nenahrazují dohody smluvních stran či zvláštní písemná prohlášení či oznámení kterékoliv ze smluvních stran, která dle této smlouvy musí učinit a doručit druhé ze smluvních stran. Zápisy ve stavebním deníku nelze dle dohody objednatel a zhotovitel považovat za změny této smlouvy.

## **IX. Staveniště a jeho zařízení**

- 9.1. Staveništěm se pro účely této smlouvy rozumí prostor a místo určené k provedení díla, které je vymezeno v článku IV. odst. 4.1. této smlouvy.
- 9.2. Objednatel protokolárně předá zhotoviteli staveniště na základě písemné výzvy doručené objednatelem zhotoviteli; doba předání a převzetí staveniště je ujednána v článku III. odst. 3.1.1. této smlouvy. O předání a převzetí staveniště objednatelem zhotoviteli bude sepsán písemný protokol, který bude vyhotoven ve dvou stejnopisech, z nichž každá smluvní strana obdrží po jednom, a tento bude podepsán oprávněnými zástupci obou smluvních stran. Tento protokol připraví zhotovitel. Při předání staveniště bude objednatelem zhotoviteli předány potřebné doklady a dokumentace ke staveništi.
- 9.3. Zhotovitel je povinen zachovávat na staveništi čistotu a pořádek. Zhotovitel je povinen denně odstraňovat na své náklady odpady a nečistoty vzniklé z jeho činnosti či činností poddodavatelů, což zvláště platí při znečištění pozemních komunikací. Současně je pak zhotovitel povinen technickými či jinými opatřeními zabránit pronikání odpadů a nečistot mimo staveniště. V případě nesplnění těchto povinností k zajištění čistoty a pořádku zhotovitelem je objednatel oprávněn na náklady zhotovitele zjednat nápravu za pomoci třetích osob. Zhotovitel současně zajišťuje na své náklady zařízení staveniště v souladu se svými potřebami a stanovenými povinnostmi, veškerou dopravu, skládku, případně mezideponii materiálu, a to i vytěženého, přičemž náklady s plněním tohoto závazku jsou zahrnuty v ceně díla.
- 9.4. Od okamžiku převzetí staveniště do doby předání díla objednateli zhotovitel v plné míře na své náklady odpovídá za:
  - a) zajištění bezpečnosti všech osob oprávněných k pohybu na staveništi, udržování staveniště v uspořádaném stavu za účelem předcházení vzniku škod; a
  - b) zajištění zabezpečení zařízení staveniště; a
  - c) zajištění veškerého osvětlení a zábran potřebných pro průběh prací, bezpečnostních a dopravních opatření pro ochranu staveniště, materiálů a techniky vnesených zhotovitelem na staveniště, jakož i odpovědnost za zajištění opatření pro zabezpečení bezpečnosti silničního provozu v souvislosti s omezeními spojenými s realizací díla a za osazení případného dopravního značení; a
  - d) provedení veškerých odpovídajících úkonů k ochraně životního prostředí na staveništi i mimo ně a k zabránění vzniku škod znečištěním, hlukem, nebo z jiných důvodů vyvolaných a způsobených provozní činností zhotovitele, včetně ochrany vzrostlé zeleně v průběhu výstavby; a
  - e) likvidaci a uskladňování veškerého odpadu, vznikajícího při činnosti zhotovitele, v souladu s právními předpisy.
- 9.5. Zhotovitel až do konečného předání staveniště po ukončení prací zodpovídá za bezpečné zajištění staveniště vůči okolnímu provozu a chodcům.
- 9.6. Zhotovitel po celou dobu realizace díla zodpovídá za dodržování předpisů BOZP dle platné právní úpravy. Zhotovitel v plné míře zodpovídá za bezpečnost a ochranu zdraví všech osob v prostoru staveniště a zabezpečí jejich vybavení ochrannými pracovními pomůckami. Dále se zhotovitel zavazuje dodržovat hygienické předpisy.
- 9.7. Zhotovitel zajišťuje na vlastní účet a náklady přípravu staveniště, zařízení staveniště, včetně zajištění energií potřebných k provádění prací dle této smlouvy.
- 9.8. Zhotovitel se zavazuje bez předchozího písemného souhlasu objednatele neumístit na staveniště, jeho zařízení či prostory se staveništěm související jakékoli reklamní zařízení, ať již vlastní či ve vlastnictví třetí osoby.

- 9.9. Nejpozději ke dni předání dokončeného díla objednateli je zhotovitel povinen staveniště vyklidit a provést závěrečný úklid místa provádění díla včetně stavby samotné; pozemky a komunikace dotčené prováděním díla budou k tomuto dni uvedeny do původního stavu nebo do stavu dle podmínek souhlasů s provedením ohlášené stavby. V případě prodloužení zhotovitele s plněním této povinnosti delším než 10 dnů, je objednatel oprávněn na náklady zhotovitele zjednat nápravu, a to za pomoci třetích osob, včetně uložení movitých věcí do úschovy, a to také na náklady zhotovitele.

## X. Podmínky provádění díla

- 10.1. Kvalita zhotovitelem na základě této smlouvy uskutečněného plnění musí odpovídat této smlouvě a veškerým požadavkům uvedeným v normách vztahujících se k plnění zhotovitele, zejména pak v normách ČSN, ČSN EN. Zhotovitel je povinen dodržet při provádění díla veškeré platné právní předpisy, jakož i všechny podmínky určené smlouvou. Dílo bude provedeno v souladu se stavebním zákonem a v souladu s předpisy souvisejícími (jedná se zejména o prováděcí vyhlášky ke stavebnímu zákonu a zákony související). Zhotovitel je povinen zajistit, že k výrobkům, které budou zabudovány do díla a na které se vztahuje ustanovení § 13 zákona č. 22/1997 Sb., o technických požadavcích na výrobky, ve znění pozdějších předpisů, bude objednatel, nebo jím určené osobě, nebo k tomu příslušnému orgánu, předáno zhotovitelem prohlášení o shodě. Práce a dodávky budou dále provedeny v souladu s českými hygienickými, protipožárními, bezpečnostními předpisy a dalšími souvisejícími předpisy. Zhotovitel se zavazuje, že k realizaci díla nepoužije materiály, které nemají požadovanou certifikaci, je-li pro jejich použití taková certifikace nezbytná podle příslušných předpisů.
- 10.2. Pro dílo použije zhotovitel jen materiály a výrobky **nejvyšší kvality**, které mají takové vlastnosti, aby po dobu předpokládané existence díla byla, při běžné údržbě, zaručena požadovaná mechanická pevnost a stabilita, požární bezpečnost, hygienické požadavky, ochrana zdraví a životního prostředí, bezpečnost při užívání, ochrana proti hluku a úspora energie.
- 10.3. článek neobsazen
- 10.4. Zhotovitel se zavazuje, že zajistí provádění díla tak, aby provádění díla:
- (a) v co nejmenší míře omezovalo užívání místa plnění díla vymezeného v článku IV. odst. 4.1. této smlouvy, veřejných prostranství či jiných okolních dotčených pozemků, staveb či pozemních komunikací; a
  - (b) neobtěžovalo třetí osoby a okolní prostory zejména hlukem, pachem, emisemi, prachem, vibracemi, exhalacemi a zastíněním nad míru přiměřenou poměrům. Zhotovitel se zavazuje, že bude dílo provádět po sjednanou dobu plnění od 7.00 do 19.00 hod. každý den včetně víkendu. V případě nutnosti práce v době mezi 19.00 až 07.00 hodinou je nutné zajistit předchozí písemný souhlas objednatele a pověřené instituce; a
  - (c) nemělo nepříznivý vliv na životní prostředí, včetně minimalizace negativních vlivů na okolí provádění díla; a
  - (d) bylo zabezpečeno pro činnost každé profese odborným dozorem zhotovitele, který bude garantovat dodržování technologických postupů. Totéž platí pro práce poddodavatelů. Odbornou úroveň realizovaného díla jako celku zabezpečí zhotovitel odpovědnou osobou – autorizovanou osobou v oboru „*Dopravní stavby*“ (v případě autorizovaného technika nebo stavitele je požadován obor nekolejová doprava) ve smyslu zákona č. 360/1992 Sb., o výkonu povolání autorizovaných architektů a o výkonu povolání autorizovaných inženýrů a techniků činných ve výstavbě, ve znění pozdějších předpisů. Tato odpovědná osoba potvrdí stavební deník před zahájením

prací na díle a po dokončení díla, a to otiskem svého autorizačního razítka a připojením vlastnoručního podpisu; a

- (e) bylo realizováno k tomu odborně způsobilou a kvalifikovanou osobou. Zhotovitel zabezpečí, že odborné práce a činnosti, k jejichž provedení není oprávněn (nejsou zapsány v obchodním nebo živnostenském rejstříku), provede poddodavatel s odpovídající odbornou způsobilostí a kvalifikací. Doklady o odborné způsobilosti poddodavatele předloží zhotovitel objednateli k odsouhlasení, a to před zahájením prací jednotlivých poddodavatelů.

10.5. Zhotovitel je povinen zajistit a financovat veškeré poddodavatelské práce a nese za ně odpovědnost a záruku v plném rozsahu dle této smlouvy (článek XII. této smlouvy), jako by je prováděl sám. **Přílohou č. 2** a nedílnou součástí této smlouvy je Seznam poddodavatelů, kteří zajišťují poddodavatelské práce nebo části díla. Zhotovitel není oprávněn pověřit provedením díla ani jeho části jinou osobu než uvedenou Seznamu poddodavatelů (Příloha č. 2) bez předchozího písemného souhlasu objednatele; souhlas objednatele může být udělen pouze tehdy, jestliže zhotovitel objektivně zdůvodní jeho potřebu a důvody, pro které práce neprovede sám nebo prostřednictvím k tomu již dohodnutých poddodavatelů. Tuto skutečnost zhotovitel doloží objednateli při oznamování změny poddodavatele. Objednatel nesmí tento souhlas bez závažného důvodu odepřít.

Nový poddodavatel prokáže kvalifikaci ve stejném rozsahu jako původní poddodavatel.

10.6. Zhotovitel na sebe přejímá odpovědnost a ručení za škody způsobené všemi osobami zúčastněnými na provádění díla, a to po celou dobu provádění díla, tzn. do převzetí díla objednatelem bez vad a nedodělků. Zhotovitel přejímá odpovědnost za škody způsobené svou činností objednateli nebo třetí osobě na majetku tzn., že v případě jakéhokoliv narušení či poškození majetku (např. vjezdů, plotů, objektu, prostranství, inženýrských sítí) je zhotovitel povinen bez zbytečného odkladu tuto škodu odstranit a není-li to možné, tak finančně nahradit.

10.7. Článek neobsazen.

10.8. Zhotovitel je dále povinen:

- (a) po dobu provádění díla až do jeho řádného protokolárního předání objednateli řádně pečovat o výškové a směrové body, přičemž zhotovitel odpovídá za jejich přesnost a ochranu proti poškození. Konečná zaměření se zhotovitel zavazuje předat objednateli v digitalizované podobě a na nosiči dat CD a současně v listinné podobě při převzetí díla jako součást předávacího protokolu (dokladová část) dle článku XI. odst. 11.4. této smlouvy;

- (b) při provádění částí díla, které budou v dalším postupu zakryty nebo se stanou nepřístupnými, předem prokazatelně písemně vyzvat objednatele k jejich kontrole a prověření, a to v předstihu alespoň tří pracovních dní před jejich zakrytím; neučiní-li zhotovitel tak, je povinen na výzvu objednatele na svůj náklad odkrýt či jinak zpřístupnit práce, které byly zakryty nebo se staly nepřístupnými. V případě, že objednatel kontrolu zakrývaných částí díla i přes včasnou písemnou výzvu zhotovitele neprovede, má se za to, že objednatel se zakrytím souhlasí a tuto skutečnost zhotovitel uvede do stavebního deníku;

- (c) po dobu provádění díla zajišťovat, spolu s objednatelem organizaci kontrolních dnů, a to v rozsahu dle požadavku objednatele. Z kontrolního dne bude pořízen písemný záznam, podepsanými zúčastněnými zástupci. Zjištěné vady a nedostatky při provádění díla je zhotovitel povinen odstranit v termínu uvedeném v písemném záznamu z kontrolního dne. Datum prvního kontrolního dne bude smluvními stranami dohodnuto při předání staveniště a uvedeno v předávacím protokolu o předání a převzetí staveniště a současně bude zaznamenáno ve stavebním deníku.

10.9. Zhotovitel je dále povinen zajistit:



- (a) veškerá potřebná povolení k užívání veřejných ploch; zhotovitel nese veškeré případné poplatky s těmito povoleními spojené;
  - (b) jestliže v souvislosti s provozem staveniště nebo prováděním díla bude třeba zabezpečit místní dopravní značení a umístit nebo přemístit dopravní značky podle předpisů o pozemních komunikacích, obstará tyto práce a opatření na svůj náklad zhotovitel. Zhotovitel dále zodpovídá i za umístování, přemístování a udržování dopravních značek v souvislosti s průběhem provádění prací. Jakékoliv pokuty či náhrady škod vzniklých v této souvislosti jdou k tíži zhotovitele;
  - (c) zhotovitel je povinen udržovat na staveništi a přilehlých komunikacích pořádek a čistotu.
- 10.10. Zhotovitel přebírá v plném rozsahu odpovědnost za vlastní řízení postupu prací na díle tak, aby byly splněny všechny podmínky, které pro provádění díla vyplývají z této smlouvy a z právních či jiných předpisů, platných pro realizaci díla dle této smlouvy.
- 10.11. Pokud z důvodu nedodržení podmínek této smlouvy nebo podmínek stanovených právními předpisy zhotovitelem vzniknou objednateli vícenáklady, sankce, škody a poplatky, které bude objednatel nucen příslušným orgánům uhradit, je zhotovitel povinen tyto výdaje objednateli v plné výši nahradit bez zbytečného odkladu.
- 10.13. Zhotovitel ručí objednateli za to, že veškeré části díla, z nichž se dílo skládá nebo které k provedení díla užil, jsou jeho výlučným vlastnictvím vylučujícím práva či nároky třetích osob, a to i v případě nesplnění povinností zhotovitele vůči jeho dodavatelům.
- 10.14. Zhotovitel se zavazuje k plnění pravidel, a to zejména ke splnění povinností dodavatele (zhotovitele) umožnit zaměstnancům nebo zmocněncům Ministerstvu financí ČR, auditnímu orgánu, Nejvyššímu kontrolnímu úřadu a dalším oprávněným orgánům státní správy vstup do objektů a na pozemky dotčené projektem (dílem dle této smlouvy) a jeho realizací a kontrolu dokladů souvisejících.
- 10.15. Zhotovitel je podle zákona č. 320/2001 Sb., o finanční kontrole ve veřejné správě a o změně některých zákonů, ve znění pozdějších předpisů, osobou povinnou spolupůsobit při výkonu finanční kontroly. Zhotovitel je povinen poskytovat požadované informace a dokumentaci související s realizací projektu zaměstnancům nebo zmocněncům pověřených orgánů (MF ČR, Nejvyššího kontrolního úřadu, příslušného orgánu finanční správy a dalších oprávněných orgánů státní správy) a je povinen vytvořit výše uvedeným osobám podmínky k provedení kontroly vztahující se k realizaci projektu a poskytnout jim při provádění kontroly součinnost.

## **XI. Předání a převzetí díla**

- 11.1. Dílo je považováno za dokončené, pokud došlo k realizaci všech prací, činností a dodávek dle této smlouvy a k úplnému dokončení díla prováděného v souladu s rozsahem a obsahem této smlouvy, jakož i v souladu s platnými právními předpisy vztahujícími se k realizaci dohodnutých prací, činností a dodávek, a zhotovitel předal objednateli veškeré doklady uvedené v odstavci 11.4. tohoto článku.
- 11.2. Objednatel se zavazuje, že řádně provedené a dokončené dílo, které je zbaveno všech vad a nedodělků, převezme a zaplatí za jeho zhotovení touto smlouvou sjednanou cenu.
- 11.3. Zhotovitel je povinen písemně vyzvat objednatele k převzetí dokončeného díla, a to minimálně 7 pracovních dnů před navrženým termínem konání předání. Objednatel je pak povinen nejpozději do 3 dnů od termínu navrženého zhotovitelem zahájit přejímací řízení.
- 11.4. Zhotovitel je povinen připravit, doložit a předat objednateli u přejímacího řízení následující doklady s tím, že bez předložení těchto dokladů nelze považovat dílo za dokončené a způsobilé k předání objednateli:
- geometrický plán a geodetické zaměření skutečného provedení díla,
  - stavební deník,



- veškerá osvědčení a doklady o zkouškách a certifikaci použitých materiálů a výrobků, atesty, prohlášení o shodě.
  - potvrzené záruční listy,
  - doklady o ověření funkčnosti dodaných zařízení k provedení díla a dodávek a platných právních předpisů včetně všech potřebných revizních zpráv,
  - doklad o zabezpečení likvidace odpadu v souladu se zákonem o odpadech, ve znění pozdějších právních předpisů, a předpisů prováděcích,
  - kompletní fotodokumentaci díla v rozsahu dle této smlouvy,
  - další nutné dokumenty prokazující, že veškeré zhotovitelem dodané výrobky, materiály a zařízení splňují podmínky vyplývající z této smlouvy včetně jejich příloh, z příslušných právních předpisů a technických norem, a další doklady, související s předmětem plnění, prohlášení zhotovitele dle vyhlášky č. 246/2001 Sb., o požární prevenci apod.
- 11.5. O průběhu přejímacího řízení pořídí objednatel písemný zápis o předání a převzetí dokončeného díla – přejímací protokol. Přejímací protokol bude vyhotoven ve třech stejnopisech, z nichž jeden obdrží zhotovitel a dva objednatel. Každý stejnopis přejímacího protokolu bude podepsán oprávněnými zástupci smluvních stran.
- Přejímací protokol musí obsahovat alespoň předmět a charakteristiku díla, resp. jeho části, místo provedení díla a zhodnocení jakosti díla, a dále soupis zhotovitelem předávaných dokladů. Pokud budou zjištěny vady díla, bude protokol obsahovat soupis zjištěných vad díla a vyjádření zhotovitele k vadám díla vyčteným objednatelem.
- 11.6. Odmítne-li objednatel dílo převzít, uvede tuto skutečnost vč. jejího odůvodnění do přejímacího protokolu.
- 11.7. Objednatel není povinen převzít dílo vykazující jakékoliv vady nebo nedodělky. Vadou se pro účely této smlouvy rozumí odchylka v kvantitě, kvalitě, rozsahu nebo parametrech díla, stanovených cenovou nabídkou díla, touto smlouvou a obecně závaznými předpisy.
- 11.8. Objednatel může převzít dílo s drobnými vadami a nedodělky nebránícími trvalému užívání díla. Tyto vady a nedodělky musí být uvedeny v přejímacím protokolu s termínem jejich odstranění, který stanoví objednatel a který je pro zhotovitele závazný.
- 11.9. Zhotovitel je povinen v objednatel stanovené lhůtě odstranit vady a nedodělky, i když tvrdí, že za ně neodpovídá. Náklady na odstranění vad a nedodělků v těchto sporných případech nese až do rozhodnutí soudu zhotovitel.
- 11.10. Ke dni zahájení přejímacího řízení musí být vyklizeno a uklizeno staveniště (místo plnění díla) v souladu s touto smlouvou. Nebude-li tato povinnost splněna, nepovažuje se dílo za řádně dokončené a objednatel není povinen dílo převzít. Staveniště, a dále pozemky, stavby a komunikace, jejichž úpravy nejsou součástí této smlouvy, ale budou provedením díla dotčeny, je zhotovitel povinen uvést po ukončení provádění díla a před zahájením přejímacího řízení do původního stavu, nebo do stavu odpovídajícího souhlasům s provedením ohlášené stavby.
- 11.11. V případě, že obecně závazné právní předpisy, platné technické normy předepisují provedení zkoušek, revizí či atestů týkajících se díla nebo jeho částí, je zhotovitel povinen zajistit jejich úspěšné provedení před předáním díla objednateli
- 11.12. Za řádně provedené se považuje pouze dílo provedené bez vad a nedodělků, převzetí díla s drobnými vadami a nedodělky je právo, nikoliv povinnost objednatele. V případě, že objednatel dílo nepřevzme, bude mezi smluvními stranami sepsán zápis s uvedením důvodu nepřevzetí díla a s uvedením stanovisek obou smluvních stran. V případě nepřevzetí díla dohodnou smluvní strany náhradní termín předání a převzetí díla.

- 11.13. Zhotovitel se zavazuje řádně odstranit veškeré vady a nedodělky, jež vyplynou z přejímacího řízení, a to v termínu stanoveném v protokolu o předání a převzetí díla nebo v zápise o nepřevzetí díla
- 11.14. Datem podpisu předávacího protokolu bez vad a nedodělků počíná běžet záruční lhůta.
- 11.15. Článek neobsazen.
- 11.16. Článek neobsazen.
- 11.17. V případě, že je objednatel přebíráno ukončené, skutečnost, že dílo je dokončeno co do množství, jakosti, kompletnosti a schopnosti trvalého užívání prokazuje zásadně zhotovitel a za tím účelem předkládá nezbytné písemné doklady Objednateli. Zhotovitel doloží Objednateli před zahájením přejímacího řízení stavební deník, deník víceprací, veškerá osvědčení o zkouškách a certifikaci použitých materiálů a výrobků, revizní zprávy zařízení komplementovaných do díla, potvrzené záruční listy, doklady o ověření funkčnosti dodaných zařízení k provedení díla a dodávek dle článku 2 této smlouvy a platných právních předpisů, dále doklad o zabezpečení likvidace odpadu v souladu se zákonem č. 185/2001 Sb., o odpadech, doklady prokazující splnění podmínek orgánů a organizací, které si v souladu s právními předpisy stanovily, technické listy a listy o shodě k zařízení a použitým materiálům a případné všechny další dokumenty k budoucímu řádnému užívání díla. V případě, že nedojde k předložení a předání Objednateli shora uvedených dokladů nejpozději při přejímacím řízení, nepovažuje se dílo za řádně ukončené.
- 11.18. Ke dni zahájení přejímacího řízení (převzetí díla) musí být vyklizeno a uklizeno místo provádění stavby včetně zhotovené stavby v souladu s touto smlouvou. Nebude-li tato povinnost splněna, nepovažuje se dílo za řádně ukončené a objednatel není povinen dílo převzít. Budovy a pozemky, jejichž úpravy nejsou součástí díla, ale budou stavbou dotčeny, je zhotovitel povinen uvést po ukončení provádění díla do předchozího stavu.
- 11.19. Sepsání a podpis protokolu o předání a převzetí díla nemá vliv na odpovědnost zhotovitele za vady plnění, vady díla nebo případné nedodělky.
- 11.20. Obsahuje-li dílo, které je předmětem předání a převzetí, vady nebo nedodělky, musí protokol obsahovat dále:
- soupis zjištěných vad a nedodělků,
  - dohodu o způsobu a termínech jejich odstranění, popřípadě o jiném způsobu narovnání,
  - dohodu o zpřístupnění díla nebo jeho částí zhotoviteli za účelem odstranění vad nebo nedodělků.
- 11.21. Objednatel není povinen dílo na základě protokolu převzít, jestliže není řádně a kvalitně dokončeno, má vady nebo nedodělky bránící řádnému užívání díla nebo při nepředání všech písemných dokladů souvisejících s řádným provedením dle této smlouvy. Jestliže se objednatel rozhodne nedokončené dílo převzít nebo ho převzít s vadami nebo nedodělky nebo při nepředání všech písemných dokladů souvisejících s řádným provedením díla dle této smlouvy, jsou smluvní strany povinny v protokolu uvést tuto skutečnost a uvést v něm soupis vad a nedodělků se závazným termínem jejich odstranění zhotovitelem, případně soupis chybějících písemných dokladů s termínem jejich dodání zhotovitelem objednateli.

## XII. Záruka za jakost díla

- 12.1. Zhotovitel se zavazuje, že zhotovitelem provedené a objednateli předané dílo bude mít vlastnosti dle obecně závazných právních předpisů, ČSN a této smlouvy, dále vlastnosti v první jakosti kvality provedení, a bude provedeno v souladu s ověřenou technickou praxí.
- 12.2. Zhotovitel tímto poskytuje objednateli na celé dílo záruku za jakost díla v **délce trvání záruční doby 60 (slovy: šedesát) měsíců**, která počíná běžet dnem předání a převzetí dokončeného díla, které je zbaveno všech vad a nedodělků, zhotovitelem objednateli. Po tuto

záruční dobu zhotovitel odpovídá za vady díla, které objednatel zjistil a které včas reklamoval.

- 12.3. Objednatel je povinen písemně reklamovat vady díla u zhotovitele, a to bez zbytečného odkladu po jejich zjištění. V reklamaci musí být objednatelem vady díla popsány, nebo uveden alespoň způsob, jakým se projevují, a stanoven objednatelem požadovaný termín jejich odstranění. Dále v reklamaci může objednatel uvést požadavky, jakým způsobem požaduje vadu odstranit, nebo zda požaduje finanční náhradu; tuto volbu může objednatel měnit i bez souhlasu zhotovitele.

Reklamaci vad díla lze uplatnit nejpozději do posledního dne záruční doby, přičemž i reklamace odeslaná objednatelem v poslední den záruční doby se považuje za včas uplatněnou.

- 12.4. Zhotovitel je povinen bez zbytečného odkladu od okamžiku oznámení vady díla či jeho části objednatelem zahájit odstraňování vady díla či jeho části, a to i tehdy, neuznává-li zhotovitel reklamaci.

Reklamované vady je zhotovitel povinen odstranit ve lhůtě stanovené objednatelem, maximálně však do 30 dní ode dne od oznámení vady díla objednatelem zhotoviteli, kdy tuto lhůtu lze prodloužit pouze písemnou dohodou objednatele a zhotovitele a jen z objektivních technologických důvodů a po zdůvodněné žádosti zhotovitele o prodloužení lhůty k vyřízení reklamace, nikoliv však více než o 10 dnů. Pokud bude reklamovaná vada v režimu „havárie“ (zde zejména prasklé vodovodní potrubí, propadlá komunikace apod., které ohrožují uživatele díla), pak se v takovém případě zavazuje zhotovitel nastoupit k jejímu odstranění nejpozději do 24 hodin od jejího oznámení objednatelem. Pokud se smluvní strany domluví jinak, bude o tom sepsán a oboustranně podepsán písemný záznam.

- 12.5. Záruční doba, týkající se reklamované části díla, se prodlužuje o dobu, která uplynula od doručení reklamace vady objednatelem zhotoviteli do doby odstranění reklamované vady zhotovitelem. Po dobu od doručení reklamace vady díla objednatelem zhotoviteli až do řádného odstranění reklamované vady díla zhotovitelem neběží záruční doba s tím, že doba přerušení běhu záruční doby bude počítána na celé dny a bude brán v úvahu každý započatý kalendářní den.

V případě odstranění reklamované vady díla či jeho části dodáním náhradního plnění, poskytuje zhotovitel objednateli novou záruku za jakost, vztahující se k tomuto náhradnímu plnění, v délce trvání záruční doby dle odstavce 12.2. tohoto článku, které běží pro toto náhradní plnění ode dne řádného protokolárního dodání a převzetí náhradního plnění zhotovitelem objednateli.

- 12.6. Smluvní strany se dohodly, že:

- (a) nezahájí-li zhotovitel odstraňování vad díla v termínu dle odstavce 12.4. tohoto článku; a/nebo
- (b) neodstraní-li zhotovitel objednatelem reklamované vady díla či jeho části ve lhůtě dle odstavce 12.4. tohoto článku; a/nebo
- (c) oznámí-li zhotovitel objednateli před uplynutím lhůty k odstranění vad díla dle odstavce 12.4. tohoto článku, že vadu neodstraní; a/nebo
- (d) je-li zřejmé, že zhotovitel reklamované vady díla či jeho části ve lhůtě dle odstavce 12.4. tohoto článku neodstraní,

má objednatel též právo, a to i bez předchozího upozornění zhotovitele, zadat provedení odstranění reklamované vady třetí osobě. Objednateli v takovém případě vzniká vůči zhotoviteli nárok, aby mu zhotovitel nahradil v plné výši veškeré výdaje, které objednateli v důsledku tohoto postupu vzniknou; nároky objednatele vzniklé vůči zhotoviteli v důsledku odpovědnosti za vady díla, nároky na náhradu vzniklé újmy a dále právo objednatele vůči zhotoviteli na zaplacení smluvní pokuty zůstávají tímto ujednáním nedotčeny.

- 12.7. Práva a povinnosti ze zhotovitelem poskytnuté záruky nezanikají ani odstoupením kterékoli ze smluvních stran od této smlouvy.
- 12.8. Po odstranění reklamované vady vyzve písemně zhotovitel objednatel k převzetí odstraněné reklamované vady. O reklamačním řízení bude zhotovitelem pořizován písemný zápis ve dvojnásobném vyhotovení, z nichž jeden stejnopis obdrží každá ze smluvních stran, a z tohoto zápisu bude zřejmé, zda je reklamovaná vada odstraněna a termín jejího odstranění, což objednatel potvrdí svým podpisem.
- 12.9. Jakékoli náklady, které zhotoviteli vznikly v souvislosti s odstraňováním reklamovaných vad, které se vyskytly v záruční době, nese zhotovitel, a to i ve sporných případech až do rozhodnutí soudu.

### **XIII. Úrok z prodlení a smluvní pokuta**

- 13.1. Pro případ porušení níže uvedených povinností dohodly smluvní strany níže uvedené smluvní pokuty. Ujednáním a následným zaplacením smluvní pokuty není dotčen nárok příslušné smluvní strany na náhradu škody vzniklé porušením povinnosti, ke kterému se smluvní pokuta vztahuje.

Smluvní strany ujednaly, že objednatel je oprávněn započítat svoji pohledávku na zaplacení smluvní pokuty oproti pohledávce zhotovitele na zaplacení ceny díla nebo její části.

- 13.2. V případě prodlení zhotovitele s dokončením a předáním díla objednateli bez vad a nedodělků v termínu dle článku III. odst. 3.1. této smlouvy je zhotovitel povinen zaplatit objednateli smluvní pokutu ve výši 0,2% z celkové ceny za dílo (bez DPH) a to za každý, byť i jen započatý den prodlení.
- 13.3. V případě porušení povinnosti zhotovitele písemně vyzvat objednatel ke kontrole a prověření prací, které budou v dalším postupu zakryty nebo se stanou nepřístupnými dle článku X. odstavce 10.8. písm. b) této smlouvy, je zhotovitel povinen zaplatit objednateli smluvní pokutu ve výši 20.000,-- Kč za každé jednotlivé porušení této povinnosti.
- 13.4. V případě prodlení zhotovitele s odstraněním vad a nedodělků, s nimiž bylo objednatel dílo převzato, v termínu stanoveném v přejímacím protokolu (článek XI. odst. 11.8. této smlouvy) je zhotovitel povinen zaplatit objednateli smluvní pokutu ve výši 1.000,- Kč za každý, byť i jen započatý den prodlení, a to pro každou vadu nebo nedodělek zvlášť.
- 13.5. V případě prodlení zhotovitele s odstraněním reklamované vady v záruční době v termínu dle ujednání článku XII. odst. 12.4. této smlouvy, je zhotovitel povinen zaplatit objednateli smluvní pokutu ve výši 5.000,-- Kč za každý, byť i jen započatý den prodlení; sjednanou smluvní pokutu je objednatel oprávněn nárokovat pro každou reklamovanou vadu zvlášť.
- 13.6. V případě prodlení zhotovitele se splněním povinnosti sjednané dle článku IX. odst. 9.9. této smlouvy (tj. povinnosti vyklizení a uklizení staveniště, provedení závěrečného úklidu a uvedení pozemků a komunikací do sjednaného stavu) v termínu dle ujednání článku IX. odst. 9.9. této smlouvy (tj. nejpozději ke dni předání dokončeného díla objednateli) je zhotovitel povinen zaplatit objednateli smluvní pokutu ve výši 0,05% z celkové ceny za dílo (bez DPH) a to za každý, byť i jen započatý den prodlení.
- 13.7. Smluvní pokuta je splatná do 15 dnů ode dne doručení vyúčtování smluvní pokuty objednatel zhotoviteli.
- 13.8. Pro případ prodlení objednatel se zaplacením ceny za dílo nebo její části, vyúčtované zhotovitelem objednateli v souladu s ujednáním článku V. této smlouvy, je objednatel povinen zaplatit zhotoviteli úrok z prodlení ve výši 0,02 % z dlužné částky za každý, byť i jen započatý den prodlení.
- 13.9. Pro případ prodlení zhotovitele se zaplacením jakéhokoliv peněžitého plnění, na něž vznikl objednateli nárok dle této smlouvy nebo v souvislosti s ní, je zhotovitel povinen zaplatit

zhotoviteli úrok z prodlení ve výši 0,02 % z dlužné částky za každý, byť i jen započatý den prodlení.

13.10. Článek neobsazen.

13.11. V případě, že se zhotovitel ocitne v prodlení se splněním povinnosti odstranit reklamované vady v režimu „havárie“ ve lhůtě a za podmínek dle bodu 12.4 této smlouvy, si obě smluvní strany sjednávají smluvní úrok z prodlení, který se zhotovitel zavazuje uhradit objednateli a to ve výši 0,05% z celkové ceny za dílo za každý započatý kalendářní den zhotovitelova prodlení s odstranění reklamované vady v režimu „havárie“.

13.12. Ocitne-li se zhotovitel v prodlení s jakýmkoliv peněžitým plněním dle této smlouvy ve prospěch objednatele, pak si obě smluvní strany sjednávají smluvní úrok z prodlení, který se zhotovitel zavazuje uhradit objednateli na výzvu a to ve výši 0,05% z dlužné částky za každý započatý kalendářní den takového zhotovitelova peněžitého prodlení.

13.13. Smluvní strany se dohodly, že v případě nedodržení kvalitativních parametrů prací a dodávek uvedených v cenové nabídce apod. zjištěných v průběhu provádění stavby a řádně zaznamenaných ve stavebním deníku nebo zápisu z kontrolního dne s poznámkou „NEDODRŽENÍ KVALITATIVNÍCH PARAMETRŮ“, má objednatel právo účtovat zhotoviteli smluvní pokutu ve výši 1% z celkové ceny za dílo za každý jednotlivý případ takového porušení zhotovitelem. Zaplacením smluvní pokuty není zhotovitel zbaven povinnosti případné závady odstranit nebo použít materiál nebo dodat zboží v odpovídající kvalitě.

13.14. V případě, že se zhotovitel ocitne v prodlení se splněním povinnosti odstranit reklamované vady ve lhůtě a za podmínek dle bodu 12.4. této smlouvy o více než 30 dní oproti vzájemně dohodnutému termínu k odstranění reklamované vady, je objednatel oprávněn takovou reklamovanou vadu díla na náklady zhotovitele odstranit a to s využitím služeb třetích osob, když se zhotovitel zavazuje, že vedle těchto nákladů na odstranění reklamované vady díla třetí osobou, objednateli zaplatí i smluvní pokutu ve výši 5% z celkové ceny za dílo za každou takovou reklamovanou vadu, kterou objednatel musel odstranit právě s využitím služeb třetích osob.

13.15. Pokud nebude přítomen nepřetržitě na stavbě po dobu realizace akce stavbyvedoucí, je zhotovitel povinen uhradit objednateli na jeho výzvu smluvní pokutu 500,- Kč za každé takové porušení povinné přítomnosti na stavbě zvlášť.

13.16. Zaplacením smluvních pokut či úroků z prodlení nezaniká právo poškozené smluvní strany na náhradu případné škody způsobené jí porušením povinnosti druhé smluvní strany, na niž se sankce vztahuje.

13.17. Objednatel si vyhrazuje právo na úhradu smluvní pokuty formou zápočtu ke kterékoliv splatné pohledávce zhotovitele vůči objednateli. Obdobně zhotovitel si taktéž vyhrazuje právo na úhradu smluvní pokuty formou zápočtu ke kterékoliv splatné pohledávce objednatele vůči zhotoviteli.

13.18. Smluvní strany se dohodly, že pokud nebude výslovně uvedeno jinak, pak veškeré jejich vzájemné oprávněné peněžité pohledávky a závazky z této smlouvy vyplývající, jsou vždy splatné nejpozději do 30 kalendářních dnů od doručení jejich písemného vyúčtování povinné smluvní straně.

13.19. Bez předchozího písemného souhlasu objednatele není zhotovitel oprávněn Místo plnění jakož i plochy s ním související používat pro reklamní účely. V případě, že tak přesto učiní, sjednávají smluvní strany smluvní pokutu ve výši 5.000,- Kč, a to pro každý případ zvlášť.

13.20. Zaplacením smluvní pokuty zhotovitelem podle této smlouvy není dotčeno právo objednatele na náhradu škody v plné výši.



#### XIV. Odstoupení od smlouvy

- 14.1. Smluvní strany ujednaly, že mohou od této smlouvy odstoupit v případech, kdy to stanoví zákon nebo tato smlouva.
- 14.2. Smluvní strany této smlouvy se dohodly, že objednatel je oprávněn odstoupit od této smlouvy v případě jejího podstatného porušení zhotovitelem. Podstatným porušením této smlouvy ze strany zhotovitele se rozumí zejména následující jednání zhotovitele:
- (a) jestliže zhotovitel nezačal práce na díle v termínu dle článku III. odst. 3.1.2. této smlouvy, nebo
  - (b) jestliže je zhotovitel v prodlení s dokončením a předáním díla objednateli (článek III. odstavec 3.1. této smlouvy) po dobu delší než 14 kalendářních dnů, nebo
  - (c) jestliže zhotovitel po dobu delší než 14 kalendářních dní přerušil práce na díle a nezdůvodnil objednateli toto přerušování písemně, nebo
  - (d) jestliže zhotovitel řádně a včas na výzvu objednatele nedoloží existenci platně sjednaného pojištění dle článku XVI. této smlouvy, nebo
  - (e) jestliže bude vůči zhotoviteli, jakožto dlužníkovi, zahájeno insolvenční řízení dle zákona č. 182/2006 Sb., o úpadku a způsobech jeho řešení, ve znění pozdějších předpisů, nebo
  - (f) jestliže bylo rozhodnuto o zrušení zhotovitele, coby obchodní korporace, s likvidací (tj. bez právního nástupce), nebo
  - (g) zhotovitel uzavřel smlouvu o prodeji či pachtu obchodního závodu či jeho části, na základě které třetí osobě převedl, resp. propachtoval, svůj obchodní závod či tu jeho část, jejíž součástí jsou i práva a závazky založené touto smlouvou nebo v souvislosti s ní; nebo
  - (h) zhotovitel porušil kteroukoliv ze svých povinností uvedených v článku X. této smlouvy, nebo
  - (i) zhotovitel porušil svoji oznamovací povinnost dle článku VII. odst. 7.2. této smlouvy, nebo
  - (j) kterékoliv prohlášení zhotovitele učiněné v článku VII. této smlouvy se ukáže být nepravdivým, neúplným či zkresleným.
- 14.3. Objednatel je dále **oprávněn od této smlouvy odstoupit do konce roku 2022 bez udání důvodů**, do okamžiku, než dojde k předání a převzetí staveniště (viz článek III. odst. 3.1.1. této smlouvy).

V případě odstoupení objednatele od této smlouvy podle předchozí věty nemá zhotovitel vůči objednateli žádné nároky na náhradu škody či na poskytnutí jakékoliv kompenzace či náhrady za náklady, které zhotovitel v souvislosti s uzavřením této smlouvy vynaložil, a zhotovitel současně není oprávněn vůči objednateli uplatňovat ani žádné sankce či jakékoliv jiné nároky; s tímto ujednáním zhotovitel bez výhrad souhlasí.

- 14.4. Zhotovitel je oprávněn od této smlouvy odstoupit v případě, že je objednatel v prodlení se zaplacením ceny díla nebo kterékoliv jeho části, řádně zhotovitelem objednateli vyúčtované v souladu s článkem V. této smlouvy, po dobu delší než 60 kalendářních dnů.
- 14.5. Odstoupení od smlouvy musí být provedeno písemně a musí být doručeno druhé smluvní straně. V odstoupení od smlouvy musí být uveden důvod, pro který příslušná smluvní strany od této smlouvy odstupuje a který ji k odstoupení opravňuje, jinak je odstoupení neplatné.

Odstoupení od smlouvy je účinné okamžikem jeho doručení druhé smluvní straně a tímto okamžikem zanikají práva a povinnosti smluvních stran ve vztahu k doposud nesplněné a nerealizované části díla; odstoupením od smlouvy nejsou dotčeny nároky smluvních stran vzniklé do dne odstoupení od smlouvy (zejména nároky na zaplacení smluvní pokuty, nároky



na náhradu škody), a dále ujednání této smlouvy týkající se volby práva, řešení sporů mezi smluvními stranami a jiná ujednání, které podle této smlouvy, projevené vůle stran nebo vzhledem ke své povaze mají trvat i po ukončení smlouvy.

- 14.6. Odstoupí-li kterákoliv ze smluvních stran po právu od této smlouvy, jsou smluvní strany povinny nejpozději do 14 dnů ode dne účinnosti odstoupení provést vypořádání dosavadních vzájemných plnění a to následovně, za následujících podmínek:
- (a) zhotovitel vyzve objednatele k „dílčímu předání díla“ a současně s touto výzvou předloží objednateli soupis všech doposud provedených prací, činností a dodávek, realizovaných ke dni účinnosti odstoupení od smlouvy, a tento soupis ocení podle jednotkových položek použitých v zhotovitelem oceněné cenové nabídce, jež je Přílohou č. 1 této smlouvy,
  - (b) objednatel do tří dnů po obdržení výzvy a oceněného soupisu všech prací, činností a dodávek zahájí „dílčí přejímací řízení“,
  - (c) zhotovitel odveze veškerý svůj nezabudovaný materiál, nedohodnou-li se strany písemně jinak,
  - (d) poté, co je zhotovitelem oceněný soupis provedených prací, činností a dodávek odsouhlasen objednatelem, vystaví zhotovitel „dílčí konečnou fakturu“, v rámci níž budou zohledněny veškeré objednávatelem provedené úhrady a platby na cenu díla; splatnost „dílčí konečné faktury“ bude činit 30 dnů ode dne jejího doručení objednateli,
  - (e) odstoupením od smlouvy není dotčena odpovědnost zhotovitele za vady díla ve vztahu k zhotovitelem provedené a objednateli předané části díla,
  - (f) odstoupení od smlouvy není dotčena zhotovitelem poskytnutá záruka za jakost díla ve vztahu k zhotovitelem provedené a objednateli předané části díla.

## **XV. Nebezpečí škody na věci a přechod vlastnického práva**

- 15.1. Zhotovitel nese od okamžiku převzetí staveniště do okamžiku předání a převzetí řádně dokončeného díla jako celku zhotovitelem objednateli bez vad a nedodělků nebezpečí škody a jiné nebezpečí na:
- (a) díle a všech jeho zhotovovaných, obnovovaných, upravovaných a jiných částech, a
  - (b) plochách a prostorech staveniště a místa plnění díla, případně objektech umístěných na staveništi a na okolních pozemcích a stavbách, či pod staveništem nebo těmito pozemky.
- 15.2. Zhotovitel nese, do okamžiku předání a převzetí řádně dokončeného díla jako celku zhotovitelem objednateli bez vad a nedodělků, nebezpečí újmy a škody vyvolané použitím věcí, přístrojů, strojů a zařízení jím opatřených k provedení díla či jeho části, které se z důvodu své povahy nemohou stát součástí či příslušenstvím díla a které jsou či byly použity k provedení díla, kterými jsou zejména:
- (a) zařízení staveniště provozního, výrobního či sociálního charakteru; nebo
  - (b) pomocné stavební konstrukce všeho druhu nutné či použité k provedení díla či jeho části (např. podpěrné konstrukce, lešení); nebo
  - (c) ostatní provizorní či jiné konstrukce a objekty použité při provádění díla či jeho části.
- 15.3. Zhotovitel nese nebezpečí újmy a škody a jiná nebezpečí na všech věcech, které zhotovitel sám či objednatel opatřil za účelem provedení díla či jeho části, a to od okamžiku jejich převzetí (opatření) do doby řádného protokolárního předání díla bez vad a nedodělků zhotovitelem objednateli, popř. u věcí, které je zhotovitel povinen vrátit, do doby jejich vrácení příslušné osobě. Zhotovitel rovněž odpovídá objednateli a ostatním stavbou dotčeným subjektům, za veškerou újmu a škodu způsobenou jeho činností v souvislosti s plněním této smlouvy.

- 15.4. Objednatel je od počátku vlastníkem zhotovovaného díla a všech věcí, které zhotovitel opatřil k provedení díla od okamžiku jejich zabudování do díla.

Zhotovitel je povinen ve smlouvách se všemi poddodavateli toto ujednání respektovat tak, aby objednatel takto vlastnictví mohl nabývat, a nesmí sjednat výhradu ohledně přechodu či převodu vlastnictví k takovým věcem. Pokud by zhotovitel tuto povinnost nesplnil a třetí osoba uplatňovala své vlastnické právo k části díla, je zhotovitel povinen nahradit objednateli v plné výši škodu, která tím objednateli vznikne, a dále je zhotovitel povinen učinit na výzvu objednatele veškeré právní kroky a jednání tak, aby předešel uplatňování nároků svých poddodavatelů vůči objednateli.

Zhotovitel ručí objednateli za to, že po nabytí vlastnického práva objednatelem na zhotovované věci (díle) či její části nevážnou žádná práva třetích osob.

- 15.5. Veškeré věci, podklady a další doklady, které byly objednatelem zhotoviteli předány a nestaly se součástí díla, zůstávají ve vlastnictví objednatele, resp. objednatel zůstává osobou oprávněnou k jejich zpětnému převzetí. Zhotovitel je objednateli povinen tyto věci, podklady či ostatní doklady vrátit na výzvu objednatele, a to nejpozději ke dni předání dokončeného díla, s výjimkou těch, které prokazatelně a oprávněně spotřeboval k naplnění svých závazků z této smlouvy.

## XVI. Pojištění

- 16.1. Zhotovitel prohlašuje, že má platně uzavřenu pojistnou smlouvu, jejímž předmětem je **Pojištění odpovědnosti** za škodu či jinou újmu způsobenou zhotovitelem třetí osobě v souvislosti s výkonem jeho činnosti, a to ve **výši pojistného plnění nejméně 1.000.000,- Kč**, se spoluúčastí zhotovitele min. ve výši 2.000,- Kč. Náklady na tato pojištění nese zhotovitel a jsou zahrnuty ve sjednané ceně díla. Zhotovitel není oprávněn vinkulovat pojistné plnění ve prospěch třetí osoby bez předchozího písemného souhlasu objednatele. Pojištění musí být sjednáno pro jednu a každou pojistnou událost.

Zhotovitel se zavazuje, že po celou dobu trvání této smlouvy a závazků z ní plynoucích bude pojištěn ve smyslu tohoto ustanovení a že nedojde ke snížení pojistného plnění pod částku uvedenou v tomto ustanovení.

- 16.2. Zhotovitel je povinen řádně platit pojistné a plnit řádně veškeré další závazky z pojištění plynoucí tak, aby příslušná pojistná smlouva a pojištění jí založené byly platné v rozsahu stanoveném v odst. 16.1. tohoto článku po celou dobu trvání této smlouvy a závazků z ní plynoucích (vč. záruční doby). V případě, že dojde k zániku pojištění, je zhotovitel povinen tuto skutečnost bezodkladně sdělit objednateli a nejpozději do 3 pracovních dnů uzavřít novou pojistnou smlouvu alespoň ve stejném, výše v odstavci 16.1. tohoto článku uvedeném, rozsahu pojištění a tuto předložit v kopii objednateli nejpozději do tří dnů ode dne jejího uzavření, a to společně s dokladem prokazujícím zaplacení pojistného na shora uvedené období, eventuálně s potvrzením pojišťovacího ústavu o zaplaceném pojistném na toto období.

Zhotovitel je dále povinen bezodkladně informovat objednatele o všech pojistných událostech nastalých v souvislosti s touto smlouvou.

- 16.3. Objednatel je oprávněn kdykoliv v průběhu trvání této smlouvy a závazků z ní plynoucích (vč. záruční doby) vyzvat zhotovitele k doložení existence platně sjednaného pojištění a zhotovitel je povinen bezodkladně (nejpozději do 3 dnů) existenci platně sjednaného pojištění v rozsahu dle odstavce 16.1. tohoto článku objednateli doložit.

- 16.4. Pojistná smlouva je **Přílohou č. 3** a nedílnou součástí této smlouvy.

## XVIII. Společná ustanovení

- 18.1. Práva a povinnosti založená touto smlouvou nebo v souvislosti s ní přecházejí na právní nástupce smluvních stran.
- 18.2. Zhotovitel není oprávněn bez předchozího písemného souhlasu objednatele postoupit třetí osobě jakoukoliv pohledávku za objednatelem, která zhotoviteli vznikne z titulu této smlouvy nebo v souvislosti s ní.
- 18.3. Objednatel je oprávněn oproti pohledávce zhotovitele na zaplacení ceny za dílo či jakékoliv její části či příslušenství či oproti jakékoliv jiné splatné či nesplacené pohledávce zhotovitele za objednatelem započítat jakoukoliv svou splatnou i nesplacenou pohledávku za zhotovitelem, a to zejména pohledávku vzniklou z titulu smluvní pokuty, odpovědnosti zhotovitele za vady, vyrovnání po odstoupení od této smlouvy či náhrady škody.
- 18.4. Zhotovitel je oprávněn oproti pohledávce objednatele započíst pouze ty pohledávky, které jsou ze strany objednatele písemně uznané jako pohledávky po právu nebo které jsou vykonatelné, a to vždy jen na základě písemně uzavřené dohody o vzájemném zápočtu pohledávek s objednatelem.
- 18.5. Zhotovitel není oprávněn bez předchozího písemného souhlasu objednatele použít případné pohledávky za objednatelem, vzniklé z titulu této smlouvy nebo v souvislosti s ní, jako zástavu k zajištění svých závazků (dluhů) vůči třetí osobě.

Smluvní strany výslovně vylučují použití ust. § 1766 občanského zákoníku na závazky a práva a povinnosti stran založené touto smlouvou nebo v souvislosti s ní.

Smluvní strany sjednávají, že vylučují aplikaci § 1726, § 1728, § 1729 a § 1805 odst. 2 občanského zákoníku.

Význam užití terminologie v této smlouvě svým významem a účelem vychází z obvykle definovaných právních pojmů anebo běžně užití terminologie v právních předpisech práva soukromého (zejména občanský zákoník) a práva veřejného (zejména stavební zákoník) včetně příslušných oborových a sektorových norem ČSN a ČSN EN.
- 18.7. Pokud kterékoliv ustanovení této smlouvy nebo jeho část bude neplatné či nevynutitelné a/nebo se stane neplatným či nevynutitelným a/nebo bude shledáno neplatným či nevynutitelným soudem či jiným příslušným orgánem, pak tato neplatnost či nevynutitelnost nebude mít vliv na platnost či vynutitelnost ostatních ustanovení smlouvy nebo jejich částí.
- 18.8. Tuto smlouvu lze měnit, doplňovat a upřesňovat pouze oboustranně odsouhlasenými, písemnými a vzestupně číslovanými dodatky. K jakýmkoliv jiným, než písemným změnám této smlouvy se dle dohody smluvních stran nepřihlíží. Současně je zde platná podmínka, že smlouvu a dodatky smlouvy musí odsouhlasit orgán města, který schválil tuto smlouvu, jinak je takové ujednání (smlouva či dodatek) podle zákona o obcích, absolutně neplatné.
- 18.9. Přílohy uvedené v textu této smlouvy a sumarizované v závěrečných ustanoveních smlouvy tvoří nedílnou součást smlouvy.
- 18.10. Případné spory vzniklé z této smlouvy nebo v souvislosti s ní se smluvní strany zavazují řešit nejprve smírnou cestou; nepodaří-li se takto spory vyřešit, budou tyto spory rozhodovány s konečnou platností obecnými soudy České republiky.
- 18.11. Smluvní strany se dohodly na způsobu doručování písemností tak, že lze zásilku zaslat prostřednictvím datové schránky anebo doporučenou zásilkou, která je podána k přepravě držitelem poštovní licence na adresu smluvních stran uvedených v záhlaví této smlouvy. V případě, že se některou ze smluvních stran odeslaná písemnost prostřednictvím držitele poštovní licence vrátí jako nedoručená, považuje se za doručenu dnem následujícím po dni

otisku razítka na zásilce, kdy byla poštou odesílateli vrácena; zásilky odeslané prostřednictvím datové schránky se považují za přijaté následující den po umístění do datové schránky příjemce zásilky v systému datových schránek.

- 18.12. Písemným kontaktem pro účely této smlouvy se rozumí kontaktní adresa pro písemnou korespondenci prostřednictvím držitele poštovní licence, ID datové schránky smluvní strany, jakož i kontakt i e-mailem, který si strany předaly.
- 18.13. Zhotovitel výslovně prohlašuje, že souhlasí s odesíláním a přijímáním finančních transakcí vyplývajících z této smlouvy z/na transparentní účet města Úvaly a je seznámen, že bankovní ústav může na takovém účtu nejméně tyto informace: - zaúčtovaná částka a měna, datum připsání platby na účet, - popis platby, - název a číslo účtu plátce, - zpráva pro příjemce, - variabilní, - konstantní, - specifický symbol, a i další text byl-li plátcem uveden jakož i text uvedený smluvní stranou k identifikaci platby směrem k veřejnosti.

## **XIX. Závěrečná ustanovení**

- 19.1. Smluvní strany se dohodly, že práva a povinnosti založené touto smlouvou a v této smlouvě výslovně neupravené, se řídí zákonem č. 89/2012 Sb., občanský zákoník, v platném znění.
- 19.2. Smluvní strany konstatují, že tato smlouva byla vyhotovena ve **čtyřech stejnopisech**, z nichž objednatel obdrží dvě vyhotovení a zhotovitel dvě vyhotovení. Každý stejnopis má právní sílu originálu.
- 19.3. Smluvní strany se dohodly, že v případě zániku právního vztahu založeného touto smlouvou zůstávají v platnosti a účinnosti i nadále ustanovení, z jejichž povahy vyplývá, že mají zůstat nedotčena zánikem právního vztahu založeného touto smlouvou.
- 19.4. Nedílnou a neoddělitelnou součástí této smlouvy tvoří jako přílohy této smlouvy:  
**Příloha č. 1:** *Zhotovitelem oceněný soupis prací s výkazem výměr,*  
**Příloha č. 2:** *Seznam poddodavatelů* (dle článku X. odstavce 10.5. této smlouvy),  
**Příloha č. 3:** *Pojistná smlouva* (dle článku XVI. odstavce 16.1. této smlouvy).
- 19.5. Smluvní strany shodně zdůrazňují, že tuto Smlouvu uzavírají se záměrem ve vzájemné dohodě realizovat společný zájem a záměry Smluvních stran. Všechny spory, které vzniknou ze Smlouvy a v souvislosti s ní, se přednostně pokusí vyřešit prokazatelnou dohodou Smluvních stran nebo mediační dohodou podle zákona o mediaci (zákon 202/2012 Sb.).
- 19.6. Smluvní strany sjednávají, že rozhodným právem je právo České republiky, rozhodným jazykem je jazyk český a rozhodným soudem je Okresní soud pro Prahu-východ ve věcech, které rozhodují okresní soudy a Krajský soud v Praze ve věcech, které rozhodují krajské soudy.
- 19.7. Obě smluvní strany potvrzují autentičnost této smlouvy a prohlašují, že si smlouvu přečetly, s jejím obsahem souhlasí, že smlouva byla sepsána na základě pravdivých údajů, z jejich pravé a svobodné vůle, což stvrzují svým podpisem, resp. podpisem svého oprávněného zástupce.
- 19.8. Objednatel, Město Úvaly, ve smyslu ustanovení § 41 zákona č. 128/2000 Sb., o obcích, ve znění pozdějších předpisů, potvrzuje, že u právních jednání obsažených v této smlouvě byly splněny veškeré zákonem č. 128/2000 Sb. stanovené podmínky ve formě předchozího zveřejnění, schválení či odsouhlasení, které jsou obligatorní pro platnost tohoto právního jednání.
- 19.9. Smluvní strany výslovně souhlasí s tím, že tato smlouva může být bez jakýchkoliv omezení zveřejněna na oficiálních webových stránkách objednatele nebo na jeho profilu zadavatele, a to včetně všech případných příloh a dodatků. Smluvní strany prohlašují, že skutečnosti uvedené v této smlouvě nepovažují za obchodní tajemství a udělují svolení k jejich užití a zveřejnění bez stanovení jakýchkoliv dalších podmínek.



- 19.10. S odkazem na ust. § 3 odst. 2 písm. k) zákona 340/2015 Sb. o registru smluv, není povinnost tuto smlouvu registrovat v Registru smluv.
- 19.11. S ohledem na zákon 253/2008 Sb., o některých opatřeních proti legalizaci výnosů z trestné činnosti a financování terorismu, veškeré převody peněžních prostředků dle této smlouvy budou probíhat bezhotovostně. Ve výjimečných případech může Objednatel přijmout hotovostní platbu ve výši, která nebude dosahovat částky, kterou je podle zákona povinnost převést bezhotovostně.
- 19.12. Zhotovitel bere na vědomí a výslovně souhlasí, že se podpisem této smlouvy stává v souladu s ustanovením § 2 písm. e) zákona č. 320/2001 Sb., o finanční kontrole ve veřejné správě a o změně některých zákonů, ve znění pozdějších předpisů, osobou povinnou spolupůsobit při výkonu finanční kontroly prováděné v souvislosti s úhradou zboží nebo služeb z veřejných výdajů nebo z veřejné finanční podpory. Zhotovitel se tímto výslovně zavazuje, že kdykoliv na základě výzvy umožní kontrolu vynaložených prostředků vyplývající ze zákona č. 320/2001 Sb., o finanční kontrole ve veřejné správě a o změně některých zákonů, ve znění pozdějších předpisů, respektive na základě výzvy předloží ke kontrole městem Úvaly vynaložených prostředků, které jsou předmětem kontroly.
- 19.13. Uzavření této smlouvy schválila rada Města Úvaly **usnesení č. R-.....** ze dne **25.5.2021** a pověřilo starostu města k jejímu podpisu.
- 19.14. Tato smlouva nabývá platnosti a účinnosti dnem podpisu poslední smluvní stranou za schválení rady města Úvaly.

V Úvalech, dne .....

V ....., dne .....

Za objednatele:

Za zhotovitele:

.....  
Mgr. Petr Borecký,  
starosta  
**město Úvaly**

.....  
Ing. Ivo Šimek,  
jednatel  
**Sates Čechy s.r.o.**

### Soupis objektů s DPH

**Stavba: Úvaly u Prahy - Rekonstrukce dvoru č.p.95**

Varianta: ZŘ - Základní řešení

**Odbytová cena bez DPH:**

**891 855,350**

Objekt	Popis	OC
SO 000	Všeobecné položky	19 000,000
SO 101	Rekonstrukce komunikace III	872 855,350
	<b>celkem bez DPH</b>	<b>891 855,350</b>



Příloha k formuláři pro ocenění nabídky

Stavba  
číslo a název SO  
číslo a název rozpočtu:  
Zatřídění JKSO:

Úvaly u Prahy  
Rekonstrukce dvoru č.p. 95 - nám. Arnošta z Pardubic  
Rekonstrukce dvoru č.p. 95 - nám. Arnošta z Pardubic

Poř. č.pol.	cenová soustava	Kód položky	Varianta položky	Název položky	jednotka	Počet jednotek	CENA		
							jednotková	celkem	
1	2	3	4	5	6	7	8	9	
<b>0</b>				<b>Všeobecné konstrukce a práce</b>					
1	2016_OTSKP	02620		ZKOUŠENÍ KONSTRUKCÍ A PRACÍ NEZÁVISLOU ZKUŠEBNOU položka pouze po odsouhlasení TDI	KPL	1,000	8 000,000	8 000,000	
2	2016_OTSKP	02911		OSTATNÍ POŽADAVKY - GEODETICKÉ ZAMĚŘENÍ zaměření skutečného provedení stavby ve vztahu k pozemkům	KPL	1,000	10 000,000	10 000,000	
3	2016_OTSKP	02946		OSTAT POŽADAVKY - FOTODOKUMENTACE	KPL	1,000	1 000,000	1 000,000	
4	2016_OTSKP	03100		ZAŘÍZENÍ STAVENIŠTĚ - ZŘÍZENÍ, PROVOZ, DEMONTÁŽ	KPL	1,000	0,00	0,000	
<b>0</b>				<b>Všeobecné konstrukce a práce</b>				<b>19 000,000</b>	
<b>Celkem bez DPH</b>								<b>19 000,000</b>	

## Příloha k formuláři pro ocenění nabídky

Stavba  
číslo a název SO  
číslo a název rozpočtu:  
Zatřídění JKSO:

Úvaly u Prahy  
Rekonstrukce dvoru č.p. 95 - nám. Arnošta z Pardubic  
Rekonstrukce dvoru č.p. 95 - nám. Arnošta z Pardubic

Poř. č.pol.	cenová soustava	Kód položky	Varianta položky	Název položky	jednotka	Počet jednotek	CENA		
							jednotková	celkem	
1	2	3	4	5	6	7	8	9	
<b>0</b>				<b>Všeobecné konstrukce a práce</b>					
1	2016_OTSKP	014102	1	POPLATKY ZA SKLÁDKU (Zeminy 2,0t/m3)	T	82,150	345,000	28 341,750	
2	2016_OTSKP	014102	b	POPLATKY ZA SKLÁDKU prostý beton	T	2,420	540,00	1 306,80	
3	2016_OTSKP	014102	3	POPLATKY ZA SKLÁDKU Odkop spodních vrstev pro vozovku pol 123738 Sypké vozovkové vrstvy (1,9 t/m3)	T	308,520	410,000	126 493,200	
<b>0</b>				<b>Všeobecné konstrukce a práce</b>				<b>156 141,750</b>	
<b>1</b>				<b>Zemní práce</b>					
4	2016_OTSKP	11130		SEJMUTÍ DRNU Sejmутí drnů v tl. 150mm	M2	273,840	15,000	4 107,600	
5	2016_OTSKP	123738		ODKOP PRO SPOD STAVBU SILNIC A ŽELEZNIC TR. I, ODVOZ DO 20KM v souladu s ČSN 736133 Poplatek za skládku uveden v pol. 014102.3 pro sypké vozovkové vrstvy Poplatek za skládku zeminy uveden v pol. 014102.1	M3	162,380	525,000	85 249,500	
6	2016_OTSKP	17120		ULOŽENÍ SYPANINY DO NÁSYPŮ A NA SKLÁDKY BEZ ZHUTNĚNÍ Zemina z pol. 123738	M3	2,150	50,000	107,500	
7	2016_OTSKP	113178		ODSTRAN KRYTŮ ZPEVNĚNÝCH PLOCH Z BETONU PROSTĚHO	M3	1,100	1 525,000	1 677,500	
8	2016_OTSKP	11352		ODSTRANĚNÍ CHODNÍKOVÝCH OBRUBNÍKŮ BETONOVÝCH	M	47,800	115,000	5 497,000	
<b>1</b>				<b>Zemní práce</b>				<b>96 639,100</b>	
<b>5</b>				<b>Komunikace</b>					
9	2016_OTSKP	56330		VOZOVKOVÉ VRSTVY ZE ŠTĚRKODRTI ŠDA dle ČSN 736126	M3	108,250	1 150,000	124 487,500	
10				vozovka - dvojřádek 67*2*0,25=33,5 [A]					
11	2016_OTSKP	58221		DLÁŽDĚNÉ KRYTY Z DROBNÝCH KOSTEK DO LOŽE Z KAMENIVA Kamenná dlažba 8/11 do ložné vrstvy 40 mm, tmavě šedá, kroužková vazba	M2	327,500	1 080,000	353 700,000	
12	2016_OTSKP	582311	1	DLÁŽDĚNÉ KRYTY Z MOZAIK KOSTEK JEDNOBAREVNÝCH DO LOŽE Z KAMENIVA Chodník kostka mozaika, 4/6, řádková vazba, šedožlutá jemnozrná žula	M2	43,500	990,000	43 065,000	
<b>5</b>				<b>Komunikace</b>				<b>521 252,500</b>	
<b>9</b>				<b>Ostatní konstrukce a práce</b>					
13	2016_OTSKP	91743		CHODNÍKOVÉ OBRUBY Z KAMENNÝCH KRAJNÍKŮ Krajník žulový, štípaný, šedý standard, 10x20cm délka různá	M	104,800	890,000	93 272,000	
14				VÝŠKOVÁ ÚPRAVA KANALIZAČNÍHO POKLOPU	KS	3,000	1 850,000	5 550,000	
<b>9</b>				<b>Ostatní konstrukce a práce</b>				<b>98 822,000</b>	
<b>Celkem bez DPH</b>							<b>872 855,350</b>		

**Prohlášení – specifikace poddodavatelů**

na akci „Vydláždění dvora městského úřadu Úvaly objektu čp. 95, Arnošta z Pardubic“

Účastník má v úmyslu zadat jednu nebo více částí veřejné zakázky jednomu či více poddodavatelům, dle níže uvedené specifikace:

	podíl v %	podíl v tis. Kč
<b>PRÁCE REALIZOVANÉ VLASTNÍMI KAPACITAMI</b>	<b>90%</b>	<b>802.669,82 Kč</b>
<b>PRÁCE REALIZOVANÉ PODDODAVATELI CELKEM</b>	<b>10%</b>	<b>89.185,53 Kč</b>

**INFORMACE O JEDNOTLIVÝCH PODDODAVATELÍCH:**

Název společnosti, právní forma a přesná adresa:	druh poddodávky:
STARP stavební firma s.r.o., K Řeporyjím 8, 155 00	zemní a přípravné práce
Praha 5 .....	.....
IČ: 27883591.....	<b>10%</b> <b>89.185,53 Kč</b>

.....  
 razítko a podpis oprávněného zástupce účastníka

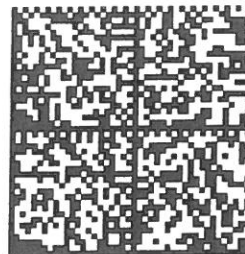

## Pojistná smlouva

**č. 8603301150**

pro pojištění podnikatelských rizik - TREND 14

### **Kooperativa pojišťovna, a. s., Vienna Insurance Group**

se sídlem Pobřežní 665/21, 186 00 Praha 8, Česká republika

IČ: 47116617, zapsaná v obchodním rejstříku u Městského soudu v Praze, sp. zn. B 1897  
(dále jen "pojistitel")

**a**

### **SATES ČECHY s. r. o.**

Zastoupená:

Ivo Šimek, jednatel

IČO: 25172654

se sídlem / bydlištěm: Radkovská 252, 588 56 Telč, Česká republika  
Korespondenční adresa je shodná s adresou sídla pojistníka.

(dále jen "pojistník")

**uzavírají**

podle zákona č. 89/2012 Sb., občanský zákoník, v platném znění, tuto pojistnou smlouvu (dále jen "smlouva"), která spolu s pojistnými podmínkami pojistitele uvedenými v článku 1. této smlouvy a přílohami této smlouvy tvoří nedílný celek.

## **ČLÁNEK 1** **Úvodní ustanovení**

1. Pojistník je zároveň pojištěným.
2. **Předmět činnosti pojištěného ke dni uzavření této smlouvy je vymezen v následujících příložených dokumentech:**

živnostenském listu ze dne 28.4.2016

3. **Pro pojištění sjednané touto smlouvou platí občanský zákoník a ostatní obecně závazné právní předpisy v platném znění, ustanovení pojistné smlouvy a následující pojistné podmínky:**

**P-100/14 - Všeobecné pojistné podmínky pro pojištění majetku a odpovědnosti  
ZSU - 500/15 - Zvláštní smluvní ujednání k pojištění odpovědnosti za újmu  
a dále:  
P-600/14 - Zvláštní pojistné podmínky pro pojištění odpovědnosti za újmu**

4. **Doba trvání pojištění**  
**Počátek pojištění: 1.5.2016**

Pojištění se sjednává na dobu jednoho pojistného roku. Pojištění se prodlužuje o další pojistný rok, pokud některá ze smluvních stran nesdělí písemně druhé smluvní straně nejpozději šest týdnů před uplynutím příslušného pojistného roku, že na dalším trvání pojištění nemá zájem. V případě nedodržení lhůty pro doručení sdělení uvedené v předchozí větě pojištění zaniká až ke konci následujícího pojistného roku, pro který je tato lhůta dodržena.

**Pojištění však zanikne nejpozději k 30.4.2026 po tomto dni již k prodloužení pojištění nedochází.**

Dnem předcházejícím počátku pojištění podle této smlouvy zaniká v plném rozsahu pojištění podle pojistné smlouvy č. 8930056316. Případné nespotřebované pojistné bude převedeno na tuto pojistnou smlouvu a bude zaslána informace o způsobu vypořádání pojistného.

## **ČLÁNEK 2.** **Další druhy pojištění**

### **1. POJIŠTĚNÍ ODPOVĚDNOSTI ZA ÚJMU**

#### **1.1 Základní pojištění**

Pojištění se vztahuje na povinnost nahradit újmu včetně újmy způsobené vadou výrobku a vadou práce po předání.

Pojištění se vztahuje na povinnost nahradit újmu způsobenou v souvislosti s předmětem činnosti pojištěného vymezeného v čl. 1. odst. 2.

Limit pojistného plnění: 20 000 000 Kč

Spoluúčast: 2 500 Kč

Pokud činnost (některá z činností), na niž se vztahuje pojištění sjednané touto smlouvou, zahrnuje více oborů či podskupin (dále jen „obory činnosti“) – jako např. obory činnosti živnosti volné, vztahuje se pojištění pouze na ty obory činnosti, které jsou výslovně uvedeny ve smlouvě, resp. jejích přílohách. Nejsou-li obory činnosti ve smlouvě výslovně uvedeny, vztahuje se pojištění na ty obory činnosti, které má pojištěný uvedeny v příslušném rejstříku, registru nebo jiné veřejné evidenci ke dni sjednání pojištění.

#### **Hlavní činnosti pojištěného.**

Za hlavní činnosti se považují činnosti s nejvyšším podílem na ročních příjmech pojištěného:

- zpracování kamene (kamenické práce)

- autodoprava (osobní, nákladní, taxislužba) – pouze provoz kanceláře
- provádění staveb a jejich změn, přípravné práce pro stavby

Předpokladem plnění pojistitele je současné splnění následujících podmínek:

- újmá byla způsobena v souvislosti s činností, která spadá do předmětu činnosti pojištěného vymezeného v čl. 1. odst. 2,
- pojištěný je v době vzniku škodné události oprávněn k provozování příslušné činnosti na základě obecně závazných právních předpisů,
- odpovědnost za újmu způsobenou v souvislosti s příslušnou činností není z pojištění vyloučena touto pojistnou smlouvou, pojistnými podmínkami nebo zvláštními ujednáními vztahujícími se k pojištění.

Činnosti, které jsou z pojištění odpovědnosti za újmu, případně z pojištění odpovědnosti za újmu způsobenou vadou výrobku nebo vadou práce po předání vyloučeny nebo u nichž je možno sjednat limit pojistného plnění maximálně do výše 5 mil. Kč, jsou uvedeny v ZSU-500/15, která tvoří nedílnou součást této pojistné smlouvy. Mezi činnosti, ve vztahu k nimž je vyloučeno pojištění odpovědnosti za újmu způsobenou vadou výrobku nebo vadou práce po předání patří mj. také činnost:

**- autodoprava (osobní, nákladní, taxislužba) – pouze provoz kanceláře**  
která je v této pojistné smlouvě uvedena jako činnost hlavní.

Výše obratu za předcházející rok: 143 000 000 Kč

Pojištěný je povinen oznámit pojistiteli bez zbytečného odkladu zvýšení ročního obratu o více než 20%

## **1.2 Územní platnost**

Pojištění se sjednává s územní platností: území České republiky.

### **ČLÁNEK 3. Zvláštní údaje a ujednání**

Pokud je věc umělecké, historické nebo sběratelské hodnoty současně cenným předmětem, musí být uložena a zabezpečena tak, aby toto zabezpečení minimálně odpovídalo předepsanému způsobu zabezpečení cenných předmětů vyplývajícímu z pojistných podmínek upravujících způsoby zabezpečení.



#### **ČLÁNEK 4.** **Údaje o pojistném**

##### **1. Pojistné:**

###### **Pojištění odpovědnosti za újmu - základní**

Roční pojistné .....	77 477 Kč
<b>Celkové roční pojistné před úpravou .....</b>	<b>77 477 Kč</b>
<b>Sjednává se běžné pojistné s pojistným obdobím 6 měsíců.</b>	
<b>Sleva za délku pojistného období .....</b>	<b>-2 %</b>
<b>Jiná sleva / přírážka .....</b>	<b>-30 %</b>
<b>Celkem sleva / přírážka .....</b>	<b>-32 %</b>
<b>Celkové roční pojistné po úpravě .....</b>	<b>52 684 Kč</b>
<b>Pojistné za pojistné období .....</b>	<b>26 342 Kč</b>

##### **2. Pojistné za pojistné období je splatné vždy:**

k 01.05. k 01.11.  
každého roku převodním příkazem s připomenutím platby na účet pojistitele.  
Peněžní ústav: Česká spořitelna a.s.  
Číslo účtu: 2226222  
Kód banky: 0800  
Konstantní symbol: 3558  
Variabilní symbol: 8603301150

QR kód k vyplnění platebního příkazu  
na platbu prvního pojistného:



#### **ČLÁNEK 5.** **Hlášení škodných událostí**

Vznik škodné události hlásí pojistník bez zbytečného odkladu na níže uvedené kontaktní údaje:

Kooperativa , pojišťovna, a.s., Vienna Insurance Group  
CENTRUM ZÁKAZNICKÉ PODPORY  
Centrální podatelna  
Brněnská 634  
664 42 Modřice  
Tel: 841 105 105  
www.koop.cz

#### **ČLÁNEK 6.** **Prohlášení pojistníka**

1. Pojistník potvrzuje, že před uzavřením pojistné smlouvy převzal v listinné nebo, s jeho souhlasem, v jiné textové podobě (např. na trvalém nosiči dat) informace pro zájemce o pojištění a seznámil se s nimi. Pojistník si je vědom, že se jedná o důležité informace, které mu napomohou porozumět podmínkám sjednávaného pojištění, obsahují upozornění na důležité aspekty pojištění i významná ustanovení pojistných podmínek.
2. Pojistník dále potvrzuje, že před uzavřením pojistné smlouvy převzal v listinné nebo jiné textové podobě (např. na trvalém nosiči dat) dokumenty uvedené v čl. 1 odst. 3) smlouvy a seznámil se s nimi. Pojistník si je vědom, že tyto dokumenty tvoří nedílnou součást pojistné smlouvy a upravují rozsah pojištění, jeho omezení (včetně výluk), práva a povinnosti účastníků pojištění a následky jejich porušení a další podmínky pojištění a pojistník je jimi vázán stejně jako pojistnou smlouvou.
3. Pojistník prohlašuje, že má pojistný zájem na pojištění pojištěného, pokud je osobou od něj odlišnou.

4. Pojistník potvrzuje, že adresa jeho trvalého pobytu/bydliště či sídla a kontakty elektronické komunikace uvedené v této pojistné smlouvě jsou aktuální, a souhlasí, aby tyto údaje byly v případě jejich rozporu s jinými údaji uvedenými v dříve uzavřených pojistných smlouvách, ve kterých je pojistníkem nebo pojištěným, využívány i pro účely takových pojistných smluv. S tímto postupem pojistník souhlasí i pro případ, kdy pojistitel oznámí změnu adresy trvalého pobytu/bydliště či sídla nebo kontaktů elektronické komunikace v době trvání této pojistné smlouvy.
5. Pojistník souhlasí, aby pojistitel předával jeho osobní údaje členům pojišťovací skupiny Vienna Insurance Group a Finanční skupiny České spořitelny, a.s. (dále jen "spřízněné osoby"). Pojistník dále souhlasí, aby pojistitel i spřízněné osoby používali jeho osobní údaje, včetně kontaktů pro elektronickou komunikaci, za účelem zaslání svých obchodních a reklamních sdělení a nabídky služeb.
6. Pojistník prohlašuje, že věci nebo jiné hodnoty pojistného zájmu pojištěné touto pojistnou smlouvou nejsou k datu uzavření smlouvy pojištěny proti stejným nebezpečím u jiného pojistitele, pokud není v článku "Zvláštní údaje a ujednání" této smlouvy výslovně uvedeno jinak.

#### **ČLÁNEK 7.** **Závěrečná ustanovení**

1. Návrh pojistitele na uzavření pojistné smlouvy (dále jen "nabídka") musí být pojistníkem přijat ve lhůtě stanovené pojistitelem, a není-li taková lhůta stanovena, pak do jednoho měsíce ode dne doručení nabídky pojistníkovi. Odpověď s dodatkem nebo odchylkou od nabídky se nepovažuje za její přijetí, a to ani v případě, že se takovou odchylkou podstatně nemění podmínky nabídky.
2. Subjektem věcně příslušným k mimosoudnímu řešení spotřebitelských sporů z tohoto pojištění je Česká obchodní inspekce, Štěpánská 567/15, 120 00 Praha 2, www.coi.cz.
3. Pojistná smlouva je vyhotovena ve 2 stejnopisech. Pojistník obdrží 1 stejnopis, pojistitel si ponechá 1 stejnopis.

Pojistná smlouva uzavřena dne: 29.4.2016  
Jméno, příjmení/název zástupce pojistitele (získatele): Jiří Macek  
Zaměstnanec pojistitele  
Získatelské číslo: 10404  
Telefonní číslo: 733626059  
Email: jmacek2@koop.cz

.....  
Podpis zástupce pojistitele (získatele)

.....  
Podpis pojistníka

  
**SATES ČECHY s. r. o.**  
Radkovská 252, 588 56 Telč  
IČO: 25172654, DIČ: CZ25172654

Tato zvláštní smluvní ujednání (dále jen "ZSU") jsou nedílnou součástí pojistné smlouvy.

V případě, že je jakékoli ustanovení těchto ZSU v rozporu s ustanovením pojistné smlouvy, má přednost příslušné ustanovení pojistné smlouvy. Nejsou-li ustanovení pojistné smlouvy a těchto ZSU v rozporu, platí ustanovení pojistné smlouvy i ZSU zároveň.

V případě, že je jakékoli ustanovení pojistných podmínek vztahujících se k pojištění odpovědnosti za újmu v rozporu s ustanovením těchto ZSU, má přednost příslušné ustanovení ZSU. Nejsou-li ustanovení pojistných podmínek a ZSU v rozporu, platí ustanovení pojistných podmínek a ZSU zároveň.

### **Článek 1**

#### **Další vyluky z pojištění**

Vedle vyluk vyplývajících z příslušných ustanovení pojistných podmínek a pojistné smlouvy se pojištění nevztahuje na povinnost nahradit újmu způsobenou v souvislosti s:

- a) provozováním tržnic a stánkovým prodejem v tržnicích,
- b) provozováním zastáven, heren, non-stop pohostinských zařízení (restaurací, barů apod.),
- c) provozováním a pořádáním akcí motoristického sportu, paintballových střelnic, bobových a motokárových drah, vozítek segway, lanových parků, bungee jumpingu, zorbingu, potápění, parasailingu, swoopingu, surfingu, raftingu, canyoningu a obdobných aktivit,
- d) provozováním a pořádáním cirkusových představení, poutí a pouťových atrakcí, zábavních parků,
- e) pořádáním tanečních zábav a diskoték pro více než 500 návštěvníků,
- f) činností kaskadérů,
- g) provozováním činnosti, při které je porušována integrita lidské kůže,
- h) ochranou majetku a osob a službami soukromých detektivů,
- i) činností agentury práce,
- j) směnářskou činností,
- k) hornickou činností a činností prováděnou hornickým způsobem, ražbou tunelů a štol,
- l) výrobou, opravami, úpravami, přepravou, nákupem, prodejem, půjčováním, uschováváním a znehodnocováním zbraní a bezpečnostního materiálu.

### **Článek 2**

#### **Další vyluky z pojištění odpovědnosti za újmu způsobenou vadou výrobku a vadou práce po předání**

Vedle vyluk vyplývajících z příslušných ustanovení pojistné smlouvy a pojistných podmínek se pojištění odpovědnosti za újmu způsobenou vadou výrobku a vadou práce po předání nevztahuje na povinnost nahradit újmu způsobenou v souvislosti s:

- a) výsledky projektové, konstrukční, analytické, testovací, poradenské, konzultační, účetní, plánovací, výzkumné, překladatelské a jakékoli duševní tvůrčí činnosti,
- b) výsledky zkušební, kontrolní a revizní činnosti, s výjimkou zkoušek, kontrol a revizí elektrických, plynových, hasicích, tlakových nebo zdvihacích zařízení a zařízení sloužících k vytápění nebo chlazení,
- c) zastupováním, zprostředkovatelskou činností, správou majetku a jiných finančních hodnot,
- d) poskytováním software, zpracováním a poskytováním dat a informací,
- e) poskytováním technických služeb k ochraně majetku a osob (např. montáž EZS, EPS),
- f) obchodem s léčivými, s výjimkou obchodu s volně prodejnými léčivými přípravky mimo lékárny,
- g) poskytováním zdravotní a veterinární péče,
- h) provozováním fit center a solárií, poskytováním kosmetických, masérských, rekondičních a regeneračních služeb a služeb trenérů,
- i) prováděním geologických prací,
- j) úpravou a rozvodem vody, výrobou, rozvodem, distribucí a prodejem elektrické energie, plynu, tepla apod.,
- k) obchodem s erotickým zbožím.

### **Článek 3**

#### **Pojištění odpovědnosti z provozu pracovních strojů**

- 1) Pojištění se vztahuje i na povinnost pojištěného nahradit újmu způsobenou v souvislosti s vlastnictvím nebo provozem motorového vozidla sloužícího jako pracovní stroj, včetně újmy způsobené výkonem činnosti pracovního stroje (odchylně od čl. 2 odst. 1) písm. b) ZPP P-600/14).
- 2) Pojištění se však nevztahuje na povinnost pojištěného nahradit újmu, pokud:

- a) v souvislosti se škodnou událostí bylo nebo mohlo být uplatněno právo na plnění z pojištění odpovědnosti za újmu (škodu) sjednaného ve prospěch pojištěného jinou pojistnou smlouvou (zejména z povinného pojištění odpovědnosti za újmu způsobenou provozem vozidla), nebo
  - b) jde o újmu, jejíž náhrada je předmětem povinného pojištění odpovědnosti za újmu způsobenou provozem vozidla, ale právo na plnění z takového pojištění nemohlo být uplatněno z důvodu, že:
    - i) byla porušena povinnost takové pojištění uzavřít,
    - ii) jde o vozidlo, pro které právní předpis stanoví výjimku z povinného pojištění odpovědnosti za újmu způsobenou provozem vozidla, nebo
    - iii) k újmě došlo při provozu vozidla na pozemní komunikaci, na které bylo toto vozidlo provozováno v rozporu s právními předpisy,
  - c) jde o újmu, jejíž náhrada je právním předpisem vyloučena z povinného pojištění odpovědnosti za újmu způsobenou provozem vozidla,
  - d) ke vzniku újmy došlo při účasti na motoristickém závodě nebo soutěži nebo v průběhu přípravy na ně.
- 3) Pojistitel poskytne z pojištění dle tohoto článku pojistné plnění:
- a) v případě újmy způsobené výkonem činnosti pracovního stroje, která nemá původ v jeho jízdě, nejvýše do částky odpovídající sjednanému limitu pojistného plnění pro pojištění odpovědnosti za újmu a v jeho rámci (sublimit),
  - b) v případech neuvedených pod písm. a) nejvýše do částky odpovídající sjednanému limitu pojistného plnění pro pojištění odpovědnosti za újmu, maximálně však do výše 500.000,- Kč ze všech pojistných událostí nastalých v průběhu jednoho pojistného roku v rámci limitu pojistného plnění sjednaného pro základní pojištění odpovědnosti za újmu (sublimit).

#### **Článek 4**

##### **Rozsah pojištění ve vztahu k vyjmenovaným případům odpovědnosti za újmu**

- 1) Z pojištění odpovědnosti za újmu způsobenou v souvislosti s:
- a) nakládáním s nebezpečnými chemickými látkami a přípravky, stlačenými nebo zkapalněnými plyny (odchylně od čl. 2 odst. 1) písm. s) ZPP P-600/14),
  - b) provozováním vodovodů a kanalizací, úpravou a rozvodem vody; výluka vyplývající z čl. 2 odst. 1 písm. r) ZPP P-600/14 není dotčena,
  - c) pořádáním kulturních, prodejních a obdobných akcí, pořádáním sportovních akcí, organizováním sportovní činnosti,
  - d) stavbou, opravami a likvidací lodí,
  - e) výstavbou a údržbou přehrad, pracemi pod vodou,
- poskytne pojistitel pojistné plnění do výše sjednaného limitu pojistného plnění pro pojištění odpovědnosti za újmu, maximálně však do výše 5 000 000 Kč ze všech pojistných událostí nastalých v průběhu jednoho pojistného roku v rámci limitu pojistného plnění sjednaného pro základní pojištění odpovědnosti za újmu (sublimit).
- 2) Z pojištění odpovědnosti za újmu způsobenou vadou výrobku a vadou práce po předání v souvislosti s:
- a) výrobou a obchodem s motorovými vozidly a dalšími motorovými dopravními prostředky, včetně jejich součástí a příslušenství,
  - b) výrobou a prodejem pohonných hmot,
  - c) prováděním revizí elektrických, plynových, hasících, tlakových nebo zdvihacích zařízení a zařízení sloužících k vytápění nebo chlazení,
  - d) poskytováním technických služeb,
  - e) provozováním útulků a jiných obdobných zařízení pečujících o zvířata,
- poskytne pojistitel pojistné plnění do výše sjednaného limitu pojistného plnění pro pojištění odpovědnosti za újmu, maximálně však do výše 5 000 000 Kč ze všech pojistných událostí nastalých v průběhu jednoho pojistného roku v rámci limitu pojistného plnění sjednaného pro základní pojištění odpovědnosti za újmu (sublimit).
- 3) Z pojištění odpovědnosti za újmu způsobenou vadou výrobku vzniklou spojením nebo smísením vadného výrobku s jinou věcí a újmu vzniklou dalším zpracováním nebo opracováním vadného výrobku poskytne pojistitel pojistné plnění (odchylně od čl. 3 odst. 2) písm. d) ZPP P-600/14) do výše sjednaného limitu pojistného plnění pro pojištění odpovědnosti za újmu, maximálně však do výše 5 000 000 Kč ze všech pojistných událostí nastalých v průběhu jednoho pojistného roku v rámci limitu pojistného plnění sjednaného pro základní pojištění odpovědnosti za újmu (sublimit)

- 7
- 4) Je-li sjednáno pojištění odpovědnosti za újmu způsobenou v souvislosti s realitní činností nebo pronájmem nemovitosti nebo je-li pojištění sjednáno výslovně v rozsahu odpovědnosti za újmu způsobenou v souvislosti s vlastnictvím nebo držbou nemovitosti, vztahuje se takové pojištění na odpovědnost za újmu vyplývající z vlastnictví nebo držby pouze těch nemovitostí, které jsou v době vzniku škodné události z pojištění odpovědnosti za újmu majetkově pojištěny u pojistitele uvedeného v této pojistné smlouvě proti živelním pojistným nebezpečím, a pozemků k takovým nemovitostem příslušejícím.



**Kooperativa**

VIENNA INSURANCE GROUP



\* 8 6 0 3 3 0 1 1 5 0 \*

**Upozornění pojistitele podle § 2789 zákona č. 89/2012 Sb., občanského zákoníku**

**1. POJISTITEL**

Kooperativa pojišťovna, a.s., Vienna Insurance Group, se sídlem Pobřežní 665/21, 186 00 Praha 8, IČO: 47116617, zapsaná v obchodním rejstříku u Městského soudu v Praze, oddíl B, vložka 1897 (dále jen „Kooperativa“).

**2. OSOBA ZASTUPUJÍCÍ POJISTITELE**

Zaměstnanec Kooperativy:

Příjmení a jméno:

Macek Jiří

Získatelské číslo:

10404

**3. ZÁJEMCE O POJIŠTĚNÍ (DÁLE JEN "KLIENT")**

Příjmení, jméno, titul / Obchodní firma (název):

SATES ČECHY s. r. o.

Bydliště / sídlo:

Radkovská 252, 588 56 Telč

Datum nar. / IČO:

25172654

Tel.:

E-mail:

**4. POŽADAVKY A POTŘEBY KLIENTA TÝKAJÍCÍ SE POJIŠTĚNÍ**

4.1 Klient má zájem o pojištění:

**viz příloha č. 1**

4.2 Bližší specifikace požadavků klienta:

**viz příloha č. 1**

**5. DOPORUČENÍ PRO KLIENTA**

5.1 Pojištění, které je klientovi nabízeno:

**Pojištění podnikatelských rizik TREND 14**

5.2 Důvody, proč je toto pojištění klientovi nabízeno:

**Nejlépe odpovídá požadavkům a potřebám klienta.**

**6. UPOZORNĚNÍ POJISTITELE**

Kooperativa tímto ve smyslu § 2789 zákona č. 89/2012 Sb., občanského zákoníku, upozorňuje klienta na násl. nesrovnalosti mezi jeho požadavky a nabízeným pojištěním. Klient si je těchto nesrovnalostí vědom a souhlasí se sjednáním pojištění tak, jak je mu nabízeno v pojistné smlouvě č.:..... (tato kolonka se vyplňuje pouze v případě, že takové nesrovnalosti skutečně jsou).

**Přehled a důvody nesrovnalostí mezi požadavky klienta a nabízeným pojištěním:**

Klient svým podpisem potvrzuje, že

- před podpisem tohoto formuláře se seznámil s jeho obsahem,
- obsah tohoto formuláře odpovídá sdělení klienta i zástupce pojistitele,
- převzal jedno vyhotovení tohoto formuláře včetně přílohy č. 1 Kalkulace pojištění podnikatelských rizik TREND 14

Dne: 28.04.2016

.....  
podpis osoby zastupující pojistitele

.....  
podpis klienta

Určeno k pojistné smlouvě č.: 8603301150



10





---

**SMLOUVA O ZŘÍZENÍ VĚCNÉHO BŘEMENE**

---

**- s l u ž e b n o s t i inženýrské sítě**

---

k provedení ustanovení § 1257 a násl. za použití § 1267, § 1268 zákona č. 89/2012 Sb., občanský zákoník (dále jen „občanský zákoník“) (dále jen „smlouva“).

uzavřená mezi subjekty

**1. Správa železnic, státní organizace**

Se sídlem : Praha 1 - Nové Město, Dlážděná 1003/7, PSČ 110 00  
IČO : 70994234  
DIČ : CZ70994234  
Zapsaná : v obchodním rejstříku vedeném Městským soudem v Praze, oddíl A, vložka 48384  
Zastoupená : Ing. Jakubem Červenkou, ředitelem odboru prodeje a pronájmu, na základě pověření č. 1832 ze dne 1. 2. 2015  
(jako „povinný“)

**2. Město Úvaly**

Se sídlem : Arnošta z Pardubic 95, 250 82 Úvaly  
IČO : 00240931  
DIČ : CZ00240931  
Zastoupená : Mgr. Petrem Boreckým, starostou města

(jako „oprávněný“)

**Osoba oprávněná jednat v technických věcech při zřízení služebnosti:**

Bc. Petr Matura, vedoucí odboru investic a dopravy, tel. 734 172 580, tel. kancelář 281 091 534, email: petr.matura@mestouvaly.cz

**Čl. I.**

**Úvodní ustanovení**

I.1. Povinný má právo hospodařit s majetkem státu – pozemkem p.č. 4463 , druh pozemku ostatní plocha a p.č. 4464, druh pozemku ostatní plocha v katastrálním území Újezd nad Lesy, zapsanými v katastru nemovitostí na LV č. 3727 u Katastrálního úřadu pro Středočeský kraj, Katastrální pracoviště Praha (dále jen „služebný pozemek“).

I.2. Oprávněný z věcného břemene ve služebných pozemcích zřídil a provozuje vodovod (dále též „stavba“). Kolaudační souhlas byl vydán pod čj.100/28634/2014, Odborem životního prostředí - pracoviště Praha, Městského úřadu Brandýs nad Labem-Stará Boleslav dne 16. 6. 2014.

I.3. Stavba je situována v obvodu a v ochranném pásmu dráhy železniční trati Česká Třebová os.n.(vč.)(bez seř.n) - Praha Masarykovo nádraží (včetně) (TÚ 1501) s křížením trati (pod železničním mostem) v žkm 389,289 ve služebných pozemcích.

## **Čl. II.**

### **Předmět a obsah služebnosti**

II.1. Povinný zřizuje touto smlouvou oprávněnému **na dobu neurčitou** služebnost k části pozemkům vyznačených geometrickým plánem spočívající:

- **ve zřízení, provozování, údržbě a opravách vedení vodovodu**

Stavba vodovodu je samostatnou stavbou vodního díla ve smyslu zákona 254/2001 Sb., o vodách a o změně některých zákonů, v platném znění, a zákona 274/2001 Sb. o vodovodech a kanalizacích, v platném znění. Služebnost zahrnuje též právo přístupu, práva provádět na vedení vodovodu úpravy za účelem jeho modernizace nebo zlepšení jeho výkonnosti,

II.2. Rozsah služebnosti podle odst. II. 1. je stanoven geometrickým plánem č. **3722-1355/2020**, katastrální území Újezd nad Lesy. Geometrický plán je nedílnou součástí této smlouvy a tvoří přílohu č. 1. této smlouvy.

II.3. Oprávněný práva zahrnující služebnost přijímá a povinný na sebe bere povinnost tato práva strpět.

## **Čl. III.**

### **Práva a povinnosti smluvních stran**

III.1. Práva a povinnosti smluvních stran vyplývají ze zákona č. 266/1994 Sb., o dráhách, v platném znění.

III.2. Oprávněný se zavazuje udržovat stavbu v řádném technickém stavu, aby nedošlo k ohrožení života, zdraví nebo majetku osob, ani k ohrožení bezpečnosti a plynulosti drážního provozu na dotčeném úseku trati.

III.3. Při výkonu činností, souvisejících s provozem stavby je oprávněný povinen předem - v dostatečném časovém předstihu podle charakteru konkrétních prací – oznámit prokazatelně povinnému na adresu Správa železnic, státní organizace, Oblastní ředitelství Praha, Partyzánská 24, PSČ 170 00 Praha 7, nezbytnost a účel každého svého vstupu na služební pozemky. Bez souhlasu a dozoru povinného není oprávněn na služební pozemky vstoupit.

III.4. Po skončení konkrétních prací je oprávněný povinen uvést služební pozemky do původního stavu, a není-li to možné s ohledem na povahu provedených prací, do stavu odpovídajícího předchozímu způsobu užívání. Tuto skutečnost opět oznámí na adresu uvedenou v odst. III. 3. tohoto článku.

III.5. V případě havárie je oprávněný povinen tuto havárii neprodleně oznámit v nejbližší železniční stanici, a to na určeném označeném místě (např. ohlašování požárů, ohlašování mimořádných událostí), včetně uvedení rozsahu prací nezbytných k jejímu odstranění. Oprávněný je povinen ve věcech týkajících se dráhy postupovat podle pokynů provozovatele dráhy a zajistit následně uvedení dotčeného úseku dráhy do původního stavu.

III.6. Oprávněný bere na vědomí skutečnost, že stavba je situována v již existujícím ochranném pásmu dráhy a zavazuje se dodržovat omezení z toho vyplývající ve smyslu zákona č. 266/1994 Sb., o dráhách, v platném znění.

## Čl. IV.

### Vypořádání věcného břemene a platební podmínky

IV.1. Věcné břemeno - služebnost podle této smlouvy se zřizuje za jednorázovou úhradu ve výši **139 564 Kč** (slovy: *sto třicet devět tisíc pět set šedesát čtyři korun českých*) + sazba DPH podle platné právní úpravy ke dni vystavení faktury. Zálohová částka úhrady za zřízení věcného břemene ve výši 166 081,16 Kč byla oprávněným zaplacená dne 30. 10. 2009. Z této částky činí 139 564 Kč úhrada za zřízení věcného břemene a 26 517,16 Kč výši příslušné daně z přidané hodnoty.

IV.2. Do 10 pracovních dnů ode dne vrácení podepsané smlouvy stranou oprávněnou straně povinné do její podatelny, vystaví strana povinná straně oprávněné fakturu s náležitostmi daňového dokladu. Návrh na vklad do katastru nemovitostí nesmí být podán, dokud nebude vystavena faktura dle předchozí věty a smlouva nebude uveřejněna v registru smluv. Den uskutečnění zdanitelného plnění tak bude shodný se dnem vystavení faktury – daňového dokladu. O vystavení faktury je povinen povinný informovat e-mailem oprávněného (adriana.bednarcikova@mestouvaly.cz).

## Čl. V.

### Ostatní ujednání smluvních stran

V.1. Smluvní strany berou na vědomí, že tato smlouva podléhá uveřejnění v registru smluv podle zákona č. 340/2015 Sb., o zvláštních podmínkách účinnosti některých smluv, uveřejňování těchto smluv a o registru smluv, ve znění pozdějších předpisů (dále jen „ZRS“), a současně souhlasí se zveřejněním údajů o identifikaci smluvních stran, předmětu smlouvy, jeho ceně či hodnotě a datu uzavření této smlouvy.

V.2. Zaslání smlouvy správci registru smluv k uveřejnění v registru smluv zajišťuje povinný. Nebude-li tato smlouva zaslána k uveřejnění a/nebo uveřejněna prostřednictvím registru smluv, není žádná ze smluvních stran oprávněna požadovat po druhé smluvní straně náhradu škody ani jiné újmy, která by jí v této souvislosti vznikla nebo vzniknout mohla.

V.3. Smluvní strany výslovně prohlašují, že údaje a další skutečnosti uvedené v této smlouvě, nepovažují za obchodní tajemství ve smyslu ustanovení § 504 zákona č. 89/2012 Sb., občanský zákoník, ve znění pozdějších předpisů (dále jen „obchodní tajemství“), a že se nejedná ani o informace, které nemohou být v registru smluv uveřejněny na základě ustanovení § 3 odst. 1 ZRS.

V.4. Tato smlouva nabývá platnosti okamžikem podpisu poslední ze smluvních stran. Je-li smlouva uveřejňována v registru smluv, nabývá účinnosti dnem uveřejnění v registru smluv, jinak je účinná od okamžiku uzavření.

V.5. Osoby uzavírající tuto smlouvu za smluvní strany souhlasí s uveřejněním svých osobních údajů, které jsou uvedeny v této smlouvě, spolu se smlouvou v registru smluv. Tento souhlas je udělen na dobu neurčitou.

V.6. V případě, že inženýrská síť uložená ve služebných pozemcích nebude sloužit účelu a potřebám, pro které byla ve služebných pozemcích umístěna, je oprávněný z věcného břemene povinen na vlastní náklady a dle pokynů povinného z věcného břemene inženýrskou síť ze služebných pozemků odstranit, uvést služební pozemky do původního stavu a zajistit výmaz věcného břemene z katastru nemovitostí.

## Čl. VI.

### Závěrečná ustanovení

VI.1. Smluvní strany se dále dohodly, že tato smlouva včetně návrhu na vklad práva bude předložena **oprávněným** příslušnému pracovišti katastrálního úřadu nejpozději do 1 měsíce ode dne jejího uzavření. Náklady související se vkladem práva do katastru nemovitostí se zavazuje uhradit **oprávněný**.

VI.2. Smluvní strany výslovně prohlašují, že souhlasí s odesíláním a přijímáním finančních transakcí vyplývajících z této smlouvy z transparentního účtu města a jsou seznámeni, že bankovní ústav může na takovém účtu zveřejnit nejméně tyto informace: - zúčtovaná částka a měna, datum připsání platby na účet, - popis platby, - název a číslo účtu plátce, - zpráva pro příjemce, - variabilní, - konstantní, - specifický symbol, a i další text byl-li plátcem uveden jakož i text uvedený smluvní stranou k identifikaci platby směrem k veřejnosti.

VI.3. Smluvní strany souhlasí s tím, že text smlouvy je veřejně přístupnou listinou ve smyslu zákona č. 106/1999 Sb., o svobodném přístupu k informacím, v platném znění. Smluvní strany tímto výslovně souhlasí se zveřejněním veškerých náležitostí a podmínek této smlouvy a/nebo souvisejících dokumentů a informací, včetně zveřejnění této smlouvy jako celku, v rámci informací zpřístupňovaných veřejnosti bez stanovení jakýchkoli dalších podmínek, a to i prostřednictvím dálkového přístupu, zejména na webových stránkách města.

VI.4. Uzavření této Smlouvy schválila rada města Úvaly **R-\_\_\_\_/2021 ze dne .....** a pověřila starostu města k jejímu podpisu.

VI.5. Tato smlouva obsahující bez příloh čtyři jednostranně tištěných textových stran, je sepsána v šesti vyhotoveních s platností originálu, z nichž po jejím podpisu dvě vyhotovení obdrží povinný, tři vyhotovení oprávněný a jeden výtisk je určen pro vkladové řízení.

Příloha č. 1: Geometrický plán č. 3722-1355/2020

V Praze dne .....  
Povinný:

V..... dne .....  
Oprávněný:

.....  
Ing. Jakub Červenka  
ředitel odboru prodeje a pronájmu  
dle pověření č. 1832 ze dne 1. 2. 2015

.....  
Mgr. Petr Borecký  
starosta

Smlouva byla uveřejněna v registru smluv dne.....



VÝKAZ DOSAVADNÍHO A NOVÉHO STAVU ÚDAJŮ KATASTRU NEMOVITOSTÍ														
Dosavadní stav				Nový stav										
Označení pozemku parc. číslem	Výměra parcely		Druh pozemku	Označení pozemku parc. číslem	Výměra parcely		Druh pozemku	Typ stavby	Způsob určení výměr	Porovnání se stavem evidence právních vztahů				
	ha	m <sup>2</sup>	Způsob využití		ha	m <sup>2</sup>	Způsob využití	Způsob využití		Díl přechází z pozemku označeného v katastru nemovitostí	dřívější poz. evidenci	Číslo listu vlastnictví	Výměra dílu ha	m <sup>2</sup>
4463										4463		3727		
4464										4464		3727		

Druh věcného břemene: právo chůze, jízdy, umístění kabelového vedení a omezení manipulačním pásmem vedení

Oprávněný : dle smluv

Seznam souřadnic (S-JTSK)  
Souřadnice pro zápis do KN

Číslo bodu	Y	X	Kód kv.	Poznámka
367-278	722762.22	1046271.28	3	
367-281	722772.78	1046295.35	3	
1	722760.49	1046272.00	3	
2	722763.67	1046274.47	3	
3	722766.13	1046280.78	3	
4	722768.84	1046287.45	3	
5	722769.86	1046289.97	3	
6	722772.56	1046295.43	3	
7	722775.97	1046294.47	3	
8	722774.93	1046293.46	3	
9	722772.60	1046288.73	3	
10	722771.64	1046286.38	3	
11	722768.91	1046279.68	3	
12	722766.17	1046272.61	3	
13	722763.68	1046270.67	3	

<b>GEOMETRICKÝ PLÁN pro</b> vymezení rozsahu věcného břemene k části pozemku	Geometrický plán ověřil úředně oprávněný zeměměřický inženýr:		Stejnopis ověřil úředně oprávněný zeměměřický inženýr:	
	Jméno, příjmení Ing. Renáta Belzová		Jméno, příjmení Ing. Renáta Belzová	
	Číslo položky seznamu úředně oprávněných zeměměřických inženýrů 2787/2016		Číslo položky seznamu úředně oprávněných zeměměřických inženýrů 2787/2016	
	Dne: 23. listopadu 2020      Číslo: 170/2020		Dne: 30. 11. 2020      Číslo: 111/2020	
Náležitosti a přesnosti odpovídá právním předpisům		Tento stejnopis odpovídá geometrickému plánu v elektronicky podobě uloženému v dokumentaci katastrálního úřadu		
Vyhotovitel:  BELZA-GEO s.r.o. Bezručova 540 250 82 Úvaly	Katastrální úřad souhlasí s očíslováním parcel.		Ověření stejnopisu geometrického plánu v listinné podobě.	
Číslo plánu: 3722-1355/2020 Okres: Hlavní město Praha Obec: Praha Kat. území: Újezd nad Lesy Mapový list: Český Brod 9-3/22 Dosavadním vlastníkům pozemku byla poskytnuta možnost seznámit se v terénu s průběhem navrhovaných nových hranic, které byly označeny předepsaným způsobem.	KÚ pro hlavní město Prahu KP Praha Jitka Němcová PGP-5281/2020-101 2020.11.30 12:23:54 CET			



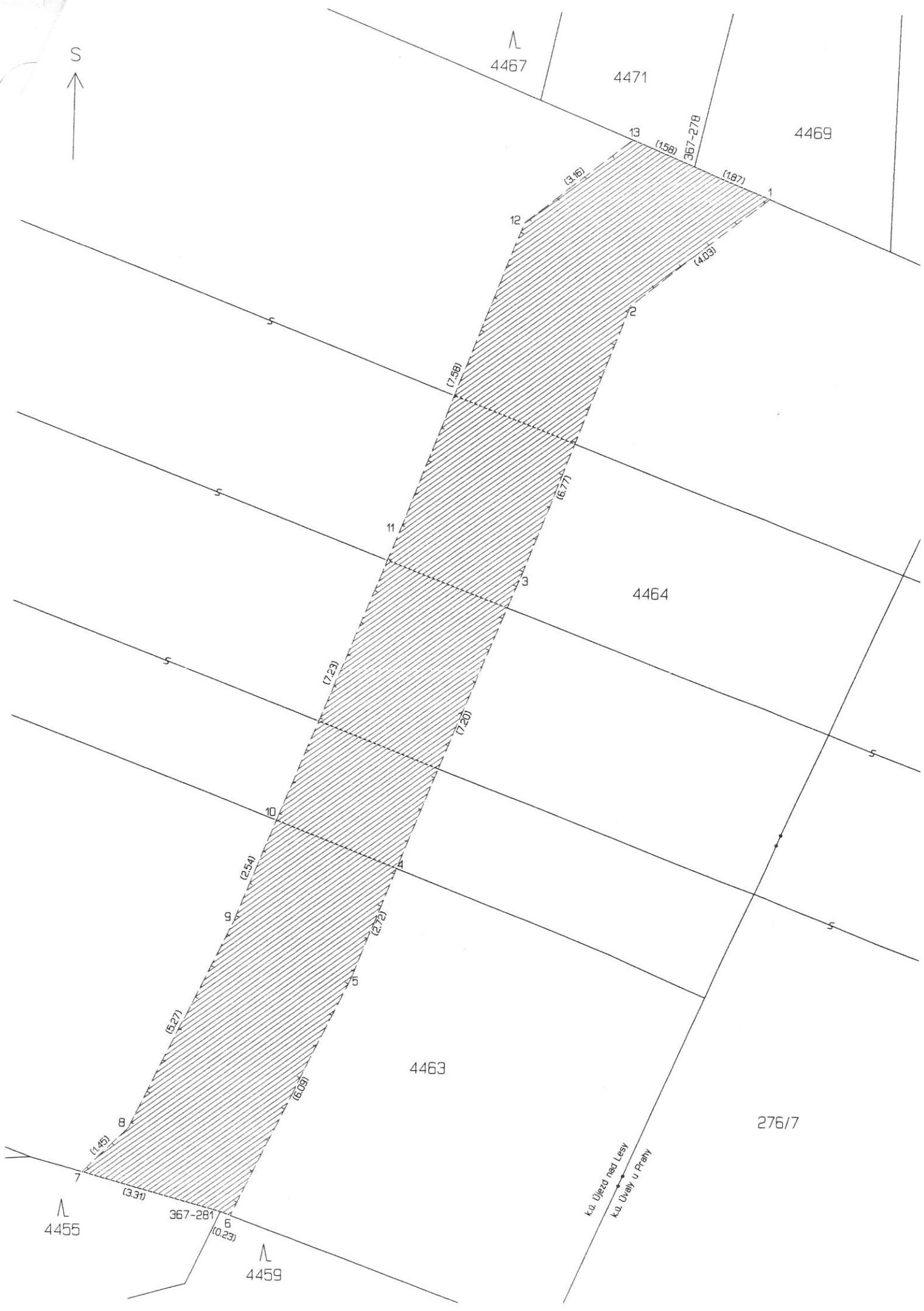

4467

4471

4469

13

(1.58)

367-278

(1.87)

1

12

(3.16)

(4.03)

2

(7.58)

(6.77)

11

4464

3

(7.23)

(7.20)

10

(2.54)

4463

(2.72)

5

(5.27)

(6.08)

276/7

(1.46)

7

367-281

(0.23)

4455

4459

k.ú. Újezd nad Lesy  
k.ú. Újezd u Prahy



MEUVP004647T

Bar

Iveta Jinochová  
Kollárova 1096  
250 82 Úvaly

Městský úřad Úvaly  
sídlo Arnošta z Pardubic 95  
250 82 Úvaly

MĚSTSKÝ ÚŘAD ÚVALY	
010	2080/21
Podpisem	11.03.2021
První	1
MŠ -	

lmiš

V Úvalech, dne 11.3.2021

Věc: Žádost o snížení nájmu

Dobrý den,

dovoluji si Vás tímto způsobem požádat o snížení nájmu na adrese Kollárova 1096, byt č.1, v Úvalech. Řádně platíme nájem již 15 let a jsme bezproblémoví nájemníci. Na vlastní náklady jsme vybavili byt plovoucí podlahou, kuchyňskou linkou, novou sprchovou vanou. Dále se staráme o zahradní plochu kolem bytovky. Na této adrese se již zdržuje pouze maminka (Van Štětínová narozena 14.4.1960) a díky pandemii přišla loni o práci. Vzhledem k aktuální situaci a vysokého věku se jí již nedaří najít práci. Proto Vás žádáme o přehodnocení zvýšeného nájmu.

S pozdravem



Iveta Jinochová



MEUVP004647T

Bar

I. Ji  
K  
250 82 Úvaly

Městský úřad Úvaly  
sídlo Arnošta z Pardubic 95  
250 82 Úvaly

MĚSTSKÝ ÚŘAD ÚVALY	
011	2080/21
11 03 2021	
1	

limit  
K.

V Úvalech, dne 11.3.2021

Věc: Žádost o snížení nájmu

Dobrý den,

dovoluji si Vás tímto způsobem požádat o snížení nájmu na adrese K ..., byt č.1, v Úvalech. Řádně platíme nájem již 15 let a jsme bezproblémoví nájemníci. Na vlastní náklady jsme vybavili byt plovoucí podlahou, kuchyňskou linkou, novou sprchovou vanou. Dále se staráme o zahradní plochu kolem bytovky. Na této adrese se již zdržuje pouze maminka (V. Š ...) a díky pandemii přišla loni o práci. Vzhledem k aktuální situaci a vysokého věku se jí již nedaří najít práci. Proto Vás žádáme o přehodnocení zvýšeného nájmu.

S pozdravem



na uzavření smlouvy s dodatkem nebo odchylkou, čímž druhá smluvní strana podpisem smlouvy souhlasí. Smluvní strany se dále dohodly, že možnost zhojení nedostatku písemné formy právního jednání se vylučuje, a že neplatnost právního jednání, pro něž si smluvní strany sjednaly písemnou formu, lze namítnout kdykoliv, tedy že mezi smluvními stranami neplatí ustanovení § 582 odstavce 1 první věta a odstavce 2 občanského zákoníku. Současně je zde platná podmínka, že smlouvu a dodatky smlouvy musí odsouhlasit orgán města, který schválil tuto smlouvu, jinak je takové ujednání (smlouva či dodatek) podle zákona o obcích absolutně neplatné.

5. Dárce výslovně prohlašuje, že souhlasí s odesláním a přijímáním finančních transakcí vyplývajících z této smlouvy z transparentního účtu města a jsou seznámeni, že bankovní ústav může na takovém účtu zveřejnit. Na transparentních účtech jsou zveřejněny nejméně tyto informace: - zaúčtovaná částka a měna, datum připsání platby na účet, - popis platby, - název a číslo účtu plátce, - zpráva pro příjemce, - variabilní, - konstantní, - specifický symbol, a i další text byl-li plátcem uveden jakož i text uvedený smluvní stranou k identifikaci platby směrem k veřejnosti.
6. Dárce prohlašuje, že bere na vědomí, že město Úvaly shromažďují osobní údaje druhé smluvní strany v rozsahu uvedeném touto smlouvou včetně všech případných dodatků smlouvy, zejména jména a příjmení osob, které smlouvu podepisují za smluvní strany, jména a příjmení osob uvedených jako kontakty, včetně případných poskytnutých či uvedených e-mailů a telefonních čísel v souladu s Nařízením Evropského parlamentu a Rady č. 2016/679, obecné nařízení o ochraně osobních údajů (GDPR), a to za účelem realizace této smlouvy. Osobní údaje shromážděné v souvislosti s touto smlouvou nebudou jiným způsobem smluvními stranami využívány, ledaže tak výslovně vyplývá z právních předpisů platných v České republice nebo byl výslovně poskytnut souhlas subjektem osobních údajů.
7. Smluvní strany souhlasí s tím, že text smlouvy je veřejně přístupnou listinou ve smyslu zákona č. 106/1999 Sb. o svobodném přístupu k informacím, ve znění pozdějších předpisů, a že město jako povinný subjekt má povinnost na žádost poskytnout informace o tomto smluvním vztahu včetně poskytnutí kopie smlouvy.
8. Tato smlouva obsahuje úplné ujednání o předmětu smlouvy a všech náležitostech, které strany měly a chtěly ve smlouvě ujednat, a které považují za důležité pro závaznost této smlouvy. Žádný projev stran učiněný při jednání o této smlouvě ani projev učiněný po uzavření této smlouvy nesmí být vykládán v rozporu s výslovnými ustanoveními této smlouvy a nezakládá žádný závazek žádné ze stran.
9. Uzavření této smlouvy schválila Rada města Úvaly č. **R - .....** dne **25.5.2021**.
10. Tato smlouva nabývá platnosti a účinnosti dnem podpisu poslední smluvní stranou za schválení Radou města Úvaly.
11. Tato smlouva je vyhotovena v **4** stejnopisech s platností originálu, z nichž tři vyhotovení obdrží obdarovaný, jedno vyhotovení obdrží dárce po podpisu této smlouvy.
12. S odkazem na ust. § 3 odst. 2 písm. k) zákona 340/2015 Sb. o registru smluv, není povinnost tuto smlouvu registrovat v Registru smluv.
13. Strany po přečtení této smlouvy prohlašují, že souhlasí s jejím obsahem, což stvrzují svými podpisy.

V Úvalech dne .....

V Úvalech dne .....

Za obdarovaného:

Za dárce:

---

Mgr. Petr Borecký

---

Josef Polák

**Smlouva na finanční dar**  
uzavřená podle § 2055 a následujících občanského zákoníku

Název: **Otakar Pospíšil**  
Sídlo: Sovova 1332  
Zastoupen: Otakar Pospíšil  
IČO: 13767348  
(dále jen „**dárce**“)

a

**Město Úvaly**  
Sídlo: Arnošta z Pardubic 95, 250 82 Úvaly  
Zastoupen: Mgr. Petr Borecký, starosta města  
IČO: 00240931  
Telefon: 281 091 111  
E-mail: podatelna@mestouvaly.cz  
Webové stránky: www.mestouvaly.cz  
Datová schránka: pa3bvse  
(dále jen „**obdarovaný**“ nebo jako „**město Úvaly**“)

(společně též jako „**smluvní strany**“)

uzavírají dnešního dne, měsíce a roku v souladu s ust. § 2055 zákona 89/2012 Sb., občanský zákoník ve znění pozdějších předpisů, **tuto smlouvu o poskytnutí finančního daru:**

### I. PŘEDMĚT SMLOUVY

1. Předmětem smlouvy je poskytnutí finančního daru **ve výši 44.846,84,- Kč** (slovy: čtyřicet čtyři tisíc osm set čtyřicet šest korun českých osmdesát čtyři haléřů).
2. Darovací smlouvou dárce bezplatně převádí finanční částku uvedenou v předchozím odstavci a obdarovaný dar přijímá.
3. Dar je darován pro účely zhotovení parkovacího místa v ulici Sovova.
4. Dárce prohlašuje, že nejdéle do 10 dnů po podepsání smlouvy zaplatí částku uvedenou v č. I v odst. 1 této smlouvy na účet obdarovaného č. 9005-1524201/0100 vedený u Komerční banky, a.s., variabilní symbol 13767348.

### II. ZÁVĚREČNÁ USTANOVENÍ

1. Tato darovací smlouva slouží mimo jiné dárce jako podklad pro účely daňového přiznání daně z příjmů dle zákona č. 586/1992 Sb., o daních z příjmů.
2. Práva a povinnosti smluvních stran z této smlouvy vyplývající a ve smlouvě neupravené se řídí obvyklými ustanoveními občanského zákoníku a právními předpisy se smlouvou souvisejícími. Pokud by bylo jedno z výše uvedených ustanovení zcela nebo zčásti právně neúčinné, zůstává tím nedotčena právní účinnost ostatních ustanovení. Totéž platí i pro případ smluvní mezery.
3. Strany prohlašují, že skutečnosti uvedené v této Smlouvě nepovažují za obchodní tajemství ve smyslu § 504 zákona 89/2012 Sb., občanského zákoníku, ve znění pozdějších předpisů tímto výslovně souhlasí se zveřejněním veškerých náležitostí a podmínek této smlouvy a/nebo souvisejících dokumentů a informací, včetně zveřejnění této smlouvy jako celku, v rámci informací zpřístupňovaných veřejnosti bez stanovení jakýchkoli dalších podmínek, a to i prostřednictvím dálkového přístupu, zejména na webových stránkách města.
4. Tuto smlouvu je možné měnit pouze písemnou dohodou smluvních stran ve formě vzestupně číslovaných dodatků této smlouvy, podepsaných oprávněnými zástupci smluvních stran. Žádné úkony či jednání ze strany jedné smluvní strany nelze považovat za příslib uzavření smlouvy nebo dodatku k této smlouvě. V souladu s ustanovením § 1740 odstavce 3 občanského zákoníku smluvní strany nepřipouští přijetí návrhu na uzavření smlouvy s dodatkem nebo odchylkou, čímž druhá smluvní strana podpisem smlouvy



souhlasí. Smluvní strany se dále dohodly, že možnost zhojení nedostatku písemné formy právního jednání se vylučuje, a že neplatnost právního jednání, pro něž si smluvní strany sjednaly písemnou formu, lze namítnout kdykoliv, tedy že mezi smluvními stranami neplatí ustanovení § 582 odstavce 1 první věta a odstavce 2 občanského zákoníku. Současně je zde platná podmínka, že smlouvu a dodatky smlouvy musí odsouhlasit orgán města, který schválil tuto smlouvu, jinak je takové ujednání (smlouva či dodatek) podle zákona o obcích absolutně neplatné.

5. Dárce výslovně prohlašuje, že souhlasí s odesíláním a přijímáním finančních transakcí vyplývajících z této smlouvy z transparentního účtu města a jsou seznámeni, že bankovní ústav může na takovém účtu zveřejnit. Na transparentních účtech jsou zveřejněny nejméně tyto informace: - záúčtovaná částka a měna, datum připsání platby na účet, - popis platby, - název a číslo účtu plátce, - zpráva pro příjemce, - variabilní, - konstantní, - specifický symbol, a i další text byl-li plátcem uveden jakož i text uvedený smluvní stranou k identifikaci platby směrem k veřejnosti.
6. Dárce prohlašuje, že bere na vědomí, že město Úvaly shromažďují osobní údaje druhé smluvní strany v rozsahu uvedeném touto smlouvou včetně všech případných dodatků smlouvy, zejména jména a příjmení osob, které smlouvu podepisují za smluvní strany, jména a příjmení osob uvedených jako kontakty, včetně případných poskytnutých či uvedených e-mailů a telefonních čísel v souladu s Nařízením Evropského parlamentu a Rady č. 2016/679, obecné nařízení o ochraně osobních údajů (GDPR), a to za účelem realizace této smlouvy. Osobní údaje shromážděné v souvislosti s touto smlouvou nebudou jiným způsobem smluvními stranami využívány, ledaže tak výslovně vyplývá z právních předpisů platných v České republice nebo byl výslovně poskytnut souhlas subjektem osobních údajů.
7. Smluvní strany souhlasí s tím, že text smlouvy je veřejně přístupnou listinou ve smyslu zákona č. 106/1999 Sb. o svobodném přístupu k informacím, ve znění pozdějších předpisů, a že město jako povinný subjekt má povinnost na žádost poskytnout informace o tomto smluvním vztahu včetně poskytnutí kopie smlouvy.
8. Tato smlouva obsahuje úplné ujednání o předmětu smlouvy a všech náležitostech, které strany měly a chtěly ve smlouvě ujednat, a které považují za důležité pro závaznost této smlouvy. Žádný projev stran učiněný při jednání o této smlouvě ani projev učiněný po uzavření této smlouvy nesmí být vykládán v rozporu s výslovnými ustanoveními této smlouvy a nezakládá žádný závazek žádné ze stran.
9. Uzavření této smlouvy schválila Rada města Úvaly č. R - ..... dne **25.5.2021**.
10. Tato smlouva nabývá platnosti a účinnosti dnem podpisu poslední smluvní stranou za schválení Radou města Úvaly.
11. Tato smlouva je vyhotovena v **4** stejnopisech s platností originálu, z nichž tři vyhotovení obdrží obdarovaný, jedno vyhotovení obdrží dárce po podpisu této smlouvy.
12. S odkazem na ust. § 3 odst. 2 písm. k) zákona 340/2015 Sb. o registru smluv, není povinnost tuto smlouvu registrovat v Registru smluv.
13. Strany po přečtení této smlouvy prohlašují, že souhlasí s jejím obsahem, což stvrzují svými podpisy.

V Úvalech dne .....

V Úvalech dne .....

Za obdarovaného:

Za dárce:

---

Mgr. Petr Borecký

---

Otakar Pospíšil

# SMLOUVU O POSTOUPENÍ PRÁV A POVINNOSTÍ ze smlouvy o spolupráci – činnost zahradníka městské zeleně

## **Filip Drsek**

Na Vlčovce 1958/5  
160 00 Praha  
IČO: 75506289  
Bankovní účet: 1352177023/0800  
(dále jen „Zahradník městské zeleně“)

a

## **Město Úvaly**

se sídlem: Arnošta z Pardubic 95, Úvaly  
IČO: 240 931  
bankovní účet: 19-1524201 / 0100  
zastoupená Mgr. Petrem Boreckým, starostou města  
(dále jen „Město Úvaly“)

a

## **Technické služby města Úvaly, příspěvková organizace**

se sídlem: Riegerova 12, 250 82 Úvaly  
IČO: 044 41 869  
Bankovní účet: 2112250230/2700  
Zastoupená: Jaroslav Špaček  
(dále jen „Technické služby města Úvaly“)

(společně dále jen jako „smluvní strany“)

uzavírají v souladu s ust. § 1895 a násl. zákona 89/2012 Sb., občanský zákoník, ve znění pozdějších předpisů (dále jen „občanský zákoník“) tuto **smlouvu o postoupení práv a povinností ze smlouvy o spolupráci – činnost zahradníka městské zeleně** (dále jen „Smlouva“):

### I.

Město Úvaly a Zahradník městské zeleně uzavřeli dne 20.1. 2018 smlouvu o spolupráci – činnost zahradníka městské zeleně.

### II.

1. Touto Smlouvou Město Úvaly jako převodce postupuje na Technické služby města Úvaly jako na nabyvatele veškerá svá práva, oprávnění, užitky a povinnosti vyplývající, vztahující se či související se smlouvou o spolupráci – činnost zahradníka městské zeleně.
2. Technické služby města Úvaly jako nabyvatel vstupuje namísto Města Úvaly jako převodce do všech práv a povinností týkajících se smlouvy o spolupráci – činnost zahradníka městské zeleně.
3. Zahradník městské zeleně prohlašuje, že nemá námitek s postoupením práv a povinností z Města Úvaly na Technické služby města Úvaly a dnem účinnosti této smlouvy bude s Technickými službami spolupracovat v rozsahu smlouvy o spolupráci – činnost zahradníka městské zeleně.

### III.

#### **I. SPOLEČNÁ A ZÁVĚREČNÁ UJEDNÁNÍ**

1. Práva a povinnosti z této smlouvy vyplývající a ve smlouvě neupravené se řídí příslušnými ustanoveními občanského zákoníku a s obsahem smlouvy souvisejících předpisů.
2. Smluvní strany sjednávají, že pokud by bylo jedno z výše uvedených ustanovení zcela nebo zčásti právně neúčinné, zůstává tím nedotčena právní účinnost ostatních ustanovení. Totéž platí i pro případ smluvní mezery.
3. Tuto smlouvu je možné měnit pouze písemnou dohodou smluvních stran ve formě vzestupně číslovaných dodatků této smlouvy, podepsaných oprávněnými zástupci smluvních stran.
4. Zahradník městské zeleně prohlašuje, že bere na vědomí, že město Úvaly i Technické služby města Úvaly shromažďují osobní údaje druhé smluvní strany, jejich zaměstnanců nebo členů v rozsahu uvedeném touto smlouvou včetně všech případných dodatků smlouvy, zejména jména a příjmení osob, které smlouvu podepisují za smluvní strany, jména a příjmení osob uvedených jako kontakty, včetně případných poskytnutých či uvedených e-mailů a telefonních čísel, v souladu s Nařízením Evropského parlamentu a Rady č. 2016/679, obecné nařízení o ochraně osobních údajů (GDPR) a zákonem č. 110/2019 Sb., o zpracování osobních údajů, a to za účelem realizace této smlouvy. Osobní údaje

shromážděné v souvislosti s touto smlouvou nebudou jiným způsobem smluvními stranami využívány, ledaže tak výslovně vyplývá z právních předpisů platných v České republice nebo byl výslovně poskytnut souhlas subjektem osobních údajů.

5. Smluvní strany jsou srozuměny s tím, že text smlouvy je veřejně přístupnou listinou ve smyslu zákona č. 106/1999 Sb. o svobodném přístupu k informacím, ve znění pozdějších předpisů, a že město Úvaly jako povinný subjekt má povinnost na žádost poskytnout informace o tomto smluvním vztahu včetně poskytnutí kopie smlouvy.
6. Smluvní strany prohlašují, že skutečnosti uvedené v této smlouvě nepovažují za obchodní tajemství ve smyslu § 504 občanského zákoníku, tímto výslovně souhlasí se zveřejněním veškerých náležitostí a podmínek této smlouvy a/nebo souvisejících dokumentů a informací, včetně zveřejnění této smlouvy jako celku, v rámci informací zpřístupňovaných veřejnosti bez stanovení jakýchkoli dalších podmínek, a to i prostřednictvím dálkového přístupu, zejména na webových stránkách města.
7. Uzavření této smlouvy schválila Rada města Úvaly **R-[doplň město Úvaly po schválení]** ze dne **[doplň město Úvaly po schválení]** a pověřila starostu města k jejímu podpisu.
8. Tato smlouva nabývá platnosti a účinnosti dnem podpisu poslední smluvní stranou za schválení Radou města Úvaly.
20. S odkazem na ust. § 3 odst. 2 písm. k) zákona 340/2015 Sb. o registru smluv, není povinnost tuto smlouvu registrovat v Registru smluv.
21. Smlouva je vyhotovena v **5** stejnopisech s platností originálu, z nichž **tři** stejnopisy obdrží město Úvaly, **jeden** stejnopis obdrží Technické služby města Úvaly a **jeden** stejnopis obdrží Zahradník městské zeleně.
22. Strany po přečtení této smlouvy prohlašují, že souhlasí s jejím obsahem, což stvrzují svými podpisy.

V Úvalech dne.....

V Úvalech dne.....

Za město Úvaly

Za Technické služby města Úvaly

---

**Mgr. Petr Borecký**  
starosta města Úvaly

---

**Jaroslav Špaček**  
ředitel

V Úvalech dne.....

Zahradník městské zeleně

---

**Filip Drsek**

# SMLOUVU O POSTOUPENÍ PRÁV A POVINNOSTÍ ze smlouvy o spolupráci – činnost zahradníka městské zeleně

## **Filip Drsek**

Na Vlčovce 1958/5  
160 00 Praha  
IČO: 75506289  
Bankovní účet: 1352177023/0800  
(dále jen „Zahradník městské zeleně“)

a

## **Město Úvaly**

se sídlem: Arnošta z Pardubic 95, Úvaly  
IČO: 240 931  
bankovní účet: 19-1524201 / 0100  
zastoupená Mgr. Petrem Boreckým, starostou města  
(dále jen „Město Úvaly“)

a

## **Technické služby města Úvaly, příspěvková organizace**

se sídlem: Riegerova 12, 250 82 Úvaly  
IČO: 044 41 869  
Bankovní účet: 2112250230/2700  
Zastoupená: Jaroslav Špaček  
(dále jen „Technické služby města Úvaly“)

(společně dále jen jako „smluvní strany“)

uzavírají v souladu s ust. § 1895 a násl. zákona 89/2012 Sb., občanský zákoník, ve znění pozdějších předpisů (dále jen „občanský zákoník“) tuto **smlouvu o postoupení práv a povinností ze smlouvy o spolupráci – činnost zahradníka městské zeleně** (dále jen „Smlouva“):

### I.

Město Úvaly a Zahradník městské zeleně uzavřeli dne 20.1. 2018 smlouvu o spolupráci – činnost zahradníka městské zeleně.

### II.

1. Touto Smlouvou Město Úvaly jako převodce postupuje na Technické služby města Úvaly jako na nabyvatele veškerá svá práva, oprávnění, užitky a povinnosti vyplývající, vztahující se či související se smlouvou o spolupráci – činnost zahradníka městské zeleně.
2. Technické služby města Úvaly jako nabyvatel vstupuje namísto Města Úvaly jako převodce do všech práv a povinností týkajících se smlouvy o spolupráci – činnost zahradníka městské zeleně.
3. Zahradník městské zeleně prohlašuje, že nemá námitek s postoupením práv a povinností z Města Úvaly na Technické služby města Úvaly a dnem účinnosti této smlouvy bude s Technickými službami spolupracovat v rozsahu smlouvy o spolupráci – činnost zahradníka městské zeleně.

### III.

#### I. SPOLEČNÁ A ZÁVĚREČNÁ UJEDNÁNÍ

1. Práva a povinnosti z této smlouvy vyplývající a ve smlouvě neupravené se řídí příslušnými ustanoveními občanského zákoníku a s obsahem smlouvy souvisejících předpisů.
2. Smluvní strany sjednávají, že pokud by bylo jedno z výše uvedených ustanovení zcela nebo zčásti právně neúčinné, zůstává tím nedotčena právní účinnost ostatních ustanovení. Totéž platí i pro případ smluvní mezery.
3. Tuto smlouvu je možné měnit pouze písemnou dohodou smluvních stran ve formě vzestupně číslovaných dodatků této smlouvy, podepsaných oprávněnými zástupci smluvních stran.
4. Zahradník městské zeleně prohlašuje, že bere na vědomí, že město Úvaly i Technické služby města Úvaly shromažďují osobní údaje druhé smluvní strany, jejich zaměstnanců nebo členů v rozsahu uvedeném touto smlouvou včetně všech případných dodatků smlouvy, zejména jména a příjmení osob, které smlouvu podepisují za smluvní strany, jména a příjmení osob uvedených jako kontakty, včetně případných poskytnutých či uvedených e-mailů a telefonních čísel, v souladu s Nařízením Evropského parlamentu a Rady č. 2016/679, obecné nařízení o ochraně osobních údajů (GDPR) a zákonem č. 110/2019 Sb., o zpracování osobních údajů, a to za účelem realizace této smlouvy. Osobní údaje

shromážděné v souvislosti s touto smlouvou nebudou jiným způsobem smluvními stranami využívány, ledaže tak výslovně vyplývá z právních předpisů platných v České republice nebo byl výslovně poskytnut souhlas subjektem osobních údajů.

5. Smluvní strany jsou srozuměny s tím, že text smlouvy je veřejně přístupnou listinou ve smyslu zákona č. 106/1999 Sb. o svobodném přístupu k informacím, ve znění pozdějších předpisů, a že město Úvaly jako povinný subjekt má povinnost na žádost poskytnout informace o tomto smluvním vztahu včetně poskytnutí kopie smlouvy.
6. Smluvní strany prohlašují, že skutečnosti uvedené v této smlouvě nepovažují za obchodní tajemství ve smyslu § 504 občanského zákoníku, tímto výslovně souhlasí se zveřejněním veškerých náležitostí a podmínek této smlouvy a/nebo souvisejících dokumentů a informací, včetně zveřejnění této smlouvy jako celku, v rámci informací zpřístupňovaných veřejnosti bez stanovení jakýchkoli dalších podmínek, a to i prostřednictvím dálkového přístupu, zejména na webových stránkách města.
7. Uzavření této smlouvy schválila Rada města Úvaly **R-[doplň město Úvaly po schválení]** ze dne **[doplň město Úvaly po schválení]** a pověřila starostu města k jejímu podpisu.
8. Tato smlouva nabývá platnosti a účinnosti dnem podpisu poslední smluvní stranou za schválení Radou města Úvaly.
20. S odkazem na ust. § 3 odst. 2 písm. k) zákona 340/2015 Sb. o registru smluv, není povinnost tuto smlouvu registrovat v Registru smluv.
21. Smlouva je vyhotovena v **5** stejnopisech s platností originálu, z nichž **tři** stejnopisy obdrží město Úvaly, **jeden** stejnopis obdrží Technické služby města Úvaly a **jeden** stejnopis obdrží Zahradník městské zeleně.
22. Strany po přečtení této smlouvy prohlašují, že souhlasí s jejím obsahem, což stvrzují svými podpisy.

V Úvalech dne.....

V Úvalech dne.....

Za město Úvaly

Za Technické služby města Úvaly

---

**Mgr. Petr Borecký**  
starosta města Úvaly

---

**Jaroslav Špaček**  
ředitel

V Úvalech dne.....

Zahradník městské zeleně

---

**Filip Drsek**

# SMLOUVU O POSTOUPENÍ PRÁV A POVINNOSTÍ ze smlouvy o spolupráci – činnost arboristy městské zeleně

## **Pavel Karbulka**

se sídlem: U Obory 1376, Úvaly 250 82  
IČO: 60505443  
Bankovní účet: 229613219/0300  
(dále jen „Arborista městské zeleně“)

a

## **Město Úvaly**

se sídlem: Arnošta z Pardubic 95, 250 82 Úvaly  
IČO: 00 240 931  
bankovní účet: 19-1524201 / 0100  
zastoupená Mgr. Petrem Boreckým, starostou města  
(dále jen „Město Úvaly“)

a

## **Technické služby města Úvaly, příspěvková organizace**

se sídlem: Riegerova 12, 250 82 Úvaly  
IČO: 044 41 869  
Bankovní účet: 2112250230/2700  
Zastoupená: Jaroslav Špaček  
(dále jen „Technické služby města Úvaly“)

(společně dále jen jako „smluvní strany“)

uzavírají v souladu s ust. § 1895 a násl. zákona 89/2012 Sb., občanský zákoník, ve znění pozdějších předpisů (dále jen „občanský zákoník“) tuto **smlouvu o postoupení práv a povinností ze smlouvy o spolupráci – činnost arboristy městské zeleně** (dále jen „Smlouva“):

### I.

Město Úvaly a Arborista městské zeleně uzavřeli dne 23.11.2017 smlouvu o spolupráci – činnost arboristy městské zeleně.

### II.

1. Touto Smlouvou Město Úvaly jako převodce postupuje na Technické služby města Úvaly jako na nabyvatele veškerá svá práva, oprávnění, užítky a povinnosti vyplývající, vztahující se či související se smlouvou o spolupráci – činnost arboristy městské zeleně.
2. Technické služby města Úvaly jako nabyvatel vstupuje namísto Města Úvaly jako převodce do všech práv a povinností týkajících se smlouvy o spolupráci – činnost arboristy městské zeleně.
3. Arborista městské zeleně prohlašuje, že nemá námitek s postoupením práv a povinností z Města Úvaly na Technické služby města Úvaly a dnem účinnosti této smlouvy bude s Technickými službami spolupracovat v rozsahu smlouvy o spolupráci – činnost arboristy městské zeleně.

### III.

#### I. SPOLEČNÁ A ZÁVĚREČNÁ UJEDNÁNÍ

1. Práva a povinnosti z této smlouvy vyplývající a ve smlouvě neupravené se řídí příslušnými ustanoveními občanského zákoníku a s obsahem smlouvy souvisejících předpisů.
2. Smluvní strany sjednávají, že pokud by bylo jedno z výše uvedených ustanovení zcela nebo zčásti právně neúčinné, zůstává tím nedotčena právní účinnost ostatních ustanovení. Totéž platí i pro případ smluvní mezery.
3. Tuto smlouvu je možné měnit pouze písemnou dohodou smluvních stran ve formě vzestupně číslovaných dodatků této smlouvy, podepsaných oprávněnými zástupci smluvních stran.
4. Arborista městské zeleně prohlašuje, že bere na vědomí, že město Úvaly i Technické služby města Úvaly shromažďují osobní údaje druhé smluvní strany, jejich zaměstnanců nebo členů v rozsahu uvedeném touto smlouvou včetně všech případných dodatků smlouvy, zejména jména a příjmení osob, které smlouvu podepisují za smluvní strany, jména a příjmení osob uvedených jako kontakty, včetně případných poskytnutých či uvedených e-mailů a telefonních čísel, v souladu s Nařízením Evropského parlamentu a Rady č. 2016/679, obecné nařízení o ochraně osobních údajů (GDPR) a zákonem č. 110/2019 Sb., o zpracování osobních údajů, a to za účelem realizace této smlouvy. Osobní údaje shromážděné v souvislosti s touto smlouvou nebudou jiným způsobem smluvními stranami využívány, ledaže tak



výslovně vyplývá z právních předpisů platných v České republice nebo byl výslovně poskytnut souhlas subjektem osobních údajů.

5. Smluvní strany jsou srozuměny s tím, že text smlouvy je veřejně přístupnou listinou ve smyslu zákona č. 106/1999 Sb. o svobodném přístupu k informacím, ve znění pozdějších předpisů, a že město Úvaly jako povinný subjekt má povinnost na žádost poskytnout informace o tomto smluvním vztahu včetně poskytnutí kopie smlouvy.
6. Smluvní strany prohlašují, že skutečnosti uvedené v této smlouvě nepovažují za obchodní tajemství ve smyslu § 504 občanského zákoníku, tímto výslovně souhlasí se zveřejněním veškerých náležitostí a podmínek této smlouvy a/nebo souvisejících dokumentů a informací, včetně zveřejnění této smlouvy jako celku, v rámci informací zpřístupňovaných veřejnosti bez stanovení jakýchkoli dalších podmínek, a to i prostřednictvím dálkového přístupu, zejména na webových stránkách města.
7. Uzavření této smlouvy schválila Rada města Úvaly **R-[doplní město Úvaly po schválení]** ze dne **[doplní město Úvaly po schválení]** a pověřila starostu města k jejímu podpisu.
8. Tato smlouva nabývá platnosti a účinnosti dnem podpisu poslední smluvní stranou za schválení Radou města Úvaly.
20. S odkazem na ust. § 3 odst. 2 písm. k) zákona 340/2015 Sb. o registru smluv, není povinnost tuto smlouvu registrovat v Registru smluv.
21. Smlouva je vyhotovena v **5** stejnopisech s platností originálu, z nichž **tři** stejnopisy obdrží město Úvaly, **jeden** stejnopis obdrží Technické služby města Úvaly a **jeden** stejnopis obdrží Arborista městské zeleně.
22. Strany po přečtení této smlouvy prohlašují, že souhlasí s jejím obsahem, což stvrzují svými podpisy.

V Úvalech dne .....

V Úvalech dne .....

Za město Úvaly

Za Technické služby města Úvaly

---

**Mgr. Petr Borecký**  
starosta města Úvaly

---

**Jaroslav Špaček**  
ředitel

V Úvalech dne .....

Arborista městské zeleně

---

**Pavel Karbulka**

**DODATEK č. 2**  
**ke smlouvě o nájmu pozemku dle § 2201 a násl.**  
**a o podnájmu pozemků dle § 2215 a násl. občanského zákoníku**

**Český rybářský svaz, z. s., místní organizace Úvaly,**

se sídlem: Pod Slovany 1960, 250 82 Úvaly

IČO: 006 63 271

zastoupená jednatelem spolku Radkem Barochem

(dále jen „nájemce“)

a

**Město Úvaly**

se sídlem: Pražská 276, 250 82 Úvaly

IČO: 240 931

zastoupená starostou, Mgr. Petrem Boreckým

(dále jen „pronajímatel“)

(dále společně „smluvní strany“)

uzavírají v souladu s ust. čl. V. odst. 18 Smlouvy o nájmu pozemku dle § 2201 a násl. a o podnájmu pozemků dle § 2215 a násl. občanského zákoníku ve znění dodatků (dále jen „Smlouva“) tento dodatek číslo 2, který zní:

**I.**

1. Smluvní strany sjednávají, že příspěvek na náklady za péči podle čl. III. odst. 3 Smlouvy pro rok 2021 činí 261.500,- Kč (slovy: *dvě stě šedesát jedna tisíc pět set korun českých*).
2. V souladu s usnesením Rady města Úvaly na základě žádosti nájemce bude finanční částka ve výši 88.500,- Kč (slovy: *osmdesát osm tisíc pět set korun českých*), která je zahrnuta v poskytnutém příspěvku na rok 2021 v celkové výši 350.000,-Kč (slovy: *třista padesát tisíc*), užitá na úhradu vykázaných zvýšených finančních nákladů na péči za rok 2020.

**II.**

1. Ostatní ujednání smlouvy zůstávají nezměněna.
2. Uzavření tohoto dodatku smlouvy schválila Rada města Úvaly usnesením č. R-\_\_\_\_/2021 na svém zasedání konaném dne \_\_\_\_\_.
3. Tato tento dodatek smlouvy nabývá platnosti a účinnosti dnem podpisu poslední smluvní stranou za schválení radou města.
4. Tento dodatek smlouvy je vyhotoven v 4 stejnopisech s platností originálu, z nichž pronajímatel obdrží tři stejnopisy a nájemce jeden stejnopisech.
5. Strany po přečtení tohoto dodatku prohlašují, že souhlasí s jeho obsahem, což potvrzují svými podpisy.

V Úvalech dne .....

Za pronajímatele:

V Úvalech dne .....

Za nájemce:

---

**Mgr. Petr Borecký**  
starosta města Úvaly

---

**Radek Baroch**  
jednatel spolku



MĚSTSKÝ ÚŘAD ÚVALY		
Zpracoval: <i>GP</i>	Č.j. (poř.): <i>4262/2021</i>	
Došlo dne: <b>17. 05. 2021</b>	hod:	
Počet listů:		
Počet příloh:	svazků:	listů:



Městský úřad Úvaly  
Odbor životního prostředí  
a územního rozvoje  
Arnošta z Pardubic 95  
250 82 Úvaly

**Věc: Žádost o povolení trasy cyklistického závodu „Velká cena města Úval“ 2021**

Žádáme o schválení trasy **15. ročníku** cyklistického závodu „Velká cena města Úval“, který se bude konat v **neděli 13. června 2021**. Stejně jako předchozích 14 ročníků bude tento závod pořádán pod záštitou starosty města Úval. Součástí bude závod Cross country (závodů na okruzích) + běžecký závod na stejné trati.

Doprovodný program bude pravděpodobně omezen a i vlastní závod bude přizpůsoben aktuální situaci a dodržování epidemiologických opatření nařízených státem.

**Termín:** 13.6.2021

**Pořadatel:** Spolek Cyklistický klub Úvaly, zastoupen Radkem Netušilem, tel. 723 713 631 a spolek „Tři pro zdraví“, IČO: 22738916, triprozdravi@seznam.cz zastoupené Ondřejem Broučkem, tel. 777 008 526,

**Zázemí závodu:** Škvárové hřiště pod kostelem – prostor startu/cíle Cross country, prezence závodníků, dětský program, koncert kapel atd.

**Trať závodu:** viz příloha č.1, jedná se o cca 6,0km dlouhé okruhy v prostoru „Na Vinici“ a přilehlém lese.

**Úklid:** úklid trati a areálu zajistí pořadatel bezprostředně po skončení akce

V Úvalech dne 17.5.2021

Ing. Radek Netušil  
předseda spolku Cyklistický klub Úvaly  
Doručovací adresa: Bulharská 1289, Úvaly 250 82  
Tel. 723 713 631; Email: rnetusil@centrum.cz

Cyklistický klub Úvaly, z.s.  
spolek  
250 82 Úvaly, Bulharská 1289  
IČO: 61387401



### Legenda

-  start
- trasa SPORT
-  komunikační věž
-  parkoviště
-  škvárové hřiště

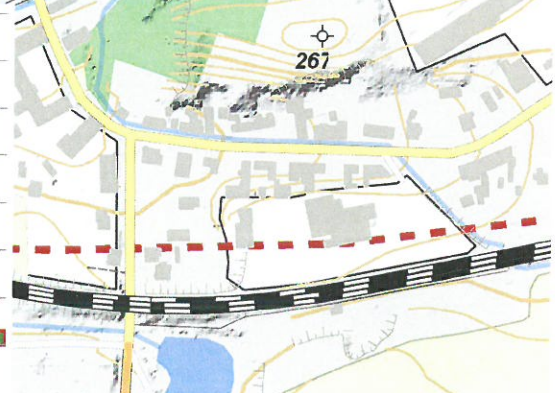
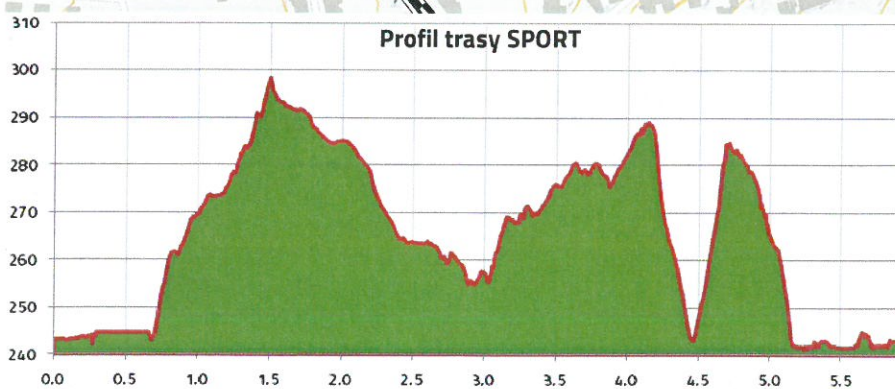
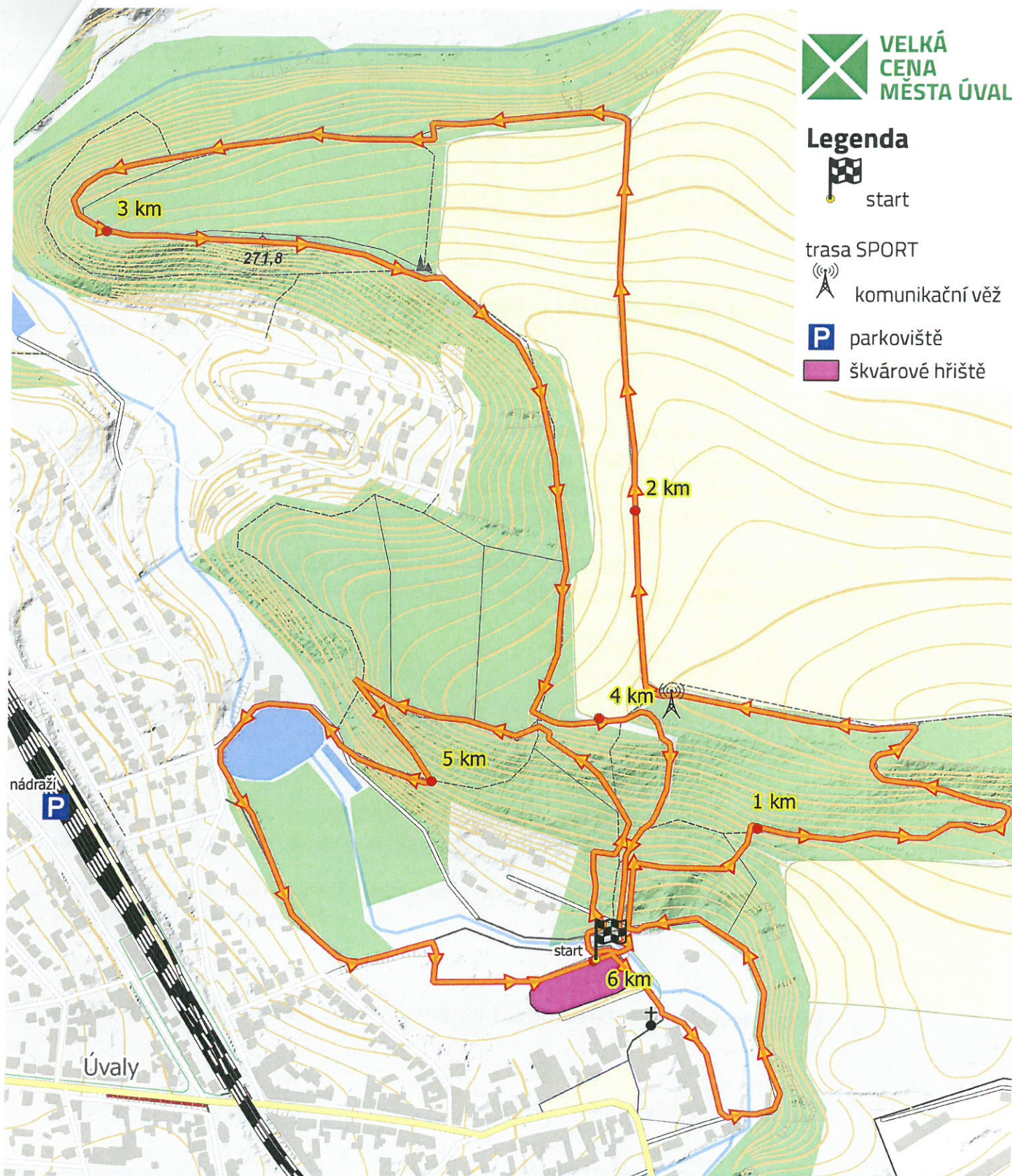





MĚSTSKÝ ÚŘAD ÚVALY	
Č.j. (poř.): 4264/2021	hodač: [signature]
Došlo dne 17. 05. 2021	hodač: [signature]
Počet listů:	
Počet příloh:	svazků: listů:



Městský úřad Úvaly  
Rada města  
Arnošta z Pardubic 95  
250 82 Úvaly

## Věc: Žádost o povolení cyklistického závodu „Velká cena města Úval“

Žádáme o povolení **15. ročníku** závodu horských kol „Velká cena města Úval“ konaný pod záštitou starosty Petra Boreckého. Závod proběhne v předprázdninovém termínu, **13. 6. 2021 (neděle)**. Zázemí závodu bude umístěno na škvárovém hřišti pod kostelem – bude se zde nacházet prostor startu/cíle Cross country, prezence závodníků, atd. Povolení užívání pozemku je již domluveno s majitelem pozemku (pan Skřivan).

Pořadatelem závodu bude spolek „Cyklistický klub Úvaly a spolek „Tři pro zdraví“, ředitelem závodu Radek Netušil. Pořadatelé zajistí organizaci závodu, zajištění bezpečnosti a hladkého chodu, zdravotní službu, doprovodný program pro všechny příchozí, přípravu trasy závodu – po dohodě s Odborem životního prostředí, zajistí úklid a uvedení do původního stavu po skončení akce. Žádost o povolení trasy závodu bude podána samostatně na Odbor životního prostředí.

Cílem Velké ceny města Úvaly je udržení tradice závodů horských kol v Úvalech a vytvoření sportovně – kulturní akce pro širokou veřejnost. Závod je vyvrcholením Seriálu tří závodů pro Zdraví (Duatlon – Újezd nad Lesy, Klánovický Mini Adventure), jehož cílem je rozšířit sportovní nabídku v místním regionu pro širokou veřejnost. Závod není určen jen pro špičkové sportovce, ale zejména i pro „hobby jezdce“ a rodiny s dětmi či diváky. Součástí akce bude i běžecký závod na 5 a 10 km.

**Doprovodný program bude pravděpodobně omezen a i vlastní závod bude přizpůsoben aktuální situaci a dodržování epidemiologických opatření nařízených státem.**

**Termín: 13.6.2021**

**Pořadatel:** Spolek Cyklistický klub Úvaly, zastoupen Radkem Netušilem, tel. 723 713 631 a spolek „Tři pro zdraví“, IČO: 22738916, triprozdravi@seznam.cz zastoupené Ondřejem Broučkem, tel. 777 008 526,

**Zázemí závodu:** Škvárové hřiště pod kostelem – prostor startu/cíle Cross country, prezence závodníků, dětský program atd.

**Trať závodu:** jedná se o 6,0 km dlouhý okruh v prostoru „Na Vinici“ a přilehlém lese, (trasa – viz příloha č.1)

Zároveň prosíme i pomoc TS Úvaly cca v rozsahu jako každý rok (viz příloha č.2)

Děkuji, s pozdravem

Ing. Radek Netušil  
předseda spolku Cyklistický klub Úvaly  
V Úvalech dne 17.5.2020

Doručovací adresa: Bulharská 1289, Úvaly 250 82  
Tel. 723 713 631; Email: rnetusil@centrum.cz

**Cyklistický klub Úvaly, z.s.**  
spolek  
250 82 Úvaly, Bulharská 1289  
IČO: 61387401



**Legenda**



trasa SPORT

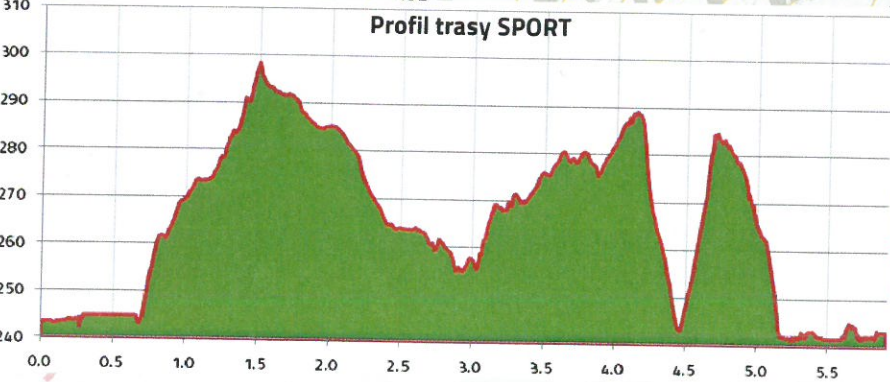
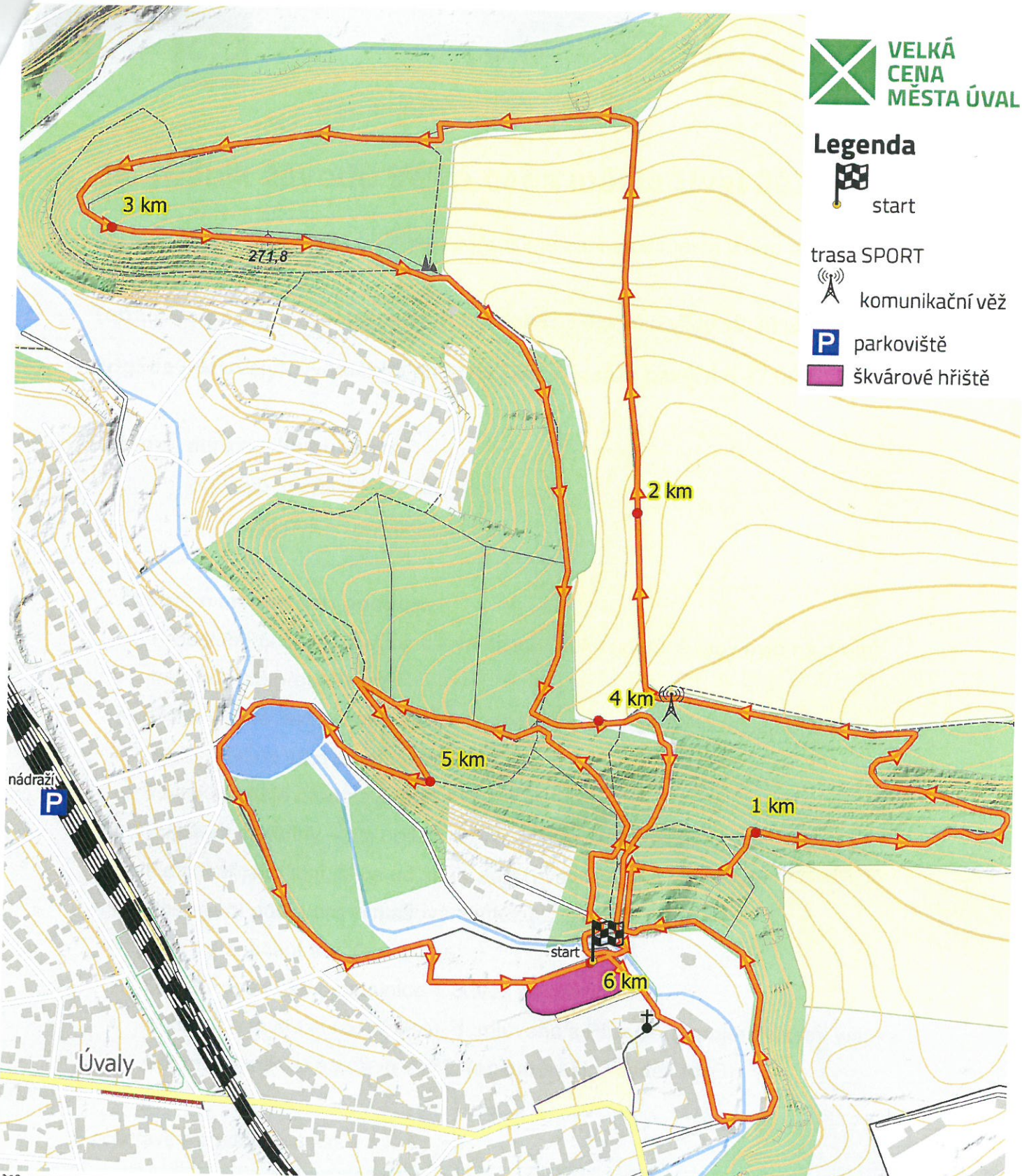





## 15. ročník závodu Velká cena města Úval 2021

**Termín akce:** 13. 6. 2021 (neděle), poprosíme zástupce města v den akce

**Termín veřejných organizovaných tréninků:** 3.6 a 10.6 vždy 18:30 na hřišti

**Brigáda (ck Úvaly):** vyčištění a prořezání lesní pasáže pátek 4.6 17:00

Podpora radnice s **komunikací**

- Web města + kalendář akcí
- Facebook – nesdílet událost

### Žádost o technickou podporu :

- Prosekání části trasy strojně – travnaté úseky (ideálně, aby bylo na druhý trénink 10.6 prosekané)
- Postavit dvě lávky přes Výmolu – stejné jako každoročně (ideálně, aby bylo na druhý trénink 10.6 postavené)
- Posekat hřiště před závodem + cestu
- Zajištění elektřiny – asi opět z rozvaděče ze staré školy – připojil by náš elektrikář jako loni, klíče od školy zajišťovala Blanka Viktorová
- Postavení podia pro vyhlašování vítězů
- Kůly na značení trati (cca 30 ks)
- Odpadkové koše / popelnice + odvoz po závodě
- Hadice na mytí kol (od Sokolů, domluveno s Pírou) – napojení vlastní wacky
- Asistence městské policie ?????, (pokud by šlo –raději ANO)

S pozdravem a poděkováním

Ing Radek Netušil  
předseda CK Úvaly  
Tel. 723 713 631  
rnetusil@centrum.cz

Cyklistický klub Úvaly, z.s.  
spolek  
250 82 Úvaly, Bulharská 1289  
IČO: 61387401

PRÍLOHA 2.2.



Klad listů

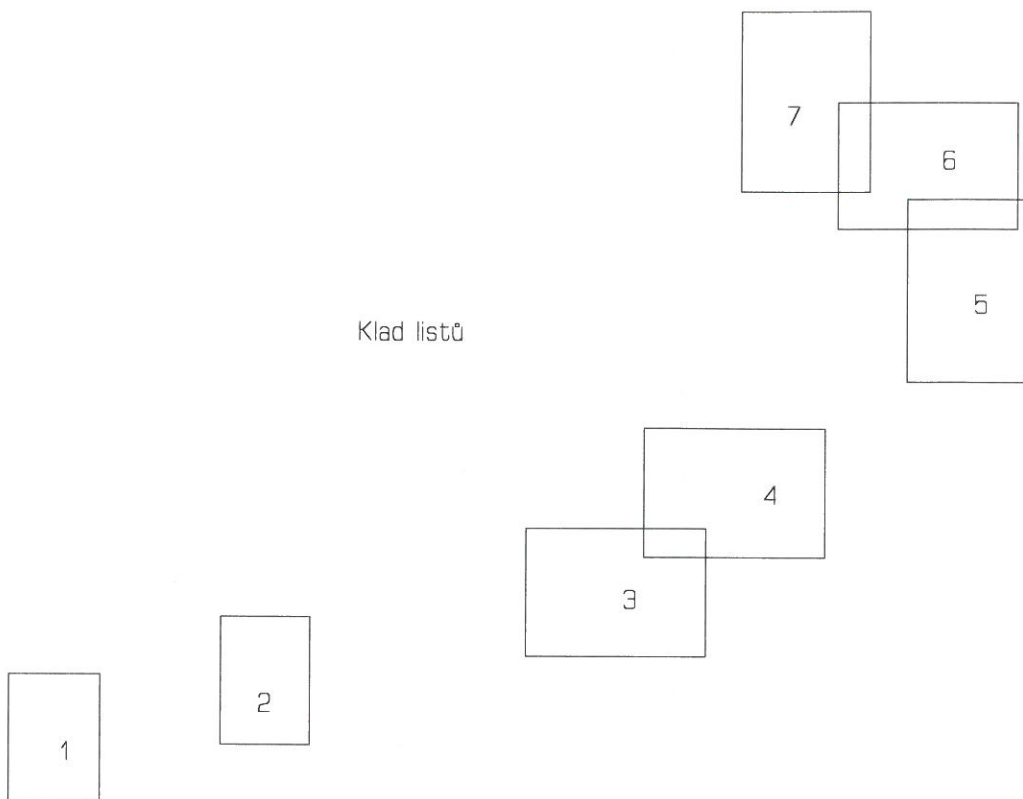

<b>GEOMETRICKÝ PLÁN</b> <b>pro</b> rozdělení pozemku	Geometrický plán ověřil úředně oprávněný zeměměřický inženýr:	Stejnopis ověřil úředně oprávněný zeměměřický inženýr:
Vyhotovitel: Ing. Václav Salvét Zadní 490/19b 503 41 Hradec Králové IČ 74143875, Tel.: 728 103 435	Jméno, příjmení: Ing. Václav Salvét	Jméno, příjmení: Ing. Václav Salvét
Číslo plánu: 3203-90/2020	Číslo položky seznamu úředně oprávněných zeměměřických inženýrů: 2470/2009	Číslo položky seznamu úředně oprávněných zeměměřických inženýrů: 2470/2009
Okres: Praha-východ	Dne: 2.6.2020      Číslo: 100/2020	Dne: 10.6.2020      Číslo: 115/2020
Obec: Úvaly	Náležitostmi a přesností odpovídá právním předpisům.	
Kat. území: Úvaly u Prahy	Tento stejnopis odpovídá geometrickému plánu v elektronické podobě uloženému v dokumentaci katastrálního úřadu.	
Mapový list: Český Brod 8-3/34,8-3/41,8-3/43	Katastrální úřad souhlasí s očíslováním parcel.	
Dosavadním vlastníkům pozemků byla poskytnuta možnost seznámit se v terénu s průběhem navrhovaných nových hranic, které byly označeny předepsaným způsobem: viz seznam souřadnic	KÚ pro Středočeský kraj KP Praha - východ Ing. Ivana Cincibusová PGP-1894/2020-209 2020.06.10 10:31:19 CEST	
	Ověření stejnopisu geometrického plánu v listinné podobě. 	

VÝKAZ DOSAVADNÍHO A NOVÉHO STAVU ÚDAJŮ KATASTRU NEMOVITOSTÍ

Dosavadní stav			Nový stav													
Označení pozemku parc. číslem	Výměra parcely		Druh pozemku Způsob využití	Označení pozemku parc. číslem	Výměra parcely		Druh pozemku Způsob využití	Typ stavby	Způsob využití	Zpús. určení výměr	Porovnání se stavem evidence právních vztahů					
	ha	m <sup>2</sup>			ha	m <sup>2</sup>					Díl přechází z pozemku označeného v		Číslo listu vlastnictví	Výměra dílu		Označení dílu
											katastru nemovitosti	dřívější poz. evidenci		ha	m <sup>2</sup>	
5	28	78	ostat.pl. zeleň	5/1	27	20	ostat.pl. zeleň			0	5	10001	27	20		
				5/2	1	58	ostat.pl. zeleň			0	5	10001	1	58		
6/1	7	54	zahrada	6/1	7	50	zahrada			2	6/1	10001	7	50		
6/2	*1)	9	31	ostat.pl. manipulační pl.	6/2	8	86	manipulační pl.		2	6/2	10001	8	86		
10	20	53	ostat.pl. manipulační pl.	10/1	18	78	ostat.pl. manipulační pl.			2	10	10001	18	78		
				10/2	2	25	ostat.pl. manipulační pl.			2	6/1	10001		4	k	
											6/2	10001		46	j	
											10	10001	1	75	i	
													2	25		
154/2	1	42	zahrada	154/2	1	33	zahrada			2	154/2	2051	1	33		
				154/5		9	zahrada			2	154/2	2051		9		
161/4		98	zahrada	161/4		90	zahrada			2	161/4	10001		90		
				161/6		8	zahrada			2	161/4	10001		8		
163/2	*2)	1	93	zahrada	163/2	1	93	zahrada		2	163/2	10001	1	93		
				163/6		1	zahrada			2	161/4	10001		0.25	a	
											163/2	10001		1	b	
														1		
168/2	*3)	1	71	zahrada	168/2	1	45	zahrada		2	168/2	10001	1	45		
173/3		1	30	zahrada	173/3		90	zahrada		2	173/3	10001		90		
				173/6		1	ostat.pl. jiná plocha			0	168/2	10001		27	c	
											173/3	10001		40	e	
											173/4	10001		37	d	
											177/2	10001		12	f	
													1	16		
173/4	*4)	1	57	ostat.pl. ostat.komunikace	173/4	1	21	ostat.pl. ostat.komunikace		2	173/4	10001	1	21		
177/2		1	66	ostat.pl. manipulační pl.	177/2	1	54	ostat.pl. manipulační pl.		0	177/2	10001	1	54		
178/2		1	67	zahrada	178/2	1	59	zahrada		2	178/2	10001	1	59		
				178/3		9	zahrada			2	178/2	10001		8	g	
											180/2	10001		1	h	
													9			
180/2		12	ostat.pl. ostat.komunikace	180/2		11	ostat.pl. ostat.komunikace			2	180/2	10001		11		
877	14	58	ostat.pl. ostat.komunikace	877/1	14	55	ostat.pl. ostat.komunikace			2	877	10001	14	55		
				877/2		3	ostat.pl. jiná plocha			2	877	10001		3		
930/1	*5)	86	zahrada	930/1		30	zahrada			2	930/1	10001		30		
				930/6		55	zahrada			2	930/1	10001		55		
				930/7		2	zahrada			2	930/1	10001		2		
931/2		11	ostat.pl. ostat.komunikace	931/2	10	69	ostat.pl. ostat.komunikace			0	931/2	10001	10	69		
				931/3		39	ostat.pl. jiná plocha			2	931/2	10001		39		
1000		1	ostat.pl. ostat.komunikace	1000/1	1	65	ostat.pl. ostat.komunikace			2	1000	10001	1	65		
				1000/2		1	ostat.pl. jiná plocha			2	1000	10001		1		
				1000/3		1	ostat.pl. jiná plocha			2	1000	10001		1		
3146/1	1	78	08 lesní poz	3146/1	1	77	74 lesní poz			0	3146/1	10001	1	77	74	
				3146/34		34	lesní poz			2	3146/1	10001		34		
3146/11		50	16 lesní poz	3146/11		03	lesní poz			0	3146/11	10001		50	03	
				3146/35		13	lesní poz			2	3146/11	10001		13		
4004/1		57	63 zahrada	4004/1		44	zahrada			0	4004/1	620	57	44		
				4004/7		19	zahrada			2	4004/1	620		19		
4004/2		28	05 zahrada	4004/2		60	zahrada			0	4004/2	2077	27	60		
				4004/5		1	zahrada			2	4004/2	2077		1		
				4004/6		44	zahrada			2	4004/2	2077		44		
4004/4		1	75 zahrada	4004/4		14	zahrada			0	4004/4	10001	1	14		
				4004/8		61	zahrada			0	4004/4	10001		61		
4005/8		1	87 vodní pl. tok přirozený	4005/8		79	vodní pl. tok přirozený			0	4005/8	1684		79		

VÝKAZ DOSAVADNÍHO A NOVÉHO STAVU ÚDAJŮ KATASTRU NEMOVITOSTÍ

Dosavadní stav			Nový stav													
Označení pozemku parc. číslem	Výměra parcely		Druh pozemku Způsob využití	Označení pozemku parc. číslem	Výměra parcely		Druh pozemku Způsob využití	Typ stavby	Způsob využití	Zpús. určení výměr	Porovnání se stavem evidence právních vztahů					
	ha	m <sup>2</sup>			ha	m <sup>2</sup>					Díl přechází z pozemku označeného v		Číslo listu vlastnictví	Výměra dílu		Označení dílu
											katastru nemovitosti	dřívější poz. evidenci		ha	m <sup>2</sup>	
				4005/14		86	vodní pl. tok přirozený			0	4005/8	1684		86		
				4005/15		18	vodní pl. tok přirozený			0	4005/8	1684		18		
				4005/16		4	vodní pl. tok přirozený			0	4005/8	1684		4		
4005/9	1	84	vodní pl. tok přirozený	4005/9	1	68	vodní pl. tok přirozený			0	4005/9	2077	1	68		
				4005/12		12	vodní pl. tok přirozený			0	4005/9	2077		12		
				4005/13		4	vodní pl. tok přirozený			2	4005/9	2077		4		
	4	26	09		4	26	14									

- \*1) Rozdíl +1 m2 vzniklý zaokrouhlením výměr (bod 14.6 přílohy katastrální vyhlášky) u dosavadní parcely č.6/2
- \*2) Rozdíl +1 m2 vzniklý zaokrouhlením výměr (bod 14.6 přílohy katastrální vyhlášky) u dosavadní parcely č.163/2
- \*3) Rozdíl +1 m2 vzniklý zaokrouhlením výměr (bod 14.6 přílohy katastrální vyhlášky) u dosavadní parcely č.168/2
- \*4) Rozdíl +1 m2 vzniklý zaokrouhlením výměr (bod 14.6 přílohy katastrální vyhlášky) u dosavadní parcely č.173/4
- \*5) Rozdíl +1 m2 vzniklý zaokrouhlením výměr (bod 14.6 přílohy katastrální vyhlášky) u dosavadní parcely č.930/1

Výkaz údajů o bonitovaných půdně ekologických jednotkách (BPEJ) k parcelám nového stavu

Parcelní číslo podle katastru nemovitosti		Kód BPEJ	Výměra		BPEJ na dílu parcely	Parcelní číslo podle katastru nemovitosti		Kód BPEJ	Výměra		BPEJ na dílu parcely
zjednodušené evidence	ha		m <sup>2</sup>	ha		m <sup>2</sup>	zjednodušené evidence		ha	m <sup>2</sup>	
6/1		22611		49							
		25800	7	01							
154/2		25800	1	33							
154/5		25800		9							
161/4		25800		90							
161/6		25800		8							
163/2		25800	1	93							
163/6		25800		0						a	
				1						b	
				1							
168/2		25800	1	45							
173/3		25800		90							
178/2		25800	1	59							
178/3		25800		8						g	
				1						h	
				9							
930/1		22641		30							
930/6		22641		55							
930/7		22641		2							
4004/1		25800	57	44							
4004/2		25800	27	60							
4004/4		25800	1	14							
4004/5		25800		1							
4004/6		25800		44							
4004/7		25800		19							
4004/8		25800		61							



Seznam souřadnic (S-JTSK)					Seznam souřadnic (S-JTSK)					Seznam souřadnic (S-JTSK)					Seznam souřadnic (S-JTSK)				
Č. bodu	Souřadnice pro zápis do KN				Č. bodu	Souřadnice pro zápis do KN				Č. bodu	Souřadnice pro zápis do KN				Č. bodu	Souřadnice pro zápis do KN			
	Y	X	Kód kv.	Poznámka		Y	X	Kód kv.	Poznámka		Y	X	Kód kv.	Poznámka		Y	X	Kód kv.	Poznámka
325-29	720945.10	1047460.11	3	Sloupek plotu	1734-40	721048.12	1047372.30	8	Ve vodě	42	721126.58	1047637.65	3	Kolíček-§91 odst 6)	94	721589.50	1047814.10	3	Kolíček-§91 odst 6)
325-53	721050.16	1047374.94	3	Barva na stromě	1734-42	721030.03	1047382.71	8	Kolíček	43	721102.84	1047596.65	3	Kolíček-§91 odst 6)	95	721588.44	1047815.31	3	Kolíček-§91 odst 6)
325-56	721038.41	1047384.53	3	Barva	1734-62	720962.67	1047403.31	8	Ve vodě	44	721098.33	1047595.30	3	Kolíček-§91 odst 6)	96	721585.92	1047814.23	3	Kolíček-§91 odst 6)
326-27	720947.57	1047505.86	3	Kolíček	1734-63	720943.44	1047416.41	8	Kolíček	45	721112.20	1047601.23	3	Kolíček-§91 odst 6)	97	721585.95	1047813.90	3	Kolíček-§91 odst 6)
326-32	720933.51	1047513.76	3	Kolíček	1734-70	721077.73	1047326.73	8	Kolíček	47	720981.65	1047381.51	3	Kolíček-§91 odst 6)	98	721603.08	1047804.63	3	Kolíček-§91 odst 6)
326-33	720933.98	1047519.59	3	Kolíček	1734-71	721064.67	1047348.97	8	Kolíček	48	720966.60	1047394.71	3	Kolíček-§91 odst 6)	99	721601.53	1047803.62	3	Barva na zdi
326-85	720942.45	1047412.46	3	Kolíček	1734-328	721075.14	1047320.40	8	Kolíček	49	720960.80	1047399.97	3	Kolíček-§91 odst 6)	100	721601.10	1047804.47	3	Barva na zdi
326-86	720945.73	1047439.48	3	Sloupek plotu	1763-6	721126.15	1047619.32	8	Barva	50	720953.55	1047402.15	3	Kolíček-§91 odst 6)	101	721600.03	1047803.09	3	Barva na zdi
326-87	720949.49	1047429.99	3	Kolíček	2052-1	720997.61	1047372.81	3	Kolíček	51	720952.54	1047402.85	3	Kolíček-§91 odst 6)	102	721599.39	1047804.33	3	Barva na zdi
326-88	720951.35	1047420.38	3	Kolíček	2052-22	720989.71	1047376.77	3	Kolíček	52	720955.75	1047401.73	3	Kolíček-§91 odst 6)	104	721097.60	1047595.07	3	Kolíček-§91 odst 6)
327-75	720948.13	1047537.75	3	Kolíček	1	721026.62	1047373.10	3	Kolíček-§91 odst 6)	53	720946.40	1047407.08	3	Kolíček-§91 odst 6)	105	721095.65	1047594.50	3	Kolíček-§91 odst 6)
337-20	721124.44	1047639.44	3	Kolíček	2	721022.75	1047372.03	3	Kolíček-§91 odst 6)	54	720945.85	1047407.83	3	Kolíček-§91 odst 6)	106	720944.67	1047535.70	3	Kolíček-§91 odst 6)
337-28	721119.24	1047603.94	3	Barva	3	721011.24	1047370.80	3	Kolíček-§91 odst 6)	55	720945.12	1047412.18	3	Kolíček-§91 odst 6)	107	720945.90	1047534.89	3	Kolíček-§91 odst 6)
337-32	721098.15	1047595.81	3	Kolíček	4	721002.60	1047370.77	3	Kolíček-§91 odst 6)	56	720943.95	1047416.06	8	Kolíček-§91 odst 6)	108	720943.35	1047533.70	3	Kolíček-§91 odst 6)
337-39	721176.02	1047681.34	3	Kolíček	5	720995.93	1047373.14	3	Barva na dlažbě	57	721019.92	1047382.17	3	Kolíček-§91 odst 6)	109	720937.66	1047527.00	3	Kolíček-§91 odst 6)
337-45	721212.61	1047711.86	3	Kolíček	6	720992.59	1047375.08	3	Kolíček-§91 odst 6)	58	721003.54	1047381.70	3	Kolíček-§91 odst 6)	110	720933.80	1047520.23	3	Kolíček-§91 odst 6)
337-46	721190.06	1047703.11	3	Kolíček	7	721074.84	1047331.65	8	Kolíček-§91 odst 6)	59	721032.58	1047383.26	8	Kolíček-§91 odst 6)	111	720931.39	1047518.45	3	Kolíček-§91 odst 6)
342-1	721227.14	1047713.50	3	Kolíček	8	721073.37	1047335.83	3	Kolíček-§91 odst 6)	60	720997.68	1047383.66	3	Kolíček-§91 odst 6)	112	720929.96	1047517.80	3	Kolíček-§91 odst 6)
342-2	721241.23	1047719.93	3	Barva na dlažbě	9	721072.19	1047337.43	3	Kolíček-§91 odst 6)	62	720988.93	1047390.53	3	Kolíček-§91 odst 6)	113	720930.69	1047516.57	3	Kolíček-§91 odst 6)
423-89	721606.65	1047804.92	3	Sloupek plotu	10	721070.63	1047338.82	8	Ve vodě	63	720973.82	1047403.65	3	Kolíček-§91 odst 6)	114	720930.81	1047515.98	3	Kolíček-§91 odst 6)
424-2	721598.59	1047814.59	3	Barva na zdi	11	721068.77	1047342.09	3	Kolíček-§91 odst 6)	64	720963.31	1047410.53	3	Kolíček-§91 odst 6)	115	720933.74	1047516.59	3	Kolíček-§91 odst 6)
425-106	721585.52	1047813.88	3	Sloupek plotu	12	721068.44	1047345.67	3	Kolíček-§91 odst 6)	65	720957.95	1047416.38	3	Kolíček-§91 odst 6)	116	721092.54	1047312.80	3	Kolíček-§91 odst 6)
426-103	721420.78	1047761.00	3	Barva na obrubě	13	721068.97	1047341.65	8	Kolíček-§91 odst 6)	66	720954.74	1047419.46	3	Kolíček-§91 odst 6)	117	721092.56	1047313.74	3	Kolíček-§91 odst 6)
426-104	721441.33	1047767.69	3	Sloupek plotu	14	721065.93	1047349.55	3	Kolíček-§91 odst 6)	67	720950.34	1047425.57	3	Kolíček-§91 odst 6)	118	721086.78	1047313.46	3	Kolíček-§91 odst 6)
426-105	721461.88	1047773.27	3	Kolíček	15	721062.30	1047351.29	3	Kolíček-§91 odst 6)	68	720948.58	1047432.30	3	Kolíček-§91 odst 6)	119	721081.35	1047315.09	3	Kolíček-§91 odst 6)
426-144	721597.11	1047804.15	3	Sloupek plotu	16	721060.69	1047353.18	3	Kolíček-§91 odst 6)	69	720946.71	1047439.88	3	Kolíček-§91 odst 6)	120	721079.58	1047316.12	3	Kolíček-§91 odst 6)
515-9	721101.72	1047312.05	3	Kolíček	18	721056.47	1047357.88	3	Kolíček-§91 odst 6)	70	720945.73	1047443.84	3	Kolíček-§91 odst 6)	121	721073.13	1047321.87	3	Kolíček-§91 odst 6)
515-13	721062.10	1047343.12	3	Kolíček	19	721055.36	1047359.09	3	Kolíček-§91 odst 6)	71	720946.43	1047450.17	3	Kolíček-§91 odst 6)	122	721076.95	1047317.80	8	Barva
515-14	721066.61	1047350.14	3	Kolíček	20	721056.63	1047357.69	3	Kolíček-§91 odst 6)	72	720945.46	1047447.07	3	Kolíček-§91 odst 6)	124	721068.50	1047329.24	3	Kolíček-§91 odst 6)
515-16	721050.25	1047352.93	3	Kolíček	21	721054.58	1047361.79	3	Kolíček-§91 odst 6)	73	720947.49	1047452.63	3	Kolíček-§91 odst 6)	125	721064.78	1047336.25	3	Kolíček-§91 odst 6)
515-17	721056.51	1047357.78	3	Kolíček	22	721050.74	1047369.37	3	Kolíček-§91 odst 6)	74	720948.05	1047455.27	3	Kolíček-§91 odst 6)	126	721061.39	1047340.49	3	Kolíček-§91 odst 6)
515-20	721037.76	1047374.20	3	Sloupek plotu	23	721048.78	1047373.16	8	Kolíček-§91 odst 6)	75	720947.93	1047460.93	3	Kolíček-§91 odst 6)	127	721063.89	1047335.78	3	Kolíček-§91 odst 6)
515-22	721005.96	1047371.06	3	Kolíček	24	721239.45	1047718.49	3	Kolíček-§91 odst 6)	76	720947.93	1047459.20	3	Kolíček-§91 odst 6)	128	721052.78	1047347.55	3	Kolíček-§91 odst 6)
515-23	720990.90	1047375.84	3	Kolíček	25	721239.10	1047718.96	3	Kolíček-§91 odst 6)	77	720948.10	1047457.48	3	Kolíček-§91 odst 6)	129	721058.90	1047342.67	3	Kolíček-§91 odst 6)
515-26	720966.25	1047398.07	3	Kolíček	26	721234.67	1047715.92	3	Kolíček-§91 odst 6)	78	720948.12	1047456.37	3	Kolíček-§91 odst 6)	130	721050.27	1047350.38	3	Kolíček-§91 odst 6)
515-27	720948.46	1047404.27	3	Kolíček	27	721227.27	1047713.17	3	Kolíček-§91 odst 6)	79	720949.94	1047468.24	3	Kolíček-§91 odst 6)	131	721051.13	1047350.91	3	Kolíček-§91 odst 6)
515-65	721077.91	1047316.43	3	Kolíček	28	721221.98	1047711.82	3	Kolíček-§91 odst 6)	80	720948.86	1047465.77	3	Kolíček-§91 odst 6)	132	721050.37	1047352.83	3	Kolíček-§91 odst 6)
910-54	720996.84	1047475.12	3	Barva na budově	29	721226.65	1047712.94	3	Kolíček-§91 odst 6)	81	720948.18	1047463.16	3	Kolíček-§91 odst 6)	134	721470.10	1047774.12	3	Sloupek plotu
910-55	720996.85	1047460.14	3	Neznačen	30	721215.27	1047712.16	3	Kolíček-§91 odst 6)	82	720948.02	1047462.05	3	Kolíček-§91 odst 6)	136	721441.34	1047767.16	3	Roh podezdívky
987-1	721099.13	1047593.08	3	Hrana cesty-barva	31	721214.30	1047712.05	3	Kolíček-§91 odst 6)	83	720951.98	1047473.92	3	Kolíček-§91 odst 6)	137	721430.87	1047761.11	3	Kolíček-§91 odst 6)
987-2	721090.81	1047591.96	3	Kolíček	32	721212.72	1047711.58	3	Kolíček-§91 odst 6)	84	720951.89	1047479.95	3	Kolíček-§91 odst 6)	138	721427.65	1047760.12	3	Barva na stromě
1468-2	721139.21	1047648.17	3	Neznačen	33	721209.09	1047710.49	3	Kolíček-§91 odst 6)	85	720950.95	1047488.71	3	Kolíček-§91 odst 6)	139	721427.13	1047760.56	3	Kolíček-§91 odst 6)
1468-7	721229.31	1047708.06	3	Sloupek plotu	34	721157.97	1047668.91	3	Kolíček-§91 odst 6)	86	720951.38	1047484.33	3	Kolíček-§91 odst 6)	140	721423.97	1047760.20	3	Barva na zdi
1468-9	721215.62	1047704.51	3	Sloupek plotu	35	721155.67	1047667.27	3	Kolíček-§91 odst 6)	87	720950.98	1047489.94	3	Kolíček-§91 odst 6)	141	721427.07	1047760.85	3	Barva na zdi
1468-18	721157.62	1047662.35	3	Sloupek plotu	36	721170.68	1047678.50	3	Kolíček-§91 odst 6)	88	720950.81	1047492.65	3	Kolíček-§91 odst 6)	142	721423.93	1047760.86	3	Barva na zdi
1468-29	721129.74	1047627.42	3	Neznačen	37	721143.08	1047658.27	3	Kolíček-§91 odst 6)	89	720950.32	1047495.32	3	Kolíček-§91 odst 6)	143	721422.11	1047760.78	3	Barva na zdi
1626-3	721441.54	1047767.30	3	Roh podezdívky	38	721137.77	1047652.40	3	Barva	90	720950.98	1047489.33	3	Kolíček-§91 odst 6)	144	721422.06	1047761.42	3	Barva na zdi
1626-4	721458.12	1047771.85	3	Sloupek plotu	39	721130.83	1047644.70	3	Kolíček-§91 odst 6)	91	720949.49	1047497.77	3	Kolíček-§91 odst 6)	147	721448.07	1047769.52	3	Barva na stromě
1626-17	721467.26	1047773.50	3	Sloupek plotu	40	721127.01	1047638.35	3	Kolíček-§91 odst 6)	92	720948.55	1047500.19	3	Kolíček-§91 odst 6)	153	721442.45	1047767.55	3	Barva na podezdívce
1626-26	721514.14	1047783.78	3	Sloupek plotu	41	721124.97	1047633.18	8	Kolíček-§91 odst 6)	93	720947.29	1047500.76	3	Kolíček-§91 odst 6)					

§91 odst 6) - označeno dočasně, body ohroženy stavební činností





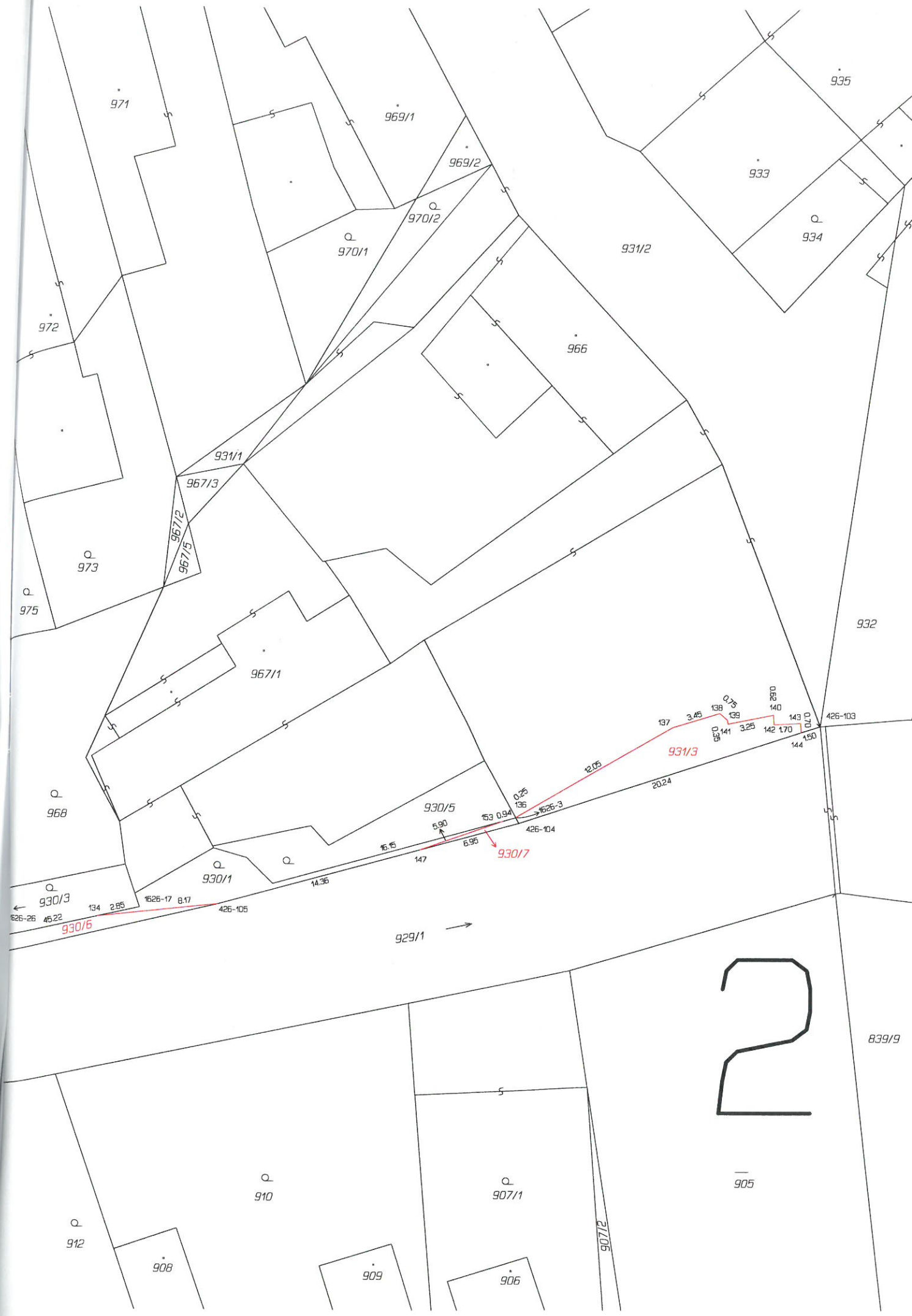

2

839/9

905

907/1

910

912

908

909

906

907/2

929/1

930/3

930/1

930/5

968

967/1

975

973

972

971

970/1

970/2

969/2

969/1

931/2

933

934

935

932

426-103

140

139

137

3.45

138

0.75

931/3

141

3.25

142

170

144

150

144

20.24

12.05

0.25

136

136

0.94

153

426-104

16.15

147

8.95

14.35

426-105

8.17

1626-17

2.85

134

45.22

930/6

426-26

134

45.22

930/3

426-26

134

45.22

930/3

426-26

134

45.22

930/3

426-26

134

45.22

930/3

426-26

134





3



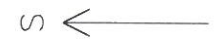
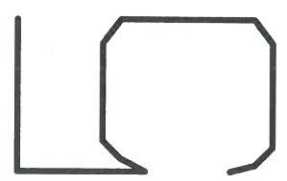

V  
5  
5/1

3146/1

3146/1

3146/24

3146/16

4001/1

4002/2

4005/2

4005/10

326-86

326-29

326-27

326-32

4005/3

326-33

Q 6/1

6/2

Q 10/1

10/2

20/2

13/1

13/3

199/3

199/1

189/1

20/1

13/2

15

14

20/4

Q 16

90-55

90-54

3

B



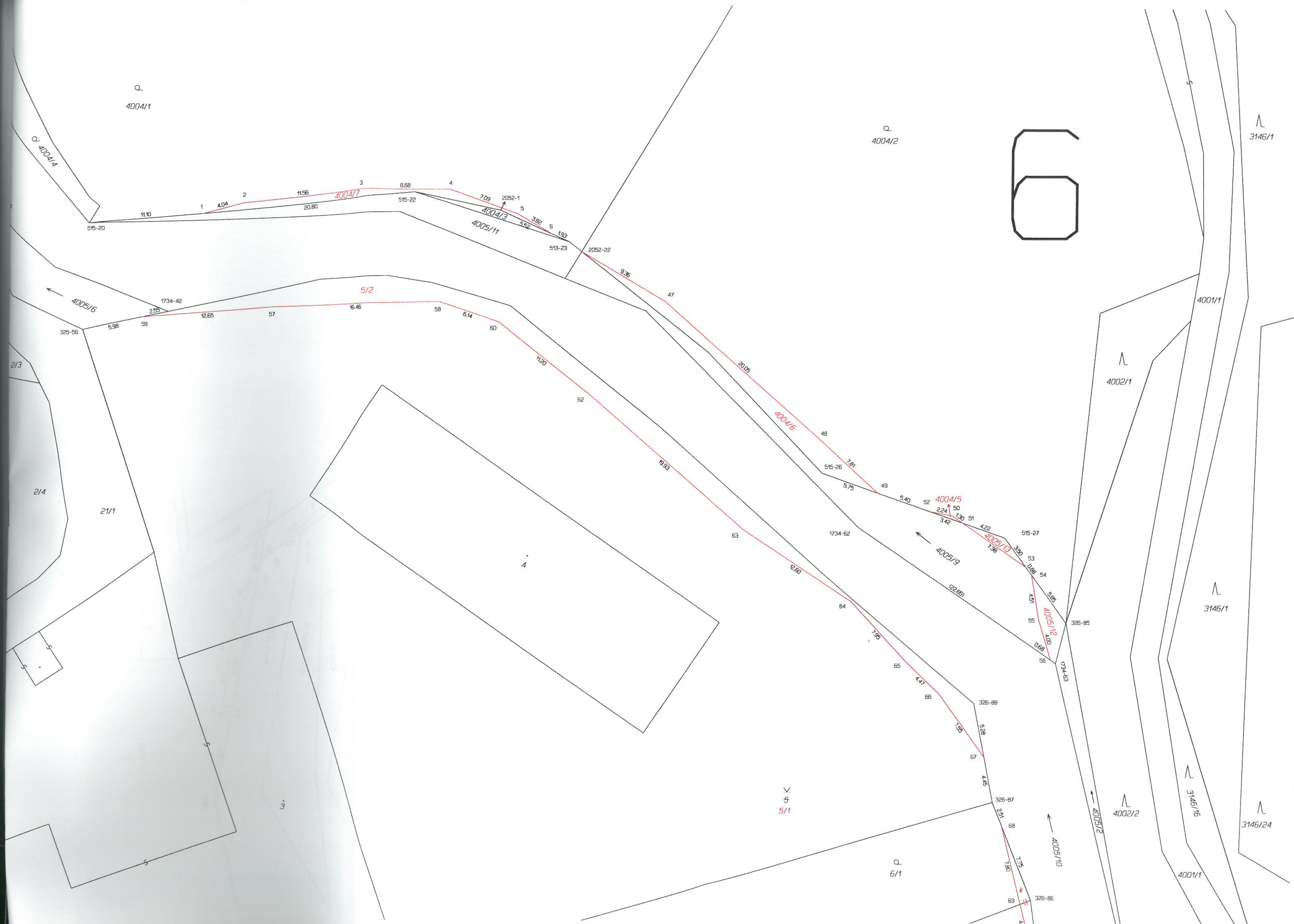

Q  
4004/1

Q  
4004/2

Λ  
3146/1

6

Q  
4004/4

11.10 1 4.04 2 11.56 3 8.68 4 7.09 2052-1 5 3.82 6 1.93  
4004/7 4004/3 4005/11

← 4005/6

5/2

Λ  
4001/1

Λ  
4002/1

2/3

2/4

21/1

4

Λ  
5  
5/1

Q  
6/1

Λ  
3146/1

Λ  
3146/15

Λ  
3146/24

← 4005/10

Λ  
4002/2

Λ  
4001/1

← 4005/12

← 4005/9

← 4005/13

← 4005/12

← 4005/11

← 4005/10

← 4005/9

← 4005/8

← 4005/7

← 4005/6

← 4005/5

← 4005/4

← 4005/3

← 4005/2

← 4005/1

← 4004/7

← 4004/6

← 4004/5

← 4004/4

← 4004/3

← 4004/2

← 4004/1

← 4003/1

← 4002/2

← 4002/1

← 4001/1

← 4000/1

← 4000/2

← 4000/3

← 4000/4

← 4000/5

← 4000/6

← 4000/7

← 4000/8

← 4000/9

← 4000/10

← 4000/11

← 4000/12

← 4000/13

← 4000/14

← 4000/15

← 4000/16

← 4000/17

← 4000/18

← 4000/19

← 4000/20

← 4000/21

← 4000/22

← 4000/23

← 4000/24

← 4000/25

← 4000/26

← 4000/27

← 4000/28

← 4000/29

← 4000/30

← 4000/31

← 4000/32

← 4000/33

← 4000/34

← 4000/35

← 4000/36

← 4000/37

← 4000/38

← 4000/39

← 4000/40

← 4000/41

← 4000/42

← 4000/43

← 4000/44

← 4000/45

← 4000/46

← 4000/47

← 4000/48

← 4000/49

← 4000/50

← 4000/51

← 4000/52

← 4000/53

← 4000/54

← 4000/55

← 4000/56

← 4000/57

← 4000/58

← 4000/59

← 4000/60

← 4000/61

← 4000/62

← 4000/63

← 4000/64

← 4000/65

← 4000/66

← 4000/67

← 4000/68

← 4000/69

← 4000/70

← 4000/71

← 4000/72

← 4000/73

← 4000/74

← 4000/75

← 4000/76

← 4000/77

← 4000/78

← 4000/79

← 4000/80

← 4000/81

← 4000/82

← 4000/83

← 4000/84

← 4000/85

← 4000/86

← 4000/87

← 4000/88

← 4000/89

← 4000/90

← 4000/91

← 4000/92

← 4000/93

← 4000/94

← 4000/95

← 4000/96

← 4000/97

← 4000/98

← 4000/99

← 4000/100

← 4000/101

← 4000/102

← 4000/103

← 4000/104

← 4000/105

← 4000/106

← 4000/107

← 4000/108

← 4000/109

← 4000/110

← 4000/111

← 4000/112

← 4000/113

← 4000/114

← 4000/115

← 4000/116

← 4000/117

← 4000/118

← 4000/119

← 4000/120

← 4000/121

← 4000/122

← 4000/123

← 4000/124

← 4000/125

← 4000/126

← 4000/127

← 4000/128

← 4000/129

← 4000/130

← 4000/131

← 4000/132

← 4000/133

← 4000/134

← 4000/135

← 4000/136

← 4000/137

← 4000/138

← 4000/139

← 4000/140

← 4000/141

← 4000/142

← 4000/143

← 4000/144

← 4000/145

← 4000/146

← 4000/147

← 4000/148

← 4000/149

← 4000/150

← 4000/151

← 4000/152

← 4000/153

← 4000/154

← 4000/155

← 4000/156

← 4000/157

← 4000/158

← 4000/159

← 4000/160

← 4000/161

← 4000/162

← 4000/163

← 4000/164

← 4000/165

← 4000/166

← 4000/167

← 4000/168

← 4000/169

← 4000/170

← 4000/171

← 4000/172

← 4000/173

← 4000/174

← 4000/175

← 4000/176

← 4000/177

← 4000/178

← 4000/179

← 4000/180

← 4000/181

← 4000/182

← 4000/183

← 4000/184

← 4000/185

← 4000/186

← 4000/187

← 4000/188

← 4000/189

← 4000/190

← 4000/191

← 4000/192

← 4000/193

← 4000/194

← 4000/195

← 4000/196

← 4000/197

← 4000/198

← 4000/199

← 4000/200

← 4000/201

← 4000/202

← 4000/203

← 4000/204

← 4000/205

← 4000/206

← 4000/207

← 4000/208

← 4000/209

← 4000/210

← 4000/211

← 4000/212

← 4000/213

← 4000/214

← 4000/215

← 4000/216

← 4000/217

← 4000/218

← 4000/219

← 4000/220

← 4000/221

← 4000/222

← 4000/223

← 4000/224

← 4000/225

← 4000/226

← 4000/227

← 4000/228

← 4000/229

← 4000/230

← 4000/231

← 4000/232

← 4000/233

← 4000/234

← 4000/235

← 4000/236

← 4000/237

← 4000/238

← 4000/239

← 4000/240

← 4000/241

← 4000/242

← 4000/243





VÝKAZ DOSAVADNÍHO A NOVÉHO STAVU ÚDAJŮ KATASTRU NEMOVITOSTÍ														
Dosavadní stav				Nový stav										
Označení pozemku parc. číslem	Výměra parcely		Druh pozemku Způsob využití	Označení pozemku parc. číslem	Výměra parcely		Druh pozemku Způsob využití	Typ stavby Způsob využití	Způsob určení výměr	Porovnání se stavem evidence právních vztahů				
	ha	m <sup>2</sup>			ha	m <sup>2</sup>				Díl přechází z pozemku označeného v katastru nemovitostí	dřívější poz. evidenci	Číslo listu vlastnictví	Výměra dílu ha m <sup>2</sup>	
161/4	*1)	98	zahrada	161/4	98	zahrada			2	161/4		10001	98	
161/7		1	zahrada	161/7	1	zahrada			2	161/4		10001	1	
163/2	*2)	1	zahrada	163/2	1	zahrada			2	163/2		10001	1	93
163/7		1	zahrada	163/7	1	zahrada			2	163/2		10001	1	
168/2	*3)	1	zahrada	168/2	1	zahrada			2	168/2		10001	1	45
168/3		27	zahrada	168/3	27	zahrada			2	168/2		10001	27	
173/3		1	zahrada	173/3	90	zahrada			2	173/3		10001	90	
173/8		40	zahrada	173/8	40	zahrada			2	173/3		10001	40	
173/4	*4)	1	ostat.pl. ostat.komunikace	173/4	1	ostat.pl. ostat.komunikace			2	173/4		10001	1	21
173/7		37	ostat.pl. ostat.komunikace	173/7	37	ostat.pl. ostat.komunikace			2	173/4		10001	37	
177/2		1	ostat.pl. manipulační pl.	177/2	1	ostat.pl. manipulační pl.			0	177/2		10001	1	54
177/4		12	ostat.pl. manipulační pl.	177/4	12	ostat.pl. manipulační pl.			0	177/2		10001	12	
178/2		1	zahrada	178/2	1	zahrada			2	178/2		10001	1	59
178/4		8	zahrada	178/4	8	zahrada			2	178/2		10001	8	
180/2		12	ostat.pl. ostat.komunikace	180/2	11	ostat.pl. ostat.komunikace			2	180/2		10001	11	
180/4		1	ostat.pl. ostat.komunikace	180/4	1	ostat.pl. ostat.komunikace			2	180/2		10001	1	
		10	94		10	98								

- \*1) Rozdíl +1 m2 vzniklý zaokrouhlením výměr (bod 14.6 přílohy katastrální vyhlášky) u dosavadní parcely č.161/4  
 \*2) Rozdíl +1 m2 vzniklý zaokrouhlením výměr (bod 14.6 přílohy katastrální vyhlášky) u dosavadní parcely č.163/2  
 \*3) Rozdíl +1 m2 vzniklý zaokrouhlením výměr (bod 14.6 přílohy katastrální vyhlášky) u dosavadní parcely č.168/2  
 \*4) Rozdíl +1 m2 vzniklý zaokrouhlením výměr (bod 14.6 přílohy katastrální vyhlášky) u dosavadní parcely č.173/4

Výkaz údajů o bonitovaných půdně ekologických jednotkách (BPEJ) k parcelám nového stavu											
Parcelní číslo podle		Kód BPEJ	Výměra		BPEJ na dílu parcely	Parcelní číslo podle		Kód BPEJ	Výměra		BPEJ na dílu parcely
katastru nemovitostí	zjednodušené evidence		ha	m <sup>2</sup>		katastru nemovitostí	zjednodušené evidence		ha	m <sup>2</sup>	
161/4		25800		98							
161/7		25800		1							
163/2		25800	1	93							
163/7		25800		1							
168/2		25800	1	45							
168/3		25800		27							
173/3		25800		90							
173/8		25800		40							
178/2		25800	1	59							
178/4		25800		8							

GEOMETRICKÝ PLÁN pro rozdělení pozemku	Geometrický plán ověřil úředně oprávněný zeměměřický inženýr:		Stejnopis ověřil úředně oprávněný zeměměřický inženýr:	
	Jméno, příjmení:	Ing. Václav Salvet	Jméno, příjmení:	Ing. Václav Salvet
	Číslo položky seznamu úředně oprávněných zeměměřických inženýrů:	2470/2009	Číslo položky seznamu úředně oprávněných zeměměřických inženýrů:	2470/2009
	Dne: 27.7. 2020	Číslo: 141/2020	Dne: 13.8. 2020	Číslo: 169/2020
Náležitosti a přesnosti odpovídá právním předpisům.		Tento stejnopis odpovídá geometrickému plánu v elektronické podobě uloženému v dokumentaci katastrálního úřadu.		
Vyhotovitel: Ing. Václav Salvet Zadní 490/19b 503 41 Hradec Králové IČ 74143875, Tel.: 728 103 435  Číslo plánu: 3227-90/2020 Okres: Praha-východ Obec: Úvaly Kat. území: Úvaly u Prahy Mapový list: Český Brod 8-3/43 Dosavadním vlastníkům pozemků byla poskytnuta možnost seznámit se v terénu s průběhem navrhovaných nových hranic, které byly označeny předepsaným způsobem: viz seznam souřadnic	Katastrální úřad souhlasí s očíslováním parcel.  KÚ pro Středočeský kraj KP Praha - východ Ing. Ivana Cincibusová PGP-2518/2020-209 2020.08.04 14:40:40 CEST		Ověření stejnopisu geometrického plánu v listinné podobě.  	



Klad listü

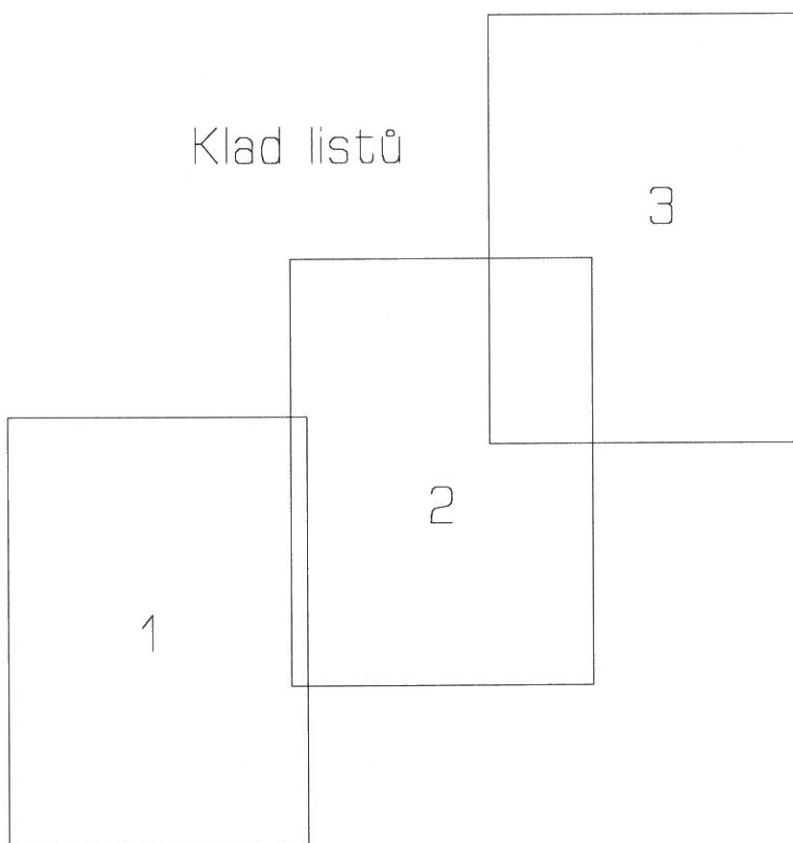

Seznam souřadnic (S-JTSK)

Číslo bodu    Souřadnice pro zápis do KN

Číslo bodu	Y	X	Kód kv.	Poznámka
337-15	721154.60	1047669.95	3	Neznačen
337-19	721126.03	1047642.25	3	Neznačen
337-20	721124.44	1047639.44	3	Kolík
337-28	721119.24	1047603.94	3	Barva
337-32	721098.15	1047595.81	3	Kolík
337-39	721176.02	1047681.34	3	Kolík
337-45	721212.61	1047711.86	3	Kolík
337-46	721190.06	1047703.11	3	Kolík
342-1	721227.14	1047713.50	3	Kolík
987-1	721099.13	1047593.08	3	Hrana cesty-barva
987-2	721090.81	1047591.96	3	Kolík
1013-2	721137.24	1047653.97	3	Neznačen
1468-2	721139.21	1047648.17	3	Neznačen
1468-9	721215.62	1047704.51	3	Sloupek plotu
1468-18	721157.62	1047662.35	3	Sloupek plotu
1468-29	721129.74	1047627.42	3	Neznačen
1763-6	721126.15	1047619.32	8	Barva
3203-31	721214.30	1047712.05	3	Kolík
3203-32	721212.72	1047711.58	3	Kolík
3203-33	721209.09	1047710.49	3	Kolík
3203-34	721157.97	1047668.91	3	Kolík
3203-35	721155.67	1047667.27	3	Kolík
3203-36	721170.68	1047678.50	3	Kolík
3203-37	721143.08	1047658.27	3	Kolík
3203-38	721137.77	1047652.40	3	Kolík
3203-39	721130.83	1047644.70	3	Kolík
3203-40	721127.01	1047638.35	3	Kolík
3203-41	721124.97	1047633.18	8	Kolík
3203-42	721126.58	1047637.65	3	Kolík
3203-43	721102.84	1047596.65	3	Kolík
3203-44	721098.33	1047595.30	3	Kolík
3203-45	721112.20	1047601.23	3	Kolík
3203-104	721097.60	1047595.07	3	Kolík
3203-105	721095.65	1047594.50	3	Kolík

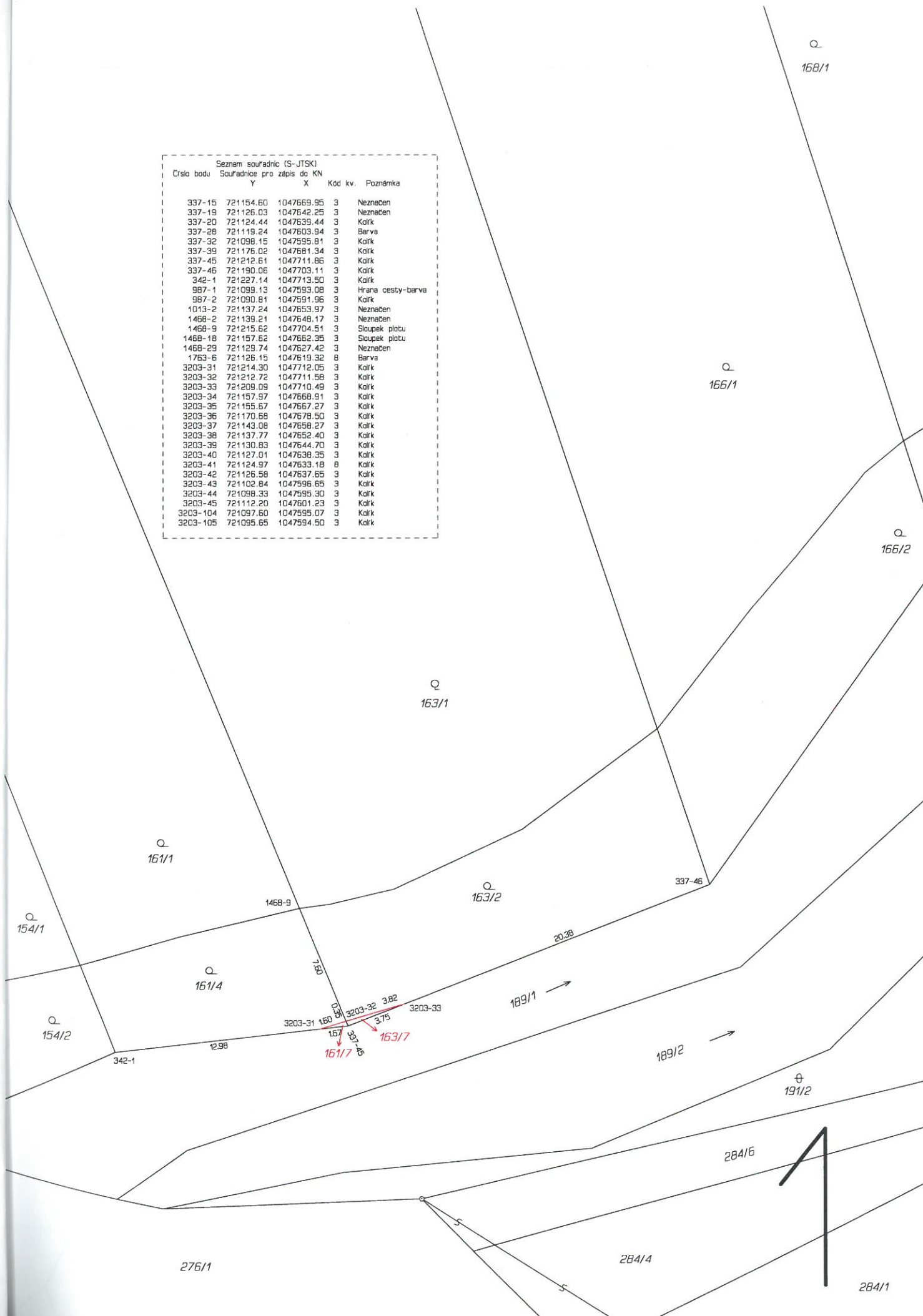

Q  
168/1

Q  
166/1

Q  
166/2

Q  
163/1

Q  
161/1

Q  
163/2

Q  
154/1

Q  
161/4

Q  
154/2

342-1

1468-9

337-46

189/1 →

189/2 →

3203-31 150.69

3203-32 382

3203-33

161/7

163/7

⊕  
191/2

284/6

276/1

284/4

284/1

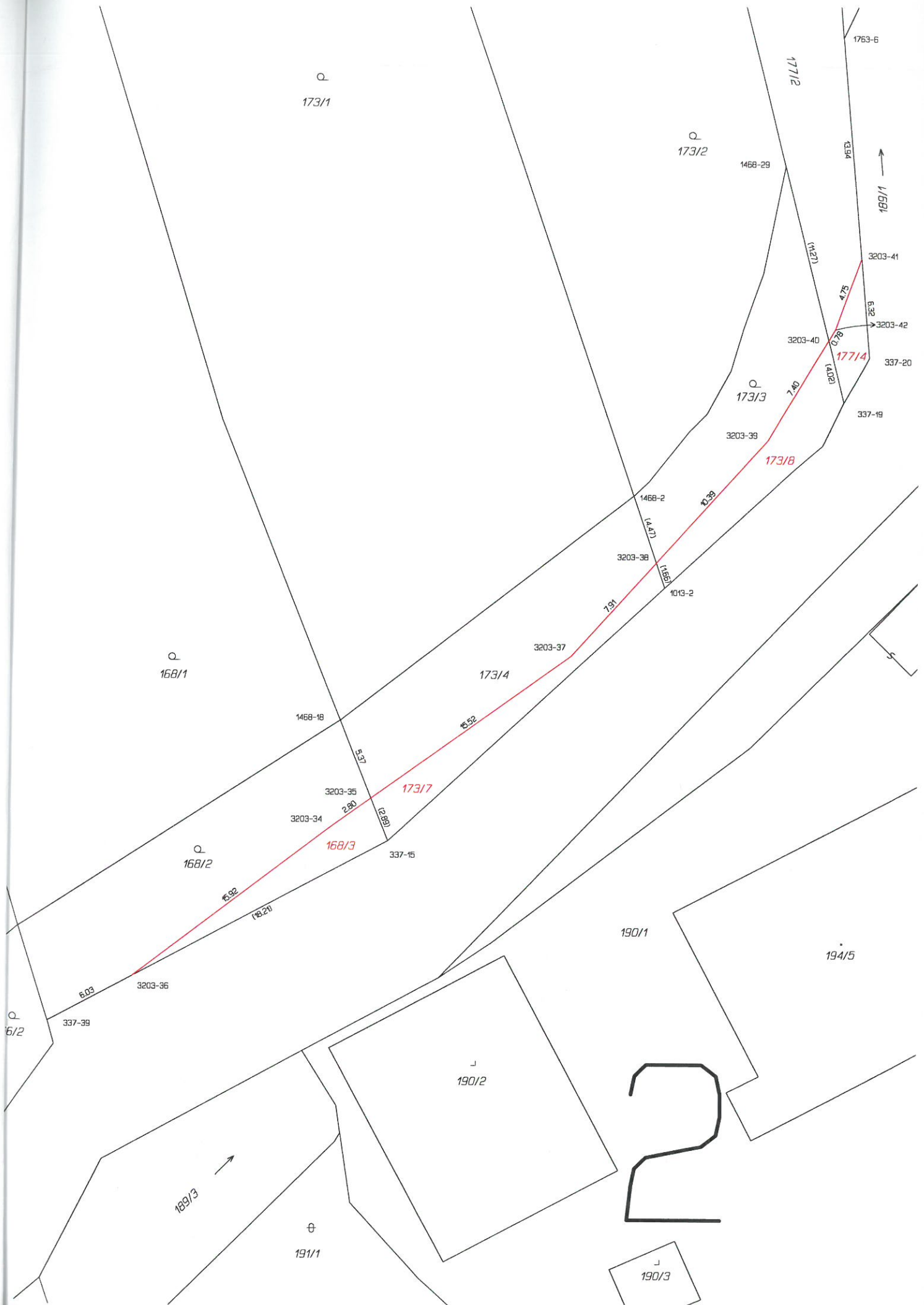

Q  
173/1

Q  
173/2

Q  
173/3

Q  
168/1

Q  
168/2

Q  
16/2

190/1

194/5

J  
190/2

⊕  
191/1

189/3 →

2

J  
190/3

↑  
189/1

177/2

1753-5

1468-29

1394

(1427)

3203-41

475

622

3203-42

337-20

3203-40

177/4

1402

3203-39

173/8

337-19

1468-2

1038

3203-38

731

1013-2

3203-37

173/4

1468-18

1532

3203-35

173/7

3203-34

290

168/3

337-15

1592

(1821)

3203-36

603

337-39

190/5



VÝKAZ DOSAVADNÍHO A NOVÉHO STAVU ÚDAJŮ KATASTRU NEMOVITOSTÍ

Dosavadní stav			Nový stav											
Označení pozemku parc. číslem	Výměra parcely		Druh pozemku Způsob využití	Označení pozemku parc. číslem	Výměra parcely		Druh pozemku Způsob využití	Typ stavby Způsob využití	Zpús. určení výměr	Porovnání se stavem evidence právních vztahů				
	ha	m <sup>2</sup>			ha	m <sup>2</sup>				Díl přechází z pozemku označeného v katastru nemovitostí	dřívější poz. evidenci	Číslo listu vlastnictví	Výměra dílu	
											ha	m <sup>2</sup>		
5	28	78	ostat. pl. zeleň	5/3	26	95	ostat. pl. zeleň		0	5		10001	26	95
				5/4	1	83	ostat. pl. zeleň		0	5		10001	1	83
	28	78			28	78								

<b>GEOMETRICKÝ PLÁN</b> pro rozdělení pozemku	Geometrický plán ověřil úředně oprávněný zeměměřický inženýr:		Stejnopis ověřil úředně oprávněný zeměměřický inženýr:	
	Jméno, příjmení: Ing. Václav Salvét		Jméno, příjmení: Ing. Václav Salvét	
	Číslo položky seznamu úředně oprávněných zeměměřických inženýrů: 2470/2009		Číslo položky seznamu úředně oprávněných zeměměřických inženýrů: 2470/2020	
	Dne: 24.2. 2021 Číslo: 68/2021		Dne: 3.3. 2021 Číslo: 87/2021	
Náležitostmi a přesností odpovídá právním předpisům.		Tento stejnopis odpovídá geometrickému plánu v elektronické podobě uloženému v dokumentaci katastrálního úřadu.		
Vyhotovitel: Ing. Václav Salvét K Zastávce 92 503 46 Blešno IČ 74143875, Tel.: 728 103 435		Katastrální úřad souhlasí s očíslováním parcel.		
Číslo plánu: 3286-20/2021 Okres: Praha-východ Obec: Úvaly Kat. území: Úvaly u Prahy Mapový list: Český Brod 8-3/41 Dosavadním vlastníkům pozemků byla poskytnuta možnost seznámit se v terénu s průběhem navrhovaných nových hranic, které byly označeny předepsaným způsobem: viz seznam souřadnic		KÚ pro Středočeský kraj KP Praha - východ Ing. Ivana Cincibusová PGP-747/2021-209 2021.02.26 11:38:18 CET		
		Ověření stejnopisu geometrického plánu v listinné podobě.		
				



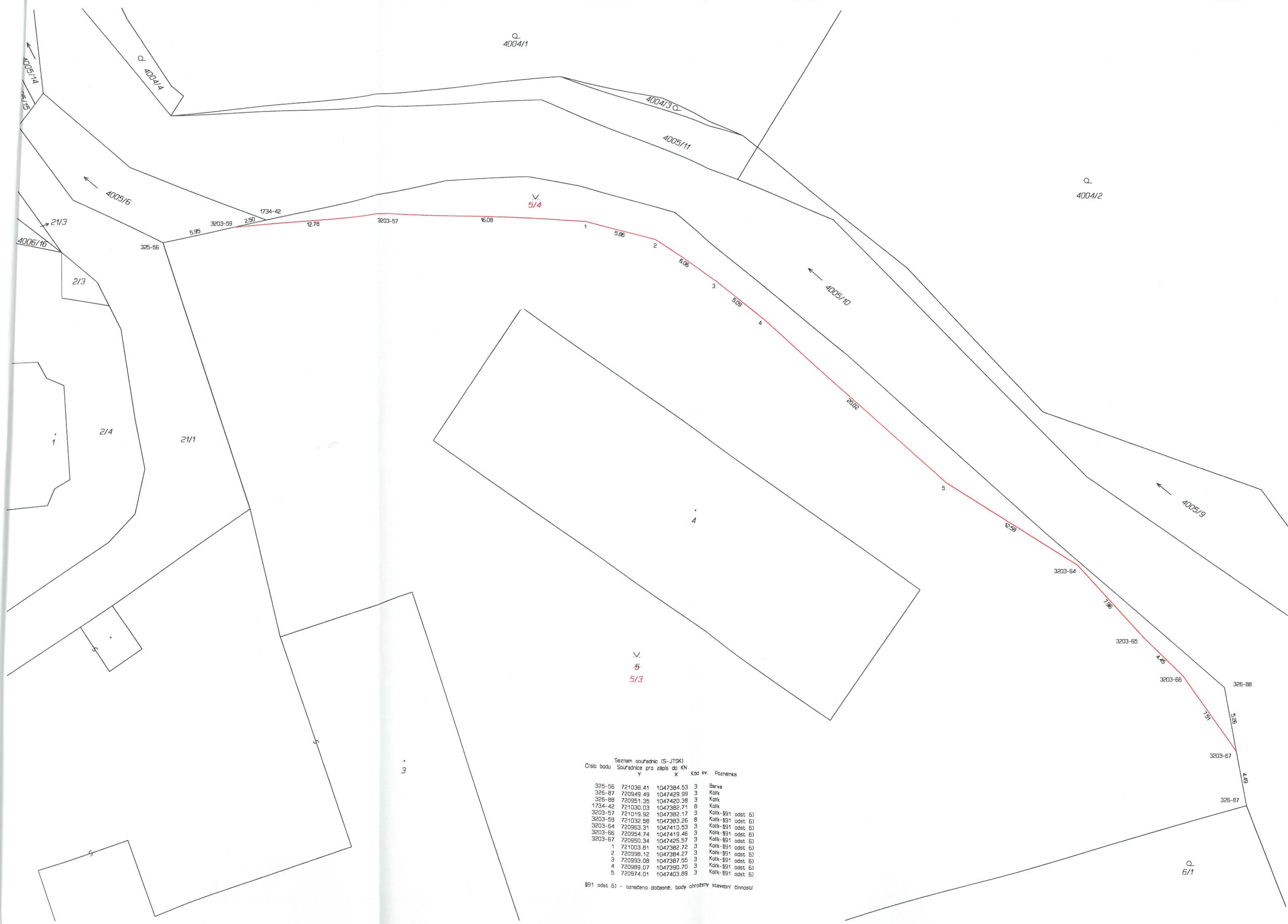

Seznam souřadnic (S-JTSK)  
 Číslo bodu Souřadnice pro zápis do KN  
 Y X Kód kv. Poznámka

325-56	721038.41	1047384.53	3	Barva
326-87	720949.49	1047429.99	3	Kolík
326-88	720951.35	1047420.38	3	Kolík
1734-42	721030.03	1047382.71	8	Kolík
3203-57	721019.92	1047382.17	3	Kolík-§91 odst. 6)
3203-59	721032.58	1047383.26	8	Kolík-§91 odst. 6)
3203-64	720963.31	1047410.53	3	Kolík-§91 odst. 6)
3203-66	720954.74	1047419.46	3	Kolík-§91 odst. 6)
3203-67	720950.34	1047425.57	3	Kolík-§91 odst. 6)
1	721003.81	1047382.72	3	Kolík-§91 odst. 6)
2	720998.12	1047384.27	3	Kolík-§91 odst. 6)
3	720993.08	1047387.55	3	Kolík-§91 odst. 6)
4	720989.07	1047390.70	3	Kolík-§91 odst. 6)
5	720974.01	1047403.89	3	Kolík-§91 odst. 6)

§91 odst. 6) - označeno dočasné, body ohrožený stavební činností



## Návrh rozdělení pozemků

Povodí Labe, státní podnik, jako správce vodního toku Výmola, je investorem akce „Výmola, Úvaly, přírodě blízká protipovodňová opatření“. Účelem stavby je zvýšení ochrany okolních pozemků před poškozením vlivem zvýšených průtoků. Navrženou úpravou dojde ke zkapacitnění koryta na Q<sub>20</sub>, přičemž při Q<sub>100</sub> dojde k rozlivu na okolní pozemky, ale sousední budovy nebudou zaplaveny. Dno bude ponecháno neopevněné. Úpravou toku bude zvýšena ochrana zastavěné části obce v celé délce dotčeného úseku, přičemž budou do toku vloženy revitalizační prvky, které napomohou přírodnímu vzhledu koryta a jeho oživení. Stavbou budou zlepšeny odtokové poměry v okolí stavby v důsledku zlepšení hydraulických podmínek, resp. zvětšením průtočného profilu koryta. Zvýšením drsnosti koryta a zřízením příčných prahů a výhonů dojde ke zpomalení povrchového odtoku a ke zvýšení retence v povodí.

Stavba je situována mimo jiné na částech pozemků p.č. 5, p.č. 10, p.č. 6/2, p.č. 877, p.č. 1000, p.č. 177/2, p.č. 180/2, p.č. 931/2 a p.č. 173/4, všechny v druhu ostatní plocha, p.č. 6/1, p.č. 161/4, p.č. 163/2, p.č. 168/2, p.č. 173/3, p.č. 178/2, p.č. 4004/4 a p.č. 930/1, všechny v druhu zahrada a p.č. 3146/1 a p.č. 3146/11, oba v druhu lesní pozemek, všechny evidované na listu vlastnictví č. 10001 pro katastrální území Úvaly u Prahy, obec Úvaly, ve vlastnictví Města Úvaly, Arnošta z Pardubic 95, 25082 Úvaly.

Na základě Geometrického plánu pro rozdělení pozemku č. 3203-90/2020 ze dne 2. 6. 2020, který zhotovil Ing. Václav Salvet, Zadní 490, 503 41 Hradec Králové a pod číslem PGP-1894/2020-209 potvrdil dne 10. 6. 2020 Katastrální úřad pro Středočeský kraj, Katastrální pracoviště Praha - východ, vznikly z pozemků p.č. 10, p.č. 6/1, p.č. 6/2, p.č. 877, p.č. 1000, p.č. 3146/1, p.č. 3146/11, p.č. 4004/4, p.č. 930/1, p.č. 931/2, p.č. 161/4, evidovaných u katastrálního úřadu pro Středočeský kraj, Katastrální pracoviště Praha – východ, na listu vlastnictví č. 10001 pro obec Úvaly a katastrální území Úvaly u Prahy níže uvedené pozemky:

Dosavadní stav		Nový stav			
Pozemek p.č.	Výměra v m <sup>2</sup>	Pozemek p.č.	Výměra v m <sup>2</sup>	Díl z pozemku, označení dílu	Výměra dílu v m <sup>2</sup>
6/1	754	6/1	750		
6/2	931	6/2	886		
10	2053	10/1	1878		
		<b>10/2</b>	<b>225</b>	6/1 díl k	4
				6/2 díl j	46
				10 díl i	175
877	1458	877/1	1455		
		<b>877/2</b>	<b>3</b>		
1000	167	1000/1	165		
		<b>1000/2</b>	<b>1</b>		
		<b>1000/3</b>	<b>1</b>		
161/4	98	161/4	90		
		<b>161/6</b>	<b>8</b>		
3146/1	17808	3146/1	17774		
		<b>3146/34</b>	<b>34</b>		
3146/11	5016	3146/11	5003		
		<b>3146/35</b>	<b>13</b>		
4004/4	175	4004/4	114		
		<b>4004/8</b>	<b>61</b>		
930/1	86	930/1	30		
		<b>930/6</b>	<b>55</b>		
		<b>930/7</b>	<b>2</b>		
931/2	1108	931/2	1069		
		<b>931/3</b>	<b>39</b>		

Dále na základě Geometrického plánu pro rozdělení pozemku č. 3227-90/2020 ze dne 27. 7. 2020, který zhotovil Ing. Václav Salvét, Zadní 490, 503 41 Hradec Králové a pod číslem PGP-2518/2020-209 potvrdil dne 4. 8. 2020 Katastrální úřad pro Středočeský kraj, Katastrální pracoviště Praha - východ, vznikly z pozemků p.č. 161/4, p.č. 163/2, p.č. 168/2, p.č. 173/3, p.č. 173/4, p.č. 177/2, p.č. 178/2 a p.č. 180/2, evidovaných u katastrálního úřadu pro Středočeský kraj, Katastrální pracoviště Praha – východ, na listu vlastnictví č. 10001 pro obec Úvaly a katastrální území Úvaly u Prahy níže uvedené pozemky:

Dosavadní stav		Nový stav	
Pozemek p.č.	Výměra v m <sup>2</sup>	Pozemek p.č.	Výměra v m <sup>2</sup>
161/4	98	161/4	98
		<b>161/7</b>	<b>1</b>
163/2	193	163/2	193
		<b>163/7</b>	<b>1</b>
168/2	171	168/2	145
		<b>168/3</b>	<b>27</b>
173/3	130	173/3	90
		<b>173/8</b>	<b>40</b>
173/4	157	173/4	121
		<b>173/7</b>	<b>37</b>
177/2	166	177/2	154
		<b>177/4</b>	<b>12</b>
178/2	167	178/2	159
		<b>178/4</b>	<b>8</b>
180/2	12	180/2	11
		<b>180/4</b>	<b>1</b>

Na základě Geometrického plánu pro rozdělení pozemku č. 3286-20/2021 ze dne 24. 2. 2021, který zhotovil Ing. Václav Salvét, K Zastávce 92, 503 46 Blešno a pod číslem PGP-747/2021-209 potvrdil dne 26. 2. 2021 Katastrální úřad pro Středočeský kraj, Katastrální pracoviště Praha - východ, vznikly z pozemku p.č. 5, evidovaného u katastrálního úřadu pro Středočeský kraj, Katastrální pracoviště Praha – východ, na listu vlastnictví č. 10001 pro obec Úvaly a katastrální území Úvaly u Prahy níže uvedené pozemky:

Dosavadní stav		Nový stav	
Pozemek p.č.	Výměra v m <sup>2</sup>	Pozemek p.č.	Výměra v m <sup>2</sup>
5	2878	5/3	2695
		<b>5/4</b>	<b>183</b>

Nově vzniklé pozemky p.č. 5/4, p.č. 10/2, p.č. 877/2, p.č. 1000/2, p.č. 1000/3, p.č. 161/6, p.č. 3146/34, p.č. 3146/35, p.č. 4004/8, p.č. 930/6, p.č. 930/7, p.č. 931/3, p.č. 161/7, p.č. 163/7, p.č. 168/3, p.č. 173/8, p.č. 177/4, p.č. 178/4, p.č. 180/4 a p.č. 173/7, všechny v katastrálním území Úvaly u Prahy, které jsou ve výše uvedených tabulkách zvýrazněny tučně, budou zastavěny stavbou „Výmola, Úvaly, přírodě blízká protipovodňová opatření“, pro kterou vydal Městský úřad Úvaly, Stavební úřad, rozhodnutí o umístění stavby dne 2. 12. 2019 pod č.j. MEUV 11516/2019/ STU. Tyto nově vzniklé pozemky budou předmětem majetkoprávního vypořádání do vlastnictví České republiky a práva hospodařit pro Povodí Labe, státní podnik.

Přílohy:

- kopie Geometrického plánu č. 3286-20/2021 ze dne 24. 2. 2021
- kopie Geometrického plánu č. 3203-90/2020 ze dne 2. 6. 2020
- kopie Geometrického plánu č. 3227-90/2020 ze dne 27. 7. 2020



3. Dotace může být použita výhradně na činnosti v rozsahu schválené žádosti o dotační podporu. Příjemce je povinen použít dotaci maximálně hospodárným způsobem a výhradně k účelu v rozsahu schválené žádosti o dotační podporu. Dotace je poskytována výhradně na uznatelné náklady akce.
4. Příjemce zajistí ve svém účetnictví nebo daňové evidenci, v souladu s obecně platnými předpisy (zejména zákon č. 563/1991 Sb., o účetnictví, ve znění pozdějších předpisů), řádné a oddělené sledování čerpání dotace (např. na zvláštním účetním středisku).
5. Příjemce je povinen po dobu deseti let od konce roku, ve kterém došlo ke skončení akce žádost včetně povinných příloh, tuto smlouvu, originály dokladů, prokazujících čerpání dotace, dokumentaci o zadání veřejné zakázky, je-li zadávána, závěrečné finanční vyúčtování akce.
6. Příjemce je povinen vést a viditelně označit originálních účetních dokladů prokazujících použití dotace uvedením na výdajových dokladech, „hrazeno z dotace města Úvaly“. Příjemce zajistí, aby příjem dotace byl v peněžním deníku označen „dotace obce“. Veškeré doklady musí být uschovávány a archivovány minimálně po dobu 10 let od konce kalendářního roku, ve kterém došlo k ukončení akce.
7. Příjemce je povinen předložit poskytovateli neprodleně po ukončení akce, nejpozději však do 31. ledna kalendářního roku následujícího po roce, ve kterém byla dotace poskytnuta, finanční vyúčtování čerpání dotace.
8. Při finančním vypořádání předloží příjemce kopie všech prvotních účetních dokladů vztahujících se k poskytnuté dotaci. Ke každému účetnímu dokladu musí být přiložen doklad o jeho úhradě (bankovní výpis či pokladní doklad). Současně s kopiemi účetních dokladů musí příjemce předložit při finančním vypořádání poskytovateli k nahlédnutí originály veškerých účetních dokladů vztahujících se k poskytnuté dotaci ve výši vyčerpaných peněžních prostředků poskytnuté dotace. Účetní doklady, zejména faktury tj. účet za provedenou práci nebo zboží, které bylo dodáno, musejí být označeny identifikací dotace (zkráceným názvem dotace apod.). Doklad o úhradě zálohy/dílčí platby bez vyúčtování této zálohy/dílčí platby nelze považovat za doklad k závěrečnému finančnímu vypořádání dotace a za uznatelný výdaj. Spolu s finančním vypořádáním dotace je příjemce povinen předložit poskytovateli vyhodnocení použití poskytnuté dotace s popisem realizace a zhodnocením realizovaných aktivit (závěrečná zpráva) v rozsahu jedné strany A4; přílohou závěrečné zprávy je zejména fotodokumentace, výstupy z akcí a činnosti. Součástí vyúčtování je prokázání případného spolufinancování ze strany příjemce dotace nebo prostředky pocházející z jiného dotačního programu/titulu.
9. Příjemce je povinen průběžně a bez zbytečného odkladu informovat poskytovatele o všech změnách, které by mohly při vymáhání zadržovaných nebo neoprávněně použitých prostředků dotace zhoršit jeho pozici věřitele nebo dobytost jeho pohledávky. Zejména je příjemce povinen oznámit poskytovateli do 15 dnů ode dne, kdy došlo k události, skutečnosti, které mají nebo mohou mít za následek zánik, transformaci, sloučení, změnu statutárního zástupce apod., či změnu vlastnického vztahu k věci, na niž se dotace poskytuje.
10. Příjemce se tímto výslovně zavazuje, že kdykoliv na základě výzvy umožní kontrolu vynaložených prostředků vyplývajících ze zákona č. 320/2001 Sb., o finanční kontrole ve veřejné správě a o změně některých zákonů, ve znění pozdějších předpisů, respektive na základě výzvy předloží ke kontrole městem Úvaly vynaložených prostředků, které jsou předmětem kontroly dotace.
11. Příjemce je povinen do 15 dnů oznámit poskytovateli zahájení insolvenčního řízení, vstup právnické osoby do likvidace, změnu statutárního orgánu nebo jeho člena, změnu názvu, bankovního spojení, sídla či adresy. Příjemce, který je obchodní korporací dle zákona č. 90/2012 Sb., o obchodních korporacích, je povinen zaslat poskytovateli informaci o přeměně společnosti, jejíž součástí je projekt přeměny, a to alespoň 1 měsíc přede dnem, kdy má být přeměna schválena způsobem stanoveným zákonem. U ostatních právnických osob je příjemce povinen oznámit poskytovateli přeměnu právnické osoby do 15 dnů od rozhodnutí příslušného orgánu.
12. Příjemce souhlasí se zveřejněním svého názvu (obchodní firmy), IČ, adresy sídla, názvu akce a výše poskytnuté dotace na webových stránkách, jakož i v jakýchkoli jiných publikačních nebo mediálních výstupech města Úvaly.
13. Příjemce se zavazuje, že při jakékoli prezentaci akce bude uvádět obec jako poskytovatele části finančních prostředků. Příjemce se zavazuje zřetelně a viditelně na svých internetových stránkách, tiskovinách, propagačních, informačních materiálech, pokud je vydává k projektu, na pozvánkách, dresích sdělení, že

„akci/činnost podporuje město Úvaly“, případně obdobné sdělení a logo anebo znak města Úvaly. Příjemce se rovněž zavazuje, že bude slovně prezentovat poskytovatele v médiích a na tiskových konferencích pořádaných u příležitosti projektu, oficiálně pozvat zástupce poskytovatele na konání akce.

14. Při použití loga nebo znaku města Úvaly je příjemce povinen dodržet zásady pro jejich použití uvedené na webu města Úvaly. Logo a znak města Úvaly jsou dostupné v tiskové podobě na webových stránkách města Úvaly.
15. Příjemce se zavazuje zasílat poskytovateli v dostatečném předstihu pozvánky doručení do podatelny městského úřadu nebo v elektronické podobě na email [podatelna@mestouvaly.cz](mailto:podatelna@mestouvaly.cz), na veřejná vystoupení a umožnit na ně zástupcům poskytovatele volný vstup.
16. Příjemce se zavazuje, že jak při realizaci akce, tak po jeho ukončení, bude dbát dobrého jména poskytovatele a akci realizovat v souladu s právními předpisy.
17. Na poskytnutí dotace nemá příjemce právní nárok.
18. Podpora poskytnutá dle této smlouvy byla smluvními stranami vyhodnocena jako opatření nezakládající veřejnou podporu podle čl. 107 odst. 1 Smlouvy o fungování evropské unie (dříve čl. 87 odst. 1 Smlouvy o založení Evropského společenství, když však příjemce výslovně bere na vědomí, že kompetentním orgánem k posouzení slučitelnosti poskytnuté podpory se společným trhem v případě, že by se jednalo o veřejnou podporu, je toliko Komise (ES). Komise (ES) je oprávněna uložit příjemci podpory navrácení veřejné podpory, spolu s příslušným úrokem. Příjemce podpory podpisem této smlouvy stvrzuje, že byl s touto skutečností seznámen.
19. Příjemce podpory dle této smlouvy se zavazuje vrátit poskytovateli bez zbytečného odkladu poskytnutou podporu včetně úroků podle Nařízení komise v případě, že se jeho prohlášení v předchozím odstavci uvedené prokáže jako nepravdivé, či pokud Komise (ES) rozhodne podle přímo aplikovatelného právního předpisu (Nařízení Rady (ES) č. 659/1999 ze dne 22. března 1999, kterým se stanoví prováděcí pravidla k článku 93 Smlouvy o ES) buď o vrácení podpory, prozatímním navrácení podpory nebo o pozastavení podpory.

#### **IV. Kontrola využití poskytnuté dotace**

1. Poskytovatel prostřednictvím jím pověřených osob je oprávněn, v souladu se zvláštním právním předpisem, kdykoli provést kontrolu dodržení podmínek použití dotace.
2. Příjemce je povinen v průběhu trvání smlouvy, i po skončení účinnosti smlouvy, vytvářet podmínky k provádění kontroly a umožnit kontrolu čerpání a využití dotace. V této souvislosti je příjemce povinen zejména umožnit kontrolním orgánům nahlédnout do účetní evidence a záznamů o poskytované službě, v případě, že je povinen účetní evidenci vést, popř. vstupovat do souvisejících prostor. Příjemce je povinen umožnit výkon kontroly dle odst. 1 tohoto článku, poskytnout potřebnou součinnost všem osobám oprávněným k provádění kontroly. Příjemce je povinen předložit kontrolním orgánům poskytovatele kdykoliv na vyžádání k nahlédnutí veškeré účetní záznamy vztahující se k účelu dotace a předmětu smlouvy, umožnit kontrolu souvisejících skutečností (dále jen „podklady“) a strpět i předložení veškerých účetních záznamů, které nemají přímý vztah k předmětu smlouvy (např. v případě nepřímých společných nákladů); v odůvodněných případech umožnit kontrolním orgánům zajištění originálních účetních záznamů, vč. podkladů.
3. Příjemce je povinen poskytnout součinnost při výkonu kontroly poskytnuté dotace, zejména předložit kontrolním orgánům poskytovatele kdykoliv k nahlédnutí originály všech účetních dokladů prokazujících využití prostředků dotace v souladu s účelem akce, jakož i všech podkladových materiálů využitých na akci nebo uložených k archivaci.
4. Příjemce je povinen umožnit poskytovateli provést kontrolu jak v průběhu, tak i po ukončení realizace akce nebo jejich jednotlivých etap, a to ještě po dobu deseti let od ukončení financování akce ze strany poskytovatele.
5. Za dodržení účelu, na který byla dotace poskytnuta, a za pravdivost i správnost závěrečného finančního vyúčtování odpovídá osoba oprávněná jednat jménem příjemce, která tuto skutečnost na vyúčtování písemně potvrdí.

## V. Důsledky porušení povinností příjemce

1. V případě, že příjemce po ukončení akce, nejpozději do **31.12.2021** nevrátí převodem na účet poskytovatele nevyčerpané prostředky dotace, považují se tyto prostředky za zadržené ve smyslu zákona o rozpočtových pravidlech územních rozpočtů. Příjemce je v takovém případě povinen poskytovateli vrátit tyto zadržené prostředky.
2. V případě, že příjemce po ukončení akce nejpozději do **31.1.2022** nepředloží finanční vyúčtování dotace, považují se poskytnuté prostředky dotace za zadržené ve smyslu zákona o rozpočtových pravidlech územních rozpočtů. Příjemce je v takovém případě povinen poskytovateli vrátit tyto zadržené prostředky.
3. V případě neoprávněného použití dotace nebo její části je příjemce povinen poskytnutou dotaci, případně její část, k níž se neoprávněné použití vztahuje, vrátit na účet poskytovatele. Prostředky se považují za neoprávněně použité počínaje dnem, kdy byly použity v rozporu s touto smlouvou.
4. Za neoprávněné použití dotace se považuje zejména:
  - a) provedení změny v akci, k níž je třeba předchozí písemný souhlas poskytovatele, bez takového souhlasu,
  - b) použití poskytnuté dotace (případně její části) v rozporu s účelem, který je stanoven touto smlouvou.,
  - c) nedodržení termínů pro použití dotace stanovených touto smlouvou,
  - d) realizace akce v rozporu s právními předpisy, např. příjemce, je-li zadavatelem veřejné zakázky podle zákona č. 134/2016 Sb., o zadávání veřejných zakázek, ve znění pozdějších předpisů, nerealizuje veřejné zakázky v souladu s tímto zákonem,
  - e) vedení účetnictví způsobem, který je v rozporu s čl. III. odst. 4 až 7 této smlouvy a nelze z něj zjistit, zda byla dotace použita v souladu s touto smlouvou.
5. V případě odstoupení od smlouvy je příjemce povinen poskytnutou dotaci vrátit poskytovateli ve lhůtě do 30 dnů po doručení odstoupení. Nevrátí-li příjemce dotaci v tomto termínu, považují se veškeré finanční prostředky poskytnuté do doby odstoupení za zadržené ve smyslu zákona o rozpočtových pravidlech územních rozpočtů, kdy příjemce je povinen vrátit poskytnuté finanční prostředky.
6. V případě porušení povinnosti příjemce vyplývající pro něj z této smlouvy nebo pravidel příslušného dotačního programu a toto porušení není porušením rozpočtové kázně podle odst. 1 až 4 je poskytovatel oprávněn uplatnit a požadovat zaplacení smluvní pokuty ve výši 5 % až 100% poskytnuté dotace v závislosti na míře porušení podmínek dotace nebo této smlouvy. Tím není dotčeno právo poskytovatele na náhradu škody. Příjemce je povinen uhradit poskytovateli tuto smluvní pokutu na základě písemné výzvy a ve lhůtě stanovené touto výzvou. Ve výzvě poskytovatel rovněž označí povinnost, která byla porušena.
7. Veškeré platby jako důsledky porušení závazků provede příjemce formou bezhotovostního převodu na účet poskytovatele, v termínu a na číslo účtu, které poskytovatel příjemci sdělí.

## VI. Změny, ukončení a odstoupení od smlouvy

1. Tuto smlouvu lze měnit jen po vzájemné dohodě obou smluvních stran, se souhlasem Krajského úřadu Středočeského kraje, a to písemnou dohodou ve smyslu ust. § 166 zákona č. 500/2004 Sb., správní řád, ve znění pozdějších předpisů, formou číslovaných dodatků.
2. Závazkový vztah založený touto smlouvou lze ukončit na základě písemné dohody smluvních stran nebo odstoupením.
3. Dojde-li ze strany příjemce k závažnému porušení smlouvy nebo pravidel příslušného dotačního programu a poskytovatel takovou skutečnost zjistí, je poskytovatel oprávněn od této smlouvy odstoupit písemným oznámením doručeným příjemci; závažným porušením smlouvy se rozumí
  - a) neoprávněné použití dotace podle čl. V. této smlouvy,
  - b) nedodržení podmínek použití dotace uvedených v čl. III. odst. 1 až 10 této smlouvy,
  - c) poruší pravidla veřejné podpory,
  - d) svým jednáním poruší rozpočtovou kázeň dle zákona č. 250/2000 Sb., o rozpočtových pravidlech územních rozpočtů, ve znění pozdějších předpisů, příjemce uvedl nepravdivé, neúplné nebo zkreslené údaje, na které se váže uzavření této Smlouvy,
  - e) příjemce uvedl nepravdivé, neúplné nebo zkreslené údaje, na které se váže uzavření této Smlouvy,
  - f) stane se v průběhu čerpání dotace a schválením vyúčtování dotace nezpůsobilým příjemcem dotace pro danou oblast podpory,



- g) opakovaně neplní povinnosti stanovené Smlouvou, i když byl k jejich nápravě vyzván poskytovatelem.
4. Poskytovatel může od smlouvy odstoupit v dále v případě, že je příjemce v likvidaci, úpadku nebo insolvenční a nebo pokud lze se zřetelem ke všem okolnostem důvodně předpokládat, že příjemce nebude schopen řádně a včas splnit podstatnou část svých peněžitých závazků (hrozící úpadek nebo úpadek).
  5. Pro případ, kdy příjemce nebude schopen zajistit realizaci akce nebo z vlastního rozhodnutí nebude akci realizovat, je kterákoli ze smluvních stran oprávněna od smlouvy odstoupit. V takovém případě se příjemce zavazuje již přijatou dotaci vrátit poskytovateli do 15 dnů po odstoupení.
  6. Odstoupení od smlouvy má za následek, že poskytovatel nepoukáže příjemci dotaci a příjemce se jí nemůže platně domáhat. Pokud poskytovatel odstoupí od smlouvy poté, co dotaci poukázal, postupuje příjemce podle čl. VI odst. 3 této smlouvy.

## **VII. Společná a závěrečná ustanovení**

1. Není-li v této smlouvě uvedeno jinak, je k úkonům podle této smlouvy jménem poskytovatele oprávněn starosta města Úvaly. Toto ustanovení se vztahuje i na podpis dodatků k této smlouvě a na odstoupení od této smlouvy.
2. Poskytnutí dotace je v souladu se zákonem č. 128/2000 Sb., o obcích, ve znění pozdějších předpisů, a zákonem č. 250/2000 Sb., o rozpočtových pravidlech územních rozpočtů, ve znění pozdějších předpisů (dále jen „zákon o rozpočtových pravidlech územních rozpočtů“).
3. Dotace je ve smyslu zákona č. 320/2001 Sb., o finanční kontrole ve veřejné správě a o změně některých zákonů (zákon o finanční kontrole), veřejnou finanční podporou a vztahují se na ni všechna ustanovení tohoto zákona.
4. Vztahy touto smlouvou neupravené se řídí příslušnými ustanoveními zákona č. 250/2000 Sb., o rozpočtových pravidlech územních rozpočtů, zákona č. 128/2000 Sb. o obcích, zákona č. 500/2004 Sb., správní řád, za subsidiárního využití zákona 89/2012 Sb., občanský zákoník.
5. Smluvní strany sjednávají, že pokud by bylo jedno z výše uvedených ustanovení zcela nebo zčásti právně neúčinné, zůstává tím nedotčena právní účinnost ostatních ustanovení. Totéž platí i pro případ smluvní mezery.
6. Smluvní strany se dohodly na způsobu doručování písemností tak, že lze zásilku zaslat prostřednictvím datové schránky anebo doporučenou zásilkou, která je podána k přepravě držitelem poštovní licence na adresu smluvních stran uvedených v záhlaví této smlouvy. V případě, že se některou ze smluvních stran odeslaná písemnost prostřednictvím držitele poštovní licence vrátí jako nedoručená, považuje se za doručenu dnem následujícím po dni otisku razítka na zásilce, kdy byla poštou odesílateli vrácena; zásilky odeslané prostřednictvím datové schránky se považují za přijaté následující den po umístění do datové schránky příjemce zásilky v systému datových schránek.
7. Písemným kontaktem pro účely této smlouvy se rozumí kontaktní adresa pro písemnou korespondenci prostřednictvím držitele poštovní licence, ID datové schránky smluvní strany, jakož i kontakt i e-mailem, který si strany předaly.
8. Příjemce výslovně prohlašuje, že souhlasí s odesíláním finančních transakcí vyplývajících z této smlouvy na transparentní účet města Úvaly a je seznámen, že bankovní ústav může na takovém účtu nejméně tyto informace: - zaúčtovaná částka a měna, datum připsání platby na účet, - popis platby, - název a číslo účtu plátce, - zpráva pro příjemce, - variabilní, - konstantní, - specifický symbol, a i další text byl-li plátcem uveden jakož i text uvedený smluvní stranou k identifikaci platby směrem k veřejnosti.
9. Příjemce prohlašuje, že bere na vědomí, že město Úvaly shromažďují osobní údaje druhé smluvní strany, jejích zaměstnanců nebo členů v rozsahu uvedeném touto smlouvou včetně všech případných dodatků smlouvy, zejména jména a příjmení osob, které smlouvu podepisují za smluvní strany, jména a příjmení osob uvedených jako kontakty, včetně případných poskytnutých či uvedených e-mailů a telefonních čísel, v souladu s Nařízením Evropského parlamentu a Rady č. 2016/679, obecné nařízení o ochraně osobních údajů (GDPR) a zákonem č. 110/2019 Sb., o zpracování osobních údajů, a to za účelem realizace této smlouvy. Osobní údaje shromažďované v souvislosti s touto smlouvou nebudou jiným způsobem smluvními stranami využívány, ledaže tak výslovně vyplývá z právních předpisů platných v České republice nebo byl výslovně poskytnut souhlas subjektem osobních údajů.

10. Smluvní strany sjednávají, že příjemce není oprávněn převést bez předchozího písemného souhlasu města Úvaly svá práva a závazky, vyplývající z této smlouvy na třetí osobu, zejména není oprávněn postoupit jakékoliv peněžité pohledávky za městem Úvaly vzniklé v souvislosti s touto smlouvou.
11. Uzavření této smlouvy schválila Rada města Úvaly **R-..../2021** ze dne .....**2021** a pověřila Ing. Alexise Kimbembe místostarostu k jejímu podpisu.
12. Tato smlouva nabývá platnosti a účinnosti dnem podpisu poslední smluvní stranou za schválení Radou města Úvaly.
13. Tato smlouva je vyhotovena v **3** stejnopisech s platností originálu, z nichž město Úvaly obdrží **dvě** vyhotovení smlouvy a příjemce dotace obdrží **jedno** vyhotovení
14. S odkazem na ust. § 3 odst. 2 písm. k) zákona 340/2015 Sb. o registru smluv, není povinnost tuto smlouvu registrovat v Registru smluv.
15. Smluvní strany po přečtení této smlouvy prohlašují, že souhlasí s jejím obsahem, což stvrzují svými podpisy.

V Úvalech dne .....

V .....dne .....

Za město Úvaly jako poskytovatele dotace

Za příjemce

---

Ing. Alexis Kimbembe  
místostarosta

---

---

Ing. Ondřej Teplý

---

**Smlouva o nájmu bytu zvláštního určení v DPS**  
podle ust. § 2201, § 2235 a násl. A § 2300 občanského zákoníku

pan/paní/  
se sídlem:

Bankovní účet:  
(dále také „nájemce“)

**a**

**Město Úvaly**

IČO: 00240931

se sídlem Arnošta z Pardubic 95, Úvaly

bankovní účet č.: 19 -1524201/0100

**zastoupené Jitkou Hamouzovou, vedoucí správního odboru**

(dále také jen „pronajímatel“)

(společně též jako „smluvní strany“)

### I. Úvodní ustanovení

1. Pronajímatel prohlašuje, že je vlastníkem bytového domu na adrese **Nám. Svobody 1570, Úvaly** stojící na pozemku p.č. 2153/27 v k.ú. Úvaly u Prahy a je uvedena na LV číslo 10001, ve kterém se nachází **bytová jednotka číslo....., v ..... nadzemním podlaží.** (dále jen „byt“).

2. Celková výměra podlahové plochy bytu **je..... m<sup>2</sup>.**

Plocha místností:

- pokoj + kk	..... m <sup>2</sup>
- předsíň	.....m <sup>2</sup>
- koupelna + WC	.....m <sup>2</sup>
- lodžie	.....m <sup>2</sup>
- sklepní kóje	.....m <sup>2</sup>

Přesný rozsah, vybavení a zařízení bytu je uveden v evidenčním listu a v protokolu o převzetí bytu, které tvoří nedílné přílohy této smlouvy.

3. Byt je bytem (bytovou jednotkou) v domě s pečovatelskou službou, tedy jde o nájem bytu zvláštního určení ve smyslu § 2300 a § 2301 občanského zákoníku.

4. Byt uvedený v předchozím odstavci je vybaven **.....** (dále jen „příslušenství“).

### II. Předmět nájmu

1. Pronajímatel přenechává nájemci do užívání byt včetně jeho součástí a příslušenství jako byt zvláštního určení (dále také jen „předmět nájmu“).

2. Nájemce předmět nájmu do užívání přijímá a zavazuje se platit sjednané nájemné a úhradu za služby spojené s nájmem bytu.

### III. Účel užívání

1. Nájemce bude byt, jakož i jeho součásti a příslušenství užívat za účelem bydlení v domě s pečovatelskou službou, t. j. k pokrytí pouze své bytové potřeby spojené s užíváním poskytovaných sociálních služeb. Bydlení rodinných příslušníků, osob blízkých a jiných osob je vyloučeno a nájemce bere výslovně na vědomí, že není zásadně oprávněn přihlásit k trvalému či přechodnému pobytu v rámci evidence obyvatel jinou osobu bez výslovného souhlasu pronajímatele. Rovněž není nájemce oprávněn přenechat tento byt do užívání jiné osobě.
2. S bytem zvláštního určení jsou spojeny služby Pečovatelské služby Úvaly, a nájemce se výslovně zavazuje, že bude po dobu nájmu tyto služby odebírat podle aktuální nabídky služeb Pečovatelské služby Úvaly a tyto služby hradit.
3. Nájemce má vedle práva užívat předmět nájmu i právo užívat společné prostory a zařízení domu, jakož i požívat plnění, jejichž poskytování je s užíváním předmětu nájmu spojeno.
4. Změnit dohodnutý účel užívání může nájemce jen s předchozím písemným souhlasem pronajímatele.
5. Nájemce není oprávněn dát předmět nájmu nebo jeho část do podnájmu ani umožnit bydlení jakýmkoli osobám, včetně osob blízkých.

#### **IV. Výše nájemného, záloh na služby, jejich splatnost, způsob placení, vyúčtování záloh na služby a režim nakládání s osobními údaji**

1. Nájemce je povinen platit pronajímateli nájemné, jehož výše činí ..... Kč (slovy: .....Kč) za kalendářní měsíc a zálohy na služby na základě evidenčního listu (popřípadě dle zvýšení nebo snížení záloh na služby dle vyúčtování). Částka záloh na služby činí .....Kč (slovy:.....Kč).
2. Pronajímatel se zavazuje umožnit nájemci a osobám žijícím s ním ve společné domácnosti požívat zejména tato plnění služeb
  - a) dodávky elektrické energie,
  - b) dodávky tepla a teplé vody,
  - c) dodávky plynu,
  - d) dodávky pitné vody a odvádění odpadních vod,
  - e) osvětlení společných prostor,
  - f) další služby podle konkrétního nájmu specifikované v předpisu záloh za služby.jako plnění poskytovaná s užíváním předmětu nájmu (dále jen "služby"); přesná specifikace a výše záloh za služby spojené s užíváním bytu je vyčíslena v evidenčním listě, který tvoří nedílnou přílohu této nájemní smlouvy.
3. Nájemné a zálohy za služby je nájemce povinen uhradit podle této smlouvy **nejpozději 25. dne kalendářního měsíce za který je nájemné a zálohy placeno** (dále jen "platba").
4. Nájemce platbu uhradí bezhotovostně na bankovní účet pronajímatele u Komerční banky **č.ú. 19-1524201/0100**, přičemž při každé platbě je povinen uvádět stanovený variabilní **symbol (VS) .....**; tento účet je transparentním účtem města.
5. Odesláním platby na tento účet nájemce je seznámen se skutečností že na tento transparentní účet má právo nahlížet kdokoli i prostřednictvím dálkového přístupu (web banky) a může se seznámit s údaji nájemcem sdělenými a u tohoto účtu bankou poskytovanými. Na transparentních účtech jsou zveřejněny tyto informace plateb: - zaúčtovaná částka a měna, datum připsání platby na účet, - popis platby, - název a číslo účtu plátce, - zpráva pro příjemce, - variabilní, - konstantní, - specifický symbol, a i další

text byl-li plátcem uveden. Podle ust. § 21 zákona č. 101/2000 Sb., o ochraně osobních údajů má smluvní strana rovněž právo na ochranu práv subjektů údajů. Pokud nájemce nesouhlasí s uvedením platby na transparentních účtech města, má možnost platbu uskutečnit v pokladně Městského úřadu Úvaly nebo na běžný účet 5000128584/0600 GE Money Bank. Platby nájemného lze hradit též v hotovosti v pokladně městského úřadu anebo na běžný účet města jehož číslo je uvedeno na webových stránkách města, na informačních cedulích městského úřadu či jej lze získat na vyžádání.

6. Nezaplatí-li nájemce platbu do 25 dne kalendářního měsíce od jeho splatnosti, je povinen zaplatit pronajímateli poplatek z prodlení ve výši určené dle platných právních předpisů (§ 1970 zákona 89/2012 Sb., občanský zákoník, ve znění pozdějších předpisů a nařízení vlády 351/2013 Sb.).
7. Skutečnou výši cen a celkových záloh za jednotlivá plnění je pronajímatel povinen vyúčtovat nájemci vždy za kalendářní rok po doručení konečného vyúčtování za ten který rok za energie od jednotlivých správců těchto sítí. Nedoplatky nebo přeplatky z vyúčtování jsou splatné do jednoho měsíce po doručení vyúčtování nájemci.
8. Nájemce v souladu se v souladu s Nařízením Evropského parlamentu a Rady č. 2016/679, obecné nařízení o ochraně osobních údajů (GDPR), a to za účelem realizace této smlouvy, uděluje tímto městu Úvaly na dobu neurčitou svůj souhlas k elektronickému či jinému zpracování svých údajů v souvislosti s nájmem bytu města.
9. Pronajímatel je povinen, a to nejpozději do 31.8. následující kalendářní rok, vyúčtovat nájemci jím poskytnuté zálohy, a to u plnění, u nichž je to možné, dle skutečné spotřeby, jinak v takové výši, v níž je pronajímatel jakožto vlastník předmětu nájmu povinen za příslušná plnění platit jejich poskytovateli (dodavateli) na základě s ním uzavřených smluv. V případě, že nájemci vznikne na jím poskytnutých zálohách přeplatek, je pronajímatel povinen tento přeplatek nájemci uhradit. V případě, že nájemci vznikne na jím poskytnutých zálohách nedoplatek, je nájemce povinen tento nedoplatek pronajímateli hradit, a to bez zbytečného odkladu, nejpozději však do 15 kalendářních dnů poté, co k tomu bude pronajímateli vyzván.
10. Pronajímatel je oprávněn jednostranně zvýšit výši měsíčních záloh v případě, že některý z poskytovatelů (dodavatelů) plnění uvedených v odstavci 1 zvýší výši záloh, které jsou tomuto poskytovateli na základě s ním uzavřených smluv povinen platit pronajímatel jakožto vlastník předmětu nájmu.
11. Při rekonstrukci objektu nebo bytové jednotky ze strany pronajímatele, může pronajímatel zvýšit nájemné. Zvýšení nájemného může být provedeno až po ukončení rekonstrukce objektu nebo bytové jednotky na základě písemného sdělení pronajímatele.

## **V. Doba nájmu**

1. Nájem se sjednává na dobu neurčitou.
2. Nájem končí
  - a) odstoupením od smlouvy
  - b) písemnou výpovědí nájemce; nájemce je povinen vklidit byt do 15 dnů od doručení výpovědi
  - c) poruší-li nájemce svou povinnost zvláště závažným způsobem, má pronajímatel právo vypovědět nájem bez výpovědní doby a požadovat, aby mu nájemce bez zbytečného odkladu byt odevzdal, nejpozději však do jednoho měsíce od skončení nájmu,

- d) výpovědí pronajímatele nájemci s tříměsíční výpovědní dobou ze stanovených důvodů (§ 2288 odst. 1 zákona 89/2012 Sb., občanský zákoník, ve znění pozdějších předpisů):
- poruší-li nájemce hrubě svou povinnost vyplývající z nájmu,
  - je-li nájemce odsouzen za úmyslný trestný čin spáchaný na pronajímateli nebo členu jeho domácnosti nebo na osobě, která bydlí v domě, kde je nájemcův byt, nebo proti cizímu majetku, který se v tomto domě nachází,
  - má-li být byt vyklizen, protože je z důvodu veřejného zájmu potřebné s bytem nebo domem, ve kterém se byt nachází, naložit tak, že byt nebude možné vůbec užívat, nebo
  - je-li tu jiný obdobně závažný důvod pro vypovězení nájmu.

## **VI. Předání a převzetí předmětu nájmu**

1. Pronajímatel je povinen předat a nájemce převzít předmět nájmu, a to ke dni započetí nájmu dle této smlouvy (článek V. odst. 1 smlouvy).
2. Pronajímatel je oprávněn provádět stavební úpravy bytu a jiné podstatné změny v bytě jen se souhlasem nájemce; tento souhlas může nájemce odepřít jen ze závažných důvodů.
3. Pronajímatel jako vlastník nemovitosti (stavby domu a pozemku) má uzavřenou pojistnou smlouvu na specifikovanou nemovitost v čl. 1. Pronajímatel neodpovídá za škody na movitých věcech nájemce, vzniklých živelnou událostí, vloupáním a škody vzniklé vandalismem; nájemce si může uzavřít pojistnou smlouvu (např. pojištění domácnosti) na pronajatý byt.
4. O předání a převzetí předmětu nájmu pronajímatel a nájemce sepiší předávací protokol, který se jejich podpisem stává nedílnou součástí této smlouvy. Do protokolu se uvedou stav bytu a jeho příslušenství, stavy příslušných měřicích zařízení a případné závady, budou-li zjištěny.

## **VII. Práva a povinnosti smluvních stran**

1. Pronajímatel je povinen:
  - a) předat nájemci byt včetně příslušenství ve stavu způsobilém k sjednanému účelu užívání a zajistit nájemci plný a nerušený výkon práv spojených s užíváním bytu;
  - b) odstranit závady bránící řádnému užívání bytu nebo závady, jimiž je výkon některého nájemcova práva dle této smlouvy ohrožen; v opačném případě je nájemce po předchozím upozornění pronajímatele oprávněn odstranit takové závady v nezbytné míře a požadovat od pronajímatele náhradu účelně vynaložených nákladů.
2. Nájemce je povinen:
  - a) platit pronajímateli řádně a včas sjednané nájemné a zálohy na služby,
  - b) užívat byt včetně jeho příslušenství a společné prostory domu řádně a v souladu s právními předpisy, touto smlouvou a domovním řádem, provozním řádem domu s pečovatelskou službou, zejména udržovat byt a společné prostory domu v čistotě,
  - c) dodržovat domovní řád, provozní řád domu s pečovatelskou službou a zajistit jeho dodržování osobami žijícími ve společné domácnosti, jakož i návštěvami nájemce a osob žijících ve společné domácnosti s nájemcem,
  - d) pečovat o předmět nájmu, dbát o jeho vzhled, chránit jej před poškozením, bez zbytečného odkladu upozornit pronajímatele na závady a potřebu těch oprav, které



- má provést pronajímatel, i na hrozící škodu; v opačném případě nájemce odpovídá za škodu, která nesplněním této povinnosti vznikla,
- e) umožnit pronajímateli na jejich žádost přístup do předmětu nájmu za účelem kontroly, zda nájemce užívá předmět nájmu řádným způsobem,
  - f) nést náklady spojené s běžnou údržbou bytu a jeho příslušenství a na jejich drobné opravy uvedené v domovním řádu; na větší opravy je nájemce povinen upozornit pronajímatele a umožnit jim jejich provedení; nepostará-li se nájemce o běžnou údržbu bytu a včasné provedení drobných oprav, má pronajímatel právo učinit tak po předchozím upozornění nájemce na svůj náklad sam a požadovat od nájemce náhradu,
  - g) po předchozí písemné výzvě umožnit pronajímateli nebo jím pověřené osobě provedení instalace a údržby zařízení pro měření a regulaci tepla, teplé a studené vody, jakož i odpočtu naměřených hodnot; nájemce je rovněž povinen umožnit přístup k dalším technickým zařízením, pokud jsou součástí bytu či jeho příslušenství a patří pronajímateli,
  - h) nájemce je povinen odstranit závady a poškození, které způsobil v domě on nebo ti, kdo s ním bydlí; nestane-li se tak, má pronajímatel právo po předchozím upozornění nájemce závady a poškození odstranit a požadovat od nájemce náhradu;
  - i) nájemce je povinen zdržet se provádění stavebních úprav či jiných podstatných změn v bytě či ve sklepě bez souhlasu pronajímatele; v případě porušení této povinnosti je pronajímatel oprávněn požadovat, aby nájemce provedené úpravy a změny bez odkladu odstranil,
  - j) nájemce se zavazuje dodržovat protipožární a bezpečnostní předpisy,
  - k) nájemce se zavazuje ke dni skončení nájmu předmět nájmu vyklidit a předat jej pronajímateli ve stavu, v jakém je převzal, s přihlédnutím k běžnému opotřebením; o tomto předání bude pořízen zápis podepsaný smluvními stranami, do nějž se mj. uvedou stavy příslušných měřicích zařízení.
3. Nájemce si je vědom skutečnosti a výslovně souhlasí, že není s ohledem na specifikaci bytu, bez předchozího písemného souhlasu pronajímatele sám vyměnit nbo vyměnit či doplnit zámek u vstupních dveří do bytu.
4. Nájemce si je vědom skutečnosti a výslovně souhlasí, že do bytu mohou vstupovat pracovníci domu sociálních služeb s pečovatelskou službou za účelem jejich pracovní činnosti související s péčí nájemce.
5. Nájemce si je vědom skutečnosti, že zemře-li nájemce, nájem bytu zvláštního určení skončí a pronajímatel vyzve nájemcovy dědice, aby byt do tří měsíců vyklidili. Byt zvláštního určení nepřechází do nájmu dědice. V případě společného nájmu (např. manželů) užívání tohoto bytu druhým uživatelem zůstává nedotčeno za podmínek stanovených touto smlouvou a právními předpisy.

### **VIII. Závěrečná ustanovení**

1. Práva a povinnosti smluvních stran z této smlouvy vyplývající a ve smlouvě neupravené se řídí obvyklými ustanoveními občanského zákoníku a právními předpisy se smlouvou souvisejícími.
2. Pokud jakýkoliv závazek vyplývající z této smlouvy avšak netvořící její podstatnou náležitost je nebo se stane neplatným nebo nevymahatelným jako celek nebo jeho část, je plně oddělitelným od ostatních ustanovení této smlouvy a taková neplatnost nebo nevymahatelnost nebude mít žádný vliv na platnost a vymahatelnost jakýchkoliv ostatních závazků z této smlouvy.

3. Tuto Smlouvu je možné měnit pouze písemnou dohodou smluvních stran ve formě vzestupně číslovaných dodatků této Smlouvy, podepsaných oprávněnými zástupci smluvních stran. Žádné úkony či jednání ze strany jedné smluvní strany nelze považovat za příslib uzavření smlouvy nebo dodatku k této smlouvě. V souladu s ustanovením § 1740 odstavce 3 občanského zákoníku smluvní strany nepřipouští přijetí návrhu na uzavření smlouvy s dodatkem nebo odchylkou, čímž druhá smluvní strana podpisem smlouvy souhlasí. Smluvní strany se dále dohodly, že možnost zhojení nedostatku písemné formy právního jednání se vylučuje, a že neplatnost právního jednání, pro něž si smluvní strany sjednaly písemnou formu, lze namítnout kdykoliv, tedy že mezi smluvními stranami neplatí ustanovení § 582 odstavce 1 první věta a odstavce 2 občanského zákoníku. Současně je zde platná podmínka, že smlouvu a dodatky smlouvy musí odsouhlasit orgán města, který schválil tuto smlouvu, jinak je takové ujednání (smlouva či dodatek) podle zákona o obcích absolutně neplatné.
4. Odstoupení smlouvy je možné z důvodů porušení smlouvy z podstatných důvodů nebo z chování druhé strany nepochybně vyplývá, že poruší smlouvu podstatným způsobem, a nedá-li na výzvu oprávněné strany přiměřenou jistotu; odstoupení od smlouvy má účinky do budoucna, protože tato smlouva zavazuje k nepřetržité či opakované činnosti nebo k postupnému dílčímu plnění.
5. Tato smlouva obsahuje úplné ujednání o předmětu smlouvy a všech náležitostech, které strany měly a chtěly ve smlouvě ujednat, a které považují za důležité pro závaznost této smlouvy. Žádný projev stran učiněný při jednání o této smlouvě ani projev učiněný po uzavření této smlouvy nesmí být vykládán v rozporu s výslovnými ustanoveními této smlouvy a nezakládá žádný závazek žádné ze stran.
6. Uzavření nájmu s nájemcem schválila rada města Úvaly usnesením č. R- \_\_\_\_ / \_\_\_\_ na svém zasedání konaném dne \_\_\_\_\_ a pověřila vedoucí správního odboru podpisem této smlouvy.
7. Tato smlouva je vyhotovena ve 2 stejnopisech s platností originálu, z nichž pronajímatel obdrží jeden stejnopis a nájemce jeden stejnopis.
8. Smluvní strany prohlašují, že si tuto smlouvu před jejím podpisem přečetly, což stvrzují svým podpisem.

V Úvalech dne .....

V Praze dne .....

za pronajímatele:

nájemce:

---

---