

ZÁPIS

z 2. jednání

Rady města Úvaly

konané dne

12. 12. 2022



Z Á P I S

z jednání 2a/2022 Rady města Úvaly,

konané dne 12. 12. 2022 ve 13:00 hod.

Zasedací místnost, MěÚ, Arnošta z Pardubic 95, Úvaly

Přítomni: Bc. Markéta Rydvalová, Ing. Alexis Kimbembe, Bc. Miloš Ulrich, Petra Fuxová, Miloslav Kolařík

Hosté: Jana Tesařová, JUDr. Patrik Šebesta, Ing. Jana Svatošová, Jitka Hájková, Jaroslav Špaček,
Ing. arch. Miroslav Hofman, Ing. Renata Stojecová, Ph.D.,

Ověřovatelé: Bc. Markéta Rydvalová, Ing. Alexis Kimbembe,

Zapsal: Monika Šimáňová

Za správnost odpovídá: Jana Tesařová vedoucí úřadu

Starostka zahájila jednání ve 13:00 hodin.

Schválený program:

Bod	Věc	Stav po jednání
1.	Zahájení	
2.	Návrh RO č.4/2022	Schválen
3.	Návrh rozpočtu na rok 2023	Schválen
4.	Návrh střednědobého rozpočtového výhledu na rok 2024-2028	Schválen
5.	Návrh střednědobých rozpočtových výhledů zřízených příspěvkových organizací	Schválen
6.	Schválení veřejné zakázky na nákup svozového vozidla III. náhrada za MAN z roku 2017	Schválen
7.	Výroční zpráva Technických služeb města Úvaly, příspěvkové organizace za rok 2020	Schválen
8.	Výroční zpráva Technických služeb města Úvaly, příspěvkové organizace za rok 2021 - příloha bude zaslána dodatečně	Schválen
9.	Návrh cen vodného a stočného pro rok 2023	Schválen
10.	Uzavření smlouvy o výpůjčce č. 6458021122 - umístění pamětní desky na část pláště budovy č.p. 287, ul. Jiráskova, Úvaly	Schválen
11.	Smlouva o smlouvě budoucí o zřízení věcného břemene - služebnosti a smlouva o právu provést stavbu č.IV-12-6032103/PY- Úvaly, Pražská, č.p.418-KNN	Stažen
12.	Plán údržby pozemku parcelní číslo 1766, katastrální území Úvaly u Prahy v majetku města Úvaly, který je v pronájmu Junáka - český skaut, středisko Jiřího Bubáka, z.s.	Schválen
13.	Plán údržby pozemků parcelní číslo 3466/1, 3464, 3466/12, 3466/10, 3466/13, 3466/15 a 3463/2, katastrální území Úvaly u Prahy v majetku města Úvaly, které jsou v pronájmu SK Úvaly, z.s.	Schválen

Bod	Věc	Stav po jednání
14.	Plán údržby pozemků parcelní číslo 3466/11, 3465 a 3466/14, katastrální území Úvaly u Prahy v majetku města Úvaly, které jsou v pronájmu TC Úvaly, z.s.	Schválen
15.	Schválení dodatku č. 2 ke smlouvě o dílo na stavební práce na akci "Rekonstrukce a přístavba požární zbrojnice"	Schválen
16.	Určení osoby zastupující statutární orgán při výkonu funkce společenství vlastníků - Prokopa Velikého 1346	Schválen
17.	Určení osoby zastupující statutární orgán při výkonu funkce společenství vlastníků - Prokopa Velikého 1347	Schválen
18.	Určení osoby zastupující statutární orgán při výkonu funkce společenství vlastníků - Kollárova 1095 a 1096	Schválen
19.	Záměr převodů (prodeje) části bytových jednotek Prokopa Velikého 1346, 1347 a Kollárova 1095 a 1096 v Úvalech do vlastnictví SBD Vesna	Schválen
20.	Zápis z jednání č.1/2022 Škodní komise	Schválen
21.	Zápis z jednání č.2/2022 Škodní komise	Schválen
22.	Zápis č.3/2022 z jednání Likvidační komise	Schválen
23.	Smlouva o ukončení služebnosti poživacího práva - nemovitost čp.986, Jiráskova ulice, Úvaly	Schválen
24.	Vyhlášení záměru na pronájem městského bytu č.8, ul. Prokopa Velikého č.p. 1346, Úvaly	Schválen
25.	Smlouva o zřízení služebnosti č. RSD-169331/2022-1 k užívání pozemku č. 367/1 v rámci stavební akce " Úprava stávajícího přechodu pro chodce přes silnici č. I/12, Úvaly, ul. Bulharská" - mezilehlý ostrůvek	Schválen
26.	Prodloužení nájemní smlouvy na pronájem pozemku parcelní číslo 3236/1, katastrální území Úvaly u Prahy - BC Natrix, s.r.o.	Schválen
27.	Záměr pronájmu části pozemku parc.č.1717/1, k.ú.Úvaly u Prahy o výměře cca 70 m ² za účelem umístění základové stanice veřejné komunikační sítě pro společnost CETIN a.s.	Stažen
28.	Smlouva o zřízení věcného břemene - služebnosti a smlouva o právu provést stavbu č.IE-12-6001726/VB/1 stavba: Úvaly, ul. Maroldova a Pražská - obnova kNN	Schválen
29.	Smlouva o zřízení věcného břemene - služebnosti a smlouva o právu provést stavbu č.IV-12-6025035/001 stavba: Úvaly, Prokopa Velikého, č.parc.3519/5	Schválen
30.	Žádost o poskytnutí prostor pro využívání divadelního spolku OUDIV	Schválen
31.	Schválení Dodatku č. 1 ke smlouvě o dílo na zpracování projektové dokumentace na akci „Zpracování projektové dokumentace vodovodu a splaškové kanalizace v lokalitách Pod Slovany, Staré Zálesí, Horoušánky (ulice U Horoušánek), V. Špály a Bendlova stezka“	Schválen
32.	Předložení žádosti o dotaci ze Středočeského kraje na uspořádání série besed pro rodiče nejmenších čtenářů v MěK Úvaly	Schválen

Bod	Věc	Stav po jednání
33.	Předložení žádosti o dotaci ze Středočeského kraje na pořádání kulturní akce - Čarodějnice	Schválen
34.	Participativní rozpočet města Úvaly	Schválen
35.	Smlouva o prodeji palivového dříví formou vlastní výroby pro pana JH	Schválen
36.	Žádost o vyjádření k dělení pozemku parc. č. 3477/2, k.ú. Úvaly u Prahy	Schválen
37.	Kácení dřevin na pozemku parc. č. 3268/313 k.ú. Úvaly u Prahy ve vlastnictví města Úvaly	Schválen
38.	Návrh na vydání změny č. 13. územního plánu sídelního útvaru (ÚPSÚ) Úvaly zkráceným postupem	Schválen
39.	Rozdělení pozemku parc.č. 3972/1 k.ú. Úvaly u Prahy na Vinici ve vlastnictví města Úvaly	Schválen
40.	Nesouhlas s usnesením Rady města Úvaly - stavba oplocení pozemku parc. č. 2640/15, k.ú. Úvaly u Prahy, ulice Pernerova, 250 82 Úvaly	Schválen
41.	Žádost o vyjádření ke stavebnímu záměru - "Inženýrské sítě, komunikace Úvaly - Hostín X Příšimasy, na pozemcích parc. č. 3960/19, 3960/25, 3960/24, 3958/6, 3956, 3957/37, 3957/41, 3957/35, 3957/32, 3957/28, 3957/31, 3957/33, 3957/13, 3955/7, 3955/8, 3957/30, 3995/5, 534/7, 3955/4, 534/10 a 534/1, všechny v k.ú. Úvaly u Prahy	Stažen
42.	Žádost o vyjádření - Koupaliště Úvaly, nebazénová část - prodejní stánek, na pozemku par. č. 3228 a 3227, k.ú. Úvaly u Prahy	Schválen
43.	Žádost o udělení výjimky z Opatření obecné povahy č. 3/2019 - Stavební uzávěra pro vyjmenované stavby, na výstavbu rodinného domu v ulici Poděbradova, Úvaly, o třech bytových jednotkách	Schválen
44.	Žádost o vyjádření ke stavebnímu záměru výstavby haly na pozemku parc. č. 331/9, k.ú. Úvaly u Prahy	Schválen
45.	Žádost o vyjádření k dělení pozemků parc. č. 3684 a 3685, k.ú. Úvaly u Prahy, na adrese Poděbradova 926, 250 82 Úvaly	Schválen
46.	Žádost o vyjádření ke stavebním úpravám rodinného domu, na adrese Otokara Březiny 916, 250 82 Úvaly, na pozemku parc. č. 2655 a 2656, k.ú. Úvaly u Prahy	Schválen
47.	Úprava veřejného prostoru a výstavba rodinného domu na pozemku parc.č. 2219/1 k.ú. Úvaly u Prahy u Náměstí Svobody	Schválen
48.	Návrh daru pro město Úvaly a související směna pozemků s přesunem multifunkčního hřiště v lokalitě Radlická čtvrt - jih	Schválen
49.	Uznání úspěchů členů úvalských spolků a organizací vedením města Úvaly	Stažen
50.	Podnět místostarosty Bc. Ulricha - pořádání slavnostního aktu po vstupu do registrovaného partnerství	Schválen
51.	Žádost o podporu - ZO ČSOP Polabí	Schválen
52.	Vyhlášení Programových dotací na rok 2023	Schválen
53.	Dohoda o používání výplatního stroje k úhradě cen za poštovní služby	Schválen

Bod	Věc	Stav po jednání
54.	Návrh na přidělení bytu v DPS Úvaly	Schválen
55.	Žádost Základní školy Úvaly o souhlas zřizovatele s přijetím účelově určeného finančního daru v rámci projektu Obědy pro děti	Schválen
56.	Jmenování vedoucího redaktora - předsedy komise Redakční rady měsíčníku Život Úval	Schválen
57.	Dodatek č. 1 ke smlouvě o podnájmu - ubytování pro občany Ukrajiny	Schválen
58.	Dodatek ke Smlouvě o spolupráci při zajištění ubytování se Středočeským krajem	Schválen
59.	Komise rady města	Schválen
60.	Směrnice č.1/2022 Spisový řád	Schválen
61.	Předložení žádosti o dotaci ze Středočeského kraje na modernizaci mobiliáře dětského oddělení v Městská knihovně Úvaly	Schválen
62.	Dohoda o užívání věci - použití vybavení místností pro volby - Městský dům dětí a mládeže Úvaly, příspěvková organizace	Schválen
63.	Dohoda o užívání věci - použití vybavení místností pro volby - Základní škola Úvaly	Schválen
64.	Nominace do Rady Svazu měst a obcí České republiky	Schválen
65.	Různé	
66.	Dotazy, iniciativní návrhy členů rady	

K jednotlivým bodům programu:

1. Zahájení

Bod 2. Návrh RO č.4/2022

Předkladatel: Jitka Hájková, vedoucí ekonomického odboru OE

Rozpočtové opatření č. 4/2022 vytvořeno na základě úpravy příjmů a požadavků vedoucích odborů ve výdajích.

Příjmy upravené v RUD, přesun v položkách a navýšení o 2 mil. Kč.

Snížení na položce 1348, developerský poplatek 5, 5 mil. Kč OC Pražská, bude až v roce 2023.

Přesuny v položkách týkající se darů a plateb krajského úřadu za pronájem ukrajinským uprchlíkům. Navýšení položky 2212 pokuty.

Celkové snížení v příjmech o 3 157 000,- Kč

Výdaje jsou navýšeny u mzdových nákladů z důvodu nařízení vlády o 10%, tj, i navýšení odvodů SP a ZP a povinného pojištění.

Snížení odchodného zastupitelů o 450 000- Kč.

Navýšení neinvestičních výdajů o 3,288 mil. Kč, z toho energie a poplatky a pojištění, zvýšení u oprav silnic a to o 3,279 mil. Kč, oprava mostu na Ztraceném korci, výtlučky, frézování komunikací Pařezina, spisovna.

věcné a finanční dary, úroky z úvěru.
snížení položky 6121 terminál, PD ulice o 6,7 mil. Kč
navýšení položky 6122 pro hasiče profi pračka a sušička

Celkem příjmy a výdaje 225 755 837 ,- Kč

Usnesení č. R-50a/2022

Rada města Úvaly

- I. bere na vědomí
návrh RO č.4/2022 ve výši příjmy a výdaje 225 755 837,- Kč
- II. doporučuje
 1. Zastupitelstvu města Úvaly
 1. ke schválení návrh rozpočtového opatření č. 4/2022
- III. ukládá
 1. vedoucí ekonomického odboru OE
 1. zajistit realizaci tohoto usnesení

Termín: 21.12.2022

Příloha č.1 k usnesení Rady města Úvaly-příjmy

Příloha č.2 k usnesení Rady města Úvaly-výdaje

přijato, pro: 5, proti: 0, zdržel se: 0, mimo místnost: 0

Bod 3. Návrh rozpočtu na rok 2023

Předkladatel: Jitka Hájková, vedoucí ekonomického odboru OE

Návrh rozpočtu na rok 2023 je ovlivněn energetickou krizí a tím vzrůstajícími náklady na vše.

Při sestavování návrhu jsme hlavně kladli důraz na zajištění všech smluvních závazků města vůči, provozu města, chodu úřadu, zajištění chodu základní školy a jídelny, městského domu dětí a všech budov mateřské školy.

Rozpočet se skládá ze 70% z provozních nákladů a 30% nákladů na investice, celkový dluh města je k 1.1.2023 125 mil. Kč.

Příjmy:

daňové

nedaňové

kapitálové

přijaté dotace

financování

Nejvyšší položku z příjmů tvoří, daňové příjmy RUD, příspěvky do infrastruktury města dle plánovacích smluv, dotace.

Výdaje:

běžné, provozní

kapitálové

financování (splátky úvěrů)

Nejvyšší navýšení v roce 2023 proti roku 2022 dosáhly energie.

Tím se navyšují náklady na služby, opravy a udržování, materiál.

Navyšují se i neinvestiční příspěvky na provoz na položce 5331, jedná se o zřízené PO městem.

Realizace a projektová dokumentace u investičních nákladů byly redukovány dle důležitosti projektů a staveb.

Nejvyšší náklady se projevily u dostavby základní školy ve výši 31,5 mil. Kč a PD 2,5 mil. Kč. rekonstrukce bytů a nebytů ve výši 4,1 mil. Kč, dostavba hasičárny 16,5 mil. Kč. Realizace rekonstrukce ulic ve výši 4,1 mil. Kč, obchvat Jiren ve výši 6,85 mil. Kč.

Další podrobné tabulky jsou k nahlédnutí u návrhu rozpočtu na rok 2023.

Návrh rozpočtu byl řádně vyvěšen na úřední desce města dle zákona 250/2000 Sb. nejméně 15 dní před projednáváním.

Předán na projednávání finančním výboru dne 7.12.2022.

Usnesení č. R-51a/2022

Rada města Úvaly

I. bere na vědomí

návrh rozpočtu na rok 2023 ve výši příjmy a výdaje 257 942 442,-Kč

II. doporučuje

zastupitelstvu města schválit návrh rozpočtu 2023 ve výši příjmy a výdaje 257 942 442- Kč

III. ukládá

1. vedoucí ekonomického odboru OE

1. zajistit realizaci tohoto usnesení

Termín: 21.12.2022

Příloha č.1 k usnesení Rady města Úvaly-příjmy 2023

Příloha č.2 k usnesení Rady města Úvaly-výdaje 2023

přijato, pro: 5, proti: 0, zdržel se: 0, mimo místnost: 0

Bod 4. Návrh střednědobého rozpočtového výhledu na rok 2024-2028

Předkladatel: Jitka Hájková, vedoucí ekonomického odboru OE

Na základě zákona č. 250/2000 Sb.o rozpočtových pravidlech je předkládám návrh střednědobého rozpočtového výhledu na období 2023-2028.

Střednědobý výhled rozpočtu je nástrojem města sloužící k finančnímu plánování rozvoje. Sestavuje se na základě uzavřených smluvních vztahů a přijatých závazků zpravidla na 2-5 let následujících po roce , na který se sestavuje roční rozpočet.

Obsahuje souhrnné údaje o příjmech a výdajích, o dlouhodobých závazcích a pohledávkách a o finančních zdrojích a potřebách dlouhodobě realizovaných záměrů.

Návrh se zveřejňuje nejméně 15 dní přede dnem zahájení jeho projednávání na zasedání zastupitelstva.

Výhled byl předložen finančnímu výboru a řádně vyvěšen na úřední desce dle zákona.

Usnesení č. R-52a/2022

Rada města Úvaly

- I. bere na vědomí
návrh střednědobého výhledu rozpočtu na období 2024-2028
- II. doporučuje
 1. Zastupitelstvu města Úvaly
 1. schválit návrh střednědobého rozpočtového výhledu na období 2024-2028
- III. ukládá
 1. vedoucí ekonomického odboru OE
 1. zajistit realizaci tohoto usnesení

Příloha č.1 k usnesení Rady města Úvaly-návrh rozpočtového výhledu 2024-2028

přijato, pro: 5, proti: 0, zdržel se: 0, mimo místnost: 0

Bod 5. Návrh střednědobých rozpočtových výhledů zřízených příspěvkových organizací

Předkladatel:

Na základě zákona č. 250/2000 Sb. je sestavován střednědobý rozpočtový výhled příspěvkových organizací dle § 28 odst.3.

Střednědobý rozpočtový výhled příspěvkových organizací je plán výnosů a nákladů nejméně na 2 roky. Obsahuje předpokládané náklady a výnosy v jednotlivých letech.

Příspěvkové organizace hospodaří s peněžními prostředky získané z vlastní činnosti a s peněžními prostředky přijatými z rozpočtu svého zřizovatele.

Dále hospodaří s prostředky svých fondů, s peněžními dary od fyzických a právnických osob, včetně dotací poskytnutých ze státního rozpočtu nebo EU.

Ředitelé zřízených příspěvkových organizací městem podali návrhy na schválení střednědobých výhledů jejich organizací.

Rozpočtové výhledy jsou předloženy k projednání na finančním výboru konaný dne 7.12.2022 a řádně vyvěšeny dle zákona nejméně 15 dní před projednáváním na VZZM na úřední desce.

Usnesení č. R-53a/2022

Rada města Úvaly

- I. souhlasí
s návrhy střednědobých rozpočtových výhledů na období 2023-2025 zřízených příspěvkových organizací města:
Mateřská škola Úvaly, příspěvková organizace, IČO 709 94 412, Kollárova 1260, Úvaly
Městský dům dětí a mládeže Úvaly, příspěvková organizace , IČO 437 54 791, Vítězslava Nováka 372, Úvaly
Základní škola Úvaly, IČO 008 74 817, Arnošta z Pardubic 8, Úvaly
- II. doporučuje
 1. Zastupitelstvu města Úvaly
 1. ke schválení
- III. ukládá
 1. vedoucí ekonomického odboru OE
 1. zajistit realizaci tohoto usnesení

Příloha č.1 k usnesení Rady města Úvaly-žádost a návrh střednědobého rozpočtového výhledu 2023-2025-MŠ

Příloha č.2 k usnesení Rady města Úvaly-návrh střednědobého rozpočtového výhledu na rok 2023-2025 - Základní škola

Příloha č.3 k usnesení Rady města Úvaly-MDDM

přijato, pro: 5, proti: 0, zdržel se: 0, mimo místnost: 0

Bod 6. Schválení veřejné zakázky na nákup svozového vozidla III. náhrada za MAN z roku 2017

Předkladatel: Jaroslav Špaček

Radě města Úvaly je předkládán materiál týkající se zveřejnění podlimitní veřejné zakázky na nákup svozového vozidla, které má do 2 let (dnešní termín dodání vozidla) nahradit stávající vozidlo MAN pořízené v roce 2017. Stávající technika bude v té době za hranicí životnosti a to z důvodu masivního opotřebení. Vozidlo by se nechalo jako záložní/náhradní a bylo by použito i jako zápůjčka pro okolní Technické služby města Úvaly, p.o. za odpovídající poplatek. Vozidla a dodávky podvozků se nyní pohybují v řádech 1,5-2 roky. Po schválení chceme vyhlásit veřejnou zakázku co nejdříve - nejpozději na začátku 01/2023.

Maximální cena je stanovena na 5,6mil bez DPH. V rámci této ceny bude dodán podvozkový nosič, nastavba, automatický vyklapěč a příprava pro instalaci dynamického vážení. Na svozové vozidlo je možné čerpat dotaci až do výše 40% a to i zpětně - zjišťujeme podmínky pro získání - máme připravenou nabídku na zpracování studie o odpadech v našem městě, což je podmínkou pro získání případné dotace.

Vozidlo by se pořizovalo na úvěr - stejně jako 2. vozidla předchozí, nebo například plošina. Smlouva bude předložena následně příslušným orgánům vedení města, radě, zastupitelstvu.

Dopad na rozpočet: vozidlo bude zahrnuto v rozpočtu Města v daném roce skutečného pořízení.

Toto navazuje na úkol z porady vedení města a rady města - kdy MAN se stane zálohou a vozidlem k zapůjčení za úplatu - vykryje v rámci TS i dny kdy bude jiné vozidlo v servisu.

Vozidlo se pořizuje na úvěr a v případě dodání v tomto roce bude zapotřebí pouze poměrová část pro pokrytí úvěrové splátky.

Usnesení č. R-54a/2022

Rada města Úvaly

I. souhlasí s

1. Vyhlášením podlimitní veřejné zakázky na nákup svozového vozidla pro Technické služby města Úvaly, příspěvková organizace, se sídlem Riegerova čp. 12, 20500 82 Úvaly, IČO 04441869
2. Vyhlášením veřejné zakázky na portále Vhodné uveřejnění, nejpozději do 30.01.2023. Následně proběhne hodnocení nabídek, uzavření smlouvy s vybraným uchazečem, vše ideálně do 30.4. 2023. Termín dodání je stanoven na max. 14 měsíců od podpisu smlouvy

II. ukládá

1. Jaroslavovi Špačkovi

1. zpracovat veškeré potřebné dokumenty tak, aby mohla být podlimitní veřejná zakázka vyhlášena nejpozději dne 30.01. 2023, s tím, že úvěrová smlouva bude schválena Radou města Úvaly

Termín: 31.1.2023

přijato, pro: 5, proti: 0, zdržel se: 0, mimo místnost: 0

Bod 7. Výroční zpráva Technických služeb města Úvaly, příspěvkové organizace za rok 2020

Předkladatel: Jaroslav Špaček

Radě města Úvaly je překládána souhrnná informace o činnosti Technických služeb města Úvaly, příspěvkové organizace za rok 2020. Součástí dokumentu jsou dílčí zprávy týkající se provozování veřejného osvětlení, odpadového hospodářství a vodovodu a kanalizace.

Podnět vedení města - předložit zprávy z VAK za rok 2020, 2021 do 4.1.2023 (p. Špaček).

Podnět vedení města - předložit výroční zprávu za rok 2022 do 31.5.2023 (p. Špaček).

Usnesení č. R-55a/2022

Rada města Úvaly

I. doporučuje

schválit výroční zprávu Technických služeb města Úvaly, příspěvkové organizace za rok 2020 včetně příloh

II. ukládá

1. Jaroslavovi Špačkovi

1. předložit výroční zprávy Technických služeb města Úvaly, příspěvkové organizace na následujícím veřejném zasedání zastupitelstva města

Termín: 21.12.2022

Příloha č.1 k usnesení Rady města Úvaly - Rozvaha

Příloha č.2 k usnesení Rady města Úvaly - Výkaz zisku a ztráty

Příloha č.3 k usnesení Rady města Úvaly - účetní závěrka

Příloha č.4 k usnesení Rady města Úvaly . výroční zpráva

přijato, pro: 5, proti: 0, zdržel se: 0, mimo místnost: 0

Bod 8. Výroční zpráva Technických služeb města Úvaly, příspěvkové organizace za rok 2021 - příloha bude zaslána dodatečně

Předkladatel: Jaroslav Špaček

Radě města Úvaly je překládána souhrnná informace o činnosti Technických služeb města Úvaly, příspěvkové organizace za rok 2021. Součástí dokumentu jsou dílčí zprávy týkající se provozování veřejného osvětlení, odpadového hospodářství a vodovodu a kanalizace.

Usnesení č. R-56a/2022

Rada města Úvaly

I. doporučuje

1. Zastupitelstvu města Úvaly

1. schválit výroční zprávu Technických služeb města Úvaly, příspěvkové organizaci za rok 2021 včetně příloh

II. ukládá

1. Jaroslavovi Špačkovi

1. Předložit výroční zprávy Technických služeb města Úvaly, příspěvkové organizace na následujícím veřejném zasedání zastupitelstva města

Termín: 21.12.2022

Příloha č.1 k usnesení Rady města Úvaly - výkaz zisku a ztrát 2021

Příloha č.2 k usnesení Rady města Úvaly - Rozvaha

Příloha č.4 k usnesení Rady města Úvaly -příloha k závěrce

Příloha č.4 k usnesení Rady města Úvaly - Výroční zpráva TSMÚ - 2021

přijato, pro: 5, proti: 0, zdržel se: 0, mimo místnost: 0

Bod 9. Návrh cen vodného a stočného pro rok 2023

Předkladatel: Miroslav Hofman, vedoucí odboru investic a dopravy OID

Odbor investic a dopravy předkládá ke schválení radě města kalkulaci vodného a stočného pro rok 2023. Uvedené ceny vycházejí z kalkulace cen TSÚ příspěvková organizace.

Vodné a stočné pro rok 2022

Voda pitná: 62,77 Kč bez DPH + 10%, tj. 69,05 Kč vč. DPH

Voda odpadní: 53,55 Kč bez DPH + 10%, tj. 58,90 Kč vč. DPH

Celkem vodné a stočné ve výši 127,95 Kč vč. DPH.

Vodné a stočné pro rok 2023 - varianta 1

Voda pitná:74,- Kč bez DPH + 10%, tj. 81,40 Kč vč. DPH

Voda odpadní:60,86 Kč bez DPH + 10%, tj. 66,95 Kč vč. DPH

Celkem vodné a stočné ve výši 148,35 Kč vč. DPH. Navýšení oproti roku 2022 je 20,40 Kč vč. DPH.

Vodné a stočné pro rok 2023 - varianta 2 (ponížení nájmu o 2 mil. Kč.)

Voda pitná:70,- Kč bez DPH + 10%, tj. 77,- Kč vč. DPH

Voda odpadní:58,48 Kč bez DPH + 10%, tj. 64,33 Kč vč. DPH

Celkem vodné a stočné ve výši 141,33 Kč vč. DPH. Navýšení oproti roku 2022 je 13,38 Kč vč. DPH.

Zdůvodnění navýšení: Technickým službám vzrostl náklad díky výraznému nárůstu za cenu vody Předané od PVK, kde došlo i k nárůstu o 31% (v nominální hodnotě o 4,60 m3) přesně na 19,60 Kč/m3 bez DPH. Dalším faktorem pro navýšení vodného a stočného oproti letošnímu roku 2022 je výrazný nárůst energií (elektřiny a plyn) jak v roce 2022, tak i ve výhledu na rok 2023. Přestože v roce 2022 došlo ke zcela výjimečnému nárůstu cen energie, nedošlo ze strany TSÚ p.o. ke zdražení. Dále s ohledem na udržitelnost dotace se v roce 2023 bude ještě platit nájemné, které se také promítá do kalkulace vodného a stočného. Dalším faktorem zvyšování cen je, že došlo k výraznému navýšení ceny za chemikálie.

Dopad na rozpočet: zvýšení cen vodného a stočného pro MěÚ

Usnesení č. R-57a/2022

Rada města Úvaly

I. doporučuje

1. Zastupitelstvu města Úvaly

1. schválit návrh cen vodného a stočného ve variantě č. 1

Voda pitná:74,- Kč bez DPH + 10%, tj. 81,40 Kč vč. DPH

Voda odpadní:60,86 Kč bez DPH + 10%, tj. 66,95 Kč vč. DPH

Celkem vodné a stočné ve výši 148,35 Kč vč. DPH

II. ukládá

1. vedoucímu odboru investic a dopravy OID

1. zajistit realizaci tohoto usnesení

Termín: 21.12.2022

Příloha č.1 k usnesení Rady města Úvaly-Varianta 1 - vodné, stočné pro rok 2023

Příloha č.2 k usnesení Rady města Úvaly-Varianta 2 - vodné, stočné pro rok 2023

přijato, pro: 5, proti: 0, zdržel se: 0, mimo místnost: 0

Bod 10. Uzavření smlouvy o výpůjčce č. 6458021122 - umístění pamětní desky na část pláště budovy č.p. 287, ul. Jiráskova, Úvaly

Předkladatel: Miroslav Hofman, vedoucí odboru investic a dopravy OID

Odbor investic a dopravy předkládá radě města ke schválení smlouvu o výpůjčce č. 6458021122 uzavřenou mezi Správou železnic, státní organizace, se sídlem Dlážděná 1003/7, 110 00 Praha 1, IČO: 70994234 (jako půjčitel) a městem Úvaly, se sídlem Arnošta z Pardubic 95, Úvaly, IČO: 00240931 (jako vypůjčitel). Předmětem výpůjčky je část pláště budovy č.p. 287 o výměře 1 m² (drážní budova), ul. Jiráskova Úvaly. Na základě ústního souhlasu Správy železnic město Úvaly v roce 2012 osadilo pamětní desku režiséra, herce a scénáristy Olega Reifa na výpravní budovu.

Smlouva o výpůjčce je bezúplatná a na dobu neurčitou s 3 měsíční výpovědní dobou.

Jedná se o adhezní smlouvu, která byla konzultována s právníkem města Úvaly JUDr. Patrikem Šebestou.

Usnesení č. R-58a/2022

Rada města Úvaly

I. souhlasí s

uzavřením smlouvy o výpůjčce č. 6458021122 mezi Správou železnic, státní organizace, se sídlem Dlážděná 1003/7, 110 00 Praha 1, IČO: 70994234 (jako půjčitel) a městem Úvaly, se sídlem Arnošta z Pardubic 95, Úvaly, IČO: 00240931 (jako vypůjčitel). Předmětem výpůjčky je část pláště budovy č.p. 287 o výměře 1 m² (drážní výpravní budova), ul. Jiráskova Úvaly za účelem umístění pamětní desky Olega Reifa

II. schvaluje

předložené znění smlouvy o výpůjčce č. 6458021122 mezi Správou železnic, státní organizace a městem Úvaly

III. pověřuje

1. starostku

1. podpisem smlouvy o výpůjčce č. 6458021122 ve smyslu tohoto usnesení

IV. ukládá

1. vedoucímu odboru investic a dopravy OID

1. zajistit realizaci tohoto usnesení

Termín: 31.12.2022

Příloha č.1 k usnesení Rady města Úvaly-smlouva o výpůjčce

přijato, pro: 5, proti: 0, zdržel se: 0, mimo místnost: 0

Bod 11. Smlouva o smlouvě budoucí o zřízení věcného břemene - služebnosti a smlouva o právu provést stavbu č.IV-12-6032103/PY- Úvaly, Pražská, č.p.418-KNN

Předkladatel: Miroslav Hofman, vedoucí odboru investic a dopravy OID

stažen z programu jednání

Bod 12. Plán údržby pozemku parcelní číslo 1766, katastrální území Úvaly u Prahy v majetku města Úvaly, který je v pronájmu Junáka - český skaut, středisko Jiřího Bubáka, z.s.

Předkladatel: Miroslav Hofman, vedoucí odboru investic a dopravy OID

Město Úvaly pronajímá Junáka - český skaut, středisko Jiřího Bubáka, z.s. na základě nájemní smlouvy ze dne 1.5.2019 pozemek parcelní číslo 1766 o výměře 1 766 m², katastrální území Úvaly u Prahy.

Rada města dne 2.4.2019 usnesením č.R-129/2019 schválila uzavření nájemní smlouvy k výše uvedenému pozemku ve kterém se smluvní strany dohodly, že nájemce (Junák - český skaut, z.s.) bude nad rámec běžné údržby provádět péči o pozemek, který jinak přísluší pronajímateli (městu Úvaly). Město Úvaly jako pronajímatel se zavázalo nájemci uhradit náklady ve výši 100 000,-Kč na základě schváleného plánu údržby.

Na základě výše uvedeného odbor investic a dopravy předkládá radě města ke schválení plán údržby pro rok 2023, který obdržel od Junák - český skaut, středisko Jiřího Bubáka, z.s.

Plánované práce:

bezpečnostní prořez větví stromů	33 000,-Kč
výsadba nové zeleně	33 000,-Kč
údržba zeleně	11 000,-Kč
úklid a likvidace odpadu	3 000,-Kč
nákup a servis nářadí pro údržbu	25 000,-Kč
oprava a údržba oplocení	2 000,-Kč
zpracování architektonických a zahradnických návrhů areálů	6 000,-Kč
úprava areálu	22 000,-Kč
realizace místa pro ohniště	12 500,-Kč

Celková částka činí 147 500,-Kč. Částka 100 000,-Kč bude hrazena městem Úvaly, zbývající částka 47 500,-Kč bude hrazena Junák - český skaut, středisko Jiřího Bubáka, z.s. Vyúčtování nákladů za provedenou péči dle plánu údržby za kalendářní rok 2023 předloží Junák - český skaut, středisko Jiřího Bubáka, z.s.

dle nájemní smlouvy k pozemku nejpozději do 31.května roku 2024.

Dopad na rozpočet: - 100 000,-Kč kapitola 3412 položka 5169

Podnět starostky předložit vyúčtování za rok 2021 (p. Hofman).

Usnesení č. R-59a/2022

Rada města Úvaly

I. schvaluje

plán údržby pozemku parcelní číslo 1766, katastrální území Úvaly u Prahy v majetku města Úvaly, který je v pronájmu Junáka - český skaut, středisko Jiřího Bubáka, z.s., IČO:43753205 na rok 2023 dle nájemní smlouvy k pozemku ze dne 1.5.2019

II. ukládá

1. vedoucímu odboru investic a dopravy OID

1. uhradit částku ve výši 100 000,-Kč na účet JUNÁK - český skaut, z.s., dle nájemní smlouvy ze dne 1.5.2019 prostřednictvím vedoucí EO
2. zajistit realizaci tohoto usnesení

Termín: 31.12.2021

Příloha č.1 k usnesení Rady města Úvaly - plán údržby Junák - český skaut, z.s.

přijato, pro: 5, proti: 0, zdržel se: 0, mimo místnost: 0

Bod 13. Plán údržby pozemků parcelní číslo 3466/1, 3464, 3466/12, 3466/10, 3466/13, 3466/15 a 3463/2, katastrální území Úvaly u Prahy v majetku města Úvaly, které jsou v pronájmu SK Úvaly, z.s.

Předkladatel: Miroslav Hofman, vedoucí odboru investic a dopravy OID

Město Úvaly pronajímá Sportovnímu klubu Úvaly, z.s., na základě nájemní smlouvy ze dne 6.8.2018 pozemek parcelní číslo 3466/1 o výměře 9 782 m², pozemek parcelní číslo 3464 o výměře 330 m², pozemek parcelní číslo 3466/12 o výměře 177 m², pozemek parcelní číslo 3466/13 o výměře 2 167 m², pozemek

parcelní číslo 3466/15 o výměře 630 m² a pozemek parcelní číslo 3463/2 o výměře 145 m², katastrální území Úvaly u Prahy za účelem tělovýchovné činnosti a jiným volnočasovým aktivitám dětí, mládeže a dospělých.

Rada města dne 12.2.2019 usnesením č.R-49/2019 schválila uzavření Dodatku č.1 k nájemní smlouvě k pozemkům ve kterém se smluvní strany dohodly, že nájemce (SK Úvaly, z.s.) bude nad rámec běžné údržby provádět péči o pozemky, které jinak přísluší pronajímateli (městu Úvaly). Město Úvaly jako pronajímatel se zavázalo nájemci uhradit náklady ve výši 300 000,-Kč na základě schváleného plánu údržby.

Na základě výše uvedeného odbor investic a dopravy předkládá radě města ke schválení plán údržby pro rok 2023, který obdržel od Sportovního klubu Úvaly, z.s.

Plánované práce:

Údržba :

sekání	75 000,-Kč
trávník	70 000,-Kč
závlaha	25 000,-Kč
víceúčelové hřiště	10 000,-Kč
dětské hřiště	10 000,-Kč
ostatní plochy	20 000,-Kč
UMT	40 000,-Kč
tribuna	10 000,-Kč
zeleň	10 000,-Kč
hrazení, oplocení	10 000,-Kč
osvětlení	15 000,-Kč

Opravy:

nátěry	5 000,-Kč
osvětlení	15 000,-Kč
hrazení, oplocení	5 000,-Kč
dětské hřiště	150 000,-Kč

Celková částka činí 470 000,-Kč.. Částka 300 000,-Kč bude hrazena městem Úvaly, zbývající částka 170 000,-Kč bude hrazena SK Úvaly, z.s. Vyúčtování nákladů za provedenou péči dle plánu údržby za kalendářní rok 2023 předloží SK Úvaly z.s., dle dodatku č.1 k nájemní smlouvě k pozemkům nejpozději do 31.května roku 2024.

Dopad na rozpočet: - 300 000,-Kč

kapitola 3412 položka 5169

Podnět starostky předložit vyúčtování za rok 2021 (p. Hofman).

Usnesení č. R-60a/2022

Rada města Úvaly

I. schvaluje

plán údržby pozemků parcelní číslo 3466/1, 3464, 3466/12, 3466/10, 3466/13, 3466/15 a 3463/2, katastrální území Úvaly u Prahy v majetku města Úvaly, které jsou v pronájmu SK Úvaly z.s., IČO:43753784 na rok 2023 dle Dodatku č.1 k nájemní smlouvě k pozemkům ze dne 20.2.2019

II. ukládá

1. vedoucímu odboru investic a dopravy OID

1. zajistit realizaci tohoto usnesení

Termín: 31.12.2021

2. uhradit částku ve výši 300 000,-Kč na účet SK Úvaly, z.s prostřednictvím vedoucí EO

Příloha č.1 k usnesení Rady města Úvaly - plán údržby

přijato, pro: 5, proti: 0, zdržel se: 0, mimo místnost: 0

Bod 14. Plán údržby pozemků parcelní číslo 3466/11, 3465 a 3466/14, katastrální území Úvaly u Prahy v majetku města Úvaly, které jsou v pronájmu TC Úvaly, z.s.

Předkladatel: Miroslav Hofman, vedoucí odboru investic a dopravy OID

Město Úvaly pronajímá TC Úvaly, z.s., na základě nájemní smlouvy ze dne 6.8.2018 pozemky parcelní číslo 3466/11 o výměře 2 565 m², pozemek parcelní číslo 3466/14 o výměře 336 m² a pozemek parcelní číslo 3465 o výměře 121 m², katastrální území Úvaly u Prahy za účelem tělovýchovné činnosti a jiným volnočasovým aktivitám dětí, mládeže a dospělých.

Rada města dne 12.2.2019 usnesením č.R-50/2019 schválila uzavření Dodatku č.2 k nájemní smlouvě k pozemkům ve kterém se smluvní strany dohodly, že nájemce (TC Úvaly, z.s.) bude nad rámec běžné údržby provádět péči o pozemky, které jinak přísluší pronajímateli (městu Úvaly). Město Úvaly jako pronajímatel se zavázalo nájemci uhradit náklady ve výši 150 000,-Kč na základě schváleného plánu údržby.

Na základě výše uvedeného odbor investic a dopravy předkládá radě města ke schválení plán údržby pro rok 2023, který obdržel od Tenisového klubu Úvaly, z.s.

Plánované práce:

oprava plotu v areálu TC	75 000,-Kč
nátěr kůlny	5 000,-Kč
úprava povrchu kurtů a odrazové zdi + antuka	70 000,-Kč
parkové úpravy	15 000,-Kč
oprava terasy	50 000,-Kč
rekonstrukce dámských toalet	30 000,-Kč
spotřební materiál (barvy, nářadí, travní semeno, hnojivo atd.)	30 000,-Kč

Celková částka činí 275 000,-Kč. Částka 150 000,-Kč bude hrazena městem Úvaly, zbývající částka 125 000,-Kč bude hrazena TC Úvaly z.s. Vyúčtování nákladů za provedenou péči dle plánu údržby za kalendářní rok 2023 bude předložen TC Úvaly z.s., dle dodatku č.2 k nájemní smlouvě k pozemkům nejpozději do 31.května roku 2024.

Dopad na rozpočet: - 150 000,-Kč kapitola 3412 položka 5169

Podnět starostky předložit vyúčtování za rok 2021 (p. Hofman).

Usnesení č. R-61a/2022

Rada města Úvaly

I. schvaluje

plán údržby pozemku parcelní číslo 3466/11, katastrální území Úvaly u Prahy v majetku města Úvaly, který je v pronájmu TC Úvaly, z.s., IČO:43754210 na rok 2023 dle Dodatku č.2 k nájemní smlouvě k pozemkům ze dne 20.2.2019

II. ukládá

1. vedoucímu odboru investic a dopravy OID

1. uhradit částku ve výši 150 000,-Kč na účet TC Úvaly, z.s., dle dodatku č.2 ze dne 20.2.2019 prostřednictvím vedoucí EO
2. zajistit realizaci tohoto usnesení

Termín: 31.12.2021

Příloha č.1 k usnesení Rady města Úvaly - plán údržby Tenis club Úvaly

přijato, pro: 5, proti: 0, zdržel se: 0, mimo místnost: 0

Bod 15. Schválení dodatku č. 2 ke smlouvě o dílo na stavební práce na akci "Rekonstrukce a přístavba požární zbrojnice"

Předkladatel: Miroslav Hofman, vedoucí odboru investic a dopravy OID

Rada města dne 12.4.2022 usnesením č. R-116/2022 schválila uzavření smlouvy o dílo na stavební práce na akci "Rekonstrukce a přístavba požární zbrojnice". Smlouva o dílo byla podepsána dne 20.5.2022 s celkovou cenou za stavební práce 16.754.173,05 Kč bez DPH (20.272.549,39 Kč včetně DPH). Projekt má být realizován s finančním příspěvím Ministerstva vnitra České republiky, Generálního ředitelství Hasičského záchranného sboru České republiky a Středočeského kraje.

V souladu s výše uvedeným proběhlo dne 31.5.2022 předání staveniště.

V průběhu stavebních prací rada města dne 23.8.2022 usnesením č. R-336/2022 schválila uzavření dodatku č. 1 ke smlouvě o dílo ve věci výměny stávající skladby podlahy a změny provedení pilot. Dodatek č. 1 ke smlouvě o dílo byl podepsán dne 5.9.2022 s celkovou cenou za stavební práce 16.841.282,5 Kč bez DPH (20.377.951,82 Kč včetně DPH).

V současné době je nutné schválit další změnu a to:

V projektové dokumentaci byla navržena strukturální prosklená fasáda. Bylo rozhodnuto tuto fasádu zaměnit za standardně kotvenou prosklenou fasádu. Původně navržený systém prosklené fasády je nutné při montáži prvků tmelit. Tyto tmely nelze použít při teplotách nižších než 10 stupňů a fasádu by tedy nešlo realizovat dle smluvních podmínek. Nově navržená fasáda má díky použití mechanického kotvení nižší náklady na údržbu a delší životnost.

Z výše uvedeného důvodu je nutné uzavřít dodatek č. 2 ke smlouvě o dílo se změnou ceny díla a to následovně:

Prosklená fasáda - méněpráce v hodnotě 521.539,14 Kč bez DPH a vícepráce v hodnotě 501.517,98 Kč bez DPH - celková cena změny je - 20.021,16 Kč bez DPH;

Celková cena po odečtení méněprací a přičtení víceprací je celková cena 16.821.261,34 Kč bez DPH (20.353.726,22 Kč včetně DPH).

Z důvodu toho, že akce je financovaná Ministerstvem vnitra České republiky, Generálního ředitelství Hasičského záchranného sboru České republiky a Středočeského kraje je nutné zajistit souhlasné stanovisko dotačního fondu. Žádost o souhlas byla zaslána ke schválení.

Návrh dodatku zpracovala společnost Lawya tender, s.r.o., sídlem Březinova 746/29, 616 00 Brno, která zajišťovala administraci výběrového řízení na stavební práce.

Dopad na rozpočet: 16.821.261,34 Kč bez DPH (20.353.726,22 Kč včetně DPH), hrazeno z rozpočtu města 5512-6121

Usnesení č. R-62a/2022

Rada města Úvaly

I. souhlasí s

uzavřením dodatku č. 2 ke smlouvě o dílo na stavební práce na akci "Rekonstrukce a přístavba požární zbrojnice" za předpokladu získání souhlasného stanoviska dotačního fondu ve věci :

- Prosklená fasáda - méněpráce v hodnotě 521.539,14 Kč bez DPH a vícepráce v hodnotě 501.517,98 Kč bez DPH - celková cena změny je - 20.021,16 Kč bez DPH.

Celková cena po odečtení méněprací a přičtení víceprací je 16.821.261,34 Kč bez DPH (20.353.726,22 Kč včetně DPH), hrazeno z rozpočtu města 5512-6121

II. pověřuje

1. starostku

1. města podpisem dodatku č. 2 ke smlouvě o dílo na stavební práce na akci "Rekonstrukce a přístavba požární zbrojnice" za předpokladu získání souhlasného stanoviska dotačního fondu

III. ukládá

1. vedoucímu odboru investic a dopravy OID

1. zajistit realizaci usnesení

Termín: 31.12.2022

Příloha č.2 k usnesení Rady města Úvaly - příloha k dodatku č. 2 ke smlouvě o dílo

Příloha č.1 k usnesení Rady města Úvaly - návrh dodatku č. 2 ke smlouvě o dílo

přijato, pro: 5, proti: 0, zdržel se: 0, mimo místnost: 0

Bod 16. Určení osoby zastupující statutární orgán při výkonu funkce společenství vlastníků - Prokopa Velikého 1346

Předkladatel: Miroslav Hofman, vedoucí odboru investic a dopravy OID

Zastupitelstvo města Úvaly dle § 84 písm. f) zák. 128/2000 Sb., o obcích, rozhodlo usnesením Z-27/2022 ze dne 28.4.2022 zřídit Společenství vlastníků jednotek Prokopa Velikého 1346 jako dovršení dohody o společné investici do rekonstrukce budov formou zateplení a o uzavření budoucí dohody o vzájemném vypořádání účastníků Sdružení ze dne 16.11.2016 a Dodatku č. 1 smlouvy ze dne 28.4.2022 a odsouhlasenému prohlášení vlastníka k rozdělení bytového domu na jednotky se Stavebním bytovým družstvem Vesna Úvaly, IČO: 26198509, se sídlem: Pražská 276, 250 82 Úvaly.

Po zápisu rozdělení jednotek do Katastru nemovitostí je možné podat na Rejstříkový soud v Praze žádost o zápis Společenství vlastníků jednotek.

Prvním předsedou Společenství se stanovuje právnická osoba Město Úvaly, se sídlem Arnošta z Pardubic 95, 250 82 Úvaly, IČO: 00240931. V souladu s ust. § 102 odst. 2 písm. b) zák. o obcích je plnit vůči právnickým osobám úkoly zakladatele nebo zřizovatele, tedy za Město Úvaly bude provádět rozhodnutí rada města.

Zastupitelstvo města Úvaly dne 28.4.2022 usnesením Z-27/2022 schválilo stanovy, které určují město Úvaly jako předsedu SVJ.

Rejstříkový soud podmiňuje zápis do rejstříku společenství vlastníků jednotek návrh osoby, která bude statutární orgán zastupovat postupem dle § 25 odst. 1 písm. g) zák. 304/2013 Sb. a zmocnění statutárního orgánu pro osobu, která jí bude zastupovat dle § 154 občanského zákoníku.

Usnesení č. R-63a/2022

Rada města Úvaly

I. deleguje

do zakládaného Společenství vlastníků jednotek Prokopa Velikého 1346, se sídlem Prokopa Velikého 1346, 250 82 Úvaly, za město Úvaly jako zástupce, který zastupuje statutární orgán - právnickou osobu, při výkonu funkce předsedy společenství vlastníků jednotek dle § 25 odst. 1 písm. k) zák. 304/2013 Sb. JUDr. Ing. Patrika Šebestu

II. zmocňuje

JUDr. Ing. Patrika Šebestu v souladu s ust. § 154 zák. 89/2012 Sb., občanský zákoník, aby zastupoval Město Úvaly, IČO: 002 40 931, se sídlem Arnošta z Pardubic, 250 82 Úvaly, při výkonu funkce předsedy společenství, a to v plném rozsahu

III. ukládá

1. starostce

1. realizaci tohoto usnesení

přijato, pro: 5, proti: 0, zdržel se: 0, mimo místnost: 0

Bod 17. Určení osoby zastupující statutární orgán při výkonu funkce společenství vlastníků - Prokopa Velikého 1347

Předkladatel: Miroslav Hofman, vedoucí odboru investic a dopravy OID

Zastupitelstvo města Úvaly dle § 84 písm. f) zák. 128/2000 Sb., o obcích, rozhodlo usnesením Z-28/2022 ze dne 28.4.2022 zřídit Společenství vlastníků jednotek Prokopa Velikého 1347 jako dovršení dohody o společné investici do rekonstrukce budov formou zateplení a o uzavření budoucí dohody o vzájemném vypořádání účastníků Sdružení ze dne 16.11.2016 a Dodatku č. 1 smlouvy ze dne 28.4.2022 a odsouhlasenému prohlášení vlastníka k rozdělení bytového domu na jednotky se Stavebním bytovým družstvem Vesna Úvaly, IČO: 26198509, se sídlem: Pražská 276, 250 82 Úvaly.

Po zápisu rozdělení jednotek do Katastru nemovitostí je možné podat na Rejstříkový soud v Praze žádost o zápis Společenství vlastníků jednotek.

Prvním předsedou Společenství se stanovuje právnická osoba Město Úvaly, se sídlem Arnošta z Pardubic 95, 250 82 Úvaly, IČO: 00240931. V souladu s ust. § 102 odst. 2 písm. b) zák. o obcích je plnit vůči právnickým osobám úkoly zakladatele nebo zřizovatele, tedy za Město Úvaly bude provádět rozhodnutí rada města.

Zastupitelstvo města Úvaly dne 28.4.2022 usnesením Z-28/2022 schválilo stanovy, které určují město Úvaly jako předsedu SVJ.

Rejstříkový soud podmiňuje zápis do rejstříku společenství vlastníků jednotek návrh osoby, která bude statutární orgán zastupovat postupem dle § 25 odst. 1 písm. g) zák. 304/2013 Sb. a zmocnění statutárního orgánu pro osobu, která jí bude zastupovat dle § 154 občanského zákoníku.

Usnesení č. R-64a/2022

Rada města Úvaly

I. deleguje

do zakládaného Společenství vlastníků jednotek Prokopa Velikého 1347, se sídlem Prokopa Velikého 1347, 250 82 Úvaly, za město Úvaly jako zástupce, který zastupuje statutární orgán - právnickou osobu, při výkonu funkce předsedy společenství vlastníků jednotek dle § 25 odst. 1 písm. k) zák. 304/2013 Sb. JUDr. Ing. Patrika Šebestu

II. zmocňuje

JUDr. Ing. Patrika Šebestu v souladu s ust. § 154 zák. 89/2012 Sb., občanský zákoník, aby zastupoval Město Úvaly, IČO: 002 40 931, se sídlem Arnošta z Pardubic, 250 82 Úvaly, při výkonu funkce předsedy společenství, a to v plném rozsahu

III. ukládá

1. starostce

1. realizaci tohoto usnesení

Termín: 31.1.2023

přijato, pro: 5, proti: 0, zdržel se: 0, mimo místnost: 0

Bod 18. Určení osoby zastupující statutární orgán při výkonu funkce společenství vlastníků - Kollárova 1095 a 1096

Předkladatel: Miroslav Hofman, vedoucí odboru investic a dopravy OID

Zastupitelstvo města Úvaly dle § 84 písm. f) zák. 128/2000 Sb., o obcích, rozhodlo usnesením Z-29/2022 ze dne 28.4.2022 zřídit Společenství vlastníků jednotek Kollárova 1095 a 1096 jako dovršení dohody o

společné investici do rekonstrukce budov formou zateplení a o uzavření budoucí dohody o vzájemném vypořádání účastníků Sdružení ze dne 16.11.2016 a Dodatku č. 1 smlouvy ze dne 28.4.2022 a odsouhlasenému prohlášení vlastníka k rozdělení bytového domu na jednotky se Stavebním bytovým družstvem Vesna Úvaly, IČO: 26198509, se sídlem: Pražská 276, 250 82 Úvaly.

Po zápisu rozdělení jednotek do Katastru nemovitostí je možné podat na Rejstříkový soud v Praze žádost o zápis Společenství vlastníků jednotek.

Prvním předsedou Společenství se stanovuje právnická osoba Město Úvaly, se sídlem Arnošta z Pardubic 95, 250 82 Úvaly, IČO: 00240931. V souladu s ust. § 102 odst. 2 písm. b) zák. o obcích je plnit vůči právnickým osobám úkoly zakladatele nebo zřizovatele, tedy za Město Úvaly bude provádět rozhodnutí rada města.

Zastupitelstvo města Úvaly dne 28.4.2022 usnesením Z-29/2022 schválilo stanovy, které určují město Úvaly jako předsedu SVJ.

Rejstříkový soud podmiňuje zápis do rejstříku společenství vlastníků jednotek návrh osoby, která bude statutární orgán zastupovat postupem dle § 25 odst. 1 písm. g) zák. 304/2013 Sb. a zmocnění statutárního orgánu pro osobu, která jí bude zastupovat dle § 154 občanského zákoníku.

Usnesení č. R-65a/2022

Rada města Úvaly

I. deleguje

do zakládaného Společenství vlastníků jednotek Kollárova 1095 a 1096, se sídlem Kollárova 1095, 250 82 Úvaly, za město Úvaly jako zástupce, který zastupuje statutární orgán - právnickou osobu, při výkonu funkce předsedy společenství vlastníků jednotek dle § 25 odst. 1 písm. k) zák. 304/2013 Sb.

JUDr. Ing. Patrika Šebestu

II. zmocňuje

JUDr. Ing. Patrika Šebestu v souladu s ust. § 154 zák. 89/2012 Sb., občanský zákoník, aby zastupoval Město Úvaly, IČO: 002 40 931, se sídlem Arnošta z Pardubic, 250 82 Úvaly, při výkonu funkce předsedy společenství, a to v plném rozsahu

III. ukládá

1. starostce

1. realizaci tohoto usnesení

Termín: 31.1.2023

přijato, pro: 5, proti: 0, zdržel se: 0, mimo místnost: 0

Bod 19. Záměr převodů (prodeje) části bytových jednotek Prokopa Velikého 1346, 1347 a Kollárova 1095 a 1096 v Úvalech do vlastnictví SBD Vesna

Předkladatel: Miroslav Hofman, vedoucí odboru investic a dopravy OID

V souladu s delegací zastupitelstva města Úvaly k vyhlášení záměru převodů části bytových jednotek Prokopa Velikého 1346, 1347 a Kollárova 1095 a 1096 v Úvalech do vlastnictví SBD Vesna dle usnesení zastupitelstva Z-23/2022 ze dne 24.4.2022 Rada města Úvaly vyhlašuje záměr k převodu bytových jednotek 1346/11, 1346/12, 1346/13, 1346/14, 1346/15, 1347/12, 1347/13, 1347/14, 1347/15, 1347/16, 1095/5, 1095/6, 1096/5 a 1095/6, vše zaps. v k.ú. Úvaly u Prahy, město Úvaly, v LV 4219, 4212 a 4223, u KÚ Středočeského kraje, KP Praha-východ.

Všechny podmínky stanovené v dodatku smlouvy o změně sdružení na společnost, o společné investici do rekonstrukce budov formou zateplení a o uzavření budoucí dohody o vzájemném vypořádání účastníků Sdružení ze dne 16.11.2016 a Dodatku č. 1 smlouvy ze dne 28.4.2022 byly ze strany Stavebního bytového družstva Vesna Úvaly, IČO: 26198509, se sídlem Pražská 276, 250 82, Úvaly, naplněny.

Je možné tedy záměr vyhlásit a předložit zastupitelstvu smlouvu o převodu předmětných bytových jednotek s SBD Vesna.

Záměr se vyhláší v souladu s ust. § 39 odst. 1 zák. 128/2000 Sb., o obcích, který se zveřejní po dobu nejméně 15 dnů před rozhodnutím v příslušném orgánu zastupitelstva města vyvěšením na úřední desce a elektronické úřední desce.

Usnesení č. R-66a/2022

Rada města Úvaly

I. vyhláší

záměr na převod pozemků bytových jednotek

bytových jednotek 1346/11, 1346/12, 1346/13. 1346/14, 1346/15 - zaps. na LV 4219,

bytových jednotek 1347/12, 1347/13. 1347/14, 1347/15, 1347/16, zaps. na LV 4212,

bytových jednotek 1095/5, 1095/6, 1096/5 a 1095/6 - zaps. na LV 4223,

vše zaps. v k.ú. Úvaly u Prahy, město Úvaly, u KÚ Středočeského kraje, KP Praha-východ, splněním podmínek stanovených Smlouvou o změně sdružení na společnost, o společné investici do rekonstrukce budov formou zateplení a o uzavření budoucí dohody o vzájemném vypořádání účastníků Sdružení ze dne 16.11.2016 a Dodatku č. 1 této smlouvy ze dne 28.4.2022 sjednané se Stavebním bytovým družstvem Vesna Úvaly, IČO: 26198509, se sídlem Pražská 276, 250 82, Úvaly, na toto bytové družstvo, dle přílohy tohoto usnesení

II. ukládá

1. vedoucímu odboru investic a dopravy OID

1. realizaci tohoto opatření

Termín: 31.12.2022

Příloha č.1 k usnesení Rady města Úvaly - Záměr města

přijato, pro: 5, proti: 0, zdržel se: 0, mimo místnost: 0

Bod 20. Zápis z jednání č.1/2022 Škodní komise

Předkladatel: Miroslav Hofman, vedoucí odboru investic a dopravy OID

Odbor investic a dopravy předkládá radě města zápis z jednání Škodní komise ze dne 21.11.2022

Usnesení č. R-67a/2022

Rada města Úvaly

I. bere na vědomí

zápis č.1/2022 z jednání Škodní komise ze dne 21.11.2022

II. ukládá

1. vedoucímu odboru investic a dopravy OID

1. zajistit realizaci tohoto usnesení

Příloha č.1 k usnesení Rady města Úvaly - zápis č.1/2022 Škodní komise

Příloha č.1 k usnesení Rady města Úvaly - zápis č.1/2022 Škodní komise (veřejná kopie)

přijato, pro: 5, proti: 0, zdržel se: 0, mimo místnost: 0

Bod 21. Zápis z jednání č.2/2022 Škodní komise

Předkladatel: Miroslav Hofman, vedoucí odboru investic a dopravy OID

Odbor investic a dopravy předkládá radě města zápis z jednání Škodní komise ze dne 30.11.2022. Škodní komise projednávala náhradu škody za rozbitý mobilní telefon při akci "Rej čertů". Dne 28.11.2022 se dostavil na Městský úřad pan ****, ***** ***** s tím, že byl s dcerou na akci „Rej čertů“, který se konal dne 27.11.2022 v Úvalech.

Při této akci došlo k uvolnění zábrany, která oddělovala účinkující od diváků a tato zábrana začala padat na jeho dceru, která se lekla a upadl jí mobilní telefon, který se rozbil včetně příslušenství.

Mobilní telefon byl značky Honor X8 v celkové ceně 6 189,-Kč zakoupený v srpnu 2022. Tuto skutečnost doložil i fakturou.

Tajemnice úřadu pověřila vedoucího OID prověřit, zda by tato škoda nemohla být uplatněna přes pojištění majetku a odpovědnosti města Úvaly.

Usnesení č. R-68a/2022

Rada města Úvaly

I. bere na vědomí

zápis č.2/2022 z jednání Škodní komise ze dne 30.11.2022

II. souhlasí s

proplacením náhrady škody ve výši 6 189,-Kč za mobilní telefon Honor X8 včetně příslušenství, který byl rozbit na akci "Rej čertů" v důsledku špatně zabezpečené zábrany, která oddělovala účinkující od diváků

III. ukládá

1. vedoucímu odboru investic a dopravy OID

1. zajistit realizaci tohoto usnesení a prověřit zda tato náhrada škody by nemohla být uplatněna přes pojištění majetku a odpovědnosti města Úvaly

Termín: 31.12.2022

Příloha č.1 k usnesení Rady města Úvaly - zápis č.2/2022 Škodní komise

Příloha č.1 k usnesení Rady města Úvaly - zápis č.2/2022 Škodní komise (veřejná kopie)

přijato, pro: 5, proti: 0, zdržel se: 0, mimo místnost: 0

Bod 22. Zápis č.3/2022 z jednání Likvidační komise

Předkladatel: Miroslav Hofman, vedoucí odboru investic a dopravy OID

Odbor investic a dopravy předkládá radě města zápis z likvidační komise č.3/2022 ze dne 21.11.2022. Na tomto jednání projednala likvidační komise zároveň prodej notebooku Dell Vostro 15-3568 panu J***** P*****i (bývalý neuvolněný místostarosta města Úvaly) za prodejní cenu 4 000,-Kč, prodej květináče Lechuza Classico LS 50 – bílá Mgr. P**** B***** (bývalý starosta města Úvaly) za prodejní cenu 2 890,-Kč a darování mobilního telefonu Xiaomi Mi 10 Pro Mgr. P**** B***** (bývalý starosta města Úvaly).

Dopad na rozpočet: + 6 890,-Kč

kapitola 6171 položka 2111

Usnesení č. R-69a/2022

Rada města Úvaly

I. bere na vědomí

zápis č.3/2022 z jednání Likvidační komise ze dne 21.11.2022

II. souhlasí s

1. prodejem notebooku Dell Vostro 15-3568 panu J***** P***** za prodejní cenu ve výši 4 000,- Kč
2. prodejem květináče Lechuza Classico LS 50 – bílá Mgr. P**** B***** za prodejní cenu ve výši 2 890,-Kč
3. darováním mobilního telefonu Xiaomi Mi 10 Pro Mgr. Petru Boreckému

III. ukládá

1. vedoucímu odboru investic a dopravy OID
 1. zajistit realizaci tohoto usnesení

Termín: 31.12.2022

Příloha č.1 k usnesení Rady města Úvaly - zápis č.3/2022 z likvidační komise

Příloha č.2 k usnesení Rady města Úvaly - souhlas likvidační komise s odprodejem

Příloha č.2 k usnesení Rady města Úvaly - souhlas likvidační komise s odprodejem (veřejná kopie) přijato, pro: 5, proti: 0, zdržel se: 0, mimo místnost: 0

Bod 23. Smlouva o ukončení služebnosti poživacího práva - nemovitost čp.986, Jiráskova ulice, Úvaly

Předkladatel: Miroslav Hofman, vedoucí odboru investic a dopravy OID

Město Úvaly se stalo vlastníkem nemovitosti čp.986, Jiráskova ulice, Úvaly na základě usnesení Zastupitelstva města č.Z-66/2022 ze dne 23.6.2022. Kupní smlouva s paní K***** byla podepsána dne 5.8.2022. V kupní smlouvě je zmíněno, že pozemek je zatížen smlouvou o věcném břemeni V3 3770/95 PolVZ 196/96 ze dne 12.12.1995, oprávnění pro L***** B***** s tím, že L***** B***** souhlasí se zrušením tohoto věcného břemene potvrzením o zániku práva. Dále v kupní smlouvě je uvedeno, že z výkonu práv z věcného břemene uzavřela L.B***** nájemní smlouvu na tuto nemovitost s panem M***** P****, ***** ***** ****, *** **, *****.

Na základě výše uvedeného byla dne 12.9.2022 uzavřena smlouva o služebnosti poživacího práva ke stavbě s L***** B*****. Tato smlouva byla schválena usnesením Rady města č. R-235/2022 ze dne 7.6.2022 Město Úvaly, jako obtížený zřizuje ve prospěch paní B*****, jako oprávněné, poživací právo pozemku parc.č. 1892 jehož součástí je stavba č.p. 986, kat. úz. Úvaly u Prahy na dobu určitou, které je vázáno na rezolutivní (rozvazující) podmínku, a to do vydání pravomocného rozhodnutí o demolici stavby č.p. 986 (demoliční výměr). Poživací právo je sjednáváno jako osobní služebnost oprávněné. Poživací právo podle této smlouvy se zřizuje bezúplatně. K dnešnímu dni je na katastru nemovitost již ve vlastnictví města Úvaly. Paní B***** pronajímá nemovitost panu P***** se kterým má uzavřenou nájemní smlouvu na dobu neurčitou s výpovědní lhůtou 6 měsíců. Pan P**** platí paní Bělohradové nájemné ve výši 4 000,-Kč/měsíčně (48 000,-Kč/rok).

Odbor investic a dopravy o výše uvedeném informoval radu města na jejím jednání dne 7.11.2022. Rada města na svém jednání dne 7.11.2022 přijala usnesení č.R-15a/2022 ve kterém souhlasila se zrušením Smlouvy o služebnosti poživacího práva s paní L***** B*****, ***** ***** **,***, *** **, ***** a městem Úvaly se sídlem Arnošta z Pardubic čp.95, Úvaly, 250 82 a dále souhlasila s vyplacením jednorázové náhrady z věcného břemene v celkové výši 96 000,-Kč (vypočteno z nájemní smlouvy s panem P***** kde měsíční nájemné činí 4 000,-Kč, tj.96 000,-Kč za 2 roky) paní L***** B*****, ***** ***** **,***, *** **, *****. Na základě zrušení smlouvy o služebnosti poživacího práva automaticky přechází nájemní smlouva s panem Pálkem na město Úvaly.

Na základě výše uvedeného předkládá odbor investic a dopravy ke schválení Smlouvu o ukončení poživacího práva. Tato smlouva byla vypracována a schválena právníkem města Úvaly.

Dopad na rozpočet: - 96 000,-Kč kapitola 6409 položka 5169

Usnesení č. R-70a/2022

Rada města Úvaly

I. souhlasí s

1. uzavřením Smlouvy o ukončení služebnosti požívacího práva mezi městem Úvaly, se sídlem Arnošta z Pardubic čp.95, Úvaly, zastoupené starostkou Bc.Markétou Rydvalovou a paní L***** B*****, ***** ***** ***** , *** **, *****
2. vyplacením jednorázové náhrady z věcného břemene v celkové výši 96 000,-Kč (vypočteno z nájemní smlouvy s panem P***** kde měsíční nájemné činí 4 000,-Kč, tj.96 000,-Kč za 2 roky) paní L***** B*****, ***** ***** ***** , *** **, *****. Na základě zrušení smlouvy o služebnosti požívacího práva automaticky přechází nájemní smlouva s panem P***** na město Úvaly

II. pověřuje se

1. starostku

1. podpisem Smlouvy o ukončení služebnosti požívacího práva

III. ukládá

1. vedoucímu odboru investic a dopravy OID

1. zajistit prostřednictvím vedoucí ekonomického odboru proplacení částky ve výši 96 000,- Kč na účet uvedený paní L***** B*****
2. zajistit realizaci tohoto usnesení

Termín: 31.12.2022

Příloha č.1 k usnesení Rady města Úvaly - Smlouva o ukončení služebnosti požívacího práva

Příloha č.1 k usnesení Rady města Úvaly - Smlouva o ukončení služebnosti požívacího práva (veřejná kopie)

přijato, pro: 5, proti: 0, zdržel se: 0, mimo místnost: 0

Bod 24. Vyhlášení záměru na pronájem městského bytu č.8, ul. Prokopa Velikého č.p. 1346, Úvaly

Předkladatel: Miroslav Hofman, vedoucí odboru investic a dopravy OID

Odbor investic a dopravy předkládá radě města návrh na vyhlášení záměru na pronájem městského bytu č.8, ul. Prokopa Velikého č.p. 1346, Úvaly. Dispozice bytové jednotky je 3kk o velikosti 66,94 m² včetně sklepní kóje.

Na základě koncepce o přidělování městských bytů, která byla schválena radou města dne 15.10.2019, usnesením č. R-392/2019 lze pronajmout bytovou jednotku na záměr města.

Stanovení podmínek vyhlášení záměru města:

- nájemné bude sjednáno dohodou, minimální nabídková cena základního měsíčního nájemného je stanovena ve výši 194,- Kč/m² podlahové plochy bytu (tato cena neobsahuje úhrady za vybavení bytu jako je nábytek atd. a úhrady za služby spojené s užíváním bytu jako je teplo, teplá voda, osvětlení společných prostor, elektrická energie v bytě, vodné, stočné atd.), bytová jednotka je vybavena kuchyňskou linkou a el. sporákem
- kritériem výběru je trvalý pobyt v Úvalech delší než jeden rok
- nájemní smlouva bude uzavřena na dobu určitou a to na dobu 6 měsíců, v případě plnění povinností vyplývajících z nájemní smlouvy bude uzavřen dodatek k nájemní smlouvě na dobu dalších 6 měsíců a následně v případě plnění povinností vyplývajících z nájmu bytu na dobu dalších 12 měsíců
- prohlášení zájemce, ze nemá žádné dluhy k městu Úvaly ani k jiným institucím

Tento byt č.8 je volný od dubna 2022. Od této doby byl několikrát nabídnut jako byt služební učitelům ze ZŠ Úvaly, ale ze strany učitelů byl odmítnut.

Usnesení č. R-71a/2022

Rada města Úvaly

I. schvaluje

vyhlášení záměru na pronájem městského bytu č.8, ul. Prokopa Velikého č.p. 1346, Úvaly

II. jmenuje

výběrovou komisi ve složení: Ing. Alexis Kimbembe, Miroslav Hofman, Adriana Bednarčíková, Eva Kopecká, Jana Bazalová

III. ukládá

1. vedoucímu odboru investic a dopravy OID

1. zajistit realizaci tohoto usnesení

Termín: 31.12.2022

Příloha č.1 k usnesení Rady města Úvaly - záměr města

přijato, pro: 5, proti: 0, zdržel se: 0, mimo místnost: 0

Bod 25. Smlouva o zřízení služebnosti č. RSD-169331/2022-1 k užívání pozemku č. 367/1 v rámci stavební akce " Úprava stávajícího přechodu pro chodce přes silnici č. I/12, Úvaly, ul. Bulharská" - mezilehlý ostrůvek

Předkladatel: Miroslav Hofman, vedoucí odboru investic a dopravy OID

Odbor investic a dopravy předkládá radě města ke schválení Smlouvu o zřízení služebnosti č. RSD-169331/2022-1 od společnosti Ředitelství silnic a dálnic ČR, s.p.o. se sídlem Na Pankráci 546/56, 140 00 Praha 4, IČO 65993390. Jedná se o právo užívání pozemku parc.č. 367/1 zapsaném v katastru nemovitostí u Katastrálního úřadu pro Středočeský kraj, Katastrální pracoviště Praha - východ na LV č. 2357 pro obec Úvaly, katastrální území Úvaly u Prahy v souvislosti s umístěním a provozováním stavby mezilehlého ostrůvku přechodu pro chodce přes silnici č. I/12 v rozsahu vymezeném geometrickým plánem č. 3273-1421/2020. Mezilehlý ostrůvek byl vybudován v rámci stavební akce "Úprava stávajícího přechodu pro chodce přes silnici č. I/12, Úvaly, ul. Bulharská".

Služebnost dle Smlouvy o zřízení služebnosti se zřizuje za jednorázovou náhradu ve výši 11.413,- Kč, která byla stanovena na základě znaleckého posudku č.4367/210/2022 ze dne 18.10.2022. K této jednorázové náhradě se připočítává cena za vyhotovení znaleckého posudku ve výši 8.107,- Kč. Právo služebnosti nabývá oprávněný vkladem do katastru nemovitostí u příslušného katastrálního úřadu.

Jelikož výše uvedená stavba "Úprava stávajícího přechodu pro chodce přes silnici č. I/12, Úvaly, ul. Bulharská", byla financována z dotačního titulu, je nutné dořešení majetkoprávních vztahů.

Smlouva o služebnosti odsouhlasena právníkem města JUDr. Ing. Patrikem Šebestou

Dopad na rozpočet: - 19.520,- Kč, kapitola 2212-6121

Usnesení č. R-72a/2022

Rada města Úvaly

I. souhlasí s

uzavřením smlouvy o zřízení služebnosti č. RSD-169331/2022-1 k pozemku parc.č. 367/1 zapsaném v katastru nemovitostí u Katastrálního úřadu pro Středočeský kraj, Katastrální pracoviště Praha - východ na LV č. 2357 pro obec Úvaly, katastrální území Úvaly u Prahy k právu užívání pozemku v souvislosti s umístěním a provozováním stavby mezilehlého ostrůvku přechodu pro chodce přes silnici č. I/12 v

rozsahu vymezeném geometrickým plánem č. 3273-1421/2020 mezi městem Úvaly, Arnošta z Pardubic č.p.95, 250 82 Úvaly, IČO 00240931 a společností Ředitelství silnic a dálnic ČR, s.p.o. se sídlem Na Pankráci č.p. 546/56, 140 00 Praha 4, IČO 65993390 za jednorázovou náhradu ve výši 11.413,- Kč, která byla stanovena na základě znaleckého posudku č. 4367/210/2022 ze dne 18.10.2022. K této jednorázové náhradě za zřízení služebnosti bude připočítána cena za vyhotovení znaleckého posudku č. 4367/210/2022 ve výši 8.107,- Kč včetně DPH. Hrazeno z rozpočtu města - kapitola 2212-6121

II. schvaluje

znění smlouvy o zřízení služebnosti č. RSD-169331/2022-1 k pozemku parc.č. 367/1 zapsaném v katastru nemovitostí u Katastrálního úřadu pro Středočeský kraj, Katastrální pracoviště Praha-východ na LV č. 2357 pro obec Úvaly, katastrální území Úvaly u Prahy k právu užívání pozemku v souvislosti s umístěním a provozováním stavby mezilehlého ostrůvku přechodu pro chodce přes silnici č. I/12, který byl postaven v rámci stavební akce "Úprava stávajícího přechodu pro chodce přes silnici č. I/12, Úvaly, ul. Bulharská" mezi městem Úvaly, Arnošta z Pardubic č.p.95, 250 82 Úvaly, IČO 00240931 a společností Ředitelství silnic a dálnic ČR se sídlem Na Pankráci č.p. 546/56, 140 00 Praha 4, IČO 65993390

III. pověřuje

1. vedoucího odboru investic a dopravy OID

1. podpisem smlouvy ve smyslu tohoto usnesení

IV. ukládá

1. vedoucímu odboru investic a dopravy OID

1. zajistit realizaci tohoto usnesení

Termín: 31.12.2022

Příloha č.1 k usnesení Rady města Úvaly - smlouva o zřízení služebnosti

Příloha č.2 k usnesení Rady města Úvaly - situace

Příloha č.3 k usnesení Rady města Úvaly - znalecký posudek

přijato, pro: 5, proti: 0, zdržel se: 0, mimo místnost: 0

Bod 26. Prodloužení nájemní smlouvy na pronájem pozemku parcelní číslo 3236/1, katastrální území Úvaly u Prahy - BC Natrix, s.r.o.

Předkladatel: Miroslav Hofman, vedoucí odboru investic a dopravy OID

Společnost BC Natrix, s.r.o. podala žádost o aktualizaci údajů a prodloužení nájemní smlouvy na výše uvedený pozemek. V žádosti je uvedeno, že výše uvedený pozemek užívají jako parkovací plochu pro své klienty (plavání pro děti). Pozemek během doby nájmu na vlastní náklady srovnali, zpevnili recyklátem a osázeli zeleň na okraji pozemku. Dále uvádějí, že pozemek byl v roce 2020 přeměřen a změnila se výměra z původních 959 m² na 934 m². Zaměření bylo provedeno z důvodu případné stavby kruhového objezdu v místě předmětu. Nicméně v současné době je pozemek na katastru nemovitostí s původní výměrou tj. 959 m². Proto aktualizace těchto údajů je bezpředmětná. Zároveň žádali o prodloužení nájemní smlouvy na dalších 10 let od 30.10.2028 do 30.10.2038. Prodloužením nájemní smlouvy chtějí zabránit parkování aut v okolních ulicích v budoucím období. Nabízejí upravit plochu na své náklady, rozšířit plochu až na hranici pozemku a navýšit kapacitu parkovacích míst.

Dne 13.6.2022 byl na základě usnesením č.R-200/2022 z rady města ze dne 17.5.2022 uveřejněn záměr na prodloužení nájemní smlouvy na pronájem pozemku parcelní číslo 3236/1, katastrální území Úvaly u Prahy. V řádném termínu a včas byla podána 1 nabídka. Dne 13.7.2022 proběhlo otevírání obálek.

Nabídka č. 1
BC Natrix, s.r.o.
U Zahradního města 3191/2B
106 00 Praha 10

Výše nabízeného nájemného činí 12 000,-Kč/rok + inflace, tj. celkem za dobu pronájmu od 30.10.2028 do 30.10.2038 je 120 000,-Kč + inflace

Výběrová komise konstatovala, že nabídka splňuje podmínky vypsání výběrového řízení a doporučila radě města vybrat tuto nabídku. Dodatek k nájemní smlouvě byl vypracován a schválen právním zástupcem města.

V současné době činí nájemné 12 000,-Kč/rok.

Dopad na rozpočet: 12 000,-Kč/rok + inflace, tj. celkem za dobu pronájmu od 30.10.2028 do 30.10.2038 je 120 000,-Kč + inflace

Usnesení č. R-73a/2022

Rada města Úvaly

- I. bere na vědomí
informaci o předložené nabídce na prodloužení nájemní smlouvy na pronájem pozemku parcelní číslo 3236/1, katastrální území Úvaly u Prahy od společnosti BC Natrix, s.r.o
- II. rozhodla
v souladu s podmínkami vyhlášení záměru nevybrat z předložených nabídek
- III. ukládá
 1. vedoucímu odboru investic a dopravy OID
 1. zajistit realizaci tohoto usnesení

Termín: 31.12.2022

Příloha č.2 k usnesení Rady města Úvaly - záměr města

přijato, pro: 5, proti: 0, zdržel se: 0, mimo místnost: 0

Bod 27. Záměr pronájmu části pozemku parc.č.1717/1, k.ú.Úvaly u Prahy o výměře cca 70 m² za účelem umístění základové stanice veřejné komunikační sítě pro společnost CETIN a.s.

Předkladatel: Miroslav Hofman, vedoucí odboru investic a dopravy OID

stažen z programu jednání

Bod 28. Smlouva o zřízení věcného břemene - služebnosti a smlouva o právu provést stavbu č.IE-12-6001726/VB/1 stavba: Úvaly, ul. Maroldova a Pražská - obnova kNN

Předkladatel: Miroslav Hofman, vedoucí odboru investic a dopravy OID

Odbor investic a dopravy předkládá radě města ke schválení Smlouvu o zřízení věcného břemene - služebnosti, smlouvu o právu provést stavbu č.IE-12-6001726/VB/1, stavba: Úvaly, ul. Maroldova a Pražská - obnova kNN pro společnost ČEZ Distribuce, a.s., se sídlem Teplická 874/8, Děčín, Děčín IV - Podmokly, 405 02, IČO:24729035, DIČ: CZ 24729035. Věcné břemeno bude zřízeno na pozemcích parcelní číslo 1059/50, 1110/2, 1063/1, 1062/3, 1825/1, 1826/1, 1772, 1766, 1501/2, 1549/4, 1417/1, 1549/2 a 1550, katastrální území Úvaly u Prahy.

Smlouva o smlouvě budoucí byla schválena radou města dne 10.9.2019, usnesením č. R- 0216/2019. Návrh smlouvy o zřízení věcného břemene - služebnosti byl schválen právníkem města.

Úhrada za zřízení věcného břemene:

kapitola 6409 položka 2119: + 9 090,- Kč bez DPH

Usnesení č. R-74a/2022

Rada města Úvaly

I. souhlasí s

uzavřením smlouvy o zřízení věcného břemene - služebnosti a smlouvy o právu provést stavbu č.IE-12-6001726/VB/1, stavba: Úvaly, ul. Maroldova a Pražská - obnova kNN na pozemcích parcelní číslo 1059/50, 1110/2, 1063/1, 1062/6, 1825/1, 1826/1, 1772. 1766, 1501/2, 1546/4, 1417/1, 1549/2 a 1550, katastrální území Úvaly u Prahy mezi městem Úvaly, se sídlem Arnošta z Pardubic 95, 250 82, Úvaly, IČO:240931, zastoupené vedoucím odboru investic a dopravy Ing.arch.Miroslavem Hofmanem a společností ČEZ Distribuce, a.s., se sídlem Teplická 874/8, Děčín, Děčín IV - Podmokly, 405 02, IČO:24729035, DIČ: CZ 24729035

II. schvaluje

předložené znění Smlouvy o zřízení věcného břemene - služebnosti a smlouvu o právu provést stavbu č.IE-12-6001726/VB/1 uzavřené mezi městem Úvaly, se sídlem Arnošta z Pardubic čp.95, 250 82, Úvaly, IČO:240931 a společností ČEZ Distribuce, a.s

III. pověřuje

1. vedoucího odboru investic a dopravy OID

1. podpisem Smlouvy o zřízení věcného břemene - služebnosti a smlouvu o právu provést stavbu č.IE-12-6001726/VB/1 ve smyslu tohoto usnesení

IV. ukládá

1. vedoucímu odboru investic a dopravy OID

1. zajistit realizaci tohoto usnesení

Termín: 31.12.2022

Příloha č.1 k usnesení Rady města Úvaly - Smlouva o zřízení věcného břemene - služebnosti č. IE-12-6001726/VB/1

Příloha č.2 k usnesení Rady města Úvaly - geometrický plán

přijato, pro: 5, proti: 0, zdržel se: 0, mimo místnost: 0

Bod 29. Smlouva o zřízení věcného břemene - služebnosti a smlouva o právu provést stavbu č.IV-12-6025035/001 stavba: Úvaly, Prokopa Velikého, č.parc.3519/5

Předkladatel: Miroslav Hofman, vedoucí odboru investic a dopravy OID

Odbor investic a dopravy předkládá radě města ke schválení Smlouvu o zřízení věcného břemene - služebnosti, smlouvu o právu provést stavbu č.IV-12-6025035/001, stavba: Úvaly, Prokopa Velikého, č.parc.3519/5 pro společnost ČEZ Distribuce, a.s., se sídlem Teplická 874/8, Děčín, Děčín IV - Podmokly, 405 02, IČO:24729035, DIČ: CZ 24729035. Věcné břemeno bude zřízeno na pozemcích parcelní číslo 1059/14, 1059/39, 1550 a 1630, katastrální území Úvaly u Prahy.

Smlouva o smlouvě budoucí byla schválena radou města dne 19.10.2021, usnesením č. R- 443/2021. Návrh smlouvy o zřízení věcného břemene - služebnosti byl schválen právníkem města.

Úhrada za zřízení věcného břemene:

kapitola 6409 položka 2119: + 252 950,- Kč bez DPH

Usnesení č. R-75a/2022

Rada města Úvaly

I. souhlasí s

uzavřením smlouvy o zřízení věcného břemene - služebnosti a smlouvy o právu provést stavbu č.IV-12-6025035/001, stavba: Úvaly, Prokopa Velikého, č.parc.3519/5 na pozemcích parcelní číslo 1059/14, 1059/39, 1550 a 1630, katastrální území Úvaly u Prahy mezi městem Úvaly, se sídlem Arnošta z Pardubic 95, 250 82, Úvaly, IČO:240931, zastoupené vedoucím odboru investic a dopravy Ing.arch.Miroslavem Hofmanem a společností ČEZ Distribuce, a.s., se sídlem Teplická 874/8, Děčín, Děčín IV - Podmokly, 405 02, IČO:24729035, DIČ: CZ 24729035

II. schvaluje

předložené znění Smlouvy o zřízení věcného břemene - služebnosti a smlouvu o právu provést stavbu č.IV-12-6025035/001 uzavřené mezi městem Úvaly, se sídlem Arnošta z Pardubic čp.95, 250 82,Úvaly, IČO:240931 a společností ČEZ Distribuce, a.s

III. pověřuje

1. vedoucího odboru investic a dopravy OID

1. podpisem Smlouvy o zřízení věcného břemene - služebnosti a smlouvu o právu provést stavbu č.IV-12-6025035/001 ve smyslu tohoto usnesení

IV. ukládá

1. vedoucímu odboru investic a dopravy OID

1. zajistit realizaci tohoto usnesení

Termín: 31.12.2022

Příloha č.2 k usnesení Rady města Úvaly - geometrický plán

Příloha č.2 k usnesení Rady města Úvaly - Smlouva o zřízení věcného břemene - služebnosti a smlouva o právu provést stavbu č.IV-12-6025035/001

přijato, pro: 5, proti: 0, zdržel se: 0, mimo místnost: 0

Bod 30. Žádost o poskytnutí prostor pro využívání divadelního spolku OUDIV

Předkladatel: Miroslav Hofman, vedoucí odboru investic a dopravy OID

Odbor investic a dopravy obdržel dne 2.11.2022 žádost o poskytnutí prostor pro využívání divadelního spolku OUDIV od předsedy spolku paní Simony Mašatové. V žádosti uvádí, že prostory by využíval divadelní spolek OUDIV z.s. a to pravidelně každou neděli mezi 18 a 22 hodinou na divadelní zkoušky. Zároveň by i v prostorách, kde budou zkoušet, uskladňovali kulisy a kostýmy.

Odbor investic a dopravy prověřil nebytové prostory. V současné době město Úvaly nedisponuje vhodnými nebytovými prostory k pronajmutí, který by musel být vybrán formou vyhlášení záměru.

Usnesení č. R-76a/2022

Rada města Úvaly

I. bere na vědomí

informaci o žádosti o poskytnutí nebytových prostor na divadelní zkoušky a uskladnění kulis a kostýmů od divadelního spolku OUDIV z.s

II. ukládá

1. prověřit možnosti pronájmu v objektu čp.276, Pražská ulice, Úvaly a předložit návrh řešení na dalším jednání Rady města

2. vedoucímu odboru investic a dopravy OID

1. zajistit realizaci tohoto usnesení

přijato, pro: 5, proti: 0, zdržel se: 0, mimo místnost: 0

Bod 31. Schválení Dodatku č. 1 ke smlouvě o dílo na zpracování projektové dokumentace na akci „Zpracování projektové dokumentace vodovodu a splaškové kanalizace v lokalitách Pod Slovany, Staré Zálesí, Horoušánky (ulice U Horoušánek), V. Špály a Bendlova stezka“

Předkladatel: Miroslav Hofman, vedoucí odboru investic a dopravy OID

Odbor investic a dopravy předkládá radě města ke schválení dodatek č. 1 ke smlouvě o dílo na zpracování projektové dokumentace na akci „Zpracování projektové dokumentace vodovodu a splaškové kanalizace v lokalitách Pod Slovany, Staré Zálesí, Horoušánky (ulice U Horoušánek), V. Špály a Bendlova stezka“ mezi zhotovitelem PPU spol. s r.o., IČO: 49613481 a městem Úvaly.

Předmětem Dodatku č. 1 Smlouvy o dílo na zpracování projektové dokumentace výše uvedené akce je:

1. Rozšíření rozsahu prací vlivem dohodnutého prodloužení vodovodu v Bendlově stezce o 340 m, včetně potřebného geodetického zaměření. Toto rozšíření se promítá do všech stupňů zpracovávaných projektových dokumentací úpravou ceny za jejich zpracování.

2. Rozdělení zpracování PD návrhu vodovodu v lokalitách Pod Slovany, Staré Zálesí, Horoušánky (ulice U Horoušánek), V. Špály a Bendlova stezka na dvě části s postupným zpracováním a odevzdáváním části 1 a následně části 2. Důvodem tohoto rozdělení na dvě části PD byla problematika zajišťování podkladů na straně objednatele a způsob rozdělení PD na části vychází z postupně předávaných podkladů pro zpracování PD k ÚR. Důsledkem rozdělení zpracování bude i projednávání PD ve dvou částech a zajištění potřebných vyjádření a podání žádostí o ÚR a SP pro každou část samostatně jak v ÚR, tak v SP. Což se mimo jiné projevuje i navýšením ceny za Inženýrskou činnost pro dvě podání v každém projektovém stupni PD.

Celkové navýšení Dodatku č. 1 činí 141.000,- Kč bez DPH, tj. 170.610,- Kč vč. DPH.

Dodatek č. 1 byl konzultován s právním zástupcem města JUDr. Patrikem Šebestou.

Dopad na rozpočet 2023: 141.000,- Kč bez DPH z kapitoly 2321-38/6121

Usnesení č. R-77a/2022

Rada města Úvaly

I. souhlasí s

uzavřením Dodatku č. 1 ke smlouvě o dílo na zpracování projektové dokumentace na akci „Zpracování projektové dokumentace vodovodu a splaškové kanalizace v lokalitách Pod Slovany, Staré Zálesí, Horoušánky (ulice U Horoušánek), V. Špály a Bendlova stezka“ mezi zhotovitelem PPU spol. s r.o., se sídlem Vyžlovská 2243/36, Praha 10, IČO: 49613481 a městem Úvaly, se sídlem Arnošta z Pardubic 95, Úvaly

II. pověřuje

1. starostku

1. podpisem Dodatku č. 1 ke smlouvě o dílo na zpracování projektové dokumentace

III. ukládá

1. vedoucímu odboru investic a dopravy OID

1. zajistit realizaci tohoto usnesení

Termín: 31.1.2023

Příloha č.1 k usnesení Rady města Úvaly-Dodatek č. 1

přijato, pro: 5, proti: 0, zdržel se: 0, mimo místnost: 0

Bod 32. Předložení žádosti o dotaci ze Středočeského kraje na uspořádání série besed pro rodiče nejmenších čtenářů v MěK Úvaly

Předkladatel: Jana Svatošová, projektový manažer

V rámci „Programu 2023 pro poskytování dotací na podporu základních knihoven z rozpočtu Středočeského kraje ze Středočeského Fondu kultury a obnovy památek“ je možné v tematickém zadání „Základní knihovny - S knížkou do života“ požádat o dotaci na služby externích odborníků/lektorů pro vzdělávání rodičů v rozsahu do 15 000 Kč, se spoluúčastí ve výši 10 % z celkových uznatelných nákladů projektu. Žádost o dotaci je nutné podat v období 4. - 23. 1. 2023.

Městská knihovna Úvaly navrhuje tento program využít na uspořádání série besed pro rodiče nejmenších čtenářů od narození do předškolního věku. V knihovně na podzim úspěšně zahájili programy pro rodiny s dětmi v rámci projektu S knížkou do života a se zapojenými rodiči začali intenzivně mapovat potřeby komunity v oblasti vzdělávání a volnočasových aktivit pro rodiny s nejmenšími dětmi. Setkání s odborníky nad tématy výchovy a rodičovství vyplynulo jako jedna z potřeb. Předpokládané náklady na sérii besed činí 20 000 Kč.

Usnesení č. R-78a/2022

Rada města Úvaly

I. souhlasí s

podáním žádosti o dotaci v rámci dotačního titulu Středočeského kraje na podporu základních knihoven v tematickém zadání „Základní knihovny – S knížkou do života“ na uspořádání série besed pro rodiče nejmenších čtenářů v MěK Úvaly. Předpokládané náklady na programy činí 20 000 Kč. Maximální možná výše dotace činí 15 000 Kč

II. prohlašuje, že

vlastní zdroje na financování akce budou zajištěny z rozpočtu města

III. pověřuje

1. Ing. Janu Svatošovou, projektovou manažerku

1. zajištěním realizace tohoto usnesení

Termín: 31.12.2022

přijato, pro: 5, proti: 0, zdržel se: 0, mimo místnost: 0

Bod 33. Předložení žádosti o dotaci ze Středočeského kraje na pořádání kulturní akce - Čarodějnice

Předkladatel: Jana Svatošová, projektový manažer

Středočeský kraj vyhlašuje programy pro poskytování dotací z Fondu kultury a obnovy památek pro rok 2023. V tematickém zadání „Podpora kultury“ lze získat dotaci na pořádání kulturní akce v rozsahu 50 - 110 000 Kč, se spoluúčastí ve výši 20 % rozpočtu. Žádost o dotaci je nutné podat v období 12. - 30. 12. 2022. Pan místostarosta Miloš Ulrich navrhuje tento program využít pro kulturní akci Rej čarodějnic s předpokládanými náklady 130tis. Kč.

Usnesení č. R-79a/2022

Rada města Úvaly

I. souhlasí s

podáním žádosti o dotaci v rámci dotačního titulu Středočeského kraje na pořádání kulturní akce – Rej čarodějnic. Předpokládané náklady na pořádání akce jsou 130 000 Kč. Maximální možná výše dotace činí 110 000 Kč

II. prohlašuje, že

vlastní zdroje na financování akce budou zajištěny z rozpočtu města

III. pověřuje

1. Ing. Janu Svatošovou, projektovou manažerku

1. zajištěním realizace tohoto usnesení

Termín: 31.12.2022

přijato, pro: 5, proti: 0, zdržel se: 0, mimo místnost: 0

Bod 34. Participativní rozpočet města Úvaly

Předkladatel: Jana Svatošová, projektový manažer

Větší míru zapojení do rozhodování o rozvoji své obce - to přináší participativní rozpočet. Lidé mohou prostřednictvím svých návrhů ovlivnit a rozhodnout o tom, do čeho se má v místě jejich bydliště z obecního rozpočtu investovat. V příloze najdete návrh pravidel participativního rozpočtu města Úvaly.

Možnost vyhlášení participativního rozpočtu byla na radě města a v zastupitelstvu projednávána již několikrát. Na zastupitelstvu dne 16. 12. 2021 bylo číslem usnesení Z-86 odhlasováno, že se mají zahájit přípravné práce na spuštění programu. Jediný bod, na kterém se zastupitelé při jednání neshodli, je možnost přispět na realizaci projektu nad rámec maximální hranice rozpočtu (300tis. Kč). Dle mého názoru možnost nejen ideového zapojení ale i finanční účast prohlubuje přínos participativního rozpočtu.

Středočeský kraj zpřístupnil obcím platformu pro hlasování, každý správce si však měl vybrat způsob hlasování. Vzhledem k tomu, že město nemá přístup do Rejstříku obyvatel a vzhledem k přísným pravidlům GDPR bylo po konzultaci se zastupiteli vybráno hlasování pod vygenerovanými kódy. V zóně občana si tak hlasující vygeneruje jedinečný číselný kód, prostřednictvím kterého bude hlasovat v krajském systému. Pro občany, kteří se budou chtít do hlasování zapojit mimo Zónu občana, bude připravena možnost hlasování prostřednictvím Městského úřadu - podatelny. Úpravu identity managementu dostal za úkol správce Zóny občana - Caleum a.s., dle jejichž vyjádření bude generování hlasovacích kódů pro ročník 2023 včas připraveno.

Zároveň je nutné při projednávání participativního rozpočtu zmínit, že jeho zavedení bude klást vysoké nároky na zaměstnance úřadu. Ze zkušeností obcí, kde byl již participativní rozpočet zaveden, vyplývá, že kvalita zpracování projektů neodpovídá běžnému standardu. Pro účely zadávacího řízení je tedy možné předpokládat nutnost zapojení příslušných odborů při zpracování technických podmínek a částečný úvazek pro koordinátora participativního rozpočtu (možné řešení - navýšení rozpočtu na administrátora Mgr. Kateřinu Pituchovou).

Kromě samotné alokace participativního rozpočtu ve výši 600tis. Kč je tedy nutné v rozpočtu počítat s náklady na případné změny hlasovací platformy Středočeského kraje (mimo poskytovaný základ) a personálními náklady.

Případný harmonogram participativního rozpočtu by byl následující:

1.2.2023	Vyhlášení participativního rozpočtu
březen	Podávání návrhů
duben	Formální kontrola, doplnění
květen - červen	Kampaň a hlasování

Radě města je navrženo zvážení i jiných alternativ zapojení občanů (méně formalizovaná výzva k předložení návrhů, osobní hlasování na podatelně,...). Město běžně podněty občanů projednává a v případě jejich opodstatnění (a možnostech rozpočtu města) je také realizuje. Pomoc s realizací programu by mohla přijít i v podobě založení pracovní skupiny pro participativní rozpočet, která by byla složená ze zainteresovaných zastupitelů. Skupina by Radě města například doporučovala schválení, vyřazení projektů.

Usnesení č. R-80a/2022

Rada města Úvaly

I. vydává

znění pravidel participativní rozpočtu

II. doporučuje

1. Zastupitelstvu města Úvaly

1. schválit vyhlášení prvního rozpočtu participativního rozpočtu pro rok 2023 včetně pravidel participativního rozpočtu

III. ukládá

1. Ing. Janě Svatošové, projektové manažerce

1. zajistit realizaci tohoto usnesení

přijato, pro: 5, proti: 0, zdržel se: 0, mimo místnost: 0

Bod 35. Smlouva o prodeji palivového dříví formou vlastní výroby pro pana JH

Předkladatel: Renata Stojecová, vedoucí odboru životního prostředí a územního rozvoje OŽPÚR

Odbor životního prostředí a územního rozvoje předkládá radě města návrh smlouvy o prodeji palivového dříví formou vlastní výroby mezi městem Úvaly, Arnošta z Pardubic 95, 25 82 Úvaly a panem J**** H*****, ***** ***, *** ** *****. Kácení bude provedeno na lesním pozemku parc.č. 3212/1 k.ú. Úvaly u Prahy v majetku města Úvaly. Kácet je povoleno pouze souše. Za vytěžené dřevo bude účtována cena 100Kč/m3 dřeva. Předpokládaný objem těženého dříví je cca 5m3.

Dopad na rozpočet: + 500 Kč

Usnesení č. R-81a/2022

Rada města Úvaly

I. souhlasí

s uzavřením smlouvy o prodeji palivového dříví formou vlastní výroby mezi městem Úvaly, Arnošta z Pardubic 95, 250 82 Úvaly a panem J**** H*****, ***** ***, *** ** *****

II. pověřuje

1. Ing. Renatu Stojecovou, Ph.D., vedoucí odboru životního prostředí a územního rozvoje OŽPÚR

1. podpisem této smlouvy

III. ukládá

1. Ing. Renatě Stojecové, Ph.D., vedoucí odboru životního prostředí a územního rozvoje OŽPÚR

1. zajistit realizaci tohoto usnesení

Termín: 31.12.2022

Příloha č.1 k usnesení Rady města Úvaly - smlouva veřejná

Příloha č.2 k usnesení Rady města Úvaly - smlouva neveřejná

přijato, pro: 5, proti: 0, zdržel se: 0, mimo místnost: 0

Bod 36. Žádost o vyjádření k dělení pozemku parc. č. 3477/2, k.ú. Úvaly u Prahy

Předkladatel: Renata Stojecová, vedoucí odboru životního prostředí a územního rozvoje OŽPÚR

Odbor životního prostředí a územního rozvoje předkládá radě města žádost společnosti Ředitelství silnic a dálnic ČR, se sídlem Brankovická 337, 280 00 Kolín, IČ: 65993390, o vyjádření k dělení pozemku parc. č. 3477/2, k.ú. Úvaly u Prahy.

Jedná se o pozemek parc. č. 3477/4, k.ú. Úvaly u Prahy, o rozloze 24 m², druh pozemku lesní pozemek, který bude oddělen dle geometrického plánu č. 3382-3006/2022 z pozemkové parcely parc. č. 3477/2, k.ú. Úvaly u Prahy, o rozloze 532 m², druh pozemku lesní pozemek.

Důvod dělení pozemku: V rámci přípravy veřejně prospěšné stavby "Přestavba křižovatky silnic I/12 x II/101 u Úval" je nutné pro ŘSD ČR vykoupit pozemkovou parcelu parc. č. 3477/4 o výměře 24 m², která bude oddělena dle geometrického plánu č. 3382-3006/2022 z pozemkové parcely parc. č. 3477/2, k.ú. Úvaly u Prahy.

Návrh dělení je dle předloženého geometrického plánu č. 3382-3006/2022.

Projednáno s architektem města.

Odbor životního prostředí souhlasí s rozdělením pozemku parc. č. 3477/2, k.ú. Úvaly u Prahy dle předloženého geometrického plánu č. 3382-3006/2022.

Usnesení č. R-82a/2022

Rada města Úvaly

I. souhlasí

s vydáním souhlasného stanoviska k dělení pozemku parc. č. 3477/2, k.ú. Úvaly u Prahy, dle předloženého geometrického plánu č. 3382-3006/2022, pro společnost Ředitelství silnic a dálnic ČR, se sídlem Brankovická 337, 280 00 Kolín, IČ: 65993390

II. ukládá

1. vedoucí odboru životního prostředí a územního rozvoje OŽPÚR

1. zajistit realizaci tohoto usnesení

Termín: 31.12.2022

přijato, pro: 5, proti: 0, zdržel se: 0, mimo místnost: 0

Bod 37. Kácení dřevin na pozemku parc. č. 3268/313 k.ú. Úvaly u Prahy ve vlastnictví města Úvaly

Předkladatel: Renata Stojecová, vedoucí odboru životního prostředí a územního rozvoje OŽPÚR

Odbor životního prostředí a územního rozvoje předkládá radě města návrh na kácení dřevin na pozemku parc. č. 3268/313 k.ú. Úvaly u Prahy ve vlastnictví města Úvaly. Jedná se o pozemek pěšiny podél komunikace II/101 Úvaly - Jirny, kde je plánovaná výstavba vodovodního přivaděče. Právě z důvodů výstavby, je projektantem navrženo kácení 25 ks javorů. Mezi nimi jsou i javory, které byly přesázeny z přesunutých alejí úvalských dětí (stromy pořízené za podpory rodičů k narozenému dítěti).

OŽPÚR navrhuje posunutí přivaděče dále od dotčených stromů, neboť ani po výstavbě nemusí být zcela povoleno zrealizovat náhradní výsadbu v ochranném pásmu přivaděče.

Usnesení č. R-83a/2022

Rada města Úvaly

I. nesouhlasí

s kácením 25 ks javorů na pozemku parc.č. 3268/313 k.ú. Úvaly u Prahy ve vlastnictví města Úvaly z důvodu výstavby vodovodního přivaděče

II. ukládá

1. Ing. Renatě Stojecové, Ph.D., vedoucí odboru životního prostředí a územního rozvoje OŽPÚR

1. zajistit realizaci tohoto usnesení

přijato, pro: 5, proti: 0, zdržel se: 0, mimo místnost: 0

Bod 38. Návrh na vydání změny č. 13. územního plánu sídelního útvaru (ÚPSÚ) Úvaly zkráceným postupem

Předkladatel: Renata Stojecová, vedoucí odboru životního prostředí a územního rozvoje OŽPÚR

Odbor životního prostředí a územního rozvoje předkládá radě města žádost s návrhem na vydání změny č. 13. územního plánu sídelního útvaru Úvaly zkráceným postupem.

Touto změnou je řešena:

1) změna způsobu využití pozemku parc. č. 2609/7, k.ú. Úvaly u Prahy o výměře 3076 m² ve vlastnictví Alauda, s.r.o. ze zeleně veřejné, na území nerušící výroby, za účelem možnosti rozšíření stávajícího provozu drobné nerušící výroby.

Pro danou plochu je již vydáno stanovisko Krajského úřadu č.j. 039816/2021/KUSK ze dne 19.4.2021 - nepožaduje se vyhodnocení vlivů na soustavu Natura ani vlivů na životní prostředí (tzv- SEA).

2) zpracování záměru tzv. Svazkové školy na části pozemku parc. č. 3933/1, k.ú. Úvaly u Prahy. Změnou bude připravovaný stavební pozemek pro školu a související parkoviště přeřazen z využití pro všeobecně smíšené území a izolační zeleň, do území veřejného vybavení, současně též do seznamu a výkresu veřejně prospěšných staveb. Dále dojde k vyčlenění tohoto připravovaného stavebního pozemku z koridoru pro přeložku silnice I/12.

3) změna způsobu využití pozemků parc. č. 2940/1, 2940/2, 2939/1, 2939/2, 2939/3, 2900/2, 2938 a 2941/2, k.ú. Úvaly u Prahy z území nerušící výroby, na dopravní plochu, za účelem vybudování parkovacího systému P+R a případně parkovacího domu. Pro daný záměr bude též nová plocha zařazena do seznamu a výkresu veřejně prospěšných staveb.

4) změna způsobu využití pozemků parc. č. 3233/1, 3233/4, 3232, 3233/2, 3233/3 a 3233/5, k.ú. Úvaly u Prahy z plochy pro přírodní nelesní společenstva, na území sloužící oddechu.

Ze stanovisek Krajského úřadu Středočeského kraje č.j. 039816/2021/KUSK ze dne 19.4.2021 a č.j. 129763/2022/KUSK ze dne 14.11.2022 vyplývá, že se nepožaduje vyhodnocení vlivů na soustavu Natura ani vlivů na životní prostředí (tzv. SEA), tedy ani vyhodnocení předpokládaných vlivů změny ÚPSÚ na udržitelný rozvoj území.

Pořízení změny územního plánu bude plně financováno z rozpočtu města Úvaly.

Dopad na rozpočet na celkovou změnu č. 13: celkem 471 900 Kč, včetně DPH

Kapitola: 3635 Územní plán Položka: 5168 služby (nutno doplnit do rozpočtu 2023 nebo do RO č. 1/2023)

Usnesení č. R-84a/2022

Rada města Úvaly

I. doporučuje

1. Zastupitelstvu města Úvaly

1. souhlasit se zahájením správního řízení o pořízení změny č. 13. územního plánu sídelního útvaru Úvaly zkráceným postupem

II. ukládá

1. vedoucí odboru životního prostředí a územního rozvoje OŽPÚR

1. zajistit realizaci tohoto usnesení

Termín: 31.12.2022

přijato, pro: 5, proti: 0, zdržel se: 0, mimo místnost: 0

Bod 39. Rozdělení pozemku parc.č. 3972/1 k.ú. Úvaly u Prahy na Vinici ve vlastnictví města Úvaly

Předkladatel: Renata Stojecová, vedoucí odboru životního prostředí a územního rozvoje OŽPÚR

Odbor životního prostředí a územního rozvoje předkládá radě města návrh geometrického plánu č. 3337 1123/2021, zpracovaný společností Belza - Geo s.r.o., který řeší rozdělení pozemku parc.č. 3972/1 k.ú. Úvaly u Prahy na Vinici ve vlastnictví města Úvaly. Pozemek je o velikosti 38346 m², druh pozemku orná půda. Rozdělení pozemku není v souladu s územní studií Úvaly - Vinice. Oproti územní studii došlo ke snížení ploch pro bydlení a navýšení ploch pro veřejné vybavení ke zkvalitnění urbanistických hodnot. OŽPÚR doporučuje rozdělení tohoto pozemku.

Usnesení č. R-85a/2022

Rada města Úvaly

I. souhlasí

s rozdělením pozemku parc.č. 3972/1 k.ú. Úvaly u Prahy na Vinici dle návrhu geometrického plánu č. 3337 1123/2021, zpracovaný společností Belza - Geo s.r.o

II. ukládá

1. Ing. Renatě Stojecové, Ph.D., vedoucí odboru životního prostředí a územního rozvoje OŽPÚR

1. zajistit realizaci tohoto usnesení

Termín: 31.12.2022

Příloha č.1 k usnesení Rady města Úvaly - geometrický plán

přijato, pro: 5, proti: 0, zdržel se: 0, mimo místnost: 0

Bod 40. Nesouhlas s usnesením Rady města Úvaly - stavba oplocení pozemku parc. č. 2640/15, k.ú. Úvaly u Prahy, ulice Pernerova, 250 82 Úvaly

Předkladatel: Renata Stojecová, vedoucí odboru životního prostředí a územního rozvoje OŽPÚR

Odbor životního prostředí a územního rozvoje předkládá radě města žádost pana Jana Záruby, bytem V pátém 395/9, 190 14 Praha 9, o vyjádření - Nesouhlas s usnesením rady města Úvaly - stavba oplocení pozemku parc. č. 2640/15, k.ú. Úvaly u Prahy, ulice Pernerova, 250 82 Úvaly.

Žádost o vyjádření ke stavebnímu záměru oplocení pozemku parc. č. 2640/15, již byla projednána v radě města dne 23.8.2022, kde rada města přijala usnesení č. R-322/2022, kterým souhlasila s vydáním souhlasného stanoviska ke stavbě oplocení pozemku parc. č. 2640/15, k.ú. Úvaly u Prahy, ulice Pernerova, 250 82 Úvaly, pro pana J*** Z*****, ***** * ***** *****, *** ** ***** *, za podmínky buď posunutí vjezdové brány mimo kontejnerové stání v ulici Purkyňova nebo poskytnutí pozemku v osobním vlastnictvím za účelem přesunutí kontejnerového stání po dobu min. 2 let za nájemní cenu 1Kč/rok.

Pan Jan Záruba nesouhlasí s tímto usnesením a podává „nesouhlas s usnesením Rady města Úvaly“ a dovoluje si navrhnout řešení.

1. přesunutí kontejnerového stání na pozemek parc. č. 3236/1, k.ú. Úvaly u Prahy, ulice Jirenská, 250 82 Úvaly, který je ve vlastnictví města Úvaly, je dobře dostupný a v současnosti je využíván pouze jako parkoviště.

2. jako další možnost umístění se nabízí pozemek parc. č. 3237/4, k.ú. Úvaly u Prahy, ulice Jirenská, 250 82 Úvaly, který je také ve vlastnictví města, nabízí dobrou dostupnost a není využíván.

Současně je ochoten stavbu oplocení pozemku parc. č. 2680/15, k.ú. Úvaly u Prahy odložit o 12 měsíců od rozhodnutí rady města Úvaly a po tuto dobu ponechat kontejnerové stání v aktuálním umístění, aby bylo možné nalézt vhodné finální řešení a během této lhůty kontejnerové stání přemístit.

Dle platného stávajícího územního plánu Úvaly se jedná o území s funkčním využitím čistě obytné území. Navržené oplocení je v souladu s územně plánovací dokumentací, s charakterem okolí a je v souladu s Opatřením obecné povahy č. 1/2017 vydané dne 5.9.2017 - "Regulace výšky a průhlednosti oplocení v zastavitelném území města Úvaly".

V rámci oplocení jsou navrženy 2 vjezdové brány a 2 vstupní branky. Vjezdy budou napojeny na místní komunikaci. Rozhledové poměry pro napojení na komunikaci splňují všechny normy. Jedná se o novostavbu oplocení kolem parcely parc. č. 2640/15, k.ú. Úvaly u Prahy, která se nachází v čistě obytném území. Oplocení k veřejným prostranstvím (ulice Purkyňova, Pernerova) je řešeno jako průhledné v kombinaci nízké podezdívky, vyzděných sloupků a ocelových lakovaných polí. Výška oplocení je 1,6 m od terénu. Podezdívka a sloupky budou vyzděny ze štípaných betonových tvárnic. Oplocení směrem k sousedním parcelám je navrženo v kombinaci ocelových sloupků a svařovaných drátěných plotových dílců v max. výšce 1,6 m od terénu.

Nejsou zde žádné požadavky na kácení dřevin.

Projednáno s architektem města.

Odbor životního prostředí a územního rozvoje upozorňuje na kontejnerové stání v ulici Purkyňova.

Usnesení č. R-86a/2022

Rada města Úvaly

I. bere na vědomí

žádost pana *** J*** Z***** , bytem V P**** *,* P**** - nesouhlas s usnesením rady města Úvaly

II. ukládá

1. vedoucí odboru životního prostředí a územního rozvoje OŽPÚR

1. prověřit možnosti přesunutí kontejnerového stání na vhodné dostupné místo
2. seznámit žadatele pana J*** Z***** , * ***** ,* , že veškeré náklady spojené s přemístěním kontejnerového stání bude hradit osobně
3. zajistit realizaci tohoto usnesení

Termín: 31.1.2023

přijato, pro: 5, proti: 0, zdržel se: 0, mimo místnost: 0

Bod 41. Žádost o vyjádření ke stavebnímu záměru - "Inženýrské sítě, komunikace Úvaly - Hostín X Příšimasy, na pozemcích parc. č. 3960/19, 3960/25, 3960/24, 3958/6, 3956, 3957/37, 3957/41, 3957/35, 3957/32, 3957/28, 3957/31, 3957/33, 3957/13, 3955/7, 3955/8, 3957/30, 3995/5, 534/7, 3955/4, 534/10 a 534/1, všechny v k.ú. Úvaly u Prahy

Předkladatel: Renata Stojecová, vedoucí odboru životního prostředí a územního rozvoje OŽPÚR

stažen z programu jednání

Bod 42. Žádost o vyjádření - Koupaliště Úvaly, nebazénová část - prodejní stánek, na pozemku par. č. 3228 a 3227, k.ú. Úvaly u Prahy

Předkladatel: Renata Stojecová, vedoucí odboru životního prostředí a územního rozvoje OŽPÚR

Odbor životního prostředí a územního rozvoje předkládá radě města žádost společnosti BS Property s.r.o., se sídlem Cukrovarská 957/21b, 196 00 Praha 9-Čakovice, IČ: 27886824, o vyjádření k umístění stánku s občerstvením, na pozemku parc. č. 3228 a 3227, k.ú. Úvaly u Prahy.

Předmětem projektové dokumentace je doplnění stávající kontejnerové nebazénové části areálu koupaliště v Úvalech o objekt stánku s občerstvením. Stavba bude fungovat na neurčitou dobu. Bude obsahovat jeden kontejner s napojením na zázemí a stávající objekt čp. 1282, na pozemku.

Projekt řeší stavbu z výrobku plnicího funkci stavby na k tomu určené stavební parcele v areálu koupaliště s jeho napojením na stávající areál. Prostor uvažované výstavby leží v blízkosti záplavového území. Pozemek areálu se nachází částečně v záplavovém území vodního toku Výmola, mimo aktivní zónu záplavového území. Navrhovaná stavba bude nepodsklepená, spodní stavba pod úrovní kóty hladiny Q 100 bude zhotovena z materiálů, které odolají dlouhodobému působení vody, kóta podlah místností bude umístěna nad hladinou Q 100.

Dopravní dostupnost stavebního pozemku a zásobování je řešeno po stávajících místních komunikacích a zůstává beze změny. Areál koupaliště je napojen na technickou a dopravní infrastrukturu města Úvaly.

Není zde potřeba žádné kácení dřevin.

Odbor životního prostředí a územního rozvoje souhlasí s umístěním stánku s občerstvením, na pozemku parc. č. 3228 a 3227, k.ú. Úvaly u Prahy, za podmínky, že bude stavba povolena jako dočasná, na dobu platnosti pachtovní smlouvy mezi městem Úvaly a žadatelem a za podmínky doplnění lapolů při odvodu odpadních vod vpouštěných do veřejné kanalizace.

Usnesení č. R-87a/2022

Rada města Úvaly

I. souhlasí s

vydáním souhlasného stanoviska na akci - Koupaliště Úvaly, nebazénová část - prodejní stánek, na pozemku par. č. 3228 a 3227, k.ú. Úvaly u Prahy, pro společnost BS PROPERTY s.r.o., se sídlem Cukrovarská 957/21, Praha 9, IČ: 27886824, za podmínky:

- a) že stavba bude povolena jako dočasná, na dobu platnosti pachtovní smlouvy, mezi městem Úvaly a žadatelem
- b) doplnění lapolů při odvodu odpadních vod vpouštěných do veřejné kanalizace

II. ukládá

1. vedoucí odboru životního prostředí a územního rozvoje OŽPÚR

1. zajistit realizaci tohoto usnesení ve spolupráce s vedoucím OID

Termín: 31.1.2023

přijato, pro: 5, proti: 0, zdržel se: 0, mimo místnost: 0

Bod 43. Žádost o udělení výjimky z Opatření obecné povahy č. 3/2019 - Stavební uzávěra pro vyjmenované stavby, na výstavbu rodinného domu v ulici Poděbradova, Úvaly, o třech bytových jednotkách

Předkladatel: Renata Stojecová, vedoucí odboru životního prostředí a územního rozvoje OŽPÚR

Odbor životního prostředí a územního rozvoje předkládá radě města žádost paní ***. T***** S***** bytem t**** T***** *****, *** ** Z***, která zastupuje stavebníka záměru, společnost ATID s.r.o., se sídlem Poděbradova 926, 250 82 Úvaly, na základě plné moci, o udělení výjimky z Opatření obecné povahy č. 3/2019 - Stavební uzávěra pro vyjmenované stavby, na výstavbu rodinného domu v ulici Poděbradova, Úvaly, o třech bytových jednotkách.

Stavebník žádá o udělení výjimky z Opatření obecné povahy pro výstavbu rodinného domu v ulici Poděbradova v Úvalech. Na pozemcích parc. č. 3684 a 3685, k.ú. Úvaly u Prahy je stávající rodinný dům čp. 926. Záměrem je rozdělení těchto pozemků na dva samostatné pozemky o výměrách 700 m² a 1057 m² (samostatná žádost k dělení pozemků již byla podána a je samostatně předložena do RM dne 12.12.2022 ke schválení). Na vzniklém odděleném pozemku (parcelsa B) stavebník plánuje vystavět rodinný dům o třech bytových jednotkách.

Záměr byl projednán s architektem města.

Odbor životního prostředí a územního rozvoje nedoporučuje radě města souhlasit s udělením výjimky z Opatření obecné povahy č. 3/2019 - Stavební uzávěra pro vyjmenované stavby, ke stavbě rodinného domu o 3 bytových jednotkách, na nově vzniklém odděleném pozemku, k.ú. Úvaly u Prahy, na adrese

Poděbradova, Úvaly za podmínky uzavření plánovací smlouvy s městem Úvaly (z důvodu navržených třech samostatných bytových jednotek) dle Opatření obecné povahy č. 3/2019 - Stavební uzávěra pro vyjmenované stavby.

Usnesení č. R-88a/2022

Rada města Úvaly

I. nesouhlasí

s udělením výjimky z Opatření obecné povahy č. 3/2019 - Stavební uzávěra pro vyjmenované stavby, ke stavbě rodinného domu o 3 bytových jednotkách, na nově vzniklém odděleném pozemku, k.ú. Úvaly u Prahy, za podmínky uzavření plánovací smlouvy s městem Úvaly (z důvodu navržených třech samostatných bytových jednotek) dle Opatření obecné povahy č. 3/2019 - Stavební uzávěra pro vyjmenované stavby

II. ukládá

1. vedoucí odboru životního prostředí a územního rozvoje OŽPÚR

1. zajistit realizaci tohoto usnesení

Termín: 31.12.2022

přijato, pro: 5, proti: 0, zdržel se: 0, mimo místnost: 0

Bod 44. Žádost o vyjádření ke stavebnímu záměru výstavby haly na pozemku parc. č. 331/9, k.ú. Úvaly u Prahy

Předkladatel: Renata Stojecová, vedoucí odboru životního prostředí a územního rozvoje OŽPÚR

Odbor životního prostředí a územního rozvoje předkládá radě města žádost pana ***. L***** V*****, bytem L***** ****, *** ** P***** *, o vyjádření ke stavebnímu záměru na výstavbu haly na pozemku parc. č. 331/9, k.ú. Úvaly u Prahy.

Předmětem projektové dokumentace je napojení a uzemnění nové haly, na pozemku parc. č. 331/9, k.ú. Úvaly u Prahy. Objekt skladové haly je navržen v podobné velikosti jako stávající hala na sousedním pozemku. Tvar vychází z modulové řady firmy Borga. Umístění haly respektuje stávající stavební čáru, vytvořenou umístěním sousedního objektu. Objekt skladové haly je řešen jako ocelová montovaná hala s plnostěnnými ocelovými nosníky. Hala je osazena na základové betonové desce. Dispozičně se jedná o jeden společný prostor se vstupními vraty na severní straně. Provoz nevyžaduje stálé zaměstnance. Doprava v klidu je řešena v rámci areálu, a to čtyřmi stánkami před severní fasádou haly.

Objekt skladové haly má zastavěnou plochu 1824 m², obestavěný prostor 10700 m³, výměra pozemku 5595m², zastavěnost pozemku bude 33% a zeleň 52%. Objekt nebude vytápěný, nebude mít přívod vody a žádné nároky na teplou užitkovou vodu. Objekt bude napojen na veřejnou distribuční síť el. energie pro ovládání vrat a osvětlení haly. Dešťová voda bude ze střechy a z přilehlé vnitroareálové komunikace svedena do retenční nádrže o objemu 120 m³ a bude umístěna v jižní části pozemku. Hala bude sloužit pro skladování a prodej krmení pro koně, jezdeckých a parkurových potřeb.

Připojení pozemku parc. č. 331/9, k.ú. Úvaly u Prahy na stávající veřejnou vodovodní a kanalizační síť již bylo provedeno (kladné vyjádření ze dne 31.1.2019, č.j. MEUV/1513/2019) . Vodovodní řad je navržen pro zásobování plánovaného objektu haly na pozemku parc. č. 331/9, ulice 5. května k.ú. Úvaly u Prahy a je napojen na stávající část vodovodní sítě - řad PE 110, v ulici 5. května, Úvaly. Kanalizační stoka je navržena pro odkanalizování plánovaného objektu haly na pozemku parc. č. 331/9, ulice 5. května, k.ú. Úvaly u Prahy a je napojena na stávající část stokové sítě - stoku KT 300, v ulici 5. května, Úvaly.

Venkovní a sadové úpravy budou provedeny pouze v rámci osetí nebezpečných ploch travním semenem. Návrh výsadby zeleně pro zastínění haly, včetně vizualizace je přiložen v příloze a konzultován s doc. Ing. Lukášem Šteflem, Ph.D.

Oplocení pozemku je řešeno ocelovým drátěným plotem.

Pozemek je v současné době využíván jako pole s osemem, proto nevyžaduje žádné kácení dřevin. Pouze pro vyhotovení nájezdu z přilehlé komunikace v ul. 5.května bude vymýčena náletová zeleň a to v rozsahu výhledových trojúhelníků.

Projednáno s architektem města.

Odbor životního prostředí a územního rozvoje souhlasí se stavebním záměrem výstavby haly na pozemku parc. č. 331/9, k.ú. Úvaly u Prahy, za podmínky uzavření plánovací smlouvy.

Usnesení č. R-89a/2022

Rada města Úvaly

I. ukládá

1. vedoucí odboru životního prostředí a územního rozvoje OŽPÚR

1. zajistit realizaci tohoto usnesení

Termín: 31.1.2023

2. výboru pro investice, výstavbu a územní plánování a komisi pro městské části projednat stavební záměr výstavby haly, na pozemku parc. č. 331/9, k.ú. Úvaly u Prahy, pro pana ***. L***** V******, bytem L***** *****, *** ** p***** *

přijato, pro: 5, proti: 0, zdržel se: 0, mimo místnost: 0

Bod 45. Žádost o vyjádření k dělení pozemků parc. č. 3684 a 3685, k.ú. Úvaly u Prahy, na adrese Poděbradova 926, 250 82 Úvaly

Předkladatel: Renata Stojecová, vedoucí odboru životního prostředí a územního rozvoje OŽPÚR

Odbor životního prostředí a územního rozvoje předkládá radě města žádost paní ***. T***** S******, bytem t**** T***** *****, *** ** Z***, o vyjádření k dělení pozemků parc. č. 3684 a 3685, k.ú. Úvaly u Prahy, na adrese Poděbradova 926, 250 82 Úvaly.

Jedná se o pozemek parc. č. 3684, k.ú. Úvaly u Prahy, o rozloze 401 m², druh pozemku zastavěná plocha a nádvoří a pozemek parc. č. 3685, k.ú. Úvaly u Prahy, o rozloze 1354 m², druh pozemku zahrada, které jsou předmětem dělení. Důvodem dělení pozemků je plánovaná výstavba rodinného domu.

Návrh dělení je dle předložené situace dělení pozemků, včetně návrhu situace plánované novostavby rodinného domu.

Odbor životního prostředí nesouhlasí s rozdělením pozemků parc. č. 3684, k.ú. Úvaly u Prahy, o rozloze 401 m², druh pozemku zastavěná plocha a nádvoří a pozemku parc. č. 3685, k.ú. Úvaly u Prahy, o rozloze 1354 m², druh pozemku zahrada, dle předložené situace návrhu dělení pozemků.

Usnesení č. R-90a/2022

Rada města Úvaly

I. nesouhlasí

s vydáním souhlasného stanoviska k dělení pozemků parc. č. 3684, k.ú. Úvaly u Prahy, o rozloze 401 m², druh pozemku zastavěná plocha a nádvoří a pozemku parc. č. 3685, k.ú. Úvaly u Prahy, o rozloze 1354 m², druh pozemku zahrada, dle předložené situace návrhu dělení pozemků, pro ***. T***** S******, bytem t**** T***** *****, *** ** Z***,

II. ukládá

1. vedoucí odboru životního prostředí a územního rozvoje OŽPÚR

1. zajistit realizaci tohoto usnesení

Termín: 31.12.2022

přijato, pro: 5, proti: 0, zdržel se: 0, mimo místnost: 0

Bod 46. Žádost o vyjádření ke stavebním úpravám rodinného domu, na adrese Otokara Březiny 916, 250 82 Úvaly, na pozemku parc. č. 2655 a 2656, k.ú. Úvaly u Prahy

Předkladatel: Renata Stojecová, vedoucí odboru životního prostředí a územního rozvoje OŽPÚR

Odbor životního prostředí a územního rozvoje předkládá radě města žádost manželů M***** a Š**** K***** , bytem O***** B***** ***, ***, ** Ú****, o vyjádření ke stavebním úpravám rodinného domu, na adrese Otokara Březiny 916, 250 82 Úvaly, na pozemku parc. č. 2655 a 2656, k.ú. Úvaly u Prahy.

Předmětem projektové dokumentace je návrh přístavby rodinného domu, tj. přístřešku a pergoly, na adrese Otokara Březiny 916, 250 82 Úvaly, na pozemku parc. č. 2655 a 2656, k.ú. Úvaly u Prahy. Záměrem nedojde ke změně užívání stavby. Řešené pozemky se nachází dle stávajícího platného územního plánu v území pro bydlení. Navrhovaný stavební záměr přístaveb rodinného domu je v souladu s územním plánem města Úvaly.

Záměrem stavebníků je vybudování přístavby krytého parkovacího stání pro dva osobní automobily a kryté venkovní posezení k vlastnímu rodinnému domu. Objekt stávajícího rodinného domu má dvě bytové jednotky (4+kk a 5+kk), umístěné v přízemí, patře a v podkroví. Navrženými stavebními úpravami - přístavbou přístřešku a pergoly se počet nemění, ani vnější rozměry a vzhled rodinného domu.

Přístavba přístřešku pro parkování dvou osobních automobilů je u západní strany objektu a má rozměry 6,05 x 7,20 m. Přístavba pergoly je u severní strany objektu a má rozměry 3,60 x 4,10 m. Přístavby jsou umístěny na stavební parcele 2655 a 2656, k.ú. Úvaly u Prahy. Odvodnění pozemku je řešeno vsakem do zatravněné části pozemku a dešťové vody ze střech jsou svedeny do nové retenční jímky 4m³ a přepad veden do šterkového zasakovacího objektu.

V rámci navrhovaného záměru zde nedochází k žádné demolici ani ke kácení dřevin. V místě plánované stavby se nenachází žádná zeleň.

Pro obsluhu objektu bude využito stávající napojení na pozemní komunikaci z pozemku parc. č. 2669/1, k.ú. Úvaly u Prahy. Plánovaný objekt je napojen na stávající inženýrské sítě - elektro, vodovod a splaškovou kanalizaci na pozemku stavebníka. Přístavby nebudou napojeny na žádné sítě.

Projednáno s architektem města.

Odbor životního prostředí a územního rozvoje souhlasí se stavebním záměrem - stavební úpravy rodinného domu na adrese Otokara Březiny 916, 250 82 Úvaly, na pozemku parc. č. 2655 a 2656, k.ú. Úvaly u Prahy.

Usnesení č. R-91a/2022

Rada města Úvaly

I. souhlasí

s vydáním souhlasného stanoviska ke stavebním úpravám rodinného domu, na adrese Otokara Březiny 916, 250 82 Úvaly, na pozemku parc. č. 2655 a 2656, k.ú. Úvaly u Prahy, pro manžele M***** a Š**** K***** , bytem O***** B***** ***, ***, ** Ú****

II. ukládá

1. vedoucí odboru životního prostředí a územního rozvoje OŽPÚR

1. zajistit realizaci tohoto usnesení

Termín: 31.1.2023

přijato, pro: 5, proti: 0, zdržel se: 0, mimo místnost: 0

Bod 47. Úprava veřejného prostoru a výstavba rodinného domu na pozemku parc.č. 2219/1 k.ú. Úvaly u Prahy u Náměstí Svobody

Předkladatel: Renata Stojecová, vedoucí odboru životního prostředí a územního rozvoje OŽPÚR

Odbor životního prostředí a územního rozvoje předkládá radě města návrh architektů společnosti Studio MA s.r.o. k úpravě veřejného prostoru a výstavbě rodinného domu na pozemku parc.č. 2219/1 k.ú. Úvaly u

Prahy u Náměstí Svobody. Investorem projektu je společnost Hakenova, Úvaly s.r.o. Návrh byl předložen na jednání komise životního prostředí a odpadového hospodářství a na jednání komise pro výstavbu. Dále byl projekt připomínkován technickými službami, zahradním architektem města panem Šteflem a architektem města panem Krausem. Upravený projekt na základě všech připomínek je nyní předkládám radě města k posouzení.

Aktuálně je pozemek dle stávajícího územního plánu začleněn do veřejné zeleně a v návrhu nového územního plánu pro veřejné projednání je pozemek zařazen jako veřejný prostor. K využití dle návrhu by muselo dojít ke změně zařazení pozemku.

Pro budoucí realizaci záměru je zapotřebí uzavřít se společností smlouvu o smlouvě budoucí nebo plánovací smlouvu s investorem.

Usnesení č. R-92a/2022

Rada města Úvaly

I. bere na vědomí

návrh architektů společnosti Studio MA s.r.o. k úpravě veřejného prostoru a výstavbě rodinného domu na pozemku parc.č. 2219/1 k.ú. Úvaly u Prahy u Náměstí Svobody

II. ukládá

1. Ing. Renatě Stojecové, Ph.D., vedoucí odboru životního prostředí a územního rozvoje OŽPÚR

1. ve spolupráci s právníkem města připravit plánovací smlouvu včetně rozdělení pozemků
2. zajistit realizaci tohoto usnesení

Termín: 31.1.2023

Příloha č.1 k usnesení Rady města Úvaly - návrh 1. část

Příloha č.2 k usnesení Rady města Úvaly - návrh 2. část

přijato, pro: 5, proti: 0, zdržel se: 0, mimo místnost: 0

Bod 48. Návrh daru pro město Úvaly a související směna pozemků s přesunem multifunkčního hřiště v lokalitě Radlická čtvrť - jih

Předkladatel: Renata Stojecová, vedoucí odboru životního prostředí a územního rozvoje OŽPÚR

Odbor životního prostředí a územního rozvoje předkládá radě města návrh daru pro město Úvaly a související směnu pozemků s přesunem multifunkčního hřiště v lokalitě Radlická čtvrť - jih, který zaslala k projednání zastupitelstvu města paní B***** K*****, ***** *****, *** ** ***** *. Paní K***** nabízí městu část svého pozemku parc.č. 3841/366 k vybudování přístupové komunikace a peněžitý dar 1mil. Kč na výstavbu hřiště za možnost koupit si od spol. JaroReal pozemky parc.č. 3841/7 a 3741/52, na kterých má být dle uzavřené plánovací smlouvy vybudováno volejbalové hřiště s tím, že hřiště by se mohlo posunout na sousední pozemek parc.č. 3841/25, na kterém má být rovněž vybudováno další hřiště. Zakoupený pozemek by paní K***** využívala jako zahradu.

Usnesení č. R-93a/2022

Rada města Úvaly

I. bere na vědomí

návrh daru pro město Úvaly a související směnu pozemků s přesunem multifunkčního hřiště v lokalitě Radlická čtvrť - jih, který zaslala paní B***** K*****, ***** *****, *** ** ***** *

II. ukládá

1. Ing. Renatě Stojecové, Ph.D., vedoucí odboru životního prostředí a územního rozvoje OŽPÚR

1. informovat paní B***** K*****, ***** *****, *** ** ***** *, že pro finální odsouhlasení daru části pozemku parc.č. 3841/366 k.ú. Úvaly u Prahy městu Úvaly pro vybudování komunikace, finančního daru od společnosti JaroReal s.r.o. a přesunu budoucího

multifunkčního hřiště z pozemků parc.č. 3841/52 a 3841/7 na pozemek parc.č. 3841/25 všechny v k.ú. Úvaly u Prahy musí být:

- a) uzavřen Dodatek č.2 k plánovací smlouvě se společností JaroReal s.r.o., který upraví přesunutí povinnosti realizace hřiště na jiný pozemek
 - b) uzavřená smlouva s paní B***** K*****, ***** *, že povinnost města dle platné plánovací smlouvy uhradit společnosti JaroReal s.r.o. za realizaci hřiště 1 mil Kč přebírá na sebe
2. zajistit realizaci tohoto usnesení

Termín: 31.1.2023

Příloha č.1 k usnesení Rady města Úvaly - žádost veřejná

Příloha č.2 k usnesení Rady města Úvaly - žádost neveřejná

přijato, pro: 5, proti: 0, zdržel se: 0, mimo místnost: 0

Bod 49. Uznání úspěchů členů úvalských spolků a organizací vedením města Úvaly

Předkladatel: Miloš Ulrich, neuvolněný místostarosta

stažen z programu jednání

Bod 50. Podnět místostarosty Bc.Ulricha - pořádání slavnostního aktu po vstupu do registrovaného partnerství

Předkladatel: Jana Tesařová, tajemník úřadu

Na podnět místostarosty Bc. Miloše Ulricha je radě města předkládán návrh na pořádání slavnostního aktu v Úvalech po uzavření registrovaného partnerství. Rada města je tajemnicí informována, že tuto problematiku řeší zákon č. 115/2006 Sb., o registrovaném partnerství, zák. č. 301/2000 Sb., o matrikách a prováděcí vyhláška k zákonu o matrikách, ve které je stanoven seznam 14 registrujících matričních úřadů a vymezení jejich správních obvodů. Pro území Středočeského kraje je registrujícím úřadem matriční úřad Magistrátu města Kladno, na vyžádání tento matrikář provede akt registrované partnerství na kterémkoliv vhodném místě ve Středočeském kraji, poplatek činí 25 Kč za 1 km.

Od nabytí účinnosti zákona o registrovaném partnerství (rok 2006) neprojevil na matričním úřadě Úvaly nikdo zájem vstoupit zde do registrovaného partnerství.

Pracovníci MěÚ Úvaly jsou vstřícní k jakýmkoliv podnětům a požadavkům občanů, týkajících se uspořádání slavnostního aktu (stříbrná, zlatá, diamantová svatba, významná životní jubilea, pravidelné vítání občánků). Pokud by někdo projevil zájem o uspořádání slavnostního aktu po vstupu do registrovaného partnerství nic nebrání tomu tento akt uspořádat. Pokud by partneři měli zájem vstoupit do registrovaného partnerství před matrikářkou s Kladna přímo v Úvalech v obřadní síni nic tomu nebrání.

Uspořádání slavnostního aktu dle návrhu místostarosty Bc. Miloše Ulricha dle mého názoru není třeba schvalovat usnesením rady města, stejně jako ostatní slavnostní obřady, které probíhají v Úvalech.

Usnesení č. R-94a/2022

Rada města Úvaly

I. bere na vědomí

informaci k podnětu místostarosty Bc.Ulricha - pořádání slavnostního aktu po vstupu do registrovaného partnerství

přijato, pro: 5, proti: 0, zdržel se: 0, mimo místnost: 0

Bod 51. Žádost o podporu - ZO ČSOP Polabí

Předkladatel: Jitka Hamouzová, vedoucí odboru správního OSPR

ZO ČSOP Polabí, pobočný spolek Českého svazu ochránců přírody, IČO 70843473, se sídlem Pátek 56, 290 01 Poděbrady žádá o finanční podporu, finanční podporu v podobě nákupu příp. o materiální podporu.

Dopad na rozpočet: 5.000,- Kč kapitola 6112/ položka 5492

Usnesení č. R-95a/2022

Rada města Úvaly

I. souhlasí

s poskytnutím finančního příspěvku ZO ČSOP Polabí, pobočný spolek Českého svazu ochránců přírody, IČO 70843473, se sídlem Pátek 56, 290 01 Poděbrady ve výši 5.000,- Kč

II. schvaluje

uzavření veřejnoprávní smlouvy a pověřuje uvolněného místostarostu jejím podpisem

III. ukládá

1. vedoucí odboru správního OSPR

1. zajistit realizaci tohoto usnesení

Příloha č.1 k usnesení Rady města Úvaly - veřejnoprávní smlouva

nepřijato, pro: 0, proti: 5, zdržel se: 0, mimo místnost: 0

Bod 52. Vyhlášení Programových dotací na rok 2023

Předkladatel: Jitka Hamouzová, vedoucí odboru správního OSPR

Radě města je předkládán návrh na vyhlášení dotačních programů pro sportovní, kulturní a zájmové organizace a spolky na rok 2023, stejně jako v minulých letech je navrženo vyhlásit dva dotační programy:

Neinvestiční podpora - provoz a údržba 2023

Neinvestiční podpora - pořádání jednorázových sportovních, kulturních a volnočasových akcí 2023

Pro rok 2023 je v rozpočtu plánováno k rozdělení pro sportovní a zájmové organizace a spolky 1 200 000,- Kč., je na zvážení, jak tyto finanční prostředky rozdělit do jednotlivých programů : provoz a údržba 1 000 000,- Kč, pořádání akce 200 000,- Kč.

Usnesení č. R-96a/2022

Rada města Úvaly

I. doporučuje

1. Zastupitelstvu města Úvaly

1. vyhlásit programové dotace pro rok 2023:

Neinvestiční podpora - provoz a údržba 2023

- objem finančních prostředků 1 000 000,- Kč

Neinvestiční podpora - pořádání jednorázových sportovních, kulturních a volnočasových akcí 2023

- objem finančních prostředků 200 000,- Kč

II. ukládá

1. vedoucí odboru správního OSPR

1. zajistit realizaci tohoto usnesení

Termín: 21.12.2022

Příloha č.1 k usnesení Rady města Úvaly - Dotační program Neinvestiční podpora - provoz a údržba 2023

Příloha č.2 k usnesení Rady města Úvaly - Dotační program Neinvestiční podpora - pořádání jednorázových sportovních, kulturních a volnočasových akcí 2023

přijato, pro: 5, proti: 0, zdržel se: 0, mimo místnost: 0

Bod 53. Dohoda o používání výplatního stroje k úhradě cen za poštovní služby

Předkladatel: Jitka Hamouzová, vedoucí odboru správního OSPR

Radě města je předkládána ke schválení Dohoda o používání výplatního stroje k úhradě cen za poštovní služby. Novou dohodu je třeba uzavřít, jelikož budeme využívat nový frankovací stroj, který zásilky zváží a potiskne, díky jeho využívání máme levnější poštovné. Smlouva je standardizovaným dokumentem České pošty s.p. Jedná se o adhézní vy České pošty s.p.

Dopad na rozpočet: kapitola 6171 položka 5161 cca 600 tis. Kč/rok

Usnesení č. R-97a/2022

Rada města Úvaly

I. souhlasí s

s uzavřením Dohody o používání výplatního stroje k úhradě cen za poštovní služby č.2022/10165 mezi Městem Úvaly, IČO 00240931, se sídlem Arnošta z Pardubic 95, 250 82 Úvaly a Českou poštou, s.p., IČO 47114983, se sídlem Politických vězňů 909/4, 225 99 Praha 1

II. pověřuje

podpisem smlouvy

III. ukládá

1. vedoucí odboru správního OSPR

1. zajistit realizaci tohoto usnesení

Termín: 31.12.2022

Příloha č.1 k usnesení Rady města Úvaly - Dohoda o používání výplatního stroje k úhradě cen za poštovní služby

přijato, pro: 5, proti: 0, zdržel se: 0, mimo místnost: 0

Bod 54. Návrh na přidělení bytu v DPS Úvaly

Předkladatel: Jitka Hamouzová, vedoucí odboru správního OSPR

V Domě s pečovatelskou službou, nám. Svobody 1570, Úvaly došlo k uvolnění bytu č. 301 o velikosti 1+kk.

Radě města je předkládán návrh na přidělení tohoto bytu. Návrh je předložen po prověření potřebnosti a sociálních podmínek žadatelů o byt v DPS. Bylo provedeno sociální šetření pracovníci sociálního oddělení správního odboru, na základě kterého je doporučeno přidělit byt pí J***** V*****, nar. *.*.****, bytem ***** ***, Úvaly.

Usnesení č. R-98a/2022

Rada města Úvaly

I. souhlasí

s uzavřením nájemní smlouvy na byt č. 301 o velikosti 1+kk v Domě s pečovatelskou službou, nám. Svobody 1570, s žadatelkou pí J***** V*****, nar. *****, bytem ***** Úvaly

II. pověřuje

1. vedoucí odboru správního OSPR

1. podpisem nájemní smlouvy

III. ukládá

1. vedoucí odboru správního OSPR

1. zajistit realizaci tohoto usnesení

Termín: 31.12.2022

Příloha č.1 k usnesení Rady města Úvaly - návrh smlouvy

přijato, pro: 5, proti: 0, zdržel se: 0, mimo místnost: 0

Bod 55. Žádost Základní školy Úvaly o souhlas zřizovatele s přijetím účelově určeného finančního daru v rámci projektu Obědy pro děti

Předkladatel: Jitka Hamouzová, vedoucí odboru správního OSPR

Základní školy Úvaly, žádá o souhlas zřizovatele s přijetím účelově určeného finančního daru od společnosti Women for women o.p.s. v rámci projektu Obědy pro děti. Finanční dar ve výši 6 528,- Kč bude použit výhradně k uhrazení stravného ve školní jídelně pro 1 žáka ve školním roce 2022/2023. Cílem projektu je pomoci dětem, které se ocitly v situaci, že jejich rodiče si nemohou dovolit zaplatit jim obědy ve školních jídelnách.

Usnesení č. R-99a/2022

Rada města Úvaly

I. uděluje

souhlas zřizovatele Základní škole Úvaly s přijetím účelově určeného finančního daru ve výši 6 528,- Kč od společnosti Women for women o.p.s. v rámci projektu Obědy pro děti

II. ukládá

1. vedoucí odboru správního OSPR

1. zajistit realizaci tohoto usnesení

Termín: 31.12.2022

přijato, pro: 5, proti: 0, zdržel se: 0, mimo místnost: 0

Bod 56. Jmenování vedoucího redaktora - předsedy komise Redakční rady měsíčníku Život Úval

Předkladatel: Jana Tesařová, tajemník úřadu

Zastupitelstvo města dne 24.11.2022 usnesením Z-31a./2022 jmenovalo členy komise redakční rady Života Úval: Josef Štěpánovský, Mgr. Romana Vorlíčková, Mgr. Marek Mahdal Dis, Ing. Radek Netušil, Jan Poledník, Mgr. Milan Bednář, Mgr. Alena Janurová, Ing. Aleš Pilný.

V souladu se Statutem měsíčníku Život Úval a jeho redakční rady je radě města předkládán návrh jmenovat pana Josefa Štěpánovského jako vedoucího redaktora - předsedu komise Redakční rady měsíčníku Život Úval z členů redakční rady.

Usnesení č. R-100a/2022

Rada města Úvaly

I. jmenuje

vedoucím redaktorem - předsedou komise Redakční rady měsíčníku Život Úval p. Josefa Štěpánovského

II. ukládá

1. tajemnici úřadu

1. zajistit realizaci tohoto usnesení

Termín: 31.12.2022

přijato, pro: 5, proti: 0, zdržel se: 0, mimo místnost: 0

Bod 57. Dodatek č. 1 ke smlouvě o podnájmu - ubytování pro občany Ukrajiny

Předkladatel: Jana Tesařová, tajemník úřadu

Rada města Úvaly svým usnesením č. R - 172/2022 souhlasila s uzavřením podnájemní smlouvy do 31.12.2022 na RD v ulici Šámalova v Horoušanech, kde je v současné době ubytováno 14 uprchlíků z Ukrajiny. V této souvislosti je radě města předkládán návrh uzavřít dodatek č. 1 k podnájemní smlouvě na RD, Šámalova 101, Horoušany mezi Městem Úvaly se sídlem Arnošta z Pardubic 95, 250 82 Úvaly, IČO: 00240931 a p. J**** P*****, nar. *.*.****, bytem *****, *****, *****, ***** na dobu určitou do 31.3.2023 za nájemné ve výši 35.000,- Kč + zálohy na služby (elektrická energie, voda, odvoz odpadků...), objekt je využíván pro zajištění ubytování pro občany Ukrajiny prchajícími před válkou, kterým bude možnost ubytování prodloužena do 31.3.2023. Na základě smlouvy o zajištění ubytování, kterou má město uzavřeno se Středočeským krajem žádá každý měsíc o příspěvek na ubytování. Náklady spojené s ubytováním ukrajinských uprchlíků jsou městu tímto hrazeny.

Usnesení č. R-101a/2022

Rada města Úvaly

I. souhlasí s

uzavřením dodatku č. 1 k podnájemní smlouvy na RD, Šámalova 101, Horoušany mezi Městem Úvaly se sídlem Arnošta z Pardubic 95, 250 82 Úvaly, IČO: 00240931 a p. J**** P*****, nar. *****, bytem *****, *****, *****, ***** na dobu určitou do 31.3.2023 za nájemné ve výši 35.000,- Kč + zálohy na služby (elektrická energie, voda, odvoz odpadků...), objekt je využíván pro zajištění ubytování pro občany Ukrajiny prchajícími před válkou

II. pověřuje

1. starostku

1. podpisem smlouvy

III. ukládá

1. vedoucí odboru správního OSPR

1. zajistit realizaci tohoto usnesení ve spolupráci s vedoucí úřadu

Termín: 31.12.2022

Příloha č.1 k usnesení Rady města Úvaly - návrh podnájemní smlouvy

přijato, pro: 5, proti: 0, zdržel se: 0, mimo místnost: 0

Bod 58. Dodatek ke Smlouvě o spolupráci při zajištění ubytování se Středočeským krajem

Předkladatel: Jana Tesařová, tajemník úřadu

Město Úvaly má se Středočeským krajem uzavřenu smlouvu o spolupráci při zajištění ubytování uprchlíků z Ukrajiny, na základě které je městu proplácena náhrada ve výši 250 Kč na den a osobu. Smlouva je uzavřena do 31.12.2022, radě města je předkládán ke schválení dodatek č.1 k této smlouvě, kterým dochází k prodloužení jejího trvání.

Usnesení č. R-102a/2022

Rada města Úvaly

I. souhlasí s

uzavřením Dodatku č. 1 ke smlouvě o spolupráci při zajištění ubytování mezi Městem Úvaly, IČO 00240931, se sídlem Arnošta z Pardubic 95, Úvaly a Středočeským krajem, IČO 708 91095 se sídlem Zborovská 81/11, 150 21 Praha 5-Smíchov

II. pověřuje

1. starostku

1. podpisem Dodatku č.1 ke smlouvě o spolupráci při zajištění ubytování

III. ukládá

1. vedoucí odboru správního OSPR

1. zajištěním realizace tohoto usnesení ve spolupráci s vedoucí úřadu

Termín: 31.12.2022

Příloha č.1 k usnesení RM - Dodatek č. 1 ke smlouvě o spolupráci při zajištění ubytování

přijato, pro: 5, proti: 0, zdržel se: 0, mimo místnost: 0

Bod 59. Komise rady města

Předkladatel: Jana Tesařová, tajemník úřadu

Dle § 122 zák.č. 128/2000 Sb., o obcích, v platném znění rada svým usnesením č. R-29a/2022 ze dne 7.11.2022 zřídila jako své iniciační a poradní orgány níže uvedené komise rady a jmenovala jejich předsedy a zapisovatele.

Komise pro kulturu a volnočasové aktivity

předseda: Simona Mašatová

zapisovatel: Jana Tesařová

- Komise pro dopravu

předseda: Ing. Richard Saidl

zapisovatel: Marcela Benešová

- Komise pro sport

předseda: Jaroslav Špaček

zapisovatel: Veronika Rytířová

- Komise pro školství

předseda: Mgr. Dana Poláková

zapisovatel: Jitka Hamouzová

- Komise pro prevenci kriminality

předseda: Ing. Václav Setnička

zapisovatel: Eva Kopecká

- Komise pro životní prostředí a odpadové hospodářství

předseda: Ing. Jindřiška Pilná

zapisovatel: Daniela Jahnová

- Komise letopisecká

předseda: Ing. Zdeňka Havránková

zapisovatel: Kamila Budilová

- Komise pro městské části

v termínech stanovené radou

- projednává návrhy strategické plánovací dokumentace,

- projednává návrhy projektů drobných staveb zřizovaných v souvislosti s rozvojem jednotlivých čtvrtí města (ploty, chodníky, zeleň, vizuální stránka projektů a vliv na celkovou koncepci rozvoje dané čtvrti, atd),

- ve spolupráci s MěÚ Úvaly - OID jsou zástupci komise přítomni jako dozor investora u drobných staveb ve vlastnictví města,

- předseda komise se účastní jednání Výboru pro investice, výstavbu a územní plánování, kde vyjadřuje názory, závěry a návrhy jménem komise, na jednání výboru je předseda oprávněn za sebe určit i jiného člena komise

předseda: Mgr. Petr Borecký

zapisovatel: Adriana Bednarčíková

- Komise redakční rada měsíčníku Život Úval

zapisovatel: Lenka Platzová

Nyní je třeba dojménovat členy těchto komisí. Jména jsou uvedena dle podkladů zasláného místostarostou Bc. Milošem Ulrichem a doplněna o zájemce z řad dalších občanů na základě individuálních podnětů - Ing. Jan Plašil, p. Jiří Mareš, Ing. Eva Mašatová.

· Komise pro kulturu a volnočasové aktivity:

Simona Mašatová (před.), Ing. Zdeňka Havránková, Barbora Linková, Eva Kuncová, Mgr. Gabriela Matoušková, Mgr. Zdena Kupčáková, Jana Gebhartová, Hana Černá, Pavel Christian Zamazal, Mgr. Pavel Arazim a Dr. Vítězslav Pokorný

• Komise pro školství a vzdělávání: Mgr. Dana Poláková (před.), Ing. Jan Černý, Bc. Jana Hájková, Mgr. Jana Krejsová, Mgr. Stanislav Trykar, Mgr. Lukáš Kunc, Mgr. Michaela Nilsson Marečková, Kateřina Vašková a Lenka Košťálová

• Komise letopisecká: Ing. Zdeňka Havránková (před.), Ing. Lukáš Rubeš, Mgr. Alena Janurová, Ing. Vladimír Procházka a František Smolík

• Komise pro prevenci kriminality: Ing. Václav Setnička (před.), Kateřina Baštová, Radek Baroch, Ing. Radko Mach a Petr Rytina

• Komise pro životní prostředí a odpadové hospodářství: Ing. Jindřiška Pilná Ph.D.(před.), Mgr. Jan Špaček, Mgr. Miroslava Borecká, Miloslav Kolařík, Mgr. Petra Charvátová Ph.D., Ing. Jitka Maco a Petr Urban

- Komise pro dopravu: Ing. Richard Saidl (před.), Petr Kunc, Bc. Naďa Kouklová, Mgr. Věra Pavelková, Jan Havel, Kateřina Baštová a Ing. Václav Setnička
- Komise pro sport: Jaroslav Špaček (před.), Václav Buček, Ing. Eva Mašatová, Jiří Dráb, Ing. Richard Konečný, Josef Krutský a Michael Březina
- Komise pro městské části: Mgr. Petr Borecký (před.), Ing. arch. Miroslav Hofman, Ing. Renata Stojecová Ph.D., Ing. Radek Netušil, Ing. arch. Michal Grošup, Ing. arch. David Kraus a Ing. Lukáš Štefl

Usnesení č. R-103a/2022

Rada města Úvaly

I. jmenuje

1. členy komise:

- Komise pro kulturu a volnočasové aktivity:

Simona Mašatová (před.), Ing. Zdeňka Havránková, Barbora Linková, Eva Kuncová, Mgr. Gabriela Matoušková, Mgr. Zdena Kupčáková, Jana Gebhartová, Hana Černá, Pavel Christian Zamazal, Mgr. Pavel Arazim a Dr. Vítězslav Pokorný

- Komise pro školství a vzdělávání: Mgr. Dana Poláková (před.), Ing. Jan Černý, Bc. Jana Hájková, Mgr. Jana Krejsová, Mgr. Stanislav Trykar, Mgr. Lukáš Kunc, Mgr. Michaela Nilsson Marečková, Kateřina Vašková a Lenka Košťáková

- Komise letopisecká: Ing. Zdeňka Havránková (před.), Ing. Lukáš Rubeš, Mgr. Alena Janurová, Ing. Vladimír Procházka a František Smolík

- Komise pro prevenci kriminality: Ing. Václav Setnička (před.), Kateřina Baštová, Radek Baroch, Ing. Radko Mach a Petr Rytina

- Komise pro životní prostředí a odpadové hospodářství: Ing. Jindřiška Pilná Ph.D.(před.), Mgr. Jan Špaček, Mgr. Miroslava Borecká, Miloslav Kolařík, Mgr. Petra Charvátová Ph.D., Ing. Jitka Maco a Petr Urban

- Komise pro dopravu: Ing. Richard Saidl (před.), Petr Kunc, Bc. Naďa Kouklová, Mgr. Věra Pavelková, Jan Havel, Kateřina Baštová a Ing. Václav Setnička

- Komise pro sport: Jaroslav Špaček (před.), Václav Buček, Ing. Eva Mašatová, Jiří Dráb, Ing. Richard Konečný, Josef Krutský a Michael Březina

- Komise pro městské části: Mgr. Petr Borecký (před.), Ing. arch. Miroslav Hofman, Ing. Renata Stojecová Ph.D., Ing. Radek Netušil, Ing. arch. Michal Grošup, Ing. arch. David Kraus a Ing. Lukáš Štefl

2. předsedu komise redakční rady měsíčníku Života Úval: Josefa Štěpánovského

II. ukládá

1. tajemnici úřadu

1. zajistit realizaci tohoto usnesení

Termín: 31.12.2022

přijato, pro: 5, proti: 0, zdržel se: 0, mimo místnost: 0

Bod 60. Směrnice č.1/2022 Spisový řád

Předkladatel: Jana Tesařová, tajemník úřadu

Vedoucí úřadu informuje, že byla v souladu s § 110 odst.4 písm. e) zákona č. 128/2000 Sb., o obcích v platném znění vydána směrnice č.1/2022 Spisový řád.

Usnesení č. R-104a/2022

Rada města Úvaly

- I. bere na vědomí
informaci o vydání směrnice č. 1/2022 Spisový řád
- II. ukládá
 1. tajemnici úřadu
 1. zajistit realizaci tohoto usnesení

Termín: 31.12.2022

přijato, pro: 5, proti: 0, zdržel se: 0, mimo místnost: 0

Bod 61. Předložení žádosti o dotaci ze Středočeského kraje na modernizaci mobiliáře dětského oddělení v Městská knihovně Úvaly

Předkladatel: Jana Svatošová, projektový manažer

V rámci „Programu 2023 pro poskytování dotací na podporu základních knihoven z rozpočtu Středočeského kraje ze Středočeského Fondu kultury a obnovy památek“ je možné v tematickém zadání „Základní knihovny - vybavenost“ požádat o dotaci na vybavení knihovny mobiliářem v rozsahu 20 - 70 000 Kč, se spoluúčastí ve výši 10 % z celkových uznatelných nákladů projektu. Žádost o dotaci je nutné podat v období 4. - 23. 1. 2023.

Městská knihovna Úvaly navrhuje tento program využít na modernizaci mobiliáře dětského oddělení, konkrétně nakoupení regálů na knihy. Stávající regály jsou ve špatném stavu a nevyhovují potřebám knihovny a čtenářů. První část regálů byla zakoupena v letošním roce, druhou část by bylo možné zakoupit v roce 2023 s podporou dotačního programu Středočeského kraje. Předpokládané náklady na nákup a montáž regálů jsou 80 000 Kč.

Usnesení č. R-105a/2022

Rada města Úvaly

- I. souhlasí s
podáním žádosti o dotaci v rámci dotačního titulu Středočeského kraje na podporu základních knihoven v tematickém zadání „Základní knihovny – vybavenost“ na modernizaci mobiliáře dětského oddělení MěK Úvaly. Předpokládané náklady nákup a montáž regálů jsou 80 000 Kč. Maximální možná výše dotace činí 70 000 Kč
- II. prohlašuje, že
vlastní zdroje na financování akce budou zajištěny z rozpočtu města
- III. pověřuje
 1. Ing. Janu Svatošovou, projektovou manažerku
 1. zajištěním realizace tohoto usnesení

Termín: 31.12.2022

přijato, pro: 5, proti: 0, zdržel se: 0, mimo místnost: 0

Bod 62. Dohoda o užívání věci - použití vybavení místností pro volby - Městský dům dětí a mládeže Úvaly, příspěvková organizace

Předkladatel: Jitka Hamouzová, vedoucí odboru správního OSPR

Správní odbor předkládá radě k odsouhlasení dohodu o užívání věci dle občanského zákoníku - použití vybavení místností v době konání volby prezidenta ČR včetně doby pro sčítání hlasů v objektu Městského

domu dětí a mládeže Úvaly, příspěvkové organizace, částka za užívání 5 000,- Kč. Tyto náklady budou městu proplaceny v rámci úhrady nákladů voleb.

Usnesení č. R-106a/2022

Rada města Úvaly

I. souhlasí

s uzavřením dohody o užívání věci s Městským domem dětí a mládeže Úvaly, příspěvkovou organizací, o použití vybavení místností pro zajištění volby prezidenta ČR ve dnech 13.1.- 14.1.2023, v případě konání II. kola 27.1. - 28.1.2023 za cenu 5 000,- Kč

II. pověřuje

1. uvolněný místostarosta

1. podpisem dohody

III. ukládá

1. vedoucí odboru správního OSPR

1. zajistit realizaci tohoto usnesení

Termín: 31.12.2022

Příloha č.1 k usnesení Rady města Úvaly - dohoda MDDM Úvaly

přijato, pro: 5, proti: 0, zdržel se: 0, mimo místnost: 0

Bod 63. Dohoda o užívání věci - použití vybavení místností pro volby - Základní škola Úvaly

Předkladatel: Jitka Hamouzová, vedoucí odboru správního OSPR

Správní odbor předkládá radě k odsouhlasení dohodu o užívání věci dle občanského zákoníku - použití vybavení místností v době konání volby prezidenta ČR včetně doby pro sčítání hlasů v objektu Základní školy Úvaly, částka za užívání 5 000,- Kč. Tyto náklady budou městu proplaceny v rámci úhrady nákladů voleb.

Usnesení č. R-107a/2022

Rada města Úvaly

I. souhlasí

s uzavřením dohody o užívání věci se Základní školou Úvaly o použití vybavení místností pro zajištění volby prezidenta ČR ve dnech 13.1.- 14.1.2023, v případě konání II.kola 27.1.-28.1.2023 za cenu 5 000,- Kč

II. pověřuje

1. uvolněného místostarostu

1. podpisem dohody

III. ukládá

1. vedoucí odboru správního OSPR

1. zajistit realizaci tohoto usnesení

Příloha č.1 k usnesení Rady města Úvaly - dohoda - ZŠ Úvaly

přijato, pro: 5, proti: 0, zdržel se: 0, mimo místnost: 0

Bod 64. Nominace do Rady Svazu měst a obcí České republiky

Předkladatel: Jana Tesařová, tajemník úřadu

Radě města je předložena informace k nominacím do Rady Svazu měst a obcí České republiky, které bude schvalovat XIX. sněm Svazu ve dnech 18. a 19. května 2023 v Olomouci.

V minulém volebním období měli Úvaly vždy zástupce ve vedení svazu. Informace k nominacím jsou uvedeny na:

Nominace a volba členů do Rady Svazu měst a obcí České republiky

Rada Svazu měst a obcí České republiky (dále jen „Rada“) je po Sněmu druhý nejvyšší orgán Svazu, s rozsáhlými pravomocemi, který řídí Svaz v období mezi konáním jednotlivých Sněmů (konají se min. jednou za dva roky). Zasedání Rady Svazu se konají minimálně 2x ročně. Členové Rady jsou voleni Sněmem na 4 roky. Členy Rady jsou členské obce/členská města Svazu, 3 členové Výboru (městských částí a obvodů) a všechna členská statutární města.

- obecná informace - <<https://www.smocr.cz/cs/akce/snem/xvii-snem/a/nominace-do-rady-svazu-mest-a-obci-cr>>

- informace k nominaci ve Vašem kraji - <<https://www.smocr.cz/cs/akce/snem/xvii-snem/a/nominace-stredocesky-kraj>>

Proces nominace má pevně stanovený harmonogram dle Nominačního řádu:

Nominace musí být doručeny do 15. dubna Předsednictvu Svazu. Nominace musí být opatřeny:

Usnesení č. R-108a/2022

Rada města Úvaly

I. bere na vědomí

informaci o nominacích do Rady Svazu města a obcí České republiky, které bude schvalovat XIX. sněm Svazu ve dnech 18. a 19. května 2023 v Olomouci

II. ukládá tajemnici úřadu zajistit podklady k možnému předložení návrhu k nominaci

přijato, pro: 5, proti: 0, zdržel se: 0, mimo místnost: 0

65. Různé

66. Dotazy, iniciativní návrhy členů rady

Bc. Markéta Rydvalová
starostka

Ing. Alexis Kimbembe
Uvolněný místostarosta

Pozn.: Zveřejněna je upravená verze dokumentu z důvodu dodržení přiměřenosti rozsahu zveřejňovaných osobních údajů podle zákona č.101/2000 Sb. o ochraně osobních údajů v platném znění. Usnesení v plném znění, spolu se zápisem ze schůze Rady města Úvaly je pro občany k dispozici k nahlédnutí na městském úřadě.

Rozpočet 2022

Přehled příjmů jednotlivých kapitol a položek

Ukazatel				RO Č.3	RO Č.4
OdPa	OdPa	Po1	Popis		
0000		1111	Daň z příjmu fyz. osob ZÁVISLÉ ČINNOSTI	20 790 000	21 990 000
0000		1112	Daň z příjmu fyzických osob ze samostatné výdělečné činnosti	743 000	743 000
0		1121	zvláštní sazby	3 900 000	3 900 000
		1112	Daň z příjmu fyzických osob ze zaměstnanci	600 000	600 000
0000		1113	Daň z příjmu právnických osob	28 999 742	30 999 742
0000		1211	Daň z přidané hodnoty	74 800 000	73 600 000
		1334	odvod za odnětí půdy	26 000	26 000
0000		1339	popl. za komunální odpad	7 167 734	7 167 734
0000		1341	popl. ze psů	260 000	260 000
0000		1343	Popl. za užívání veř. prostranství	75 000	75 000
0000		1344	popl. ze vstupného	3 000	3 000
0000		1345	popl. z ubytovací kapacity	20 000	20 000
0000		1347	Popl. za provoz. výh. hrací přístroj	0	0
0000		1348	Poplatek za zhodnocení pozemku	3 740 000	3 740 000
0000		1348	Příspěvky do infrastruktury města dle plánovacích smluv	11 400 000	5 900 000
0000		1385	odvod z VHP	1 362 000	1 362 000
0000		1381	daň z hazardních her	1 000 000	1 000 000
0000		1361	Správní poplatky	1 500 000	1 500 000
0000		1511	Daň z nemovitosti	7 810 000	7 810 000
0000		2481	exekuce	0	0
	2212	2111	parkovací karty	21 950	21 950
	2212	2322	kooperativa pojistné náhrady	21 000	21 000
	2310	2132	vodovod - pronájem řadu	4 806 120	4 806 120
2321	2321	2132	kanalizace - Pronájem čistírny	8 646 660	8 646 660
3113	3113	2111	ZŠ - služby (byty)	50 000	50 000
	3113	2132	ZŠ - nájem (byty)	154 000	154 000
	3314	2111	knihovna - poplatky	50 000	50 000
	3314	2321	peněžité dary neinvestiční	5 000	5 000
3349	3349	2111	Život Úval - inzerce	250 000	250 000
	3399	2111	kultura	70 000	70 000
3412	3412	2132	Koupaliště - pronájem	660 010	660 010
	3519	2132	zdrav. střed.- pronájem	765 800	765 800
3612	3612	2111	byty - služby	2 950 832	2 950 832
	3612	2132	byty - pronájem	3 600 000	3 600 000
	3612	2322	pojistné plnění	38 100	38 100
		3122	investiční příspěvek SBD Vesna	0	0
3613	3613	2111	nebytové služby	81 000	81 000
	3613	2132	nebytové - pronájem č.p. 203	179 395	179 395
	3613	2111	nebytové - služby č.p. 203	78 000	78 000
3613	3613	2132	nebytové - pronájem	400 000	400 000
	3613	2132	nájemné Policie ČR	1 063 000	1 063 000
3632	3632	2111	hřbitov - služby	250 000	250 000
	3749	2321	finanční dar PS Pražská-rozvoj města	127 050	127 050
	3749	2322	pojistné plnění	51 800	51 800
3722	3722	2111	vrátka za tříděný odpad	1 200 000	1 200 000
4351	4351	2111	pečovatelská služba - klienti	600 000	600 000
	5512	2111	hasiči - služby-byt	20 000	20 000
		2321	Investiční dar		
6221		2321	Dar(UK)	217 000	265 596
	5512	2132	hasiči - nájem-byt	24 000	24 000
	6171	2111	vývěska, kopírování	128 100	128 100
	6221	2324	dotace ubytování UK-7-12/2022		265 600
	6221	2111	Ukrajina-1-6/2022	958 096	692 500
	6310	2212	Sankční platby přijaté od jiných subjektů	122 100	150 300

	6310	2141	příjmy z úroků	10 000	10 000
	6409	2132	cvičák-psi	4 400	4 400
	6409	2131	pronájem pozemků	65 000	65 000
6409	6409	2119	věcná břemena (ČEZ, Pod Slovany atd.)	300 000	300 000
	6409	3111	Příjmy z prodeje nemovitostí	0	0
2321	2321	2111	investiční příspěvky	0	0
		4111	Kompenzační bonus MF	505 485	505 485
0000		4112	Neinvestiční přijaté dotace ze SR	9 501 800	9 501 800
		4116	adaptační skupiny Ukrajina	255 000	255 000
		4116	Úřad práce UZ13101		30 000
0000		4116	Úřad práce UZ13013	60 000	60 000
0000		4121	Neinvestiční přijaté dotace od obcí PS	400 000	400 000
0000		4116	Neinvestiční přijaté dotace od obcí (MP)	898 400	906 250
0000		4122	pečovatelská sl. - příspěvek KÚ	1 486 300	1 715 600
		4216	Dotace hlásiče.povodňový plán	0	0
0000		4216	Dotace pořízení hasičského auta	0	0
		4216	Dotace hasičské budovy	5 250 000	5 250 000
		4216	Dotace Pohádková cesta	0	0
		4216	Dotace chodník u polikliniky	0	0
0000		4216	Dotace pečovatelská služba nový výtah, kuchyně a hydroizolace budovy	3 262 591	3 260 867
0000		4216	Výsadba stromů	0	0
		4222	dotace kraje auto SDH	0	0
Příjmy z daně, dotace poplatky, pronájem a ostatní)				213 784 465	210 626 691

Financování z vlastních zdrojů				15 129 146	15 129 146
		8115	rezerva z přebytku 2020	15 129 146	15 129 146
		8115	rezerva z daně z nemovitosti	0	0
		8123	nový úvěr 2020		
Příjmy celkem				228 913 611	225 755 837

Přehled výdajů jednotlivých kapitol a pc
v Kč

Pol	Ukazatel	Inž.sítě-výstavba a obnova	OID/OS M	TSO	Správa v lesním hosp.	Pošebeři	Sběr a svoz	OŽPŘ	TSO	Sběr a svoz odpad	OID/OŽPŘ	TSO	Ostatní nakladání s odpady	OŽPŘ	TSO	Ochrana proti povodním	Ochrana přírody	OŽPŘ	OSM	TSO	Rybník y	zŠ hřiště	Park Satjam
		3633			1056	3329	3722/1			3722/34			3729			3744	3749				3749/2	3749/4	3749/5
5011	Platy zaměstnanců																						
5021	Ostatní osobní výdaje																						
5023	Odměny zastupitelů																						
5024	Odchodné zastupitelé																						
5029	Refundace																						
5031	Sociální pojištění																						
5032	Zdravotní pojištění																						
5038	Ostatní pojištění																						
50xx	Osobní náklady celkem	0	0	0	0	0	0	0	0	0	0	0	0	0	0	0	0	0	0	0	0	0	0
5134	Prádlo, oděv, obuv	0																					
5136	Knihy, tisk	0																					
5137	DHIM	0																					
5139	Materiál	0																					
5151	Voda	0																					
5153	Plyn	0																					
5154	Elektrická energie	0																					
5156	Pohonné hmoty	0																					
5161	Služby pošt	0																					
5162	Telefony	0																					
5163	Pojištění+bank.popl.	0																					
5164	Nájemné	0																					
5166	Právní služby	0																					
5167	Školení a vzdělávání	0																					
5168	Služby zpracování podkladů	0																					
5169	Nákup služeb	90 000	90 000	0	100 000		4 000 000	0	4 000 000	750 000	0	750 000	70 000	0	70 000	66 500	3 466 667	1 916 667	1 550 000	5 000			
5171	Opravy a udržování	130 000	#####	0																			
5172	Programové vybavení	0																					
5173	Cestovné	0																					
5175	Pohoštění	0																					
5179	Ostatní nákupy	0																					
5192	Foskytnuté nahrady	0																					
5213	Dopr. obslužnost	0																					
5194	Věcné dary	0																					
5329	Neinvestiční příspěvek	0																					
5331	Neinvest. přísp. org.	0																					
5361	Nákup kolků	0																					
5362	Platby daní a poplatků	0																					
5363	Úhrady daní	0																					
5492	Finanční dary	0																					
5499	Převody do soc. fondu	0																					
5222	příspěvky spolkům	0																					
5903	Krytí krizové situace	0																					
51-9xx		220 000	#####	0	100 000	0	4 000 000	0	4 000 000	750 000	0	750 000	70 000	0	70 000	66 500	3 596 667	2 046 667	0	1 550 000	#####	0	0
5141	Úroky	0																					
5144	Poplatek úvěr	0																					
5XXX	Neinvest. výdaje	220 000	#####	0	100 000	0	4 000 000	0	4 000 000	750 000	0	750 000	70 000	0	70 000	66 500	3 596 667	2 046 667	0	1 550 000	#####	0	0
6111	Programové vybavení	0																					
6121	Budovy, haly a stavby	250 000	#####																				
6121	Projektová dokumentace	100 000	#####																				
6122	Stroje a zařízení	0																					
6123	Dopravní prostředky	0																					
6125	Vypočetní technika	0																					
6129	HIM	0																					
6130	Pozemky	0																					
6349	PD svazková škola	0																					
6351	Investiční příspěvek	0																					
8115	Rezervy na projekty	0																					
6349	Investiční příspěvek	0																					
6XXX	Investiční výdaje	350 000	#####	0	0	0	0	0	0	0	0	0	0	0	0	0	280 000	280 000	0	0	0	0	0
8124	Splátky jistiny	0																					
8XXX	Splátky jistiny	0	0	0	0	0	0	0	0	0	0	0	0	0	0	0	0	0	0	0	0	0	0
8115	Financování -develop	0																					
	Celkem výdaje kapitol	570 000	#####	0	100 000	0	4 000 000	0	4 000 000	750 000	0	750 000	70 000	0	70 000	66 500	3 876 667	2 326 667	0	1 550 000	#####	0	0
	Hospodářský výsledek																						

Zpracoval: Ing. Alexis Kimbenbe

Přehled výdajů jednotlivých kapitol a pc
v Kč

Pol	Ukazatel	Pohádková cesta	Park Úvaly vinice	Dosádka Park Vinice	Městsk & stezka	Sběr. dv.	oŽPÚR	TsÚ	zeleň
		3749/6	3749/1	3749/8	3749/3	3722/36			3749
5011	Platy zaměstnanců								
5021	Ostatní osobní výdaje								
5023	Odměny zastupitelů								
5024	Odhodné zastupitelé								
5029	Refundace								
5031	Sociální pojištění								
5032	Zdravotní pojištění								
5038	Ostatní pojištění								
50xx	Osobní náklady celkem	0	0	0	0	0	0	0	0
5134	Prádlo, oděv, obuv								
5136	Knihy, tisk								
5137	DHIM								
5139	Materiál		0						
5151	Voda								
5153	Plyn								
5154	Elektrická energie					5 000	5 000	0	
5156	Pohonné hmoty								
5161	Služby pošt								
5162	Telefony								
5163	Pojištění+bank.popl.								
5164	Nájemné		0						
5166	Právní služby								
5167	Školení a vzdělávání								
5168	Služby zpracování podkladů		0						
5169	Nákup služeb					830 000	830 000	0	
5171	Opravy a udržování								
5172	Programové vybavení								
5173	Cestovné								
5175	Pohoštění								
5179	Ostatní nákupy								
5192	Foskytnuté nahradý								
5213	Dopr. obslužnost								
5194	Věcné dary								
5329	Neinvestiční příspěvek								
5331	Neinvest. přisp. org.								
5361	Nákup kolků								
5362	Platby daní a poplatků								
5363	Úhrada sankcí								
5492	Finanční dary								
5499	Převody do soc. fondu								
5222	Příspěvky spolkům								
5903	Krytí krizové situace								
51-9xx		0	0	0	0	835 000	835 000	0	0
5141	Úroky								
5144	Poplatek úvěr								
5XXX	Neinvest. výdaje	0	0	0	0	835 000	835 000	0	0
6111	Programové vybavení								
6121	Budovy, haly a stavby		0				0		
6121	Projektová dokumentace		0				0		
6122	Stroje a zařízení								
6123	Dopravní prostředky								
6125	Výpočetní technika								
6129	HIM								
6130	Pozemky								
6349	PD svazková škola								
6351	Investiční příspěvek								
8115	Rezervy na projekty								
6349	Investiční příspěvek								
6XXX	Investiční výdaje	0	0	0	0	0	0	0	0
8124	Splátky jistiny								
8XXX	Splátky jistiny	0	0	0	0	0	0	0	0
8115	Financování -develop								
Celkem výdaje kapitol		0	0	0	0	835 000	835 000	0	0
Hospodářský výsledek									

Zpracoval: Ing. Alexis Kimbembe

Rozpočet 2023

Přehled příjmů jednotlivých kapitol a položek

Ukazatel				Návrh rozpočtu 2023
OdPa	OdPa	Pol	Popis	
0000		1111	Daň z příjmu fyz. osob ZÁVISLÉ ČINNOSTI	21 855 312
0000		1112	Daň z příjmu fyzických osob ze samostatné výdělečné činnosti	1 416 548
0000		1113	Daň z příjmu fyzických osob vybírána srážkou dle zvláštní sazby	4 553 190
0000		1112	Daň z příjmu fyzických osob ze zaměstnanci	771 800
0000		1121	Daň z příjmu právnických osob	31 922 921
0000		1211	Daň z přidané hodnoty	77 505 412
		1334	odvod za odnětí půdy	26 000
0000		1339	popl. za komunální odpad	7 326 528
0000		1341	popl. ze psů	260 000
0000		1343	Popl. za užívání veř. prostranství	75 000
0000		1344	popl. ze vstupného	3 000
0000		1345	popl. z ubytovací kapacity	20 000
0000		1347	Popl. za provoz. výh. hrací přístroj	0
0000		1348	Poplatek za zhodnocení pozemku	2 500 000
0000		1348	Příspěvky do infrastruktury města dle plánovacích smluv	16 300 000
0000		1385	odvod z VHP	1 362 000
0000		1381	daň z hazardních her	1 000 000
0000		1361	Správní poplatky	1 500 000
0000		1511	Daň z nemovitosti	7 810 000
0000		2481	exekuce	0
0000		4111	Kompenzační bonus MF	
0000		4116	Úřad práce UZ13101	60 000
0000	2212	2111	parkovací karty	21 950
0000	2212	2322	kooperativa pojistné náhrady	0
2321	2310	2132	vodovod - pronájem řadu	5 301 562
2321	2321	2132	kanalizace - Pronájem čistírny	9 538 006
3113	3113	2111	ZŠ - služby (byty)	50 000
	3113	2132	ZŠ - nájem (byty)	154 000
	3314	2111	knihovna - poplatky	50 000
	3314	2321	peněžitě dary neinvestiční	0
3349	3349	2111	Život Úval - inzerce	250 000
	3399	2111	kultura	70 000
3412	3412	2132	Koupaliště - pronájem	660 010
	3519	2132	zdrav. střed.- pronájem	765 800
3612	3612	2111	byty - služby	2 950 832
3612	3612	2132	byty - pronájem	3 600 000
	3612	2322	pojistné plnění	0
		3122	investiční příspěvek SBD Vesna	0
3613	3613	2111	nebytové služby	81 000
3613	3613	2132	nebytové - pronájem č.p. 203	179 395
3613	3613	2111	nebytové - služby č.p. 203	78 000
3613	3613	2132	nebytové - pronájem	400 000
5311/1	3613	2132	nájemné Policie ČR	1 063 000
3632	3632	2111	hřbitov - služby	250 000
	3749	2321	finanční dar PS Pražská-rozvoj města	0
	3749	2322	pojistné plnění	0
3722	3722	2111	vrátka za tříděný odpad	1 200 000
4351	4351	2111	pečovatelská služba - klienti	600 000
	5512	2111	hasiči - služby-byt	20 000
		2321	Investiční dar	0
6221		2321	Dar (UK)	0
	5512	2132	hasiči - nájem-byt	24 000
	6171	2111	vývěska, kopírování	17 000
		2111	Z poskytování služeb	
		2322	přijaté pojistné náhrady	
		2321	příspěvek na Sovova ul. Občané	
		2322	přijaté pojistné náhrady	
		2322	přijaté pojistné náhrady	
		2212	pokuty MP	
		2322	pojistné náhrady	

		2212	Sankční platby přijaté od jiných subjektů	
	6310	2141	příjmy z úroků	10 000
	6409	2132	cvičák-psi	4 400
	6409	2131	pronájem pozemků	65 000
6409	6409	2119	věcná břemena (ČEZ, Pod Slovany atd.)	300 000
	6409	3111	Příjmy z prodeje nemovitostí	0
2321	2321	2111	investiční příspěvky	0
0000		4112	Neinvestiční přijaté dotace ze SR	9 501 000
0000		4111	Kompezace MF za covid	0
0000		4121	Neinvestiční přijaté dotace od obcí	400 000
0000		4121	Neinvestiční přijaté dotace od obcí (MF)	898 400
0000		4216	Dotace hlásiče.povodňový plán	0
0000		4216	Dotace pořízení hasičského auta	0
0000		4222	dotace kraje auto SDH	0
		4216	dotace ZŠ	15 505 276
0000		4216	Dotace hasičské budovy	750 000
0000		4216	Dotace Pohádková cesta	0
0000		4216	Dotace chodník u polikliniky	0
0000		4216	Dotace pečovatelská služba nový vytah, kuchyně a hydroizolace budovy	0
0000		4216	Výsadba stromů	0
0000		4122	pečovatelská sl. - příspěvek KU	1 916 100
Příjmy z daně, dotace poplatky, pronájem a ostatní)				232 942 442

Financování z vlastních zdrojů				25 000 000
		8115	rezerva z přebytku 2022	25 000 000
		8115	rezerva z daně z nemovitosti	0
		8123	nový úvěr 2023	0
Příjmy celkem				257 942 442

Přehled výdajů jednotlivých kapitol a pc
v Kč

Pol	Ukazatel	O/D/OSM	TŠ0	ZŠ	O/D/OSM	TŠ0	SŠ	OE	TŠ0	č.p. 65	O/D/OSM	TŠ0	MDDM	O/D/OSM	TŠ0	MŠ Pražská	O/D/OSM	TŠ0	MŠ Koll	O/D/OSM	TŠ0	Jid. ZŠ	O/D/OSM	TŠ0	Jid. MŠ	MŠ Cuk.
				3113			3113/1			3114			3421			3111/303			3111/311			3141/309			3141/309	3111/306
5011	Platy zaměstnanců							0			0	0														
5021	Ostatní osobní výdaje							0			0	0														
5023	Odměny zastupitelů							0			0	0														
5024	Odhodné zastupitelé							0			0	0														
5029	Refundace							0			0	0														
5031	Sociální pojištění							0			0	0														
5032	Zdravotní pojištění							0			0	0														
5038	Ostatní pojistné							0			0	0														
50xx	Osobní náklady celkem	0	0	0	0	0	0	0	0	0	0	0	0	0	0	0	0	0	0	0	0	0	0	0	0	0
5134	Prádlo, oděv, obuv			0			0	0			0	0				0			0			0				0
5136	Knihy, tisk			0			0	0			0	0				0			0			0				0
5137	DHM			0			0	0		50 000	50 000	0	0			0			0			0				0
5139	Materiál			0			0	0		30 000	30 000	0	0			0			0			0				0
5151	Voda			30 000		30 000	0	0		20 000	20 000	0	0			0			0			0				0
5153	Plyn			1 750 000		1 750 000	0	0		260 000	260 000	0	0			0			0			0				0
5154	Elektrická energie			825 000		825 000	0	0		260 000	260 000	0	0			0			0			0				0
5156	Pohonné hmoty			0			0	0		0	0	0				0			0			0				0
5161	Služby pošt			0			0	0		0	0	0				0			0			0				0
5162	Telefony			0			0	0		10 000	10 000	0	0			0			0			0				0
5163	Pojištění+bank.popl.			0			0	0		0	0	0				0			0			0				0
5164	Nájemné			12 156		0	816 000	816 000	0	0	0	0				0			0			0				0
5166	Právní služby			0			0	0		0	0	0				0			0			0				0
5167	Školení a vzdělávání			0			0	0		0	0	0				0			0			0				0
5168	Služby zpracování podkladů			0			0	0		0	0	0				0			0			0				0
5169	Nákup služeb			550 000		0	0	0		80 000	80 000	0	30 000	30 000	0	50 000	50 000	0	90 000	90 000	0	0	0	0	20 000	80 000
5171	Opravy a udržování			0		0	0	0		280 000	280 000	0	370 000	350 000	20 000	270 000	240 000	30 000	245 000	215 000	30 000	0	0	0	50 000	830 000
5172	Programové vybavení			0			0	0		0	0	0				0			0			0				0
5173	Cestovné			0			0	0		0	0	0				0			0			0				0
5175	Pohoštění			0			0	0		0	0	0				0			0			0				0
5213	Dopr. obslužnost			0			0	0		0	0	0				0			0			0				0
5194	Věcné dary			0			0	0		0	0	0				0			0			0				0
5329	Neinvestiční příspěvek			0			1 600 000	1 600 000		0	0	0				0			0			0				0
5331	Neinvest. přisp. org.			5 125 900		5 125 900				0			600 000	600 000				3 974 000	3 974 000			0		0	200 000	0
5361	Nákup kolků			0			0	0		0	0	0				0			0			0				0
5362	Platby daní a poplatků			0			0	0		0	0	0				0			0			0				0
5492	Finanční dary			0			0	0		0	0	0				0			0			0				0
5499	Převody do soc. fondu			0			0	0		0	0	0				0			0			0				0
5222	příspěvky spolkům			1 200 000			0	0		0	0	0				0			0			0				0
5903	Krytí krizové situace			0			0	0		0	0	0				0			0			0				0
51-9xx	Neinvest. výdaje	1 762 156	0	8 546 900	8 546 900	0	1 600 000	1 600 000	0	990 000	990 000	0	1 000 000	980 000	20 000	320 000	290 000	30 000	4 309 000	4 279 000	30 000	0	0	0	270 000	910 000
5141	Úroky			0			0	0		0	0	0				0			0			0				0
5144	Poplatek úvěr			0			0	0		0	0	0				0			0			0				0
5XXX	Neinvest. výdaje	1 762 156	0	8 546 900	8 546 900	0	1 600 000	1 600 000	0	990 000	990 000	0	1 000 000	980 000	20 000	320 000	290 000	30 000	4 309 000	4 279 000	30 000	0	0	0	270 000	910 000
6111	Programové vybavení			0			0	0		0	0	0				0			0			0				0
6121	Budovy, haly a stavby			31 536 654		31 536 654	0	0		0	0	0				0			0			500 000		500 000		250 000
6121	Projektová dokumentace			2 500 000		2 500 000	0	0		0	0	0				0			0			0		0		300 000
6122	Stroje a zařízení			0			0	0		0	0	0				0			0			0				0
6123	Dopravní prostředky			0			0	0		0	0	0				0			0			0				0
6125	Výpočetní technika			0			0	0		0	0	0				0			0			0				0
6130	Pozemky			0			0	0		0	0	0				0			0			0				0
6351	Investiční příspěvek			0			0	0		0	0	0				0			0			0				0
8115	Rezervy na projekty			0			0	0		0	0	0				0			0			0				0
6XXX	Investiční výdaje	0	0	34 036 654	34 036 654	0	0	0	0	0	0	0	0	0	0	0	0	0	0	0	0	500 000	500 000	0	0	550 000
8124	Splátky jistiny			0			0	0		0	0	0				0			0			0				0
8XXX	Splátky jistiny	0	0	0	0	0	0	0	0	0	0	0	0	0	0	0	0	0	0	0	0	0	0	0	0	0
8115	Financování -develop			0			0	0		0	0	0				0			0			0				0
Celkem výdaje kapitol		1 762 156	0	42 583 554	42 583 554	0	1 600 000	1 600 000	0	990 000	990 000	0	1 000 000	980 000	20 000	320 000	290 000	30 000	4 309 000	4 279 000	30 000	500 000	500 000	0	270 000	1 460 000
Hospodářský výsledek																										

Zpracoval: Ing. Alexis Kimbembe

Přehled výdajů jednotlivých kapitol a pc
v Kč

Pol	Ukazatel	OID/OSM	TSO	Úz.plán	VO	OSM	TSO	Silnice	OID/OSM	TSO	Provoz veřejné silniční dopravy	Pitná voda	OID/OSM	TSO	Pitná voda obn.	OID/OSM	TSO	Odvádění a čištění odpadních vod	OSM	TSO	Odvádění - obn.	OSM	
				3635	3631			2212			2221	2310			2310/1			2321/38			2321/1		
5011	Platy zaměstnanců																						
5021	Ostatní osobní výdaje																						
5023	Odměny zastupitelů																						
5024	Odchodné zastupitelé																						
5029	Refundace																						
5031	Sociální pojištění																						
5032	Zdravotní pojištění																						
5038	Ostatní pojistné																						
50xx	Osobní náklady celkem	0	0	0	0	0	0	0	0	0	0	0	0	0	0	0	0	0	0	0	0	0	
5134	Prádlo, oděv, obuv				0			0				0											
5136	Knihy, tisk				0			0				0											
5137	DHIM				0			100 000			100 000	0											
5139	Materiál				150 000	150 000	0	400 000		400 000	0												
5151	Voda				0			15 000		15 000	0												
5153	Plyn				0			0		0	0												
5154	Elektrická energie				3 030 000	3 030 000	0	200 000		200 000	0	50 000	320 000	320 000	0			80 000	80 000	0			
5156	Pohonné hmoty				0			0		0													
5161	Služby pošt				0			0		0													
5162	Telefony				0			0		0													
5163	Pojištění+bank.popl.				0			0		0													
5164	Nájemné				0			24 229		24 229	0												
5166	Právní služby				0			0		0													
5167	Školení a vzdělávání				0			0		0													
5168	Služby zpracování podkladů				450 000			0		0													
5169	Nákup služeb	80 000	0	50 000	262 100	262 100	0	662 500		662 500	0		550 000	550 000	0			150 000	150 000	0			
5171	Opravy a udržování	800 000	30 000		950 000	600 000	350 000	6 281 480		4 031 480	2 250 000		600 000	600 000	0	1 500 000	1 500 000	0	640 000	640 000	0	1 500 000	1 500 000
5172	Programové vybavení				0			0		0													
5173	Cestovné				0			0		0													
5175	Pohoštění				0			0		0													
5213	Dopr. obslužnost				0			0		0		2 978 575											
5194	Věcné dary				0			0		0													
5329	Neinvestiční příspěvek				0			0		0													
5331	Neinvest. příspěv. org.				0			0		0													
5361	Nákup koliků				0			0		0													
5362	Platby daní a poplatků				0			0		0													
5492	Finanční dary				0			0		0													
5499	Převody do soc. fondu				0			0		0													
5222	příspěvky spolkům				0			0		0													
5903	Krytí krizové situace																						
51-9xx		880 000	30 000	500 000	4 392 100	4 042 100	350 000	7 683 209		5 433 209	2 250 000	3 028 575	1 470 000	1 470 000	0	1 500 000	1 500 000	0	870 000	870 000	0	1 500 000	1 500 000
5141	Úroky				0			0		0													
5144	Poplatek úvěr				0			0		0													
5XXX	Neinvest. výdaje	880 000	30 000	500 000	4 392 100	4 042 100	350 000	7 683 209		5 433 209	2 250 000	3 028 575	1 470 000	1 470 000	0	1 500 000		870 000				1 500 000	
6111	Programové vybavení				0			0		0													
6121	Budovy, haly a stavby	250 000			592 000	592 000	0	1 900 000		1 900 000		1 500 000	1 500 000					50 000	50 000				
6121	Projektová dokumentace	300 000		250 000				3 200 000		3 200 000		150 000	150 000					6 800 000	6 800 000				
6122	Stroje a zařízení				0			0		0													
6123	Dopravní prostředky				0			0		0													
6125	Výpočetní technika				0			0		0													
6130	Pozemky				0			100 000		100 000													
6351	Investiční příspěvek				0			0		0													
8115	Rezervy na projekty				0			0		0													
6XXX	Investiční výdaje	550 000	0	250 000	592 000	592 000	0	5 200 000		5 200 000	0	0	1 650 000	1 650 000	0	0		6 850 000				0	
8124	Splátky jistiny				0			0		0													
8XXX	Splátky jistiny	0	0	0	0	0	0	0		0		0	0	0				0				0	
8115	Financování -develop																						
	Celkem výdaje kapitol	1 430 000	30 000	750 000	4 984 100	4 634 100	350 000	12 883 209		10 633 209	2 250 000	3 028 575	3 120 000	3 120 000	0	1 500 000		7 720 000				1 500 000	
	Hospodářský výsledek																						

Zpracoval: Ing. Alexis Kimbembe

Přehled výdajů jednotlivých kapitol a p
v Kč

Pol	Ukazatel	TS0	Inž.sítě-výstavba a obnova	OID/OSM	TS0	Správa v lesním hosp.	Sběr a svoz	OŽPDR	TS0	Sběr a svoz odpad	OID/OŽPDR	TS0	Ostatní nakladání s odpady	OŽPDR	TS0	Ochrana proti povodním	Ochrana přírody	OŽPDR	OSM	TS0	Rybničky	ZŠ hřiště	Park Satjam	
			3633			1036	3722/1			3722/34			3729			3744	3749					3749/2	3749/4	3749/5
5011	Platy zaměstnanců																							
5021	Ostatní osobní výdaje																							
5023	Odměny zastupitelů																							
5024	Odchodné zastupitelé																							
5029	Refundace																							
5031	Sociální pojištění																							
5032	Zdravotní pojištění																							
5038	Ostatní pojistné																							
50xx	Osobní náklady celkem	0	0	0	0	0	0	0	0	0	0	0	0	0	0	0	0	0	0	0	0	0	0	0
5134	Prádlo, oděv, obuv		0						0															
5136	Knihy, tisk		0						0															
5137	DHIM		0						0															
5139	Materiál		0						0								250 000		250 000					
5151	Voda		0						0															
5153	Plyn		0						0															
5154	Elektrická energie		0						0															
5156	Pohonné hmoty		0						0															
5161	Služby pošt		0						0															
5162	Telefony		0						0															
5163	Pojištění+bank.popl.		0						0															
5164	Nájemné		0						0															
5166	Právní služby		0						0															
5167	Školení a vzdělávání		0						0															
5168	Služby zpracování podkladů		0						0															
5169	Nákup služeb		100 000	100 000	0	100 000	5 500 000	0	5 500 000	800 000	0	800 000	70 000	0	70 000	66 500	3 500 000	1 950 000	0	1 550 000	5 000	0	0	0
5171	Opravy a udržování	0	430 000	130 000	300 000																			
5172	Programové vybavení		0						0															
5173	Cestovné		0						0															
5175	Pohoštění		0						0															
5213	Dopr. obslužnost		0						0															
5194	Věcné dary		0						0															
5329	Neinvestiční příspěvek		0						0															
5331	Neinvest. příspěv. org.		0						0															
5361	Nákup kolků		0						0															
5362	Platby daní a poplatků		0						0															
5492	Finanční dary		0						0															
5499	Převody do soc. fondu		0						0															
5222	příspěvky spolkům		0						0															
5903	Krytí krizové situace																							
51-9xx		0	530 000	230 000	300 000	100 000	5 500 000	0	5 500 000	800 000	0	800 000	70 000	0	70 000	66 500	3 750 000	2 200 000	0	1 550 000	356 500	0	0	0
5141	Úroky		0						0															
5144	Poplatek úvěr		0						0															
5XXX	Neinvest. výdaje		530 000	230 000	300 000	100 000	5 500 000	0	5 500 000	800 000	0	800 000	70 000	0	70 000	66 500	3 750 000	2 200 000	0	1 550 000	356 500	0	0	0
6111	Programové vybavení		0						0															
6121	Budovy, haly a stavby		250 000	250 000					0															
6121	Projektová dokumentace		0	0					0								150 000		150 000					
6122	Stroje a zařízení		0						0															
6123	Dopravní prostředky		0						0															
6125	Výpočetní technika		0						0															
6130	Pozemky		0						0															
6351	Investiční příspěvek		0						0															
8115	Rezervy na projekty		0						0															
6XXX	Investiční výdaje		250 000	250 000	0	0	0	0	0	0	0	0	0	0	0	0	150 000	150 000	0	0	0	0	0	0
8124	Splátky jistiny		0						0															
8XXX	Splátky jistiny		0	0	0	0	0	0	0	0	0	0	0	0	0	0	0	0	0	0	0	0	0	0
8115	Financování -develop								0															
	Celkem výdaje kapitol		780 000	480 000	300 000	100 000	5 500 000	0	5 500 000	800 000	0	800 000	70 000	0	70 000	66 500	3 900 000	2 350 000	0	1 550 000	356 500	0	0	0
	Hospodářský výsledek																							

Zpracoval: Ing. Alexis Kimbembe

Přehled výdajů jednotlivých kapitol a pc
v Kč

Pol	Ukazatel	Pohádka á cesta	Park úvaly vinice	Dosádba Park Vinice	Městsk & átezka	Sběr. dv.	OŽPORA	TSÚ	Pošember i	Cyklostezky	zeleň			přededefin. TSÚ
		3749/6	3749/1	3749/8	3749/3	3722/36			3329	2212/1	3745			3745
5011	Platy zaměstnanců											27 925 000	0,00	0
5021	Ostatní osobní výdaje											1 676 200	0,00	0
5023	Odměny zastupitelů											2 790 000	0,00	0
5024	Odchodné zastupitelé											0	0,00	0
5029	Refundace											30 000	0,00	0
5031	Sociální pojištění											8 013 550	0,00	0
5032	Zdravotní pojištění											2 884 878	0,00	0
5038	Ostatní pojištění											134 628	0,00	0
50xx	Osobní náklady celkem	0	0	0	0	0	0	0	0	0	0			0
5134	Prádlo, oděv, obuv											195 000	0,00	0
5136	Knihy, tisk											313 000	0,00	0
5137	DHM											2 110 000	0,00	0
5139	Materiál		0									2 069 000	0,00	90 000
5151	Voda											710 000	0,00	0
5153	Plyn											7 263 500	0,00	0
5154	Elektrická energie						0	0	0			8 314 000	0,00	0
5156	Pohonné hmoty											640 000	0,00	0
5161	Služby pošt											695 000	0,00	0
5162	Telefony											564 000	0,00	0
5163	Pojištění+bank.popl.											920 000	0,00	0
5164	Nájemné		0									1 538 137	0,00	0
5166	Pečovní služby											700 000	0,00	0
5167	Školení a vzdělávání											375 000	0,00	0
5168	Služby zpracování podkladů		0									615 000	0,00	0
5169	Nákup služeb						750 000	50 000	700 000			19 679 100	0,00	7 920 000
5171	Opravy a udržování											24 481 480	0,00	3 110 000
5172	Programové vybavení											3 321 000	0,00	0
5173	Cestovné											62 000	0,00	0
5175	Pohoštění											431 000	0,00	0
5213	Dopr. obslužnost											2 978 575	0,00	0
5194	Věcné dary											310 000	0,00	0
5329	Neinvestiční příspěvek											2 514 380	0,00	0
5331	Neinvest. příspěv. org.											29 599 900	0,00	0
5361	Nákup kolů											40 000	0,00	0
5362	Platby daní a poplatků											1 130 000	0,00	0
5492	Finanční dary											1 575 000	0,00	0
5499	Převody do soc. fondu											1 620 000	0,00	0
5222	příspěvky spolkům											1 200 000	0,00	0
5903	Krytí krizové situace											69 013		0
51-9xx		0	0	0	0	750 000	50 000	700 000	0	0	0			11 120 000
5141	Úroky											3 040 032	0,00	0
5144	Poplatek úvěr											0		0
5XXX	Neinvest. výdaje	0	0	0	0	750 000	50 000	700 000	0	0	0			11 120 000
6111	Programové vybavení											0	0,00	0
6121	Budovy, haly a stavby		0				0	0	0	0		57 738 654	0,00	0
6121	Projektová dokumentace		0				0	0	0	0		14 560 000	0,00	0
6122	Stroje a zařízení						0	0	0	0		200 000	0,00	0
6123	Dopravní prostředky											0	0,00	0
6125	Výpočetní technika											240 000	0,00	0
6130	Pozemky											625 000	0,00	0
6351	Investiční příspěvek											2 770 000	0,00	0
8115	Rezervy na projekty											167 152	0,00	0
6XXX	Investiční výdaje	0	0	0	0	0	0	0	0	0	0			0
8124	Splátky jistiny											0	0,00	0
8XXX	Splátky jistiny	0	0	0	0	0	0	0	0	0	0	19 114 264	0,00	0
8115	Financování -develop											19 114 264	0,00	0
												0	0,00	0
	Celkem výdaje kapitol	0	0	0	0	750 000	50 000	700 000	0	0	0			11 120 000
	Hospodářský výsledek													

Zpracoval: Ing. Alexis Kimbembe

Střednědobý rozpočtový výhled na rok 2024-2028

Příjmy	Pol.	Návrh rozpočtu 2023	Výhled 2024	Výhled 2025	Výhled 2026	Výhled 2027	Výhled 2028
Třída 1 Daňové příjmy		176 208	164 344	162 540	167 322	161 940	167 014
Třída 2 Nedaňové příjmy		27 699	19 949	12 529	12 529	12 529	12 529
Třída 3 Kapitálové příjmy		65	65	65	65	65	65
Třída 4 Přijaté transfery		28 971	12 716	12 716	12 716	12 716	12 716
Třída 8 Financování		25 000	15 000	75 500	7 242	3 935	3 935
Příjmy celkem		257 942	212 073	263 350	199 874	191 185	196 258

kontrola 0

Výdaje	Pol.	Návrh rozpočtu 2023	Výhled 2024	Výhled 2025	Výhled 2026	Výhled 2027	Výhled 2028
Třída 5 Běžné výdaje		162 527	165 401	169 172	172 849	176 366	180 221
Mzdové náklady celkem		43 454	43 795	44 143	44 500	44 864	45 238
Neinvestiční výdaje		119 073	121 606	125 029	128 349	131 501	134 983
Třída 6 Kapitálové výdaje		76 134	38 558	86 472	19 320	7 115	8 333
Třída 8 Financování		19 281	8 114	7 705	7 705	7 705	7 705
Výdaje celkem		257 942	212 073	263 350	199 875	191 185	196 258
kontrola			0				
Hospodářský výsledek za rok 2023		0	0	0	0	0	0

Příjmy provozní	213 873	194 259	185 035	189 818	184 435	189 509
Výdaje provozní	162 527	165 401	169 172	172 849	176 366	180 221
Provozní saldo	51 345	28 858	15 863	16 969	8 070	9 288
Splátky úvěru	19 114	8 114	7 705	7 705	7 705	7 705
Provozní saldo po odečtení úvěru	32 231	20 744	8 158	9 263	365	1 583
Prostředky na investic	19 070	2 815	2 815	2 815	2 815	2 815
Investiční výdaje	76 134	38 558	86 472	19 320	7 115	8 333
Celkové saldo běžného provozu	-24 833	-15 000	-75 500	-7 242	-3 935	-3 935
Financování celkového sadla	25 000	15 000	15 500	7 242	3 935	3 935
zapojení úspor z minulých let	25 000	15 000	15 500	7 242	3 935	3 935
zapojení úvěru na investic						

Ukazatel dluhové služby (dluhové služby / dluhová základna)	10,2%	5,4%	5,3%	5,1%	5,0%	4,8%
Dluhová základna	216 577	190 072	183 269	185 199	187 185	192 258
třída 1	159 908	157 408	158 024	159 954	161 940	167 014
třída 2	27 699	19 949	12 529	12 529	12 529	12 529
třída 4	28 971	12 716	12 716	12 716	12 716	12 716
Dluhová služby	22 154	10 206	9 635	9 493	9 352	9 210

úroky	3 040	2 092	1 930	1 788	1 647	1 505
Splátky jistiny(úvěru)	19 114	8 114	7 705	7 705	7 705	7 705

Běžné saldo

saldo (běžné příjmy - běžné výdaje)	35 479	22 356	11 780	10 034	8 503	9 722
saldo %	16,59%	11,51%	6,37%	5,29%	4,61%	5,13%

DSCR-ukazatel

dluhová služba/ peněžní zůstatek+ investiční dotace	0,50	0,57	0,53	0,94	1,39	1,36
---	------	------	------	------	------	------

	Zůstatek k 31.12.2022	Zůstatek k 31.12.2023	Zůstatek k 31.12.2024	Zůstatek k 31.12.2025	Zůstatek k 31.12.2026	Zůstatek k 31.12.2027
Celkový dluh města	125 007	514 451	97 666	89 961	82 256	74 550

1.úvěr	11 818	409 080	0	0	0	0
Čerpání revolvingového úvěru	72 938	67 820	62 701	57 583	52 464	47 346
2.úvěr	24 906	23 206	21 506	19 806	18 106	16 406
3.úvěr	13 260	12 429	11 709	10 989	10 269	9 549
4.úvěr	2 083	1 917	1 750	1 583	1 417	1 250
5.úvěr						

Zpracoval: Ing. Alexis Kimbembe

Mateřská škola Úvaly, příspěvková organizace

K rukám:

Město Úvaly
Jitka Hájková
Arnošta z Pardubic 95
250 82 Úvaly

Mateřská škola Úvaly, příspěvková organizace
Kollárova 1260
250 82 Úvaly

Tel.: 739 631 687
ID-schránky: ixqk3cq
Email.: info@msuvaly.cz
Web.: www.msuvaly.cz

Č.j.: 583/2022

v Úvalech dne: 29.11.2022

Žádost o schválení střednědobého výhledu rozpočtu MŠ Úvaly

Žádáme tímto zřizovatele o schválení střednědobého výhledu rozpočtu pro rok 2023 – 2025, který je zobrazen v příložené tabulce.

Veškeré částky lze pouze odhadnout. Při jejich stanovení bylo vycházeno ze zkušeností z předchozích let, očekávaných energetických prognóz a očekávaných rekonstrukcí stávajících budov mateřské školy.

Bc. Jana Hájková
ředitelka MŠ Úvaly

Mateřská škola Úvaly, příspěvková organizace

Rozpočet: střednědobý výhled Mateřská škola Úvaly, příspěvková organizace 2023 - 2025

ČJ: 583/2022

v Úvalech 29.11.2022

	Příjmy			Výdaje	
	Zřizovatel	Mzdy*	Vlastní (školné)	Provozní	Mzdy
2023	4 274 460,00 Kč	23 000 000,00 Kč	1 357 740,00 Kč	5 632 200,00 Kč	23 000 000,00 Kč
2024	4 600 000,00 Kč	25 300 000,00 Kč	1 357 740,00 Kč	5 957 740,00 Kč	25 300 000,00 Kč
2025	5 000 000,00 Kč	27 830 000,00 Kč	1 357 740,00 Kč	6 357 740,00 Kč	27 830 000,00 Kč
CELKEM	13 874 460,00 Kč	76 130 000,00 Kč	4 073 220,00 Kč	17 947 680,00 Kč	76 130 000,00 Kč

Vypracovala:

Bc. Jana Hájková
ředitelka MŠ Úvaly



Střednědobý výhled rozpočtu 2023 - 2025
Základní škola Úvaly, Arnošta z Pardubic 8, 25082 Úvaly

	Příjmy				Výdaje		
	Zřizovatel	Mzdy (státní rozpočet)	Vlastní	Stravné	Provozní	Mzdy	Stravné
2023	19 125 900,00 Kč	77 197 555,00 Kč	600 000,00 Kč	5 000 000,00 Kč	17 685 900,00 Kč	79 237 555,00 Kč	5 000 000,00 Kč
2024	19 125 900,00 Kč	81 057 432,00 Kč	600 000,00 Kč	5 200 000,00 Kč	17 685 900,00 Kč	83 097 432,00 Kč	5 200 000,00 Kč
2025	19 981 900,00 Kč	84 917 310,00 Kč	600 000,00 Kč	5 200 000,00 Kč	18 541 900,00 Kč	86 957 310,00 Kč	5 200 000,00 Kč
Celkem	58 233 700,00 Kč	243 172 297,00 Kč	1 800 000,00 Kč	15 400 000,00 Kč	53 913 700,00 Kč	249 292 297,00 Kč	15 400 000,00 Kč

Dne: 25.11.2022

Zpracovala: Monika Dlouhá

ZÁKLADNÍ ŠKOLA ÚVALY,

Arnošta z Pardubic č. 8, 250 82 Úvaly

tel.: 776 629 839

IČO: 00874817

Schválil: Mgr. Lukáš Kunc

- 3 -

Příjmy	2023	2024	2025
vlastní příjmy	2 400 000,00 Kč	2 450 000,00 Kč	2 470 000,00 Kč
dotace Měú	600 000,00 Kč	630 000,00 Kč	650 000,00 Kč
Dotace Kúsk	4 500 000,00 Kč	4 550 000,00 Kč	4 600 000,00 Kč
Dotace OPJAK	2 196 000,00 Kč	1 464 000,00 Kč	734 000,00 Kč
celkem příjmy	9 696 000,00 Kč	9 094 000,00 Kč	8 454 000,00 Kč
celkem bez OPJAK	7 500 000,00 Kč	7 630 000,00 Kč	7 720 000,00 Kč
Výdaje			
běžné náklady	1 290 000,00 Kč	1 210 000,00 Kč	1 240 000,00 Kč
energie	160 000,00 Kč	170 000,00 Kč	180 000,00 Kč
služby	1 750 000,00 Kč	1 850 000,00 Kč	1 900 000,00 Kč
mzdové náklady	4 300 000,00 Kč	4 400 000,00 Kč	4 400 000,00 Kč
úvěry	0,00 Kč	0,00 Kč	0,00 Kč
dotace OPJAK	732 000,00 Kč	730 000,00 Kč	734 000,00 Kč
výdaje bez OPJAK	7 500 000,00 Kč	7 630 000,00 Kč	7 720 000,00 Kč
celkem výdaje	7 932 000,00 Kč	8 250 000,00 Kč	8 414 000,00 Kč

Výkaz zisku a ztráty

P ÍSP VKOVÉ ORGANIZACE

Název: **Technické služby města Úvaly, příspěvková organizace**

Sídlo: Riegerova 12, Úvaly, 250 82, česká republika

Právní forma: příspěvková organizace

I : **04441869**

P edm t innosti: provozování vodovod a kanalizací

sestavený k 31.12.2021

(v K , s p esností na dv desetinná místa)

okamžik sestavení: 18.02.2022

íslo položky	Název položky	Syntetický ú et	Ú ETNÍ OBDOBÍ			
			B ŽNÉ		MINULÉ	
			Hlavní innost	Hospodá ská innost	Hlavní innost	Hospodá ská innost
			1	2	3	4
A.	NÁKLADY CELKEM		30 612 714,16	58 220 642,48	26 937 327,81	39 750 250,69
I.	Náklady z innosti		30 497 371,17	57 963 187,08	26 782 433,35	39 475 108,24
1.	Spot eba materiálu	501	2 782 456,91	4 231 413,50	2 061 635,14	1 444 973,64
2.	Spot eba energie	502	341 615,36	1 887 870,57	337 832,96	1 976 343,40
3.	Spot eba jiných neskladovatelných dodávek	503		25 092 554,65		25 872 515,27
4.	Prodané zboží	504				
5.	Aktivace dlouhodobého majetku	506				
6.	Aktivace ob žného majetku	507				
7.	Zm na stavu zásob vlastní výroby	508				
8.	Opravy a udržování	511	799 465,77	410 753,00	1 424 642,47	895 854,50
9.	Cestovné	512			120,00	
10.	Náklady na reprezentaci	513	41 629,74	1 059,00	35 340,00	
11.	Aktivace vnitroorganiza ních služeb	516		-6 291 017,58		-7 006 089,60
12.	Ostatní služby	518	5 000 278,26	27 024 971,00	4 864 312,16	11 606 785,45
13.	Mzdové náklady	521	13 654 517,00	3 636 355,00	11 059 286,78	3 146 133,22
14.	Zákonné sociální pojišt ní	524	4 441 364,00	1 105 075,00	3 617 094,00	958 389,00
15.	Jiné sociální pojišt ní	525				
16.	Zákonné sociální náklady	527	555 346,00	123 472,00	481 123,00	115 557,00
17.	Jiné sociální náklady	528				
18.	Da silní ní	531	39 202,00	9 948,00	36 612,00	9 876,00
19.	Da z nemovitostí	532				
20.	Jiné dan a poplatky	538	31 343,37	51 399,00	81 805,08	9 750,00
22.	Smluvní pokuty a úroky z prodlení	541				
23.	Jiné pokuty a penále	542	937,45		1 456,00	
24.	Dary a jiná bezúplatná p edání	543				
25.	Prodaný materiál	544				
26.	Manka a škody	547				
27.	Tvorba fond	548				
28.	Odpisy dlouhodobého majetku	551	2 301 192,29	460 858,71	2 233 665,17	409 375,63
29.	Prodaný dlouhodobý nehmotný majetek	552				
30.	Prodaný dlouhodobý hmotný majetek	553				
31.	Prodané pozemky	554				
32.	Tvorba a zú tování rezerv	555				
33.	Tvorba a zú tování opravných položek	556		5 725,24		-7 471,84
34.	Náklady z vy azených pohledávek	557		8 607,00		
35.	Náklady z drobného dlouhodobého majetku	558	227 105,36	185 723,35	342 870,34	
36.	Ostatní náklady z innosti	549	280 917,66	18 419,64	204 638,25	43 116,57
II.	Finan ní náklady		115 293,59	200,00	154 894,46	12,45
1.	Prodané cenné papíry a podíly	561				
2.	Úroky	562	114 210,31		154 081,88	12,45
3.	Kurzové ztráty	563	299,28		812,58	
4.	Náklady z p ecen ní reálnou hodnotou	564				
5.	Ostatní finan ní náklady	569	784,00	200,00		
III.	Náklady na transfery					
1.	Náklady vybraných úst edních vládních institucí na transfery	571				
2.	Náklady vybraných místních vládních institucí na transfery	572				
V.	Da z p íjm		49,40	257 255,40		275 130,00
1.	Da z p íjm	591	49,40	257 255,40		275 130,00

íslo položky	Název položky	Syntetický ú et	1	2	3	4
			Ú ETNÍ OBDOBÍ			
			B ŽNÉ		MINULÉ	
		Hlavníinnost	Hospodáskáinnost	Hlavníinnost	Hospodáskáinnost	
2.	Dodate né odvody dan z p íjm	595				
B.	VÝNOSY CELKEM		22 961 019,00	65 875 452,08	25 031 791,23	41 663 948,38
I.	Výnosy z innosti		13 351,44	65 758 468,75	121 107,68	41 452 688,60
1.	Výnosy z prodeje vlastních výrobk	601				
2.	Výnosy z prodeje služeb	602		64 796 952,77	42 936,00	41 198 627,27
3.	Výnosy z pronájmu	603		435 232,11	23 327,85	113 554,50
4.	Výnosy z prodaného zboží	604				
8.	Jiné výnosy z vlastních výkon	609				40 000,00
9.	Smluvní pokuty a úroky z prodlení	641		10 000,00		25 465,94
10.	Jiné pokuty a penále	642				
11.	Výnosy z vy azených pohledávek	643				
12.	Výnosy z prodeje materiálu	644				
13.	Výnosy z prodeje dlouhodobého nehmotného majetku	645				
14.	Výnosy z prodeje dlouhodobého hmotného majetku krom p	646				
15.	Výnosy z prodeje pozemk	647				
16.	erpání fond	648				
17.	Ostatní výnosy z innosti	649	13 351,44	516 283,87	54 843,83	75 040,89
II.	Finan ní výnosy		271,67	186,45	184,44	65,66
1.	Výnosy z prodeje cenných papír a podíl	661				
2.	Úroky	662	266,61	186,45	184,44	65,66
3.	Kurzové zisky	663	5,06			
4.	Výnosy z p ecen ní reálnou hodnotou	664				
6.	Ostatní finan ní výnosy	669				
IV.	Výnosy z transfer		22 947 395,89	116 796,88	24 910 499,11	211 194,12
1.	Výnosy vybraných úst edních vládních institucí z transfer	671				
2.	Výnosy vybraných místních vládních institucí z transfer	672	22 947 395,89	116 796,88	24 910 499,11	211 194,12
C.	VÝSLEDEK HOSPODA ENÍ					
1.	Výsledek hospoda ení p ed zdan ním	-	-7 651 645,76	7 912 065,00	-1 905 536,58	2 188 827,69
2.	Výsledek hospoda ení b žného ú etního období	-	-7 651 695,16	7 654 809,60	-1 905 536,58	1 913 697,69

Rozvaha

Příspěvková organizace

Název: **Technické služby města Úvaly, příspěvková organizace**

Sídlo: Riegerova 12, Úvaly, 250 82, Česká republika

Právní forma: příspěvková organizace

IČO: **04441869**

Předmět činnosti: provozování vodovodů a kanalizací

sestavená k 31.12.2021

(v Kč, s přesností na dvě desetinná místa)

okamžik sestavení: 18.02.2022

číslo položky	Název položky	Syntetický účet	1	2	3	4
			ÚČETNÍ OBDOBÍ			
			BĚŽNÉ			MINULÉ
BRUTTO	KOREKCE	NETTO				
AKTIVA	AKTIVA CELKEM		54 537 667,77	14 915 926,87	39 621 740,90	28 033 761,39
A	Stálá aktiva		35 185 527,32	14 868 519,27	20 317 008,05	15 958 046,23
I	Dlouhodobý nehmotný majetek		2 088 533,60	809 646,80	1 278 886,80	1 466 056,80
1.	Nehmotné výsledky výzkumu a vývoje	012				
2.	Software	013	2 088 533,60	809 646,80	1 278 886,80	1 466 056,80
3.	Ocenitelná práva	014				
4.	Povolenky na emise a preferenční limity	015				
5.	Drobný dlouhodobý nehmotný majetek	018				
6.	Ostatní dlouhodobý nehmotný majetek	019				
7.	Nedokončený dlouhodobý nehmotný majetek	041				
8.	Poskytnuté zálohy na dlouhodobý nehmotný majetek	051				
9.	Dlouhodobý nehmotný majetek určený k prodeji	035				
II	Dlouhodobý hmotný majetek		33 076 681,72	14 058 872,47	19 017 809,25	14 474 145,43
1.	Pozemky	031				
2.	Kulturní památky	032				
3.	Stavby	021				
4.	Samostatné hmotné movité věci a soubory hmotných movitých věcí	022	30 934 760,25	11 916 951,00	19 017 809,25	14 474 145,43
5.	Přírodní celky trvalých porostů	025				
6.	Drobný dlouhodobý hmotný majetek	028	2 141 921,47	2 141 921,47		
7.	Ostatní dlouhodobý hmotný majetek	029				
8.	Nedokončený dlouhodobý hmotný majetek	042				
9.	Poskytnuté zálohy na dlouhodobý hmotný majetek	052				
10.	Dlouhodobý hmotný majetek určený k prodeji	036				
III	Dlouhodobý finanční majetek					
1.	Majetkové účasti v osobách s rozhodujícím vlivem	061				
2.	Majetkové účasti v osobách s podstatným vlivem	062				
3.	Dluhové cenné papíry držené do splatnosti	063				
5.	Termínované vklady dlouhodobé	068				
6.	Ostatní dlouhodobý finanční majetek	069				
IV	Dlouhodobé pohledávky		20 312,00		20 312,00	17 844,00
1.	Poskytnuté návratné finanční výpomoci dlouhodobé	462				
2.	Dlouhodobé pohledávky z postoupených úvěrů	464				
3.	Dlouhodobé poskytnuté zálohy	465	9 872,00		9 872,00	7 404,00
5.	Ostatní dlouhodobé pohledávky	469	10 440,00		10 440,00	10 440,00
6.	Dlouhodobé poskytnuté zálohy na transfery	471				
B	Oběžná aktiva		19 352 140,45	47 407,60	19 304 732,85	12 075 715,16
I	Zásoby		1 032 751,55		1 032 751,55	598 863,81
1.	Pořízení materiálu	111				
2.	Materiál na sklad	112	1 032 751,55		1 032 751,55	598 863,81
3.	Materiál na cest	119				
4.	Nedokončená výroba	121				
5.	Polotovary vlastní výroby	122				
6.	Výrobky	123				
7.	Pořízení zboží	131				
8.	Zboží na sklad	132				
9.	Zboží na cest	138				
10.	Ostatní zásoby	139				
II	Krátkodobé pohledávky		9 810 675,73	47 407,60	9 763 268,13	7 620 265,88

íslo položky	Název položky	Syntetický ú et	1	2	3	4
			Ú ETNÍ OBDOBÍ			
			B ŽNÉ			MINULÉ
BRUTTO	KOREKCE	NETTO				
1.	Odb ratelé	311	6 097 870,00	47 407,60	6 050 462,40	5 728 666,43
4.	Krátkodobé poskytnuté zálohy	314	494 077,95		494 077,95	426 919,64
5.	Jiné pohledávky z hlavní innosti	315				
6.	Poskytnuté návratné finan ní výpomoci krátkodobé	316				
9.	Pohledávky za zam stnanci	335	4 114,00		4 114,00	39 194,00
10.	Sociální zabezpe ení	336				
11.	Zdravotní pojišt ní	337				
12.	D chodové spo ení	338				
13.	Da z p íjm	341	1 000,00		1 000,00	
14.	Ostatní dan , poplatky a jiná obdobná pen žitá pln ní	342				
15.	Da z p idané hodnoty	343				79 395,00
16.	Pohledávky za osobami mimo vybrané vládní instituce	344				
17.	Pohledávky za vybranými úst edními vládními institucemi	346				
18.	Pohledávky za vybranými místními vládními institucemi	348				
28.	Krátkodobé poskytnuté zálohy na transfery	373				
30.	Náklady p íštích období	381	399 207,28		399 207,28	106 350,59
31.	P íjmy p íštích období	385	1 762,00		1 762,00	31 347,22
32.	Dohadné ú ty aktivní	388	2 800 000,00		2 800 000,00	1 200 000,00
33.	Ostatní krátkodobé pohledávky	377	12 644,50		12 644,50	8 393,00
III.	Krátkodobý finan ní majetek		8 508 713,17		8 508 713,17	3 856 585,47
1.	Majetkové cenné papíry k obchodování	251				
2.	Dluhové cenné papíry k obchodování	253				
3.	Jiné cenné papíry	256				
4.	Termínované vklady krátkodobé	244				
5.	Jiné b žné ú ty	245				
9.	B žný ú et	241	8 111 310,88		8 111 310,88	3 642 261,45
15.	Ceniny	263	27 000,00		27 000,00	2 700,00
10.	B žný ú et FKSP	243	323 398,24		323 398,24	211 624,02
16.	Peníze na cest	262	5,05		5,05	
17.	Pokladna	261	46 999,00		46 999,00	

íslo položky	Název položky	Syntetický ú et	1	2
			Ú ETNÍ OBDOBÍ	
			B ŽNÉ	MINULÉ
PASIVA	PASIVA CELKEM		39 621 740,90	28 033 761,39
C.	Vlastní kapitál		22 682 905,23	18 231 799,26
I.	Jm ní ú etní jednotky a upravující položky		15 498 678,65	15 616 052,78
1.	Jm ní ú etní jednotky	401	13 714 234,71	13 217 416,07
3.	Transfery na po ízení dlouhodobého majetku	403	1 784 443,94	2 398 636,71
4.	Kurzové rozdíly	405		
5.	Oce ovací rozdíly p i prvotním použití metody	406		
6.	Jiné oce ovací rozdíly	407		
7.	Opravy p edcházejících ú etních období	408		
II.	Fondy ú etní jednotky		7 181 112,14	2 607 585,37
1.	Fond odm n	411	307 528,66	307 528,66
2.	Fond kulturních a sociálních pot eb	412	148 335,60	180 151,30
3.	Rezervní fond tvo ený ze zlepšeného výsledku hospoda ení	413	12 589,79	4 428,68
4.	Rezervní fond z ostatních titul	414		
5.	Fond reprodukce majetku, fond investic	416	6 712 658,09	2 115 476,73
III.	Výsledek hospoda ení		3 114,44	8 161,11
1.	Výsledek hospoda ení b žného ú etního období		3 114,44	8 161,11
2.	Výsledek hospoda ení ve schvalovacím ízení	431		
3.	Výsledek hospoda ení p edcházejících ú etních období	432		
D.	Cizí zdroje		16 938 835,67	9 801 962,13
I.	Rezervy			
1.	Rezervy	441		
II.	Dlouhodobé závazky		8 877 659,37	4 532 082,39
1.	Dlouhodobé úv ry	451	8 877 659,37	4 532 082,39
2.	P íjaté návratné finan ní výpomoci dlouhodobé	452		
4.	Dlouhodobé p íjaté zálohy	455		
7.	Ostatní dlouhodobé závazky	459		
8.	Dlouhodobé p íjaté zálohy na transfery	472		
III.	Krátkodobé závazky		8 061 176,30	5 269 879,74
1.	Krátkodobé úv ry	281		
4.	Jiné krátkodobé p íj ky	289		
5.	Dodavatelé	321	4 236 850,67	2 274 118,41
7.	Krátkodobé p íjaté zálohy	324	67 722,31	15 400,00
9.	P íjaté návratné finan ní výpomoci krátkodobé	326		
10.	Zam stnanci	331	1 077 260,00	921 051,00
11.	Jiné závazky v í zam stnanc m	333		
12.	Sociální zabezpe ení	336	420 222,00	391 729,00
13.	Zdravotní pojišt ní	337	179 899,00	168 967,00
14.	D chodové spo ení	338		
15.	Da z p íjm	341		113 900,00
16.	Ostatní dan , poplatky a jiná obdobná pen žitá pln ní	342	112 611,00	174 645,00
17.	Da z p ídané hodnoty	343	658 411,00	
18.	Závazky k osobám mimo vybrané vládní instituce	345		
19.	Závazky k vybraným úst edním vládním institucím	347		
20.	Závazky k vybraným místním vládním institucím	349		
32.	Krátkodobé p íjaté zálohy na transfery	374		
35.	Výdaje p íštích období	383	1 231 442,83	896 330,08
36.	Výnosy p íštích období	384		
37.	Dohadné ú ty pasivní	389	7 684,10	52 960,00
38.	Ostatní krátkodobé závazky	378	69 073,39	260 779,25

P íloha . 5 nová

P ÍSP VKOVÉ ORGANIZACE Z IZOVANÉ ÚSC A SVAZKY OBCÍ

Název: Technické služby m sta Úvaly, p ísp vková organizace

Sídlo: Riegerova 12, Úvaly, 250 82, eská republika

Právní forma: p ísp vková organizace

I O: 04441869

P edm t innosti: provozování vodovod a kanalizací

sestavený k 31.12.2021

(v K , s p esností na dv desetinná místa)

okamžik sestavení: 21.02.2022

A.1.	Informace podle § 7 odst. 3 zákona

A.2.	Informace podle § 7 odst. 4 zákona

A.3.	Informace podle § 7 odst. 5 zákona

A.4.		Informace podle § 7 odst. 5 zákona o stavu ú t v knize podrozvahových ú t		
íslo položky	Název položky	ú et	Ú ETNÍ OBDOBÍ	
			B ŽNÉ	MINULÉ
P.I.	Majetek a závazky ú etní jednotky		235 770,55	205 221,32
1.	Jiný drobný dlouhodobý nehmotný majetek	901	0,00	0,00
2.	Jiný drobný dlouhodobý hmotný majetek	902	235 770,55	205 221,32
3.	Vy azené pohledávky	905	0,00	0,00
4.	Vy azené závazky	906	0,00	0,00
5.	Ostatní majetek	909	0,00	0,00
P.II.	Krátkodobé podmín ěné pohledávky z transfer a krátkodobé podmín ěné závazky z transfer		0,00	0,00
1.	Krátkodobé podmín ěné pohledávky z p edfinancování transfer	911	0,00	0,00
2.	Krátkodobé podmín ěné závazky z p edfinancování transfer	912	0,00	0,00
3.	Krátkodobé podmín ěné pohledávky ze zahrani ních transfer	913	0,00	0,00
4.	Krátkodobé podmín ěné závazky ze zahrani ních transfer	914	0,00	0,00
5.	Ostatní krátkodobé podmín ěné pohledávky z transfer	915	0,00	0,00
6.	Ostatní krátkodobé podmín ěné závazky z transfer	916	0,00	0,00
P.III.	Podmín ěné pohledávky z d vodu užívání majetku jinou osobou		0,00	0,00
1.	Krátkodobé podmín ěné pohledávky z d vodu úplatného užívání majetku jinou osobou	921	0,00	0,00
2.	Dlouhodobé podmín ěné pohledávky z d vodou úplatného užívání majetku jinou osobou	922	0,00	0,00
3.	Krátkodobé podmín ěné pohledávky z d vodu užívání majetku jinou osobou na základ smlouvy o výp j	923	0,00	0,00
4.	Dlouhodobé podmín ěné pohledávky z d vodu užívání majetku jinou osobou na základ smlouvy o výp j	924	0,00	0,00
5.	Krátkodobé podmín ěné pohledávky z d vodu užívání majetku jinou osobou z jiných d vod	925	0,00	0,00
6.	Dlouhodobé podmín ěné pohledávky z d vodu užívání majetku jinou osobou z jiných d vod	926	0,00	0,00
P.IV.	Další podmín ěné pohledávky		0,00	0,00
1.	Krátkodobé podmín ěné pohledávky ze smluv o prodeji dlouhodobého majetku	931	0,00	0,00
2.	Dlouhodobé podmín ěné pohledávky ze smluv o prodeji dlouhodobého majetku	932	0,00	0,00
3.	Krátkodobé podmín ěné pohledávky z jiných smluv	933	0,00	0,00
4.	Dlouhodobé podmín ěné pohledávky z jiných smluv	934	0,00	0,00
5.	Krátkodobé podmín ěné pohledávky ze sdílených daní	939	0,00	0,00
6.	Dlouhodobé podmín ěné pohledávky ze sdílených daní	941	0,00	0,00
7.	Krátkodobé podmín ěné pohledávky ze vztahu k jiným zdroj m	942	0,00	0,00

8.	Dlouhodobé podmíněné pohledávky ze vztahu k jiným zdrojům	943	0,00	0,00
9.	Krátkodobé podmíněné úhrady pohledávek z přijatých zájistí	944	0,00	0,00
10.	Dlouhodobé podmíněné úhrady pohledávek z přijatých zájistí	945	0,00	0,00
11.	Krátkodobé podmíněné pohledávky ze soudních sporů, správních řízení a jiných řízení	947	0,00	0,00
12.	Dlouhodobé podmíněné pohledávky ze soudních sporů, správních řízení a jiných řízení	948	0,00	0,00
P.V.	Dlouhodobé podmíněné pohledávky z transferů a dlouhodobé podmíněné závazky z transferů		0,00	0,00
1.	Dlouhodobé podmíněné pohledávky z podfinancování transferů	951	0,00	0,00
2.	Dlouhodobé podmíněné závazky z podfinancování transferů	952	0,00	0,00
3.	Dlouhodobé podmíněné pohledávky ze zahraničních transferů	953	0,00	0,00
4.	Dlouhodobé podmíněné závazky ze zahraničních transferů	954	0,00	0,00
5.	Ostatní dlouhodobé podmíněné pohledávky z transferů	955	0,00	0,00
6.	Ostatní dlouhodobé podmíněné závazky z transferů	956	0,00	0,00
P.VI.	Podmíněné závazky z dlužnosti užívání cizího majetku		0,00	0,00
1.	Krátkodobé podmíněné závazky z operativního leasingu	961	0,00	0,00
2.	Dlouhodobé podmíněné závazky z operativního leasingu	962	0,00	0,00
3.	Krátkodobé podmíněné závazky z finančního leasingu	963	0,00	0,00
4.	Dlouhodobé podmíněné závazky z finančního leasingu	964	0,00	0,00
5.	Krátkodobé podmíněné závazky z dlužnosti užívání cizího majetku na základě smlouvy o výpůjčce	965	0,00	0,00
6.	Dlouhodobé podmíněné závazky z dlužnosti užívání cizího majetku na základě smlouvy o výpůjčce	966	0,00	0,00
7.	Krátkodobé podmíněné závazky z dlužnosti užívání cizího majetku nebo jeho převzetí z jiných důvodů	967	0,00	0,00
8.	Dlouhodobé podmíněné závazky z dlužnosti užívání cizího majetku nebo jeho převzetí z jiných důvodů	968	0,00	0,00
P.VII.	Další podmíněné závazky		0,00	0,00
1.	Krátkodobé podmíněné závazky ze smluv o pořízení dlouhodobého majetku	971	0,00	0,00
2.	Dlouhodobé podmíněné závazky ze smluv o pořízení dlouhodobého majetku	972	0,00	0,00
3.	Krátkodobé podmíněné závazky z jiných smluv	973	0,00	0,00
4.	Dlouhodobé podmíněné závazky z jiných smluv	974	0,00	0,00
5.	Krátkodobé podmíněné závazky z přijatého kolaterálu	975	0,00	0,00
6.	Dlouhodobé podmíněné závazky z přijatého kolaterálu	976	0,00	0,00
7.	Krátkodobé podmíněné závazky vyplývající z právních předpisů a další inosti moci zákonodárné, výkonné	978	0,00	0,00
8.	Dlouhodobé podmíněné závazky vyplývající z právních předpisů a další inosti moci zákonodárné, výkonné	979	0,00	0,00
9.	Krátkodobé podmíněné závazky z poskytnutých garancí jednorázových	981	0,00	0,00
10.	Dlouhodobé podmíněné závazky z poskytnutých garancí jednorázových	982	0,00	0,00
11.	Krátkodobé podmíněné závazky z poskytnutých garancí ostatních	983	0,00	0,00
12.	Dlouhodobé podmíněné závazky z poskytnutých garancí ostatních	984	0,00	0,00
13.	Krátkodobé podmíněné závazky ze soudních sporů, správních řízení a jiných řízení	985	0,00	0,00
14.	Dlouhodobé podmíněné závazky ze soudních sporů, správních řízení a jiných řízení	986	0,00	0,00
P.VIII.	Ostatní podmíněná aktiva a ostatní podmíněná pasiva a vyrovnávací účty		0,00	0,00
1.	Ostatní krátkodobá podmíněná aktiva	991	0,00	0,00
2.	Ostatní dlouhodobá podmíněná aktiva	992	0,00	0,00
3.	Ostatní krátkodobá podmíněná pasiva	993	0,00	0,00
4.	Ostatní dlouhodobá podmíněná pasiva	994	0,00	0,00
5.	Vyrovnávací účty k podrozvahovým účtům	999	235 770,55	205 221,32

A.5.	Informace podle § 18 odst. 3 písm. b) zákona

A.6.	Informace podle § 19 odst. 6 zákona

B.1.	Informace podle § 66 odst. 6

B.2.	Informace podle § 66 odst. 8

B.3.	Informace podle § 68 odst. 3 (ÍSLO A TEXT)
-------------	--

C.		Doplující informace k položkám rozvahy "C.I.1. Jm ní ú etní jednotky" a "C.I.3. Transfery na po ízení dlouhodobého majetku"	
íslo položky	Název položky	Ú ETNÍ OBDOBÍ	
		B ŽNÉ	MINULÉ
C.1.	Zvýšení stavu transfer na po ízení dlouhodobého majetku za b žné ú etní období	0,00	0,00
C.2.	Snížení stavu transfer na po ízení dlouhodobého majetku ve v cné a asové souvislosti	0,00	0,00

D.1.	Po et jednotlivých v cí a soubor majetku nebo seznam tohoto majetku (ÍSLO A TEXT)
Císlo:	0,00

D.2.	Celková vým ra lesních pozemk s lesním porostem (ÍSLO)
Císlo:	0,00

D.3.	Výše ocen ní celkové vým ry lesních pozemk s lesním porostem ve výši 57 K /m2 (ÍSLO)
Císlo:	0,00

D.4.	Vým ra lesních pozemk s lesním porostem ocen ným jiným zp sobem (ÍSLO)
Císlo:	0,00

D.5.	Výše ocen ní lesních pozemk s lesním porostem ocen ným jiným zp sobem (ÍSLO)
Císlo:	0,00

D.6.	Pr m rná výše ocen ní vým ry lesních pozemk s lesním porostem ocen ných jiným zp sobem (ÍSLO)
Císlo:	0,00

D.7.	Komentá k ocen ní lesních pozemk jiným zp sobem (ÍSLO A TEXT)
Císlo:	0,00

E.1.	Dopl uující informace k položkám rozvahy	
K položce	Dopl uující informace	ástka
.		

E.2.	Dopl uující informace k položkám výkazu zisku a ztráty	
K položce	Dopl uující informace	ástka
.		

E.3.	Dopl uující informace k položkám p ehledu o pen ůních tocích	
K položce	Dopl uující informace	ástka
.		

E.4.	Dopl uující informace k položkám p ehledu o zm ěnách vlastního kapitálu	
K položce	Dopl uující informace	ástka
.		

F.a.	Dopl uující informace k fond m ú etní jednotky - Fond kulturních a sociálních pot eb	
íslo položky	Název položky	B ůné ú etní období
A.I.	Po áte ní stav fondu k 1. 1.	180 151,30
A.II.	Tvorba fondu	244 983,00
1.	Základní p íd l	244 983,00
2.	Splátky p j ek na bytové ú ely poskytnutých do konce roku 1992	0,00
3.	Náhrady škod a pojistná pln ní od pojiš ovny vztahující se k majetku po ízenému z fondu	0,00
4.	Pen ůní a jiné dary ur ěné do fondu	0,00
5.	Ostatní tvorba fondu	0,00
A.III.	erpání fondu	276 798,70
1.	P j ky na bytové ú ely	0,00
2.	Stravování	83 677,00
3.	Rekreace	63 528,00
4.	Kultura, t lovýchova a sport	75 793,70
5.	Sociální výpomoci a p j ky	0,00
6.	Poskytnuté pen ůní dary	0,00
7.	Úhrada p ísp vku na penzijní p ipojišt ní	26 900,00
8.	Úhrada ástí pojistného na soukromé životní pojišt ní	0,00
9.	Ostatní užití fondu	26 900,00
A.IV.	Kone ný stav fondu	148 335,60

F.d.	Rezervní fond	
íslo položky	Název položky	B ůné ú etní období
D.I.	Po áte ní stav fondu k 1.1.	4 428,68
D.II.	Tvorba fondu	8 161,11
1.	Zlepšený výsledek hospoda ení	8 161,11
2.	Nespot ebované dotace z rozpo tu Evropské unie	0,00
3.	Nespot ebované dotace z mezinárodních smluv	0,00
4.	Pen ůní dary - ú elové	0,00
5.	Pen ůní dary - neú elové	0,00
6.	Ostatní tvorba	0,00

D.III.	erpání fondu	0,00
1.	Úhrada zhoršeného výsledku hospodaení	0,00
2.	Úhrada sankcí	0,00
3.	Posílení fondu investic se souhlasem z izovatele	0,00
4.	asové p eklenutí do asného nesouladu mezi výnosy a náklady	0,00
5.	Ostatní erpání	0,00
D.IV.	Kone ný stav fondu	12 589,79

F.f.		Fond investic		
íslo položky	Název položky	B žné ú etní období		
F.I.	Po áte ní stav fondu k 1.1.	2 115 476,73		
F.II.	Tvorba fondu	7 241 858,23		
1.	Pen žní prost edky ve výši odpis hmotného a nehmotného dlouhodobého majetku provád ěné podle z izovatelem schváleného odpisov ět	2 147 858,23		
2.	Investi ní p ísp vek z rozpo tu z izovatele	5 094 000,00		
3.	Investi ní dotace ze státních fond ů a jiných ve ejných rozpo t	0,00		
4.	Ve výši p íjm z prodeje sv ěného dlouhodobého hmotného majetku	0,00		
5.	Pen žní dary a p ísp vky od jiných subjekt	0,00		
6.	Ve výši p íjm z prodeje majetku ve vlastnictví p ísp vkové organizace	0,00		
7.	P evody z rezervního fondu	0,00		
F.III.	erpání fondu	2 644 676,87		
1.	Po ízení a technické zhodnocení hmotného a nehmotného dlouhodobého majetku, s výjimkou drobného hmotného a nehmotného dlouhoc	222 269,42		
2.	Úhrada investí ních ú v r nebo p j ek	2 422 407,45		
3.	Odvod do rozpo tu z izovatele	0,00		
4.	Navýšení pen žních prost edk ů r ených na financování údržby a oprav majetku, který p ísp vková organizace používá pro svou innost	0,00		
F.IV.	Kone ný stav fondu	6 712 658,09		

G.		Stavby			
íslo položky	Název položky	Ú ETNÍ OBDOBÍ			MINULÉ
		B ŽNÉ			
		BRUTTO	KOREKCE	NETTO	
G.	Stavby	0,00	0,00	0,00	0,00
G.1.	Bytové domy a bytové jednotky	0,00	0,00	0,00	0,00
G.2.	Budovy pro služby obyvatelstvu	0,00	0,00	0,00	0,00
G.3.	Jiné nebytové domy a nebytové jednotky	0,00	0,00	0,00	0,00
G.4.	Komunikace a ve ejné osv tlení	0,00	0,00	0,00	0,00
G.5.	Jiné inženýrské sít	0,00	0,00	0,00	0,00
G.6.	Ostatní stavby	0,00	0,00	0,00	0,00

H.		Pozemky			
íslo položky	Název položky	Ú ETNÍ OBDOBÍ			MINULÉ
		B ŽNÉ			
		BRUTTO	KOREKCE	NETTO	
H.	Pozemky	0,00	0,00	0,00	0,00
H.1.	Stavební pozemky	0,00	0,00	0,00	0,00
H.2.	Lesní pozemky	0,00	0,00	0,00	0,00
H.3.	Zahrady, pastviny, louky, rybníky	0,00	0,00	0,00	0,00
H.4.	Zastav ná plocha	0,00	0,00	0,00	0,00
H.5.	Ostatní pozemky	0,00	0,00	0,00	0,00

I.		Dopl uující informace k položce „A.II.4. Náklady z p ecen ní reálnou hodnotou“ výkazu zisku a ztráty		
íslo položky	Název položky	Ú ETNÍ OBDOBÍ		
		B ŽNÉ	MINULÉ	
I.	Náklady z p ecen ní reálnou hodnotou	0,00	0,00	
I.1.	Náklady z p ecen ní reálnou hodnotou majetku ur eného k prodeji podle § 64	0,00	0,00	
I.2.	Ostatní náklady z p ecen ní reálnou hodnotou	0,00	0,00	

J.		Dopl uující informace k položce „B.II.4. Výnosy z p ecen ní reálnou hodnotou“ výkazu zisku a ztráty		
íslo položky	Název položky	Ú ETNÍ OBDOBÍ		
		B ŽNÉ	MINULÉ	
J.	Výnosy z p ecen ní reálnou hodnotou	0,00	0,00	
J.1.	Výnosy z p ecen ní reálnou hodnotou majetku ur eného k prodeji podle § 64	0,00	0,00	
J.2.	Ostatní výnosy z p ecen ní reálnou hodnotou	0,00	0,00	

Dopl uující informace o projektech partnerství ve ejného a soukromého sektoru
--

VÝROČNÍ ZPRÁVA

příspěvkové organizace

Technické služby města Úvaly

2021



Vypracoval: Jaroslav Špaček



Obsah

1.	Základní identifikační údaje	3
2.	Předmět hlavní a vedlejší činnosti	3
3.	Přehled hlavních aktivit.....	5
a.	Administrativní úsek	5
b.	Úsek vodovodů a kanalizací.....	6
c.	Úsek údržby města	12
	Údržba veřejné zeleně	13
	Práce v lese	15
	Údržba veřejných prostranství.....	16
	Správa místních komunikací	20
	Správa bytových a nebytových prostor.....	25
	DPS.....	25
	Centrum volnočasových aktivit – „65“	25
	Veřejné osvětlení	25
	Svoz komunálních odpadů	29
	BIO	33
	Tříděné komodity.....	33
	Svoz olejů.....	35
	Sběrný dvůr.....	36
	Jarní a podzimní úklidové kolečko	38
	Ostatní	39
4.	Personalistika – lidské zdroje	40
5.	Přehled hospodaření	40
6.	Výhled na rok 2022	41
7.	Závěr	41
8.	Přílohy.....	41

1. Základní identifikační údaje

Název	Technické služby města Úvaly, příspěvková organizace
Právní forma	příspěvková organizace
Zřizovatel	Město Úvaly
IČ	044 41 869
DIČ	CZ04441869
Kontakt	Tel.: 281 091 522
	E-mail: tsu@mestouvaly.cz
	Web: http://www.tsuvaly.cz/
	ID datové schránky: yzzamr5
Statutární zástupce	Jaroslav Špaček, ředitel
Hlavní ekonom	Jitka Kuštová

2. Předmět hlavní a vedlejší činnosti

Činnost Technických služeb města Úvaly, příspěvkové organizace (dále jen „TSMÚ“) je vymezena zřizovací listinou ze dne 16. července 2015. V polovině roku 2017 byla zřizovací listina upravena z daňových důvodů a také z důvodu rozšíření hlavní a vedlejší činnosti.

a. Hlavní činnost TSMÚ pro město (financováno z příspěvku):

- péče o zeleň včetně výsadby, údržby, vysekávání trávníků, prořezu stromů, likvidace náletových dřevin;
- péče o čistotu veřejného prostranství, odvoz odpadkových košů;
- správa majetku města bytových prostor č. p. 75, 90, 95, 105, 181, 1075, 1076, 1346, 1347;
- správa nebytových prostor: DPS, Dům volnočasových aktivit, MDDM, ZŠ, MŠ a další městské budovy;
- opravy komunikací;
- údržba a obnova dopravního značení;
- údržba a provoz hřbitova;
- údržba městských laviček a městského mobiliáře, autobusových zastávek a výstavba altánů;
- údržba a oprava dětských hřišť, pískovišť;
- údržba informačních tabulí a vývěsek města;
- údržby lesů a lesních pozemků;
- zajišťování svozu komunálního odpadu;
- provozování sběrného dvora;
- provozování, oprava a údržba systémů veřejného osvětlení;
- přípravné a dokončovací stavební práce, specializované stavební činnosti; instalace a údržba výzdoby města.

- b. Doplnková činnost TSMÚ pro město (činnost hospodářská - tedy výdělečná)** - provozování vodohospodářské infrastruktury; poskytování služeb občanům, dalším obcím a firmám dle dílčích objednávek.

Předmětem vedlejší činnosti (tzv. hospodářské činnosti) je provozování vodovodu a kanalizace pro veřejnou potřebu ve městě Úvaly a vodovodního přivaděče pro Úvalský region „Zeleneč“. Dále sem můžeme zařadit činnosti, které jsou vykonávány pro fyzické a právnické osoby dle ceníku služeb např. pronájem vysokozdvíhné plošiny, pronájem kontejnerů a řada dalších činností.

Obr. 1: Organizační schéma TSMÚ platné ke dni 31.12.2021

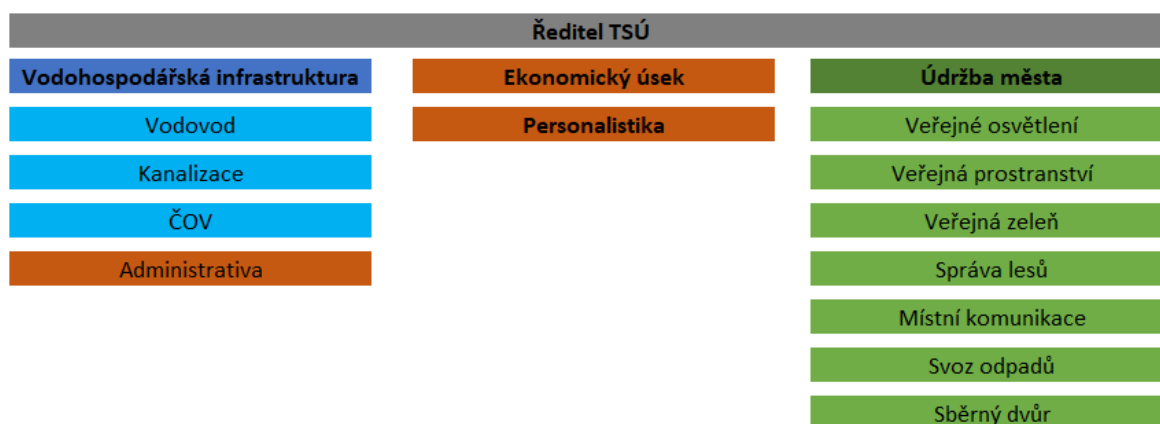

Obr. 2: Celkový počet řešených událostí dle evidence TaskPool:

rok	1	2	3	4	5	6	7	8	9	10	11	12	celkem	
2016					7	23	20	21	40	37	31	28	207	diff. %
2017	22	23	20	26	30	20	26	25	34	22	27	24	299	144,44%
2018	19	17	26	68	50	31	34	25	26	52	21	15	384	128,43%
2019	43	22	41	33	38	51	41	42	48	32	40	24	455	118,49%
2020	22	37	17	22	39	31	45	27	86	60	58	32	476	104,62%
2021	44	50	72	62	76	87	72	107	120	88	82	60	920	193,28%

3. Přehled hlavních aktivit

a. Administrativní úsek

Administrativní úsek tvoří podporu celých TSMÚ. Agenda personalistiky a mezd, účetnictví, skladového hospodářství a fakturace je vedena v informačním systému Helios. V rámci administrativního úseku byli v roce 2021 zaměstnáni celkem 3 zaměstnanci na hlavní pracovní poměr personální/asistentka, ekonomka a účetní.

V roce 2021 je spuštěna Facebooková stránka naší organizace, jež naplňuje potřeby 21. století a cílí mimo jiné i na veřejné skupiny dle úvalských čtvrtí. Pravidelně se zde můžete dočíst, co se konkrétně děje, sdílíme aktuality, např. havárie na vodovodním řadu, doplňující informace k výpadkům a poruchám na veřejném osvětlení apod. Naši zaměstnanci z administrativního úseku zde odpovídají na reakce, komentáře a zprávy od našich obyvatel.

Obr. 3-4: Nový facebook TSMÚ

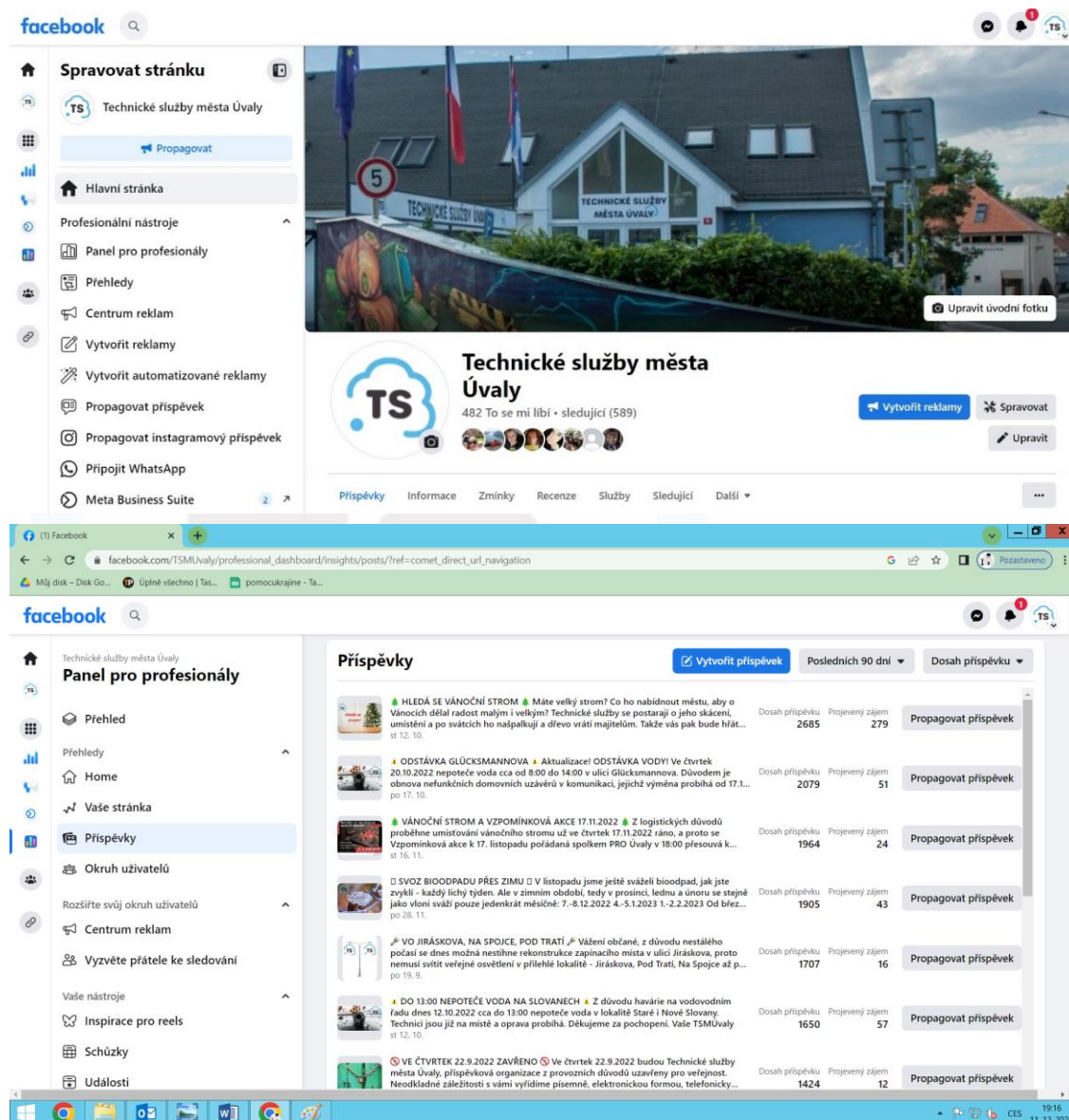

b. Úsek vodovodů a kanalizací

Úsek vodovodů a kanalizací (dále jen „VaK“) zajišťuje provozování vodohospodářské infrastruktury města Úvaly a také vodovodního přivaděče „Zeleneč“, který zásobuje Úvalský region z Káranských řadů. Tímto přivaděčem jsou zásobeny obce Zeleneč, Jirny, Nové Jirny, Horoušany, Horoušánky a Úvaly. V letních měsících naši vodu používá i Energia AG (kdysi pod názvem Vodos Kolín) k pokrytí výkyvů v rámci zásobení obcí Škvorec, Příšimasy a Hradešín. Úvalská Radlická čtvrť je pro změnu napojena a zásobena z jejich přivaděče. Již delší dobu je v plánu propojení této lokality přímo na naši vodu. Tímto projektem se staneme plně soběstačnými. Tato realizace byla v plánu, ale bohužel se odložila na roky následující z důvodu dořešení majetkových záležitostí. Projekt je veden přes soukromé pozemky a město tak o tomto záměru jedná s vlastníky dotčených pozemků. Předpoklad realizace spadá na roky 2022-2023.

K zajištění provozování VaK jsou dvěma provozními technikami využívána dvě vozidla Dacia Duster a Peugeot Expert pro zabezpečení stálé pohotovosti nebo pro případ havárie.

Obr. 5-7: Havárie na vodovodním řadu





V tomto roce bylo pro potřeby zásobení SD a obyvatel pořízen přívěs s nástavbou - cisterna o objemu 1000l – jako případný pohotovostní zásobník pitné vody. Provozování čistírny odpadních vod (dále jen „ČOV“) zajišťuje 2x provozní technik a provozování kanalizace dodavatelská firma Miloslav Kolařík. Nedílnou součástí provozování VaK je odborný zástupce provozovatele a administrativní podpora, kterou zajišťuje fakturantka s rozšířenou působností (správa smluv, pohledávek, reklamací a pokladní) a referent pro agendu spojenou se žádostmi odběratelů, který má na starosti i veškeré vyjádření k plánovaným developerským projektům a stavebním zásahům našich obyvatel. Dalšími pracovníky pro zajištění plynulého chodu VaK jsou 3 odečítači stavu vodoměrů a 1 osoba pro roznos složenek, kteří pro organizaci tuto činnost vykonávají na dohodu o provedení práce. Odečty probíhají na kvartální bázi. I díky této četnosti se daří u odběratelů ohlídat případné poruchy - nejčastěji na tlakovém ventilu, protékající myčce apod. Na kanalizaci byl přijat nový pracovník Vít Fuchs, který má za úkol pojmout veškeré dovednosti jak na čistírně odpadních vod v Muchově ulici, tak i na systému kanalizační sítě. Často je k ruce při obnově a poruchách vodovodního řádu.

Obr. 8: Vodoměr



Detailní informace jsou uvedeny v samostatné výroční zprávě pro VaK – tu pro našeho zřizovatele připravuje odborný zástupce pan Ivo Kokrment.

Obr. 9: Přehled projektů a činností VaK

Přehled hlavních projektů a činností bez výměny patních vodoměrů
Dělicí šoupě v ul. Otokara Březiny
Demontáž vodovodní přípojky a zaslepení Štefánikova 89
dovoz vody cisternou 5,5 m3
Fontána
Koupaliště
Měsíční odečty stavů vodoměrů
Montáž vodovodní přípojky a demontáž stávající přípojky
Napouštění bazénu
Napouštění bazénu 5. května 826
Navrtávka vodovodního potrubí pro realizaci vodovodních přípojek Kmochova, Fibichova, Poděbradova
nová přípojka a osazení vodoměru Jeronýmova
nová přípojka Fibichova ul.
obnova dělicího šoupěte a hydrantu ul. Hakenova x Rašínova
Obnova dělicích šoupat a přípojek Glücksmannova ul.
Obnova domovních přípojek + hydrantu Šafaříkova
obnova domovních vodovodních přípojek a hydrantové soupravy v ul. Josefa Lady
obnova domovních vodovodních přípojek a hydrantové soupravy v ul. Prokopa Velikého
Obnova domovních vodovodních přípojek a nová sekční šoumata ul. Palackého
Obnova infrastruktury města Úvaly
Obnova požárního hydrantu Dr. Strusky
obnova přípojky a hydrant Josefa Lady
obnova soupravy, přípojky a hydrantu ul. Šrámkova
obnova vodovodního řadu Fibichova a Janáčkova ul.
Obnova vodovodního řadu Jirenská ul.
obnova vodovodního řadu Kmochova ul.
obnova vodovodního řadu Kupkova ul.
Obnova vodovodu Tigridova Úvaly-Horoušánky
Oprava hydrantu Zálesí
Oprava poruchy ul. Šámalova
Oprava poruchy v ul. E. E. Kische
oprava poruchy vodovodního řadu Alešova ul.
oprava poruchy vodovodního řadu Atlasová ul.
oprava poruchy vodovodního řadu Bratří Čapků ul.
oprava poruchy vodovodního řadu Chorvatská ul.
oprava poruchy vodovodního řadu Šámalova ul. - výměna vodovodních přípojek
oprava poruchy vodovodního řadu Škvorecká
oprava poruchy vodovodního řadu Těsnohlídkova ul.
oprava poruchy vodovodního řadu Těsnohlídkova ul. - výměna vodovodních přípojek
oprava poruchy vodovodního řadu Tisová ul.
Oprava poruchy Zálesí
Oprava ul. E.E. Kische

Oprava ul. Šámalova
Oprava ul. U Horoušánek a ul. Tigridova
oprava vodovodní šachty Hodov
Oprava vodovodního potrubí ul. U Horoušánek
oprava vodovodního řadu ul. Purkyňova
Oprava vodovodu Kmochova, Kupkova, Fibichova, Janáčkova, Jirenská
Oprava vodovodu ul. V Zálesí
opravy vodovodních domovních přípojek
Osazení měření tlaku vody v ul. Klostermannova (trat')
Osazení šachty vodovodní přípojky Arnoštova ul., objekt býv. parketárny
osazení vodoměru 2139
osazení vodoměru 3475/224
osazení vodoměru 3475/227
osazení vodoměru a kohoutů Kupkova 3235/47
Osazení vodoměru a výměna kohoutů
osazení vodoměru Hvězdova 49,51,18,00, Poděbradova 46
osazení vodoměru Jeronýmova 3841/131
osazení vodoměru Lužická 1054
osazení vodoměru Seifertova 3475/240, 241
osazení vodoměru Seifertova 3475/242
osazení vodoměru Seifertova 3475/243
osazení vodoměru Vaculíkova 3475/259
osazení vodoměru Vaculíkova 3475/263
osazení vodoměru Vaculíkova 3475/264
osazení vodoměru Vaculíkova 3475/265 a 266
osazení vodoměru Vaculíkova 3475/267
osazení vodoměru, kohouty Poděbradova 721
osazení vodoměru Seifertova 2187
osazení vodoměru Seifertova 2190, 2185
osazení vodoměru Skácelova 2156, Seifertova 2186, 2189
osazení vodoměru Vaculíkova 3123, Seifertova 2184, 2183, 2188
Pítka Riegerova - výměna
Protáčení hlavních uzávěrů a dom. přípojek
přemístění vodoměru Hvězdova
přemístění vodoměru Kollárova 1571
Přemístění vodoměru Štefánikova 291
Privaděč Zeleneč
Rekonstrukce kanalizace Horova ul.
rekonstrukce šachty Privaděč Pernerova
studna ČOV - obnova
Technické služby
Údržba běžná - přečerpávačka Fibichova
Údržba služebních vozů - běžná
Údržba vodovodní sítě běžná

ul. Sovova obnova řadu
Vodojem JIH (u silnice na Škvorec)
Vodojem Zeleneč Mstětická
vodoměry Vaculíkova ul. 3475/255
Vyhledávání ztrát na vodovodním řadu
Výměna čerpadla v DPS Úvaly
Výměna dělicích šoupat v ul. Glücksmannova x Šámalova
Výměna dělicích šoupat v ul. Nad koupadlem x Purkyňova
výměna hadice k vodoměru Štefánikova 291
Výměna kohoutů a osazení vodoměru Jirenská 3366/4, Úvaly
Výměna kohoutů a osazení vodoměrů Riegerova 65, Úvaly
Výměna kohoutu a vodoměru Dobročovická 1066
výměna kohoutu Česká 1656
Výměna kohoutu Nad koupadlem 1264
Výměna kohoutů Prokopa Velikého 1269
Výměna kohoutů Smetanova / Vydrova 893
výměna kohoutů Sovova 914
Výměna kohoutů Tyršova 145
Výměna kohoutu vodovodní přípojky Raisova 1285, Úvaly
výměna kulových kohoutů
výměna kulových kohoutů A. z Pardubic 4
Výměna osazení vodoměru Mánesova 254
Výměna pítka a předělání rozvodu na nám. Arnošta z Pardubic
výměna poklopu hydrantu Přivaděč Rohožník
Výměna poškozené soupravy + poklop Sovova ul.
Výměna prasklého vodoměru 5. května 67
Výměna prasklého vodoměru Barákova 528
výměna redukčního ventilu
Výměna souprav + hrnky - Přivaděč Rohožník
Výměna souprav a poklopu Kollárova
Výměna souprav dělicích šoupat v ul. Těsnohlídkova
Výměna soupravy a poklopů v ul. Prokopa Velikého
Výměna teleskop ul. P. Velikého a V. Nováka
výměna uzávěru obtoku red. ventilu VDJ Jih
výměna vodoměru + kohouty
Výměna vodoměru a kohoutů Horova 1743
Výměna vodoměru šachta Hodov
Výměna vodoměru šachta Hodov + osazení odvodušnění
Výměna vodovodních přípojek + hydrantu v ul. Nad Koupadlem
Výměna vodovodních přípojek + hydrantu v ul. Tovární
Výměny vodoměrů
Výměny vodovodních přípojek a hydrantů v ul. Sovova
Zhotovení vodovodního a kanalizačního řadu v ul. Chorvatská

c. Úsek údržby města

Tento úsek tvoří samotné jádro TSMÚ. Jedná se o jednotku tzv. VPS, kterou dále členíme na úsek svozu odpadu, správy a údržby veřejného osvětlení, správy hřbitova a ostatní VPS. Celkem tato pracovní jednotka disponuje 22 zaměstnanci. Přesné rozdělení je následující:

- o Úsek veřejného osvětlení 2 pracovníci
- o Úsek svozu odpadu 3 pracovníci, od 11/2021 6 pracovníků
- o Údržba hřbitova 1 pracovník
- o DPS 1 pracovník
- o Kulturní a volnočasová „65“ 1 pracovník na DPČ
- o Sběrný dvůr 1,5 pracovníka (jeden na 50 % úvazek)
- o Údržba města 14 do 11/2021, nyní 17 pracovníků

O prázdninách nabízíme možnost brigády studentům, zejména z Úval. Je skvělé, když si mohou okusit, co obnáší údržba města po vandalech, sprejerech a lidech, kterým odpadne nepořádek z ruky kdekoli v ulicích našeho krásného města. V rámci údržby se osvědčila i pomoc našich obyvatel, kteří nám přes webovou aplikaci města hlásí věci, které jsou dle jejich soudu v nesouladu a mimo očekávaný standard. V roce 2020 bylo nahlášeno 85 věcí k vyřešení (v roce 2019 to bylo 63 událostí). V roce letošním to již bylo 229 požadavků. Děkujeme, nemůžeme být všude a vaše kooperace je pro nás nesmírně důležitá. Naše město v zeleni bude vypadat tak, jak se k němu budeme chovat my všichni. Níže je vidět plánovač jednotlivých aktivit, které jsou nám z odborů města zadány.

Obr. 10: Plánovač TaskPool

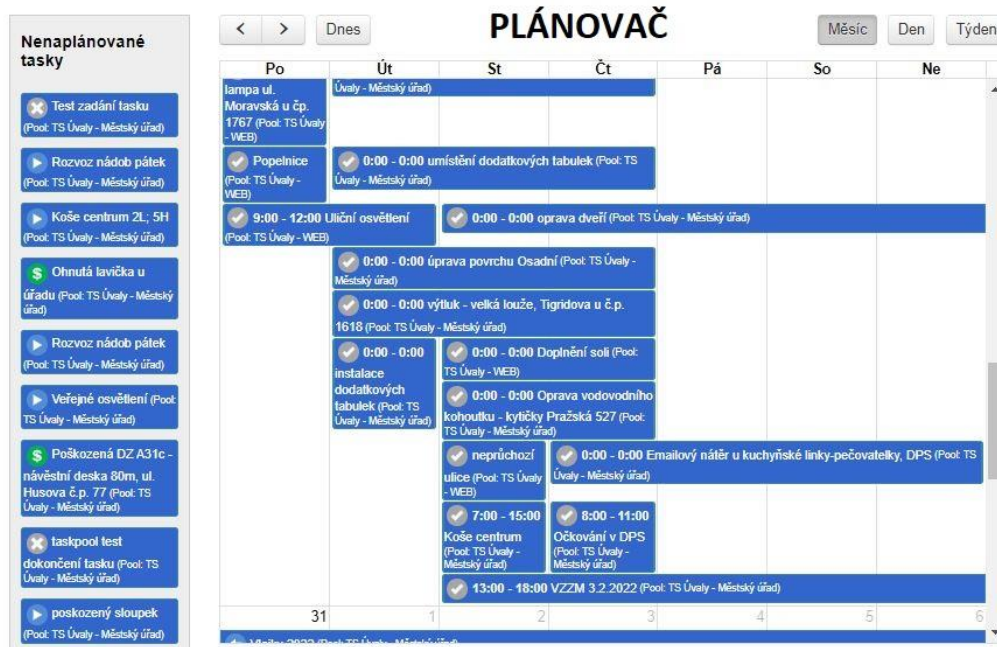

The screenshot shows the 'PLÁNOVAČ' (Task Scheduler) interface. On the left, there is a sidebar titled 'Nenaplanované tasky' (Unplanned tasks) with a list of tasks such as 'Test zadání tasku', 'Rozvoz nádob pátek', 'Košce centrum 2L, 5H', etc. The main area is a calendar grid for the week of October 31st to November 6th. Tasks are listed in blue boxes with specific times and locations, such as '0:00 - 0:00 úprava povrchu Osadní' and '0:00 - 0:00 oprava dveří'. The interface includes navigation buttons for 'Dnes', 'Měsíc', 'Den', and 'Týden'.

Obr. 11: Nahlášené požadavky mimo standartní práce

Popisky řádků	1	2	3	4	5	6	7	8	9	10	11	12	Celkový součet
2016					7	23	20	21	40	37	31	28	207
2017	22	23	20	26	30	20	26	25	34	22	27	24	299
2018	19	17	26	68	50	31	34	25	26	52	21	15	384
2019	43	22	41	33	38	51	41	42	48	32	40	24	455
TS Úvaly - Městský úřad	31	17	33	29	33	48	40	34	43	32	33	19	392
VO								1	1		1		3
VPS	31	17	33	29	33	48	40	33	42	32	32	19	389
TS Úvaly - WEB	12	5	8	4	5	3	1	8	5		7	5	63
VO	12	5	8	4	5	3	1	8	5		7	5	63
2020	22	37	17	22	39	31	45	27	86	60	58	32	476
TS Úvaly - Městský úřad	19	30	15	18	33	28	34	23	68	47	48	28	391
SD										1			1
VO										5	7	2	14
VPS	19	30	15	18	33	28	34	23	68	41	41	26	376
TS Úvaly - WEB	3	7	2	4	6	3	11	4	18	13	10	4	85
VAK					1					1			2
VO	2	7	2	3	5	3	10	4	15	4	1	1	57
VPS	1			1			1		3	8	9	3	26
2021	44	50	72	62	76	87	72	107	120	88	82	60	920
TS Úvaly - Městský úřad	34	38	54	46	47	62	48	73	100	71	70	48	691
VAK		1		1				2					4
VO	2	4		1			1	3	4	4	2		21
VPS	32	33	54	44	47	62	47	71	97	67	66	46	666
TS Úvaly - WEB	10	12	18	16	29	25	24	34	20	17	12	12	229
VAK		1	1	1			1	1	2				7
VO	3	4	2	3	5	2	4	3	2	4	1	5	38
VPS	7	7	15	12	24	23	19	30	16	13	11	7	184
2022	90	143	151	109	144	155	103	129	108	108	92		1 332
Celkový součet	240	292	327	320	384	398	341	376	462	399	351	183	4 073

Údržba veřejné zeleně

Obr. 12: Sekání



Údržba veřejné zeleně zahrnuje sekání trávy veškerých městských ploch jako je hřbitov, volnočasová hřiště, pozemky podél silnic, stezky atd., dále prostřihy stromů, křovin, zalévání osázených veřejných ploch a sázení stromů.

Obr. 13: Zeleň připravená k dosázení



Tato údržba probíhala dle klimatických podmínek od jara do podzimu. V podzimním období jsme se věnovali hrabání listí, a to opět s využitím vysavače taženého za kontejnerovým nosičem. Jelikož nedisponujeme technikou se sběrem posekané trávy, pak musí být díky mulčovací metodě sekáno výrazně častěji. Travní porost by neměl být vyšší jak 20 cm, což by mohlo mít špatný vliv na kvalitu travních ploch. Frekvence je pak opravdu výraznější. V roce 2021 bylo zapotřebí 14 sekacích cyklů. Mezi největší plochy patří hřiště na Slovanech, Sokolák pod ZŠ a přilehlé plochy u školy, parky u hasičárny (Rosenbaumův) a Nachlingerův park. Dále údržba silničních škarp, stezek a domovních předzahrádek. Řada našich spoluobčanů se změnou zákona přestala udržovat prostranství před svým domem. Z roku na rok nám tedy přibýlo velké množství různorodých ploch k údržbě. Děkujeme tímto všem našim spoluobčanům, kteří o své předzahrádky dbají a pomáhají s udržením krásného prostředí našeho města.

Obr. 14: Sekací rameno v akci



V tomto roce již na škarpy podél komunikací používáme příkopové rameno s mulčovací hlavou, která má dosah 5,5m. Byla zakoupena z důvodu úspory a zvýšení efektivity. Do této doby se vše dosekávalo ručně. Dále na rameno bylo zakoupena i hlavice pro údržbu alejí, živých plotů apod. V akci můžete vidět náš staříčkový Zetor Crystal například v aleji na Jirny, na cestě směr Donát, nebo u Bistra Kvapil na živém plotu v Pražské ulici. Nově taktéž při objednávkách zpracování keřů a prořezech stromořadí „štěpkujeme“ přímo v místě. Šetříme tím náklady za převoz bio odpadu a platbu za kompostárnu. Štěpku vracíme rovnou zpět do přírody. V rámci svozového kolečka a svezeneho množství bylo využito průmyslového drtiče, který nadrtil veškerý zelený navezený odpad. Jako poslední byl používán stroj Infraset na opravy větších výtluků. Z důvodu správného používání dle technologických postupů byla vyškolená posádka 4 zaměstnanců. Zaškolení a pravidelný servis provedla společnost Moram. Oprava jednoho hlubokého výtluku pak trvá cca 30 minut. Posádka se skládá ze 2 pracovníků.

Práce v lese

V roce 2021 se TSMÚ věnovaly těžbě dřeva v oblastech les Pražská a Králičina.

Obr. 15: Strom hrozící pádem na cestu

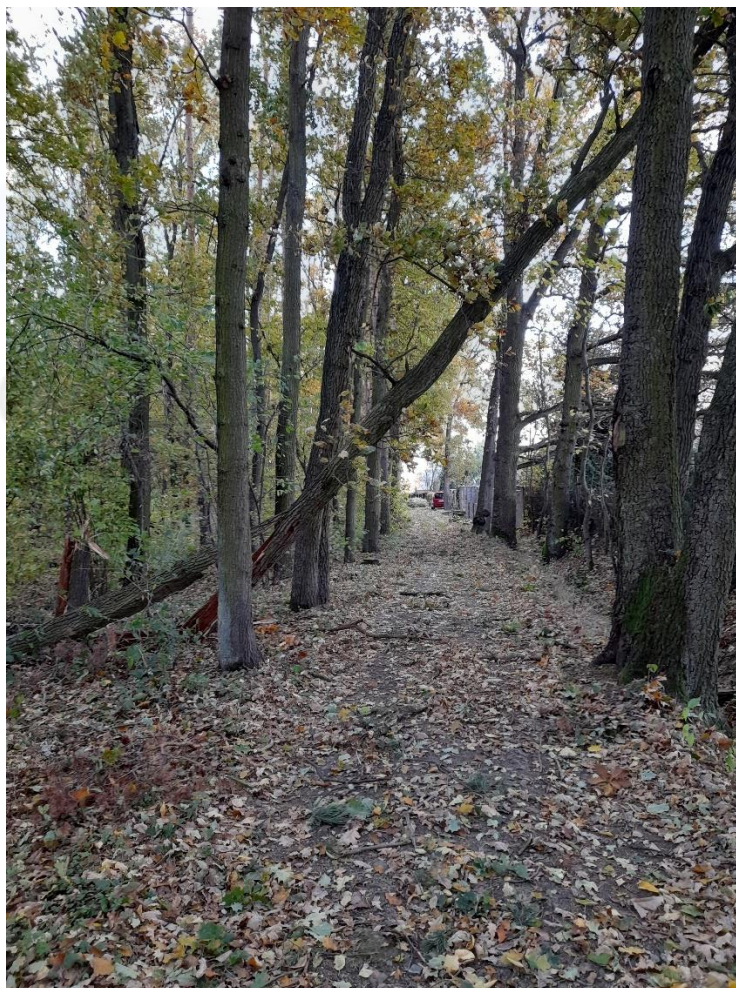

Dále se TSMÚ věnovaly vystřihávání náletových dřevin v celé lokalitě města Úvaly. V roce 2021 se pokračuje v kácení stromů napadených kůrovcem. K těžbě je využívána i vysokozdvížná plošina a traktor Zetor s navijákem. Spolupracujeme zde s městským arboristou panem Karbulkou, který pro nás dělá zdravotní řezy, bezpečnostní kácení, tvarování korun stromů a další činnosti dle kooperace s odborem životního prostředí.

Obr. 16: Hřiště poničené pádem stromu



Bohužel náš dlouholetý spolupracovník pan Karbulka podlehl nemoci Covid C-19 a 27. prosince 2021 nás navždy opustil. Je to citelná ztráta jak pro rodinu, tak i pro nás, neboť s panem Karbulkou byla vždy skvělá spolupráce.

Údržba veřejných prostranství

V rámci údržby veřejného prostranství TSMÚ pravidelně 3x týdně zajišťují svoz městských odpadkových košů, a to jak na směsný odpad, tak košů na psí exkrementy. Po městě je celkem přes 200 nádob.

Dále TSMÚ provádí pravidelné čištění ulic veřejného prostranství a také odstraňování plevelů mechanickou i chemickou cestou. Chemický postřik plevelů v roce 2021 zajišťovala firma Kašík, která celkem ve třech etapách chemicky ošetřila komunikace, kde následně naši pracovníci mechanicky odstraní zašlý plevel a provedou kompletní vyčištění komunikací.

Obr. 17: Úklid veřejných prostranství



Obr. 18: Oprava mostku na dětském hřišti



Mezi veřejná prostranství patří i dětská hřiště. TSMÚ zajišťují opravy dle pravidelných revizí. Zároveň proběhly větší zásahy na centrálním hřišti pod radnicí a v Palackého ulici. Vybudovala se nová pískoviště. Nyní v kombinaci ztraceného bednění a dřevěného vršku. Osazujeme nové lavičky pro občany po celém městě Úvaly, v parcích a podél vycházkových tras.

Vandalismus nám přiděluje mnoho zcela zbytečné práce. Ano, pokud si například říkáte, že to nebo ono by mohlo být hotovo rychleji, vězte, že dost možná právě opravujeme rozkopané a vysypané koše, čistíme „malůvky“ na mostech a stěnách budov nebo již potřetí zaskíváme včelí naučnou stezku. Ano, i my budeme raději vylepšovat městem pořízené vybavení města, hřišť a zlepšovat tak náš společný veřejný prostor, než odklízet škody po vandalech.

Obr. 19: Opětovně zničená naučná tabule na dětském hřišti



Za rok 2021 bylo odstraněno 440 m² grafit firmou RUBICON, zbytek vlastními silami – plochy se přetírají dle potřeby a stojí nás to mnoho sil a významně nám to ubírá pracovní kapacity.

Obr. 20-22: Nepovolené čmáranice, které musíme odstraňovat



Správa místních komunikací

Ve městě Úvaly se nachází více než 37 km místních komunikací a 18 km chodníků, jejichž údržbu musí TSMÚ zajistit. Na řadě místních komunikací není asfaltový povrch, TSMÚ pravidelně vyspravují výtluky. V letošním roce se opravil povrch na 24 úsecích - kde bylo využito pokládky recyklátu, vytvoření štěrkového lože a jako finální povrch byl využit asfalt nebo recyklát s následným spojovacím prostředkem. Vše probíhalo v kooperaci s firmou Poor, která měla na starosti finální pokládku finišerem včetně návozu živice/recyklátů. Dále firma Jiří Hovorka, která pro nás zabezpečila zemní práce a převozy hmot. Správa místních komunikací zahrnuje i údržbu a doplňování nového dopravního značení. V roce 2021 TSMÚ měnily zrcadla, kotvící patky i dopravní značení, ve většině případů byly výměny provedeny kvůli nepozornosti řidičů a vandalismu. TSMÚ zajišťují také vertikální dopravní značení, v případě rozsáhlejších úseků je řešeno smluvně s dodavatelskou společností TopZnak a ADOZ.

Obr. 23-24: Poničené dopravní značení: sloupek a dopravní značka



Obr. 25: Vodorovné dopravní značení



Přehled úseků ulic kde proběhla oprava povrchů:

Etapu II.

- ✓ Kollárova (od V. Špály po J. Lady)
- ✓ Kolárova (od J. Lady po Šrámkovu)
- ✓ Kollárova (od Šrámkovy po Erbenovu)
- ✓ Kollárova (od Erbenova po Maroldova – u MŠ)
- ✓ Kollárova (od Maroldova po Raisova)
- ✓ Kollárova (od Raisova po Jungmannova)
- ✓ Kollárova (od Jungmannova po Boženy Němcové)
- ✓ J. Lady vršek - slepá
- ✓ J. Lady (od Kollárova po Prokopa Velikého)
- ✓ Šrámkova
- ✓ Prokopa Velikého (od J. Lady po Erbenova)
- ✓ Prokopa Velikého (od Maroldova po Raisova)
- ✓ V. Špály (od Pražská po Kollárova)
- ✓ V. Špály (od Kollárova po konec)
- ✓ Palackého (od Hakenova x Rašínova)
- ✓ Hakenova (od Pražské po Rašínovu)

Etapu I.

- ✓ Fibichova
- ✓ Janáčkova
- ✓ Jirenská
- ✓ Kmochova
- ✓ Kupkova
- ✓ Poděbradova
- ✓ Roháčova
- ✓ Táboritská

Obr. 26: Oprava povrchu Vodorovné dopravní značení



Zimní pohotovost je prováděna ve dvou četách, na pozici dispečera se střídají vybraní pracovníci, kteří po 60 minutách vyhodnocují aktuální počasí, jeho výhled a pravidelně projíždějí problematická místa města. Čety se po týdnu střídají. Opravou povrchu na 22 úsecích se nám tímto navýšilo i množství ulic pro zimní údržbu. Pohotovost a výjezd čety pro nás znamená i následné potíže s ohledem na pracovní kapacitu. Zaměstnanec po výjezdu a dle jeho délky má následně nárok na volno. Jako prim je pro nás v zimě svoz košů a odpadu občanů – tyto pracovníci nejsou v pohotovosti nikterak využíváni. Staráme se i o plochy komerční, a to prostory parkoviště Penny, skladové plochy Izomat, sklady v horní části Radlické čtvrti, nebo dle dalších dílčích objednávek. Často bylo pomoheno i našim občanům při řešení kalamitních situací.

Obr. 27: Zimní údržba

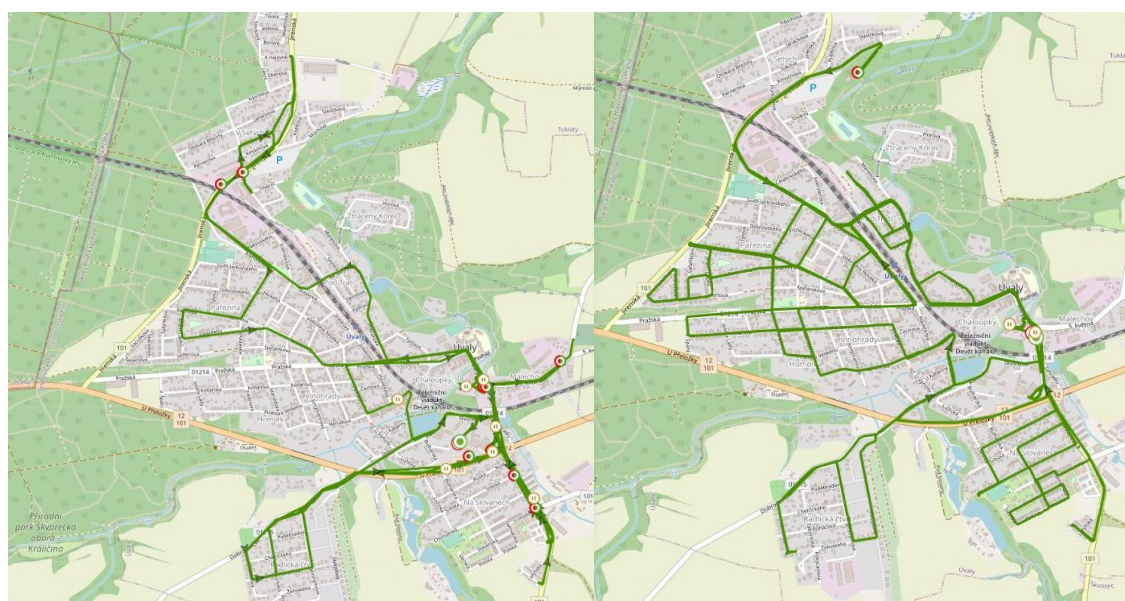

Dalším úkolem TSMÚ je čištění dešťových vpustí – cílem je se zde i dovybavit – nástavbou na vozidlo Multikar pro čištění kanalizačních vpustí.

Obr. 28-30: Strojní čištění ulic



Ve spolupráci s firmou Framaka zajišťovaly TSMÚ jarní strojní čištění komunikací v celkovém rozsahu 92 hodin/rok při spotřebě vody cca 123 m³ a 80 ks dopravního značení. Úkolem TSMÚ v této akci je rozvoz dopravního značení a následné strojní i ruční dočištění chodníků a ulic. K urychlení prací používáme nářadový nosič Holder 45i, který byl již v roce 2019 využit k čištění chodníků, ulic, zalévání a pro zimní pohotovost.

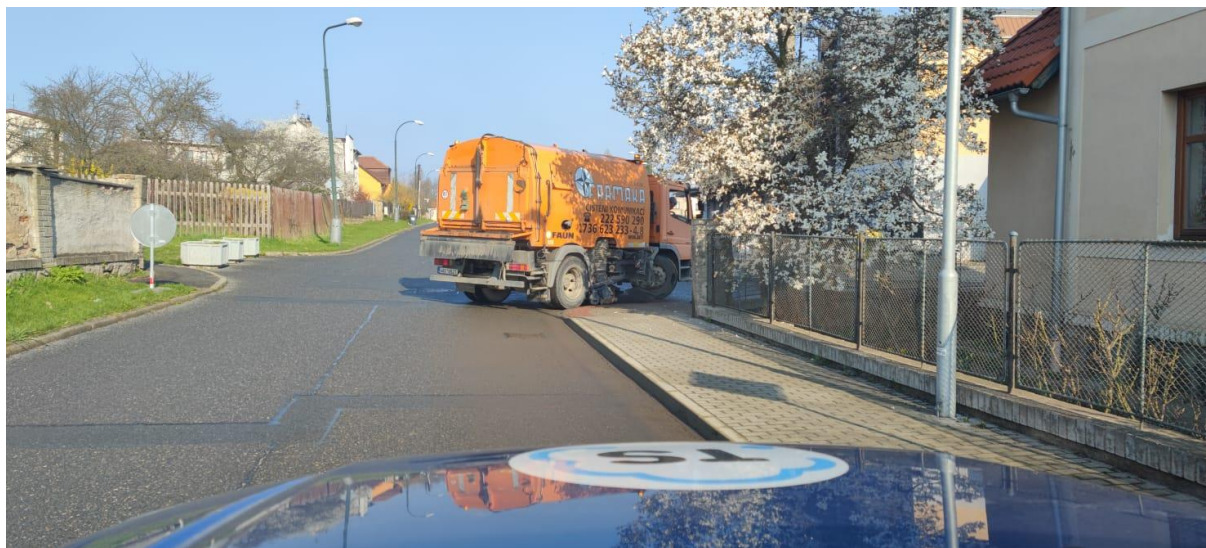

Správa bytových a nebytových prostor

Na základě požadavků odboru investic a majetku města Úvaly jsou pravidelně řešeny požadavky týkající se údržby bytových a nebytových prostor. V roce 2021 byla zajištěna rekonstrukce fasády starého městského úřadu Pražská 276. Mezi časté zásahy ze strany TSMÚ patří i opravy elektřiny v objektech města. Dále jsou zajišťovány dílčí práce pro ZŠ, všechny MŠ, školní jídelnu, knihovnu a MDDM. Podařilo se opravit 2 městské byty, zabezpečujeme stavební úpravy a výmalbu úřadů, bytů a společných prostor.

DPS

Město Úvaly provozuje Dům s pečovatelskou službou, který je zároveň pracovištěm správce – zaměstnance TS. Kromě něho se i VPS stará o údržbu a opravy tohoto domu. Konferenční prostory slouží jako zázemí pro menší kulturní akce, zasedání zastupitelů města a další společenské události. Správce se dále stará i o kotelny v objektech města. Byla provedena rekonstrukce (koupelna, kuchyňská linka, elektroinstalace, podlahy) 3 bytů, které jsou následně předány novým občanům dle rozhodnutí o přidělení místa v DPS. Zahřeje vás u srdce, pokud můžete být přítomni u předání bytu novým nájemníkům a přání hezkého a plnohodnotného podzimu života. Je také příjemné dostat od našich „zákazníků“ zpětnou vazbu. Ano, neděje se to často, nejsme zvyklí chválit, spíše si zanadávat, ale zde tomu tak není. Pochvalných děkovních dopisů, emailů či telefonátů bylo opravdu nespočet.

Centrum volnočasových aktivit – „65“

Již od 1.9.2019 je objekt „Pětašedesátka“ využíván Městským domem dětí a mládeže Úvaly, Základní uměleckou školou Český Brod – pobočka Úvaly a Základní školou Úvaly. Již tedy není možné, aby prostory v odpoledních a večerních hodinách a o víkendech využívaly spolky, občanská sdružení, případně jiné subjekty. Kulturní komise do těchto prostor zve na zájezdní vystoupení divadelní spolky. Akce jsou hojně navštěvované a prostory často praskají doslova ve švech. O objekt se stará správce, který je u TS na DPČ.

Veřejné osvětlení

I v roce 2021 se plně věnujeme správě a údržbě veřejného osvětlení (dále jen „VO“). Nejen údržba, ale i nová výstavba VO byla náplní činnosti TSMÚ. Přibyla nám pod správu lokalita Výpustek I. Etapa a nová Radlická čtvrť.

K zajištění oprav VO je využíváno vozidlo Mitsubishi FUSO s vysokozdviznou plošinou od firmy Rybáček. Oprava a údržba VO je zajišťována jednosměnnou posádkou o 2 členech. Tato posádka se také věnuje elektrikářským pracím na objektech města Úvaly. Při budování nového VO jsou využíváni i další zaměstnanci TSMÚ, např. k zednickým a výkopovým pracím.

Každý rok TSMÚ zajišťují vánoční výzdobu města a přípravu adventní soboty. V roce 2021 město investovalo do masivního rozšíření vánočního osvětlení. Celkem bylo instalováno dalších 52 ks vloček na sloupy veřejného osvětlení. Bylo zapotřebí navrtat a propojit 52 lamp na hlavních tazích. Celkem jich je 135 ks. Stromy na náměstí nám rostou, a tak na každý přibudou další 3 LED řetězy. Celé náměstí je koncipováno ve studené bílé. Celkem zdobíme 12 ks platanů, magnolii v horní části

náměstí, 30 hlohů v Husově ulici. Dále strom a domeček v domě s pečovatelskou službou. Zdobení města probíhalo po dobu 4 týdnů, kdy se na náměstí usadil vánoční strom darovaný rodinou Malinových ze Smetanovy ulice.

Obr. 31: Usazení vánočního stromu 2021



Ke změně počtu zařízení dochází vlivem nové výstavby, ale i díky plánovaným rekonstrukcím VO v určitých lokalitách. Tyto akce jsou v gesci města Úvaly, které prostřednictvím veřejných zakázek vybírá vhodné dodavatele. I nadále kontrolujeme případné dotační tituly, které jsou pravidelně vypisovány. Příprava žádosti k akci Efekt nám bohužel nedává příliš šanci uspět a návratnost je přes 30 let. O dotaci proto nežádáme – nyní čekáme na změnu systému dotace a věříme, že budeme schopni zrekonstruovat další úseky sítě veřejného osvětlení. Dát další oblasti do LED technologií, kde lze nastavit například stmívání na 30 % od do, nemusí tak docházet k celkovému vypínání celé oblasti. Dále plánujeme přechod z analogových spínacích hodin a stmívacího čidla přechod na přesnější dálkově nastavitelné spínání zapínacího místa dle astronomických hodin a čidla na bázi spínací jednotky pro spínání veřejného osvětlení - princip založený na přesném měření okolního osvětlení v oblasti infračerveného spektra. To je klíčový rozdíl ve srovnání s obvyklými světelnými spínači, které snímá světlo ve viditelném spektru. Plná náhrada soumrakových spínačů.

- o veřejné osvětlení: 1103 ks
- o zapínací body: 24 ks
- o Skříní: 22ks
- o Trafostanice: 10ks
- o slavnostní osvětlení: 135 ks vložek pro sloupy VO
- o přisvětlení přechodů: 4 přechody po 2 LED světlech s výstražným sv. značením

Preventivní údržba

Na základě dokumentu Provoz a správa veřejného osvětlení ve městě Úvaly, zpracovaném v roce 2016 (externě – společností Sdružení pro rozvoj veřejného osvětlení) se zaměstnanci na úseku VO pravidelně věnují preventivní i operativní údržbě, např. nátěry a čištění světelných bodů. Preventivní zásahy zahrnují periodické revize zapínacích míst a světelných bodů, stejně tak jako jejich kontrolu. Ta probíhá ve spolupráci s externí společností Revize plus.

Prevence	Počet
Periodické revize zapínacích míst	12
Periodické revize světelných bodů	240
Periodické kontroly zapínacích míst	12
Periodické kontroly světelných bodů	240

Operativní údržba

Pro nahlášení poruch byl využit jak web TSMÚ (<http://www.tsuvaly.cz/>), kde je možnost nahlásit poruchu na VO, tak především i dispečink TSMÚ (na tel. 735 172 722).

2021	Měsíc												Celkem
	1	2	3	4	5	6	7	8	9	10	11	12	
Porucha	9	7	8	12	10	8	9	7	6	13	15	10	114
Kabelová porucha	0	1	1	0	0	0	2	0	1	1	1	0	7

Graf 1.: Poruchy VO 2021

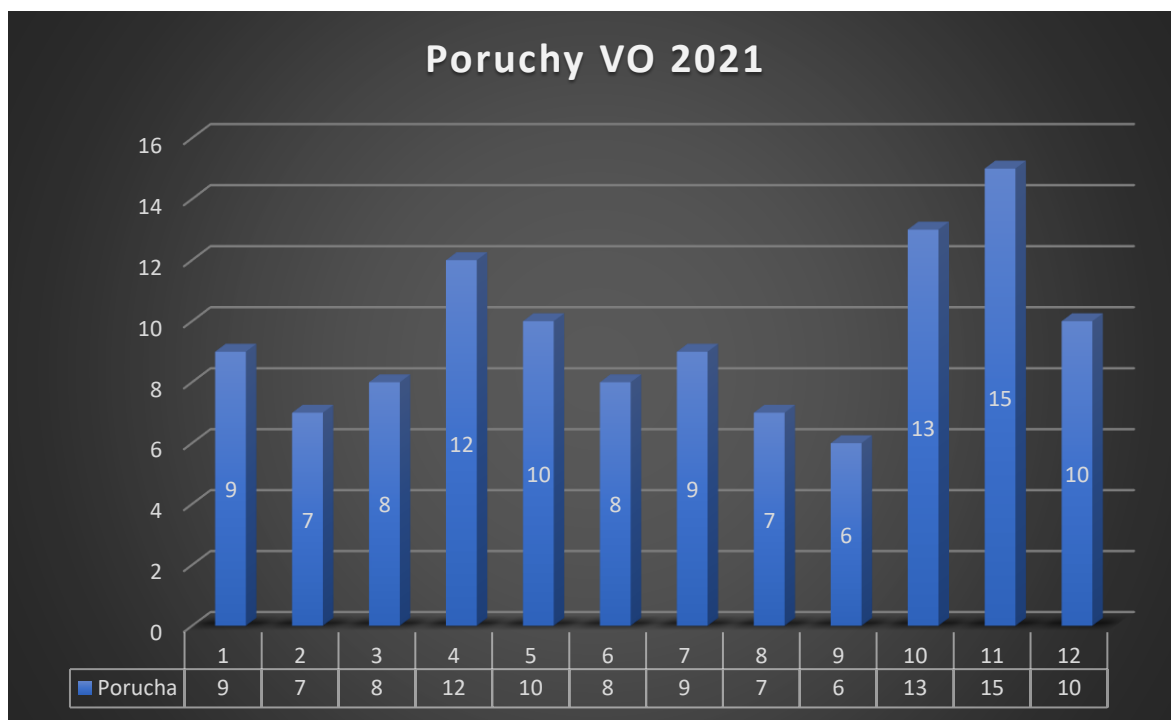

Nejčastější příčiny poruch:

- vadné výbojky (stáří)
- poruchy předřadníků, tlumivek
- vadný stykač nebo jistič
- vyhořelá svorkovnice

V rámci správy VO jsou vykonávány především následující aktivity:

- evidence podkladů o stavu přírůstků a úbytků spravovaného zařízení včetně aktualizace pasportu VO
- spoluúčast na prováděných revizích spravovaného zařízení
- vyjadřování se k projektovým záměrům v rámci správních řízení
- připomínky k projektové dokumentaci staveb na území spravovaného zařízení
- vytyčování sítí
- účast na přejímacích a kolaudačních řízeních
- kontroly nelegálního využívání zařízení
- evidence technické dokumentace k prováděným akcím

TSMÚ nezajišťují nákup a řízení spotřeby elektrické energie. Veškeré záležitosti související s hospodařením s elektrickou energií, zahrnující i optimalizaci paušálních plateb nebo sjednávání smluv o sdružených službách, zajišťuje samo město Úvaly, konkrétně Odbor investic a dopravy města Úvaly.

Ve spolupráci s Odborem investic a dopravy města Úvaly byly při přípravě rozpočtu na rok 2022 vytipovány oblasti pro obnovu VO a zároveň byly na tyto akce alokovány finanční prostředky.

Svoz komunálních odpadů

Obr. 32: Svoz odpadů



Na základě provozního řádu o mobilním svozu odpadů vydaného Středočeským krajem dne 13. prosince 2016 zajišťují Technické služby města Úvaly, příspěvková organizace svoz komunálních odpadů (dále jen „SKO“). Ke svozu je využíváno svozové vozidlo MAN s nástavbou Zoeller system. Svoz je zajišťován jednosměnnou 3 člennou posádkou a administrativním pracovníkem, který pracuje v prostředí EVI8 a jedná se o část jeho pracovní náplně.

Obr. 33: Svozový KUKA vůz Scania



Od konce listopadu máme díky investici města nové svozové vozidlo Scania s nástavbou SEMAT, plně automatickým vyklapečem Zoeller, stavíme druhou svozovou posádku, která je vytvořena z pracovníků údržby města. Výhodou je zastupitelnost posádky na jednotlivých vozidlech, právě díky využití stejného vyklapěče. Již se nám nestává, že by se nepovedlo svézt vše v daný svozový den dle svozového plánu. Uvažujeme dále o svozu jedlých olejů nejen z nádob na separovaných hnízdech, ale přímo z domácností. Prostě a jednoduše dáte slitý olej do uzavíratelné PET lahve, položíte na víko nádoby nebo přímo vedle ní a obsluha olej umístí do speciálních sběrných krabic na podvozku KUKA vozu.

Dále čekáme na vypsání dotačních titulů – pro svozový prostředek jako náhradu za I. svozové vozidlo Man, které bude brzy přejeté a za hranicí únosnosti na údržbu a servisní náklady. Auto by se ponechalo jako náhradní s cílem jej půjčovat do okolních TS a u nás jako náhrada při plánovaných servisních zásazích nebo dle plánovaných intervalů servisu.

Další případné dotační tituly by se týkaly přechodu na takzvaný Door to Door systém, kdy se tříděný odpad sváží přímo od obyvatel z domovů. V rámci separačních hnízd by zmizely nádoby na papír a plast. Výhodou je výrazné snížení nákladů za uložení odpadů, který produkují místní i z okolních obcí dojíždějící podnikatelé a ukládají jej nelegálně zdarma v rámci obecních nebo městských systémů. V rámci dotace by se žádalo o nádoby, identifikační a vážní systém, jenž je namontován na vyklapěči. Vozidlo vyklopí jenom nádobu z domácnosti, která má zaplacen poplatek, dále ihned identifikuje druh sváženého odpadu, druh nádoby, její velikost (díky RFID čipu z nádoby) a zváží i obsah popelnice. Vše se následně ukládá a přenáší do aplikace. Lze tak velmi přesně plánovat svozové linky, znáte přesnou náročnost svozového plánu, počty nádob i váhu a kolik se tedy z dané lokality průměrně sváží. Lze pak porovnávat posádky, nastavit pak i případné odměňování. Identifikací jsme schopni zajistit i převzetí svozu odpadů od místních podnikatelů.

Snad budou v roce 2022 tyto tituly vypsány a budeme moci posunout kvalitu služeb opět o stupínek výše.

V důsledku vývoje města a narůstajícího počtu obyvatel je úměrně navyšována i produkce odpadu, jeho vytříděnost, ale zejména nároky na svozovou kapacitu, která se navyšuje více právě u tříděných komodit než množství směsného komunálního odpadu. To plně svědčí o lepším třídění jednotlivých komodit. Ano, naši obyvatelé se chovají zodpovědně a za to děkujeme. V roce 2021 jsme se svozu odpadů věnovali **6350,7 hod** a svezlo se **1.157,07 t SKO**.

Graf 2: Přehled svozu komunálních odpadů v tunách za rok 2021



Graf 3: Celková produkce odpadu a počet svozů v letech 2017 - 2021

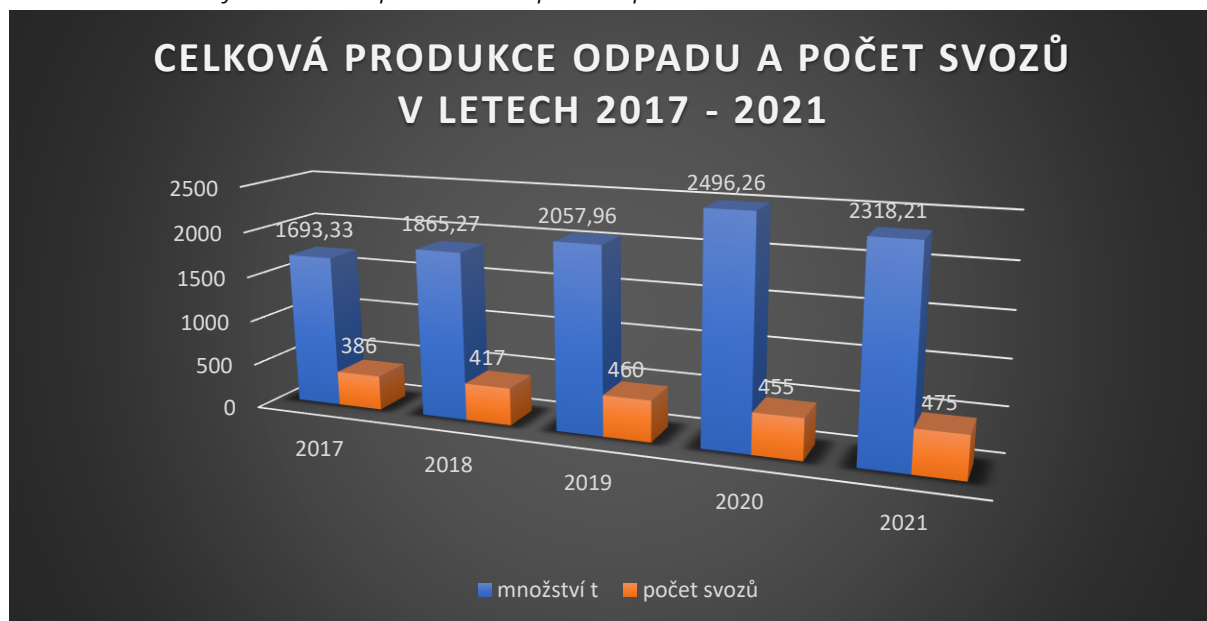

Úměrně s počtem obyvatel roste i produkce odpadu.

Graf 4: Produkce SKO v letech 2017 – 2021 dle počtu obyvatel

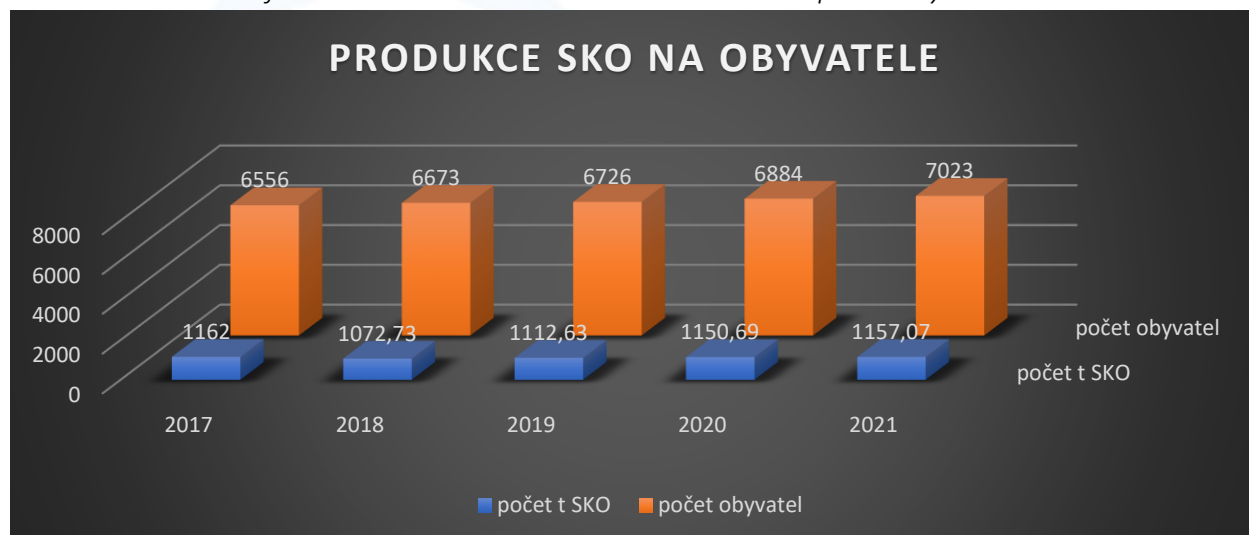

Graf 5: Přehled produkce komunálního odpadu v tunách v letech 2017 - 2021

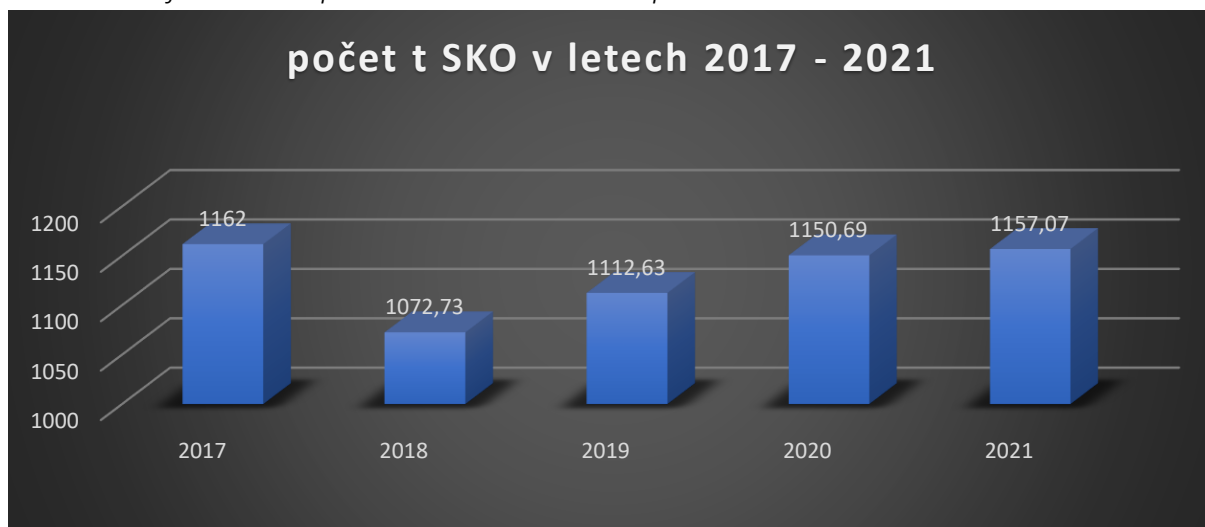

Organizaci svozu odpadu jsme pro rok 2021 zpracovali do plánovacího kalendáře v praktické A5 velikosti a distribuovali do domácností a zveřejnili na facebooku, webu i v měsíčníku Život Úval. Zde kooperujeme s městem, které naše příspěvky poctivě sdílí a navyšuje tak náš marketingový dosah.

Obr. 34: Plánovací kalendář svozu odpadu 2021

TS Plánovací kalendář 2021 - SVOZ ODPADU		TS Plánovací kalendář 2021 - SVOZ ODPADU															
	po	út	st	čt	pá	so	ne	Týden		po	út	st	čt	pá	so	ne	Týden
leden	4	5	6	7	8	9	10	33 TKO	červenec	5	6	7	8	9	10	11	26 TKO
	11	12	13	14	15	16	17	2 TKO		12	13	14	15	16	17	18	28 TKO
	18	19	20	21	22	23	24	3 TKO		19	20	21	22	23	24	25	29 TKO
	25	26	27	28	29	30	31	4 TKO		26	27	28	29	30	31	30 TKO	
únor	1	2	3	4	5	6	7	5 BIO	srpen	2	3	4	5	6	7	8	31 BIO
	8	9	10	11	12	13	14	6 TKO		9	10	11	12	13	14	15	32 TKO
	15	16	17	18	19	20	21	7 TKO		16	17	18	19	20	21	22	33 BIO
	22	23	24	25	26	27	28	8 TKO		23	24	25	26	27	28	29	34 TKO
březen	1	2	3	4	5	6	7	9 BIO	září	1	2	3	4	5	6	7	35 BIO
	8	9	10	11	12	13	14	10 TKO		8	9	10	11	12	13	14	36 TKO
	15	16	17	18	19	20	21	11 TKO		15	16	17	18	19	20	21	37 BIO
	22	23	24	25	26	27	28	12 TKO		22	23	24	25	26	27	28	38 TKO
duben	1	2	3	4	5	6	7	13 BIO	říjen	27	28	29	30	31	30	39 BIO	
	8	9	10	11	12	13	14	14 TKO		4	5	6	7	8	9	10	40 TKO
	15	16	17	18	19	20	21	15 BIO		11	12	13	14	15	16	17	41 BIO
	22	23	24	25	26	27	28	16 TKO		18	19	20	21	22	23	24	42 TKO
květen	3	4	5	6	7	8	9	17 BIO	listopad	25	26	27	28	29	30	31	43 TKO
	10	11	12	13	14	15	16	18 TKO		1	2	3	4	5	6	7	44 TKO
	17	18	19	20	21	22	23	19 TKO		8	9	10	11	12	13	14	45 BIO
	24	25	26	27	28	29	30	20 TKO		15	16	17	18	19	20	21	46 TKO
červen	31	TKO						22 TKO	prosinec	22	23	24	25	26	27	28	47 BIO
	7	8	9	10	11	12	13	23 BIO		29	30	31	48 TKO				
	14	15	16	17	18	19	20	24 TKO		1	2	3	4	5	6	7	49 BIO
	21	22	23	24	25	26	27	25 BIO		6	7	8	9	10	11	12	50 TKO
28	29	30	TKO					26 TKO	13	14	15	16	17	18	19	51 TKO	
								27 TKO	20	21	22	23	24	25	26	52 TKO	
								28 TKO	27	28	29	30	31	49 TKO			

- BIO odpad (hnědá popelnice) - liché týdny**
 - I.okruh (středa): Hodov, Horoušánky, Horova čtvrť, Pod Trať, Radlická čtvrť, Slovany, V Setých, náměstí a okolní ulice na východ od trati
 - II.okruh (čtvrtek): centrální část Úval
V zimech měsících (prosinec - únor) se BIO odpad vyvážá pouze 1x měsíčně.
 - TKO - směsný komunální odpad (černá popelnice) - sudé týdny**
 - I.okruh (pondělí): Barákova, Boženy Němcové, Bulharská, Čechova, Dobrořovická, Erbenova, Havlíčkova, Josefa Lady, Jungmannova, Kladská, Kollárova, Komenského, Lužická (část mezi Kladskou a Rumunskou), Maroldova, Nábř. J. Krejčířka, Nerudova, Pražská (část), Prokopa Velikého, Raisova, Rumunská, Šrámkova, Škvorecká (část k Fabráku), U Kabemý, U Starého
 - II.okruh (úterý): 28 října, Alešova, Bezručova, Bratří Čapků, Četakovského, Dobrovského, Foerstrova, Grégrova, Guth-Jarkovského, Hakenova, Jiráskova, Klánovická, Klostermannova, Kožiškova, Máchova, Nám. Svobody, Palackého, Pražská, Rašínova, Seifertova, Šafaříkova, Štefánikova, Švermova, Tylova, Vítězslava Nováka, Vojanova, Vrchlického, Wolkerova
 - III.okruh (středa): Atlasová, Bohumila Tmky, Borová, Brožikova, Čermáková, Do Hodova, Dobrořovická (Radlická čtvrť), Dr. Strusky, E. E. Kische, Ebenová, Fibichova, Glučksmannova, Hvězdova, Chelčického, Jalovcová, Janáčková, Jedlová, Jeronýmova, Jirenská, K Hájovně, Kališnická, Klostermannova (část k trati), Kmochova, Kupkova, Lesní, Lipanská, Miličova, Modřínová, Muchova, Nad Koupadlem, Osadní, Otokara Březiny, Oty Pavla, Permerova, Poděbradova, Purkyňova, Roháčova, Rokycanova, Slavíčkova, Smrková, Sukova, Šamalova, Táborská, Těsnohlídkova, Tigrídova, Tichého, Tisová, Továmí, U Horoušánek, U Obory, Zálesí, Želivského
 - IV.okruh (čtvrtek): Bulharská (Slovany), Česká, Dalmatská, Chorvatská, Jugoslávská, Lužická, Moravská, Na Stráni, Pod Slovany, Polská, Ruská, Slezská, Slovenská, Slovinská, Srbská, Škvorecká (Slovany), U Hostína, U Přeložky
 - V.okruh (pátek): 5.května, Amosta z Pardubic, Bendlova stezka, Denisova, Dvořáková, Fügnerova, Hájkova, Horova, Husova, Komenského, Mánesova, Na Spojce, Na Ztraceném korci, Pod Trať, Podhájí, Podhájí, Riegerova, Smetanova, Sovová, Škvorecká, Tyršova, Vydrova, Zahradní
- Veškeré informace ke svozu odpadu naleznete na www.tsuval.cz.*

V současnosti TSMÚ předávají odpad k odstranění následujícím koncovým zařízením:

- v případě směsného komunálního odpadu: Spalovna ZEVO Malešice
- bioodpad: Kompostárna Hořátek
- všech tříděných komodit: NYKOS Žďánice
- kovové odpady: David Fidler – sběrné suroviny
- oděvy: společnosti Koutecký s.r.o. a CORETEX CZ SE
- jedlé oleje: Trafin Oil

BIO

V období březen - listopad 2021 probíhal svoz bioodpadů 2x měsíčně (každá sudá středa a čtvrtek). V prosinci, lednu a únoru 1x měsíčně.

Celkem se svezlo **652,94 t** biologicky rozložitelného odpadu.

Graf 6: Přehled svozu biologicky rozložitelného odpadu v tunách za rok 2021



Meziročně produkce biologicky rozložitelného odpadu stoupá – zvyšuje se i počet nádob ve městě a díky tomu úměrně klesá i produkce SKO.

Graf 7: Přehled produkce biologicky rozložitelného odpadu v letech 2017 - 2021

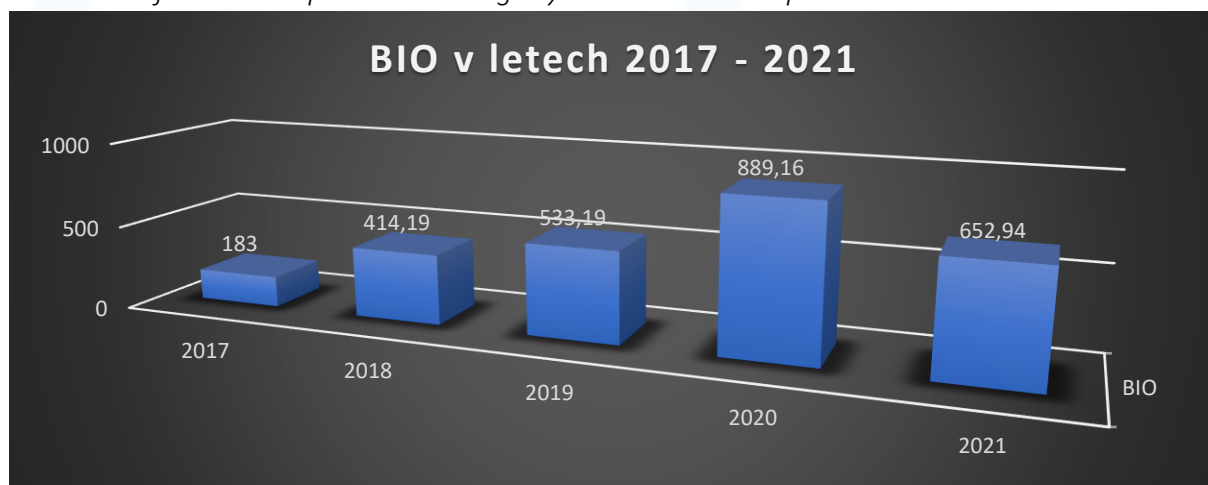

Tříděné komodity

V rámci svozu separovaných komodit je v rámci města umístěno celkem 151 kontejnerů o obsahu 1.100 l a 33 nádob 240 l a 13 objemných kontejnerů na svoz textilu.

Graf 8: Produkce komodit tříděného odpadu v tunách za rok 2021

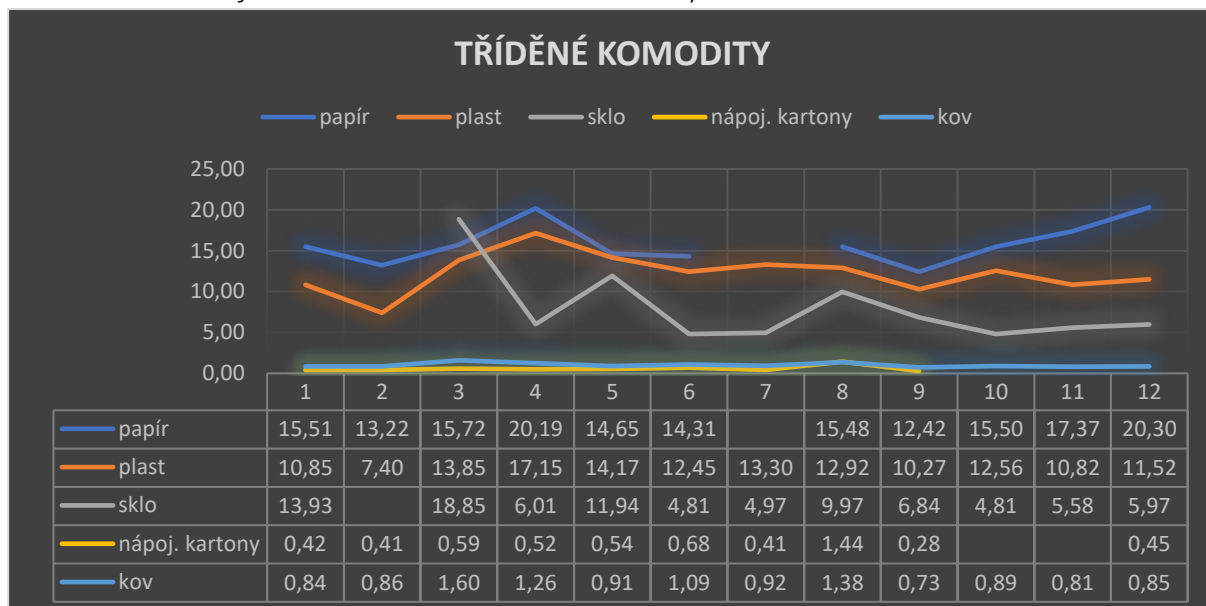

Vandalismus a neukázněné třídění komodit, to jsou problémy, se kterými se stále potýkáme. Jejich řešení je pro TSMÚ finančně velmi nákladné. Zde je nutné nedávat vůbec nic mimo nádoby. Pracovníci jsou na jednom separovaném stanovišti místo 20 minut i 70 minut, což při počtu 41 stanovišť znamená významné navýšení a prodražení svozu.

Obr. 34-36: Neukázněné třídění komodit, černé skládky





Svoz olejů

V roce 2021 bylo svezeno celkem **2.267 kg** odpadních jedlých olejů a tuků, opět při čtvrtletních svozech, ale tentokrát již z 9 kontejnerů. Průměrně se v jednom kontejneru nacházelo 21,1 kg olejů.

Graf 9: Přehled svozu tříděných komodit v tunách za rok 2021

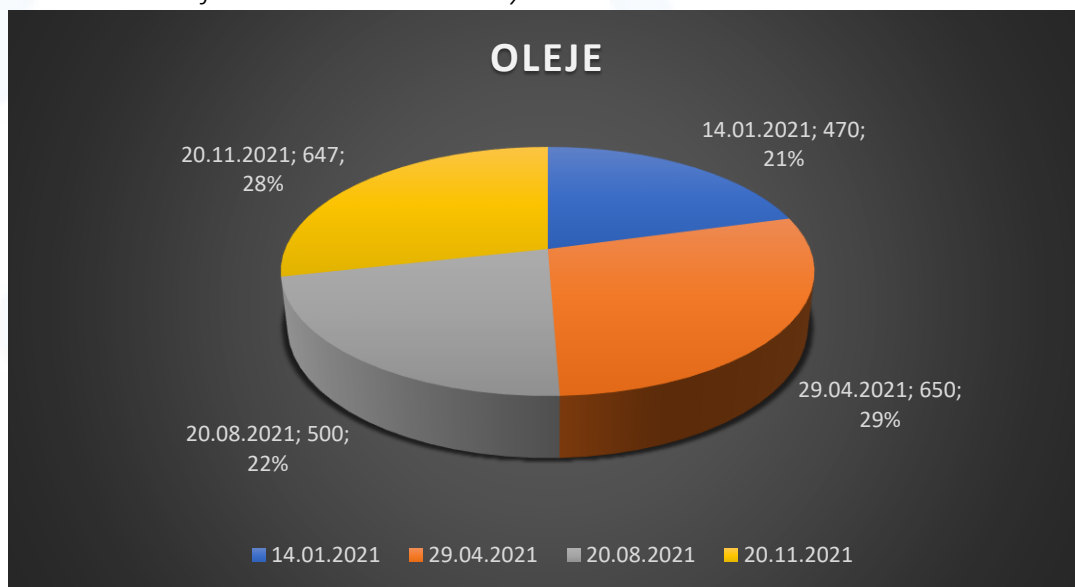

Sběrný dvůr

V provozu je již nový Sběrný dvůr, který se nachází v Úvalech, parc. č. 3957/32, 250 82 Úvaly. Občanům Úval je umožněno jej bezplatně využívat, stačí se prokázat OP a dodržet množství limity.

DO SBĚRNÉHO DVORA JE MOŽNÉ UKLÁDAT POUZE ODPAD POVOLENÝ V PROVOZNÍM ŘÁDU SBĚRNÉHO DVORA DLE VYHLÁŠKY Č. 381/2001 SB. A VYHLÁŠKY Č. 383/2001 SB..

Sběrný dvůr nebezpečných odpadů:

Je zde možné odložit zbytky barev, laků, ředidel a kyselin, oleje, baterie, zářivkové trubice, obaly od nebezpečných odpadů a obaly a úklidové prostředky potřísněné nebezpečnými odpady a další. Odběr je možný pro občany Úval po prokázání trvalého pobytu a je zdarma.

Sběrný dvůr ostatních odpadů:

Je zde možné odložit odpad biologického původu (posečená tráva, plevele, spadané listí, poškozené a hnilivé ovoce a zelenina, větve a zbytky dřeva a dřevěných konstrukcí). Odběr je možný po prokázání pro občany Úval zdarma, přičemž je zde povinná evidence množství a druhu odpadu a dále údaje o osobě, která odpad dodala.

Dále je zde možné odložit odpad, který není možné umístit do popelnicových nádob (např. nábytek, podlahové krytiny apod.), dále stavební odpad jako poslední zbytky sutí a výkopových zemin apod. (v tomto případě v množství do 0,5 m³ na osobu).

Místo zpětného odběru elektrozařízení:

Je zde možné odložit vysloužilé nebo nefunkční elektrozařízení (lednice, počítače, monitory, televize, rádia a ostatní spotřební elektroniku včetně drobných elektrických zařízení a nástrojů. Tato zařízení musí obsahovat hlavní části výrobku (příklad: lednice musí obsahovat kompresor, včetně chladícího systému, dále celou skříň, mohou chybět vnitřní přihrádky a šuplíky). Odběr je bezplatný a je i pro občany mimo území Úval.

SD 2021	1	2	3	4	5	6	7	8	9	10	11	12	Celkem
BRO	3,11	2,15	17,45	2,46	1,89	7,22	10,65	8,13	16,98	17,09	0,00	2,04	89,17
papír	2,08	1,86	2,41	0,00	1,67	3,62	2,33	1,67	1,97	1,93	1,86	1,49	22,89
plast	1,56	1,53	1,20	0,00	1,34	1,20	2,00	2,14	1,64	1,51	1,92	0,90	16,94
sklo	0,00	0,00	0,00	0,00	0,00	5,85	5,80	5,42	4,88	5,09	6,08	4,77	37,89
nápoj. kartony	0,00	0,00	0,00	0,00	0,00	0,00	0,00	0,00	0,00	0,00	0,00	0,00	0,00
kov	0,51	5,06	2,12	10,37	0,45	0,00	0,65	0,37	0,91	1,86	3,85	0,65	26,80
textil	0,00	0,00	0,00	0,00	0,00	0,00	0,00	0,00	0,00	0,00	0,00	0,00	0,98
objemný	7,00	26,07	32,62	59,20	31,39	21,07	34,00	30,52	27,08	29,43	47,54	12,66	358,58
nebezpečný	0,80	0,00	1,58	1,20	0,00	1,51	0,88	1,04	1,11	0,00	1,08	1,09	10,29
pneumatiky	0,92	0,00	0,00	2,36	0,78	0,00	0,86	0,00	0,74	0,00	1,23	0,00	6,89
elektro	2,06	0,00	4,88	5,30	9,23	0,00	4,36	1,98	6,71	2,76	7,34	3,68	48,30
stavební suť	11,50	22,00	22,36	32,98	56,36	36,29	38,38	75,25	0,00	0,00	0,00	5,00	300,12

Graf 10: Přehled svozu tříděných komodit v tunách za rok 2021

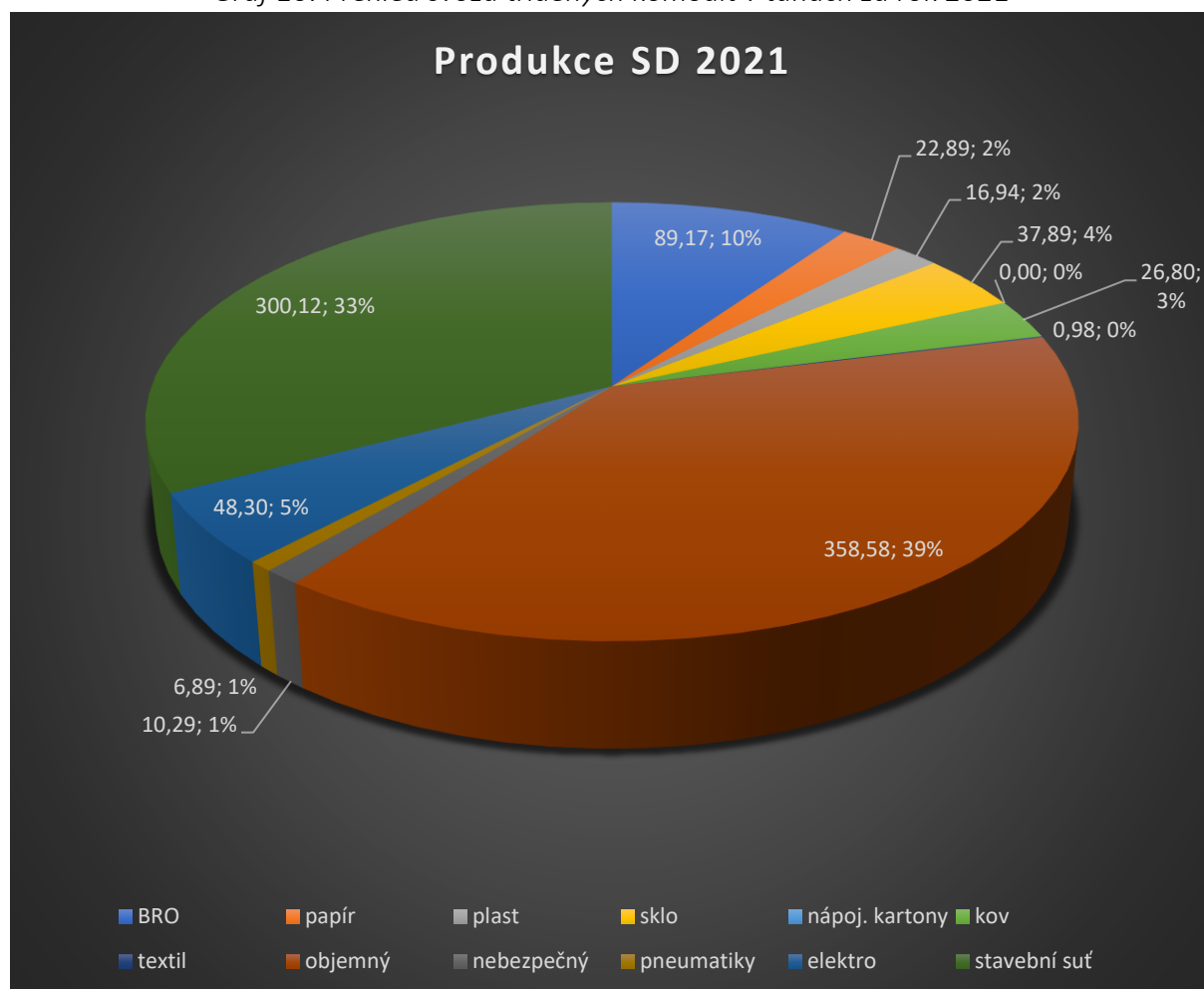

Limity dotace pro SD a jejich plnění.

druh odpadu	limit dle dotace
RO	5,25
Papír	12,97
plast	10,01
sklo	4,80
nápoj. kartony	0,00
kov	42,00
textil	1,80
objemný	472,24
nebezpečný	5,13
pneumatiky	2,00
elektro	54,80
stavební suť	32,00
Celkem	643,00

Celkově byl limit přeplněn o 275 t vybraného a uloženého odpadu. Podařilo se nám splnit prakticky všechny parametry s ohledem nastavenou mez 75 % s ročního cíle. Neplníme pouze v komoditě KOV – kde nám konkuruje soukromá sběrna v těsné blízkosti, kde dochází k výkupu. U nás je možné pouze zdarma kov odložit. I nadále výrazně převyšujeme limity v komoditách:

- BRO – biologicky rozložitelný odpad
- Pneumatiky
- Stavební suť

Parametry vychází ze studie z roku 2011 – již první měsíce ukazují, že je velká disproporce v jednotlivých odpadech. Bude těžké naplnit zejména limity u kovů, neboť přímo vedle nás je soukromá sběrna, jenž kovy vykupuje. U nás se ukládají zdarma. Vysoce budeme zřejmě převyšovat limity u suť. Zde

je limit nastaven na 32 t ročně, ale očekáváme, že díky drobným přestavbám našich obyvatel se dostaneme někam na 270 t. Je dobré, že se nejen tento druh odpadu již nevyskytuje po přilehlých škarpách podél úvalských cest a pěšin a nenavštuje náklady na likvidaci černých skládek, které jsou mnohonásobně vyšší, nežli řešení přes Sběrný dvůr města Úvaly.

Jarní a podzimní úklidové kolečko

V rámci svozu odpadu přímo od vrátek našich obyvatel bylo v roce 2021 realizováno 28 svozových dní, dále 3 dny pro odvozy na koncovky odpadů, při kterých bylo zapojeno 11 lidí, odpracováno celkem 2.512 hodin nebo celkem 314 „člověkodní“.

Najeli jsme 8.502 km a byla použita následující technika: traktor Zetor, kontejnerový nosič AVIE, kontejnerový nosič Man, dodávka Fiat Ducato a smykový nakladač Locust.

Koncovky odpadu:

- o Nykos Ždánice - objemný odpad, plast
- o Kompostárna Hořátev – biologicky rozložitelný odpad

Obr. 37: Nakládání odpadu při úklidovém kolečku



Ostatní

TSMÚ zajišťují i další činnosti, které nelze zařadit do výše uvedených kategorií. Mezi poměrně časté práce patří např. organizace různých akcí, zajišťování úklidu před i po akcích apod. Jedná se např. o Čarodějnice, jednotlivé čtvrtky v rámci Letního kina, Úvalský kotlík. Bezpochyby největší akcí jsou pak adventní trhy a rozsvícení vánočního stromu.

Mezi další činnosti TSMÚ patří i výroba stolů, laviček, informačních tabulí a jiných výrobků ze dřeva pro potřeby obyvatel v rámci stezek, pěšin a městských parků.

Graf 11: Přehled nákladů v % za rok 2021

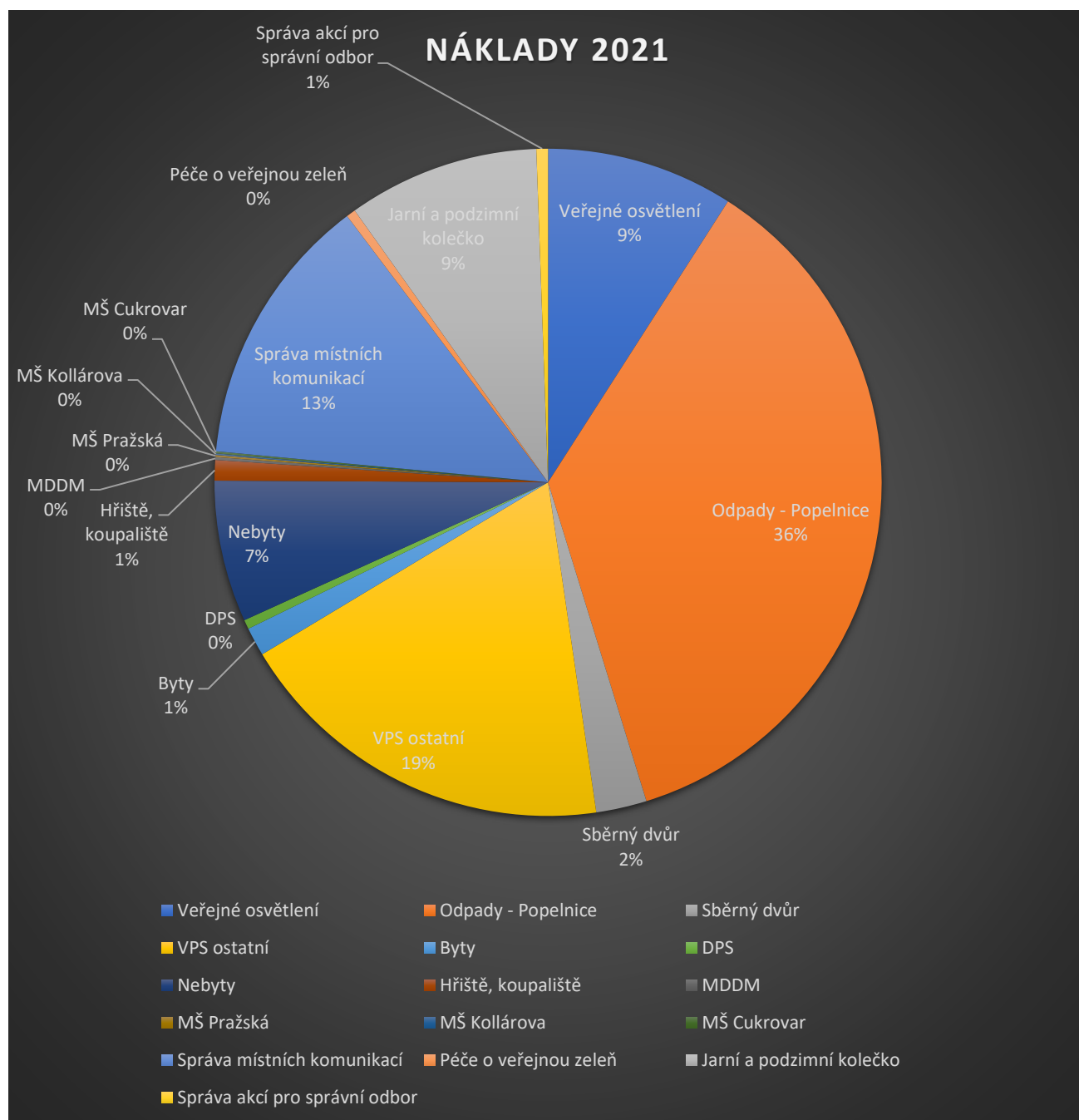

4. Personalistika – lidské zdroje

Celý tým TSMÚ je stabilizován. Postupně se připravujeme na obsazení tabulkových míst. Zejména s ohledem na převzetí dalších činností, které dle objednávek města byly realizovány přes subdodavatelské společnosti. Rok 2021 byl velikou zkouškou s ohledem na příchod pandemie koronaviru Covid-19. Byl pozastaven nábor zaměstnanců na obsazení tabulkových pozic.

K 31.12.2021 jsme měli celkem 36 zaměstnanců na HPP, 2 na DPČ a 9 na DPP. Při příležitosti odchodu do důchodu pana Hříbala a Rémiše bychom oběma rádi poděkovali za dlouholeté pracovní nasazení a přejeme hlavně pevné zdraví.

Stavíme očkovací centra, dále máme pracovníky rozděleny do dvou vzájemně rozdělených skupin s cílem bezpečně zabezpečit chod v rámci kritické infrastruktury při provozování vodovodu a kanalizace a zabezpečení svozu odpadů. Díky zabezpečení města jsou v první várce očkování vyřešena očkování pro pracovníky právě těchto středisek, děkujeme.

Pro rok 2022 budeme hledat lidi do střediska VPS na práce péče o město nebo posádku svozového vozidla a řidiče profesionály s licenci na T a C.

5. Přehled hospodaření

čerpání 2021	TSÚ	100 Správa	300 VPS	200VAK
Pravidelný roční příspěvek	22 450 000	1 946 988	20 503 012	0
Dotace - popelnice, IS TSÚ	614 193	244 697	252 699	116 797
VÝNOSY VAK	52 186 299	0	2 242	52 422 855
VÝNOSY VPS	19 876 997	86 696	19 551 503	
VÝNOSY NEINVESTIČNÍ CELKEM	95 127 489	2 278 381	40 309 456	52 539 651
OSOBNÍ NÁKLADY CELKEM	23 582 379	3 005 102	15 699 256	4 878 021
MATERIÁL CELKEM	5 847 373	322 267	3 353 946	2 171 160
ENERGIE CELKEM	28 901 368	309 601	1 495 797	27 095 969
OSTATNÍ SLUŽBY CELKEM	32 254 310	346 605	17 216 664	14 691 041
OPRAVY A UDRŽOVÁNÍ CELKEM	1 210 219	11 129	788 337	410 753
OSTATNÍ NÁKLADY	3 328 727	175 273	2 420 921	732 534
NÁKLADY NEINVESTIČNÍ CELKEM	95 124 375	4 169 977	40 974 920	49 979 478
NÁKLADY NEINVESTIČNÍ CELKEM bez úvěrů	95 124 375	4 169 977	40 974 920	49 979 478
VÝNOSY NEINVESTIČNÍ CELKEM bez úvěrů	95 127 489	2 278 381	40 309 456	52 539 651
ZISK/ZTRÁTA	3 114	-1 891 596	-665 464	2 560 174

V roce 2021 se opět podařilo TSMÚ udržet v zisku, a to **3 114 Kč**.

6. Výhled na rok 2022

Hlavním úkolem pro rok 2022 bude pokračování v zautomatizování plnění jednotlivých procesů. V plánu je také vytvořit program osvěty v třídění separovaného odpadu a užívání pitné vody.

V roce 2022 budou TSMÚ pokračovat v obnově techniky v návaznosti na schválený rozpočet, bude pořízeno nové vozidlo pro potřeby posádky VPS v rámci údržby města. Zde nám dosluhuje Ford Connect a opravy již nejsou zcela rentabilní, toto je dle plánu obnovy vozového parku, schváleného při zřizování organizace. Stejně jako pokračovat v generálních opravách našich staříčkových traktorů Zetor.

7. Závěr

Rok 2021 lze charakterizovat jako rok s ustálenými procesy. Zvládnutým příchodem Covid 19, tak zejména ustálení týmu zaměstnanců organizace. Zpracovávají se nám nováčky s dobrou profesní znalostí a odborností.

Nově automatizujeme pracovní listy nad jednotlivou zakázkou - přenos dat v rámci využívaných systémů – snaha prezentovat nahlášené závady v mapě města s daným komentářem.

8. Přílohy

Seznam příloh:

1. Rozvaha k 31.12.2021
2. Výkaz zisků a ztrát k 31.12.2021
3. Příloha k závěrce k 31.12.2021

		Jirny	Úvaly+Horoušany		
množství vody převzaté	m3	815 000,00	400 000,00	převzatá od PVK	815 000
cena vody převzaté	Kč/m3	19,60	24,03	předaná do Jiren	815 000
úniky	psi	1,00	1,00	spotřeba Jirny	415 000
celkové nájemné	Kč	250 000,00		převzatá z Jiren	400 000
zisk	%			předaná do Horoušan a Úval	400 000
koeficient přidělení fixních provozních nákladů	koeficient	0,75	0,25	spotřeba Úvaly	315 000
				spotřeba Horoušany	85 000

předaná do Jiren	m3	415 000	předaná Úvaly + Horoušany	400 000
předaná do Horoušan	m3	85 000	předaná Úvaly + Horoušany od Jiren	400 000
předaná do Úval	m3	315 000	předaná Jirny + Úvaly + Horoušany v Jirnech	815 000
předaná celkem	m3	815 000	Předaná Svěmšlce - nejde do kalkulace	35 000

kontrola OK

Kalkulace ceny vody předané - rok 2023

pro Svazek obcí Úvalsko

Technické služby města Úvaly, p. o.

Náklady pro výpočet ceny					
Nákladové položky	Měrná jedn.	Jirny	Úvaly+Horoušany bez ČS Fibichova	Horoušany	Úvaly
		kalkulace 2023	kalkulace 2023	kalkulace 2023	kalkulace 2023
1. Materiál	Kč	16 030 250,00	9 630 584,31	2 046 499,17	7 584 085,14
1.1 surová voda podzemní a povrchová	Kč				
1.2 pitná voda převzatá	Kč	15 974 000,00	9 611 834,31	2 042 514,79	7 569 319,52
1.3 - chemikálie	Kč				
1.4 - ostatní materiál	Kč	56 250,00	18 750,00	3 984,38	14 765,63
2. Energie	Kč	1 050 000,00	-	-	150 000,00
2.1 - elektrická energie	Kč	1 050 000,00			150 000,00
2.2 - ostatní energie (plyn, pevná a kapalná)	Kč				
3. Mzdy	Kč	427 500,00	138 375,00	29 404,69	108 970,31
3.1 - přímé mzdy	Kč	307 500,00	102 500,00	21 781,25	80 718,75
3.2 - ostatní osobní náklady	Kč	120 000,00	35 875,00	7 623,44	28 251,56
4. Ostatní přímé náklady	Kč	362 500,00	37 500,00	7 968,75	29 531,25
4.1 - odpisy a prostředky obnovy infr. majetku	Kč				
4.2a - opravy infrastrukturního majetku - havarijní	Kč	37 500,00	12 500,00	2 656,25	9 843,75
4.2b - opravy infrastrukturního majetku - obnovující	Kč	75 000,00	25 000,00	5 312,50	19 687,50
4.3 - nájem infrastrukturního majetku	Kč	250 000,00		-	-
4.4 prostředky obnovy infrastrukturního majetku	Kč				
5. Provozní náklady	Kč	67 500,00	22 500,00	4 781,25	17 718,75
5.1. poplatky za vypouštění odpadních vod	Kč				
5.2. ostatní provozní náklady externí	Kč	67 500,00	22 500,00	4 781,25	17 718,75
5.3. ostatní provozní náklady ve vlastní režii	Kč	-	-	-	-
6. Finanční náklady	Kč				
7. Ostatní výnosy	Kč				
8. Výrobní režie	Kč	112 500,00	37 500,00	7 968,75	29 531,25
9. Správní režie	Kč	-	-	-	-
10. Úplné vlastní náklady	Kč	18 050 250,00	9 866 459,31	2 096 622,60	7 919 836,70
A Hodnota souvisejícího infrastrukturního majetku	Kč	47 888 000,00			
B Pořizovací cena provozního majetku	Kč				
C Počet pracovníků	osob				
D Voda pitná převzatá	m3	815 000,00			
E Voda pitná předaná	m3	815 000,00	400 000,00	85 000,00	315 000,00
11. JEDNOTKOVÉ NÁKLADY	Kč/m3	22,15	24,67	24,67	25,14

Kalkulovaná cena pro vodné a stočné			
12. Úplné vlastní náklady - ÚVN	Kč	18 050 250,00	9 866 459,31
13. Kalkulační zisk	Kč	229 862,40	-
14. % podíl z ÚVN	%	1,3%	0,0%
15. z ř. 13. na rozvoj a obnovu infrastrukturního maj.	Kč		
16. Celkem ÚVN + zisk	Kč	18 280 112,40	9 866 459,31
17. Voda fakturovaná pitná	m3	815 000,00	400 000,00
18. CENA pro vodné	Kč/m3	22,43	24,67
19. CENA vodné včetně DPH	Kč/m3	24,67	27,13

Kalkulovaná cena pro vodné a stočné			
12. Úplné vlastní náklady - ÚVN	Kč	2 096 622,60	7 919 836,70
13. Kalkulační zisk	Kč	-	-
14. % podíl z ÚVN	%	0,0%	0,0%
15. z ř. 13. na rozvoj a obnovu infrastrukturního maj.	Kč		
16. Celkem ÚVN + zisk	Kč	2 096 622,60	7 919 836,70
17. Voda fakturovaná pitná	m3	85 000,00	315 000,00
18. CENA pro vodné	Kč/m3	24,67	25,14
19. CENA vodné včetně DPH	Kč/m3	27,13	27,66

Kalkulace pro vodné a stočné - rok 2023

pro město Úvaly

Technické služby města Úvaly, p. o.

Náklady pro výpočet ceny					
Nákladové položky	Měrná jedn.				
		kalkulace 2022	kalkulace 2023	kalkulace 2022	kalkulace 2023
1. Materiál	Kč	6 141 608,99	9 565 130,94	250 000,00	600 000,00
1.1 surová voda podzemní a povrchová	Kč				
1.2 pitná voda převzatá	Kč	5 831 608,99	8 715 130,94		
1.3 - chemikálie	Kč	10 000,00	50 000,00	150 000,00	450 000,00
1.4 - ostatní materiál	Kč	300 000,00	800 000,00	100 000,00	150 000,00
2. Energie	Kč	20 000,00	20 000,00	1 600 000,00	3 000 000,00
2.1 - elektrická energie	Kč	20 000,00	20 000,00	1 600 000,00	3 000 000,00
2.2 - ostatní energie (plyn, pevná a kapalná)	Kč				
3. Mzdy	Kč	2 950 000,00	2 565 000,00	2 100 000,00	1 215 000,00
3.1 - přímé mzdy	Kč	1 900 000,00	1 900 000,00	1 500 000,00	900 000,00
3.2 - ostatní osobní náklady	Kč	1 050 000,00	665 000,00	600 000,00	315 000,00
4. Ostatní přímé náklady	Kč	5 172 000,00	5 200 000,00	7 446 000,00	7 600 000,00
4.1 - odpisy a prostředky obnovy infr. majetku	Kč				
4.2a - opravy infrastrukturního majetku - havarijní	Kč	1 200 000,00	1 200 000,00	300 000,00	400 000,00
4.2b - opravy infrastrukturního majetku - obnovující	Kč				
4.3 - nájem infrastrukturního majetku	Kč	3 972 000,00	4 000 000,00	7 146 000,00	7 200 000,00
4.4 prostředky obnovy infrastrukturního majetku	Kč				
5. Provozní náklady	Kč	980 000,00	350 000,00	2 226 000,00	2 500 000,00
5.1. poplatky za vypouštění odpadních vod	Kč			46 000,00	
5.2. ostatní provozní náklady externí	Kč	800 000,00	350 000,00	1 900 000,00	2 500 000,00
5.3. ostatní provozní náklady ve vlastní režii	Kč	180 000,00		280 000,00	
6. Finanční náklady	Kč				
7. Ostatní výnosy	Kč				
8. Výrobní režie	Kč	350 000,00	800 000,00	250 000,00	300 000,00
9. Správní režie	Kč	80 000,00		50 000,00	
10. Úplné vlastní náklady	Kč	15 693 608,99	18 500 130,94	13 922 000,00	15 215 000,00
A Hodnota souvisejícího infrastrukturního majetku	Kč	181 496 300,00	181 496 300,00	340 505 100,00	340 505 100,00
B Pořizovací cena provozního majetku	Kč				
C Počet pracovníků	osob	3	3	3	3
D Voda pitná fakturovaná	m3	250 000,00	250 000,00		
E - z toho domácnosti	m3	230 000,00	230 000,00		
F Voda odpadní odváděná fakturovaná	m3			260 000,00	250 000,00
G - z toho domácnosti	m3			240 000,00	
H Voda srážková fakturovaná	m3				
I Voda odpadní čištěná	m3			460 000,00	400 000,00
J Pitná nebo odpadní voda převzatá	m3	290 000,00	315 000,00		
K Pitná nebo odpadní voda předaná	m3				
11. JEDNOTKOVÉ NÁKLADY	Kč/m3	62,77	74,00	53,55	60,86

Kalkulovaná cena pro vodné a stočné					
12. Úplné vlastní náklady - ÚVN	Kč	15 693 608,99	18 500 130,94	13 922 000,00	15 215 000,00
13. Kalkulační zisk	Kč				
14. % podíl z ÚVN	%	0%	0%	0%	0%
15. z ř. 13. na rozvoj a obnovu infrastrukturního maj.	Kč				
16. Celkem ÚVN + zisk	Kč	15 693 608,99	18 500 130,94	13 922 000,00	15 215 000,00
17. Voda fakturovaná pitná, odpadní+srážková	m3	250 000,00	250 000,00	260 000,00	250 000,00
18. CENA pro vodné	Kč/m3	62,77	74,00	53,55	60,86
19. CENA vodné včetně DPH	Kč/m3	69,05	81,40	58,90	66,95

V+S 2022	127,95	
V+S 2023	148,35	115,94%
rozdíl	20,39 Kč	
na osobu rok	795 Kč	
měsíčně os	66,28 Kč	

Kalkulace ceny vody předané - rok 2023

pro Energie AG Kolín a.s.

Technické služby města Úvaly, p. o.

Náklady pro výpočet ceny				
Nákladové položky		Měrná jedn.	Vodné	
Řádek			kalkulace 2022	kalkulace 2023
1.	Materiál	Kč	1 180 818,71	1 480 890,24
1.1	surová voda podzemní a povrchová	Kč		
1.2	pitná voda převzatá	Kč	1 169 181,45	1 443 170,24
1.3	- chemikálie	Kč	2 201,64	11 480,00
1.4	- ostatní materiál	Kč	9 435,62	26 240,00
2.	Energie	Kč	3 145,21	3 280,00
2.1	- elektrická energie	Kč	3 145,21	3 280,00
2.2	- ostatní energie (plyn, pevná a kapalná)	Kč		
3.	Mzdy	Kč	92 783,56	84 132,00
3.1	- přímé mzdy	Kč	59 758,90	62 320,00
3.2	- ostatní osobní náklady	Kč	33 024,66	21 812,00
4.	Ostatní přímé náklady	Kč	162 670,03	170 560,00
4.1	- odpisy a prostředky obnovy infr. majetku	Kč		
4.2a	- opravy infrastrukturního majetku - havarijní	Kč	37 742,47	39 360,00
4.2b	- opravy infrastrukturního majetku - obnovující	Kč		
4.3	- nájem infrastrukturního majetku	Kč	124 927,56	131 200,00
4.4	prostředky obnovy infrastrukturního majetku	Kč	-	-
5.	Provozní náklady	Kč	30 823,01	11 480,00
5.1.	poplatky za vypouštění odpadních vod	Kč		
5.2.	ostatní provozní náklady externí	Kč	25 161,64	11 480,00
5.3.	ostatní provozní náklady ve vlastní režii	Kč	5 661,37	-
6.	Finanční náklady	Kč	-	-
7.	Ostatní výnosy	Kč		
8.	Výrobní režie	Kč	11 008,22	26 240,00
9.	Správní režie	Kč	2 516,16	-
10.	Úplné vlastní náklady	Kč	1 483 764,90	1 776 582,24
A	Hodnota souvisejícího infrastrukturního majetku	Kč		
B	Pořizovací cena provozního majetku	Kč		
C	Počet pracovníků	osob	0,6	0,6
D	Voda pitná fakturovaná	m ³		
E	- z toho domácnosti	m ³		
F	Voda odpadní odváděná fakturovaná	m ³		
G	- z toho domácnosti	m ³		
H	Voda srážková fakturovaná	m ³		
I	Voda odpadní čištěná	m ³		
J	Pitná nebo odpadní voda převzatá	m ³	57 400,00	57 400,00
K	Pitná nebo odpadní voda předaná	m ³	41 000,00	41 000,00
11.	JEDNOTKOVÉ NÁKLADY	Kč/m³	36,19	43,33

Kalkulovaná cena pro vodné a stočné				
12.	Úplné vlastní náklady - ÚVN	Kč	1 483 764,90	1 776 582,24
13.	Kalkulační zisk	Kč	-	-
14.	% podíl z ÚVN	%	0%	0%
15.	z ř. 13. na rozvoj a obnovu infrastrukturního maj.	Kč		
16.	Celkem ÚVN + zisk	Kč	1 483 764,90	1 776 582,24
17.	Voda fakturovaná pitná, odpadní+srážková	m ³	41 000,00	41 000,00
18.	CENA pro vodné	Kč/m³	36,19	43,33
19.	CENA vodné včetně DPH	Kč/m³	39,81	47,66

		Jirny	Úvaly+Horoušany
množství vody převzaté	m3	815 000,00	400 000,00
cena vody převzaté	Kč/m3	19,60	24,03
úniky	psí	1,00	1,00
celkové nájemné	Kč	250 000,00	
zisk	%		
koeficient přidělení fixních provozních nákladů	koeficient	0,75	0,25

převzatá od PVK 815 000
předaná do Jiren 815 000
spotřeba Jirny 415 000
převzatá z Jiren 400 000
předaná do Horoušan a Úval 400 000
spotřeba Úvaly 315 000
spotřeba Horoušany 85 000

kontrola OK

předaná do Jiren	m3	415 000
předaná do Horoušan	m3	85 000
předaná do Úval	m3	315 000
předaná celkem	m3	815 000

předaná Úvaly + Horoušany 400 000
předaná Úvaly + Horoušany od Jiren 400 000
předaná Jirny + Úvaly + Horoušany v Jirnech 815 000

Předaná Svěmyslice - nejde do kalkulace 35 000

Kalkulace ceny vody předané - rok 2023

pro Svazek obcí Úvalsko

Technické služby města Úvaly, p. o.

Náklady pro výpočet ceny						
Řádek	Nákladové položky	Měrná jedn.	Jirny	Úvaly+Horoušany bez ČS Fibichova	Horoušany	Úvaly
			kalkulace 2023	kalkulace 2023	kalkulace 2023	kalkulace 2023
1.	Materiál	Kč	16 030 250,00	9 630 584,31	2 046 499,17	7 584 085,14
1.1	surová voda podzemní a povrchová	Kč				
1.2	pitná voda převzatá	Kč	15 974 000,00	9 611 834,31	2 042 514,79	7 569 319,52
1.3	- chemikálie	Kč				
1.4	- ostatní materiál	Kč	56 250,00	18 750,00	3 984,38	14 765,63
2.	Energie	Kč	1 050 000,00	-	-	150 000,00
2.1	- elektrická energie	Kč	1 050 000,00			150 000,00
2.2	- ostatní energie (plyn, pevná a kapalná)	Kč				
3.	Mzdy	Kč	427 500,00	138 375,00	29 404,69	108 970,31
3.1	- přímé mzdy	Kč	307 500,00	102 500,00	21 781,25	80 718,75
3.2	- ostatní osobní náklady	Kč	120 000,00	35 875,00	7 623,44	28 251,56
4.	Ostatní přímé náklady	Kč	362 500,00	37 500,00	7 968,75	29 531,25
4.1	- odpisy a prostředky obnovy infr. majetku	Kč				
4.2a	- opravy infrastrukturního majetku - havarijní	Kč	37 500,00	12 500,00	2 656,25	9 843,75
4.2b	- opravy infrastrukturního majetku - obnovující	Kč	75 000,00	25 000,00	5 312,50	19 687,50
4.3	- nájem infrastrukturního majetku	Kč	250 000,00			
4.4	prostředky obnovy infrastrukturního majetku	Kč				
5.	Provozní náklady	Kč	67 500,00	22 500,00	4 781,25	17 718,75
5.1.	poplatky za vypouštění odpadních vod	Kč				
5.2.	ostatní provozní náklady externí	Kč	67 500,00	22 500,00	4 781,25	17 718,75
5.3.	ostatní provozní náklady ve vlastní režii	Kč	-	-	-	-
6.	Finanční náklady	Kč	-	-	-	-
7.	Ostatní výnosy	Kč	-	-	-	-
8.	Výrobní režie	Kč	112 500,00	37 500,00	7 968,75	29 531,25
9.	Správní režie	Kč	-	-	-	-
10.	Úplné vlastní náklady	Kč	18 050 250,00	9 866 459,31	2 096 622,60	7 919 836,70
A	Hodnota souvisejícího infrastrukturního majetku	Kč	47 888 000,00			
B	Pořizovací cena provozního majetku	Kč				
C	Počet pracovníků	osob				
D	Voda pitná převzatá	m3	815 000,00			
E	Voda pitná předaná	m3	815 000,00	400 000,00	85 000,00	315 000,00
11.	JEDNOTKOVÉ NÁKLADY	Kč/m3	22,15	24,67	24,67	25,14

Kalkulovaná cena pro vodné a stočné			
12.	Úplné vlastní náklady - ÚVN	Kč	18 050 250,00
13.	Kalkulační zisk	Kč	229 862,40
14.	% podíl z ÚVN	%	1,3%
15.	z ř. 13. na rozvoj a obnovu infrastrukturního maj.	Kč	
16.	Celkem ÚVN + zisk	Kč	18 280 112,40
17.	Voda fakturovaná pitná	m3	815 000,00
18.	CENA pro vodné	Kč/m3	22,43
19.	CENA vodné včetně DPH	Kč/m3	24,67

Kalkulovaná cena pro vodné a stočné			
		Kč	2 096 622,60
		Kč	7 919 836,70
		%	0,0%
		Kč	2 096 622,60
		Kč	7 919 836,70
		m3	85 000,00
		m3	315 000,00
		Kč/m3	24,67
		Kč/m3	27,13

Kalkulace pro vodné a stočné - rok 2023

pro město Úvaly

Technické služby města Úvaly, p. o.

Náklady pro výpočet ceny						
Řádek	Nákladové položky	Měrná jedn.	kalkulace 2022	kalkulace 2023	kalkulace 2022	kalkulace 2023
			kalkulace 2022	kalkulace 2023	kalkulace 2022	kalkulace 2023
1.	Materiál	Kč	6 141 608,99	9 565 130,94	250 000,00	600 000,00
1.1	surová voda podzemní a povrchová	Kč				
1.2	pitná voda převzatá	Kč	5 831 608,99	8 715 130,94		
1.3	- chemikálie	Kč	10 000,00	50 000,00	150 000,00	450 000,00
1.4	- ostatní materiál	Kč	300 000,00	800 000,00	100 000,00	150 000,00
2.	Energie	Kč	20 000,00	20 000,00	1 600 000,00	3 000 000,00
2.1	- elektrická energie	Kč	20 000,00	20 000,00	1 600 000,00	3 000 000,00
2.2	- ostatní energie (plyn, pevná a kapalná)	Kč				
3.	Mzdy	Kč	2 950 000,00	2 565 000,00	2 100 000,00	1 620 000,00
3.1	- přímé mzdy	Kč	1 900 000,00	1 900 000,00	1 500 000,00	1 200 000,00
3.2	- ostatní osobní náklady	Kč	1 050 000,00	665 000,00	600 000,00	420 000,00
4.	Ostatní přímé náklady	Kč	5 172 000,00	4 200 000,00	7 446 000,00	6 600 000,00
4.1	- odpisy a prostředky obnovy infr. majetku	Kč				
4.2a	- opravy infrastrukturního majetku - havarijní	Kč	1 200 000,00	1 200 000,00	300 000,00	400 000,00
4.2b	- opravy infrastrukturního majetku - obnovující	Kč				
4.3	- nájem infrastrukturního majetku	Kč	3 972 000,00	3 000 000,00	7 146 000,00	6 200 000,00
4.4	prostředky obnovy infrastrukturního majetku	Kč				
5.	Provozní náklady	Kč	980 000,00	350 000,00	2 226 000,00	2 500 000,00
5.1.	poplatky za vypouštění odpadních vod	Kč			46 000,00	
5.2.	ostatní provozní náklady externí	Kč	800 000,00	350 000,00	1 900 000,00	2 500 000,00
5.3.	ostatní provozní náklady ve vlastní režii	Kč	180 000,00		280 000,00	
6.	Finanční náklady	Kč	-	-	-	-
7.	Ostatní výnosy	Kč	-	-	-	-
8.	Výrobní režie	Kč	350 000,00	800 000,00	250 000,00	300 000,00
9.	Správní režie	Kč	80 000,00	-	50 000,00	-
10.	Úplné vlastní náklady	Kč	15 693 608,99	17 500 130,94	13 922 000,00	14 620 000,00
A	Hodnota souvisejícího infrastrukturního majetku	Kč	181 496 300,00	181 496 300,00	340 505 100,00	340 505 100,00
B	Pořizovací cena provozního majetku	Kč				
C	Počet pracovníků	osob	3	3	3	3
D	Voda pitná fakturovaná	m3	250 000,00	250 000,00		
E	- z toho domácnosti	m3	230 000,00	230 000,00		
F	Voda odpadní odváděná fakturovaná	m3			260 000,00	250 000,00
G	- z toho domácnosti	m3			240 000,00	
H	Voda srážková fakturovaná	m3				
I	Voda odpadní čištěná	m3			460 000,00	400 000,00
J	Pitná nebo odpadní voda převzatá	m3	290 000,00	315 000,00		
K	Pitná nebo odpadní voda předaná	m3				
11.	JEDNOTKOVÉ NÁKLADY	Kč/m3	62,77	70,00	53,55	58,48

Kalkulovaná cena pro vodné a stočné						
12.	Úplné vlastní náklady - ÚVN	Kč	15 693 608,99	17 500 130,94	13 922 000,00	14 620 000,00
13.	Kalkulační zisk	Kč				
14.	% podíl z ÚVN	%	0%	0%	0%	0%
15.	z ř. 13. na rozvoj a obnovu infrastrukturního maj.	Kč				
16.	Celkem ÚVN + zisk	Kč	15 693 608,99	17 500 130,94	13 922 000,00	14 620 000,00
17.	Voda fakturovaná pitná, odpadní+srážková	m3	250 000,00	250 000,00	260 000,00	250 000,00
18.	CENA pro vodné	Kč/m3	62,77	70,00	53,55	58,48
19.	CENA vodné včetně DPH	Kč/m3	69,05	77,00	58,90	64,33

	2023	2022
celkem V+S bez DPH	128,48 Kč	116,32 Kč
celkem V+S s DPH	141,33 Kč	127,95 Kč
	1,26	
	65 000,00	13,38 Kč
	21%	

Kalkulace ceny vody předané - rok 2023

pro Energie AG Kolín a.s.

Technické služby města Úvaly, p. o.

Náklady pro výpočet ceny				
Řádek	Nákladové položky	Měrná jedn.	Vodné	
			kalkulace 2022	kalkulace 2023
1.	Materiál	Kč	1 180 818,71	1 480 890,24
1.1	surová voda podzemní a povrchová	Kč		
1.2	pitná voda převzatá	Kč	1 169 181,45	1 443 170,24
1.3	- chemikálie	Kč	2 201,64	11 480,00
1.4	- ostatní materiál	Kč	9 435,62	26 240,00
2.	Energie	Kč	3 145,21	3 280,00
2.1	- elektrická energie	Kč	3 145,21	3 280,00
2.2	- ostatní energie (plyn, pevná a kapalná)	Kč		
3.	Mzdy	Kč	92 783,56	84 132,00
3.1	- přímé mzdy	Kč	59 758,90	62 320,00
3.2	- ostatní osobní náklady	Kč	33 024,66	21 812,00
4.	Ostatní přímé náklady	Kč	162 670,03	137 760,00
4.1	- odpisy a prostředky obnovy infr. majetku	Kč		
4.2a	- opravy infrastrukturního majetku - havarijní	Kč	37 742,47	39 360,00
4.2b	- opravy infrastrukturního majetku - obnovující	Kč		
4.3	- nájem infrastrukturního majetku	Kč	124 927,56	98 400,00
4.4	prostředky obnovy infrastrukturního majetku	Kč	-	-
5.	Provozní náklady	Kč	30 823,01	11 480,00
5.1	poplatky za vypouštění odpadních vod	Kč		
5.2	ostatní provozní náklady externí	Kč	25 161,64	11 480,00
5.3	ostatní provozní náklady ve vlastní režii	Kč	5 661,37	-
6.	Finanční náklady	Kč	-	-
7.	Ostatní výnosy	Kč		
8.	Výrobní režie	Kč	11 008,22	26 240,00
9.	Správní režie	Kč	2 516,16	-
10.	Úplné vlastní náklady	Kč	1 483 764,90	1 743 782,24
A	Hodnota souvisejícího infrastrukturního majetku	Kč		
B	Pořizovací cena provozního majetku	Kč		
C	Počet pracovníků	osob	0,6	0,6
D	Voda pitná fakturovaná	m3		
E	- z toho domácnosti	m3		
F	Voda odpadní odváděná fakturovaná	m3		
G	- z toho domácnosti	m3		
H	Voda srážková fakturovaná	m3		
I	Voda odpadní čištěná	m3		
J	Pitná nebo odpadní voda převzatá	m3	57 400,00	57 400,00
K	Pitná nebo odpadní voda předaná	m3	41 000,00	41 000,00
11.	JEDNOTKOVÉ NÁKLADY	Kč/m3	36,19	42,53

Kalkulovaná cena pro vodné a stočné				
12.	Úplné vlastní náklady - ÚVN	Kč	1 483 764,90	1 743 782,24
13.	Kalkulační zisk	Kč	-	-
14.	% podíl z ÚVN	%	0%	0%
15.	z ř. 13. na rozvoj a obnovu infrastrukturního maj.	Kč		
16.	Celkem ÚVN + zisk	Kč	1 483 764,90	1 743 782,24
17.	Voda fakturovaná pitná, odpadní+srážková	m3	41 000,00	41 000,00
18.	CENA pro vodné	Kč/m3	36,19	42,53
19.	CENA vodné včetně DPH	Kč/m3	39,81	46,78

S M L O U V A O V Ý P Ů J Č C E č. 6458021122

Správa železnic, státní organizace

Sídlo: Dlážděná 1003/7, 110 00 Praha 1 – Nové Město
IČO: 70994234
DIČ: CZ70994234
Zapsána: v obchodním rejstříku u Městského soudu v Praze, oddíl A, vložka 48384
Zastoupena: Ing. Vladimírem Filipem, ředitelem Oblastního ředitelství Praha
Variabilní symbol: 6458021122

Adresa pro doručování písemností:

Správa železnic, státní organizace
Oblastní ředitelství Praha
Partyzánská č. p. 1504/24
170 00 Praha 7

kontaktní osoba: Dana Silaščíková
tel.: 607 085 012
e-mail: Silastikova@spravazeleznic.cz

(dále jen „půjčitel“)

a

Město Úvaly

Sídlo: Arnošta z Pardubic 95, 250 82 Úvaly
IČO: 00240931
DIČ: CZ00240931 (plátce DPH)
Zastoupeno: Bc. Markétou Rydvalovou, starostkou
Bankovní spojení: Komerční banka, a.s., 107-97200227/0100

Adresa pro doručování písemností:

Městský úřad Úvaly
Arnošta z Pardubic 95
250 82 Úvaly

tel.: 739 693 596
e-mail: starosta@mestouvaly.cz
datová schránka: pa3bvse

(dále jen „vypůjčitel“)

(společně též jen jako „smluvní strany“)

uzavírají níže uvedeného dne, měsíce a roku tuto smlouvu o výpůjčce (dále jen „smlouva“) v souladu ustanovením § 2193 a násl. zákona č. 89/2012 Sb., občanského zákoníku, ve znění pozdějších předpisů (dále jen „občanský zákoník“).

I. Předmět výpůjčky

1. Česká republika je vlastníkem a půjčitel má právo hospodařit mimo jiné i s níže uvedenými nemovitostmi:

- budova č. p. 287, v obci Úvaly, ul. Jiráskova, která je součástí pozemku p. č. 1899, katastrální území Úvaly u Prahy, inventární číslo budovy půjčitele dle SAP: IC6000388970, ZDC/20/24698.
2. Předmětem výpůjčky je následující prostor:
- Část pláště budovy č. p. 287 o výměře 1 m², v obci Úvaly, ul. Jiráskova, která je součástí pozemku p. č. 1899, katastrální území Úvaly u Prahy, inventární číslo budovy půjčitele dle SAP: IC6000388970, ZDC/20/24698. **Přenechaná výměra činí 1 m².**

(dále jen „předmět výpůjčky“)

Půjčitel prohlašuje, že hospodaří po právu s výše uvedeným majetkem státu. Smluvní strany jsou srozuměny s tím, že pozemky v obvodu dráhy jsou určeny pro veřejnou dopravu a jsou si vědomy omezení z toho vyplývajících.

3. Předmět výpůjčky je vyznačen v situačním plánu, který je nedílnou součástí této smlouvy, jako příloha č. 1.
4. Půjčitel předá vypůjčiteli předmět výpůjčky v termínu, na kterém se smluvní strany vzájemně dohodly. Stav předmětu výpůjčky je uveden v předávacím protokolu pořízeném při předání a převzetí předmětu výpůjčky, který bude v den předání podepsán oběma smluvními stranami. Předávací protokol bude pořízen ve dvou vyhotoveních a obdrží jej obě smluvní strany.
5. Vypůjčitel tímto výslovně prohlašuje, že je seznámen se stavem předmětu výpůjčky a v této podobě jej bez výhrad do výpůjčky přijímá.
6. Správcovskou činnost vykonává a předávací protokol vyhotoví organizační jednotka půjčitele: Oblastní ředitelství Praha, Partyzánská č. p. 1504/24, 170 00 Praha 7. (dále jen „správce majetku“)

II. Účel výpůjčky

1. Půjčitel předá vypůjčiteli předmět výpůjčky k bezúplatnému užívání výhradně ke sjednanému účelu, a to jako:

„umístění pamětní desky“.

2. Vypůjčitel se zavazuje užívat předmět výpůjčky způsobem neohrožujícím bezpečnost provozu železniční dopravy a životní prostředí, v souladu se zákonem č. 114/1992 Sb., o ochraně přírody a krajiny, ve znění pozdějších předpisů. Bez předchozího písemného souhlasu půjčitele a dodržení zákonných podmínek nesmí vypůjčitel účel výpůjčky měnit, ani přenechat předmět výpůjčky nebo jeho část do užívání třetí osobě. V případě, že by vypůjčitel přenechal předmět výpůjčky nebo jeho část do užívání třetí osobě, může to být považováno za hrubé porušení vypůjčitelových povinností a půjčitel se může domáhat okamžitého vrácení předmětu výpůjčky.
3. Půjčitel neposkytuje a nebude poskytovat vypůjčiteli žádné služby a spotřeby spojené s užíváním předmětu výpůjčky.
4. Vypůjčitel nemá nárok na žádné kompenzace z důvodů negativních vlivů provozu železnice (tj. např. hluk, otřesy vibrace, jiskření, vliv bludných a trakčních proudů, rušení telekomunikačních systémů atd.), s kterýmžto omezením svého užívacího práva je vypůjčitel plně srozuměn. Současně se vypůjčitel vzdává práva na náhradu újmy, jež by vznikla na stavbě umístěné na předmětu výpůjčky v důsledku trvání a provozování dráhy.

III. Práva a povinnosti smluvních stran

1. Půjčitel je povinen umožnit vypůjčiteli užívání předmětu výpůjčky.

2. Vypůjčitel je povinen umožnit bezplatný vstup, popř. vjezd na předmět výpůjčky zaměstnancům půjčitele nebo dodavatelům prací, služeb a zboží, provádějícím úkony z důvodu oprav a údržby tratí, drážních staveb, zařízení a vedení, a dále za účelem provádění kontrol revizních zpráv a kontroly stavu předmětu výpůjčky včetně zařízení, které jsou součástí předmětu výpůjčky, a dbát jejich pokynů.

Vypůjčitel je dále povinen z těchto důvodů strpět na dobu nezbytně nutnou i přerušování nebo omezení svých práv. V takovém případě se smluvní strany dohodnou o omezení užívání předmětu výpůjčky. Pokud nedojde k dohodě o podmínkách užívání předmětu výpůjčky do jednoho měsíce ode dne, kdy vypůjčitel byl vyzván půjčitelem k uzavření dohody a hrozí nebezpečí prodlení s provedením prací, může půjčitel smlouvu vypovědět ve výpovědní době jednoho měsíce. Pro běh výpovědní doby platí v takovém případě čl. V. odst. 4 této smlouvy.

Vypůjčitel nemá nárok na náhradu jakékoliv újmy způsobené z důvodů uvedených v tomto odstavci.

3. Vypůjčitel je povinen zajišťovat na vlastní náklady a pouze ke své tíži níže uvedenou údržbu a opravy na předmětu výpůjčky:
- a. podle věcného vymezení
 - běžnou údržbou a opravou prací je rovněž malování, obnova ochranných nátěrů včetně oprav omítek, tapetování, čištění podlah a podlahových krytin, obkladů stěn.
 - b. podle výše nákladů
 - za opravy, k nimž je vypůjčitel povinen, se považují též další opravy předmětu výpůjčky a jeho vybavení a výměny součástí jednotlivých předmětů tohoto vybavení, které nejsou uvedeny výše v odstavci a), jestliže náklad na jednu opravu nepřesáhne částku 40 000,00 Kč. Provádí-li se na téže věci několik oprav, které spolu souvisí, je rozhodující součet nákladů na související opravy;
 - za údržbu, jejíž náklady hradí výlučně vypůjčitel, se rovněž považují výměny zařízení nebo součástí předmětu výpůjčky, jejichž cena překročí hranici 40 000,00 Kč, pokud bude uživatel při výměně požadovat nadstandardní provedení.

V případě pochybností o tom, že náklady na údržbu předmětu výpůjčky jsou pouze k tíži vypůjčitele, sjednávají smluvní strany, že tyto výdaje vypůjčitele (včetně DPH v zákonem stanovené výši) jsou věcným plněním za možnost užívat předmět výpůjčky ve smyslu následujícího odst. 10 tohoto článku.

Vypůjčitel je povinen zajišťovat údržbu a opravy na předmětu výpůjčky odborně způsobilými a oprávněnými osobami.

4. Veškeré náklady na údržbu předmětu výpůjčky jdou po dohodě stran pouze k tíži vypůjčitele.
5. Vypůjčitel je povinen zajišťovat údržbu a opravy na předmětu výpůjčky odborně způsobilými a oprávněnými osobami.
6. Vypůjčitel je povinen zajistit na svůj náklad odvoz a likvidaci odpadu vzniklého z jeho činnosti, a to u osoby k této činnosti oprávněné dle zákona. č. 541/2020 Sb., o odpadech, ve znění pozdějších předpisů, pokud se smluvní strany nedohodnou písemně jinak.
7. Vypůjčitel se zavazuje, že bude ve vztahu k předmětu výpůjčky na vlastní náklady zajišťovat a plnit úkoly požární ochrany v souladu se závaznými právními předpisy o požární ochraně.
8. Vypůjčitel se zavazuje, že po dobu trvání smluvního vztahu přebírá odpovědnost za porušení obecně závazných právních předpisů, předpisů o ekologii, odpadech, hygienických předpisů a jiných v souladu s ustanovením § 2910 občanského zákoníku.

Vypůjčitel při porušení obecně závazných právních předpisů odpovídá za způsobenou škodu a odpovídá v případě potřeby za provedení příslušných sanačních prací. Vypůjčitel je dále povinen v případě porušení příslušných předpisů uhradit veškeré poplatky, pokuty a sankce udělené formou rozhodnutí orgánů státní správy.

Na vyžádání půjčitele je vypůjčitel povinen poskytnout půjčiteli podklady pro ohlašovací povinnost vyplývající z platných zákonů, nařízení a vyhlášek v oblasti životního prostředí, a to ve stanovených termínech. Při provozování zdroje znečištění ovzduší je povinen vypůjčitel plnit sám ohlašovací povinnost vůči státní správě.

9. Veškeré opravy, stavební úpravy a údržba (mimo činnosti uvedené v odst. 3 tohoto článku a mimo opravy při havarijních stavech vyžadujících neodkladné řešení) prováděné vypůjčitelem na předmětu výpůjčky dle této smlouvy, vyžadují výslovného předchozího písemného souhlasu půjčitele vyjádřeného v dodatku k této smlouvě, v němž bude především uvedeno, jakou formou a kým se náklady na stavební opravy, stavební úpravy a údržbu zúčtovávají a hradí. Součástí souhlasu bude i výslovná specifikace těchto činností, a to dle jejich popisu a seznamu tak, jak je předložen v žádosti vypůjčitele.
10. Vypůjčitelem vynaložené náklady na půjčitelem písemně povolené opravy nebo údržbu nad rámec údržby a oprav stanovených ve čl. III. odst. 3 této smlouvy při zohlednění podmínek dle čl. III. odst. 9 této smlouvy jsou dle dohody stran výlučným nákladem vypůjčitele. Jejich povolení včetně výše ceny a zúčtování je povinen vypůjčitel před realizací písemně projednat s půjčitelem. Nedal-li půjčitel vypůjčiteli písemný souhlas s provedením oprav a údržby nad rámec uživatelské údržby a oprav stanovených v čl. III. odst. 3 této smlouvy ve smyslu shora uvedeném, je vypůjčitel povinen uvést předmět výpůjčky do původního stavu, jakmile jej k tomu půjčitel písemně vyzve. Neuvede-li vypůjčitel na výzvu půjčitele předmět výpůjčky do původního stavu, je půjčitel oprávněn výpůjčku vypovědět bez výpovědní doby.
11. Vypůjčitel může provádět jakékoliv stavební úpravy pouze při dodržení postupu podle ustanovení zákona č. 183/2006 Sb., o územním plánování a stavebním řádu (stavební zákon), ve znění pozdějších předpisů a dle zákona č. 266/1994 Sb., o dráhách, ve znění pozdějších předpisů.
12. Vypůjčitel se zavazuje provozovat svoji činnost na předmětu výpůjčky způsobem a v rozsahu nenarušujícím provozní a obchodní činnost půjčitele.
13. Půjčitel neodpovídá za stav stavby a za její provozování, neodpovídá ani za udržování jejího provozu. Odpovědnost za škody na zdraví nebo na majetku vzniklé při výstavbě, provozováním a užívání stavby, jakož i odpovědnost dle první věty tohoto odstavce, nese výhradně a výlučně vypůjčitel.
14. Vypůjčitel odpovídá půjčiteli za všechny škody, které mu způsobí. Za tímto účelem je vypůjčitel povinen mít uzavřenou náležitou pojistnou smlouvu.
15. Za materiál a majetek ve vlastnictví vypůjčitele, který je umístěn na předmětu výpůjčky nenesé půjčitel odpovědnost.
16. V případě změny podstatných skutečností u obou smluvních stran, které mají význam nejen z hlediska trvání smluvního vztahu, ale i z hlediska uplatňování jednotlivých práv a povinností z této smlouvy, jsou obě smluvní strany povinny písemně projednat takovou změnu s druhou smluvní stranou, a to prokazatelným způsobem a bez zbytečného odkladu uzavřít za tímto účelem dodatek k této smlouvě. Vypůjčitel je rovněž povinen bez odkladu oznámit změnu sídla či změnu adresy pro doručování písemností včetně dalších kontaktních údajů uvedených v této smlouvě.

IV. Smluvní pokuta

1. V případě porušení povinností vyjmenovaných v tomto článku níže vzniká půjčiteli vůči vypůjčiteli právo na smluvní pokutu ve výši 1 000,00 Kč za každé porušení povinností, pokud po předchozím

písemném upozornění neodstraní vypůjčitel závadný stav v termínu, který určil půjčitel s přihlédnutím k obvyklé době potřebné ke zjednání nápravy.

Smluvní pokutu má právo půjčitel uložit i opakovaně, pokud vypůjčitel po písemném upozornění neodstraní závadný stav v termínu, který určil půjčitel.

Smluvní pokutu je půjčitel oprávněn účtovat vypůjčiteli v těchto případech:

- vypůjčitel nesplnil v termínu určeném půjčitelem povinnost odstranit závadný stav na předmětu výpůjčky, který vznikl neplněním povinnosti vypůjčitele vyplývající z této smlouvy (závadný stav bude vždy konkrétně půjčitelem specifikován),
 - vypůjčitel přenechal bez souhlasu půjčitele předmět výpůjčky k užívání třetí osobě,
 - vypůjčitel užívá předmět výpůjčky v rozporu se sjednaným účelem užívání,
 - vypůjčitel poškodil dobré jméno půjčitele
 - vypůjčitel nesplnil povinnost vyplývající z čl. III., odst. 3 této smlouvy.
2. Smluvní pokuta v souvislosti s vyklizením předmětu výpůjčky je sjednaná v čl. V. odst. 5 této smlouvy.
 3. Půjčitel má též nárok na náhradu skutečné škody, která přesahuje svojí výší smluvní pokutu. Zaplacení smluvní pokuty nezabývá vypůjčitele povinností, jejíž porušení je smluvní pokutou sankcionováno.

V. Doba výpůjčky, ukončení výpůjčky

1. Tato smlouva se uzavírá na dobu **n e u r č i t o u** s 3 měsíční výpovědní dobou.

Smlouvu lze vypovědět bez udání důvodu i částečně. Částečná výpověď se musí vztahovat k oddělitelné části předmětu výpůjčky.
2. Výpovědní doba začíná plynout od prvního dne kalendářního měsíce následujícího poté, co byla výpověď doručena druhé smluvní straně a končí posledním dnem daného kalendářního měsíce.
3. Půjčitel může smlouvu vypovědět bez výpovědní doby v případě, že vypůjčitel porušil závažným způsobem svoje smluvní povinnosti vyplývající z této smlouvy. Za porušení smluvní povinnosti vypůjčitele závažným způsobem se zejména považuje:
 - vypůjčitel nesplnil v termínu určeném půjčitelem povinnost odstranit závadný stav, který vznikl neplněním povinnosti vypůjčitelem,
 - vypůjčitel i přes písemnou výzvu půjčitele užívá předmět výpůjčky takovým způsobem, že půjčiteli vzniká škoda nebo mu hrozí škoda nikoli malá nebo jestliže s ohledem na pravomocné rozhodnutí příslušného orgánu je třeba předmět výpůjčky vyklidit. Výzva k nápravě není třeba, hrozí-li naléhavě vážné nebezpečí z prodlení. Dalším možným důvodem k výpovědi bez výpovědní doby je užívání předmětu výpůjčky v rozporu se sjednaným účelem užívání. Smluvní strany se dohodly, že výpovědi bez výpovědní doby skončí výpůjčka dnem doručení výpovědi druhé straně.
4. V případě ukončení výpůjčky je vypůjčitel povinen do skončení doby výpůjčky uvést předmět výpůjčky na vlastní náklady do původního stavu a zajistit na své náklady provedení nápravných opatření, pokud se smluvní strany nedohodnou písemně jinak.

Vyklizený předmět výpůjčky musí vypůjčitel předat půjčiteli nejpozději v poslední den sjednané doby výpůjčky, pokud se s půjčitelem nedohodne jinak. Předání předmětu výpůjčky zpět půjčiteli bude provedeno písemným protokolem podepsaným oběma smluvními stranami, k čemuž se půjčitel zavazuje poskytnout vypůjčiteli potřebnou součinnost.
5. Při nedodržení této lhůty a nesplnění uvedených povinností vypůjčitelem vzniká půjčiteli vůči vypůjčiteli právo na smluvní pokutu za každý den prodlení s vyklizením a řádným předáním předmětu výpůjčky. Její výše je stanovena částkou 100,00 Kč/den.

Zaplacením výše uvedené smluvní pokuty není dotčena povinnost vypůjčitele uhradit veškeré škody, které přesahují svojí výší smluvní pokutu a které vznikly půjčiteli v souvislosti s pozdním vyklizením a předáním předmětu výpůjčky.

6. Smluvní strany sjednávají, že úpravy, opravy a údržba předmětu výpůjčky, k nimž dal půjčitel vypůjčiteli souhlas dle čl. III. odst. 9 této smlouvy, jsou ze strany půjčitele akceptovány i pro účely ukončení této smlouvy, když v tomto směru není vypůjčitel k obnově původního stavu předmětu výpůjčky povinen.
7. Půjčitel je oprávněn požadovat za splnění podmínek ustanovení § 2198 odst. 2 občanského zákoníku vrácení předmětu výpůjčky před uplynutím sjednané doby výpůjčky.

VI. Závěrečná ustanovení

1. Vypůjčitel bere na vědomí, že půjčitel je povinným subjektem dle zákona č. 340/2015 Sb., o zvláštních podmínkách účinnosti některých smluv, uveřejňování těchto smluv a registru smluv (dále jen „Zákon o registru smluv“). Tato smlouva, včetně jejích příloh a případných dodatků, bude zveřejněna v registru smluv zřízeném podle výše uvedeného zákona, protože výše hodnoty jejího předmětu může být vyšší než 50 000,00 Kč bez daně z přidané hodnoty.

Zaslání smlouvy správci registru smluv k uveřejnění v registru smluv zajišťuje půjčitel. Nebude-li tato smlouva zaslána k uveřejnění a/nebo uveřejněna prostřednictvím registru smluv, není žádná ze smluvních stran oprávněna požadovat po druhé smluvní straně náhradu škody ani jiné újmy, která by jí v této souvislosti vznikla nebo vzniknout mohla.

Smluvní strany výslovně prohlašují, že údaje a další skutečnosti uvedené v této smlouvě, vyjma částí označených ve smyslu následujícího odstavce této smlouvy, nepovažují za obchodní tajemství ve smyslu ustanovení § 504 zákona č. 89/2012 Sb., občanský zákoník, ve znění pozdějších předpisů (dále jen „obchodní tajemství“), a že se nejedná ani o informace, které nemohou být v registru smluv uveřejněny na základě ustanovení § 3 odst. 1 ZRS.

Jestliže smluvní strana označí za své obchodní tajemství část obsahu smlouvy, která v důsledku toho bude pro účely uveřejnění smlouvy v registru smluv znečitelněna, nese tato smluvní strana odpovědnost, pokud by smlouva v důsledku takového označení byla uveřejněna způsobem odporujícím ZRS, a to bez ohledu na to, která ze stran smlouvu v registru smluv uveřejnila. S částmi smlouvy, které druhá smluvní strana neoznačí za své obchodní tajemství před uzavřením této smlouvy, nebude půjčitel jako s obchodním tajemstvím nakládat a ani odpovídat za případnou škodu či jinou újmu takovým postupem vzniklou. Označením obchodního tajemství ve smyslu předchozí věty se rozumí doručení písemného oznámení druhé smluvní strany obsahujícího přesnou identifikaci dotčených částí smlouvy včetně odůvodnění, proč jsou za obchodní tajemství považovány. Druhá smluvní strana je povinna výslovně uvést, že informace, které označila jako své obchodní tajemství, naplňují současně všechny definiční znaky obchodního tajemství, tak jak je vymezeno v ustanovení § 504 občanského zákoníku, a zavazuje se neprodleně písemně sdělit půjčiteli skutečnost, že takto označené informace přestaly naplňovat znaky obchodního tajemství.

Osoby uzavírající tuto smlouvu za smluvní strany souhlasí s uveřejněním svých osobních údajů, které jsou uvedeny ve smlouvě a jejích dodatcích, spolu se smlouvou v registru smluv. Tento souhlas je udělen na dobu neurčitou.

2. Pokud tato smlouva nestanoví jinak, platí o právech a povinnostech vypůjčitele i půjčitele vyplývajících z užívacího poměru obecně závazné právní předpisy, zejména pak příslušná ustanovení občanského zákoníku a předpisů jej provádějících a doplňujících.
3. Tato smlouva nabývá platnosti dnem jejího podpisu poslední ze smluvních stran a **účinnosti dnem uveřejnění v registru smluv.**

4. Smluvní strany prohlašují, že se seznámily s obsahem této smlouvy a prohlašují, že byla uzavřena na základě vzájemné svobodné vůle obou smluvních stran, nikoliv v tísní, ani za nápadně nevýhodných podmínek.
5. Pokud by se kterékoliv ustanovení této smlouvy ukázalo být neplatným nebo nevynutitelným, nebo se jím stalo po uzavření této smlouvy, pak tato skutečnost nepůsobí neplatnost ani nevynutitelnost ostatních ustanovení této smlouvy, nevyplyvá-li z donucujících ustanovení právních předpisů jinak. Smluvní strany se zavazují bez zbytečného odkladu po výzvě kterékoliv strany takové neplatné či nevynutitelné ustanovení nahradit platným a vynutitelným ustanovením, které je svým obsahem nejbližší účelu neplatného či nevynutitelného ustanovení.
6. Ke změně této smlouvy může dojít pouze na základě písemných dodatků. Oboustranně podepsané dodatky, vzestupně číslované, se dnem jejich uzavření, případně jiným dnem v těchto označených, stávají nedílnou součástí této smlouvy.
7. Smluvní strany se dohodly na tom, že písemnosti touto smlouvou předpokládané budou druhé smluvní straně zasílány výhradně doporučeným dopisem s doručenkou (na dodejku), a to na adresu uvedenou v záhlaví této smlouvy na straně vypůjčitele nebo na písemně a prokazatelně oznámenou změnu adresy. Nebude-li na této adrese zásilka úspěšně doručena (převzata oprávněným zaměstnancem smluvní strany) a nebude-li tato zásilka vyzvednuta na poště do patnácti dnů ode dne jejího uložení bude poslední den této lhůty považován za den úspěšného doručení zásilky se všemi právními následky.
8. Smluvní strany stvrzují, že při uzavírání této smlouvy jednaly a postupovaly čestně a transparentně a zavazují se tak jednat i při plnění této smlouvy a veškerých činnostech s ní souvisejících. Každá ze smluvních stran se zavazuje jednat v souladu se zásadami, hodnotami a cíli compliance programů a etických hodnot druhé smluvní strany, pakliže těmito dokumenty dotčené smluvní strany disponují, a jsou uveřejněny na webových stránkách smluvních stran (společností).
9. Tato smlouva je vyhotovena ve 4 vyhotoveních, z nichž půjčitel obdrží 2 a vypůjčitel 2.
10. Znění této smlouvy bylo schváleno usnesením rady města Úvaly č. R -/2022 ze dne 12.12.2022.

Přílohy:

Příloha č. 1 Situační plán

Příloha č. 2 Fotografie pamětní desky

V Praze dne

půjčitel:

V dne.....

vypůjčitel:

.....
Správa železnic, státní organizace
Ing. Vladimír Filip
ředitel Oblastního ředitelství Praha

.....
Město Úvaly
Bc. Markéta Rydvalová
starostka

Tato smlouva byla uveřejněna prostřednictvím Registru smluv dne

Protokolární předání prostor proběhlo dne

V NÁDRAŽNÍ BUDOVĚ V ÚVALECH

SE 29. 9. 1928 NARODIL

OLEG REIF

REŽISÉR, HEREC, SCENÁRISTA

SPISOVATEL

OSAVENÍ 9. 11. 2012 MĚSTEM ÚVALY

Plán údržby majetku města Úvaly 2023

Junák - český skaut, středisko Jiřího Bubáka Úvaly, z. s.
areál skautských kluboven (K.Ú. Úvaly u Prahy, pozemek parc. č. 1766)

plánované práce	náklady [Kč]	čas [hod.]
bezpečnostní prořez větví a stromů		
(výškové práce)	30 000	
(úklidové práce)		30
výsadba nové zeleně, terénní úpravy		
(sazenice, osivo, zemina, technika, služby apod.)	30 000	
(práce)		30
údržba zeleně - sekání trávy, křovin, hrabání, likvidace náletů apod.		110
úklid a likvidace odpadu (bio, suť apod.)		30
nákup a servis nářadí pro údržbu	25 000	
opravy a údržba oplácení, vstupní brány apod.		20
zpracování architektonických a zahradnických návrhů areálu		
(práce odborníka)	5 000	
(zadávací činnosti, přípravy podkladů)		10
Úprava areálu		
(drobné opravy/úpravy vzniklé během roku)	20 000	20
Realizace místa pro ohniště	10 000	25
		275 (á 100 Kč/h)
CELKEM	120 000	27 500

Celkové plánované náklady na údržbu majetku 147 500 Kč
Z toho náklady kryté příspěvkem města Úvaly 100 000 Kč
Náklady kryté vlastními zdroji 47 500 Kč

Vysvětlivky: Ve sloupci náklady jsou uvedeny předpokládané částky za materiál či služby potřebné k údržbě. Sloupec čas udává čas strávený s jednotlivými pracemi.

Práce a údržba budou probíhat v následujícím roce dle aktuálních možností, je možné, že nebudou v příštím roce realizovány všechny naplánované aktivity.

Zpracovala Tereza Glcová, vedoucí střediska (725 757 553, tereza.glocova@gmail.com)

V Úvalech dne



Junák - český skaut,
středisko Jiřího Bubáka Úvaly, z. s.
Pražská č. ev. 1
25082 Úvaly
IČ: 43753205, ev. č. 219.08 (1)

Glocova

Plán údržby na majetku města Úvaly v pronájmu SK Úvaly pro rok 2023

plánované práce:	předpokládané náklady:	hodin:
Údržba :		
sekání	75.000,-Kč	320
trávník	70.000,-Kč	140
závlaha	25.000,-Kč	120
víceúčelové hřiště	10.000,-Kč	20
dětské hřiště	10.000,-Kč	20
ostatní plochy	20.000,-Kč	80
UMT	40.000,-Kč	200
tribuna	10.000,-Kč	30
zeleně	10.000,-Kč	30
hrazení, oplocení	10.000,-Kč	10
osvětlení	15.000,-Kč	20
Opravy:		
nátěry	5.000,-Kč	50
osvětlení	15.000,-Kč	40
hrazení, oplocení	5.000,-Kč	20
dětské hřiště	150.000,-Kč	200
Celkem	470.000,-Kč	1300

Václav Kopač

Předseda SK Úvaly

TENIS CLUB ÚVALY, z.s.
Guth-Jarkovského 698, 250 82 Úvaly

Město Úvaly
paní Blanka Viktorová
nám.Arnošta z Pardubic
250 82 Úvaly

VÁŠ DOPIS ZNAČKY/ZE DNE

NAŠE ZNAČKA

VYŘIZUJE

ÚVALY DNE
24.11.2022

Věc: Plán údržby v tenisovém areálu TC Úvaly, z.s., pro rok 2023

Vážená paní Viktorová,
na základě dodatku č.2 k nájemní smlouvě k pozemkům předkládám tímto níže plán údržby v tenisovém areálu TC Úvaly, z.s. na rok 2023

Oprava plotu v areálu TC	75.000,- Kč
Nátěr kůlny	5.000,-Kč
Úprava povrchu kurtů a odrazové zdi + antuka	70.000,-Kč
Parkové úpravy	15.000,-Kč
Oprava terasy	50.000,-Kč
Rekonstrukce dámských toalet	30.000,-Kč
Spotřební materiál (barvy, nářadí, travní semeno, hnojivo atd.)	30.000,- Kč

Celkem	275.000,Kč

Zbytek finančních prostředků nad rámec 150.000,-Kč poskytnutých Městem Úvaly bude financován ze zdrojů tenisového klubu TC Úvaly, z.s.

Vyúčtování skutečných nákladů doložíme nejpozději do 31.5.2023 dle požadavku bodu č.3 Dodatku k nájemní smlouvě.

S pozdravem



Michael Březina
předseda TC Úvaly

Položkový rozpočet stavby

Stavba: **25.1 Hasičský dům Úvaly**

Objednatel:

IČO:

DIČ:

Zhotovitel:

IČO:

DIČ:

Vypracoval:

Rozpis ceny

Celkem

HSV			0,00
PSV			-20 021,16
MON			0,00
Vedlejší náklady			0,00
Ostatní náklady			0,00
Celkem			-20 021,16

Rekapitulace daní

Základ pro sníženou DPH	15 %	0,00
Snížená DPH	15 %	0,00
Základ pro základní DPH	21 %	-20 021,16
Základní DPH	21 %	-4 204,44

Zaokrouhlení

0,00

Cena celkem s DPH

-24 225,60

v _____

dne _____

Za zhotovitele

Za objednatele

Rekapitulace dílčích částí

Číslo	Název	Základ pro sníženou DPH	Základ pro základní DPH	DPH celkem	Cena celkem
-------	-------	-------------------------	-------------------------	------------	-------------

3	SO 01 - Stávající dům a přístavba objektu - fasáda	0,00	-20 021,16	-4 204,44	-24 225,60
1	Méně práce	0,00	-521 539,14	-109 523,22	-631 062,36
2	Více práce	0,00	501 517,98	105 318,78	606 836,76
Celkem za stavbu		0,00	-20 021,16	-4 204,44	-24 225,60

Popis stavby: 25.1 - Hasičský dům Úvaly

Popis objektu: 3 - SO 01 - Stávající dům a přístavba objektu - podlaha

Popis rozpočtu: 1 - Méně práce

Popis rozpočtu: 2 - Více práce

Položkový rozpočet

S:	25.1	Hasičský dům Úvaly				
O:	3	SO 01 - Stávající dům a přístavba objektu - fasáda				
R:	1	Méně práce				
Díl:	767	Konstrukce zámečnické				-521 539,14
	55389104Rb	Prosklená fasáda, pevné zasklení, bezp.izol.dvojsklo	m2	-47,66375	10 942,05	-521 539,14
		prosklené fasády : 3,163*4,09+3,172*6,935+3,434*1,235+3,172*2,676		-47,66375		
Celkem						-521 539,14

Položkový rozpočet

S:	25.1	Hasičský dům Úvaly				
O:	3	SO 01 - Stávající dům a přístavba objektu - fasáda				
R:	1	Méně práce				
Díl:	767	Konstrukce zámečnické				501 517,98
	55389104Rb	Proskená fasáda	m2	47,66375	10 522,00	501 517,98
		prosklené fasády :		47,66375		
		3,163*4,09+3,172*6,935+3,434*1,235+3,172*2,676				
Celkem						501 517,98

DODATEK Č. 2 KE SMLOUVĚ O DÍLO Č. 31/S/2022

uzavřené podle ust. § 2586 a násl. zákona č. 89/2012 Sb., občanský zákoník, v platném znění
mezi následujícími smluvními stranami

Objednatel: **Město Úvaly**
se sídlem: Arnošta z Pardubic, 95, 250 82 Úvaly
IČO: 00240931
DIČ: CZ-00240931
bankovní spojení: Česká národní banka, Praha 1
číslo účtu: 94-1110201/0710
webové stránky: www.mestouvaly.cz
datová schránka: pa3bvse
(dále jen „**objednatel**“)

a

Zhotovitel: **BBP Stavby s.r.o.**
se sídlem: Korunovační 103/6, Bubeneč, 170 00 Praha 7
IČO: 03875199
DIČ: CZ03875199
bankovní spojení: Komerční banka, a.s.
číslo účtu: 115-1988110297/0100
Zhotovitel je zapsán v obchodním rejstříku vedeném Městským soudem v Praze, pod sp. zn. C 239297.
(dále jen „**zhotovitel**“)

(objednatel a zhotovitel společně dále také jako „**smluvní strany**“ či jednotlivě „**smluvní strana**“)

PREAMBULE

- A. Smluvní strany uzavřely na základě výsledku zadávacího řízení na veřejnou zakázku s názvem „**Rekonstrukce a přístavba požární zbrojnice**“ smlouva o dílo (dále jen „**smlouva**“).
- B. Důvodem uzavření smlouvy je zájem objednatele realizovat na pozemcích parc. č. 2912, parc. č. 2913, parc. č. 2914, parc. č. 2916 a parc. č. 2917 zapsaných v katastru nemovitostí na listu vlastnictví č. 10001, katastrální území Úvaly u Prahy [775738], obec Úvaly, vše vedeno u Katastrálního úřadu pro Středočeský kraj, Katastrální pracoviště Praha – východ, dílo „**Rekonstrukce a přístavba požární zbrojnice**“ (dále jen „**dílo**“).
- C. Smluvní strany uzavřely dne 5. 9. 2022 dodatek č. 1 ke smlouvě (dále jen „**dodatek č. 1**“).
- D. S ohledem na potřebu provedení změn díla smluvní strany v souladu s odst. 6.5. až 6.8. smlouvy sjednávají tento dodatek (dále jen „**dodatek**“), jehož předmětem je provedení víceprací a neprovedení méněprací, které jsou podrobně specifikovány v příloze č. 1 dodatku.

I. PŘEDMĚT DODATKU

- 1.1. Smluvní strany konstatují, že předmět díla, specifikovaný v projektové dokumentaci, která je přílohou č. 1 smlouvy, v rozpočtu, který je přílohou č. 3 smlouvy, a rozpočtu změn díla, který je přílohou č. 1 dodatku č. 1, se upravuje o provedení dodatečných prací (vícepráce) a neprovedení původních prací (méněpráce). Přesný rozsah těchto prací je vymezen v příloze č. 1 dodatku, která je jeho nedílnou součástí.
- 1.2. Hodnota provedených dodatečných prací, tj. hodnota víceprací, činí:
- | | |
|---------------|----------------|
| Cena bez DPH: | 501 517,98 Kč, |
| DPH 21 %: | 105 318,78 Kč, |
| Cena s DPH: | 606 836,76 Kč. |
- 1.3. Hodnota neprovedených původních prací, tj. hodnota méněprací, činí:
- | | |
|---------------|----------------|
| Cena bez DPH: | 521 539,14 Kč, |
| DPH 21 %: | 109 523,22 Kč, |
| Cena s DPH: | 631 062,36 Kč. |
- 1.4. Celková hodnota změn, tj. hodnota víceprací po odečtení hodnoty méněprací, činí:
- | | |
|---------------|-----------------|
| Cena bez DPH: | - 20 021,16 Kč, |
| DPH 21 %: | - 4 204,44 Kč, |
| Cena s DPH: | - 24 225,60 Kč. |
- 1.5. S ohledem na změny popsané v čl. 1.1. a čl. 1.4. dodatku se upravuje čl. 6.1. smlouvy následovně:
- 6.1. *Celková cena Díla je stanovena za sjednaný předmět plnění jako nejvýše přípustná, platná po celou dobu realizace díla:*
- | | |
|------------------------------|---|
| <i>Cena Díla bez DPH:</i> | <i>16 821 261,34 Kč (slovy: šestnáct milionů osm set dvacet jeden tisíc dvě stě šedesát jedna koruna česká a třicet čtyři haléřů)</i> |
| <i>DPH 21 %:</i> | <i>3 532 464,88 Kč (slovy: tři miliony pět set třicet dva tisíc čtyři sta šedesát čtyři koruny české a osmdesát osm haléřů)</i> |
| <i>Cena Díla včetně DPH:</i> | <i>20 353 726,22 Kč (slovy: dvacet milionů tři sta padesát tři tisíc sedm set dvacet šest korun českých a dvacet dva haléře)</i> |
- (dále jen jako „cena Díla“ nebo též jako „celková cena za Dílo“).*
- 1.6. Odůvodnění změn podle § 222 zákona č. 134/2016 Sb., o zadávání veřejných zakázek, ve znění pozdějších předpisů, (dále jen „ZZVZ“), je uvedeno v samostatném dokumentu.
- 1.7. Ostatní ujednání smlouvy se nemění.

II. ZÁVĚREČNÁ USTANOVENÍ

- 2.1 Pokud není v dodatku stanoveno jinak, řídí se veškeré právní vztahy objednatele a zhotovitele příslušnými ustanoveními ZZVZ a zákona č. 89/2012 Sb., občanský zákoník, ve znění pozdějších předpisů.
- 2.2 Dodatek je platný a účinný dnem jeho podpisu oběma smluvními stranami.
- 2.3 V případě rozporu ustanovení dodatku s ustanoveními příloh platí ustanovení dodatku.

Smlouva o dílo – „Rekonstrukce a přístavba požární zbrojnice“

2.4 Uzavření dodatku schválila rada Města Úvaly usnesením č. **R-XY/2022** ze dne **XY.XY.2022** a pověřilo starostku města k jeho podpisu. S odkazem na ust. § 3 odst. 2 písm. k) zákona 340/2015 Sb. o registru smluv, není povinnost dodatek registrovat v Registru smluv.

2.5 Nedílnou a neoddělitelnou součástí dodatku tvoří následující přílohy:

Přílohy:

1) – Položkový rozpočet změn Díla

2.6 Dodatek se vyhotovuje v 5 stejnopisech, z nichž zhotovitel obdrží 2 vyhotovení a objednatel 3 vyhotovení s platností originálu.

2.7 Smluvní strany potvrzují, že si dodatek před jeho podpisem přečetly, porozuměly jeho obsahu, uzavírají ho svobodně a vážně. Na důkaz toho připojují své níže uvedené podpisy.

Za objednatele,
v Úvalech, dne _____,

Za zhotovitele,
v Praze, dne _____,



Č.j.:

Záměr města

Město Úvaly na základě ust. § 39 odst. 1 zákona č.128/2000 Sb. o obcích, ve znění pozdějších předpisů zveřejňuje vyhlášení záměru na převod

**bytových jednotek 1346/11, 1346/12, 1346/13. 1346/14, 1346/15 - zaps. na LV 4219,
bytových jednotek 1347/12, 1347/13. 1347/14, 1347/15, 1347/16, zaps. na LV 4212,
bytových jednotek 1095/5, 1095/6, 1096/5 a 1095/6 - zaps. na LV 4223,
vše zaps. v k.ú. Úvaly u Prahy, město Úvaly, u KÚ Středočeského kraje, KP Praha-východ**

Tento záměr byl schválen usnesením Rady města Úvaly č. R -dne 12.12.2022

Vyjádření a nabídky lze doručit v době od zveřejnění záměru prodeje na adresu: MěÚ Úvaly, Pražská 276, Úvaly 250 82 v zalepené obálce označené „**NEOTVÍRAT**“ a nápisem „**prodej SBD Vesna**“ nejpozději do 15 dnů od zveřejnění záměru.

Podmínky prodeje :

- jediným kritériem je splnění podmínek převodu stanovených Dodatkem smlouvy o změně sdružení na společnost, o společné investici do rekonstrukce budov formou zateplení a o uzavření budoucí dohody o vzájemném vypořádání účastníků Sdružení ze dne 16.11.2016 a Dodatku č. 1 této smlouvy ze dne 28.4.2022 sjednané se Stavebním bytovým družstvem Vesna Úvaly, IČO: 26198509, se sídlem Pražská 276, 250 82

Doba zveřejnění je dle zákona nejméně 15 dnů. Vlastník bytových jednotek si vyhrazuje právo nevybrat žádnou z předložených nabídek. Vlastník objektu si vyhrazuje právo zrušit záměr. V případě, že nebude podána žádná žádost o prodej předmětného objektu a pozemku, prodlužuje se doba zveřejnění vždy do 15. dne následujícího měsíce.

starostka města
Bc. Markéta Rydvalová

Vyvěšeno:

Sejmuto:

Listina přítomných

Jméno:

Podpis:

Alexis Kimbembe

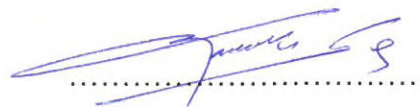
Handwritten signature of Alexis Kimbembe in blue ink, written over a horizontal dotted line.

Jana Tesařová

Handwritten signature of Jana Tesařová in blue ink, written over a horizontal dotted line.

Jitka Hamouzová

Handwritten signature of Jitka Hamouzová in blue ink, written over a horizontal dotted line.

Blanka Viktorová

Handwritten signature of Blanka Viktorová in blue ink, written over a horizontal dotted line.

Lenka Platzová

Handwritten signature of Lenka Platzová in blue ink, written over a horizontal dotted line.



Škodní komise

Zápis č.1 /2022

Termín	:	21.11.2022 13:30 hod.
Místo	:	zasedací místnost městského úřadu, Arnošta z Pardubic 95, Úvaly
Rozdělovník	:	členové komise, členové rady města, tajemník městského úřadu
Přítomní členové	:	Jana Tesařová, Jitka Hamouzová, Lenka Platzová, Ing.Alexis Kimbembe
Omluveni	:	
Host:	:	
Tajemník	:	Blanka Viktorová

Stav přítomných

V 13:30 byli přítomni všichni členové komise, komise byla usnášení schopná, zasedání bylo oficiálně zahájeno.

Program jednání

Paní Tesařová přivítala přítomné a seznámila je s programem jednání

1.	Dopravní nehody

1) Dopravní nehody

Paní Tesařová seznámila přítomné s tabulkou dopravních nehod zaměstnanců Městského úřadu Úvaly za roky 2019 – 2022 viz.tabulka

Usnesení škodní komise č. 1/2022

Text usnesení		Výsledek hlasování
Členové škodní komise berou na vědomí informaci ve věci dopravních nehod zaměstnanců Městského úřadu Úvaly.		
Pro	4	Usnesení bylo přijato
Proti	0	
Zdržel se	0	

Jednání ukončeno v 14:15hod.
Zapsala Blanka Viktorová

Podklady pro škodní komisy-dopravní nehody

RZ	ŘIDIČ	DATUM NEHODY	VÝŠE SPOLUÚČASTI	Č. POJ.UDÁLOSTI
2SR2020		17.10.2018	5000	4182145312
2SR2020		21.03.2019	5000	4192040410
3SY0387		14.09.2019	5000	4192117886
3SY0387		25.11.2019	5000	4192155668
3SY0387		21.01.2022	5000	4222006801
4AL3870		29.02.2020	5000	4202028497
1SK8149		14.07.2020	5000	4202074094
2SC5156		25.11.2020	5000	4202128153
3AT2018		22.12.2021	5000	2930700146
5SI9544		24.09.2022	5000	4222122320

ZÁZNAM O DOPRAVNÍ NEHODĚ

Pokyny k vyplnění Záznamu a další informace naleznete na zadní straně.

1. Datum nehody: 24.9.2022	Čas: 9:45	Místo: Stát: CZ	Místo: UVALM ARNOŠTA Z PARDUBIC	Zranění vč. lehkého: ne <input checked="" type="checkbox"/> ano <input type="checkbox"/>
-------------------------------	--------------	--------------------	------------------------------------	---

4. Věcná škoda na jiných: vozidlech než A a B		předmětech	
ne <input checked="" type="checkbox"/> ano <input type="checkbox"/>	ne <input checked="" type="checkbox"/> ano <input type="checkbox"/>	ne <input checked="" type="checkbox"/> ano <input type="checkbox"/>	ne <input type="checkbox"/> ano <input type="checkbox"/>

5. Svědci: Jména, adresy, tel.:

VOZIDLO A

6. Pojistník/pojištěný (dle dokladu o pojištění)	
PŘÍJMENÍ: MĚSTO UVALM	
Jméno: 100 : 240931	
Adresa: ARNOŠTA Z PARDUBIC 95	
PSČ: 110082	Stát: ČESKÁ REPUBLIKA
Tel./e-mail: 281 091 561	

7. Vozidlo	
MOTOROVÉ VOZIDLO	PŘÍPOJNÉ VOZIDLO
Tov. značka, typ: SCODI	Tov. značka, typ:
Rok výroby: 2014	Rok výroby:
Registrační značka: ST 0824	Registrační značka:
Stát registrace: CZ	Stát registrace:

8. Pojistitel (dle dokladu o pojištění)	
NÁZEV: MĚSTO UVALM KOOPERATIVA	
Číslo pojistné smlouvy: 632 118 310 8	
Číslo zelené karty: 632 118 310 8	
Doklad o pojištění nebo zelená karta platná od: 14.2.2022 do: 31.3.2023	
Pobočka (obch. zastoup. nebo makléř):	
NÁZEV: KOOPERATIVA	
Adresa: POPEŘIL 665121	
PRAHA 8 Stát: ČESKÁ REPUBLIKA	
Tel./e-mail:	
Je vozidlo pojištěno havarijně? <input type="checkbox"/> ne <input checked="" type="checkbox"/> ano	

9. Řidič (dle řidičského průkazu)	
PŘÍJMENÍ: PLATBOVA	
Jméno: LEVA	
Datum narození: 15.03.1966	
Adresa: PROKOPA KUKLEHO 1392	
UVALM Stát: ČESKÁ REPUBLIKA	
Tel./e-mail: 728 751 582	
Číslo řidičského průkazu: EK 362 400	
Skupina (A, B ...): AM, A1, B1, D5	
Planosť řidičského průkazu do: 11.05.2026	

12. OKOLNOSTI NEHODY

↓	K upřesnění nákrasu označte křížkem odpovídající políčka	↓
A	*nehodící se škrtně	B
<input type="checkbox"/> 1	*parkovalo/stálo	<input type="checkbox"/> 1
<input type="checkbox"/> 2	*vyjždělo z parkoviště/otevřené dveře	<input type="checkbox"/> 2
<input type="checkbox"/> 3	zaparkovávalo	<input type="checkbox"/> 3
<input checked="" type="checkbox"/> 4	vyjždělo z parkoviště soukromého pozemku, polní cesty	<input type="checkbox"/> 4
<input type="checkbox"/> 5	vyjždělo na parkoviště, soukromý pozemek, polní cestu	<input type="checkbox"/> 5
<input type="checkbox"/> 6	vyjždělo na kruhový objezd	<input type="checkbox"/> 6
<input type="checkbox"/> 7	jelo na kruhovém objezdu	<input type="checkbox"/> 7
<input type="checkbox"/> 8	najelo ze zadu při jízdě stejným směrem ve stejném pruhu	<input type="checkbox"/> 8
<input type="checkbox"/> 9	jelo souběžně v jiném jízdním pruhu	<input type="checkbox"/> 9
<input type="checkbox"/> 10	měnilo jízdní pruh	<input type="checkbox"/> 10
<input type="checkbox"/> 11	předjíždělo	<input type="checkbox"/> 11
<input type="checkbox"/> 12	odbočovalo vpravo	<input type="checkbox"/> 12
<input type="checkbox"/> 13	odbočovalo vlevo	<input type="checkbox"/> 13
<input checked="" type="checkbox"/> 14	couvalo	<input type="checkbox"/> 14
<input type="checkbox"/> 15	vjelo do protisměru	<input type="checkbox"/> 15
<input type="checkbox"/> 16	přijždělo z prava (na křižovatce)	<input type="checkbox"/> 16
<input type="checkbox"/> 17	nerespektovalo přednost v jízdě, nebo červenou na semaforu	<input type="checkbox"/> 17
<input type="checkbox"/> 2	← udejte počet označených políček →	<input type="checkbox"/> 2

VOZIDLO B

6. Pojistník/pojištěný (dle dokladu o pojištění)	
PŘÍJMENÍ:	
Jméno:	
Adresa:	
PSČ:	Stát:
Tel./e-mail:	

7. Vozidlo	
MOTOROVÉ VOZIDLO	PŘÍPOJNÉ VOZIDLO
Tov. značka, typ:	Tov. značka, typ:
Rok výroby:	Rok výroby:
Registrační značka:	Registrační značka:
Stát registrace:	Stát registrace:

8. Pojistitel (dle dokladu o pojištění)	
NÁZEV:	
Číslo pojistné smlouvy:	
Číslo zelené karty:	
Doklad o pojištění nebo zelená karta platná od: do:	
Pobočka (obch. zastoup. nebo makléř):	
NÁZEV:	
Adresa:	
Stát:	
Tel./e-mail:	
Je vozidlo pojištěno havarijně? <input type="checkbox"/> ne <input type="checkbox"/> ano	

9. Řidič (dle řidičského průkazu)	
PŘÍJMENÍ:	
Jméno:	
Datum narození:	
Adresa:	
Stát:	
Tel./e-mail:	
Číslo řidičského průkazu:	
Skupina (A, B ...):	
Planosť řidičského průkazu do:	

10. Označte šipkou body vzájemného střetu na vozidle A →

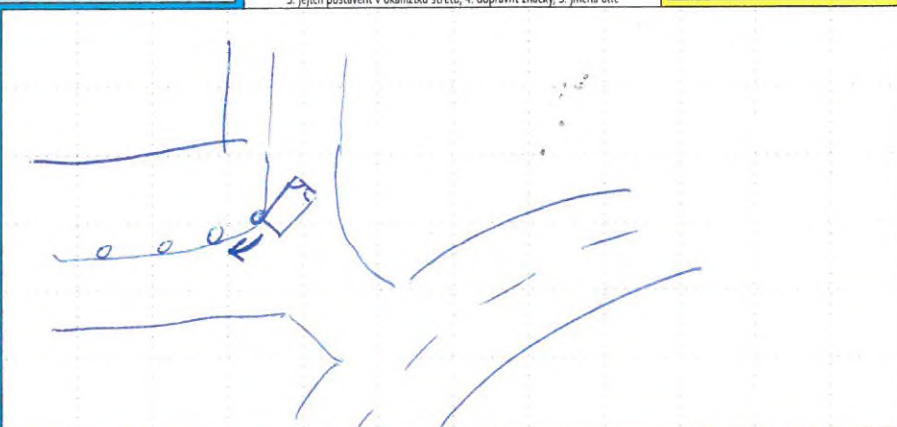

10. Označte šipkou body vzájemného střetu na vozidle B →

11. Viditelná poškození na vozidle A:
LEVA STRANA KARAVANKU

11. Viditelná poškození na vozidle B:

14. Vlastní poznámky:
ISEM UNIK

15. Podpisy řidičů	15.
A	B

14. Vlastní poznámky:

Osobní údaje podléhají ochraně podle zákona.

Listina přítomných

Jméno:

Podpis:

Alexis Kimbembe

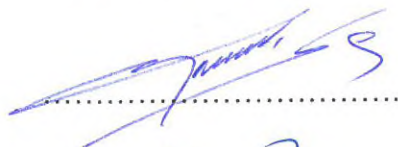

Jana Tesařová



Jitka Hamouzová



Lenka Platzová





Škodní komise

Zápis č.2/2022

Termín	:	30.11.2022 13:30 hod.
Místo	:	zasedací místnost městského úřadu, Arnošta z Pardubic 95, Úvaly
Rozdělovník	:	členové komise, členové rady města, tajemník městského úřadu
Přítomní členové	:	Jana Tesařová, Jitka Hamouzová, Lenka Platzová, Ing.Alexis Kimbembe
Omluveni	:	
Host:	:	
Tajemník	:	Blanka Viktorová

Stav přítomných

V 13:30 byli přítomni všichni členové komise, komise byla usnášení schopná, zasedání bylo oficiálně zahájeno.

Program jednání

Paní Tesařová přivítala přítomné a seznámila je s programem jednání

1.	Rozbitý mobilní telefon značky Honor X8 při akci „Rej čertů“

1) Rozbitý mobilní telefon

Paní Tesařová seznámila přítomné, že dne 28.11.2022 se dostavil na Městský úřad pan V■■■■ s tím, že byl s dcerou na akci „Rej čertů“, který se konal dne 27.11.2022 v Úvalech.

Při této akci došlo k uvolnění zábrany, která oddělovala účinkující od diváků a tato zábrana začala padat na jeho dceru, která se lekla, a upadl jí mobilní telefon, který se rozbil.

Mobilní telefon byl značky Honor X8 v celkové ceně 6 189,-Kč zakoupený v srpnu 2022. Tuto skutečnost doložil i fakturou.

Paní Tesařová pověří paní Bazalovou, referentku odboru investic a dopravy, aby prověřila, zda by tato škoda nemohla být uplatněna přes pojištění majetku a odpovědnosti města Úvaly.

..

Usnesení škodní komise č. 2/2022

Text usnesení		Výsledek hlasování
Členové škodní komise berou na vědomí informaci ve věci rozbitého mobilního telefonu při akci „Rej čertů“ a doporučuje radě města odsouhlasit proplacení mobilního telefonu značky Honor X8 v celkové částce 6 189,-Kč panu V [REDACTED]		
Pro	4	Usnesení bylo přijato
Proti	0	
Zdržel se	0	

Jednání ukončeno v 14:00hod.
Zapsala Blanka Viktorová



Zápis o škodě

Dnešního dne 28.11.2022 se dostavil p. Martin Veis, bytem Kozmíkova 1105/11, Praha 10 s tím, že byl s dcerou na akci „Rej čertů“, který se konal dne 27.11.2022 v Úvalech.

Vlivem uvolnění zábrany, která oddělovala účinkující od diváků, tato zábrana spadla směrem na jeho dceru, která se lekla, aby na ní závora nespadla a tímto způsobem jí upadl mobilní telefon značky Honor X8 v celkové ceně 6 189,- Kč zakoupený v srpnu 2022.

Po dohodě s městem Úvaly se p. Veis dostaví na pokladnu Městského úřadu úvaly, kontaktní email na p. Veise je: martveis@seznam.cz. Telefon 720 127 294.

Fakturu za mobilní telefon ze společnosti Datart přikládá k tomuto zápisu.

Tajemnice Městské úřadu Úvaly p. Veise, že náhrady škody se musí projednat na likvidační komisí a následně na Radě města Úvaly. P. Veis městu předal poškozený telefon ze kterého si vyjmul SIM kartu.

Podpis účastníků:

p. Martin Veis

Jana Tesařová

Patrik Šebesta

Ivan Faitl

V Úvalech dne 28.11.2022

Daňový doklad - FAKTURA 352520046526



Dodavatel:

HP TRONIC Zlín, spol. s r.o.
 náměstí Práce 2523
 76001 Zlín
 IČO: 49973053 DIČ: CZ49973053
 Spis: C 13723, Krajský soud v Brně

Bankovní spojení:

Česká spořitelna
 Číslo účtu 4582802/0800
 IBAN CZ320800000000004582802
 SWIFT GIBACZPX

Kontakt:

Pobočka:

5125 Datart Elektro, Praha, VIVO! Hostivař
 Švehlova 1391/32 10200 Praha
 +420 602302399 prahavivo@datart.cz

Otevírací doba:

Po-Pá 09:00-21:00 So-Ne 10:00-21:00

Zákazník: Datart.cz

Martin Veis
 Kozmíkova1105/11
 10200 Praha 10

Datum vystavení: 4.8.2022
 Datum uskutečnění zdaň. plnění: 4.8.2022
 Datum splatnosti: 4.8.2022

Adresa místa dodání:

M. V. [Redacted]

Kód položky	Název	Množ.	MJ	Cena/MJ bez DPH %	Sleva %	Cena/MJ po sl.	Celkem bez DPH	DPH %	DPH CZK	Celkem CZK
HNRX861285 RP	Mobilní telefon Honor X8 - stříbrný Recyklační příspěvek 3-18 (GSM mobilní telefony - REMA)	1	Kus	4 534,34	0,20	4 534,34	4 534,34	21	952,21	5 486,55
S/N (IMEI)	ALDEVB2421001341									1,45
FSCFCFXBR1N00 1XNZD	Software F-Secure SAFE, 3 zařízení / 6 měsíců	1	Kus	0,83	0	0,83	0,83	21	0,17	1,00
TMO187110983 ZD	SIM karta T-Mobile Twist 50 minut a 50 SMS do všech sítí	1	Kus	0,83	0	0,83	0,83	21	0,17	1,00
ISDFOLIEHDULT RA3	Ochranná fólie InvisibleSHIELD HD Ultra na telefon	1	Kus	577,69	0	577,69	577,69	21	121,31	699,00

DPH %	DPH CZK	Základ CZK	Celkem CZK
21	1 074,11	5 114,89	6 189,00

Úhrada	Var. symbol	Částka
3Karty CZK	352520046526	6 189,00 CZK

Poznámka:

Celkový počet položek: 4
 Celkový počet MJ: 4
 Objem dodávky: 0,00
 Hmotnost dodávky: 0,67

Cena po slevě: 6 189,00 CZK
 Zaokrouhlení: 0,00 CZK
 Uplatněné zálohy: 0,00 CZK
 Úhrady předem: 0,00 CZK
 Celkem k úhradě s DPH: 6 189,00 CZK

Vztahuje-li se na výrobek recyklační příspěvek, tak je součástí prodejní ceny, pokud není vyčíslen samostatně. Doklad uschovejte pro případnou reklamaci. Záleží nám na Vás. Proto Vám garantujeme tu nejlepší obsluhu.

Dopravu zajišťujeme na místo určení v případě, kdy je to s ohledem na prostorové vymezení místa možné.

Zboží předal:

Zboží převzal:

Fakturu převzal:

Datum:

Datum:

Datum:

Děkujeme Vám za nákup a pěkný den přeje Váš prodejce: Patrik

Daňový doklad - FAKTURA 352520046526



Zápis č. 3/2022 z likvidační komise konané dne 21.11.2022 na MěÚ v Úvalech

Přítomni: viz. prezenční listina

Členům likvidační komise byly předloženy k posouzení tyto protokoly:

Správa

1/2022	ME 2-2513	PC Lenovo ThinkCentre Edge 73 - zastaralý
	ME 2-2644	kancelářské křeslo Lugo - rozbité
	ME 2-2808	mobilní telefon Xiami Mi 10 Pro - darovaný
	ME 2-2723	notebook Dell Vostro 15-3568 - prodej
2/2022	ME 3-3189	květináč Lechuza Classico - prodej

Zapsala. Blanka Viktorová

Ing. Alexis Kimbembe
předseda likvidační komise



Souhlas likvidační komise s odprodejem notebooku

Likvidační komise souhlasí s odprodejem notebooku Dell Vostro 15-3568 místostarostovi města Úvaly panu J. [redacted] P. [redacted]

Místostarosta

Notebook Dell Vostro 15-3568 poř.cena 19 993,-Kč rok 2019

Cena dle protokolu o posouzení hodnoty zařízení od společnosti Polysoft s.r.o. činí 4 000,-Kč.

Likvidační komise souhlasí s odprodejem květináče Lechuza Classico LS 50 – bílá a darováním mobilního telefonu starostovi města Úvaly Mgr.F. [redacted] B. [redacted]

Starosta

květináč Lechuza Classico LS 50 poř.cena 2 890,-Kč rok 2019
mobilní telefon Xiaomi Mi 10 Pro poř.cena 20 008,-Kč rok 2020

Cena dle protokolu o posouzení hodnoty zařízení od společnosti Polysoft s.r.o. činí 4 900,-Kč

Likvidační komise souhlasí s odprodejem notebooku Dell Vostro 15-3568 místostarostovi J. [redacted] P. [redacted] za celkovou částku 4 000,-Kč a starostovi Mgr.P. [redacted] B. [redacted] květináče Lechuza Classico LS 50 za celkovou částku 2 890,-Kč a dále souhlasí s darováním mobilního telefonu Xiaomi Mi 10 Pro.

Jana Tesařová 

Adriana Bednarčíková..... 

Jitka Hájková 

Alexis Kimbembe 

Jitka Hamouzová 

Zapsala: Blanka Viktorová

Posouzení hodnoty zařízení

Pro:

Městský úřad Úvaly
Arnošta z Pardubic 95
250 82, Úvaly

Posuzované zařízení: Mobilní telefon

Výrobce/typ zařízení: Xiaomi Mi 10 Pro

Invent.číslo zařízení: ME 2-2808

Odhad aktuální hodnoty na základě průzkumu trhu: 4900 Kč

Vyjádření: Uvedené zařízení je funkční, vykazuje výrazné známky používání, záruka je na hranici platnosti, baterie ztratila část kapacity..

Radan Košťál

servisní technik

V Praze dne 21.11.2022

POLYSOFT s.r.o.
U Jankovky 6, 153 00 P. 5 Radotín
IČO: 45274304, DIČ: 005-45274304
obch. rejstřík: MS Praha
odd. C, vl. 9352

Posouzení hodnoty zařízení

Pro:

Městský úřad Úvaly
Arnošta z Pardubic 95
250 82, Úvaly

Posuzované zařízení: Notebook

Výrobce/typ zařízení: Dell Vostro 15-3568

Invent.číslo zařízení: ME 2-2723

Odhad aktuální hodnoty na základě průzkumu trhu: 4000 Kč

Vyjádření: Uvedené zařízení je funkční, vykazuje výrazné známky používání, není kryté zárukou, je generačně zastaralé.

Radan Košťál

servisní technik

V Praze dne 21.11.2022

POLYSOFT s.r.o.
U Jankovky 6, 153 00 P - 5 Radotín
IČO: 45274304, DIČ: 005-45274304
obch. rejstřík: MS Praha
oddíl C, vložka 9352

Smlouva o ukončení služebnosti poživacího práva
uzavřená podle § 1981 občanského zákoníku

Jméno, Příjmení: L. E.
Bytem: [redacted]
RČ: [redacted]

jako oprávněná osoba (dále jen „**oprávněná**“)

a

Město Úvaly
Sídlo: Arnošta z Pardubic 95, 250 82 Úvaly
Zastoupeno: Bc. Markétou Rydvalovou, starostkou města
Pověřena k podpisu: Bc. Markéta Rydvalová, starostka města

IČO: 00240931
Telefon: 281 091 561
E-mail: podatelna@mestouvaly.cz
Webové stránky: www.mestouvaly.cz
Datová schránka: pa3bvse

jako obtížená osoba (dále jen „**obtížený**“ nebo „**město Úvaly**“)

(společně též jako „**smluvní strany**“)

uzavírají v souladu s ust. § 1981 zákona 89/2012 Sb., občanský zákoník, ve znění pozdějších předpisů (dále jen „občanský zákoník“) **tuto smlouvu o ukončení služebnosti poživacího práva** (dále jen „smlouva“):

I. PŘEDMĚT SMLOUVY

1. Obtížený je vlastníkem pozemku parc.č. 1892 kat. úz. Úvaly u Prahy, jejíž součástí je budova č.p. 986, vše zaps. na LV 10001, KP pro Prahu-východ, KÚ Středočeského kraje.
2. Oprávněná má sjednáno smluvní věcné břemeno užívání stavby č.p. 986, kat. úz. Úvaly u Prahy, zapsané v KN pod číslem V – 12922/2022 – 209 sjednané ve smlouvě o služebnosti poživacího práva ze dne 12.9.2022 založené v KN.

II. ZRUŠENÍ SLUŽEBNOSTI ZAPSANÉ V KN

1. Smluvní strany sjednávají, že **služebnost - věcné břemeno užívání stavby č.p. 986, kat. úz. Úvaly u Prahy, zapsané v KN pod číslem V – 12922/2022 – 209 sjednané ve smlouvě o služebnosti poživacího práva ze dne 12.9.2022 založené v KN (dále jen „služebnost“) se zrušuje.**
2. K zániku služebnosti podle odstavce 1 dojde dnem rozhodnutí příslušného katastrálního úřadu o povolení vkladu na základě návrhu na výmaz služebnosti.

III. NÁHRADA ZA ZRUŠENÍ SLUŽEBNOSTI

1. Smluvní strany sjednávají jednorázovou smluvní náhradu za zrušení služebnosti specifikované v čl. II. ve výši **96.000,- Kč** (slovy: *devadesát šest tisíc korun českých*).
2. Obtížený zaplatí oprávněné náhradu **do 30 dnů** po zápisu výmazu služebnosti v Katastru nemovitostí na bankovní účet [redacted] pod variabilním symbolem (IČO města) 0000240931.

IV. PLNÁ MOC K ŘÍZENÍ O NÁVRHU NA VKLAD

1. Oprávněná tímto současně uděluje v souladu s ust. § 33 odst. 2 písm. b) zákona 500/2004 Sb., správní řád, ve znění pozdějších předpisů, **plnou moc právnické osobě městu Úvaly, IČO 00240931 pro celé řízení**, zejména k podání Návrh na zahájení řízení o povolení vkladu do katastru nemovitostí vztahujícího se k předmětu této smlouvy a současně, aby jí zastupoval v celém tomto řízení o před Katastrálním úřadem pro Prahu-východ. Zmocněnec může udělit plnou moc jiné osobě, aby místo něho za účastníka jednala.
2. Veškeré poplatky spojené se zápisem práva k pozemku na katastru nemovitostí hradí obtížený.

V. DALŠÍ UJEDNÁNÍ

1. Smluvní strany se zavazují poskytnout katastrálnímu úřadu potřebnou součinnost a zavazují se doložit na výzvu katastrálního úřadu veškeré požadované podklady, popřípadě doplnit či změnit tuto smlouvu nebo návrh na vklad do katastru nemovitostí anebo odstranit vytykané vady v souladu s požadavky příslušného katastrálního úřadu.
2. Smluvní strany prohlašují, že se až do provedení vkladu podle tohoto článku zdrží jakýchkoliv činností, které by vedly ke zmaření či ztížení tohoto úkonu.
3. Smluvní strany sjednávají, že v případě zamítnutí návrhu na vklad vlastnického práva dle této smlouvy příslušným

katastrálním úřadem učiní právní a všechny možné kroky k případné opravě či úpravě smlouvy za účelem naplnění této smlouvy.

VI. SPOLEČNÁ A ZÁVĚREČNÁ USTANOVENÍ

1. Práva a povinnosti z této smlouvy vyplývající a ve smlouvě neupravené se řídí příslušnými ustanoveními občanského zákoníku a s obsahem smlouvy souvisejících předpisů.
2. Smluvní strany sjednávají, že pokud by bylo jedno z výše uvedených ustanovení zcela nebo zčásti právně neúčinné, zůstává tím nedotčena právní účinnost ostatních ustanovení. Totéž platí i pro případ smluvní mezery.
3. Oprávněná prohlašuje, že bere na vědomí, že město Úvaly shromažďují osobní údaje druhé smluvní strany, jejich zaměstnanců nebo členů v rozsahu uvedeném touto smlouvou včetně všech případných dodatků smlouvy, zejména jména a příjmení osob, které smlouvu podepisují za smluvní strany, jména a příjmení osob uvedených jako kontakty, včetně případných poskytnutých či uvedených e-mailů a telefonních čísel, v souladu s Nařízením Evropského parlamentu a Rady č. 2016/679, obecné nařízení o ochraně osobních údajů (GDPR) a zákonem č. 110/2019 Sb., o zpracování osobních údajů, a to za účelem realizace této smlouvy. Osobní údaje shromážděné v souvislosti s touto smlouvou nebudou jiným způsobem smluvními stranami využívány, ledaže tak výslovně vyplývá z právních předpisů platných v České republice nebo byl výslovně poskytnut souhlas subjektem osobních údajů.
4. Smluvní strany se dohodly na způsobu doručování písemností tak, že lze zásilku zaslat prostřednictvím datové schránky anebo doporučenou zásilkou, která je podána k přepravě držitelem poštovní licence na adresu smluvních stran uvedených v záhlaví této smlouvy. V případě, že se některou ze smluvních stran odeslaná písemnost prostřednictvím držitele poštovní licence vrátí jako nedoručená, považuje se za doručenu dnem následujícím po dni otisku razítka na zásilce, kdy byla poštou odesílateli vrácena; zásilky odeslané prostřednictvím datové schránky se považují za přijaté následující den po umístění do datové schránky příjemce zásilky v systému datových schránek.
5. Písemným kontaktem pro účely této smlouvy se rozumí kontaktní adresa pro písemnou korespondenci prostřednictvím držitele poštovní licence, ID datové schránky smluvní strany, jakož i kontakt i e-mailem,
6. Uzavření této smlouvy schválila Rada města Úvaly **R - [doplní město Úvaly po schválení]** ze dne **[doplní město Úvaly po schválení]** a pověřila starostku města Úvaly jejím podpisem.
7. Tato smlouva nabývá platnosti a účinnosti dnem podpisu poslední smluvní stranou za schválení Radou města Úvaly.
8. Právní účinky zřízení služebnosti se řídí zákonem a ujednáním této smlouvy.
11. S odkazem na ust. § 3 odst. 2 písm. k) zákona 340/2015 Sb. o registru smluv, není povinnost tuto smlouvu registrovat v Registru smluv.
12. Smlouva je vyhotovena v **5** stejnopisech s platností originálu, z nichž **tři** stejnopisy obdrží obtíženy, **jeden** stejnopis obdrží oprávněný a jeden stejnopis bude předán Katastrálnímu úřadu za účelem vkladu do katastru nemovitostí.
13. Strany po přečtení této smlouvy prohlašují, že souhlasí s jejím obsahem, což stvrzují svými podpisy.

V Úvalech dne **[doplní se při podpisu]**

Za město Úvaly

V **[doplní se při podpisu]** dne **[doplní se při podpisu]**

Za oprávněného

Bc. Markéta Rydvalová
starostka města Úvaly

L. [redacted]



Č.j.: MEUV/ /2022

Záměr města

Město Úvaly na základě ust. § 39 odst.1 zákona č.128/2000 Sb. O obcích, ve znění pozdějších předpisů

zveřejňuje vyhlášení záměru pronájmu bytové jednotky č.8 na adrese Prokopa Velikého č.p. 1346, 250 82 Úvaly

Bytová jednotka o celkové ploše 66,94 m² včetně sklepní kóje, dispozice bytové jednotky 3kk, 2 nadzemní podlaží.

Tento záměr byl schválen radou města Úvaly, usnesením č. R-...../2022 dne 12.12.2022.

Vyjádření a nabídky lze doručit v době od zveřejnění záměru na adresu: MěÚ Úvaly, Arnošta z Pardubic č.p. 95, 250 82 Úvaly v zalepené obálce označené **„NEOTVÍRAT“** s názvem **„PRONÁJEM BYTOVÉ JEDNOTKY Č.8 NA ADRESE PROKOPA VELIKÉHO č.p. 1346, 250 82 ÚVALY“** nejpozději **do 20.1.2023**.

Výše nájemného bude sjednána dohodou. **Minimální nabídka základního měsíčního nájemného je stanovena ve výši 194,- Kč/m² podlahové plochy bytu** (tato cena neobsahuje úhrady za vybavení bytu jako je nábytek atd. a za služby spojené s užíváním bytu jako je teplo, osvětlení společných prostor, vodné a stočné, teplá voda atd.) Bytová jednotka je vybavena kuchyňskou linkou, elektrickým sporákem + sociální zařízení.

Nájemní smlouva bude uzavřena na dobu určitou a to na dobu 6 měsíců. V případě plnění povinností vyplývajících z nájemní smlouvy bude uzavřen dodatek k nájemní smlouvě na dobu dalších 6 měsíců a následně v případě plnění povinností vyplývajících z nájmu bytu na dobu dalších 12 měsíců.

Vybraný uchazeč složí při podpisu nájemní smlouvy trojnásobek nabídnutého měsíčního nájmu, který bude sloužit jako kauce podle Občanského zákoníku č. 89/2012 Sb. § 2254.

Kritérium výběru je trvalý pobyt v Úvalech delší než 1 rok.

Prohlídka bytu se uskuteční **dne 6.1.2023** na základě předchozí dohody se zaměstnanci odboru investic a dopravy na tel. čísle 281 091 534.

Přihláška do výběrového řízení na pronájem bytové jednotky č.8 na adrese Prokopa Velikého č.p. 1346, Úvaly musí obsahovat:

- Jméno a příjmení, ev.titul, datum narození, rodinný stav, státní občanství zájemce
- Adresa trvalého pobytu, kontaktní telefon, email
- Nabídka měsíčního nájemného za m² podlahové plochy bytu (tato cena neobsahuje úhrady za vybavení bytu jako je nábytek atd. a za služby spojené s užíváním bytu jako je teplo, osvětlení společných prostor, vodné a stočné, teplá voda atd.)
- Prohlášení zájemce, že nemá žádné dluhy k městu Úvaly a k jiným institucím
- Souhlas zájemce se zpracováním jeho osobních údajů a osobních údajů dalších členů společné domácnosti pro vnitřní potřeby pronajímatele, vše s ohledem dle zákona č. 106/1999 Sb., v platném znění (o ochraně osobních údajů), zejména pak se zveřejněním osobních údajů zájemce v případě prodloužení s placením nájemného, záloh na služby či vyúčtování služeb
- Datum, vlastnoruční podpis

Přihlášky doručené v nesprávně označených obálkách, po stanoveném termínu, nebo přihlášky zájemce podané v rozporu s výše uvedeným, nebudou dále posuzovány.

O výsledku výběrového řízení se můžete informovat na MěÚ Úvaly, odbor investic a dopravy tel. 281 091 534. **Vyrozuměn bude pouze vybraný zájemce.** Doba zveřejnění je dle zákona nejméně 15 dnů. V případě, že nebude podána žádná přihláška, prodlužuje se doba zveřejnění vždy do 15 dne následujícího měsíce.

Starostka města
Bc. Markéta Rydvalová

Vyvěšeno:

Sejmuto:



Ředitelství silnic a dálnic ČR, státní příspěvková organizace

se sídlem: Na Pankráci 546/56, 140 00 Praha 4 – Nusle
jejímž jménem jedná: Ing. Radek Mátl, generální ředitel
ve věcech smluvních: Ing. Iva Chalupová, MBA, ředitelka Správy Praha
IČ: 65993390 DIČ: CZ 65993390
bankovní spojení: 10006-15937031/0710

na straně jedné (dále jen „**povinný**“)

a

Město Úvaly

se sídlem: Arnošta z Pardubic 95, 250 82 Úvaly
zástupce: Bc. Markéta Rydvalová, starostka
IČ: 00240931 DIČ: CZ 00240931
bankovní spojení: 19-1524-201/0100
VS: 169331221

na straně druhé (dále jen „**oprávněný**“)

uzavírají v souladu s ust. § 1257 a násl. zákona č. 89/2012 Sb. občanský zákoník, v platném znění,

SMLOUVU O ZŘÍZENÍ SLUŽEBNOSTI č. RSD-169331/2022-1

I. ÚVODNÍ USTANOVENÍ

1. Česká republika je výlučným vlastníkem a povinný má příslušnost hospodařit s pozemkem p. č. 367/1 o výměře 67 867 m² zapsaném v katastru nemovitostí u Katastrálního úřadu pro Středočeský kraj, Katastrální pracoviště Praha-východ na LV č. 2357 pro obec Úvaly, katastrální území Úvaly u Prahy (dále jen „**pozemek**“).

II. ZŘÍZENÍ SLUŽEBNOSTI

1. Smluvní strany se dohodly na zřízení služebnosti k pozemku ve prospěch oprávněného, přičemž služebnost spočívá:
 - v právu užívání pozemku v souvislosti s umístěním a provozováním stavby mezilehlého ostrůvku přechodu přes silnici I/12 v rozsahu vymezeném geometrickým plánem č. 3273-1421/2020 pro obec Úvaly a katastrální území Úvaly u Prahy ze dne 15. 12. 2020, k němuž vyjádřil souhlas Katastrální úřad pro Středočeský kraj, Katastrální pracoviště Praha-východ, dne 17. 12. 2020 pod PGP-4574/2020-209, a který je nedílnou součástí této smlouvy (dále jen „**předmětná část pozemku**“).

2. Práva a povinnosti, vyplývající z této služebnosti, jsou specifikovány v čl. IV. této smlouvy. Mezilehlý ostrůvek byl vybudován v rámci veřejně prospěšné stavby „Úprava stávajícího přechodu pro chodce přes silnici I/12, Úvaly, ul. Bulharská“.
3. Smluvní strany prohlašují, že práva a povinnosti vyplývající z této služebnosti přijímají.
4. Služebnost se zřizuje na dobu neurčitou jako právo věcné, tj. přecházející s převodem pozemku, resp. předmětné části pozemku na každého nového nabyvatele.

III. JEDNORÁZOVÁ NÁHRADA ZA ZŘÍZENÍ SLUŽEBNOSTI

1. Služebnost dle této smlouvy se zřizuje za jednorázovou náhradu ve výši 11 413,- Kč (slovy: jedenácttisícčtyřistatřináctkorunčeských), která byla stanovena na základě znaleckého posudku č. 4367/210/2022 ze dne 18. 10. 2022, vypracovaného společností PROSCON, s.r.o., K Lochkovu 661/39, Slivenec, 154 00 Praha 5, zastoupenou Ing. Jiřím Nohejlem. K této jednorázové náhradě se připočítává cena za vyhotovení znaleckého posudku č. 4367/210/2022 ve výši 8 107,- Kč (slovy: osmtisícstosedmkorunčeských).
2. Jednorázovou náhradu za zřízení služebnosti, včetně ceny za vyhotovení znaleckého posudku, provede oprávněný povinnému na základě vystavené faktury povinným do 30 dnů ode dne, kdy obdrží vyrozumění o provedeném vkladu práva služebnosti odpovídajícího věcnému břemeni na základě této smlouvy do katastru nemovitostí.

IV. PRÁVA A POVINNOSTI SMLUVNÍCH STRAN

1. Touto smlouvou se zřizuje ve prospěch oprávněného a k tíži povinného právo služebnosti, spočívající v povinnosti povinného strpět:
 - vstup oprávněného nebo jím pověřených osob na předmětnou část pozemku za účelem údržby a oprav mezilehlého ostrůvku.
2. Oprávněný je oproti tomu povinen:
 - zdržet se takového jednání, které by nepřiměřeně omezovalo vlastnické právo k předmětné části pozemku.
3. K povinnostem povinného dle odst. 1 čl. IV. a k povinnostem oprávněného dle odst. 2 čl. IV. neoddělitelně patří také odpovídající práva druhé smluvní strany.

V. VKLAD DO KATASTRU NEMOVITOSTÍ

1. Smluvní strany berou na vědomí, že právo služebnosti nabývá oprávněný vkladem do katastru nemovitostí u příslušného katastrálního úřadu.
2. Povinný podpisem této smlouvy uděluje oprávněnému, ve smyslu § 441 a § násl. zák. č. 89/2012 Sb., občanský zákoník, v platném znění, plnou moc k zastupování v celém řízení

vkladu práva do veřejného seznamu (katastru nemovitostí), včetně podání návrhu na vklad práva služebnosti dle této smlouvy do veřejného seznamu (katastru nemovitostí) vedeného příslušným katastrálním pracovištěm katastrálního úřadu. Oprávněný svým podpisem této smlouvy toto zplnomocnění přijímá.

3. Případné náklady spojené se správním poplatkem za provedení vkladu do veřejného seznamu (katastru nemovitostí) se zavazuje uhradit oprávněný.

VI. ZÁVĚREČNÁ USTANOVENÍ

1. Oprávněný bere na vědomí, že povinný je subjektem, jenž v určitých případech podléhá zákonné povinnosti uveřejňovat smlouvy v souladu se zákonem č. 340/2015 Sb., o zvláštních podmínkách účinnosti některých smluv, uveřejňování těchto smluv a o registru smluv (zákon o registru smluv), ve znění pozdějších předpisů, v registru smluv vedeném pro tyto účely Ministerstvem vnitra.
2. Smluvní strany se dohodly, že změny v obsahu této smlouvy lze činit pouze písemnou formou a právní vztahy, práva a povinnosti touto smlouvou neupravené se řídí příslušnými ustanoveními občanského zákoníku.
3. Uzavření této smlouvy schválila Rada města Úvaly **R-[doplní město Úvaly po schválení]** ze dne **[doplní město Úvaly po schválení]** a pověřila **vedoucího odboru investic a dopravy** k jejímu podpisu.
4. Tato smlouva je vyhotovena ve 3 stejnopisech, z nichž po jednom stejnopisu obdrží povinný a oprávněný a zbývající jeden stejnopis bude předložen Katastrálnímu úřadu pro Středočeský kraj, Katastrální pracoviště Praha-východ, k provedení vkladu práva služebnosti.
5. Smluvní strany prohlašují, že si smlouvu řádně přečetly, s jejím obsahem souhlasí a že je uzavřena dle jejich pravé a svobodné vůle, vážně, určitě a srozumitelně a nikoliv v tísní nebo za jinak nevýhodných podmínek. Na důkaz toho připojují své podpisy.

Povinný ze služebnosti:

Oprávněný ze služebnosti:

V Praze dne

V Úvalech dne

.....
Ředitelství silnic a dálnic ČR
Ing. Iva Chalupová, MBA
ředitelka Správy Praha

.....
Město Úvaly
Bc. Markéta Rydvalová
starostka

VÝKAZ DOSAVADNÍHO A NOVÉHO STAVU ÚDAJŮ KATASTRU NEMOVITOSTÍ

Dosavadní stav			Nový stav													
Označení pozemku parc. číslem	Výměra parcely		Druh pozemku	Označení pozemku parc. číslem	Výměra parcely		Druh pozemku	Typ stavby	Způsob využití	Způsob využití	Způsob určení výměr	Porovnání se stavem evidence právních vztahů				
	ha	m ²			Způsob využití	ha						m ²	Způsob využití	Díl přechází z pozemku označeného v katastru nemovitostí	dřívější poz. evidenci	Číslo listu vlastnictví
367/1												367/1		2357		

Druh věcného břemene: dle smlouvy
 Oprávněný: dle smlouvy

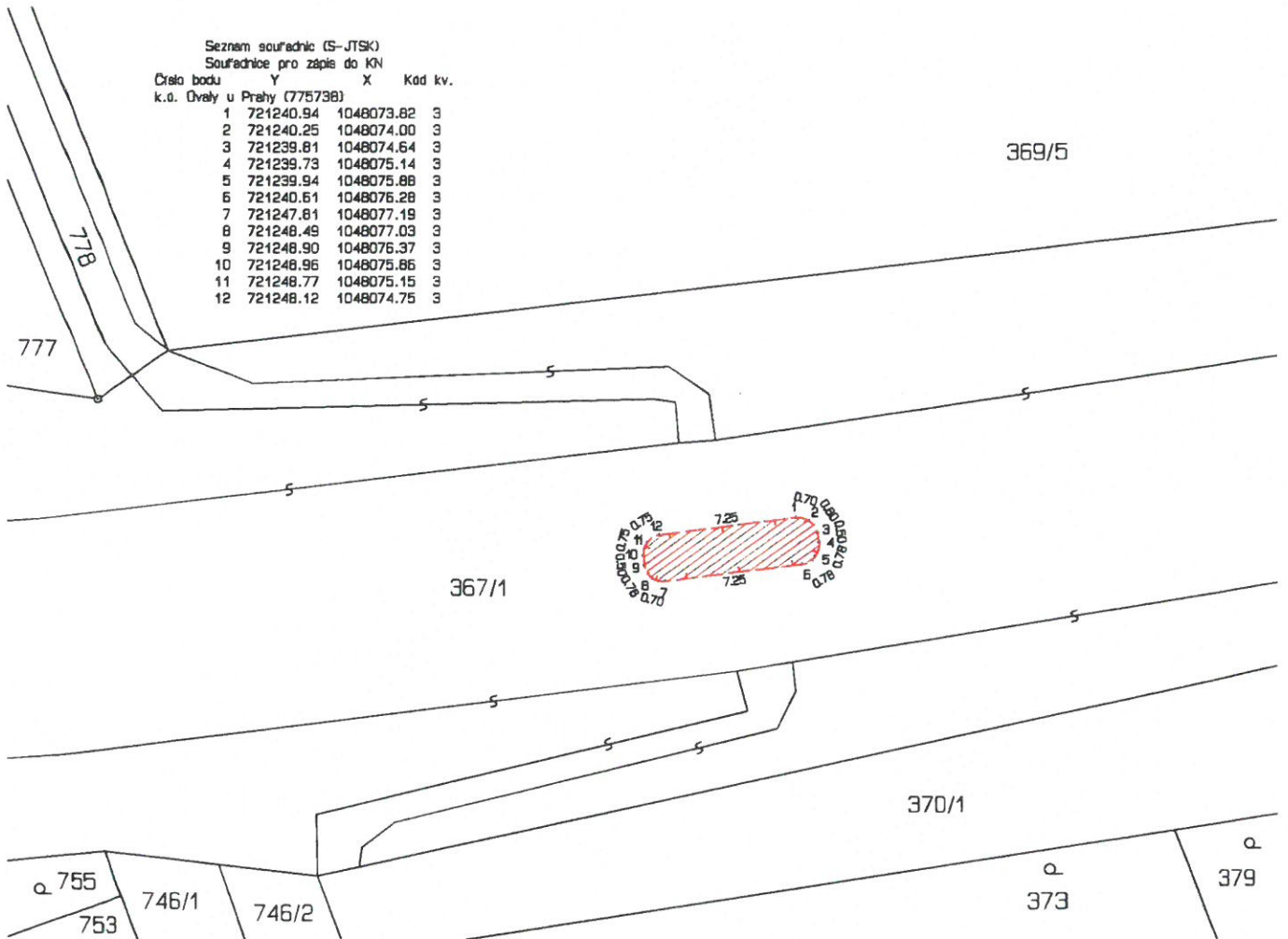

GEOMETRICKÝ PLÁN pro vymezení rozsahu věcného břemene k části pozemku	Geometrický plán ověřil úředně oprávněný zeměměřický inženýr:		Stejnopis ověřil úředně oprávněný zeměměřický inženýr:	
	Jméno, příjmení: Ing. Michal Cee		Jméno, příjmení: Ing. Michal Cee	
	Číslo položky seznamu úředně oprávněných zeměměřických inženýrů: 2506/2010		Číslo položky seznamu úředně oprávněných zeměměřických inženýrů: 2506/2010	
	Dne: 15. prosince 2020 číslo: 422/2020		Dne: 18.12.2020 číslo: 421/2020	
Náležitosti a přesnosti odpovídá právním předpisům.		Tento stejnopis odpovídá geometrickému plánu v elektronické podobě uloženému v dokumentaci katastrálního úřadu.		
Vyhotovitel: BELZA - GEO s.r.o. Bezučova 540 250 82 Úvaly IČO : 27231429		Katastrální úřad souhlasí s očištěním parcel. KÚ pro Středočeský kraj KP Praha - východ Ing. Pavlína Štumpová PGP-4574/2020-209 2020.12.17 10:29:33 CET		
Číslo plánu: 3273-1421/2020 Okres: Praha-východ Obec: Úvaly Kat. území: Úvaly u Prahy Mapový list: Český Brod 8-4/21				
Dosavadním vlastníkům pozemků byla poskytnuta možnost seznámit se v terénu s průběhem navrhovaných nových hranic, které byly označeny předepsaným způsobem:		Ověření stejnopisu geometrického plánu v listinné podobě.		



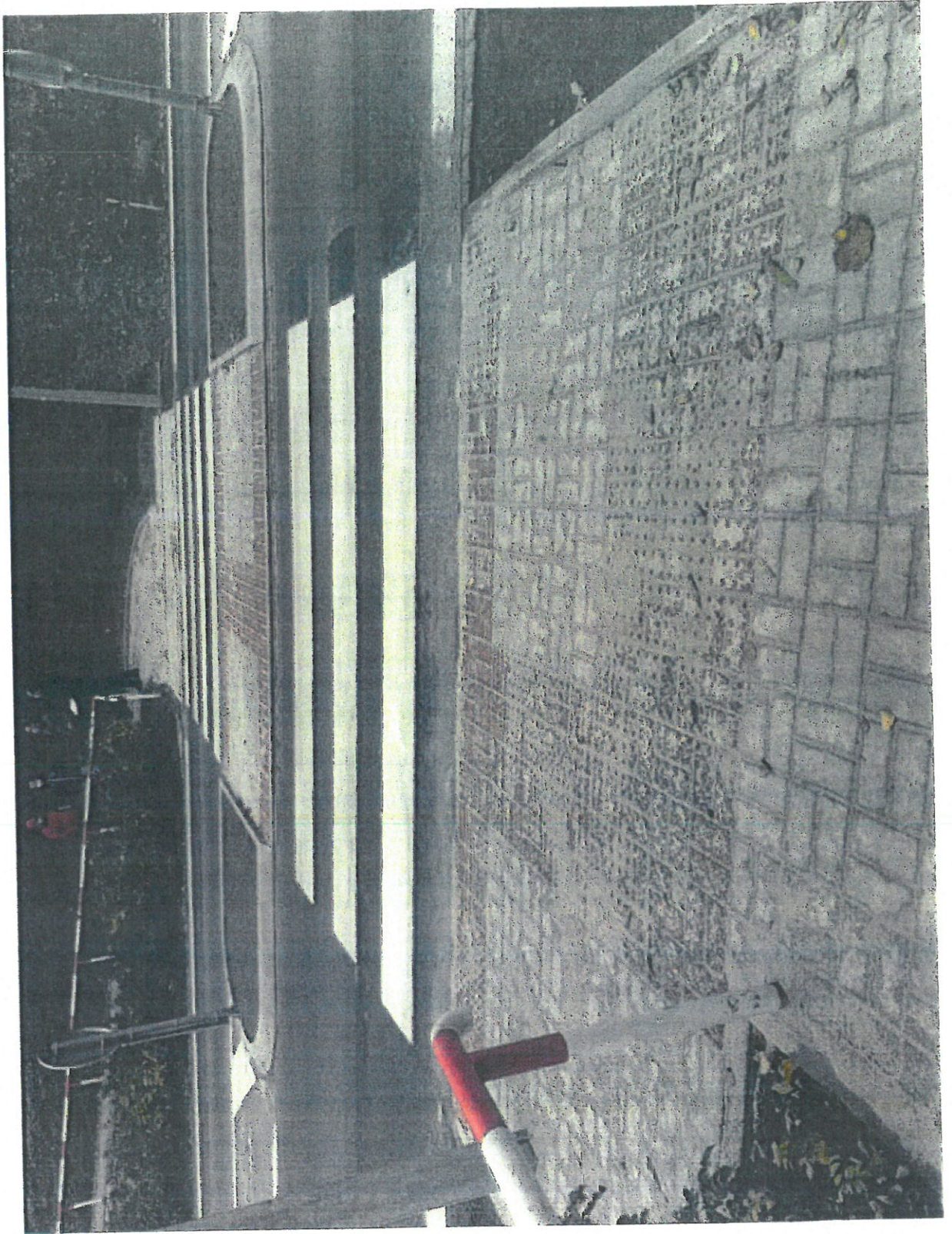

Znalecký posudek č. 4367/210/2022

Předmět znaleckého posudku:

Ocenění nemovitosti pozemku parc. č. 367/1 v k.ú. Úvaly u Prahy, obec Úvaly, okres Praha – východ a stanovení ceny věcného břemene, které se vztahuje k části uvedeného pozemku parc. č. 367/1.

Zadavatel: Ředitelství silnic a dálnic, Správa Praha
IČO: 65993390
Na Pankráci 546/56, 140 00 Praha 4

Zhotovitel: PROSCON, s.r.o.
IČO: 49356381
K Lochkovu 661/39, Slivenec, 154 00 Praha 5

Konzultant: není

Obor: Ekonomika

Odvětví: Oceňování nemovitých věcí

Znalecký posudek byl zpracován dne: 18. 10. 2022

Číslo vyhotovení: 1 z celkem 4

Obsah

1	Zadání znaleckého posudku.....	3
1.1	Odborná otázka zadaná zadavatelem znaleckého posudku	3
1.2	Údaj, pro jaké účely má být znalecký posudek použit	3
1.3	Skutečnosti sdělené zadavatelem, které mohou mít dle jeho názoru vliv na přesnost závěru znaleckého posudku	3
1.4	Předpoklady posouzení	3
2	Výčet podkladů	4
2.1	Popis postupu znalce při výběru zdrojů dat.....	4
2.2	Výčet vybraných zdrojů dat a jejich popis	4
2.2.1	Informace a dokumenty od zadavatele	4
2.2.2	Informace a dokumenty od účastníků	4
2.2.3	Informace z veřejně dostupných zdrojů	4
2.2.4	Zákony a jiné předpisy	4
2.2.5	Znalecké standardy	4
2.2.6	Odborné publikace	4
2.3	Věrohodnost zdrojů dat	5
3	Nález	5
3.1	Popis postupu znalce při sběru nebo tvorbě dat a při jejich zpracování	5
3.1.1	Názvosloví	5
3.1.2	Metodologie ocenění	7
3.2	Výčet těchto dat.....	9
3.2.1	Popis předmětu ocenění dle veřejných rejstříků a evidencí	9
3.2.2	Další informace o předmětu ocenění	9
3.2.3	Další data použitá pro posouzení	9
4	Posudek.....	9
4.1	Popis postupu znalce při analýze dat.....	9
4.1.1	Výčet použitých metod posouzení	9
4.2	Výsledky analýzy dat	10
4.2.1	Ocenění porovnávací metodou	10
5	Odůvodnění	12
5.1	Interpretace výsledků analýzy dat	12
5.2	Kontrola postupu znalce	13
6	Závěr	13
6.1	Citace zadané odborné otázky	13
6.2	Odpověď	13
7	Přílohy	13
7.1	Seznam příloh	13
8	Ostatní údaje.....	19
8.1	Konzultant.....	19
8.2	Odměna	20
8.3	Osoby podílející se na zpracování znaleckého posudku	20
8.4	Osoba, jež znalecký posudek osobně stvrdí, doplní, nebo jeho obsah blíže vysvětlí	20
8.5	Znalecká doložka	20

1 Zadání znaleckého posudku

1.1 Odborná otázka zadaná zadavatelem znaleckého posudku

Zadavatelem tohoto znaleckého posudku bylo požadováno zodpovědět následující odbornou otázku:

Stanovte hodnotu následujícího nemovitého majetku:

Zadavatel v písemné objednávce požaduje stanovení ceny věcného břemene v rozsahu, který stanovuje geometrický plán č. 3273-142/2020 vyhotovený BELZA-Geo s.r.o. Věcné břemeno je vztaheno k pozemku parc. č. 367/1 v k.ú. Úvaly u Prahy, obec Úvaly, okres Praha – východ.

(dále jen „předmět posouzení“ anebo „předmět ocenění“ anebo „oceňované nemovitosti“ anebo „oceňované pozemky“ anebo „oceňované stavby“, jednotlivě i jen „oceňovaná nemovitost“ anebo „oceňovaný pozemek“ anebo „oceňovaná stavba“).

Posouzení je prováděno k datu 29. 09. 2022.

Hledanou kategorií hodnoty je obvyklá cena věcného břemene a obvyklá jednotková cena pozemku.

1.2 Údaj, pro jaké účely má být znalecký posudek použit

Posouzení je požadováno za účelem plánovaného úplatného zřízení věcného břemene k části pozemku (dle geometrického plánu) č. 367/1 v k.ú. Úvaly u Prahy

1.3 Skutečnosti sdělené zadavatelem, které mohou mít dle jeho názoru vliv na přesnost závěru znaleckého posudku

Zadavatel nesdělil znalci žádnou skutečnost, která může mít vliv na přesnost závěru znaleckého posudku.

1.4 Předpoklady posouzení

Tento znalecký posudek může být použit výhradně k účelu, pro který byl zpracován.

Znalec nepřebírá odpovědnost za nepředvídatelné změny v podmínkách. Nepředpokládá, že by důvodem k přezkoumání tohoto znaleckého posudku mělo být zohlednění událostí nebo podmínek, které by se vyskytly následovně po datu zpracování znaleckého posudku.

Pokud se nezjistí něco jiného, předpokládá se u podnikání či jiných činností dotčených subjektů plný soulad se všemi aplikovanými právními a technickými normami.

Znalecký posudek zohledňuje všechny skutečnosti známé znalci k datu posouzení, které by mohly ovlivnit dosažené závěry.

Znalec prohlašuje, že nemá žádné současné ani budoucí zájmy na majetku osob, kterých se posudek týká, a že neexistuje osobní zájem nebo zaujatost vzhledem k předmětu znaleckého posudku.

Analýzy, názory a závěry uvedené ve znaleckém posudku jsou platné vždy jen za omezených podmínek a předpokladů, které jsou v něm uvedeny, a jsou nezaujatými profesionálními analýzami, názory a závěry znalce.

Předpokládá se odpovědné vlastnictví a správa vlastnických práv. Dále se předpokládá, že vlastnictví je pravé a čisté od všech zadržovacích práv, služebností nebo břemen zadlužení kromě těch, které jsou vyznačeny v listinách osvědčujících vlastnictví anebo které byly eventuálně sděleny zhotoviteli.

Tento znalecký posudek je dílem podle autorského práva. Žádná jeho část nesmí být žádným způsobem reprodukována, ukládána do vyhledávacích systémů nebo přenášena v jakékoliv formě nebo jakýmikoliv prostředky (elektronickými, mechanizačními, kopírováním, fotografováním, zaznamenáváním nebo jinak) bez předchozího svolení znalce. Výjimku tvoří použití tohoto znaleckého posudku pro účely v něm uvedené.

2 Výčet podkladů

2.1 Popis postupu znalce při výběru zdrojů dat

Posouzení bylo provedeno na základě:

- relevantních informací a dokumentů, které byly předány zadavatelem, případně na základě jím osobně sdělených informací;
- relevantních informací a dokumentů, které byly předány účastníky řízení, případně na základě jimi osobně sdělených informací
- informace zjištěné při místním šetření nebo ohledání
- informací a dokumentů získaných z veřejně dostupných zdrojů (zejména internet), které souvisejí s předmětem posouzení;
- aplikovatelných právních předpisů, judikatury, znaleckých standardů a odborné literatury
- výpisu z katastru nemovitostí
- kopie katastrální mapy
- geometrického plánu č. 3273-1421/2020 – BELZA-geo s.r.o.
- cenových údajů realizovaných obchodů
- metodického pokynu MF ČR – vztaheno k oceňování věcných břemen
- dalších doplňujících údajů a informací

2.2 Výčet vybraných zdrojů dat a jejich popis

2.2.1 Informace a dokumenty od zadavatele

- Objednávka na vyhotovení znaleckého posudku č. 04PU-001649

2.2.2 Informace a dokumenty od účastníků

- nejsou

2.2.3 Informace z veřejně dostupných zdrojů

Různé databáze a analýzy

1. Databáze katastru nemovitostí, www.cuzk.cz
2. Statistiky a predikce Českého statistického úřadu, www.czso.cz
3. Statistiky a predikce České národní banky, www.cnb.cz
4. Letecké snímky, www.cuzk.cz, www.mapy.cz
5. Územně plánovací dokumentace územně samosprávných celků

Další zdroje:

1. www.sreality.cz
2. www.realitymix.centrum.cz
3. další realitní servery

2.2.4 Zákony a jiné předpisy

1. Zákon č. 254/2019 Sb., o znalcích, znaleckých kancelářích a znaleckých ústavech, ve znění předpisů pozdějších
2. Vyhláška č. 503/2020 Sb., o výkonu znalecké činnosti, ve znění předpisů pozdějších
3. Vyhláška č. 504/2020 Sb., o znalečném, ve znění předpisů pozdějších
4. Vyhláška č. 505/2020 Sb., kterou se stanoví seznam znaleckých odvětví jednotlivých znaleckých oborů, jiná osvědčení o odborné způsobilosti, osvědčení vydaná profesními komorami a specializační studia pro obory a odvětví, ve znění předpisů pozdějších
5. Zákon č. 89/2012 Sb., občanský zákoník, ve znění předpisů pozdějších
6. Zákon č. 151/1997 Sb., zákon o oceňování majetku, ve znění předpisů pozdějších
7. Vyhláška č. 441/2013 Sb., k provedení zákona o oceňování majetku (oceňovací vyhláška), ve znění předpisů pozdějších

2.2.5 Znalecké standardy

1. The European Group of Valuers' Associations: European Valuation Standards 2020
2. The Appraisal Foundation: Uniform Standards of Professional Appraisal Practice 2020-2021

3. International Valuation Standards Council: International Valuation Standards 2020
4. Znalecký standard č. VI - Obecné zásady oceňování majetku. Vysoké učení technické v Brně - Ústav soudního inženýrství, 1998.
5. Znalecký standard č. VII - Oceňování nemovitostí. Vysoké učení technické v Brně - Ústav soudního inženýrství, 1998.

2.2.6 Odborné publikace

1. Bradáč A., Krejčíř P. a kol.: Soudní inženýrství. CERM, Brno, 1997
2. Bradáč A., Metodiky oceňování nemovitostí pro účely úvěrového řízení, vč. úvěrů hypotečních v ČR, a.s. CERM, Brno 2000
3. Bradáč A., Kledus M., Weigel L.: Předpisy pro oceňování nemovitostí s komentářem, I-IV. díl. CERM, Brno 2002
4. Bradáč A. a kol.: Teorie oceňování nemovitostí, CERM, Brno s.r.o., 2001
5. Bradáč A. a kol.: Úřední oceňování majetku, CERM Brno s.r.o., 2001-2010
6. Bradáč A., Fiala J.: Nemovitosti (oceňování a právní vztahy). LINDE, Praha 1999
7. Bradáč A., Fiala J. a kol.: Rádce majitele nemovitostí. LINDE, Praha, 1998
8. Bradáč A., Fiala J., Hallerová A., Hába J., Skála M., Vitulová N.: Věcná břemena od A do Z. LINDE, Praha 2001
9. Jokl M.V. a kol.: Teorie oceňování nemovitostí. VŠE IOM, Praha 1999
10. Zazvonil Z.: Oceňování nemovitostí na tržních principech. CEDUK, Praha 1996
11. Zazvonil Z.: Oceňování nemovitostí, Výnosový přístup, Textová část - cvičení. Oeconomica, Praha 2009
12. Zazvonil Z.: Odhad hodnoty pozemků. Oeconomica, Praha 2007
13. Zazvonil Z.: Porovnávací hodnota nemovitostí. Ekopress, Praha 2006
14. Zazvonil Z.: Výnosová hodnota nemovitostí. CEDUK, Praha 2004

2.3 Věrohodnost zdrojů dat

Znalec považuje výše uvedené zdroje dat za věrohodné. Jelikož věrohodnost podkladů a informací jako takových získaných z jednotlivých zdrojů, zejména těch předaných zadavatelem nemohla být z objektivních důvodů ve všech ohledech ověřována (znalec nemá dostatečné nástroje na to, aby je ve všech ohledech ověřil), byla ověřována pouze s ohledem na vzájemnou konzistenci jednotlivých dat a jejich případnou zjevnou nesprávnost.

Není-li v tomto znaleckém posudku uvedeno výslovně jinak, považují se údaje o skutečnostech obsažených v tomto znaleckém posudku za pravdivé a správné, když nebyla zjištěna žádná zjevná nesrovnalost ani žádný zjevný vzájemný rozpor mezi podklady a informacemi navzájem.

3 Nález

3.1 Popis postupu znalce při sběru nebo tvorbě dat a při jejich zpracování

Pro stanovení konkrétního postupu znalce jsou východiskem obecné metodické postupy a konkrétní volba způsobu posouzení, která závisí na konkrétním zadání znaleckého posudku.

3.1.1 Názvosloví

Základními předpisy upravujícími otázku cen a hodnot v České republice jsou zákon o cenách, zákon o oceňování majetku a oceňovací vyhláška.

Cena je pojem používaný pro požadovanou, nabízenou nebo skutečně zaplacenou částku za zboží nebo službu. Částka je nebo není zveřejněna, zůstává však historickým faktem. Může nebo nemusí mít vztah k hodnotě, kterou věci přisuzují jiné osoby.

Podle zákona o cenách je cena peněžní částka sjednaná při nákupu a prodeji zboží nebo určená podle zvláštního předpisu (zákon o oceňování majetku) k jiným účelům než k prodeji.

Hodnota není skutečně zaplacenou, požadovanou nebo nabízenou cenou. Je to ekonomická kategorie, vyjadřující peněžní vztah mezi zbožím a službami, které lze koupit na jedné straně kupujícími a na straně druhé prodávajícími. Jedná se o odhad. Podle ekonomické koncepce hodnota vyjadřuje užitek, prospěch vlastníka zboží nebo služby k datu, k němuž se odhad hodnoty provádí. Existuje řada hodnot

podle toho, jak jsou definovány (např. věcná hodnota, výnosová hodnota, střední hodnota, tržní hodnota apod.), přitom každá z nich může být vyjádřena zcela jiným číslem. Při oceňování je proto vždy nezbytné zcela přesně definovat, jaká hodnota je zjišťována.

Cena obvyklá

Obvyklou cenou se pro účely zákona o oceňování majetku rozumí cena, která by byla dosažena při prodeji stejného, popřípadě obdobného majetku nebo při poskytování stejné nebo obdobné služby v obvyklém obchodním styku v tuzemsku ke dni ocenění. Přitom se zvažují všechny okolnosti, které mají na cenu vliv, avšak do její výše se nepromítají vlivy mimořádných okolností trhu, osobních poměrů prodávajícího nebo kupujícího ani vliv zvláštní obliby. Mimořádnými okolnostmi trhu se rozumějí například stav tísně prodávajícího nebo kupujícího, důsledky přírodních či jiných kalamit. Osobními poměry se rozumějí zejména vztahy majetkové, rodinné nebo jiné osobní vztahy mezi prodávajícím a kupujícím. Zvláštní oblibou se rozumí zvláštní hodnota přikládaná majetku nebo službě vyplývající z osobního vztahu k nim. Obvyklá cena vyjadřuje hodnotu majetku nebo služby a určí se ze sjednaných cen porovnáním.

Tržní hodnota

V souladu se zákonem o oceňování majetku a s Mezinárodními oceňovacími standardy (IVS) se pod pojmem tržní hodnota rozumí odhadovaná částka, za kterou by měly být majetek nebo služba směněny ke dni ocenění mezi ochotným kupujícím a ochotným prodávajícím, a to v obchodním styku uskutečněném v souladu s principem tržního odstupu, po náležitém marketingu, kdy každá ze stran jednala informovaně, uvážlivě a nikoli v tísní. Principem tržního odstupu se pro účely zákona o oceňování majetku rozumí, že účastníci směny jsou osobami, které mezi sebou nemají žádný zvláštní vzájemný vztah a jednají vzájemně nezávisle.

Fair value (reálná hodnota)

V souladu s Mezinárodními účetními standardy (IAS 39, odst. 9) se fair value rozumí částka, za níž by bylo možné aktivum nebo závazek směnit, a to při transakci mezi nezávislými, informovanými a ochotnými stranami.

Cena mimořádná

Mimořádnou cenou se rozumí cena, do jejíž výše se promítly mimořádné okolnosti trhu, osobní poměry prodávajícího nebo kupujícího nebo vliv zvláštní obliby.

Cena zjištěná

Cena určená podle zákona o oceňování majetku jinak než obvyklá cena, mimořádná cena nebo tržní hodnota, je cena zjištěná.

Cena pořizovací (cena historická)

Jedná se o cenu, za kterou bylo věc možno pořídit v době jejího pořízení bez odpočtu opotřebení. Vyskytuje se nejčastěji v účetní evidenci jako cena, za kterou byla věc pořízena a náklady s jejím pořízením související.

Cena reprodukční (reprodukční pořizovací cena)

Jedná se o cenu, za kterou by bylo možno stejnou nebo porovnatelnou novou věc pořídit v době ocenění bez odpočtu opotřebení.

Věcná hodnota (časová cena)

Věcná hodnota (někdy též „substanční hodnota“ či „časová cena“ věci, německy „Sachwert“, u staveb též „Bauwert“) je reprodukční cenou věci, sníženou o přiměřené opotřebení, odpovídající průměrně opotřeбенé věci stejného stáří a přiměřené intenzity použití, ve výsledku pak snížená o náklady na opravu vážných závad, které znemožňují okamžité užívání věci.

V zákonu o oceňování majetku je obdobou této ceny tzv. „cena zjištěná nákladovým způsobem“, kdy nákladový způsob vychází z nákladů, které by bylo nutno vynaložit na pořízení předmětu ocenění v místě ocenění a podle jeho stavu ke dni ocenění.

Výnosová hodnota

Jedná se o součet diskontovaných (odúročených) budoucích příjmů z majetku. Zjednodušeně řečeno se jedná o jistinu, kterou je nutno při stanovené úrokové sazbě uložit, aby úroky z této jistiny byly stejné jako čistý výnos z daného majetku.

U nemovitostí se zjistí z dosaženého (resp. při dobrém hospodaření v daném místě a čase dosažitelného) ročního nájemného, sníženého o roční náklady na provoz. Do těchto nákladů by se měly započítat odpisy, průměrná roční údržba, správa nemovitosti, daň z nemovitostí, pojištění apod. Z čistého zisku, pokud bude konstantní a trvalý i v následujících letech, se pak výnosová hodnota (CV) vypočte podle vzorce

$$C_v = \frac{\text{zisk z nájmu nemovitosti za rok}}{\text{úroková míra v \% za rok}} \times 100 \%$$

V zákonu o oceňování majetku je obdobou této ceny tzv. „cena zjištěná výnosovým způsobem“, kdy výnosový způsob vychází z výnosu z předmětu ocenění skutečně dosahovaného nebo z výnosu, který lze z předmětu ocenění za daných podmínek obvykle získat, a z kapitalizace tohoto výnosu (úrokové míry).

Někdy tato hodnota bývá označována jako NPV (Netto Present Value – čistá současná hodnota).

Porovnávací hodnota

Porovnávací hodnota je hodnotou zjištěnou metodou porovnání, jejíž myšlenkou je srovnávání oceňované věci s věcmi porovnatelnými, u nichž jsou informace o cenách či hodnotách.

Výchozí cena

V rámci výpočtu některé z výše uvedených cen (hodnot) nemovitostí se tato cena používá pro cenu nové stavby, bez odpočtu opotřebení, tj. představuje reprodukční cenu.

Jednotková cena, základní cena

Jedná se o cenu za jednotku (m³, m², m, ks, ha, t), když v praxi oceňování nemovitostí se používají:

JCS jednotková cena srovnávacího objektu

JCO jednotková cena oceňovaného objektu

V praxi se pak používají i specifické jednotkové ceny, a to:

ZC základní cena – jednotková cena, stanovená v předpisu pro objekt standardního provedení

ZCU základní cena upravená – jednotková cena získaná ze ZC úpravou např. pomocí koeficientů, srážek, přírážek apod.

3.1.2 Metodologie ocenění

3.1.2.1 Základní přístupy k oceňování nemovitého majetku

Oceňováním nemovitého majetku se zabývá celá řada učebnic, studií a knih. Základní metodické přístupy k oceňování nemovitého majetku jsou stejné, jako v případě oceňování jakéhokoliv jiného majetku.

Situace v příslušném segmentu trhu, stav nabídky a poptávky, stabilita či rozkolísanost, principy rovnováhy, konkurenční prostředí, očekávání, předpokládané změny a pravděpodobné trendy, druhy a velikosti rizik, snaha o nejlepší a nejvyšší užití, působení ekonomických, fyzikálních, sociálně demografických a politicko správních vlivů, to vše jsou některé z hlavních cenotvorných stimulů, které na trhu s nemovitostmi působí, a které mají přímý či zprostředkovaný dopad na tržní hodnotu.

Je tedy nezbytné, aby v rámci oceňovacího procesu byly tyto stimuly vyhledány, pojmenovány, analyzovány a zváženy, to vše s přihlédnutím k účelu ocenění.

Tento vlastní proces na základě shora uvedených podkladů se v průběhu historického vývoje ustálil na základních třech přístupech oceňování majetku, a sice:

- na bázi porovnání,
- na bázi očekávaných výnosů a
- na bázi vynaložených nákladů.

Přístup na bázi porovnání je založen na tržním principu srovnání oceňované nemovitosti s obdobnými nemovitostmi, u nichž byly v nedávné době na trhu realizovány transakce. Jeho výsledkem je porovnávací hodnota, rovnající se ceně u podobné nemovitosti dosažené na volném trhu s eventuálním zohledněním případných odlišností a časového odstupu.

Přístup na bázi kapitalizace výnosů je založen převážně na ekonomickém pohledu na nemovitost, preferuje užitné hledisko a jeho výsledkem je výnosová hodnota, rovnající se součtu všech předpokládaných budoucích výnosů plynoucích z nemovitosti po dobu existence tohoto efektu. Budoucí výnosy je nutné přepočítat na současnou hodnotu peněz pomocí tzv. kapitalizace.

Přístup na bázi nákladů je založen převážně na technickém pohledu na nemovitosti, jeho výsledkem je tzv. věcná hodnota, někdy též označovaná jako substanční nebo technická hodnota. Zjednodušeně řečeno její výše by měla odpovídat na otázku, kolik by činily současné celkové náklady na novou výstavbu oceňované nemovitosti ve stavu k datu ocenění včetně nákupu pozemku.

Při hledání obvyklé ceny či tržní hodnoty je třeba za klíčový považovat přístup na bázi porovnání. Substitute na základě aktuálních obchodovaných cen je nejobektivnějším a nejspolehlivějším nástrojem, proto je tento přístup v normálním tržním prostředí nejpřirozenější a nejvíce frekventovaný. Je skutečnou reflexí stavu trhu a jeho logika je jasná a průhledná, zatímco výnosový i nákladový přístup skrývají více rizik, jejich techniky jsou přece jen komplikovanější, působí zprostředkovaně a hrozí u nich větší nebezpečí, že jejich vazba na reálný trh nebude ve všech směrech respektována, a že více či méně mohou reprezentovat spíše krajní hodnoty.

3.1.2.2 Porovnávací způsob

Tato metoda je založena na porovnání předmětné nemovitosti s obdobnými, jejichž ceny byly v nedávné době realizovány na trhu, jsou známé a ze získané informace je možno vyhodnotit jak hodnotu samotné stavby či souboru staveb, tak i hodnotu pozemku. Porovnávací metoda dává nejpresnější obraz o skutečně realizovaných cenách. Nevýhodou je neustálé zastarávání informací a potřeba neustálé aktualizace porovnávací databáze. S množstvím a kvalitou informací o trhu zákonitě roste i přesnost hodnocení a schopnost odhadce odlišit kvalitu a tedy i vliv jednotlivých parametrů na cenu. Velký vliv na kvalitu dosažených porovnávacích cen má ověřená informace o průběhu prodeje.

Cena nemovitosti na trhu se vytváří v konkrétních podmínkách. Odhadce by měl co nejvěrněji popsat všechny cenotvorné faktory a jejich použitelnost k tvorbě výsledné tržní hodnoty.

3.1.2.3 Výnosový způsob

Výnosové metody jsou z pohledu teorie základním způsobem oceňování majetku (tedy i nemovitostí), který slouží k podnikatelské činnosti. Metoda stanovení výnosové hodnoty nemovitosti vychází z principu ocenění užitku z vlastnictví nemovitosti plynoucího ve formě nájemného inkasovaného vlastníkem (pronajímatelem).

3.1.2.3.1 Metoda výpočtu se zásobitelem

Pro ocenění nemovitostí výnosovým způsobem se často používá metoda aplikace výpočtu se zásobitelem:

$$VHN = \check{C}V \times \frac{q^n - 1}{q^n(q - 1)}$$

kde:

- ČV = čistý výnos nemovitosti
- r = míra výnosnosti
- q = (1 + r)
- n = zůstatková doba užití nemovitosti (zůstatková ekonomická životnost)

Čistý výnos z nemovitosti je stanoven z nájemného. Zjištěná hodnota, neboli hrubé nájemné, je snížena o očekávané platby za daň z nemovitosti, pojistné, náklady na údržbu, správu a provoz. Zůstatková doba užití nemovitosti je stanovena na základě odborného odhadu ekonomické životnosti nemovitostí.

3.1.2.3.2 Metoda Diskontovaného Cash Flow

Pro ocenění nemovitostí výnosovým způsobem se dále používá metoda Diskontovaného Cash Flow, známá též jako metoda věčné renty. V literatuře se často cituje, že toto je základní a nejkompaktnější výnosová metoda. Východiskem je budoucí výnos z majetku – nájemné. Tento výnos se přitom diskontuje diskontní mírou (někdy nazývanou „kalkulovaná úroková míra“), která v sobě zahrnuje celou řadu faktorů jako je míra výnosnosti očekávaná investorem při akvizici budoucího peněžního toku s ohledem na riziko spojené s možností tento výnos získat.

$$VH = \frac{V}{d}$$

kde:

- VH je výnosová hodnota (nájemné)
- d je diskontní míra věčné renty

3.1.2.4 Nákladový způsob

Tato metoda stanovuje reprodukční cenu nemovitosti sníženou o opotřebení. Reprodukční cena odpovídá výši nákladů, které by bylo nutno v době ocenění vynaložit na pořízení stejné nebo srovnatelné nové nemovitosti. Ocenění může být podkladem v rozhodovacím procesu investora, zda je výhodnější a ekonomicky efektivnější koupit již existující nemovitost nebo vybudovat nemovitost novou. Při určení nákladové hodnoty je třeba zohlednit opotřebení, které se určuje s ohledem na stavebnětechnický stav a morální zastarání nemovitosti.

3.2 Výčet těchto dat

Posouzení v tomto znaleckém posudku bylo provedeno na základě dat uvedených v této kapitole:

3.2.1 Popis předmětu ocenění dle veřejných rejstříků a evidencí

Výpis z katastru nemovitostí

Okres: CZ0209 Praha - východ
Obec: 538957 Úvaly u Prahy
Katastrální území: 775738 Úvaly
List vlastnictví: 2357

A: Vlastnické právo

Ředitelství silnic a dálnic, Správa Praha, Na Pankráci 56, 145 05 Praha 4, podíl 1 / 1

B: Nemovitosti

Pozemky:

p.č.	výměra v m ²	druh pozemku	způsob využití	stavba - součást pozemku.	způsob ochrany
367/1	67867	Ostatní plocha-silnice	silnice	Stavba komunikace	Není uvedeno

C: Omezení vlastnického práva

p.č.	VB
367/1	VB podle listiny,
367/1	Zápis na LV – zahájení exekuce a poznámka spornosti -

3.2.2 Další informace o předmětu ocenění

Nemovitosti jsou situovány v katastrálním území Úvaly u Prahy, obec Úvaly. Předmětem ocenění je komunikace I.tř. , která prochází obcí Úvaly. Věcné břemeno je vztaheno k části pozemku, která se nachází v současně zastavěné části obce. Podrobný popis věcného břemene se nachází v dalších částech posudku.

3.2.3 Další data použita pro posouzení

S ohledem na zvolenou metodu posouzení, jak bude popsána a zdůvodněna v následující části tohoto znaleckého posudku, byla pro posouzení dále použita data potřebná k provedení takového posouzení. Tato data jsou z důvodu přehlednosti blíže specifikována níže v rámci popisu postupu znalce při analýze dat.

4 Posudek

4.1 Popis postupu znalce při analýze dat

4.1.1 Výčet použitých metod posouzení

Posouzení v tomto znaleckém posudku bylo s ohledem na charakter předmětu ocenění a dostupné informace provedeno těmito metodami:

- ocenění porovnávací metodou

4.2 Výsledky analýzy dat

4.2.1 Ocenění porovnávací metodou

Obsah

1. Hodnota pozemků

1.1. Pozemek parc. č. 367/1

2. Věcná břemena

2.1. Věcné břemeno na části pozemku parc. č. 367/1

Pozemek parc. č. 367/1

Porovnávací metoda

Předmětem ocenění je pozemek parc. č. 367/1 - ostatní plocha - silnice, respektive stanovení jednotkové ceny uvedeného pozemku pro další potřebu určení ceny věcného břemene za omezení užívání pozemku parc. č. 367/1. Oceňovaný pozemek prochází celou obcí Úvaly - jedná se o komunikaci I.tř č.12.

Stanovení obvyklé ceny pozemku je dále použito pro určení ceny věcného břemene, dle předaného geometrického plánu. Popis věcného břemene je uveden v dalších částech posudku.

Stanovení jednotkové ceny pozemku komunikace je provedena porovnávací metodou.

Přehled srovnatelných pozemků:

Název:	Pozemek				
Lokalita:	Úvaly				
Popis:	Předmětem porovnání je pozemek parc. č. 2604/13 v k.ú. Úvaly u Prahy. Předmětný pozemek je užíván jako komunikace v obci Úvaly. Pozemek má zpevněný povrch. Pozemek byl realizován prodejem v roce 2020. Cenový údaj je převzatý z veřejného seznamu a je evidován pod číslem řízení V - 17768/2020-209. Převzatá cena z veřejného seznamu je dále upravována koeficienty.				
Koeficienty:					
redukce pramene ceny -					1,00
velikost pozemku -					1,00
poloha pozemku -					1,00
dopravní dostupnost -					1,00
možnost zastavění poz. -					1,00
intenzita využití poz. -					1,05
vybavenost pozemku -					1,00
úvaha zpracovatele ocenění - Koeficient časového rozlišení					1,05
Cena	Výměra	Jednotková cena	Koeficient	Upravená JC.	
[Kč]	[m ²]	JC [Kč/m ²]	Kc	[Kč/m ²]	
330 000	352	937,50	1,10	1 031,25	

Název:	Pozemek				
Lokalita:	Úvaly				
Popis:	Předmětem porovnní je pozemek parc. č. 276/27 v k.ú. Úvaly u Prahy. Předmětný pozemek je užíván jako komunikace - parkoviště v obci Úvaly. Pozemek má zpevněný povrch. Pozemek byl realizován prodejem v roce 2020. Cenový údaj je převzatý z veřejného seznamu a je evidován pod číslem řízení V - 2020/2020-209. Převzatá cena z veřejného seznamu je dále upravována koeficienty. Cenové úpravy jsou důvodné.				
Koeficienty:					
redukce pramene ceny -	1,00				
velikost pozemku -					1,00
poloha pozemku -					0,90
dopravní dostupnost -					1,00

možnost zastavění poz. -				1,00
intenzita využití poz. - komerční využitelnost				0,70
vybavenost pozemku -				1,00
úvaha zpracovatele ocenění - koeficient časového rozlišení				1,05
Cena	Výměra	Jednotková cena	Koeficient	Upravená JC.
[Kč]	[m ²]	JC [Kč/m ²]	Kc	[Kč/m ²]
5 833 432	3 322	1 756,00	0,66	1 158,96

Název: Pozemek
Lokalita: Úvaly
Popis: Předmětem porovnání je pozemek parc. č. 2611/6 v k.ú. Úvaly u Prahy. Předmětný pozemek je užíván jako komunikace v obci Úvaly. Pozemek má zpevněný povrch. Pozemek byl realizován prodejem v roce 2020. Pozemek je situován v těsné blízkosti oceňovaného pozemku parc. č. 367/1 a tvoří součást křižovatky s touto komunikací. Cenový údaj je převzatý z veřejného seznamu a je evidován pod číslem řízení V - 5592/2020-209. Převzatá cena z veřejného seznamu je dále upravována koeficienty.

Koeficienty:

redukce pramene ceny -				1,00
velikost pozemku -				1,00
poloha pozemku -				1,00
dopravní dostupnost -				1,00
možnost zastavění poz. -				1,00
intenzita využití poz. -				1,15
vybavenost pozemku -				1,00
úvaha zpracovatele ocenění - Koeficient časového rozlišení				1,05
Cena	Výměra	Jednotková cena	Koeficient	Upravená JC.
[Kč]	[m ²]	JC [Kč/m ²]	Kc	[Kč/m ²]
12 600	50	252,00	1,21	304,92

Minimální jednotková porovnávací cena	305 Kč/m ²
Průměrná jednotková porovnávací cena	832 Kč/m ²
Maximální jednotková porovnávací cena	1 159 Kč/m ²

Stanovení a zdůvodnění jednotkové ceny pozemků

Jednotková cena byla stanovena z již realizovaných obchodů podobných nemovitých věcí a to z roku 2020. Porovnávané pozemky mají podobnou charakteristiku - jedná se vždy o zpevněné komunikace. Rozdíly v parametrech jsou upraveny koeficienty.

Druh pozemku	Parcela č.	Výměra [m ²]	Jednotková cena [Kč/m ²]	Spoluvlastnický podíl	Celková cena pozemku [Kč]
ostatní plocha - silnice	367/1	1	830,00		830
Celková výměra pozemků		1	Hodnota pozemků celkem		830

2. Věcná břemena

2.1. Věcné břemeno na části pozemku parc. č. 367/1

Předmětem ocenění je stanovení ceny věcného břemene, které se vztahuje k části pozemku parc. č. 367/1 v k.ú. Úvaly u Prahy, obec Úvaly. Pozemek je zpevněná komunikace I.tř. č.12, která prochází obcí Úvaly. Přesné místo umístění věcného břemene na pozemku je určeno geometrickým plánem, který tvoří přílohu k posudku. Místo se nachází uvnitř zastavěné části obce v místě přechodu pro chodce přes komunikaci I.tř. Tvar a umístění včetně rozsahu (výměry) věcného břemene jsou převzaty ze zadání a geometrického plánu.

Cena věcného břemene je stanovena na základě jednotkové obvyklé ceny, která je v posudku stanovena a odůvodněna. Dále je stanovena procentní sazba pro stanovení výše nájemného. Vzhledem k povaze věcného břemene je určena míra omezení. Pozemek bude omezen umístěním zařízení pro zajištění bezpečnosti dopravy a není možné tuto část již využívat jiným než uvedeným způsobem. Omezení je tedy úplné.

Základní cena činí 830,00 Kč. Nájemné-roční jednotkové činí 41,50 t.j. 5% z jednotkové ceny pozemku. Míra kapitalizace byla stanovena na 8 %. Z výše uvedených hodnot vychází konečná cena. Věcné břemeno je uvažováno jako břemeno na vždy trvajícím.

Ocenění práv odpovídajících věcným břemenům

Hodnota věcného břemene se stanovuje dle § 39a odst. 1).

Druh věcného břemene: služebnosti pozemkové nebo užívací právo, roční užitek určen z obvyklého nájemného

Věcné břemeno zřízeno na dobu neurčitou.

Obvyklé roční nájemné

Název

	výměra [m ²]	jedn.nájemné [Kč/m ²]	roční nájemné [Kč]	náklady [Kč]	roční užitek [Kč]
věcné břemeno	22,00 m ²	41,50	913,-	0,00	913,-
Součet ročních užiteků - celkem: [Kč/rok]					913,-
Koeficient míry užitku (podíl užívání nebo výše omezení):				*	100 %
Roční užitek: [Kč]				=	913,-
Míra kapitalizace: 8,00 %					
$CB_N = \text{roční užitek} / p$					
$CB_N = 913,00 / 8,0 \%$					

Hodnota věcného břemene činí

= 11 412,50 Kč

4.2. Výsledky analýzy dat

1. Hodnota pozemků

1.1. Pozemek parc. č. 367/1

830,- Kč

2. Věcná břemena

2.1. Věcné břemeno na části pozemku parc. č. 367/1

11 413,- Kč

5 Odůvodnění

5.1 Interpretace výsledků analýzy dat

Následující tabulka uvádí shrnutí výsledků dílčích ocenění: jednotková cena pozemku

	Ocenění (v Kč)
Ocenění porovnávací metodou	830,00
Výsledné ocenění	830,00

Pro výsledné ocenění byl použit pouze výsledek metody porovnávací, jelikož tato metoda dle názoru znalce nejlépe odráží hledanou hodnotu.

5.2 Kontrola postupu znalce

Kontrola podle § 52 písm. a) až e) vyhlášky. Závěry znaleckého posudku vycházejí z ověřených a ověřitelných podkladů, které jsou následně zpracovávány plně v souladu s platnými právními normami.

6 Závěr

6.1 Citace zadané odborné otázky

Stanovte hodnotu následujícího nemovitého majetku:

Zadavatel v písemné objednávce požaduje stanovení ceny věcného břemene v rozsahu, který stanovuje geometrický plán č. 3273-142/2020 vyhotovený BELZA-Geo s.r.o. Věcné břemeno je vztaženo k pozemku parc. č. 367/1 v k.ú. Úvaly u Prahy, obec Úvaly, okres Praha – východ.

6.2 Odpověď

Cena věcného břemene, které je vztaženo k přesně specifikované části pozemku parc. č. 367/1 v k.ú. Úvaly u Prahy, obec Úvaly, okres Praha-východ stanovená ke dni posouzení činí

11 413,00 Kč

(slovy: jedenáct tisíc čtyři sta třináct Kč.)

Posouzení bylo provedeno ke dni 29. 09. 2022 za účelem přípravy podkladů pro uzavření smlouvy o zřízení věcného břemene.

7 Přílohy

7.1 Seznam příloh

1. Výpis z katastru nemovitostí
2. Kopie katastrální mapy
3. Ortofotomapy
4. Geometrický plán

VÝPIS Z KATASTRU NEMOVITOSTÍ

prokazující stav evidovaný k datu 16.08.2022 13:35:02

Okres: CZ0209 Praha-východ Obec: 538957 Úvaly
 Kat.území: 775738 Úvaly u Prahy List vlastnictví: 2357

V kat. území jsou pozemky vedeny v jedné číselné řadě

A Vlastník, jiný oprávněný	Identifikátor	Podíl
Vlastnické právo Česká republika	00000001-001	
Příslušnost hospodařit s majetkem státu Ředitelství silnic a dálnic ČR, Na Pankráci 546/56, Nusle, 14000 Praha 4	65993390	

ČÁSTEČNÝ VÝPIS

B Nemovitosti				
Pozemky				
Parcela	Výměra[m2]	Druh pozemku	Způsob využití	Způsob ochrany
367/1	67867	ostatní plocha	silnice	

B1 Věcná práva sloužící ve prospěch nemovitostí v části B - Bez zápisu

C Věcná práva zatěžující nemovitostí v části B včetně souvisejících údajů

Typ vztahu

o Věcné břemeno (podle listiny)

umístění stavby splaškové kanalizace a právo přístupu k této stavbě a vstupu na pozemek
 - v rozsahu dle geometrického plánu č.1986-1035/2007

Oprávnění pro

Město Úvaly, Arnošta z Pardubic 95, 25082 Úvaly,
 RČ/IČO: 00240931

Povinnost k

Parcela: 367/1

Listina Smlouva o zřízení věcného břemene - úplatná ze dne 11.12.2007. Právní účinky
 vkladu práva ke dni 30.01.2008.

V-1067/2008-209

Pořadí k datu podle právní úpravy účinné v době vzniku práva

o Věcné břemeno (podle listiny)

zřízení a provozování zařízení distribuční soustavy v rozsahu gpl. 2486-80/2012 a dle
 čl. II. smlouvy

Oprávnění pro

ČEZ Distribuce, a. s., Teplická 874/8, Děčín IV-
 Podmokly, 40502 Děčín, RČ/IČO: 24729035

Povinnost k

Parcela: 367/1

Listina Smlouva o zřízení věcného břemene - úplatná č.3050/21/14-21200-No ze dne
 15.04.2014. Právní účinky zápisu k okamžiku 09.05.2014 08:30:00. Zápis proveden
 dne 03.06.2014.

V-6915/2014-209

Pořadí k datu podle právní úpravy účinné v době vzniku práva

o Věcné břemeno (podle listiny)

umístění a provozování komunikačního vedení a zařízení dle čl. II. smlouvy v rozsahu
 stanoveném geometrickým plánem č. 3224-65/2020

Oprávnění pro

CETIN a.s., Českomoravská 2510/19, Líbeň, 19000 Praha
 9, RČ/IČO: 04084063

Nemovitosti jsou v územním obvodu, ve kterém vykonává státní správu katastru nemovitostí ČR
 Katastrální úřad pro Středočeský kraj, Katastrální pracoviště Praha-východ, kód: 209.
 strana 1

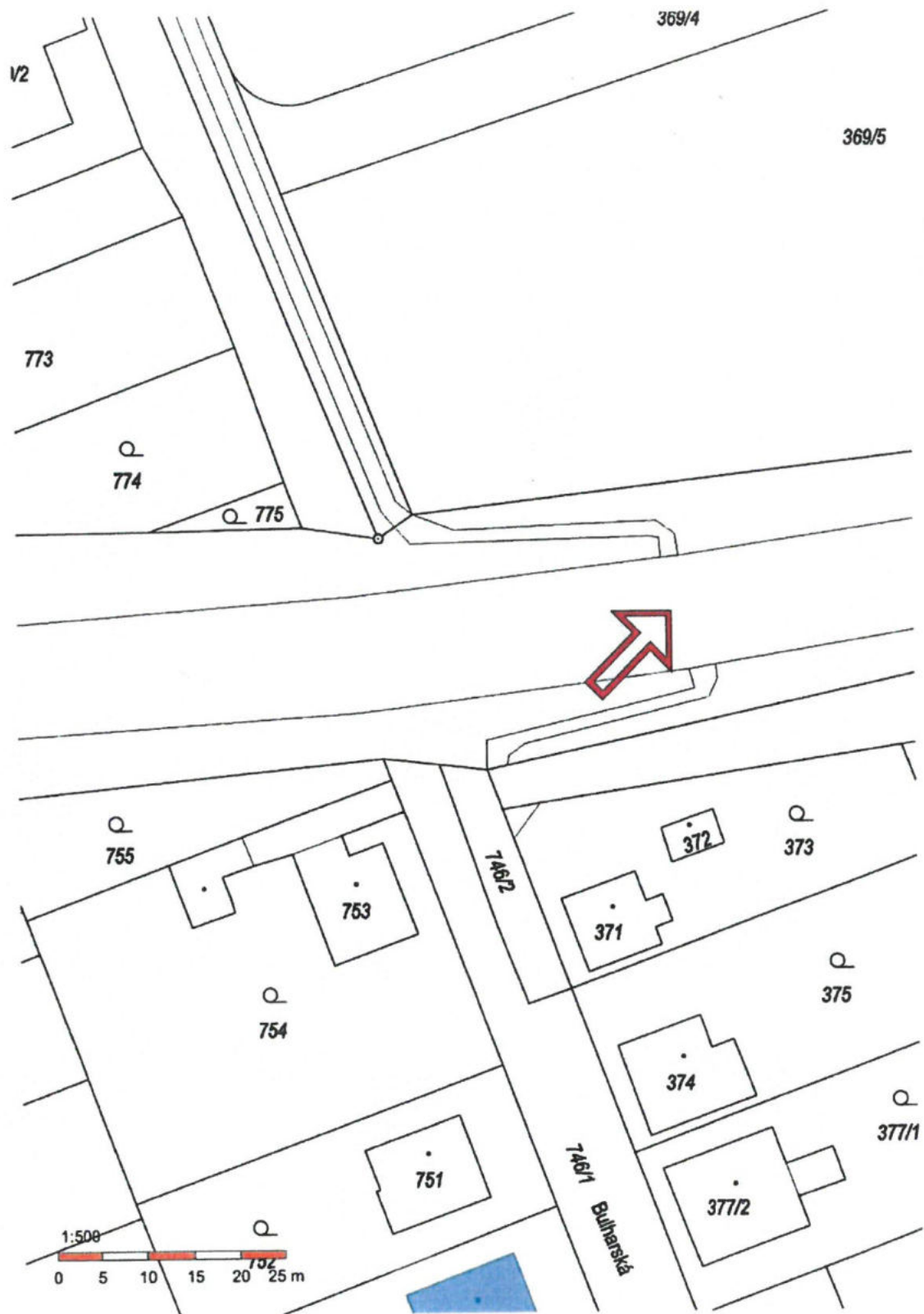

Místo zřízení věcného břemene



Místo zřízení věcného břemene

VÝKAZ DOSAVADNÍHO A NOVÉHO STAVU ÚDAJŮ KATASTRU NEMOVITOSTÍ												
Dosavadní stav						Nový stav						
Oprávnění přev. díkům	Výměra pozemku		Druh pozemku	Označení pozemku	Výměra parcely	Druh pozemku	Typ stavby		Způsob výstavby	Plocha celkové zastavěné plochy		
	ha	m ²					Způsob výstavby	Zastav. plocha		Plocha zastavěná	Plocha zastavěná	ha
367/1										367/1	2357	

Druh věcného břemene: díle smlouvy
Oprávnění: díle smlouvy

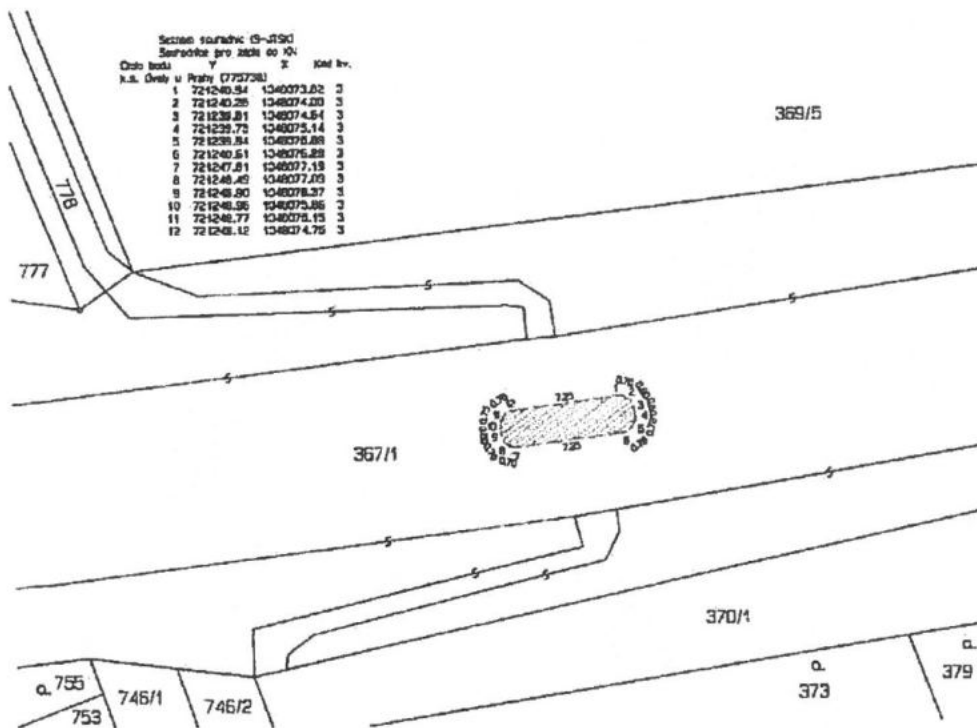

GEOMETRICKÝ PLÁN pro	Geometrický plán určuje obsah výměrných zeměměřičských území	Stavba určuje obsah výměrných zeměměřičských území
vymezení rozložení věcného břemene k části pozemků	Jméno příjmení Ing. Michal Cee	Jméno příjmení Ing. Michal Cee
	Číslo povolení ke zpracování výměrných zeměměřičských území 2506/2010	Číslo povolení ke zpracování výměrných zeměměřičských území 2506/2010
	Dne 15. prosince 2020 Číslo 422/2020	Dne 18.12.2020 Číslo 421/2020
	Název stavby a předmět měření 1:1 přehlední plán	Název stavby a předmět měření 1:1 přehlední plán
Vyhovuje: DELZA - GEO s.r.o. Beczměna 540 250 82 Úvaly IČO: 27231429	Katastrální úřad státní úřad územní správy	Číslo a obsah výměrných zeměměřičských území
Číslo plánu: 3273-1421/2020	KÚ pro Středočeský kraj KÚ Praha - východ Ing. Pavlína Štumpfová PGP-4574/2020-209 2020.12.17 10:29:33 CET	
Ořez: Praha-východ		
Ořez: Úvaly		
Kat. území: Úvaly u Prahy		
Mapový list: Český Brod 84/21		

8 Ostatní údaje

8.1 Konzultant

Znalec nepřibral konzultanta k posuzování zvláštních dílčích otázek.

8.2 Odměna

Odměna byla sjednána smluvní. Náhrada nákladů znalce byla sjednána odchylně od zákona.

8.3 Osoby podílející se na zpracování znaleckého posudku

Na všech částech znaleckého posudku se podíleli:

Ing. Jiří Nohejl
Ing. Ivana Kodytková
Ing. Milan Ječmen
Jan Havlík

8.4 Osoba, jež znalecký posudek osobně stvrdí, doplní, nebo jeho obsah blíže vysvětlí

Ing. Jiří Nohejl

8.5 Znalecká doložka

Znalecký posudek je podán obchodní společností PROSCON, s.r.o., K Lochkovu 661/39, Slivenec, 154 00 Praha 5, IČO: 49356381, jako znaleckým ústavem jmenovaným ministrem spravedlnosti rozhodnutími č.j. 233/96-OD, 114/99-OD a 293/2008-OD-ZN/17 v oboru EKONOMIKA, s rozsahem znaleckého oprávnění pro

- Oceňování nemovitého majetku

zapsaným v I. oddílu seznamu znaleckých ústavů vedeném Ministerstvem spravedlnosti ČR.

Znalecký úkon je zapsán ve znaleckém deníku pod pořadovým číslem 4367/210/2022.

V Praze dne 18. 10. 2022

Jan Havlík
znalec



Ing. Jiří Nohejl
průkurista

otisk znalecké pečeti



Záměr města

Město Úvaly na základě ust. § 39 odst. 1 zákona č.128/2000 Sb. o obcích, ve znění pozdějších předpisů zveřejňuje vyhlášení záměru prodloužení nájemní smlouvy na pronájem pozemku parcelní číslo 3236/1, katastrální území Úvaly u Prahy o velikosti 959 m², katastrální území Úvaly u Prahy za nájemné ve výši 12 000,-Kč/rok + inflace pro společnost BC Natrix s.r.o. Nájemní smlouva bude prodloužena o 10 let, tj.do 30.10.2038.

Tento záměr byl schválen usnesením rady města Úvaly č. R – 200/2022 dne 17.5.2022

Vyjádření a nabídky lze doručit v době od zveřejnění záměru pronájmu na adresu: MěÚ Úvaly, Arnošta z Pardubic 95, Úvaly 250 82 v zalepené obálce označené „**NEOTVÍRAT**“ a heslem „**prodloužení nájemní smlouvy na pozemek parcelní číslo 3236/1, k.ú.Úvaly u Prahy**“ nejpozději **do 27.6.2022**

Podmínky pronájmu:

- dodatek bude uzavřen na dobu určitou a to od 30.10.2028 do 30.10.2038
- nájemné bude navyšováno o inflaci každý rok. První nájemné bude navýšeno o inflaci od roku 2022.

Žádost musí obsahovat:

- minimální výše nájemného 12 000,-Kč/rok
- adresu žadatele, telefon, fax, e-mail
- u fyzických osob - originál výpisu z živnostenského rejstříku (ne starší 3 měsíců)
- u právnických osob - originál výpisu z obchodního rejstříku (ne starší 3 měsíců)
- u fyzických osob vyplněný formulář „Informace, poučení a souhlas subjektu s poskytováním osobních údajů“
- návrh smlouvy

O výsledku výběrového řízení se můžete informovat na MěÚ Úvaly odbor investic a dopravy tel. 281091502, vyrozuměn bude pouze vybraný zájemce.

Doba zveřejnění je dle zákona nejméně 15 dnů. Pronajímatel si vyhrazuje právo nevybrat z předložených nabídek.

V případě, že nebude podána žádná žádost o pronájem předmětných pozemků, prodlužuje se doba zveřejnění vždy do 15. dne následujícího měsíce.

starosta města
Mgr.Petr Borecký

Vyvěšeno: 13.6.2022

Sejmuto: 27.6.2022 prodlouženo do 15 dnů (12.7.2022)

Listina přítomných

z otevírání obálek, které se konalo dne 13.7.2022 v zasedací místnosti odboru investic a dopravy, Riegerova 897, Úvaly na základě vyvěšeného záměru prodloužení nájemní smlouvy na pronájem pozemku parcelní číslo 3236/1, k.ú.Úvaly u Prahy o celkové výměře 959 m² za nájemné ve výši 12 000,-Kč /rok + inflace pro společnost BC Natrix s.r.o. Nájemní smlouva bude prodloužena o 10 let, tj. do 30.10.2038.

Jméno:

Podpis:

Blanka Viktorová



Anežka Růžičková

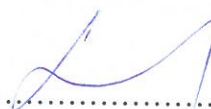

Ing. Renata Stojecová

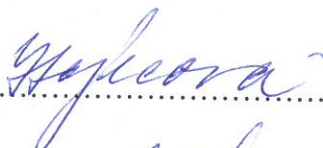

Josef Polák



Daniela Jáhnová

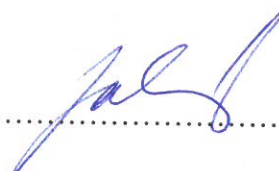

MEUVYP004JHM4



MĚSTSKÝ ÚŘAD ÚVALY	
Zpracoval:	694/u
Došlo dne	30. 06. 2022
Počet listů:	hod.
Počet příloh:	svazků: listů:

NEOTVÍRAT

1) PRODLOUŽENÍ NÁJEMNÍ SMLOUVY NA
POZEMEK PARCELNÍ ČÍSLO 8236/1,
k.ú. ÚVALY u PRAHY 4

Město Úvaly
Arnošta z Pardubic 95
250 82 Úvaly

Věc: Nabídka na prodloužení nájemní smlouvy na pozemek parcelní číslo 3236/1, k.ú.Úvaly u Prahy

V souladu s naší žádostí ze dne 14.4.2022 o aktualizaci údajů a prodloužení nájemní smlouvy navrhuje:

- uzavření dodatku k nájemní smlouvě na dobu určitou a to od 30.10.2028 do 30.10.2038
- výši nájemného 12.000, - Kč/rok, přičemž nájemné bude navyšováno o inflaci každý rok. První nájemné bude navýšeno o inflaci od roku 2022.

S pozdravem,

Monika Kašparová, tel. 725 950 602, mail: monika@klubnatrix.cz

Jednatelka spol. BC Natrix, s.r.o.

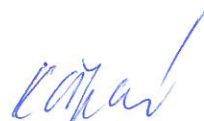

V Úvalech, dne

Návrh dodatku k nájemní smlouvě ze dne 29.10.2013

Dodatek č. 1

K Nájemní smlouvě ze dne 29.10.2013

Uzavřený mezi

Město Úvaly

Se sídlem: Pražská 276, 250 82, Úvaly

Zastoupeno starostou Mgr. Petrem Boreckým

a

BC Natrix, s.r.o.

Se sídlem: U Zahradního Města 3191/2B, 106 00, Praha 10

Zastoupený jednatelkou Monikou Kašparovou

Tímto dodatkem se mění ustanovení Nájemní smlouvy ze dne 29.10.2013

Takto:

Čl. 2, bod 2.1

Předmětem nájmu je pozemek č. 3236/1 o výměře 934 m², katastrální území Úvaly, zapsán u Katastrálního úřadu pro Středočeský kraj, Katastrální pracoviště Praha – východ, LV 10001, za účelem rozšíření parkovací plochy u provozovny dětského plavání BC Natrix, s.r.o.

Čl. 3 Nájemné

Doplňuje se nový bod 3.3. ve znění:

Smluvní strany se dohodly na inflační doložce k výši nájemného tak, že pronajímatel je za trvání nájmu vždy k 1.únoru příslušného roku, počínaje 1.únorem 2023, oprávněn jednostranně zvýšit nájemné o roční míru inflace vyjádřenou přírůstkem průměrného ročního indexu spotřebitelských cen za uplynulý kalendářní rok, vyhlášenou Českým statistickým úřadem

Čl. 4 Trvání smlouvy

Tato smlouva se uzavírá na dobu určitou do 30.10.2038

Tento dodatek je platný a účinný dnem jeho podpisu

V Úvalech, dne.....

.....
Za BC Natrix, s.r.o.

.....
Za město Úvaly

Výpis

z obchodního rejstříku, vedeného
Městským soudem v Praze
oddíl C, vložka 45651

Datum vzniku a zápisu:

29. května 1996

Spisová značka:

C 45651 vedená u Městského soudu v Praze

Obchodní firma:

BC Natrix, s.r.o.

Sídlo:

Praha 10, U Zahradního Města 3191/2b, PSČ 10600

Identifikační číslo:

250 54 457

Právní forma:

Společnost s ručením omezeným

Předmět podnikání:

výroba, obchod a služby neuvedené v přílohách 1 až 3 živnostenského zákona
poskytování tělovýchovných a sportovních služeb v oblasti plavání

Statutární orgán:**jednatel:**

MONIKA KAŠPAROVÁ, dat. nar. 9. července 1972
U Zahradního města 3191/2b, Záběhlice, 106 00 Praha 10
Den vzniku funkce: 25. července 2011

jednatel:

HANA NĚMCOVÁ, dat. nar. 9. září 1973
Lužická 591, 250 82 Úvaly
Den vzniku funkce: 25. července 2011

Způsob jednání:

Každý jednatel jedná jménem společnosti samostatně.

Společníci:**Společník:**

MONIKA KAŠPAROVÁ, dat. nar. 9. července 1972
U Zahradního města 3191/2b, Záběhlice, 106 00 Praha 10

Podíl:

Vklad: 40 000,- Kč
Splaceno: 100%
Obchodní podíl: čtyřicet procent

Společník:

HANA NĚMCOVÁ, dat. nar. 9. září 1973
Lužická 591, 250 82 Úvaly

Podíl:

Vklad: 40 000,- Kč
Splaceno: 100%
Obchodní podíl: čtyřicet procent

Společník:

ZDENĚK TŮMA, dat. nar. 7. července 1959
Púchovská 2779/9, Záběhlice, 141 00 Praha 4

Podíl:

Vklad: 20 000,- Kč

Splaceno: 100%

Obchodní podíl: dvacet procent

Základní kapitál:

100 000,- Kč

Tento výpis je neprodejný a byl pořízen na Internetu (<http://www.justice.cz>).

Dne: 30.6.2022 12:14

Údaje platné ke dni 30.6.2022 03:46

Město Úvaly

se sídlem Arnošta z Pardubic čp.95, 250 82 Úvaly

IČO: 00240931

Telefon: 281 091 561

E-mail: podatelna@mestouvaly.cz

Bankovní spojení: Komerční banka, a.s.

Číslo účtu: 19-1524201/0100

Webové stránky: www.mestouvaly.cz

Datová schránka: pa3bvse

Zastoupen: Bc.Markétou Rydvalovou, starostka města

Oprávněn k podpisu: Ing.arch.Miroslav Hofman, vedoucí odboru investic a dopravy MÚ Úvaly

Osoba oprávněná jednat v technických věcech při zřízení služebnosti:

Ing.arch.Miroslav Hofman, vedoucí odboru investic a dopravy, tel. 739 610 325, tel. kancelář 281 091 534,

email: Miroslav.hofman@mestouvaly.cz

(dále jen „**Povinná**“)

na straně jedné

a

ČEZ Distribuce, a. s.

se sídlem Děčín, Děčín IV-Podmokly, Teplická 874/8, PSČ 405 02

zapsaná v OR vedeném rejstříkovým soudem v Ústí nad Labem, oddíl B., vložka 2145,

IČO 24729035, DIČ CZ24729035

s předmětem podnikání – distribuce elektřiny na základě licence č. 121015583

bankovní spojení: č.ú. 35-4544580267/0100, KB Praha

zastoupená na základě jí udělené plné moci platné ode dne 18.2.2021 evid. č. PM/II – 078/2021:

společností **VČE – montáže, a.s.** se sídlem Arnošta z Pardubic 2082, PSČ 531 17 Pardubice

IČ: 25938746, DIČ CZ25938746

zápis v obchodním rejstříku vedeném Krajským soudem v Hradci Králové, oddíl B, vložka 2066

zastoupená na základě jí udělené plné moci platné ode dne 18.2.2021:

společností **Geodézie Česká Třebová s.r.o.** se sídlem Palackého 297, 560 02 Česká Třebová

IČ: 260 10 623, DIČ: CZ26010623

zapsaná v obchodním rejstříku vedeném Krajským soudem v Hradci Králové, oddíl C, vložka 19875

zastoupena jednatelem Ing. Michalem Kadlecem

(jako strana oprávněná z věcného břemene – služebnosti, dále jen „**Oprávněná**“)

na straně druhé

(Povinná a Oprávněná společně rovněž jen jako „Smluvní strany“)

uzavřely níže uvedeného dne, měsíce a roku tuto:

Smlouvu o zřízení věcného břemene - služebnosti

IE-12-6001726/VB/1

Úvaly, ul. Maroldova a Pražská – obnova kNN

(dále jen „Smlouva“)

k provedení ustanovení § 25 odst. 4 zákona č. 458/2000 Sb., o podmínkách podnikání a o výkonu státní správy v energetických odvětvích a o změně některých zákonů (energetický zákon), v platném znění (dále jen „energetický zákon“), a § 1257 a násl. zákona č. 89/2012 Sb., občanský zákoník (dále jen „občanský zákoník“) (dále jen „smlouva“).

Článek I.

Úvodní ustanovení

1. Oprávněná je provozovatelem distribuční soustavy (dále jen „PDS“) na území vymezeném licencí na distribuci elektřiny, udělenou PDS Energetickým regulačním úřadem. Distribuční soustava je provozována ve veřejném zájmu. PDS má povinnost zajišťovat spolehlivé provozování, obnovu a rozvoj distribuční soustavy na území vymezeném licencí, přičemž při výkonu licencované činnosti, pokud jí dojde k zatížení cizí nemovitosti, je PDS povinen k této nemovitosti zřídit věcné břemeno (služebnost) podle energetického zákona, jako jeden z předpokladů pro plnění práv a povinností plynoucích PDS z energetického zákona.

Oprávněná prohlašuje, že součást distribuční soustavy (čl. III. odst. 3.3.) je již zcela zhotovena na základě smlouvy o uzavření budoucí smlouvy o zřízení věcného břemene - služebnosti a smlouvu o právu provést stavbu a byly řádně dokončeny.

2. Povinná prohlašuje, že je výlučným vlastníkem pozemků p.č. **1059/50** – ostatní plocha, p.č. **1110/2** – ostatní plocha, p.č. **1063/1** – ostatní plocha, p.č. **1062/3** – ostatní plocha, p.č. **1825/1** – zastavěná plocha a nádvoří, p.č. **1826/1** – ostatní plocha, p.č. **1772** – zastavěná plocha a nádvoří, p.č. **1766** – ostatní plocha, p.č. **1501/2** – ostatní plocha, p.č. **1549/4** – ostatní plocha, p.č. **1417/1** – ostatní plocha, p.č. **1549/2** – ostatní plocha, p.č. **1550** – ostatní plocha vše v k.ú. Úvaly u Prahy, obec Úvaly, okr. Praha-východ, zapsáno v katastru nemovitostí vedeném Katastrálním úřadem pro Středočeský kraj, Katastrální pracoviště Praha-východ, na LV č. 10001 (dále jen „Pozemky“).
3. Dotčené nemovitosti se nacházejí na území vymezeném licencí, v němž Oprávněná provozuje distribuční soustavu. Oprávněná má povinnost zřídit věcné břemeno umožňující zřídit a provozovat ve smyslu § 25 odst. 3 písm. e) energetického zákona na Dotčených nemovitostech zařízení distribuční soustavy.

Článek II.

Předmět Smlouvy

1. Předmětem Smlouvy je zřízení a vymezení věcného břemene - osobní služebnosti - zřízení umístění a provozování zařízení distribuční soustavy podle § 25 odst. 4 energetického zákona a ve smyslu obecných ustanovení o služebnosti podle § 1257 až 1266 občanského zákoníku, nepodléhající úpravě služebnosti inženýrské sítě ve smyslu § 1267 a násl. občanského zákoníku z důvodu odlišného jejího obsahu a účelu oproti zvláštní právní úpravě stanovené energetickým zákonem (dále jen „věcné břemeno“). Obsah věcného břemene je specifikován v článku III. této smlouvy. Věcné břemeno se zřizuje na Dotčených nemovitostech ve prospěch Oprávněné v rozsahu uvedeném v této Smlouvě a k účelu vyplývajícím z přísl. ustanovení energetického zákona. Povinná se za podmínek stanovených touto smlouvou a zákonem zavazuje strpět práva Oprávněné plynoucí z věcného břemene a s ním spojených zákonných omezení a Oprávněná prohlašuje, že tato práva přijímá a bude je vykonávat za podmínek sjednaných touto Smlouvou a stanovených zákonem.
2. Povinná výslovně prohlašuje, že není žádným způsobem omezena v právu zřídit k Dotčeným nemovitostem věcné břemeno, že Dotčené nemovitosti nejsou zatíženy žádným zástavním, předkupním, či jiným věcným nebo závazkovým právem, kterým by byl znemožněn účel této Smlouvy. Povinná prohlašuje, že jí nejsou známy žádné faktické nebo právní vady Dotčených nemovitostí, kterými by byl znemožněn účel této Smlouvy.

Článek III.

Specifikace věcného břemene

1. Smluvní strany se dohodly, že Povinná, jako vlastníka Dotčených nemovitostí, zřizuje k Dotčeným nemovitostem ve prospěch Oprávněné právo odpovídající věcnému břemenu podle § 25 odst. 4 energetického zákona, když jeho obsah je v souladu s účelem daným energetickým zákonem a rozsah jeho výkonu blíže uveden v tomto článku.
2. Smluvní strany berou na vědomí, že se změnou vlastníka Dotčených nemovitostí přecházejí i práva a povinnosti, vyplývající z věcného břemene, na nabyvatele Dotčených nemovitostí.
3. Smluvní strany se za účelem umístění součásti distribuční soustavy **podzemního vedení NN, Úvaly, ul. Maroldova a Pražská – obnova kNN** (dále jen „**Součást distribuční soustavy**“) na Dotčených nemovitostech a za účelem jejího provozování dohodly na zřízení věcného břemene, jehož obsahem je právo Oprávněné zřídit, provozovat, opravovat a udržovat Součást distribuční soustavy na Dotčených nemovitostech. Věcné

břemeno zahrnuje též právo Oprávněné provádět na Součásti distribuční soustavy úpravy za účelem její obnovy, výměny, modernizace nebo zlepšení její výkonnosti, včetně jejího odstranění.

4. Rozsah věcného břemene podle této smlouvy je vymezen v geometrickém plánu č. 2725-1148/2015, schváleném Katastrálním úřadem pro Středočeský kraj, Katastrální pracoviště Praha- východ dne 28. 8. 2015, pod č. PGP 1931/2015-209. Geometrický plán je přílohou č. 1 této smlouvy a její nedílnou součástí. Veškeré náklady související s vyhotovením geometrického plánu, znaleckého posudku, Smlouvy uhradí Oprávněná.
5. Povinná z věcného břemene je povinna strpět výkon práva Oprávněné, vyplývající z této Smlouvy a energetického zákona a zdržet se veškeré činnosti, která vede k ohrožení Součásti distribuční soustavy a omezení výkonu tohoto práva Oprávněné.
6. Věcné břemeno, zřízené touto Smlouvou, se sjednává jako časově neomezené a zaniká v případech stanovených zákonem.

Článek IV. Další práva

1. Oprávněná z věcného břemene má ve vztahu k Dotčeným nemovitostem dále oprávnění, která jí, jako PDS přísluší z energetického zákona, především pak:
 - Vstupovat a vjíždět na Dotčené nemovitosti v souvislosti se zřizováním, obnovou a provozováním distribuční soustavy.
2. Oprávněná je povinna při výkonu oprávnění, popsaných shora, postupovat coby PDS striktně ve smyslu § 25 odst. 8 energetického zákona, tj. co nejvíce šetřit práva Povinné a vstup, na věcným břemenem Dotčené nemovitosti, jí bezprostředně oznámit. Po skončení prací je povinna uvést věcným břemenem dotčené nemovitosti do předchozího stavu, a není-li to možné s ohledem na povahu provedených prací, do stavu odpovídajícího jejich předchozímu účelu nebo užívání a bezprostředně oznámit tuto skutečnost Povinné. Po provedení odstranění nebo okleštění stromoví je Oprávněná povinna na svůj náklad provést likvidaci vzniklého klesu a zbytků po těžbě.
3. Součást distribuční soustavy je inženýrskou sítí ve smyslu § 509 občanského zákoníku se všemi k ní náležejícími součástmi.

Článek V. Cena a platební podmínky

1. Věcné břemeno podle této smlouvy se zřizuje úplatně.
2. Jednorázová náhrada vyplacená Povinné za zřízení věcného břemene se stanovuje podle sjednané smlouvy o smlouvě budoucí ve výši **9060,- Kč** (slovy: *devěttisícšedesát korun českých*); vystavení faktury.
3. Úhrada této jednorázové náhrady bude provedena Oprávněnou ve prospěch Povinné do 30 dnů od doručení faktury od Povinné na bankovní účet povinné.
4. Povinná po vyrozumění o povolení vkladu do katastru nemovitostí vystaví fakturu, která bude obsahovat náležitosti daňového dokladu stanovené zákonem č. 235/2004 Sb., o dani z přidané hodnoty, ve znění pozdějších předpisů, a zákonem č. 563/1991 Sb., o účetnictví, ve znění pozdějších předpisů a dále
číselné označení Smlouvy o zřízení věcného břemene podle této smlouvy,
desetimístné číslo ze žádosti (objednávky) vydané a zaslané Oprávněnou,
variabilní symbol - číslo ze žádosti (objednávky) vydané a zaslané Oprávněnou.
5. Lhůta k úhradě faktury se sjednává na 30 dnů od doručení faktury.

Článek VI. Vklad věcného břemene do veřejného seznamu

1. Smluvní strany se dohodly, že návrh na zahájení řízení o povolení vkladu práva odpovídajícího věcnému břemeni, zřizovanému touto Smlouvou, k Dotčeným nemovitostem do katastru nemovitostí bude podán příslušnému katastrálnímu úřadu Oprávněnou. Správní poplatek za návrh na zahájení řízení o povolení vkladu práva do katastru nemovitostí uhradí Oprávněná.

2. Povinná tímto zmocňuje Oprávněnou, aby jí zastupovala v řízení před příslušným katastrálním pracovištěm ve věci zřízení práva k Dotčeným nemovitostem podle této Smlouvy a aby za ní podepsala a podala návrh na vklad práva k Dotčeným nemovitostem. Udělení zmocnění a jeho přijetí Smluvní strany potvrzují svými podpisy této Smlouvy o zřízení věcného břemene.
3. Služebnost - věcné břemeno podle této Smlouvy vzniká v souladu s ustanovením občanského zákoníku zápisem do veřejného seznamu (katastr nemovitostí).

Článek VII. Další ujednání

1. Geodetické zaměření skutečného provedení stavby, předá bezplatně Oprávněná v digitální podobě Povinné v otevřeném formátu .dwg či .dxf k záznamu do technické mapy města a geometrický plán pro vyznačení rozsahu věcného břemene v neuzamčeném formátu .pdf k archivaci.
2. V případě provádění oprav, úprav za účelem její obnovy, výměny, modernizace nebo zlepšení její výkonnosti, včetně jejího odstranění, jakož i všech dalších případných činností na Součásti distribuční soustavy je oprávněný povinen splnit podmínky uvedené v odstavcích 3 a 4.
3. Při zásahu do povrchů komunikací a provádění výkopů a rýh, je ten, kdo zřizuje služebnost (věcné břemeno) na nemovitosti města Úvaly jako oprávněný povinen dodržovat Zásady a technické podmínky pro zásahy do povrchů komunikací a provádění výkopů a zásypů rýh, schválených radou města Úvaly, v platném znění ke dni zahájení prací (dále jen „technické zásady“); technické zásady jsou dostupné na webu mestouvaly.cz nebo jsou dostupné k nahlédnutí na Městském úřadu Úvaly.
4. Oprávněná se zavazuje, že objedná zhotovitele obsypů, zásypů, aktivní zóny, zemní pláně a krytu vozovky při opravě vozovky – chodníku, jakož i zemních úprav k výsadbě a výsadby zeleně na pozemcích města Úvaly (veřejná zeleň, silniční zeleň apod.) včetně náhradní výsadby, jsou vždy Technické služby města Úvaly, příspěvková organizace, IČO: 04441869.
5. V případě vstupu do pozemních komunikací, jakýchkoli dalších staveb, jakož i míst upravených veřejnou zelení města Úvaly, tj. stavebních prací v souvislosti s vybudováním služebnosti (věcného břemene) podle smlouvy s městem Úvaly, musí být sjednána smlouva se zhotovitelem o finančním zajištění povinnosti uvést pozemky města Úvaly do původního stavu, kde jsou sjednány podmínky jistiny vztahující se ke stavbě a jejího uvedení do původního stavu za podmínek jistoty (kauce) stanovené oprávněným; výši kauce stanoví oprávněný vždy s ohledem na konkrétní nemovitost a povrch tak, aby byly zajištěné podmínky záruky za uvedení nemovitosti do původního stavu nebo do stavu dohodnutého s městem Úvaly. Město nemusí v konkrétním případě smlouvu podle předchozí věty vyžadovat.
6. Záruční doba na všechny stavby či jakéhokoli uvedení místa do původního stavu, kde byla provedena služebnost, činí nejméně 60 měsíců.

Článek VIII. Závěrečná ustanovení

1. Práva a povinnosti z této smlouvy vyplývající a ve smlouvě neupravené se řídí příslušnými ustanoveními občanského zákoníku, energetického zákona, zákona 183/2006 Sb., stavební zákon, ve znění pozdějších předpisů, a s obsahem smlouvy souvisejících dalších předpisů. Kde je ve smlouvě uveden termín »služebnost« nebo »věcné břemeno« je tím myšlena v obou případech totožná služebnost vymezená v této smlouvě.
2. Pokud jakýkoliv závazek vyplývající z této smlouvy avšak netvořící její podstatnou náležitost je nebo se stane neplatným nebo nevymahatelným jako celek nebo jeho část, je plně oddělitelným od ostatních ustanovení této smlouvy a taková neplatnost nebo nevymahatelnost nebude mít žádný vliv na platnost a vymahatelnost jakýchkoli ostatních závazků z této smlouvy. Strany se zavazují v rámci této smlouvy nahradit formou dodatku k této smlouvě tento neplatný nebo nevymahatelný oddělený závazek takovým novým platným a vymahatelným závazkem, jehož předmět bude v nejvyšší možné míře odpovídat předmětu původního odděleného závazku. Pokud však jakýkoliv závazek vyplývající z této smlouvy a tvořící její podstatnou náležitost je nebo kdykoliv se stane neplatným nebo nevymahatelným jako celek nebo jeho část, strany nahradí neplatný nebo nevymahatelný závazek v rámci nové smlouvy takovým novým platným a vymahatelným závazkem, jehož předmět bude v nejvyšší možné míře odpovídat předmětu původního závazku obsaženém v této smlouvě. Totéž platí i pro případ smluvní mezery.
3. Tuto smlouvu je možné s ohledem na ust. § 560 zákona 89/2012 Sb., občanský zákoník, ve znění pozdějších předpisů, měnit pouze písemnou dohodou smluvních stran. Smluvní strany sjednávají, že případné změny této smlouvy se budou sjednávat ve formě vzestupně číslovaných dodatků této smlouvy,

podepsaných oprávněnými zástupci smluvních stran. Současně je zde platná podmínka, že smlouvu a dodatky smlouvy musí odsouhlasit orgán města, který schválil tuto smlouvu, jinak je takové ujednání (smlouva či dodatek) podle zákona o obcích, absolutně neplatné.

4. Smluvní strany prohlašují, že skutečnosti uvedené v této Smlouvě nepovažují za obchodní tajemství ve smyslu § 504 občanského zákoníku, ve znění pozdějších předpisů tímto výslovně souhlasí se zveřejněním veškerých náležitostí a podmínek této smlouvy a/nebo souvisejících dokumentů a informací, včetně zveřejnění této smlouvy jako celku, v rámci informací zpřístupňovaných veřejnosti bez stanovení jakýchkoli dalších podmínek, a to i prostřednictvím dálkového přístupu, zejména na webových stránkách města.
5. Smluvní strany prohlašují, že berou na vědomí, že smluvní strany shromažďují osobní údaje druhé smluvní strany a jejich zaměstnanců a členů v rozsahu uvedeném touto smlouvou včetně všech případných dodatků smlouvy, zejména jména a příjmení osob, které smlouvu podepisují za smluvní strany, jména a příjmení osob uvedených jako kontakty, včetně případných poskytnutých či uvedených e-mailů a telefonních čísel, v souladu s Nařízením Evropského parlamentu a Rady č. 2016/679, obecné nařízení o ochraně osobních údajů (GDPR) a zákonem č. 110/2019 Sb., o zpracování osobních údajů, a to za účelem realizace této smlouvy. Osobní údaje shromážděné v souvislosti s touto smlouvou nebudou jiným způsobem smluvními stranami využívány, ledaže tak výslovně vyplývá z právních předpisů platných v České republice nebo byl výslovně poskytnut souhlas subjektem osobních údajů.
6. Smluvní strany souhlasí s tím, že text smlouvy je veřejně přístupnou listinou ve smyslu zákona č. 106/1999 Sb., o svobodném přístupu k informacím, ve znění pozdějších předpisů, a že město jako povinný subjekt má povinnost na žádost poskytnout informace o tomto smluvním vztahu včetně poskytnutí kopie smlouvy.
7. Smluvní strany výslovně prohlašují, že souhlasí s odesláním a přijímáním finančních transakcí vyplývajících z této smlouvy z transparentního účtu města a jsou seznámeni, že bankovní ústav může na takovém účtu zveřejnit. Na transparentních účtech jsou zveřejněny nejméně tyto informace: - zaúčtovaná částka a měna, datum připsání platby na účet, - popis platby, - název a číslo účtu plátce, - zpráva pro příjemce, - variabilní, - konstantní, - specifický symbol, a i další text byl-li plátcem uveden jakož i text uvedený smluvní stranou k identifikaci platby směrem k veřejnosti.
8. Práva a povinnosti vyplývající ze smlouvy přechází i na právní nástupce smluvních stran o čemž jsou smluvní strany povinny právního nástupce informovat; za informaci pro právního nástupce se považuje i zveřejnění smlouvy na webových stránkách smluvní strany nebo podle zákona (např. zveřejnění smlouvy v registru smluv) anebo založením smlouvy do Katastru nemovitostí.
9. Práva a povinnosti vyplývající ze Smlouvy o smlouvě budoucí a smlouvy o právu provést stavbu přecházejí na právního nástupce Smluvních stran, které se zavazují své právního nástupce s jejím obsahem seznámit.
10. Smluvní strany sjednávají, že tuto smlouvu lze měnit výhradně novou smlouvou o zřízení věcného břemene – služebnosti uzavřenou podle zákona.
11. Strany výslovně potvrzují, že nejsou slabší stranou ve smyslu § 433 a § 1798 a.n. občanského zákoníku, základní podmínky této smlouvy jsou výsledkem jednání stran a každá ze stran měla příležitost ovlivnit obsah této smlouvy.
12. Tato smlouva obsahuje úplné ujednání o předmětu smlouvy a všech náležitostech, které strany měly a chtěly ve smlouvě ujednat, a které považují za důležité pro závaznost této smlouvy. Žádný projev stran učiněný při jednání o této smlouvě ani projev učiněný po uzavření této smlouvy nesmí být vykládán v rozporu s výslovnými ustanoveními této smlouvy a nezakládá žádný závazek žádné ze stran.
13. Uzavření této smlouvy schválila rada města Úvaly usnesením č. **R - [Číslo jednání rady – vyplní město]** na svém zasedání konaném dne **[datum – vyplní město]** a **pověřila vedoucího odboru investic a dopravy Městského úřadu Úvaly jejím podpisem.**
14. Tato smlouva nabývá platnosti a účinnosti okamžikem jejího podpisu poslední smluvní stranou a se souhlasem rady města.
15. S odkazem na ust. § 3 odst. 2 písm. k) zákona 340/2015 Sb. o registru smluv, není povinnost tuto smlouvu registrovat v Registru smluv.
16. Smlouva je vyhotovena v 5 stejnopisech s platností originálu, z nichž jeden stejnopis obdrží Oprávněná a tři stejnopisy obdrží Povinná a jeden stejnopis bude přílohou ke stavebnímu řízení před stavebním úřadem.
17. Nedílnou a neoddělitelnou součástí této Smlouvy jsou její přílohy:

- Geometrický plán pro vyznačení věcného břemene č. 2725-1148/2015 ze dne 27.8.2015 potvrzený Katastrálním úřadem pro Středočeský kraj, Katastrálním pracovištěm Praha-východ dne 28.7.2015 pod č. PGP 1931/2015-209.

18. Smluvní strany po přečtení této smlouvy prohlašují, že souhlasí s jejím obsahem, což stvrzují svými podpisy.

V Úvalech dne [datum]

V České Třebové dne

Ing.arch.Miroslav Hofman

vedoucí odboru investic a dopravy

Městského úřadu Úvaly

Ing. Michal Kadlec

v plné moci **Geodézie Česká Třebová, s.r.o.**

za společnost ČEZ Distribuce, a. s. a VČE- montáže, a.s.

GEOMETRICKÝ PLÁN pro vymezení rozsahu věcného břemene k části pozemku	Geometrický plán ověřil úředně oprávněný zeměměřický inženýr:	Stejnopis ověřil úředně oprávněný zeměměřický inženýr:
	Jméno, příjmení: Ing. Michal Cee	Jméno, příjmení: Ing. Michal Cee
	Číslo položky seznamu úředně oprávněných zeměměřických inženýrů: 2506/2010	Číslo položky seznamu úředně oprávněných zeměměřických inženýrů: 2506/2010
	Dne: 27. srpna 2015 Číslo: 217/2015	Dne: 1.9.2015 Číslo: 191/2015
	Náležitostmi a přesností odpovídá právním předpisům.	Tento stejnopis odpovídá geometrickému plánu v elektronické podobě uloženému v dokumentaci katastrálního úřadu.
Vyhotovitel: BELZA - GEO s.r.o. Bezručova 540 250 82 Úvaly	Katastrální úřad souhlasí s očíslováním parcel.	Ověření stejnopisu geometrického plánu v listinné podobě.
Číslo plánu: 2725-1148/2015	KÚ pro Středočeský kraj KP Praha - východ Ing. Ivana Cincibusová PGP 1931/2015-209 2015.08.28 11:46:48 CEST	
Okres: Praha-východ		
Obec: Úvaly		
Kat. území: Úvaly u Prahy		
Mapový list: Český Brod 8-3/31,33		
Dosaďadním vlastníkům pozemků byla poskytnuta možnost seznámit se v terénu s průběhem navrhovaných nových hranic, které byly označeny předepsaným způsobem:		

VÝKAZ DOSAVADNÍHO A NOVÉHO STAVU ÚDAJŮ KATASTRU NEMOVITOSTÍ

Dosavadní stav			Nový stav											
Označení pozemku parc. číslem	Výměra parcely		Druh pozemku Způsob využití	Označení pozemku parc. číslem	Výměra parcely		Druh pozemku Způsob využití	Typ stavby Způsob využití	Zpús. určení výměr	Porovnání se stavem evidence právních vztahů				
	ha	m ²			Díl přechází z pozemku označeného v katastru nemovitostí	Číslo listu vlastnictví				Výměra dílu		Označení dílu		
										ha	m ²			
1059/50										1059/50	10001			
1062/3										1062/3	10001			
1062/4										1062/4	1684			
1063/1										1063/1	10001			
1063/2										1063/2	1684			
1064/4										1064/4	1684			
1066										1066	664			
1110/2										1110/2	10001			
1110/3										1110/3	1684			
1417/1										1417/1	10001			
1499/1										1499/1	1684			
1501/1										1501/1	1684			
1501/2										1501/2	10001			
1502										1502	849			
1512										1512	959			
1518										1518	1239			
1522/1										1522/1	3726			
1522/3										1522/3	1684			
1524										1524	3726			
1526										1526	1461			
1546										1546	155			
1548										1548	154			
1549/1										1549/1	1464			
1549/2										1549/2	10001			
1549/3										1549/3	155			
1549/4										1549/4	10001			
1549/5										1549/5	154			
1549/6										1549/6	42			
1550										1550	10001			
1766										1766	10001			
1769										1769	10001			
1771										1771	147			
1772										1772	10001			
1825/1										1825/1	10001			
1826/1										1826/1	10001			

Druh věcného břemene: právo chůze, jízdy, umístění kabelového vedení a omezení manipulačním pásmem vedení

Oprávněný : ČEZ Distribuce, a.s.

Seznam souřadnic (S-JTSK)
 Souřadnice pro zápis do KN
 k.ú. Úvaly u Prahy (775738)

Číslo bodu	Y	X	Kód kv.	Číslo bodu	Y	X	Kód kv.	Číslo bodu	Y	X	Kód kv.	
391-	2	721990.21	1047441.80	3	145	722020.59	1047440.44	3	229	722083.28	1047558.33	3
410-	9	722217.55	1047442.15	3	146	722020.23	1047439.85	3	230	722084.59	1047558.56	3
410-	63	722129.11	1047447.13	3	147	722020.11	1047438.94	3	231	722086.02	1047558.61	3
410-	181	722101.90	1047446.75	8	148	722020.05	1047438.48	3	232	722086.09	1047558.01	3
412-	41	721991.77	1047460.79	3	149	722020.65	1047438.42	3	233	722084.65	1047557.96	3
413-	146	722051.72	1047675.74	3	150	722020.71	1047438.88	3	234	722074.83	1047563.87	3
67		722217.26	1047443.90	3	151	722020.83	1047439.81	3	235	722074.30	1047563.45	3
68		722218.72	1047444.12	3	152	722014.17	1047440.09	3	236	722073.48	1047563.25	3
69		722218.48	1047441.06	3	153	722014.15	1047440.69	3	237	722073.37	1047563.84	3
70		722217.69	1047441.11	3	154	722011.18	1047439.85	3	238	722074.19	1047564.04	3
71		722217.61	1047441.71	3	155	722011.06	1047440.44	3	239	722068.87	1047590.54	8
72		722211.39	1047441.44	8	156	721990.63	1047442.39	3	240	722069.46	1047590.68	8
73		722211.25	1047442.05	8	157	721991.53	1047441.68	3	241	722066.53	1047602.19	3
74		722167.69	1047444.36	8	158	721990.93	1047441.73	3	242	722066.17	1047602.12	8
75		722167.77	1047443.75	8	159	721990.02	1047437.05	3	243	722066.06	1047602.71	8
76		722166.74	1047444.41	3	160	721990.79	1047436.21	3	244	722066.42	1047602.77	3
77		722166.77	1047444.89	3	161	721992.94	1047436.04	3	245	722067.06	1047602.59	3
78		722166.78	1047445.34	3	162	721992.98	1047436.64	3	246	722065.95	1047608.40	8
79		722166.19	1047445.38	3	163	721991.07	1047436.79	3	247	722065.37	1047608.26	8
80		722166.17	1047444.93	3	164	721990.66	1047437.23	3	248	722064.72	1047611.67	3
81		722166.15	1047444.44	3	165	721984.02	1047443.57	3	249	722065.30	1047611.79	3
82		722147.32	1047445.20	8	166	721983.76	1047444.38	3	250	722062.54	1047626.15	3
83		722147.28	1047444.60	8	167	721981.16	1047445.73	3	251	722061.96	1047626.03	3
84		722139.48	1047444.92	3	168	721980.98	1047445.15	3	252	722051.94	1047675.77	3
85		722139.81	1047445.51	3	169	721979.78	1047445.33	3	253	722052.42	1047676.45	3
86		722139.85	1047446.49	3	170	721979.56	1047445.97	3	254	722051.56	1047676.32	3
87		722139.87	1047446.91	3	171	721978.32	1047444.66	3	255	722050.12	1047676.11	3
88		722139.27	1047446.93	3	172	721979.08	1047444.59	3	256	722048.31	1047674.46	3
89		722139.26	1047446.52	3	173	721975.61	1047440.93	3	257	722047.73	1047674.30	3
90		722139.21	1047445.55	3	174	721975.37	1047441.55	3	258	722047.61	1047674.75	3
91		722129.38	1047446.50	3	175	721954.09	1047442.69	3	259	722047.70	1047675.74	3
92		722129.13	1047447.69	3	176	721953.69	1047443.33	3	260	722048.24	1047675.22	3
93		722128.36	1047447.76	3	177	721952.46	1047439.92	3	261	722048.19	1047674.89	3
94		722128.36	1047447.21	3	178	721954.24	1047439.20	3	262	722050.24	1047675.52	3
95		722128.88	1047446.16	3	179	721953.22	1047440.26	3	263	722096.02	1047450.81	3
96		722129.47	1047445.89	3	180	721954.30	1047439.82	3				
97		722128.83	1047444.69	3	181	721954.71	1047439.79	3				
98		722129.43	1047444.63	3	182	721954.66	1047439.20	3				
99		722129.43	1047444.64	8	183	721991.78	1047462.64	3				
100		722129.39	1047443.28	3	184	721991.36	1047462.52	3				
101		722128.81	1047443.94	3	185	721991.50	1047461.94	3				
102		722106.74	1047445.87	3	186	721991.88	1047462.05	3				
103		722106.56	1047445.29	3	187	721990.79	1047461.15	3				
104		722105.32	1047446.02	3	188	721991.11	1047459.95	3				
105		722106.00	1047446.47	8	189	721991.90	1047459.87	3				
106		722101.74	1047447.56	8	190	721991.81	1047460.48	3				
107		722101.76	1047447.56	8	191	722024.55	1047457.07	3				
108		722096.95	1047448.18	3	192	722024.49	1047456.47	3				
109		722097.31	1047448.70	3	193	722045.29	1047454.48	3				
110		722096.55	1047449.82	3	194	722045.74	1047455.04	3				
111		722096.07	1047449.45	3	195	722045.77	1047455.36	3				
112		722095.63	1047449.50	3	196	722045.82	1047455.75	3				
113		722095.63	1047450.10	3	197	722045.18	1047455.83	3				
114		722095.96	1047450.07	3	198	722045.13	1047455.42	3				
115		722096.62	1047450.85	3	199	722045.09	1047455.10	3				
116		722075.14	1047451.44	3	200	722096.07	1047453.68	3				
117		722074.54	1047451.50	3	201	722095.58	1047453.05	3				
118		722074.91	1047452.07	3	202	722095.12	1047452.95	8				
119		722074.96	1047450.14	8	203	722094.90	1047454.02	8				
120		722074.36	1047450.20	8	204	722095.38	1047454.13	3				
121		722074.23	1047449.28	3	205	722088.77	1047484.77	3				
122		722074.83	1047449.22	3	206	722088.34	1047484.67	3				
123		722073.35	1047438.57	3	207	722088.22	1047485.26	3				
124		722072.75	1047438.65	3	208	722088.65	1047485.36	3				
125		722072.33	1047435.01	3	209	722089.31	1047485.34	3				
126		722072.85	1047434.37	3	210	722089.43	1047484.73	3				
127		722067.93	1047434.72	3	211	722089.97	1047485.08	3				
128		722067.83	1047434.04	3	212	722080.27	1047533.22	3				
129		722067.76	1047433.54	3	213	722080.17	1047534.41	8				
130		722067.17	1047433.61	3	214	722079.57	1047534.46	8				
131		722067.23	1047434.09	3	215	722079.80	1047532.50	3				
132		722067.33	1047434.79	3	216	722079.27	1047532.40	3				
133		722067.70	1047435.34	3	217	722079.02	1047533.67	3				
134		722056.67	1047436.31	3	218	722079.62	1047533.81	3				
135		722056.97	1047436.87	3	219	722079.48	1047535.57	3				
136		722056.47	1047437.43	3	220	722080.08	1047535.65	3				
137		722056.19	1047436.85	3	221	722078.44	1047541.01	8				
138		722042.92	1047437.53	3	222	722079.07	1047540.95	8				
139		722042.83	1047436.41	3	223	722078.34	1047544.76	8				
140		722042.78	1047435.94	3	224	722077.72	1047544.81	8				
141		722042.19	1047436.01	3	225	722075.45	1047556.67	3				
142		722042.23	1047436.48	3	226	722076.10	1047556.48	3				
143		722042.33	1047437.57	3	227	722076.00	1047557.07	3				
144		722042.67	1047438.14	3	228	722083.39	1047557.74	3				

Klad částí

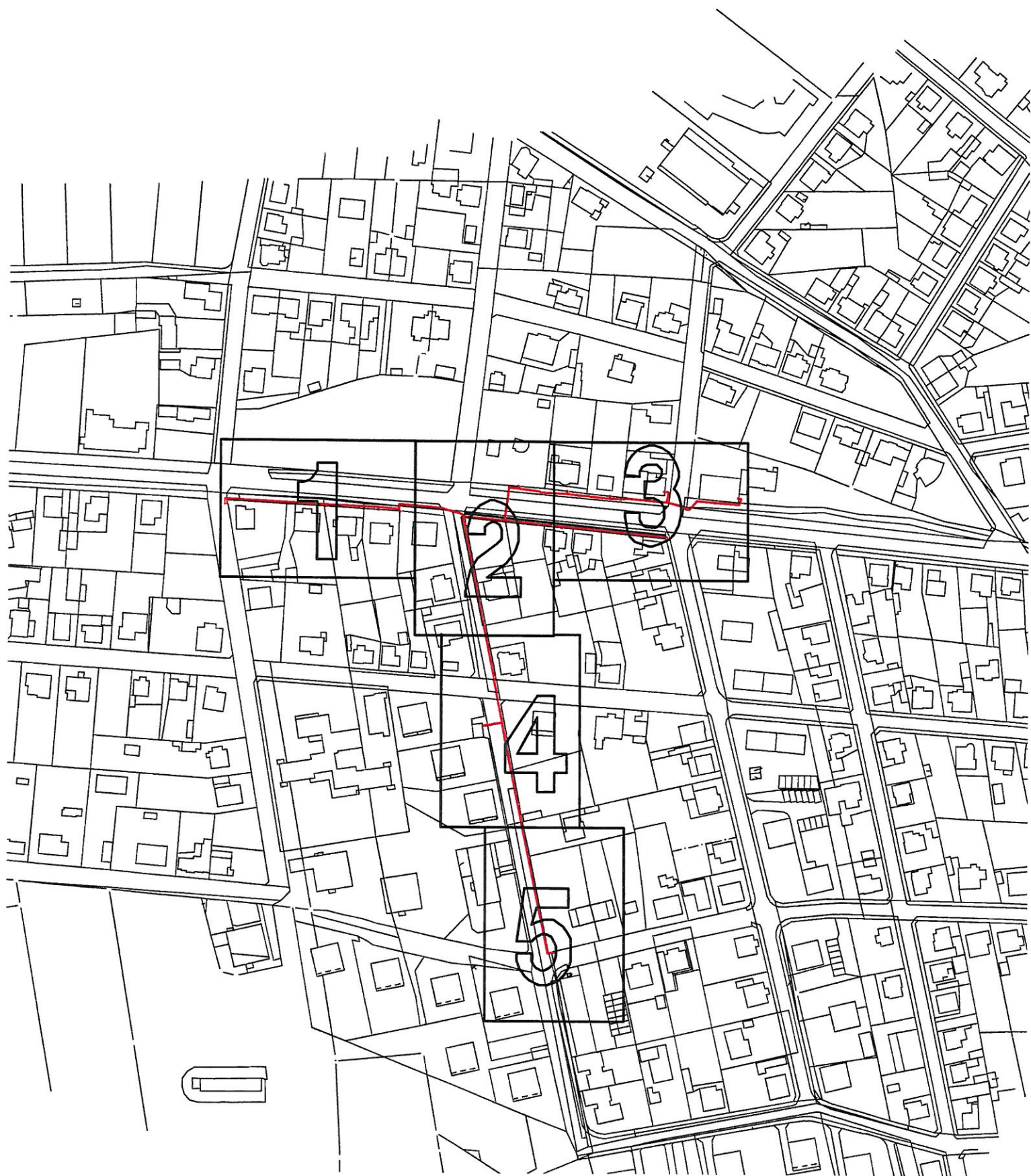

2249/3



1738

1417/1

1549/1

1549/2

1549/3

1549/4

1549/5

1549/6

1542

1541

1545

1547

1543/1

1544

1546

1526

1543/2

1

1548

1525

1527

1550

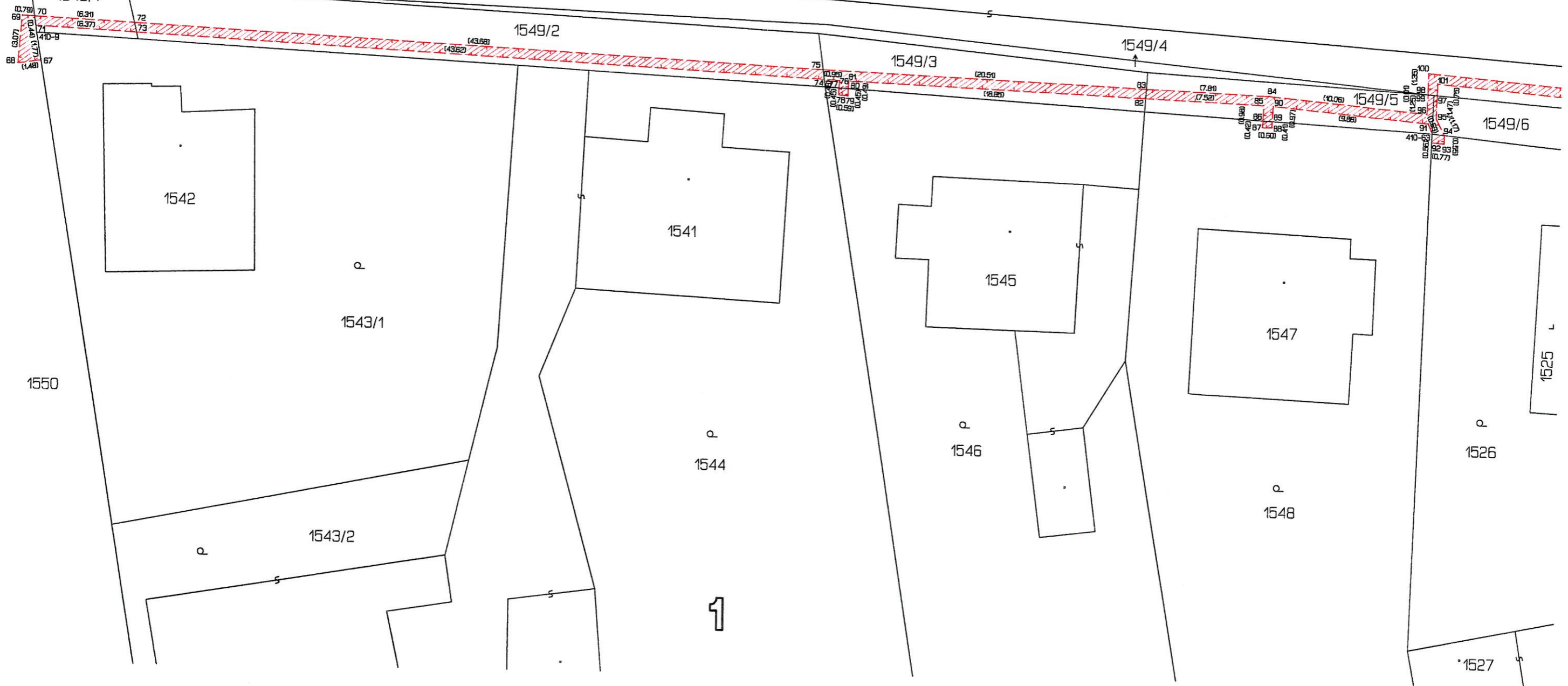



2



1766

1757/1

1738

1768
1767
1769

1764

1765

1549/6

1525

1526

1524

1527

1529/1

1529/2

1529/3

1531

1528

1523

1522/1

1522/2

1522/3

1417/1

1501/1

1501/2

1521

1520

1512

1513

1519

1517

1518

1516/1

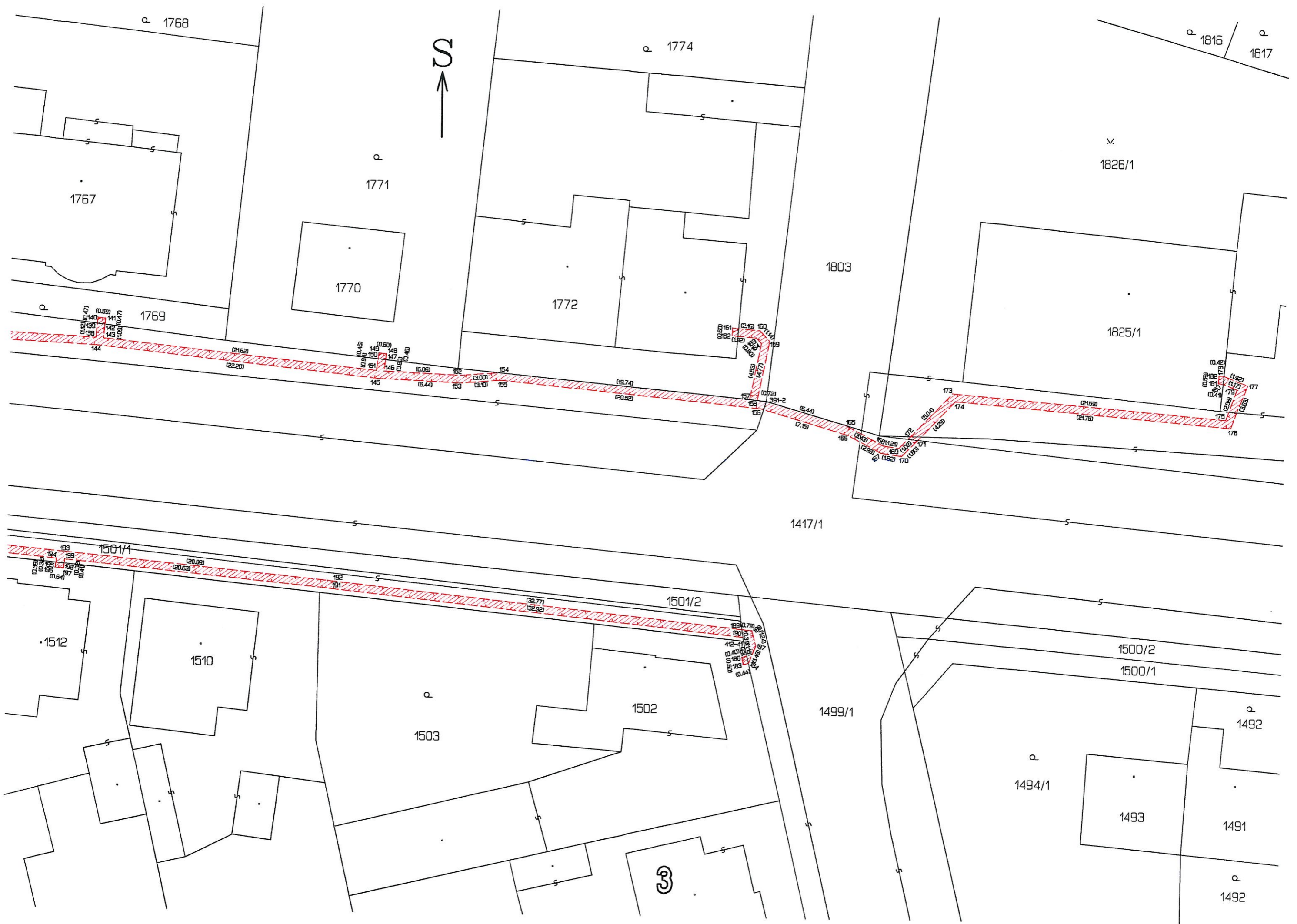

1768

1774

1816

1817

1771

1767

1770

1772

1803

1826/1

1825/1

1769

1417/1

1501/1

1501/2

1512

1510

1502

1503

1499/1

1500/2

1500/1

1492

1494/1

1493

1491

1492

3



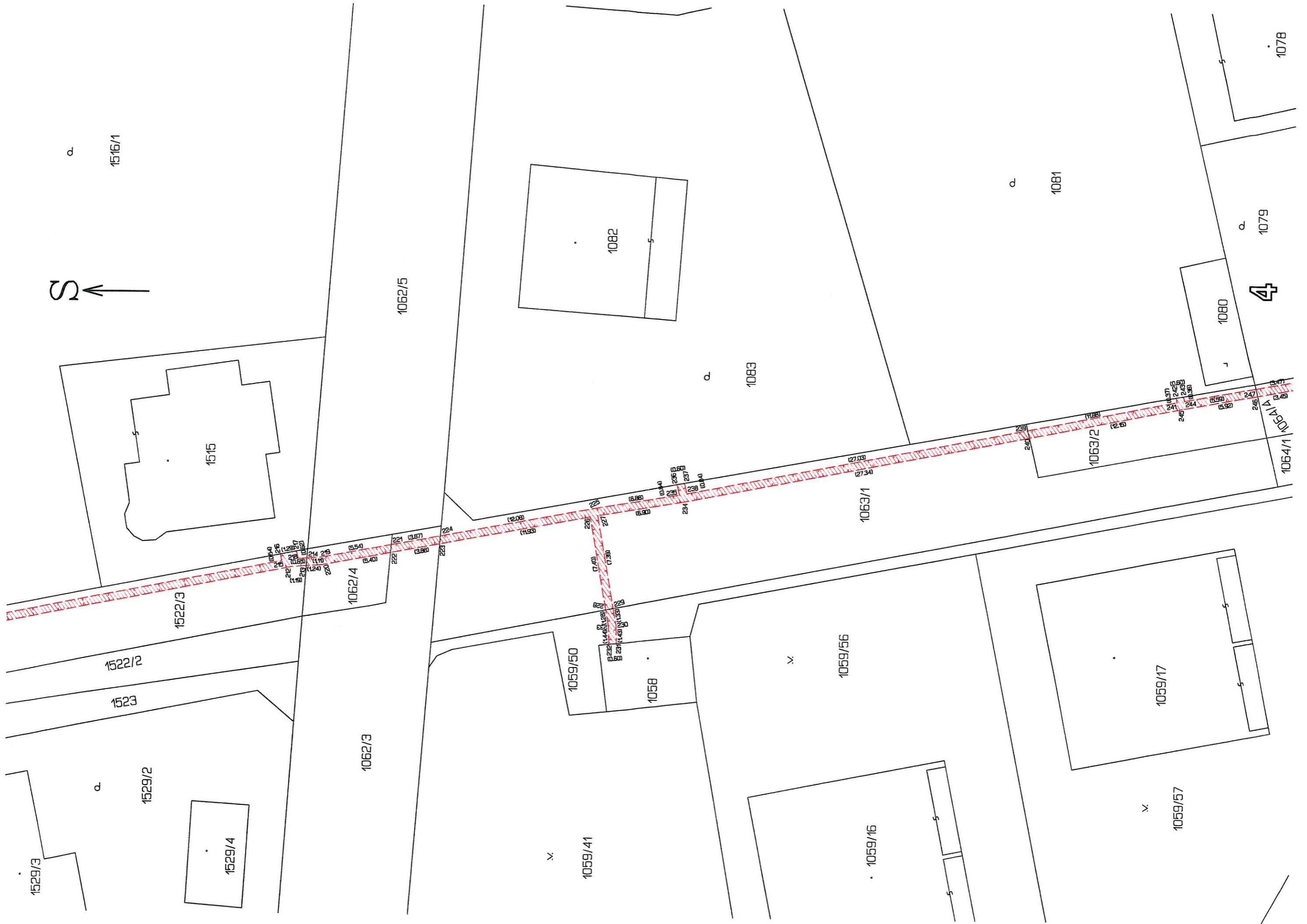

4

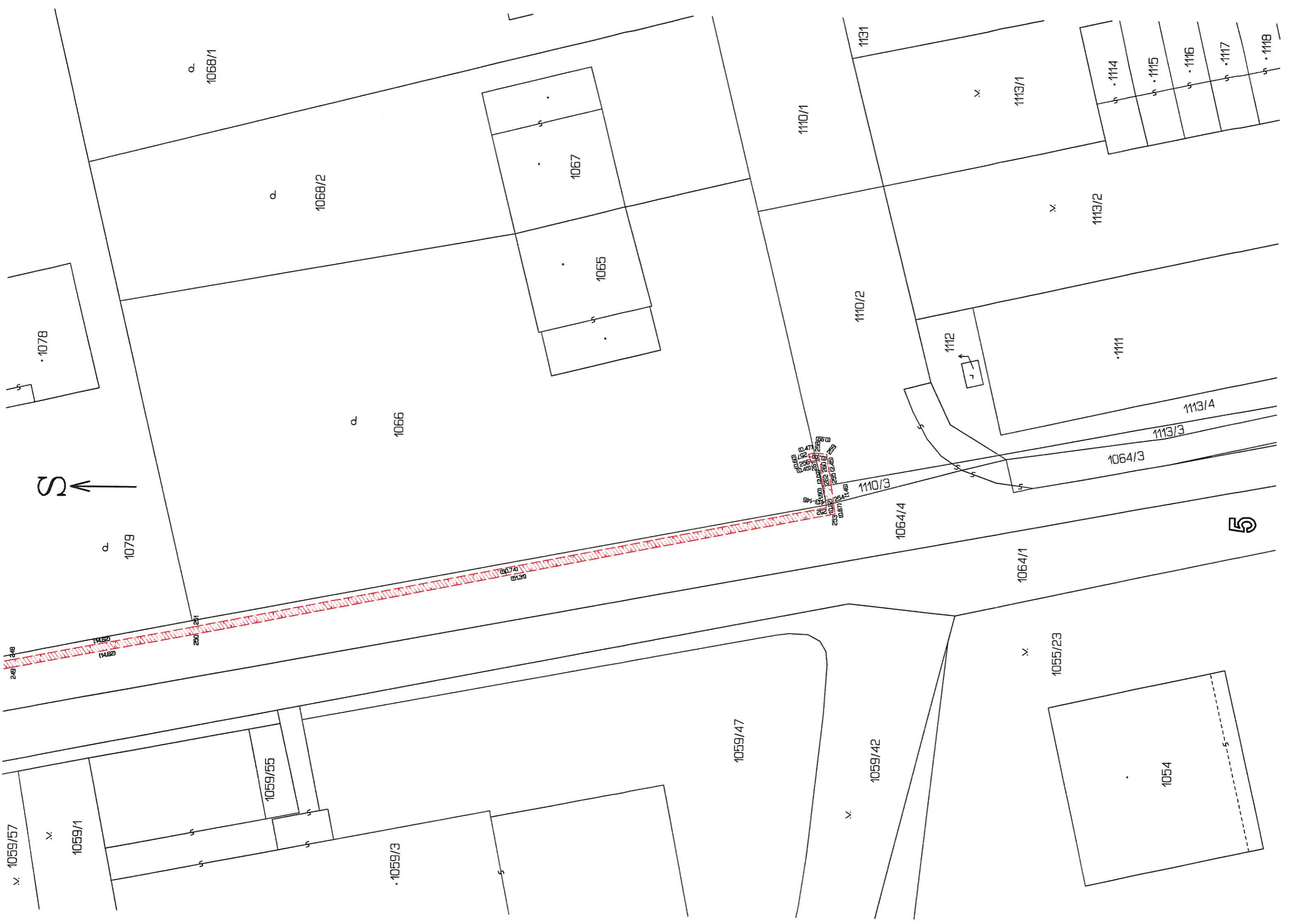

5

Seznam souřadnic (S–JTSK)

Č. bodu	Souřadnice pro zápis do KN			Poznámka
	Y	X	kód kv.	
409–35	722242.92	1047637.71	3	
2853–4	722405.86	1047632.88	3	bod věc.břemene
2853–8	722405.26	1047632.95	3	bod věc.břemene
2955–7	722195.49	1047640.72	3	bod věc.břemene
2955–8	722196.39	1047641.64	3	bod věc.břemene
2955–20	722328.27	1047639.87	3	bod věc.břemene
2955–21	722328.87	1047639.82	3	bod věc.břemene
88	722186.80	1047678.82	3	bod věc.břemene
89	722186.67	1047679.40	3	bod věc.břemene
90	722188.07	1047679.26	3	bod věc.břemene
91	722188.49	1047680.04	3	bod věc.břemene
92	722189.19	1047674.79	3	bod věc.břemene
93	722189.27	1047676.90	3	bod věc.břemene
94	722189.68	1047674.40	3	bod věc.břemene
95	722188.26	1047674.18	3	bod věc.břemene
96	722188.92	1047673.90	3	bod věc.břemene
97	722189.62	1047667.20	3	bod věc.břemene
98	722190.46	1047661.99	3	bod věc.břemene
99	722190.22	1047667.30	3	bod věc.břemene
100	722191.06	1047662.01	3	bod věc.břemene
101	722190.05	1047656.82	3	bod věc.břemene
102	722191.69	1047653.45	3	bod věc.břemene
103	722190.67	1047656.94	3	bod věc.břemene
104	722192.27	1047653.63	3	bod věc.břemene
105	722191.81	1047652.44	3	bod věc.břemene
106	722192.42	1047652.38	3	bod věc.břemene
107	722191.92	1047651.52	3	bod věc.břemene
108	722192.49	1047651.84	3	bod věc.břemene
109	722192.15	1047649.65	3	bod věc.břemene
110	722192.76	1047649.61	3	bod věc.břemene
111	722193.05	1047642.28	3	bod věc.břemene
112	722193.62	1047642.53	3	bod věc.břemene
113	722194.06	1047642.18	3	bod věc.břemene
114	722194.49	1047641.08	3	bod věc.břemene
117	722196.01	1047642.01	3	bod věc.břemene
118	722195.04	1047642.09	3	bod věc.břemene
119	722196.10	1047642.65	3	bod věc.břemene
120	722198.39	1047642.93	3	bod věc.břemene
121	722198.39	1047642.33	3	bod věc.břemene
122	722210.86	1047640.94	3	bod věc.břemene
123	722210.90	1047641.54	3	bod věc.břemene
124	722215.33	1047640.24	3	bod věc.břemene
125	722215.92	1047640.18	3	bod věc.břemene
126	722215.38	1047640.70	3	bod věc.břemene
127	722215.98	1047640.66	3	bod věc.břemene
128	722219.60	1047640.44	3	bod věc.břemene
129	722219.64	1047641.04	3	bod věc.břemene
130	722224.02	1047639.98	3	bod věc.břemene
131	722224.08	1047640.58	3	bod věc.břemene
132	722229.42	1047639.61	3	bod věc.břemene
133	722233.32	1047638.99	3	bod věc.břemene
134	722229.48	1047640.21	3	bod věc.břemene
135	722233.40	1047639.59	3	bod věc.břemene
136	722241.11	1047638.31	3	bod věc.břemene
137	722241.19	1047638.91	3	bod věc.břemene
138	722243.35	1047638.45	3	bod věc.břemene
139	722242.94	1047637.92	3	bod věc.břemene
140	722243.57	1047637.65	3	bod věc.břemene
141	722243.58	1047637.83	3	bod věc.břemene
142	722247.60	1047637.61	3	bod věc.břemene
143	722254.17	1047636.87	3	bod věc.břemene
144	722247.66	1047638.21	3	bod věc.břemene
145	722254.21	1047637.47	3	bod věc.břemene
146	722257.48	1047636.79	3	bod věc.břemene
147	722257.52	1047637.39	3	bod věc.břemene
148	722264.08	1047636.20	3	bod věc.břemene
149	722270.91	1047635.50	3	bod věc.břemene
150	722264.14	1047636.80	3	bod věc.břemene
151	722270.97	1047636.10	3	bod věc.břemene
152	722276.31	1047635.51	3	bod věc.břemene
153	722277.67	1047635.59	3	bod věc.břemene
154	722276.00	1047634.94	3	bod věc.břemene
155	722276.60	1047634.93	3	bod věc.břemene
156	722277.67	1047634.99	3	bod věc.břemene
157	722275.99	1047634.69	3	bod věc.břemene
158	722276.59	1047634.64	3	bod věc.břemene
159	722286.21	1047634.51	3	bod věc.břemene
160	722286.25	1047635.11	3	bod věc.břemene
161	722291.32	1047634.09	3	bod věc.břemene
162	722291.23	1047633.60	3	bod věc.břemene
163	722291.92	1047634.03	3	bod věc.břemene
164	722291.82	1047633.49	3	bod věc.břemene
165	722291.70	1047634.66	3	bod věc.břemene
166	722297.45	1047633.36	3	bod věc.břemene
167	722297.51	1047633.96	3	bod věc.břemene

Seznam souřadnic (S–JTSK)

Č. bodu	Souřadnice pro zápis do KN			Poznámka
	Y	X	kód kv.	
168	722306.49	1047632.48	3	bod věc.břemene
169	722306.55	1047633.08	3	bod věc.břemene
170	722313.48	1047631.74	3	bod věc.břemene
171	722313.54	1047632.34	3	bod věc.břemene
172	722319.41	1047631.24	3	bod věc.břemene
173	722319.71	1047631.82	3	bod věc.břemene
174	722320.02	1047631.20	3	bod věc.břemene
175	722319.45	1047630.85	3	bod věc.břemene
176	722320.06	1047630.82	3	bod věc.břemene
177	722322.91	1047631.03	3	bod věc.břemene
178	722322.97	1047631.63	3	bod věc.břemene
179	722327.40	1047630.32	3	bod věc.břemene
180	722327.47	1047630.91	3	bod věc.břemene
181	722331.88	1047629.93	3	bod věc.břemene
182	722337.51	1047629.59	3	bod věc.břemene
183	722331.92	1047630.53	3	bod věc.břemene
184	722337.57	1047630.19	3	bod věc.břemene
185	722340.09	1047629.21	3	bod věc.břemene
186	722340.15	1047629.81	3	bod věc.břemene
187	722344.74	1047629.04	3	bod věc.břemene
188	722344.78	1047629.64	3	bod věc.břemene
189	722348.93	1047628.65	3	bod věc.břemene
190	722348.99	1047629.25	3	bod věc.břemene
191	722357.64	1047628.03	3	bod věc.břemene
192	722357.72	1047628.63	3	bod věc.břemene
193	722359.21	1047628.34	3	bod věc.břemene
194	722359.25	1047627.72	3	bod věc.břemene
195	722359.97	1047627.65	3	bod věc.břemene
196	722359.19	1047627.26	3	bod věc.břemene
197	722359.92	1047627.17	3	bod věc.břemene
198	722363.17	1047627.48	3	bod věc.břemene
199	722365.52	1047627.02	3	bod věc.břemene
200	722363.25	1047628.08	3	bod věc.břemene
201	722365.60	1047627.62	3	bod věc.břemene
202	722367.99	1047626.91	3	bod věc.břemene
203	722374.70	1047626.16	3	bod věc.břemene
204	722368.03	1047627.51	3	bod věc.břemene
205	722374.76	1047626.76	3	bod věc.břemene
206	722380.46	1047625.70	3	bod věc.břemene
207	722380.52	1047626.30	3	bod věc.břemene
208	722387.02	1047624.97	3	bod věc.břemene
209	722389.60	1047624.86	3	bod věc.břemene
210	722387.06	1047625.57	3	bod věc.břemene
211	722389.66	1047625.46	3	bod věc.břemene
212	722392.42	1047624.47	3	bod věc.břemene
213	722392.48	1047625.07	3	bod věc.břemene
214	722398.47	1047624.25	3	bod věc.břemene
215	722399.32	1047624.24	3	bod věc.břemene
216	722398.45	1047623.90	3	bod věc.břemene
217	722399.29	1047623.83	3	bod věc.břemene
218	722398.89	1047624.84	3	bod věc.břemene
219	722407.70	1047624.21	3	bod věc.břemene
220	722407.90	1047625.06	3	bod věc.břemene
221	722407.22	1047624.81	3	bod věc.břemene
222	722407.66	1047626.30	3	bod věc.břemene
223	722407.06	1047626.26	3	bod věc.břemene
224	722407.28	1047631.81	3	bod věc.břemene
225	722407.88	1047631.72	3	bod věc.břemene
226	722407.64	1047632.36	3	bod věc.břemene
227	722405.19	1047632.21	3	bod věc.břemene
228	722405.85	1047632.69	3	bod věc.břemene
229	722417.14	1047630.40	3	bod věc.břemene
230	722417.22	1047631.00	3	bod věc.břemene
231	722429.10	1047628.78	3	bod věc.břemene
232	722429.18	1047629.38	3	bod věc.břemene
233	722430.84	1047628.61	3	bod věc.břemene
234	722430.68	1047629.23	3	bod věc.břemene
235	722431.28	1047629.02	3	bod věc.břemene
236	722430.68	1047629.51	3	bod věc.břemene
237	722431.27	1047629.51	3	bod věc.břemene
238	722435.66	1047624.34	8	bod věc.břemene
239	722435.17	1047623.94	3	bod věc.břemene
240	722435.79	1047623.54	8	bod věc.břemene
241	722436.64	1047622.99	3	bod věc.břemene
242	722437.06	1047623.43	3	bod věc.břemene
243	722436.34	1047622.68	3	bod věc.břemene
244	722437.34	1047623.72	3	bod věc.břemene
245	722436.58	1047622.43	3	bod věc.břemene
246	722437.59	1047623.47	3	bod věc.břemene
247	722328.46	1047630.83	3	bod věc.břemene
248	722327.86	1047630.88	3	bod věc.břemene

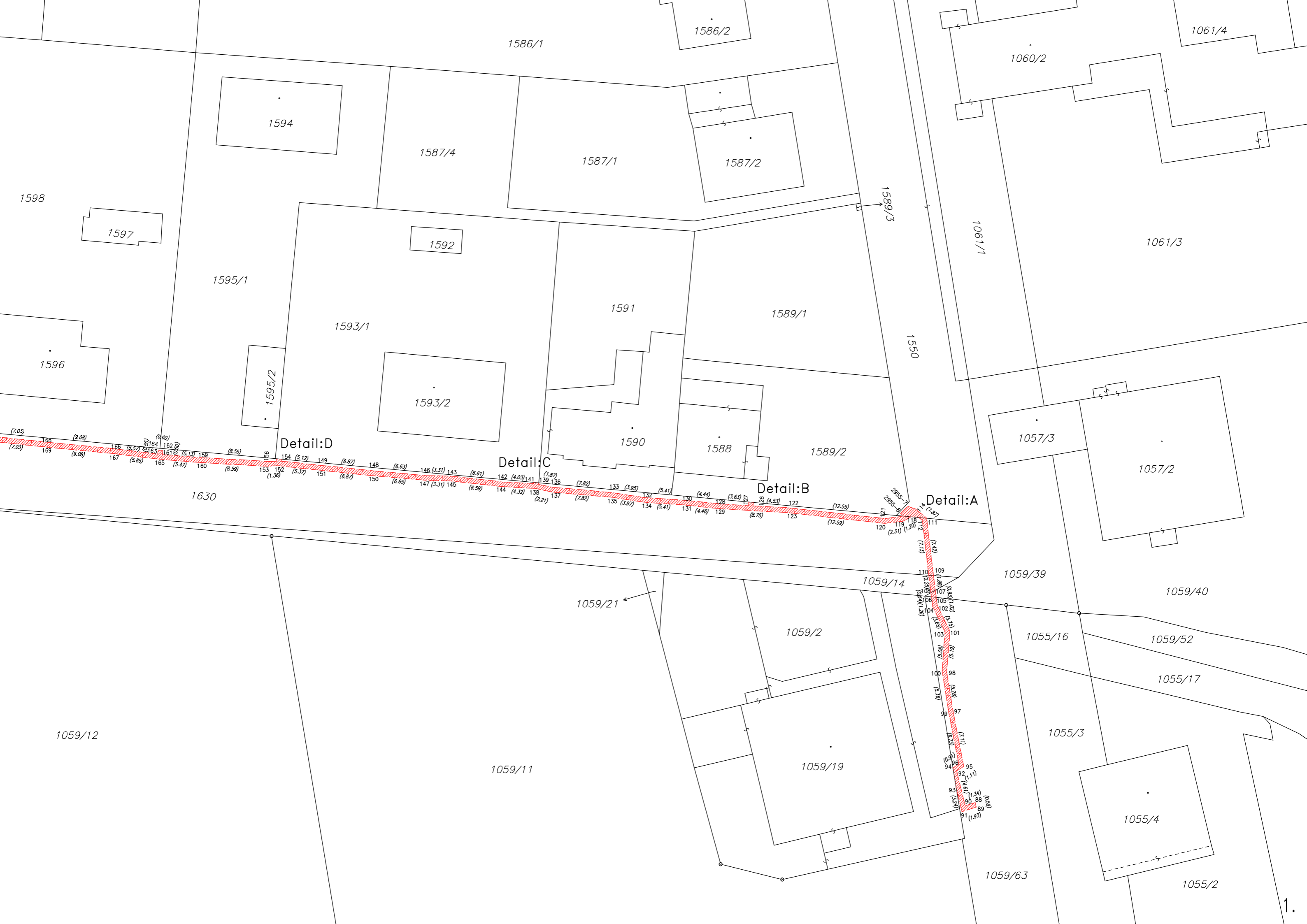

Detail:D

Detail:C

Detail:B

Detail:A

1598

1597

1594

1587/4

1587/1

1587/2

1592

1595/1

1593/1

1591

1589/1

1596

1595/2

1593/2

1590

1588

1589/2

1057/3

1057/2

1630

1059/12

1059/11

1059/21

1059/2

1059/19

1055/3

1055/4

1059/63

1055/2

1586/1

1586/2

1060/2

1061/4

1589/3

1061/1

1061/3

1550

1059/14

1059/39

1059/40

1055/16

1059/52

1055/17

1059/63

1055/2



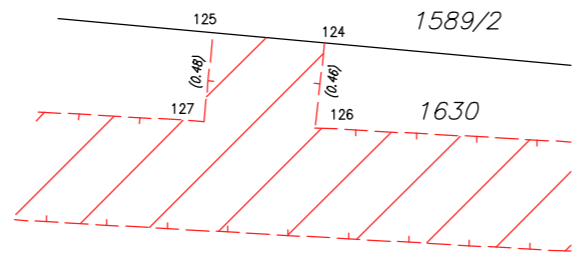
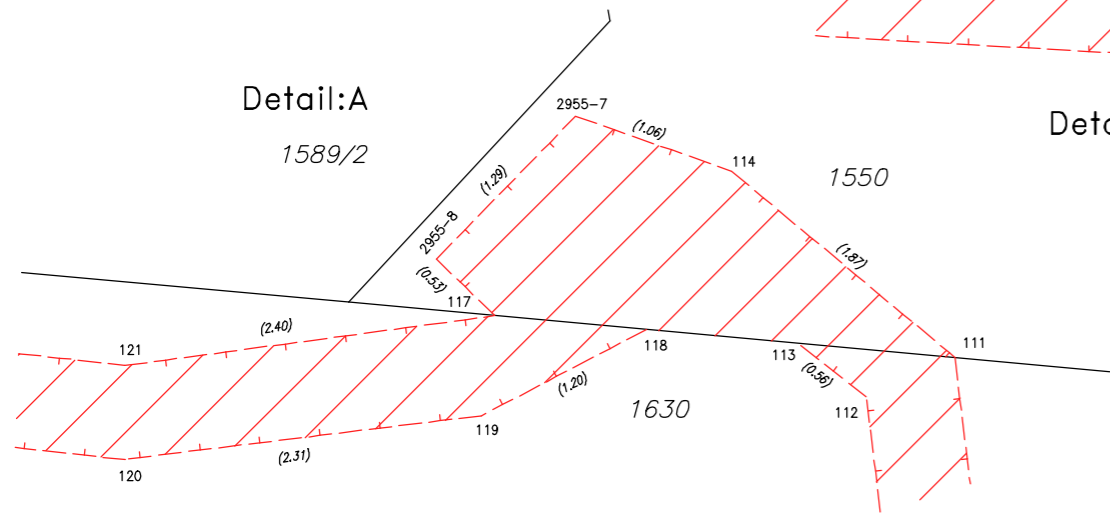

Detail:B

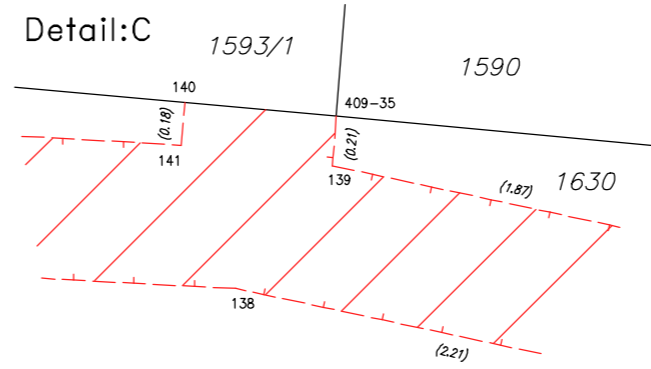

Detail:C

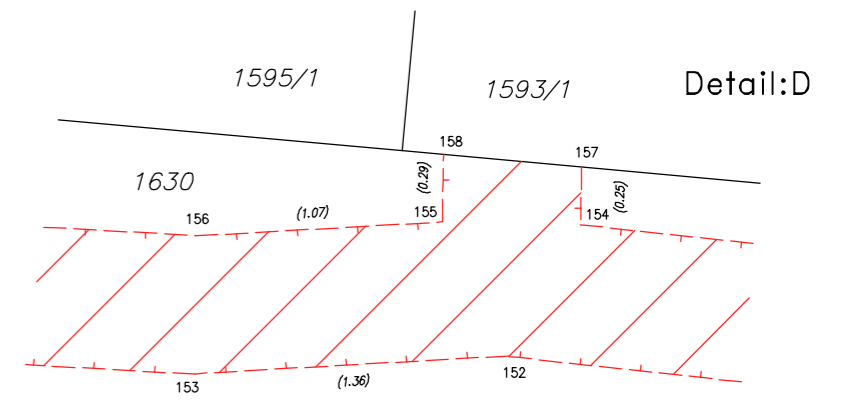

Detail:D

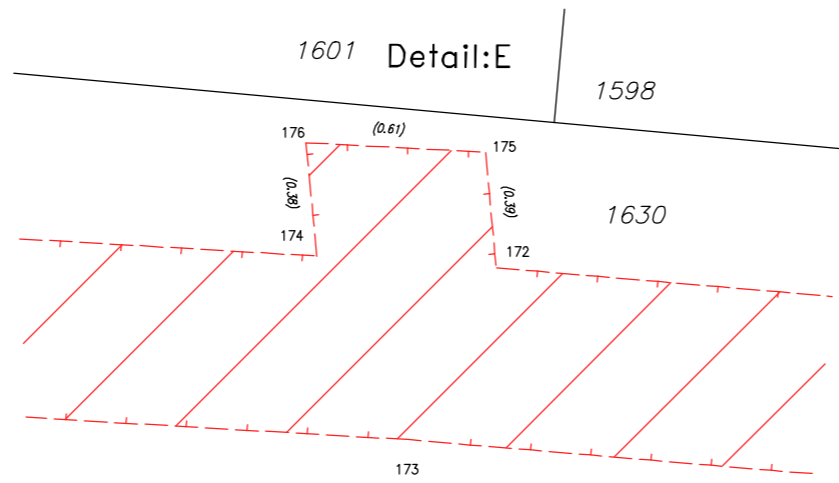

Detail:E

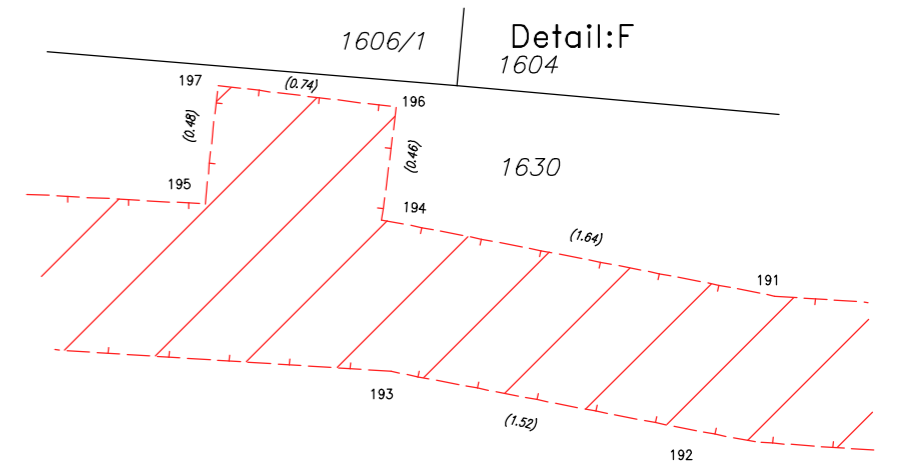

Detail:F



Detail:G



Detail:H

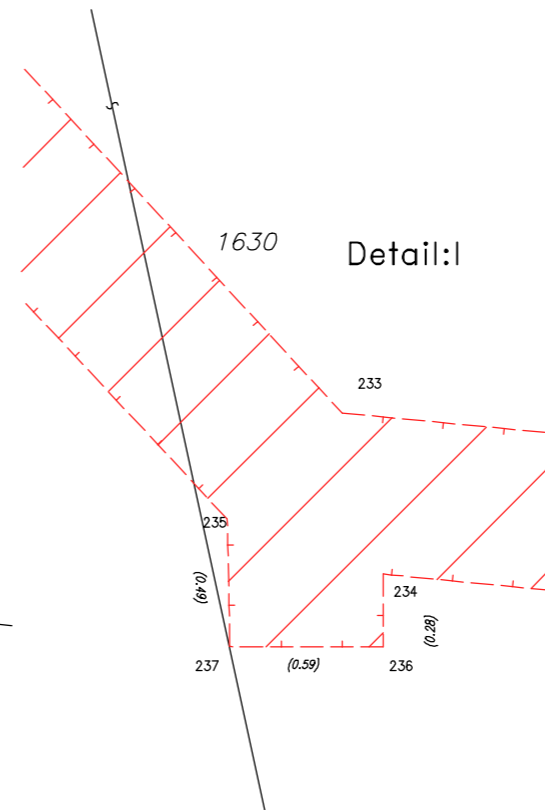

Detail:I

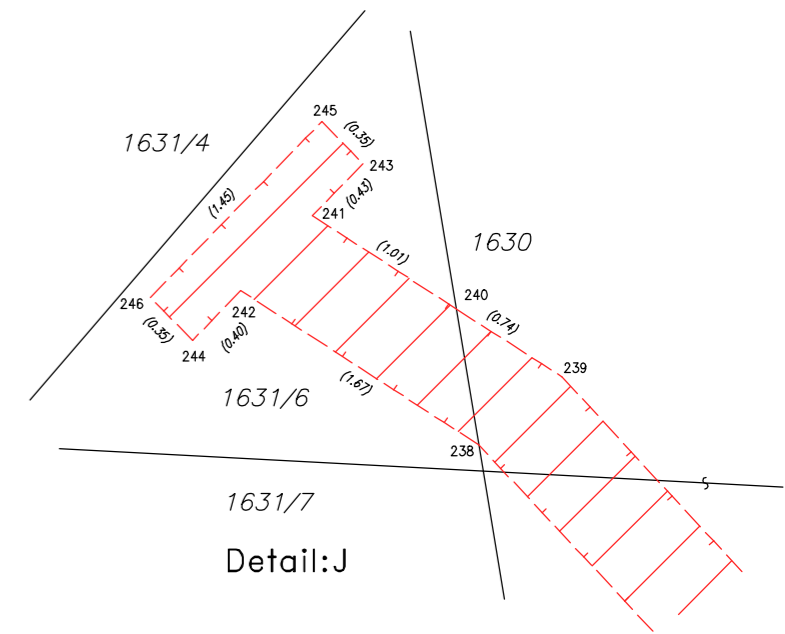

Detail:J

Město Úvaly

se sídlem Arnošta z Pardubic čp.95, 250 82 Úvaly

IČO: 00240931

Telefon: 281 091 561

E-mail: podatelna@mestouvaly.cz

Bankovní spojení: Komerční banka, a.s.

Číslo účtu: 19-1524201/0100

Webové stránky: www.mestouvaly.cz

Datová schránka: pa3bvse

Zastoupen: Bc.Markétou Rydvalovou, starostka města

Oprávněn k podpisu: Ing.arch.Miroslav Hofman, vedoucí odboru investic a dopravy MÚ Úvaly

Osoba oprávněná jednat v technických věcech při zřízení služebnosti:

Ing.arch.Miroslav Hofman, vedoucí odboru investic a dopravy, tel. 739 610 325, tel. kancelář 281 091 534,

email: Miroslav.hofman@mestouvaly.cz

(dále jen „**Povinná**“)

na straně jedné

a

ČEZ Distribuce, a. s.

IČO: 24729035, DIČ: CZ24729035

se sídlem Děčín, Děčín IV-Podmokly, Teplická 874/8, PSČ 405 02

zapsaná v OR vedeném krajským soudem v Ústí nad Labem, oddíl B., vložka 2145,

s předmětem podnikání – distribuce elektřiny na základě licence č. 121015583

zastoupena: **Miloslavem Märzem**, na základě pověření

(jako strana oprávněná z věcného břemene – služebnosti, dále jen „**Oprávněná**“)

na straně druhé

(Povinná a Oprávněná společně rovněž jako „Smluvní strany“)

uzavřely níže uvedeného dne, měsíce a roku tuto:

Smlouvu o zřízení věcného břemene - služebnosti IV-12-6025035/001, Úvaly, Prokopa Velikého, č.p.arc. 3519/5

k provedení ustanovení § 25 odst. 4 zákona č. 458/2000 Sb., o podmínkách podnikání a o výkonu státní správy v energetických odvětvích a o změně některých zákonů (energetický zákon), v platném znění (dále jen „energetický zákon“), a § 1257 a násl. zákona č. 89/2012 Sb., občanský zákoník (dále jen „občanský zákoník“) (dále jen „smlouva“).

Článek I.

Úvodní ustanovení

1. Oprávněná je provozovatelem distribuční soustavy (dále jen „PDS“) na území vymezeném licencí na distribuci elektřiny, udělenou PDS Energetickým regulačním úřadem. Distribuční soustava je provozována ve veřejném zájmu. PDS má povinnost zajišťovat spolehlivé provozování, obnovu a rozvoj distribuční soustavy na území vymezeném licencí, přičemž při výkonu licencované činnosti, pokud jí dojde k zatížení cizí nemovitosti, je PDS povinen k této nemovitosti zřídit věcné břemeno (služebnost) podle energetického zákona, jako jeden z předpokladů pro plnění práv a povinností plynoucích PDS z energetického zákona.

Oprávněná prohlašuje, že součástí distribuční soustavy (čl. III. odst. 3.3.) je již zcela zhotovena na základě smlouvy o uzavření budoucí smlouvy o zřízení věcného břemene - služebnosti a smlouvu o právu provést stavbu a byly řádně dokončeny.

2. Povinná prohlašuje, že je výlučným vlastníkem:

- pozemku/pozemků/ parc. č. 1059/14, 1059/39, 1550, 1630, v k.ú. Úvaly u Prahy, obec Úvaly, zapsáno v katastru nemovitostí vedeném Katastrálním úřadem pro středočeský kraj, Katastrální pracoviště Praha- východ (dále jen „**Dotčené nemovitosti**“ nebo též jen „Pozemky“)

3. Dotčené nemovitosti se nacházejí na území vymezeném licencí, v němž Oprávněná provozuje distribuční soustavu. Oprávněná má povinnost zřídit věcné břemeno umožňující zřídit a provozovat ve smyslu § 25 odst. 3 písm. e) energetického zákona na Dotčených nemovitostech zařízení distribuční soustavy.

Článek II.

Předmět Smlouvy

1. Předmětem Smlouvy je zřízení a vymezení věcného břemene - osobní služebnosti - zřízení umístění a provozování zařízení distribuční soustavy podle § 25 odst. 4 energetického zákona a ve smyslu obecných ustanovení o služebnosti podle § 1257 až 1266 občanského zákoníku, nepodléhající úpravě služebnosti inženýrské sítě ve smyslu § 1267 a násl. občanského zákoníku z důvodu odlišného jejího obsahu a účelu oproti zvláštní právní úpravě stanovené energetickým zákonem (dále jen „věcné břemeno“). Obsah věcného břemene je specifikován v článku III. této smlouvy. Věcné břemeno se zřizuje na Dotčených nemovitostech ve prospěch Oprávněné v rozsahu uvedeném v této Smlouvě a k účelu vyplývajícím z přísl. ustanovení energetického zákona. Povinná se za podmínek stanovených touto smlouvou a zákonem zavazuje strpět práva Oprávněné plynoucí z věcného břemene a s ním spojených zákonných omezení a Oprávněná prohlašuje, že tato práva přijímá a bude je vykonávat za podmínek sjednaných touto Smlouvou a stanovených zákonem.
2. Povinná výslovně prohlašuje, že není žádným způsobem omezena v právu zřídit k Dotčeným nemovitostem věcné břemeno, že Dotčené nemovitosti není zatížena/*nejsou zatíženy* žádným zástavním, předkupním, či jiným věcným nebo závazkovým právem, kterým by byl znemožněn účel této Smlouvy. Povinná prohlašuje, že jí nejsou známy žádné faktické nebo právní vady Dotčených nemovitostí, kterými by byl znemožněn účel této Smlouvy.

Článek III.

Specifikace věcného břemene

1. Smluvní strany se dohodly, že Povinná, jako vlastníka Dotčených nemovitostí, zřizuje k Dotčeným nemovitostem ve prospěch Oprávněné právo odpovídající věcnému břemenu podle § 25 odst. 4 energetického zákona, když jeho obsah je v souladu s účelem daným energetickým zákonem a rozsah jeho výkonu blíže uveden v tomto článku.
2. Smluvní strany berou na vědomí, že se změnou vlastníka Dotčených nemovitostí přecházejí i práva a povinnosti, vyplývající z věcného břemene, na nabyvatele Dotčených nemovitostí.
3. Smluvní strany se za účelem umístění součástí distribuční soustavy **kabelové vedení NN, přípojkové skříně, uzemnění** (dále jen „**Součást distribuční soustavy**“) na Dotčených nemovitostí a za účelem jejího provozování dohodly na zřízení věcného břemene, jehož obsahem je právo Oprávněné zřídit, provozovat, opravovat a udržovat Součást distribuční soustavy na Dotčených nemovitostech. Věcné břemeno zahrnuje též právo Oprávněné provádět na Součásti distribuční soustavy úpravy za účelem její obnovy, výměny, modernizace nebo zlepšení její výkonnosti, včetně jejího odstranění.
4. Rozsah věcného břemene na Pozemcích podle této smlouvy je vymezen v geometrickém plánu č. **3424-47/2022**, schváleném Katastrálním úřadem pro **Středočeský kraj**, Katastrální pracoviště **Praha-východ**, dne **19.09.2022** pod č. **3283/2022** Geometrický plán je přílohou č. 1 této smlouvy a její nedílnou součástí. Veškeré náklady související s vyhotovením geometrického plánu, Smlouvy uhradí Oprávněná.
5. Povinná z věcného břemene je povinna strpět výkon práva Oprávněné, vyplývající z této Smlouvy a energetického zákona a zdržet se veškeré činnosti, která vede k ohrožení Součástí distribuční soustavy a omezení výkonu tohoto práva Oprávněné.
6. Věcné břemeno, zřízené touto Smlouvou, se sjednává jako časově neomezené a zaniká v případech stanovených zákonem.

Článek IV. Další práva

1. Oprávněná z věcného břemene má ve vztahu k Dotčeným nemovitostem dále oprávnění, která jí, jako PDS přísluší z energetického zákona, především pak:
 - Vstupovat a vjíždět na Dotčené nemovitosti v souvislosti se zřizováním, obnovou a provozováním distribuční soustavy.
2. Oprávněná je povinna při výkonu oprávnění, popsaných shora, postupovat coby PDS striktně ve smyslu § 25 odst. 8 energetického zákona, tj. co nejvíce šetřit práva Povinné a vstup, na věcným břemenem Dotčené nemovitosti, jí bezprostředně oznámit. Po skončení prací je povinna uvést věcným břemenem dotčené nemovitosti do předchozího stavu, a není-li to možné s ohledem na povahu provedených prací, do stavu odpovídajícího jejich předchozímu účelu nebo užívání a bezprostředně oznámit tuto skutečnost Povinné. Po provedení odstranění nebo okleštění stromů je Oprávněná povinna na svůj náklad provést likvidaci vzniklého klesu a zbytků po těžbě.
3. Součástí distribuční soustavy je inženýrskou sítí ve smyslu § 509 občanského zákoníku se všemi k ní náležejícími součástmi.

Čl. V Cena a platební podmínky

1. Věcné břemeno podle této smlouvy se zřizuje úplatně.
2. Jednorázová náhrada vyplacená Povinné za zřízení věcného břemene se stanovuje podle sjednané smlouvy o smlouvě budoucí ve výši **252 950,- Kč** (*slovy: dvěšestpadesátdvatisícdevětsetpadesát korun českých*); k této částce bude ve vystavené faktuře (odstavec 3) připočítána daň z přidané hodnoty dle zákonné sazby platné ke dni vystavení faktury.
3. Úhrada této jednorázové náhrady bude provedena Oprávněnou ve prospěch Povinné do 30 dnů od doručení faktury od Povinné na bankovní účet povinné.
4. Povinná po vyrozumění o povolení vkladu do katastru nemovitostí vystaví fakturu, která bude obsahovat náležitosti daňového dokladu stanovené zákonem č. 235/2004 Sb., o dani z přidané hodnoty, ve znění pozdějších předpisů, a zákonem č. 563/1991 Sb., o účetnictví, ve znění pozdějších předpisů a dále
číselné označení Smlouvy o zřízení věcného břemene podle této smlouvy,
desetimístné číslo ze žádosti (objednávky) vydané a zaslané Oprávněnou,
variabilní symbol - číslo ze žádosti (objednávky) vydané a zaslané Oprávněnou.
5. Lhůta k úhradě faktury se sjednává na 30 dnů od doručení faktury.

Článek VI. Vklad věcného břemene do veřejného seznamu

1. Smluvní strany se dohodly, že návrh na zahájení řízení o povolení vkladu práva odpovídajícího věcnému břemeni, zřizovanému touto Smlouvou, k Dotčeným nemovitostem do katastru nemovitostí bude podán příslušnému katastrálnímu úřadu Oprávněnou. Správní poplatek za návrh na zahájení řízení o povolení vkladu práva do katastru nemovitostí uhradí Oprávněná.
2. Povinná tímto zmocňuje Oprávněnou, aby jí zastupovala v řízení před příslušným katastrálním pracovištěm ve věci zřízení práva k Dotčeným nemovitostem podle této Smlouvy a aby za ní podepsala a podala návrh na vklad práva k Dotčeným nemovitostem. Udělení zmocnění a jeho přijetí Smluvní strany potvrzují svými podpisy této Smlouvy o zřízení věcného břemene.
3. Služebnost - věcné břemeno podle této Smlouvy vzniká v souladu s ustanovením občanského zákoníku zápisem do veřejného seznamu (katastr nemovitostí).

Článek VII. Další ujednání

1. Geodetické zaměření skutečného provedení stavby, předá bezplatně Oprávněná v digitální podobě Povinně v otevřeném formátu .dwg či .dxf k záznamu do technické mapy města a geometrický plán pro vyznačení rozsahu věcného břemene v neuzamčeném formátu .pdf k archivaci.
2. V případě provádění oprav, úprav za účelem její obnovy, výměny, modernizace nebo zlepšení její výkonnosti, včetně jejího odstranění, jakož i všech dalších případných činností na Součásti distribuční soustavy je oprávněný povinen splnit podmínky uvedené v odstavcích 3 a 4.
3. Při zásahu do povrchů komunikací a provádění výkopů a rýh, je ten, kdo zřizuje služebnost (věcné břemeno) na nemovitosti města Úvaly jako oprávněný povinen dodržovat Zásady a technické podmínky pro zásahy do povrchů komunikací a provádění výkopů a zásypů rýh, schválených radou města Úvaly, v platném znění ke dni zahájení prací (dále jen „technické zásady“); technické zásady jsou dostupné na webu mestouvaly.cz nebo jsou dostupné k nahlédnutí na Městském úřadu Úvaly.
4. Oprávněná se zavazuje, že objedná zhotovitele obsypů, zásypů, aktivní zóny, zemní pláně a krytu vozovky při opravě vozovky – chodníku, jakož i zemních úprav k výsadbě a výsadby zeleně na pozemcích města Úvaly (veřejná zeleň, silniční zeleň apod.) včetně náhradní výsadby, jsou vždy Technické služby města Úvaly, příspěvková organizace, IČO: 04441869.
5. V případě vstupu do pozemních komunikací, jakýchkoli dalších staveb, jakož i míst upravených veřejnou zelení města Úvaly, tj. stavebních prací v souvislosti s vybudováním služebnosti (věcného břemene) podle smlouvy s městem Úvaly, musí být sjednána smlouva se zhotovitelem o finančním zajištění povinnosti uvést pozemky města Úvaly do původního stavu, kde jsou sjednány podmínky jistiny vztahující se ke stavbě a jejího uvedení do původního stavu za podmínek jistoty (kauce) stanovené oprávněným; výši kauce stanoví oprávněný vždy s ohledem na konkrétní nemovitost a povrch tak, aby byly zajištěny podmínky záruky za uvedení nemovitosti do původního stavu nebo do stavu dohodnutého s městem Úvaly.
6. Záruční doba na všechny stavby či jakéhokoli uvedení místa do původního stavu, kde byla provedena služebnost, činí nejméně 60 měsíců.

Článek VIII. Závěrečná ustanovení

1. Práva a povinnosti z této smlouvy vyplývající a ve smlouvě neupravené se řídí příslušnými ustanoveními občanského zákoníku, energetického zákona, zákona 183/2006 Sb., stavební zákon, ve znění pozdějších předpisů, a s obsahem smlouvy souvisejících dalších předpisů. Kde je ve smlouvě uveden termín »služebnost« nebo »věcné břemeno« je tím myšlena v obou případech totožná služebnost vymezená v této smlouvě.
2. Pokud jakýkoliv závazek vyplývající z této smlouvy avšak netvořící její podstatnou náležitost je nebo se stane neplatným nebo nevymahatelným jako celek nebo jeho část, je plně oddělitelným od ostatních ustanovení této smlouvy a taková neplatnost nebo nevymahatelnost nebude mít žádný vliv na platnost a vymahatelnost jakýchkoli ostatních závazků z této smlouvy. Strany se zavazují v rámci této smlouvy nahradit formou dodatku k této smlouvě tento neplatný nebo nevymahatelný oddělený závazek takovým novým platným a vymahatelným závazkem, jehož předmět bude v nejvyšší možné míře odpovídat předmětu původního odděleného závazku. Pokud však jakýkoliv závazek vyplývající z této smlouvy a tvořící její podstatnou náležitost je nebo kdykoliv se stane neplatným nebo nevymahatelným jako celek nebo jeho část, strany nahradí neplatný nebo nevymahatelný závazek v rámci nové smlouvy takovým novým platným a vymahatelným závazkem, jehož předmět bude v nejvyšší možné míře odpovídat předmětu původního závazku obsaženém v této smlouvě. Totéž platí i pro případ smluvní mezery.
3. Tuto smlouvu je možné s ohledem na ust. § 560 zákona 89/2012 Sb., občanský zákoník, ve znění pozdějších předpisů, měnit pouze písemnou dohodou smluvních stran. Smluvní strany sjednávají, že případné změny této smlouvy se budou sjednávat ve formě vzestupně číslovaných dodatků této smlouvy, podepsaných oprávněnými zástupci smluvních stran. Současně je zde platná podmínka, že smlouvu a dodatky smlouvy musí odsouhlasit orgán města, který schválil tuto smlouvu, jinak je takové ujednání (smlouva či dodatek) podle zákona o obcích, absolutně neplatné.

4. Smluvní strany prohlašují, že skutečnosti uvedené v této Smlouvě nepovažují za obchodní tajemství ve smyslu § 504 občanského zákoníku, ve znění pozdějších předpisů tímto výslovně souhlasí se zveřejněním veškerých náležitostí a podmínek této smlouvy a/nebo souvisejících dokumentů a informací, včetně zveřejnění této smlouvy jako celku, v rámci informací zpřístupňovaných veřejnosti bez stanovení jakýchkoli dalších podmínek, a to i prostřednictvím dálkového přístupu, zejména na webových stránkách města.
5. Smluvní strany prohlašují, že berou na vědomí, že smluvní strany shromažďují osobní údaje druhé smluvní strany a jejich zaměstnanců a členů v rozsahu uvedeném touto smlouvou včetně všech případných dodatků smlouvy, zejména jména a příjmení osob, které smlouvu podepisují za smluvní strany, jména a příjmení osob uvedených jako kontakty, včetně případných poskytnutých či uvedených e-mailů a telefonních čísel, v souladu s Nařízením Evropského parlamentu a Rady č. 2016/679, obecné nařízení o ochraně osobních údajů (GDPR) a zákonem č. 110/2019 Sb., o zpracování osobních údajů, a to za účelem realizace této smlouvy. Osobní údaje shromážděné v souvislosti s touto smlouvou nebudou jiným způsobem smluvními stranami využívány, ledaže tak výslovně vyplývá z právních předpisů platných v České republice nebo byl výslovně poskytnut souhlas subjektem osobních údajů.
6. Smluvní strany souhlasí s tím, že text smlouvy je veřejně přístupnou listinou ve smyslu zákona č. 106/1999 Sb., o svobodném přístupu k informacím, ve znění pozdějších předpisů, a že město jako povinný subjekt má povinnost na žádost poskytnout informace o tomto smluvním vztahu včetně poskytnutí kopie smlouvy
7. Smluvní strany výslovně prohlašují, že souhlasí s odesíláním a přijímáním finančních transakcí vyplývajících z této smlouvy z transparentního účtu města a jsou seznámeni, že bankovní ústav může na takovém účtu zveřejnit. Na transparentních účtech jsou zveřejněny nejméně tyto informace: - zaúčtovaná částka a měna, datum připsání platby na účet, - popis platby, - název a číslo účtu plátce, - zpráva pro příjemce, - variabilní, - konstantní, - specifický symbol, a i další text byl-li plátcem uveden jakož i text uvedený smluvní stranou k identifikaci platby směrem k veřejnosti.
8. Práva a povinnosti vyplývající ze smlouvy přechází i na právní nástupce smluvních stran o čemž jsou smluvní strany povinny právního nástupce informovat; za informaci pro právního nástupce se považuje i zveřejnění smlouvy na webových stránkách smluvní strany nebo podle zákona (např. zveřejnění smlouvy v registru smluv) anebo založením smlouvy do Katastru nemovitostí.
9. Práva a povinnosti vyplývající ze Smlouvy o smlouvě budoucí a smlouvy o právu provést stavbu přecházejí na právního nástupce Smluvních stran, které se zavazují své právního nástupce s jejím obsahem seznámit.
10. Smluvní strany sjednávají, že tuto smlouvu lze měnit výhradně novou smlouvou o zřízení věcného břemene – služebnosti uzavřenou podle zákona.
11. Strany výslovně potvrzují, že nejsou slabší stranou ve smyslu § 433 a § 1798 a.n. občanského zákoníku, základní podmínky této smlouvy jsou výsledkem jednání stran a každá ze stran měla příležitost ovlivnit obsah této smlouvy.
12. Tato smlouva obsahuje úplné ujednání o předmětu smlouvy a všech náležitostech, které strany měly a chtěly ve smlouvě ujednat, a které považují za důležité pro závaznost této smlouvy. Žádný projev stran učiněný při jednání o této smlouvě ani projev učiněný po uzavření této smlouvy nesmí být vykládán v rozporu s výslovnými ustanoveními této smlouvy a nezakládá žádný závazek žádné ze stran.
13. Uzavření této smlouvy schválila rada města Úvaly usnesením č. R - [číslo jednání rady – vyplní město] na svém zasedání konaném dne [datum – vyplní město] a pověřila vedoucího odboru investic a dopravy Městského úřadu Úvaly jejím podpisem.
14. S odkazem na ust. § 3 odst. 2 písm. k) zákona 340/2015 Sb. o registru smluv, není povinnost tuto smlouvu registrovat v Registru smluv
15. S odkazem na ust. § 3 odst. 2 písm. k) zákona 340/2015 Sb. o registru smluv, není povinnost tuto smlouvu registrovat v Registru smluv.
16. Smlouva je vyhotovena v 5 stejnopisech s platností originálu, z nichž jeden stejnopis obdrží Oprávněná a tři stejnopisy obdrží Povinná a jeden stejnopis bude přílohou ke stavebnímu řízení před stavebním úřadem.
17. Nedílnou a neoddělitelnou součástí této Smlouvy jsou její přílohy:

příloha:

- Geometrický plán pro vyznačení věcného břemene č. 3424-47/2022 ze dne 14.09.2022, potvrzený Katastrálním úřadem pro Středočeský kraj, Katastrálním pracovištěm Praha-východ dne 19.09.2022 pod č. 3283/2022.

18. Smluvní strany po přečtení této smlouvy prohlašují, že souhlasí s jejím obsahem, což stvrzují svými podpisy.

V Úvalech dne [datum]

V Praze dne [datum]

Ing.arch.Miroslav Hofman
vedoucí odboru investic a dopravy

ČEZ DISTRIBUCE, a.s.
Zmocněný zástupce:
Miloslav März Manažer útvaru Obnova DS

DODATEK Č. 1
SMLOUVY O DÍLO
NA ZPRACOVÁNÍ PROJEKTOVÉ DOKUMENTACE
Uzavřená dle § 2586 občanského zákoníku

Název: **PPU spol. s r.o.**
IČO: 496 13 481
Sídlo: Vyžlovská 2243/36, Praha 10, 100 00
Zastoupen: ing. Jitkou Thomasovou, jednatelem
Číslo oprávnění ČKA: 0013975
Bankovní spojení: Česká spořitelna a.s.
Číslo účtu: 95852088/0800
Telefon: 274812096
GSM: 604421402
E-mail: prochazka@ppusro.cz
Webové stránky: www.pppusro.cz
Datová schránka: wgwubku

(dále jen „**Zhotovitel**“)

a

Název: **Město Úvaly**
Sídlo: Arnošta z Pardubic 95, 250 82 Úvaly
Zastoupeno: Bc. Markéta Rydvalová, starostka města
Oprávněn k podpisu: Bc. Markéta Rydvalová, starostka města
IČO: 00240931
Telefon: 281 091 111
E-mail: podatelna@mestouvaly.cz
Bankovní spojení: Komerční banka, a.s.
Číslo účtu: 107 - 97200227/0100
Webové stránky: www.mestouvaly.cz
Datová schránka: pa3bvse

(dále jen „**Objednatel**“ nebo jako „**město Úvaly**“)

(společně též jako „**smluvní strany**“)

Smluvní strany uzavírají v souladu s XIV. odst. 5 Smlouvy o dílo na zpracování projektové dokumentace uzavřené dne 6.1.2022 za schválení Rady města Úvaly R-514/2021 (dále jen „Smlouva“) **tento dodatek č. 1** smlouvy (dále jen „Dodatek“):

I. PŘEDMĚT DODATKU Č. 1 SMLOUVY

Název akce :

„ Zpracování projektové dokumentace vodovodu a splaškové kanalizace v lokalitách Pod Slovany, Staré Zálesí, Horoušánky (ulice U Horoušánek), V. Špály a Bendlova stezka“ (dále jen „Akce“)

1. Předmětem Dodatku na zpracování projektové dokumentace výše uvedené Akce je rozšíření rozsahu prací vlivem dohodnutého prodloužení vodovodu v Bendlově stezce o 340 m, včetně potřebného geodetického zaměření. Toto rozšíření se promítá do všech stupňů zpracovávaných projektových dokumentací úpravou ceny za jejich zpracování.
2. Předmětem Dodatku je dále rozdělení zpracování PD návrhu vodovodu v lokalitách Pod Slovany, Staré Zálesí, Horoušánky (ulice U Horoušánek), V. Špály a Bendlova stezka na dvě části s postupným zpracováním a odevzdáváním části 1 a následně části 2.

Důvodem tohoto rozdělení na dvě části PD byla problematika zajišťování podkladů na straně objednatele a způsob rozdělení PD na části vychází z postupně předávaných podkladů pro zpracování PD k ÚR. Důsledkem rozdělení zpracování bude i projednávání PD ve dvou částech a zajištění potřebných vyjádření

a podání žádostí o ÚR a SP pro každou část samostatně jak v ÚR, tak v SP. Což se mimo jiné projevuje i navýšením ceny za Inženýrskou činnost pro dvě podání v každém projektovém stupni PD.

3. Projektová dokumentace byla rozdělena na dvě části dle postupu zpracování PD v rozsahu:

Část 1:

- A. Horoušánky (ul. U Horoušánek) – splašková kanalizace
- B. V. Špály – splašková kanalizace a vodovod

Část 2:

- C. Pod Slovany – splašková kanalizace a vodovod
- D. Staré Zálesí – splašková kanalizace
- E. Bendlova stezka – vodovod

4. Význam zkratk „F1“ a další, uváděných dále ve Smlouvě a Dodatku, včetně případných variant označených lomítkem, je uveden v Příloze č. 2 Smlouvy.

5. Podrobnější popis výkonových fází je uveden v **Příloze č. 2** Smlouvy.

II. DOBA A MÍSTO PLNĚNÍ

1. Zhotovitel se zavazuje provést Dílo nejpozději v termínech uvedených v upraveném harmonogramu výkonových fází uvedeném v **Příloze č. 1** Dodatku.
2. Doba plnění se rozdělila dle rozdělení zpracování projektových dokumentací na Část 1 a Část 2 a to ve všech výkonových fázích kromě části F1.

III. CENA ZA DÍLO

1. Dohodnutá cena za Dílo dle zákona č. 526/90 Sb. o cenách, v platném znění, je cenou konečnou se zahrnutím navýšení ceny dle Dodatku. K této ceně se připočte DPH ve výši platné ke dni vydání faktury.
2. Dohodnutá cena za Dílo dle zákona č. 526/1990 Sb. o cenách, v platném znění, je cenou konečnou, platná po celou dobu zhotovení Díla a včetně zahrnutí navýšení ceny dle Dodatku činí celkem **1.432.000,- Kč** bez DPH; k této ceně se připočte DPH ve výši platné ke dni vydání faktury.

Cena Díla je složena z následujících částí:

	Popis požadovaného výstupu:	Cena v Kč bez DPH
1.	Po předání návrhu dle části F1 přílohy č. 2	130.000,-
	Rozšíření geodetického zaměření – dodatek č. 1	7 000,-
	Po předání návrhu dle části F1 včetně rozšíření v dodatku č.1	137 000,-
2.	Po předání projektové dokumentace pro projednání územního rozhodnutí dle části F2 přílohy č. 2	340.000,-
	Úprava ceny za rozšířený rozsah zpracování – dodatek č. 1	30 000,-
	Po předání projektové dokumentace pro projednání územního rozhodnutí dle části F2 přílohy č. 2 včetně rozšíření v dodatku č, 1	370 000,-
2a	Rozdělení celkové ceny za projektové dokumentace pro projednání územního rozhodnutí – 1. část	150 000,-

	Rozdělení celkové ceny za projektové dokumentace pro projednání územního rozhodnutí – 2. část	220 000,-
3.	Zajištění územního rozhodnutí ke Stavbě včetně ověřené dokumentace od stavebního úřadu dle části F2 přílohy č. 1	50.000,-
	Navýšení ceny za zajištění rozhodnutí ke Stavbě při rozdělení stavby na dvě části a dvě rozhodnutí	30 000,-
	Zajištění územního rozhodnutí ke Stavbě včetně ověřené dokumentace od stavebního úřadu dle F2	80 000,-
3a	Rozdělení celkové ceny za zajištění územního rozhodnutí – 1. část	40 000,-
	Rozdělení celkové ceny za zajištění územního rozhodnutí – 2. část	40 000,-
4.	Po předání projektové dokumentace pro projednání stavebního, příp. vodoprávního povolení dle části F3 přílohy č. 2	455.000,-
	Úprava ceny za rozšířený rozsah zpracování – dodatek č. 1	32 000,-
	Po předání projektové dokumentace pro projednání stavebního, příp. vodoprávního povolení dle části F3 včetně rozšíření v dodatku č. 1	487 000,-
4a	Rozdělení celkové ceny za projektové dokumentace pro projednání stavebního povolení – 1. část	200 000,-
	Rozdělení celkové ceny za projektové dokumentace pro projednání stavebního povolení – 2. část	287 000,-
5.	Zajištění stavebního povolení ke Stavbě, resp. vodoprávní rozhodnutí včetně ověřené dokumentace od stavebního úřadu dle části F3 přílohy č. 2	40.000,-
	Navýšení ceny za zajištění povolení ke Stavbě při rozdělení stavby na dvě části a dvě povolení	20 000,-
	Zajištění stavebního povolení ke Stavbě, resp. vodoprávní rozhodnutí včetně ověřené dokumentace od stavebního úřadu dle F3 včetně rozšíření v dodatku č. 1	60 000,-
5a	Rozdělení celkové ceny za zajištění stavebního povolení – 1. část	30 000,-
	Rozdělení celkové ceny za zajištění stavebního povolení – 2. část	30 000,-
6.	Po předání konečné projektové dokumentace pro provedení Stavby dle části F4 přílohy č. 2	270.000,-
	Úprava ceny za rozšířený rozsah zpracování – dodatek č. 1	22 000,-
	Po předání konečné projektové dokumentace pro provedení Stavby dle části F4 přílohy č. 2 včetně rozšíření v dodatku č. 1	292 000,-
6a	Rozdělení celkové ceny za projektové dokumentace pro provedení Stavby – 1. část	120 000,-
	Rozdělení celkové ceny za projektové dokumentace pro provedení Stavby – 2. část	172 000,-

7.	Provádění autorského dozoru v rozsahu 10 hodin dle F6 přílohy č. 2 Jednotková cena výkonu AD 1 hod/Kč činí 600,-	6.000,-
----	---	----------------

3. Cena je stanovena jako nejvýše přípustná a lze ji překročit pouze v případě projednání víceprací mezi smluvními stranami a sjednáním formou písemného dodatku ke smlouvě.

IV. FAKTURACE

1. Jednotlivá dílčí plnění dle čl. II. této smlouvy budou fakturována po jejich řádném dokončení a předání, a to následovně:
1. fáze úhrady ceny ve výši 137.000,- Kč + DPH po protokolárním předání Přípravy zakázky dle části F1 přílohy smlouvy č. 2
 2. fáze úhrady ceny ve výši 150.000,- Kč + DPH po protokolárním předání Dokumentace pro projednání územního rozhodnutí dle F2 – část 1
 3. fáze úhrady ceny ve výši 40.000,- Kč + DPH po zajištění územního rozhodnutí – část 1,
 4. fáze úhrady ceny ve výši 220.000,- Kč + DPH po protokolárním předání Dokumentace pro projednání územního rozhodnutí dle F2 – část 2
 5. fáze úhrady ceny ve výši 40.000,- Kč + DPH po zajištění územního rozhodnutí – část 2,
 6. fáze úhrady ceny ve výši 200.000,- Kč + DPH po protokolárním předání Dokumentace pro projednání stavebního povolení dle F3 – část 1
 7. fáze úhrady ceny ve výši 30.000,- Kč + DPH po zajištění stavebního povolení – část 1,
 8. fáze úhrady ceny ve výši 287.000,- Kč + DPH po protokolárním předání Dokumentace pro projednání stavebního povolení dle F3 – část 2
 9. fáze úhrady ceny ve výši 30.000,- Kč + DPH po zajištění stavebního povolení – část 2,
 10. fáze úhrady ceny ve výši 120.000,- Kč + DPH po protokolárním předání Dokumentace pro provedení Stavby F5 – část 1
 11. fáze úhrady ceny ve výši 172.000,- Kč + DPH po protokolárním předání Dokumentace pro provedení Stavby F5 – část 2
 12. fáze za dílčí úhradu autorského dozoru dle hodinové sazby

V. SPOLEČNÁ A ZÁVĚREČNÁ UJEDNÁNÍ

1. Ostatní ujednání Smlouvy zůstávají nezměněna.
2. Uzavření Dodatku smlouvy schválila Rada města Úvaly **R - _____ dne _____** a pověřilo starostku města k jejímu podpisu.
3. Tento Dodatek smlouvy nabývá platnosti a účinnosti okamžikem jejího podpisu poslední smluvní stranou a se souhlasem rady města.
4. Nedílnou a neoddělitelnou součástí tohoto Dodatku č. 1 smlouvy jsou její přílohy:
 - **Příloha 1** Harmonogram výkonových fází.
5. S odkazem na ust. § 3 odst. 2 písm. k) zákona 340/2015 Sb. o registru smluv, není povinnost tento Dodatek smlouvy registrovat v Registru smluv.
6. Tento Dodatek smlouvy je vyhotoven v **2** stejnopisech s platností originálu, z nichž každá strana obdrží po jednom paré.
7. Strany po přečtení Dodatku smlouvy prohlašují, že souhlasí s jejím obsahem, což stvrzují svými podpisy.

V Úvalech dne

V Úvalech, dne

Bc. Markéta Rydvalová
starostka
města Úvaly

[doplní se]

**PŘÍLOHA Č. 1
K DODATKU Č. 1
KE SMLOUVĚ O DÍLO
ZPRACOVÁNÍ PROJEKTOVÉ DOKUMENTACE**

HARMONOGRAM A TERMÍNY PLNĚNÍ -

	Popis požadovaného výstupu:	Termín (nejpozději do):
1.	předání návrhu dle F1	Do 2 měsíců po obdržení písemné výzvy Objednatele k zahájení provádění díla (beze změny)
2.	předání projektové dokumentace pro projednání územního rozhodnutí dle F2 – část 1	do 4 měsíců po obdržení písemné výzvy Objednatele k zahájení provádění díla a předání podkladů (beze změny)
3.	Zajištění územního rozhodnutí ke Stavbě včetně předání ověřené dokumentace od stavebního úřadu dle F2 – část 1	v závislosti na veřejnoprávním projednání části 1
4.	předání projektové dokumentace pro projednání územního rozhodnutí dle F2 – část 1	do 4 měsíců po obdržení písemné výzvy Objednatele k zahájení provádění díla části 2 a předání podkladů pro části 2
5.	Zajištění územního rozhodnutí ke Stavbě včetně předání ověřené dokumentace od stavebního úřadu dle F2 – část 1	v závislosti na veřejnoprávním projednání části 2
6.	předání projektové dokumentace pro projednání stavebního, příp. vodoprávního povolení dle F3 – část 1	do 3 měsíců od vydání územního rozhodnutí části 1
7.	Zajištění stavebního povolení ke Stavbě, resp. vodoprávní rozhodnutí včetně předání ověřené dokumentace od stavebního úřadu dle F3 – část 1	závislosti na veřejnoprávním projednání části 1
8.	předání projektové dokumentace pro projednání stavebního, příp. vodoprávního povolení dle F3 – část 2	do 3 měsíců od vydání územního rozhodnutí části 2
9.	Zajištění stavebního povolení ke Stavbě, resp. vodoprávní rozhodnutí včetně předání ověřené dokumentace od stavebního úřadu dle F3 – část 2	závislosti na veřejnoprávním projednání části 2
10.	předání konečné projektové dokumentace pro provedení Stavby dle F4 – část 1	do 2 měsíců po obdržení písemné výzvy Objednatele k zahájení provádění díla – část 1
11.	Spolupráce při zadání realizace dodavateli dle F5 – část 1	na základě žádosti objednatel – část 1
12.	předání konečné projektové dokumentace pro provedení Stavby dle F4 – část 2	do 2 měsíců po obdržení písemné výzvy Objednatele k zahájení provádění díla – část 2
13.	Spolupráce při zadání realizace dodavateli dle F5 – část 2	na základě žádosti objednatel pro část 2

14.	Provádění autorského dozoru dle F6 – část 1	po dohodě a pouze na vyžádání Objednatele
15	Provádění autorského dozoru dle F6 – část 2	po dohodě a pouze na vyžádání Objednatele



PRAVIDLA PARTICIPATIVNÍHO ROZPOČTU MĚSTA ÚVALY

Máte nápad, jak zlepšit naše město? Nenechávejte si ho pro sebe! Zapojte se do pilotního projektu participativního rozpočtu v Úvalech. Celkem nám pomůžete investovat 600.000 Kč pro zvelebení našeho okolí.



OBSAH SOUTĚŽNÍCH PODMÍNEK

1	GARANT PARTICIPATIVNÍHO ROZPOČTU	3
2	NAVRHOVATEL PROJEKTU	3
3	ALOKACE ROZPOČTU	3
4	OBLAST PODPORY	3
5	HARMONOGRAM	4



1 GARANT PARTICIPATIVNÍHO ROZPOČTU

Garantem participativního rozpočtu je Město Úvaly
Oprávněný zástupce: Mgr. Petr Borecký, starosta
Koordinátor: Ing. Jana Svatošová, 732 502 448
Sídlo: Arnošta z Pardubic 95, 250 82 Úvaly
IČO: 00240931
ID datové schránky: pa3bvse

Hlavní úlohou garanta participativního rozpočtu je:

- nastavit pravidla participativního rozpočtu
- alokovat ze svého rozpočtu částku na realizaci participativního rozpočtu
- ověřit proveditelnost a nákladovost předložených návrhů
- zajistit platformu pro hlasování o projektech
- zajistit samotnou realizaci projektu a následný provoz

2 NAVRHOVATEL PROJEKTU

- fyzická osoba starší 15 let s trvalým pobytem v Úvalech
- každý navrhovatel může podat maximálně jeden návrh
- bude se účastnit případné prezentace projektu před veřejností

3 ALOKACE ROZPOČTU

- pro rok 2023 je na projekty participativního rozpočtu vyčleněna částka ve výši **600.000 Kč včetně DPH**
- navrhované projekty by měly mít **minimální hodnotu 20.000 Kč a maximální 300.000 Kč**
- v případě, že navrhovatel zajistí další finanční podporu projektu z jiných zdrojů než z rozpočtu města (např. formou daru fyzické či právnické osoby, ...), mohou celkové náklady projektu přesahovat hranici 300 000 Kč, účelový dar bude jednorázově převeden na účet garanta, tato forma financování musí být zajištěna a uvedena v návrhu projektu

4 OBLAST PODPORY

- participativní rozpočet by měl sloužit k veřejnému prospěchu a posílení místní komunity, sloužit občanům města (případně návštěvníkům) a přispět ke zkvalitnění veřejného prostoru města
- projekt bude realizován na veřejném prostranství nebo ve veřejně přístupné budově (nemusí být přístupný 24 hodin denně, ale rozhodující je volný přístup pro každého), veřejné prostranství či veřejně přístupná budova je ve vlastnictví města Úvaly
- projekt bude respektovat stanovené finanční limity pro podporu, s výjimkou zajištěného částečného financování z jiných zdrojů od jiných subjektů, než je město Úvaly
- bude proveditelný, nesmí odporovat právním předpisům, územně plánovacím dokumentacím a územně plánovacím podkladům města Úvaly, strategickému plánu a dalším rozvojovým dokumentům města apod.

Podporovány nebudou tyto aktivity:

- tzv. měkké aktivity (např.: vzdělávací akce, volnočasové aktivity, společenské akce, sociální služby atd.)
- jejichž realizace (zejména díky náročnosti na přípravu a získání potřebných povolení) přesahuje dobu 12 kalendářních měsíců
- jejichž příprava, údržba a provoz během prvního roku vyvolá nepřiměřené náklady (cca více než 25 % původní investice)

5 HARMONOGRAM

Příprava	Příprava platformy, marketing
1. FÁZE	Výzva k zahájení participativního rozpočtu
	Podávání návrhů
2. FÁZE	Formální a věcná kontrola Dopracování projektu
3. FÁZE	Kampaň a hlasování
4. FÁZE	Evaluace, schválení, zahrnutí do rozpočtu města
5. FÁZE	Realizace

1. fáze – zahájení podávání návrhů

- participativní rozpočet bude vyhlášen výzvou
- následně bude probíhat podávání návrhů
- přihlašovací formulář bude obsahovat: identifikaci navrhovatele, popis a odůvodnění projektu, uvedení místa realizace, předpokládaný rozpočet včetně předpokládaných provozních nákladů na jeden rok, současné fotografie, vizualizaci budoucího stavu (jednoduchý zákres do fotografie nebo mapy), rozsah případných prací, na kterých se bude navrhovatel během realizace a údržby podílet
- návrh lze podat:
 - vyplněním on-line formuláře uveřejněného na webu mojeobec.kr-stredocesky.cz/portal/paroz/uvaly
 - osobním doručením nebo odesláním vyplněného formuláře poštou na adresu garanta s označením „Participativní rozpočet 2023“

2. fáze – formální kontrola projektů: ověření proveditelnosti a posuzování a hodnocení projektů

- návrhy projektů budou předány k posouzení příslušným odborům Městského úřadu, ty zhodnotí jejich realizovatelnost, majetkoprávní vztahy a očekávané náklady
- pokud projekt nebude splňovat předepsaná základní kritéria a náležitosti dle těchto Pravidel (například nedodržení rozpočtu, majetkové vztahy atd. nebo například se bude jednat o projekt, který má město v plánu řešit v rámci dlouhodobého záměru), nebudou tyto projekty



postupovat ke zveřejnění a hlasování. O vyloučení návrhů rozhodne Rada města. Pokud se tak stane, autoři projektů budou o důvodech písemně informováni

- bude-li projekt proveditelný s drobnými úpravami nebo doplněním, navrhovatel bude vyzván k úpravě a dopracování – rozpočet a projekt je třeba upravit v souladu s těmito pravidly dle navrženého doporučení příslušných pracovníků Městského úřadu ve stanovené lhůtě; pokud projekt nebude doplněn ve stanovené lhůtě, nebude zařazen do další fáze
- pokud návrh projektu projde úspěšně formální kontrolou, bude zařazen do hlasování

3. fáze – medializace, kampaň a hlasování

- po ukončení formální kontroly budou navržené projekty zveřejněny na webových stránkách města a prostřednictvím dalších informačních kanálů bude zajištěna jejich medializace
- toto období je určeno pro případnou kampaň navrhovatelů k oslovení veřejnosti a získání hlasů
- Město Úvaly zajistí zveřejnění jednotlivých projektů na svých webových stránkách
- právo hlasovat má občan s trvalým bydlištěm v Úvalech a to na základě jedinečného identifikačního čísla, které získá v Zóně občana nebo které mu bude přiděleno na podatelně Městského úřadu
- hlasování o předložených návrzích projektů bude probíhat prostřednictvím webových stránek mojeobec.kr-stredocesky.cz/portal/paroz/uvaly, hlasování bude umožněno i na podatelně Městského úřadu
- v systému bude možno udělit 1 kladný hlas
- výsledky hlasování budou vyhodnoceny a zveřejněny na komunikačních kanálech města

4. fáze – evaluace, schválení, zahrnutí do rozpočtu města

- do fáze realizace budou postupně zařazeny projekty s nejvyšším počtem obdržených hlasů až do výše stanoveného participativního rozpočtu pro daný rok
- o realizaci projektu, jehož rozpočet nebude alokací pokryt v plné výši, rozhodne Rada města (hlasováním o navýšení alokace)
- v případě, že projekt získá dostatečný počet hlasů k tomu, aby postoupil k realizaci, budou tyto projekty předány Radě města Úvaly ke schválení
- v případě shody počtu hlasů u posledního možného realizovatelného projektu až do výše stanoveného participativního rozpočtu pro daný rok rozhodne o výběru Rada města
- s navrhovatelem/navrhovateli vítězného/ných projektu/ů projednají a zkonzultují pracovníci Městského úřadu další postup

5. fáze – realizace projektů

- v průběhu realizační fáze bude navrhovatel projektu průběžně informován o postupu a případných změnách, ke kterým se může vyjádřit
- projekty, které budou hlasováním vybrány k realizaci, se stávají součástí investic realizovaných městem Úvaly, které za jejich realizaci přebírá veškerou odpovědnost. Smlouvu s dodavatelem uzavírá vždy město Úvaly
- finanční tok probíhá výhradně ve směru k dodavateli nikoliv k navrhovateli
- v případě, že v průběhu realizace projektu (opatření) dojde k navýšení nákladů (tzv. vícenáklady), jsou tyto neseny rozpočtem města a řídí se smlouvou mezi městem a dodavatelem, příp. dalšími relevantními dokumenty či směrnicemi.

**SMLOUVA O PRODEJI PALIVOVÉHO DŘÍVÍ
FORMOU VLASTNÍ TĚŽBY (VÝROBY)
uzavřená dle § 2079 a násl. občanského zákoníku**

Jméno:
Datum narození:
Bytem:
Telefon:
(dále jen „**Kupující**“)

J H
[Redacted]

a

Název:	Město Úvaly
IČO:	00240931
Sídlo:	Arnošta z Pardubic 95, 250 82 Úvaly
Zastoupeno:	Bc. Markétou Rydvalovou, starostka města
Oprávněn k podpisu:	Ing. Renata Stojecová, Ph.D., vedoucí odboru OŽPUR
Telefon:	281 091 111
E-mail:	podatelna@mestouvaly.cz
Bankovní spojení:	Komerční banka, a.s.
Číslo účtu:	107 – 97200227/0100
Webové stránky:	www.mestouvaly.cz
Datová schránka:	pa3bvse
Zástupce prodávajícího	Ing. Renata Stojecová, Ph.D.

(dále jen „**Prodávající**“ nebo jako „**město Úvaly**“)

(společně též jako „**smluvní strany**“)

Smluvní strany uzavírají v souladu s ust. § 2079 a násl. zákona 89/2012 Sb., občanský zákoník, ve znění pozdějších předpisů (dále jen „občanský zákoník“) **tuto smlouvu o prodeji palivového dříví formou vlastní těžby (výroby)** (dále jen „**Smlouva**“):

I. PŘEDMĚT SMLOUVY

1. Předmětem smlouvy je koupě movité věci, a to palivového dřeva na zemi ležící (kůrovkové souše a souše) z lesního porostu ve Škvorecké oboře a na Vinici v majetku města Úvaly za sjednanou kupní cenu 100Kč/m³.
2. Vlastnické právo k předmětu smlouvy přechází na kupujícího ke dni úhrady sjednané ceny.
3. Kupující prohlašuje, že je mu znám stav, charakter a druh prodáváného předmětu smlouvy a zavazuje se včas zaplatit kupní cenu a převzít předmět smlouvy do svého výlučného vlastnictví se všemi právy a povinnostmi.

II. PODMÍNKY PROVEDENÍ TĚŽBY

1. Prvotní evidenci, tj. číselník dříví se všemi náležitostmi a zápis do evidence porostu, pořizuje oprávněná osoba prodávajícího. Evidenci vytěžené hmoty pořizuje oprávněná osoba prodávajícího dle podkladů kupujícího a vlastních zjištění.
2. Za provádění těžebních prací je zcela odpovědný kupující.
3. Kupující se zcela zavazuje dodržovat podmínky těžby podle této smlouvy.
4. Práva a závazky vyplývající pro kupujícího z této smlouvy nejsou bez písemného souhlasu prodávajícího přenosná na jiné subjekty nebo osoby.
5. Kupující nesmí jakýmkoli způsobem ohrozit stav lesa, poškozovat cesty nebo stromy, rušit zvěř nebo ptactvo při hnízdění.
6. Při provádění těžebních a dalších prací souvisejících s plněním předmětu smlouvy dle čl. I. kupující:

- a) je povinen zajistit organizaci těchto prací, a to i u svých spolupracovníků tak, aby na pracovišti nevykonával práce osamocený pracovník, a aby v případě nevolnosti nebo úrazu pracujících osob byla vždy zajištěna pomoc,
 - b) zodpovídá za technický stav použitých strojů, nástrojů a nářadí a za vhodnost ochranných pomůcek i u spolupracovníků,
 - c) zodpovídá za dodržení stanovených technických revizí a údržby mechanizačních prostředků dle návodů k obsluze, stanovených podmínek státního odborného dozoru a hygienických předpisů, zodpovídá za výhradní používání biologicky odbouratelných olejů a hydraulických kapalin,
 - d) zodpovídá za předepsanou kvalifikaci pro práci s motorovou pilou a platnost oprávnění, a to jednotlivě u každé osoby tyto práce vykonávající,
 - e) zodpovídá za dodržení bezpečnostních a požárních předpisů, a to i u svých zaměstnanců nebo spolupracovníků,
 - f) zodpovídá za neohrožení provozu silničních komunikací, železničních tratí, nadzemních telefonních a elektrických vedení, produktovodů, o jejichž existenci je tímto informován, životního prostředí, zdraví a majetku jiných osob, pokud jsou v dosahu ohrožení,
 - g) je povinen si zajistit potřebná vyjádření a souhlasy k práci v ochranných pásmech, pokud tato skutečnost nastane,
7. Dále je kupující povinen
- a) provést na své náklady fungicidní ošetření poškozených kořenových náběhů a kmenů, které byly zasaženy těžbou nebo soustředováním dříví (nejpozději do šesti hodin od poškození) a současně neprodleně po poškození uvědomit zástupce prodávajícího,
 - b) provést na své náklady úklid a úpravu vlastní činností poškozených přibližovacích linek, svážnic a odvozních cest včetně skládek tak, aby jejich stav odpovídal běžnému opotřebení,
 - c) provést likvidaci zbytků po těžbě včetně zbytků na skládkách, cestách a vodních tocích, způsobem dohodnutým s odpovědným pracovníkem prodávajícího.
8. Kupující je povinen v předstihu informovat odpovědného pracovníka prodávajícího o provádění prací a odvozu koupeného palivového dříví.
9. Kupující je oprávněn provést těžbu, soustředování a odvoz vyznačeného palivového dříví, určeného k prodeji a koupi, podle pokynů zástupce prodávajícího nejpozději do posledního dne platnosti této smlouvy. Pokud tak neučiní, přechází dříví zpět do vlastnictví prodávajícího. Zjištění zanedbání povinností dle tohoto bodu této smlouvy je důvodem k okamžitému odstoupení od smlouvy se sjednanou smluvní pokutou ve výši sjednané ceny palivového dříví uvedené v této smlouvě.
10. Kupující je povinen provést, vyžadují-li to důvodné okolnosti, veškerá předem dohodnutá opatření proti šíření lesních škůdců podle pokynu zástupce prodávajícího. Neučiní-li tak, kupující souhlasí s provedením opatření na jeho náklad a zavazuje se k úhradě nákladů v prokázané výši (faktura za provedené práce, výrobně mzdový lístek, doklady o úhradě spotřebovaných hmot a materiálů, doklad o provozu vozidla aj.).
11. Kupující je oprávněn na základě této smlouvy vjíždět na vyhrazené lesní nebo polní cesty a účelové komunikace ve vlastnictví prodávajícího, které jsou nejkratší cestou od místa těžby k výjezdu na pozemní komunikaci. Kupující je povinen si zajistit oprávnění ke vjezdu na vyhrazené lesní nebo polní cesty anebo účelové komunikace ve vlastnictví (správě) jiných osob, než je prodávající.
12. Prodávající si vyhrazuje právo okamžitě zastavit těžbu v případech, že tato činnost vede k porušení platných právních předpisů nebo ustanovení této smlouvy.
13. Kupující a osoby najaté kupujícím pro činnost těžby jsou povinni uposlechnout pokynů zástupce prodávajícího k provedení podmínek těžby, jakož i případného pokynu k zastavení těžby. Ústní požadavek na zastavení činnosti je bez zbytečného odkladu doplněn písemnou formou. Nesouhlas kupujícího nemá odkladný účinek. Právo kupujícího na soudní rozhodnutí o neoprávněnosti zastavení činnosti a s tím související náhrada škody tímto ustanovením není dotčeno.

III. SANKČNÍ UJEDNÁNÍ

1. V případě, že kupující nebo osoby pověřené kupujícím k těžbě a činností souvisejících s těžbou poškodí za každý při těžbě nebo přibližování poškozený strom, který není předmětem této smlouvy, uhradí kupující prodávajícímu smluvní pokutu ve výši 1000,-Kč; zaplacením smluvní pokuty není dotčeno právo objednatele na náhradu škody v plné výši.
2. Kupující se zavazuje, že při nesplnění pokynů pověřené osoby prodávajícího ohledně konkretizace podmínek těžby uhradí kupující prodávajícímu smluvní pokutu ve výši 2000,-Kč a při nesplnění pokynu k ukončení těžby dřeva uhradí kupující prodávajícímu smluvní pokutu ve výši 10000,-Kč; zaplacením smluvní pokuty není dotčeno právo objednatele na náhradu škody v plné výši.
3. Smluvní pokuta je splatná do 15 dnů od jejího doručení kupujícímu; byl-li v této lhůtě podán návrh na zahájení insolvenčního řízení, stává se smluvní pokuta splatnou okamžikem účinnosti rozhodnutí o zahájení insolvenčního řízení.

IV. SPOLEČNÁ A ZÁVĚREČNÁ UJEDNÁNÍ

1. Práva a povinnosti z této smlouvy vyplývající a ve smlouvě neupravené se řídí příslušnými ustanoveními občanského zákoníku a s obsahem smlouvy souvisejících předpisů.
2. Smluvní strany sjednávají, že pokud by bylo jedno z výše uvedených ustanovení zcela nebo zčásti právně neúčinné, zůstává tím nedotčena právní účinnost ostatních ustanovení. Totéž platí i pro případ smluvní mezery.
3. Význam užití terminologie v této smlouvě svým významem a účelem vychází z obvykle definovaných právních pojmů anebo běžně užití terminologie v právních předpisech práva soukromého (zejména občanský zákoník) a práva veřejného (zejména stavební zákoník) včetně příslušných oborových a sektorových norem ČSN a ČSN EN.
4. Tuto smlouvu je možné měnit pouze písemnou dohodou smluvních stran ve formě vzestupně číslovaných dodatků této smlouvy, podepsaných oprávněnými zástupci smluvních stran. Žádné úkony či jednání ze strany jedné smluvní strany nelze považovat za příslib uzavření smlouvy nebo dodatku k této smlouvě. V souladu s ustanovením § 1740 odstavce 3 občanského zákoníku smluvní strany nepřipouští přijetí návrhu na uzavření smlouvy s dodatkem nebo odchylkou, čímž druhá smluvní strana podpisem smlouvy souhlasí. Smluvní strany se dále dohodly, že možnost zhojení nedostatku písemné formy právního jednání se vylučuje, a že neplatnost právního jednání, pro něž si smluvní strany sjednaly písemnou formu, lze namítnout kdykoliv, tedy že mezi smluvními stranami neplatí ustanovení § 582 odstavce 1 první věta a odstavce 2 občanského zákoníku. Současně je zde platná podmínka, že smlouvu a dodatky smlouvy musí odsouhlasit orgán města, který schválil tuto smlouvu, jinak je takové ujednání (smlouva či dodatek) podle zákona o obcích, absolutně neplatné.
5. S ohledem na zákon 253/2008 Sb., o některých opatřeních proti legalizaci výnosů z trestné činnosti a financování terorismu, veškeré převody peněžních prostředků dle této smlouvy budou probíhat bezhotovostně. Ve výjimečných případech může objednatel přijmout hotovostní platbu ve výši, která nebude dosahovat částky, kterou je podle zákona povinnost převést bezhotovostně.
6. Kupující výslovně prohlašuje, že souhlasí s odesíláním finančních transakcí vyplývajících z této smlouvy na transparentní účet města Úvaly a je seznámen, že bankovní ústav může na takovém účtu nejméně tyto informace: - záúčtovaná částka a měna, datum připsání platby na účet, - popis platby, - název a číslo účtu plátce, - zpráva pro příjemce, - variabilní, - konstantní, - specifický symbol, a i další text byl-li plátcem uveden jakož i text uvedený smluvní stranou k identifikaci platby směrem k veřejnosti.
7. Kupující prohlašuje, že bere na vědomí, že město Úvaly shromažďují osobní údaje druhé smluvní strany, jejích zaměstnanců nebo členů v rozsahu uvedeném touto smlouvou včetně všech případných dodatků smlouvy, zejména jména a příjmení osob, které smlouvu podepisují za smluvní strany, jména a příjmení osob uvedených jako kontakty, včetně případných poskytnutých či uvedených e-mailů a telefonních čísel, v souladu s Nařízením Evropského parlamentu a Rady č. 2016/679, obecné nařízení o ochraně osobních údajů (GDPR) a zákonem č. 110/2019 Sb., o zpracování osobních údajů, a to za účelem realizace této smlouvy. Osobní údaje shromážděné v souvislosti s touto smlouvou nebudou jiným způsobem smluvními

stranami využívány, ledaže tak výslovně vyplývá z právních předpisů platných v České republice nebo byl výslovně poskytnut souhlas subjektem osobních údajů.

8. Smluvní strany sjednávají, že kupující není oprávněn převést bez předchozího písemného souhlasu města Úvaly svá práva a závazky, vyplývající z této smlouvy na třetí osobu, zejména není oprávněn postoupit jakékoliv peněžité pohledávky za městem Úvaly vzniklé v souvislosti s touto smlouvou.
9. Smluvní strany jsou srozuměny s tím, že text smlouvy je veřejně přístupnou listinou ve smyslu zákona č. 106/1999 Sb. o svobodném přístupu k informacím, ve znění pozdějších předpisů, a že město Úvaly jako povinný subjekt má povinnost na žádost poskytnout informace o tomto smluvním vztahu včetně poskytnutí kopie smlouvy.
10. Smluvní strany prohlašují, že skutečnosti uvedené v této smlouvě nepovažují za obchodní tajemství ve smyslu § 504 občanského zákoníku, tímto výslovně souhlasí se zveřejněním veškerých náležitostí a podmínek této smlouvy a/nebo souvisejících dokumentů a informací, včetně zveřejnění této smlouvy jako celku, v rámci informací zpřístupňovaných veřejnosti bez stanovení jakýchkoli dalších podmínek, a to i prostřednictvím dálkového přístupu, zejména na webových stránkách města.
11. Smluvní strany výslovně potvrzují, že nejsou slabší stranou ve smyslu § 433 a § 1798 a.n. občanského zákoníku, ve znění pozdějších předpisů, základní podmínky této smlouvy jsou výsledkem jednání stran a každá ze stran měla příležitost ovlivnit obsah této smlouvy.
12. Smluvní strany sjednávají, že vylučují aplikaci § 1726, § 1728, § 1729 a § 1805 odst. 2 občanského zákoníku.
13. Práva a povinnosti vyplývající ze smlouvy přechází i na právní nástupce smluvních stran o čemž jsou smluvní strany povinny právního nástupce informovat; za informaci pro právního nástupce se považuje i zveřejnění smlouvy na webových stránkách smluvní strany nebo podle zákona (např. zveřejnění smlouvy v registru smluv) anebo založením smlouvy do Katastru nemovitostí.
14. Smluvní strany se dohodly na způsobu doručování písemností tak, že lze zásilku zaslat prostřednictvím datové schránky anebo doporučenou zásilkou, která je podána k přepravě držitelem poštovní licence na adresu smluvních stran uvedených v záhlaví této smlouvy. V případě, že se některou ze smluvních stran odeslaná písemnost prostřednictvím držitele poštovní licence vrátí jako nedoručená, považuje se za doručenu dnem následujícím po dni otisku razítka na zásilce, kdy byla poštou odesílateli vrácena; zásilky odeslané prostřednictvím datové schránky se považují za přijaté následující den po umístění do datové schránky příjemce zásilky v systému datových schránek. Písemnosti mezi stranami této smlouvy, s jejichž obsahem je spojen vznik, změna nebo zánik práv a povinností upravených touto smlouvou, se doručují do vlastních rukou.
15. Písemným kontaktem pro účely této smlouvy se rozumí kontaktní adresa pro písemnou korespondenci prostřednictvím držitele poštovní licence, ID datové schránky smluvní strany, jakož i kontakt i e-mailem, který si strany předaly.
16. Smluvní strany shodně zdůrazňují, že tuto Smlouvu uzavírají se záměrem ve vzájemné dohodě realizovat společný zájem a záměry Smluvních stran. Všechny spory, které vzniknou ze Smlouvy a v souvislosti s ní, se přednostně pokusí vyřešit prokazatelnou dohodou Smluvních stran nebo mediační dohodou podle zákona o mediaci (zákon 202/2012 Sb.).
17. Smluvní strany sjednávají, že rozhodným právem je právo České republiky, rozhodným jazykem je jazyk český a rozhodným soudem je Okresní soud pro Prahu-východ ve věcech, které rozhodují okresní soudy a Krajský soud v Praze ve věcech, které rozhodují krajské soudy.
18. Uzavření této smlouvy schválila Rada města Úvaly č. **R-...../2022** ze dne2022 a pověřila vedoucí odboru životního prostředí a územního rozvoje k jejímu podpisu.
19. Tato smlouva nabývá platnosti a účinnosti dnem podpisu poslední smluvní stranou za schválení Radou města Úvaly.
20. Tato smlouva nabývá účinnosti dnem úhrady sjednané kupní ceny anebo dnem platnosti této smlouvy v případě, že byla cena uhrazena před nabytím platnosti smlouvy.
20. S odkazem na ust. § 3 odst. 2 písm. k) zákona 340/2015 Sb. o registru smluv, není povinnost tuto smlouvu registrovat v Registru smluv.

21. Smlouva je vyhotovena v **4** stejnopisech s platností originálu, z nichž **tři** stejnopisy obdrží město Úvaly a **jeden** stejnopis obdrží kupující.
22. Strany po přečtení této smlouvy prohlašují, že souhlasí s jejím obsahem, což stvrzují svými podpisy.

V Úvalech dne.....

V Úvalech dne

Za město Úvaly

Za kupujícího

Ing. Renata Stojecová, Ph.D.

vedoucí odboru životního prostředí a
územního rozvoje
Městský úřad Úvaly

J ■ H ■

VÝKAZ DOSAVADNÍHO A NOVÉHO STAVU ÚDAJŮ KATASTRU NEMOVITOSTÍ

Dosavadní stav				Nový stav												
Označení pozemku parc. číslem	Výměra parcely		Druh pozemku	Označení pozemku parc. číslem	Výměra parcely		Druh pozemku	Typ stavby	Způsob využití	Zpús. určení výměr	Porovnání se stavem evidence právních vztahů					
	ha	m ²			Způsob využití	ha					m ²	Způsob využití	Číslo listu vlastnictví	Výměra dílu		Označení dílu
			katastru nemovitostí				dřívější poz. evidenci	ha	m ²							
3972/1	3	83	46	orná půda	3972/1	31	58	orná půda		0	3972/1		10001	31	58	
					3972/96	10	81	orná půda		2	3972/1		10001	10	81	
					3972/97	10	79	orná půda		2	3972/1		10001	10	79	
					3972/98	10	32	orná půda		2	3972/1		10001	10	32	
					3972/99	9	73	orná půda		2	3972/1		10001	9	73	
					3972/100	3	97	orná půda		2	3972/1		10001	3	97	
					3972/101	8	42	orná půda		2	3972/1		10001	8	42	
					3972/102	8	45	orná půda		2	3972/1		10001	8	45	
					3972/103	8	37	orná půda		2	3972/1		10001	8	37	
					3972/104	1	57	orná půda		2	3972/1		10001	1	57	
					3972/105	9	99	orná půda		0	3972/1		10001	9	99	
					3972/106	10	06	orná půda		2	3972/1		10001	10	06	
					3972/107	10	04	orná půda		2	3972/1		10001	10	04	
					3972/108	1	23	orná půda		2	3972/1		10001	1	23	
					3972/109	4	93	orná půda		2	3972/1		10001	4	93	
					3972/110	8	86	orná půda		2	3972/1		10001	8	86	
					3972/111	18	37	orná půda		0	3972/1		10001	18	37	
					3972/112		55	orná půda		2	3972/1		10001		55	
					3972/113	8	68	orná půda		2	3972/1		10001	8	68	
					3972/114	7	92	orná půda		2	3972/1		10001	7	92	
					3972/115	8	32	orná půda		2	3972/1		10001	8	32	
					3972/116	8	19	orná půda		2	3972/1		10001	8	19	
					3972/117	8	62	orná půda		2	3972/1		10001	8	62	
					3972/118	8	17	orná půda		2	3972/1		10001	8	17	
					3972/119	8	04	orná půda		2	3972/1		10001	8	04	
					3972/120	8	05	orná půda		2	3972/1		10001	8	05	
					3972/121	8	06	orná půda		2	3972/1		10001	8	06	
					3972/122	8	01	orná půda		2	3972/1		10001	8	01	
					3972/123	8	09	orná půda		2	3972/1		10001	8	09	
					3972/124	8	03	orná půda		2	3972/1		10001	8	03	
					3972/125	8	06	orná půda		2	3972/1		10001	8	06	
					3972/126	8	01	orná půda		2	3972/1		10001	8	01	
					3972/127	8	07	orná půda		2	3972/1		10001	8	07	
					3972/128	8	01	orná půda		2	3972/1		10001	8	01	
					3972/129	4	70	orná půda		2	3972/1		10001	4	70	
					3972/130	28	10	orná půda		2	3972/1		10001	28	10	
					3972/131	26	36	orná půda		2	3972/1		10001	26	36	
					3972/132	25	93	orná půda		2	3972/1		10001	25	93	
	3	83	46			3	83	46								

GEOMETRICKÝ PLÁN pro rozdělení pozemku	Geometrický plán ověřil úředně oprávněný zeměměřický inženýr:		Stejnopis ověřil úředně oprávněný zeměměřický inženýr:	
	Jméno, příjmení:	Ing. Michal Cee	Jméno, příjmení:	
	Číslo položky seznamu úředně oprávněných zeměměřických inženýrů:	2506/2010	Číslo položky seznamu úředně oprávněných zeměměřických inženýrů:	
	Dne:	Číslo:	Dne:	Číslo:
Náležitosti a přesnosti odpovídá právním předpisům.		Tento stejnopis odpovídá geometrickému plánu v elektronické podobě uloženému v dokumentaci katastrálního úřadu.		
Vyhotovitel: BELZA - GEO s.r.o. Bezručova 540 250 82 Úvaly IČO : 27231429	Katastrální úřad souhlasí s očíslováním parcel.		Ověření stejnopisu geometrického plánu v listinné podobě.	
Číslo plánu: 3337-1123/2021				
Okres: Praha-východ				
Obec: Úvaly				
Kat. území: Úvaly u Prahy				
Mapový list: Český Brod 8-3/41,42				
Dosavadním vlastníkům pozemků byla poskytnuta možnost seznámit se v terénu s průběhem navrhovaných nových hranic, které byly označeny předepsaným způsobem: kolíky - ohr.st.čin.				

Výkaz údajů o bonitovaných půdně ekologických jednotkách (BPEJ) k parcelám nového stavu

Parcelní číslo podle		Kód BPEJ	Výměra		BPEJ na dílu parcely	Parcelní číslo podle		Kód BPEJ	Výměra		BPEJ na dílu parcely
katastru nemovitostí	zjednodušené evidence		ha	m ²		katastru nemovitostí	zjednodušené evidence		ha	m ²	
3972/1		21010		19	82						
		22611		11	38						
		21000			38						
3972/96		21010		10	81						
3972/97		21010		10	79						
3972/98		21010		10	32						
3972/99		21010		9	73						
3972/100		21010		3	97						
3972/101		21010		8	42						
3972/102		21010		8	45						
3972/103		21010		8	37						
3972/104		21010		1	57						
3972/105		21010		9	99						
3972/106		21010		6	83						
		22611		3	23						
3972/107		22611		10	04						
3972/108		22611		1	23						
3972/109		22611		4	93						
3972/110		21010		8	86						
3972/111		21010		2	99						
		22611		4	77						
		21000		10	61						
3972/112		21010			55						
3972/113		21010		8	68						
3972/114		21010		7	92						
3972/115		21010		8	32						
3972/116		21010		8	19						
3972/117		21010		8	62						
3972/118		21010		7	50						
		22611			67						
3972/119		21010		8	04						
3972/120		21010		4	53						
		22611		3	52						
3972/121		21010		8	06						
3972/122		21010		3	73						
		22611		4	28						
3972/123		21010		8	09						
3972/124		21010		6	73						
		22611		1	26						
		21000			4						
3972/125		21010		2	34						
		22611		5	72						
3972/126		21010		4	12						
		22611			10						
		21000		3	79						
3972/127		22611		8	07						
3972/128		21010			9						
		22611		1	70						
		21000		6	22						
3972/129		22611		2	96						
		21000		1	74						
3972/130		22611		17	91						
		21000		10	19						
3972/131		21010		8	34						
		22611		7	38						
		21000		10	64						
3972/132		21010		7	40						
		21000		18	53						

Seznam souřadnic (S-JTSK)
Souřadnice pro zápis do KN

Číslo bodu	Y	X	Kód kv.
514-122	720902.12	1047293.98	3
514-123	720907.33	1047272.61	3
514-124	720908.29	1047252.32	3
514-125	720911.01	1047228.38	3
514-128	720833.41	1047225.59	3
514-130	720747.99	1047225.04	3
529- 4	720608.37	1047241.74	3
529- 9	720677.91	1047234.75	3
530- 42	720470.10	1047325.75	3
530- 93	720591.99	1047249.11	3
1734-195	720895.62	1047311.29	8
1734-235	720482.18	1047354.27	8
1734-238	720790.50	1047317.96	8
1734-240	720459.90	1047296.22	8
1734-247	720733.46	1047226.02	8
1	720895.78	1047310.87	3
2	720847.60	1047299.46	3
3	720852.10	1047282.32	3
4	720902.81	1047291.13	3
5	720907.52	1047268.59	3
6	720853.49	1047266.37	3
7	720855.20	1047246.66	3
8	720908.76	1047248.21	3
9	720856.96	1047226.44	3
10	720848.96	1047226.15	3
11	720847.38	1047244.29	3
12	720841.29	1047249.77	3
13	720839.93	1047249.75	3
14	720839.78	1047257.74	3
15	720845.64	1047264.26	3
16	720844.19	1047280.94	3
17	720843.89	1047282.08	3
18	720838.14	1047303.97	3
19	720830.63	1047310.15	3
20	720824.36	1047310.55	3
21	720824.69	1047315.79	3
22	720815.87	1047311.09	3
23	720815.52	1047305.60	3
24	720809.85	1047305.96	3
25	720805.54	1047306.23	3
26	720805.92	1047311.72	3
27	720790.03	1047312.73	3
28	720780.81	1047313.81	3
29	720753.88	1047316.97	3
30	720726.56	1047320.18	3
31	720699.49	1047323.35	3
32	720672.38	1047326.09	3
33	720645.30	1047328.65	3
34	720618.12	1047331.23	3
35	720610.16	1047331.98	3
36	720562.49	1047336.49	3

37	720543.77	1047338.26	3
38	720518.68	1047342.61	3
39	720486.50	1047348.19	3
40	720477.56	1047343.35	3
41	720462.84	1047304.73	3
42	720465.51	1047297.57	3
43	720471.30	1047294.23	3
44	720477.58	1047291.64	3
45	720494.21	1047287.29	3
46	720510.49	1047284.84	3
47	720533.72	1047281.33	3
48	720556.64	1047278.51	3
49	720567.40	1047277.21	3
50	720581.51	1047275.79	3
51	720604.39	1047273.49	3
52	720612.35	1047272.69	3
53	720615.25	1047302.08	3
54	720642.42	1047299.40	3
55	720639.51	1047269.95	3
56	720666.58	1047267.21	3
57	720669.49	1047296.73	3
58	720696.60	1047294.05	3
59	720693.69	1047264.48	3
60	720720.80	1047261.74	3
61	720723.69	1047291.00	3
62	720751.01	1047287.91	3
63	720748.16	1047258.98	3
64	720773.10	1047256.46	3
65	720778.83	1047256.58	3
66	720779.80	1047284.66	3
67	720809.90	1047283.44	3
68	720809.97	1047257.17	3
69	720811.77	1047249.21	3
70	720812.30	1047225.45	3
71	720776.33	1047225.22	3
72	720775.92	1047248.52	3
73	720772.70	1047248.46	3
74	720743.54	1047251.40	3
75	720740.93	1047225.52	3
76	720734.94	1047225.92	3
77	720737.57	1047252.01	3
78	720696.31	1047256.17	3
79	720694.01	1047233.29	3
80	720653.03	1047260.54	3
81	720650.71	1047237.48	3
82	720614.61	1047264.42	3
83	720608.31	1047259.03	3
84	720607.41	1047242.17	3
85	720599.58	1047245.69	3
86	720600.33	1047259.46	3
87	720593.67	1047266.53	3
88	720580.71	1047267.83	3
89	720566.52	1047269.25	3
90	720555.80	1047270.54	3

91	720544.71	1047272.23	3
92	720843.69	1047314.59	3
93	720707.61	1047232.06	3



3972/11

3972/12

3146/1

3146/8

3146/25

3146/1

3146/20

3146/23

3999/4

3999/2

3999/11

3999/16

3999/8

4000/1

4000/3

4000/2

3972/96

3972/97

3972/98

3972/99

3972/100

3972/101

3972/110

3972/113

3972/115

3972/114

3972/118

3972/119

3972/120

3972/103

3972/104

3972/105

3972/106

3972/121

3972/123

3972/124

3972/126

3972/111

3146/19

3146/24

3146/25

3146/26

3146/27

3146/28

3146/29

3146/30

3146/31

3146/32

3146/33

3146/34

3146/35

3146/36

3146/37

3146/38

3146/39

3146/40



3999/16

3999/16

3999/8

3999/3

4000/3

4000/4

3972/6

3147/3

3997/16

3997/15

3997/14

3997/13

3997/11

3997/12

3997/9

3997/10

3997/11

3997/13

3997/8

3997/5

3994/9

3994/8

3994/4

3997/4

3997/9

3997/10

3997/11

3997/12

3997/13

3997/14

3997/15

3997/16

3997/17

3997/18

3147/7

3147/8

3147/9

3147/10

3147/11

3147/12

3147/13

3147/14

3147/15

3147/16

3972/5

3972/6

3972/7

3972/8

3972/9

3972/10

3972/11

3972/12

3972/13

3972/14

3972/15

3972/16

3972/17

3972/18

3972/19

3972/20

3972/21

3972/22

3972/23

3972/24

3972/25

3972/26

3972/27

3972/28

3972/29

3972/30

3972/31

3972/32

3972/33

3972/34

3972/35

3972/36

3972/37

3972/38

3972/39

3972/40

3972/41

3972/42

3972/43

3972/44

3972/45

3972/46

3972/47

3972/48

3972/49

3972/105

3972/106

3972/107

3972/108

3972/109

3972/110

3972/111

3972/112

3972/113

3972/114

3972/115

3972/116

3972/117

3972/118

3972/119

3972/120

3972/121

3972/122

3972/123

3972/124

3972/125

3972/126

3972/127

3972/128

3972/129

3972/130

3972/131

3972/132

3972/133

3972/134

3972/135

3972/136

3972/137

3972/138

3972/139

3972/140

3972/141

3972/142

3972/143

3972/144

3972/145

3972/146

3972/147

3972/148

3972/149

3972/105

3972/106

3972/107

3972/108

3972/109

3972/110

3972/111

3972/112

3972/113

3972/114

3972/115

3972/116

3972/117

3972/118

3972/119

3972/120

3972/121

3972/122

3972/123

3972/124

3972/125

3972/126

3972/127

3972/128

3972/129

3972/130

3972/131

3972/132

3972/133

3972/134

3972/135

3972/136

3972/137

3972/138

3972/139

3972/140

3972/141

3972/142

3972/143

3972/144

3972/145

3972/146

3972/147

3972/148

3972/149

Úvaly

Novostavba rodinného domu a
Návrh veřejného prostoru
Architektonická studie
Úvaly

MA
modest artificials

NOVOSTAVBA RODINNÉHO DOMU A NÁVRH VEŘEJNÉHO PROSTORU

INVESTOR Bak Development s.r.o.

STUDIE 2022

MÍSTO STAVBY Úvaly, p.č. 2219/1

POZEMEK 1447 m²

KOEFICIENT ZASTAVĚNÝCH PLOCH 30%

KOEFICIENT ZELENĚ 60%

ZASTAVĚNÁ PLOCHA 200 m²

MAX. PŘÍPUSTNÁ ZASTAVĚNÁ PLOCHA 200 m²

Řešený pozemek se nachází v západní části obce Úvaly. Jedná se o pozemek tvaru mnohoúhelníku, který je svírán ulicemi Rašínova, Hakenova a Palackého.

Návrh pracuje s rozdělením pozemku do dvou částí, kdy východní část je určena pro plochu veřejného prostoru a západní část pro plochu rodinného domu se zahradou.

Veřejný prostor je rozčleněn do několika ploch, nachází se zde venkovní posilovna, altán a pobytová plocha s lavičkami. Skrz tento prostor vedou 3 cesty pro pěší, které se vzájemně protínají v kruhovém prostoru, který tak vytváří místo pro setkávání. Rodinný dům se nachází v západní části pozemku. Jedná se o jednopodlažní objekt, který je s citem začleněn do stávajícího prostředí a přirozeně navazuje na nově vytvořený veřejný prostor. Svým tvarem kopíruje tvar pozemku a utváří klidné vnitřní atrium, které je určeno pro obyvatele domu. Prostor atria pak plynule navazuje do západního cípu zahrady, která je taktéž výhodně pro obyvatele domu.

Hlavní myšlenkou celého návrhu je přirozené začlenění nového rodinného domu a zvelebení veřejného prostoru v dané lokalitě.



Sídlo firmy:
Belenická náměstí 169/5a
Praha 1 - Staré Město
110 00

Autorka:
Národní 1010/9
Praha 1
110 00

Kontakty:
Tel.: +420 221 355 689
Email: info@monoduro.cz
Ing. arch. Dan Menta
Bc. Kristýna Štábová

ÚVALY

07/2022

SITUACE

A3

1:5000

Strana č. 3



Sdi: Pev
Balkon: 169/5
Prsti: 1. Sred: Maku
110 00

Komdi:
tel: +20 721 355 483
Email: info@ma.com
ing: arch. Dan: Miro
St: Krišna: Štirov

ÚVALY

07/2022

SITUACE

A3

1:1000

Strana 3. 4





Stávající stav

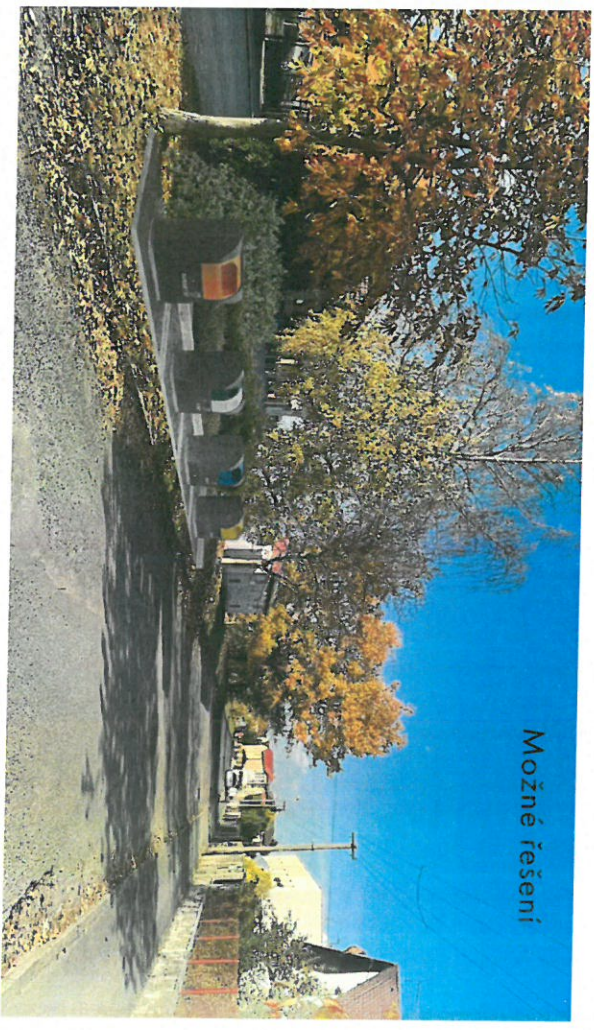

Možné řešení

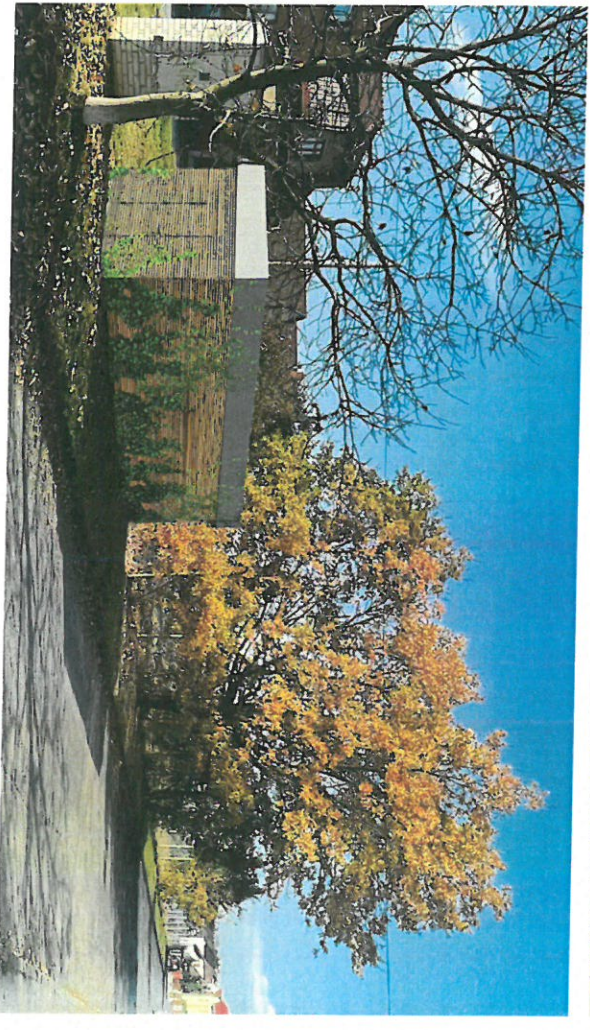
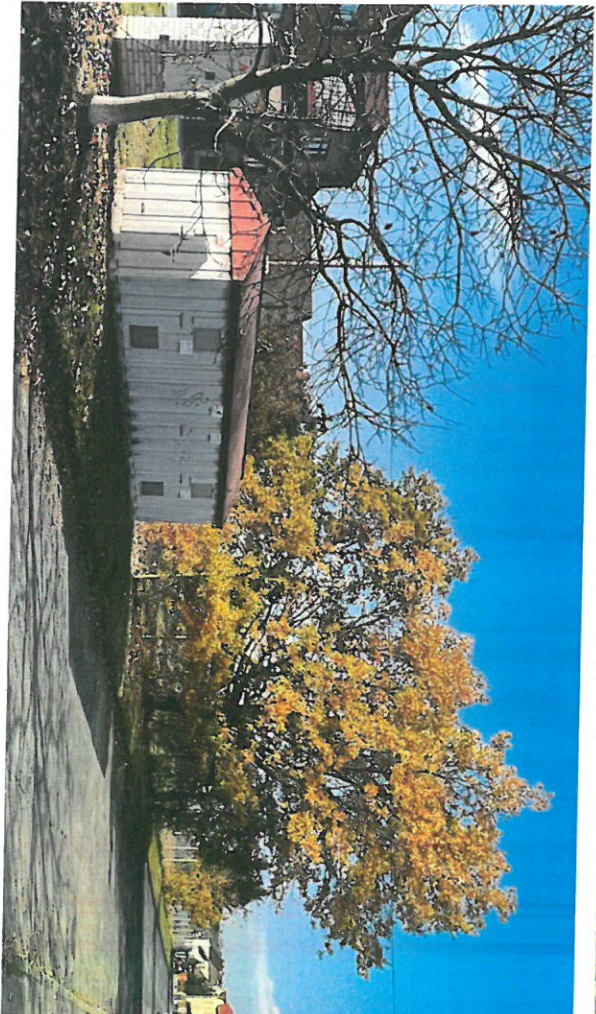



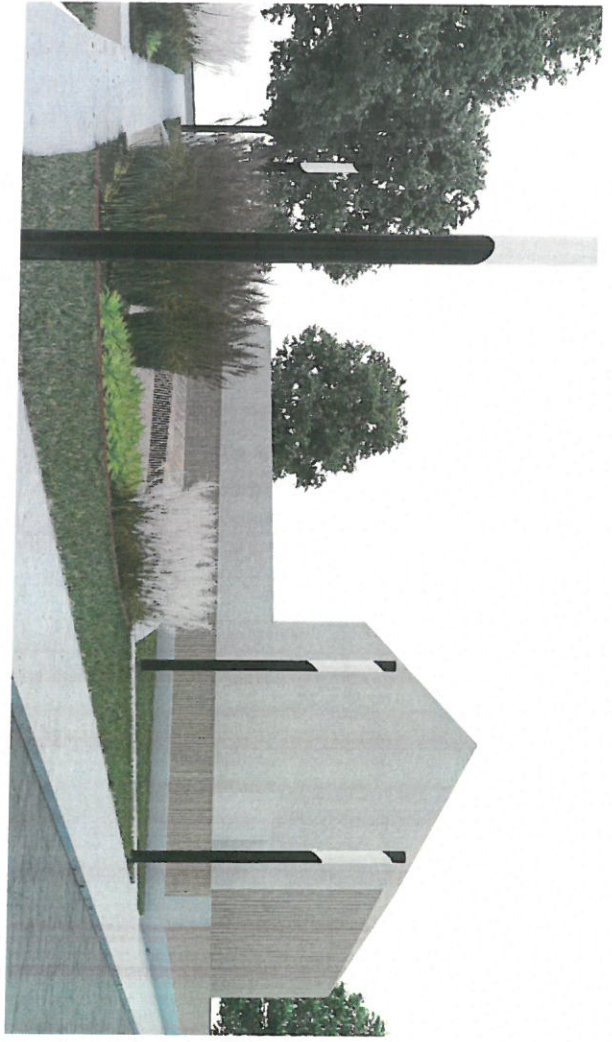

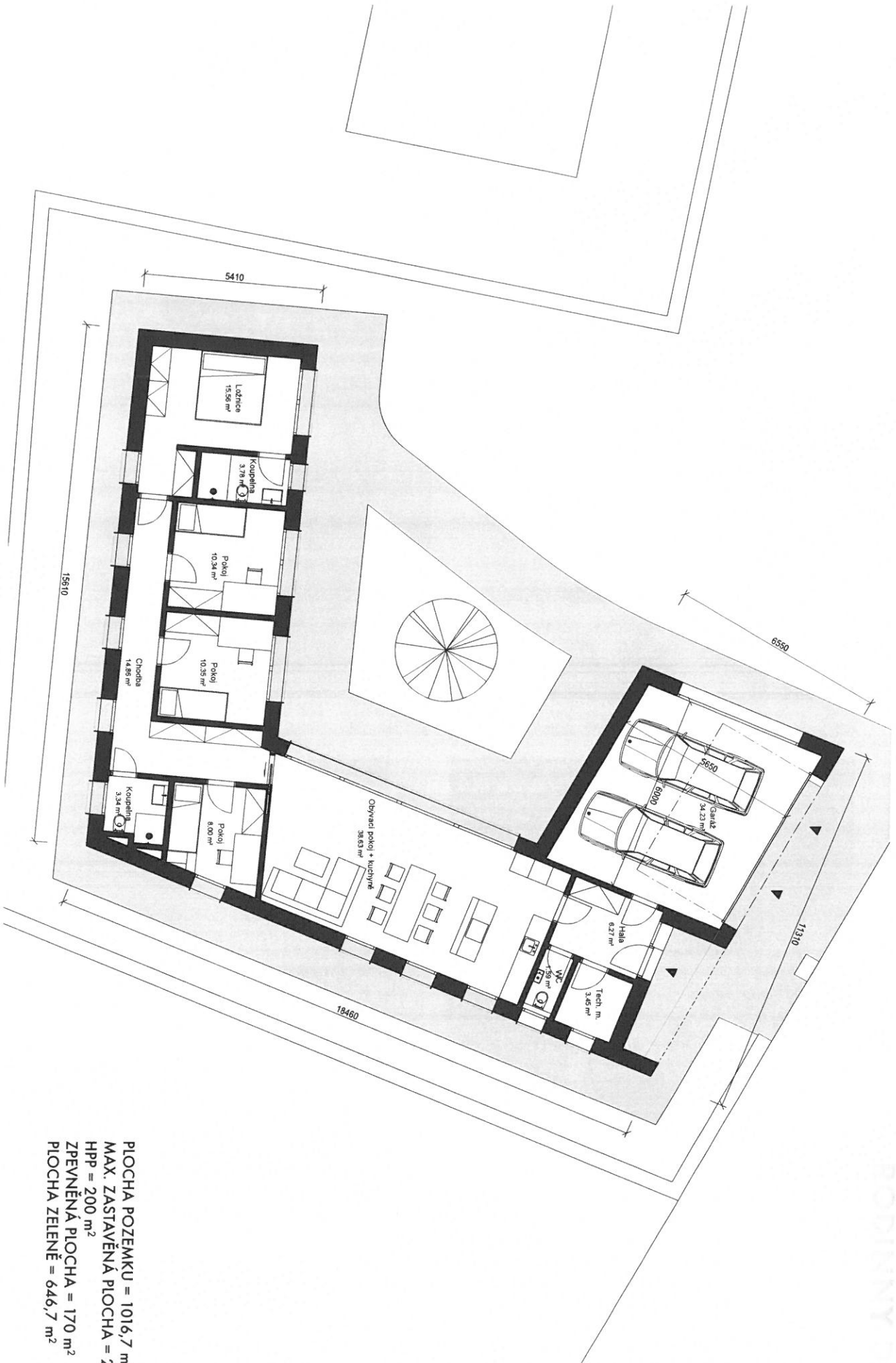

PLOCHA POZEMKU = 1016,7 m²
 MAX. ZASTAVĚNÁ PLOCHA = 200 m²
 HPP = 200 m²
 ZPEVNĚNÁ PLOCHA = 170 m²
 PLOCHA ZELENĚ = 646,7 m²

PROJEKČNÝ ÚSTAV

POHLED JIŽNÍ

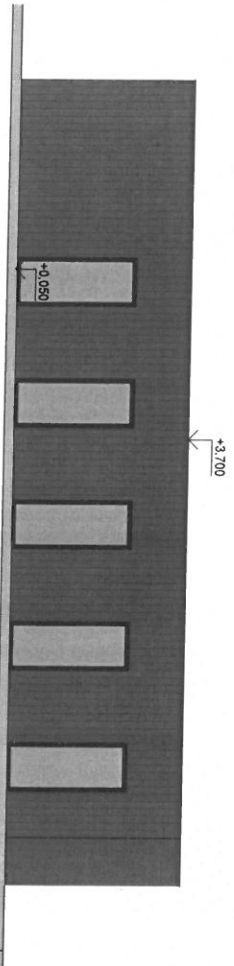

POHLED VÝCHODNÍ

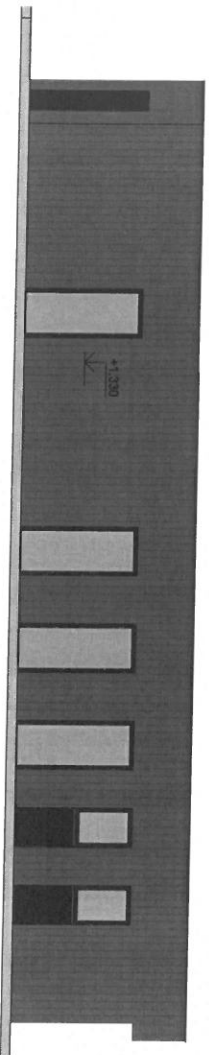

POHLED SEVERNÍ

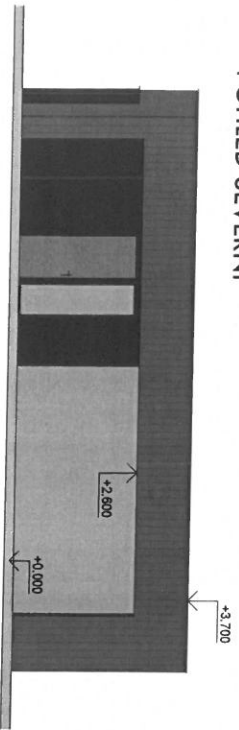

POHLEDY

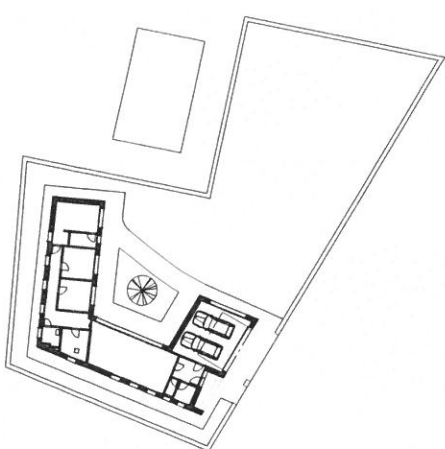

model architektura

Sídlo firmy:
Balkánská náměstí 169/5a
Pražba 1 - Stará Město
110 00

Adresa:
Kobovčův 1010/9
Pražba 1
110 00

Kontakty:
Tel: +420 721 355 483
Email: info@model.cz
Ing. arch. Dan Mlýnský
Bc. Kristýna Šalabová

ÚVALY

07/2022

POHLEDY

A3

Strana č. 11

POHLED ZÁPADNÍ

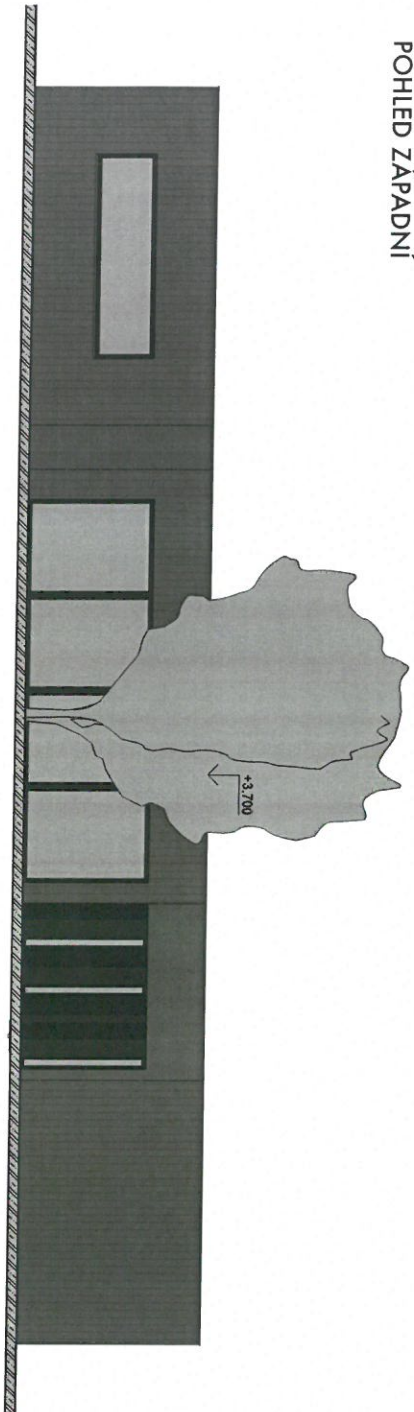

POHLED SEVERNÍ, VNITŘNÍ

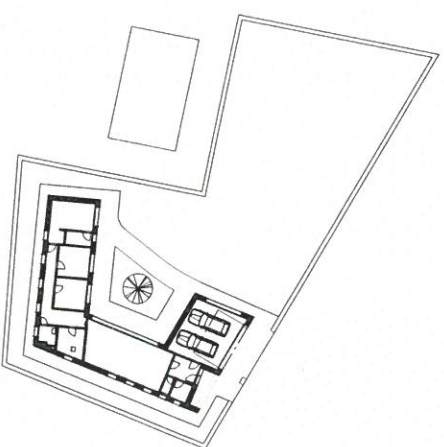
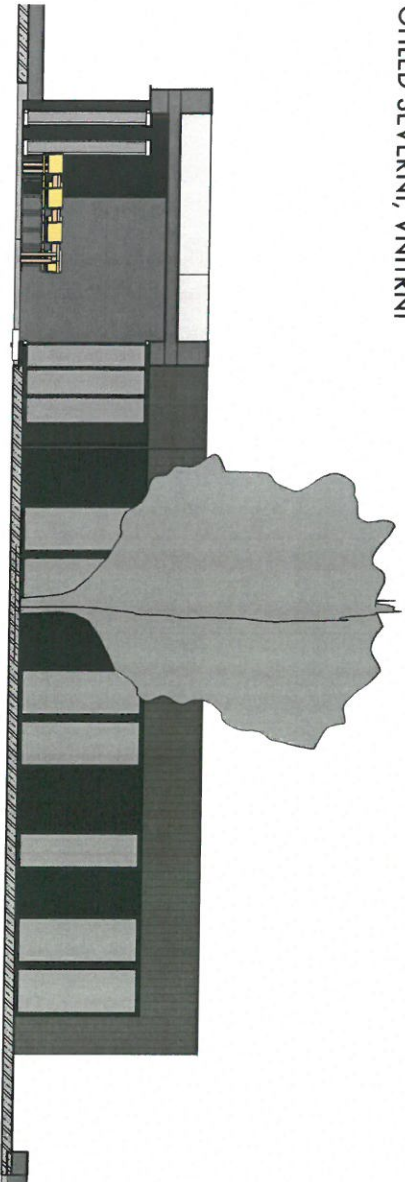

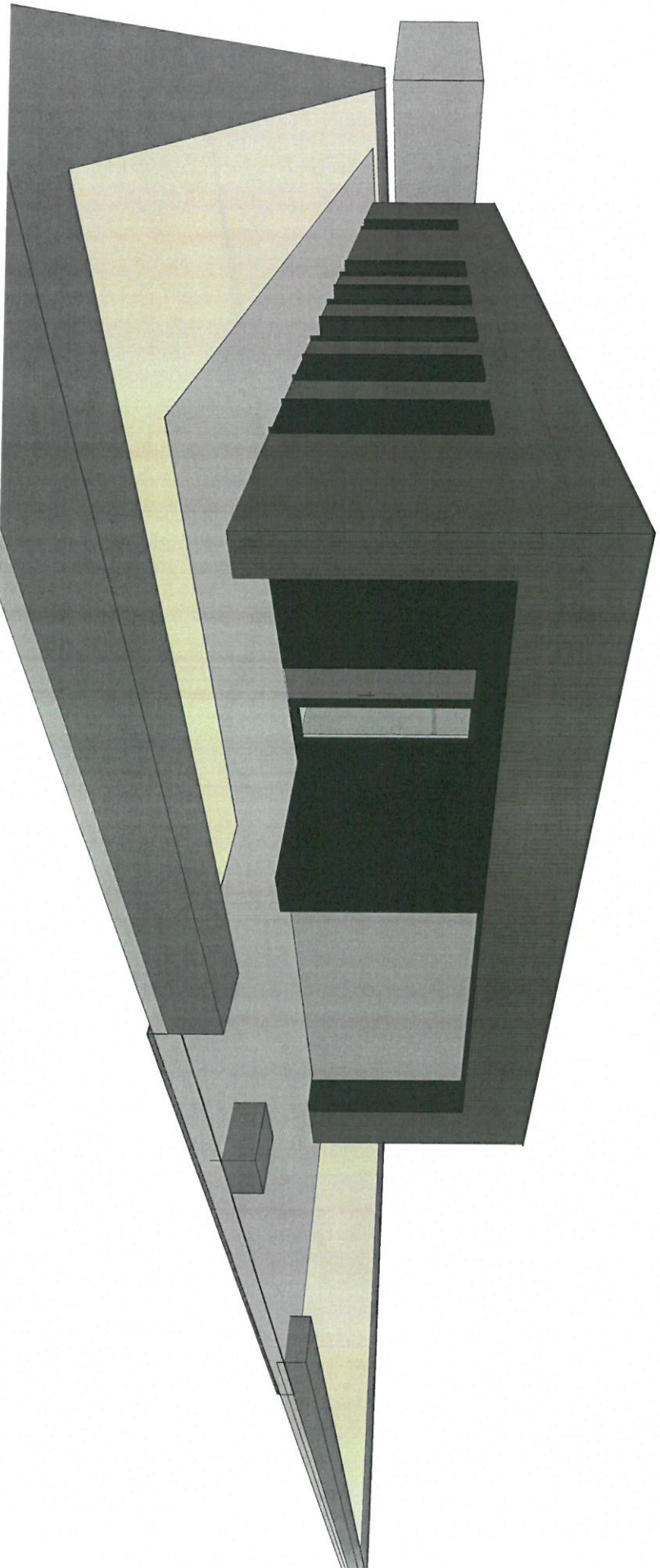

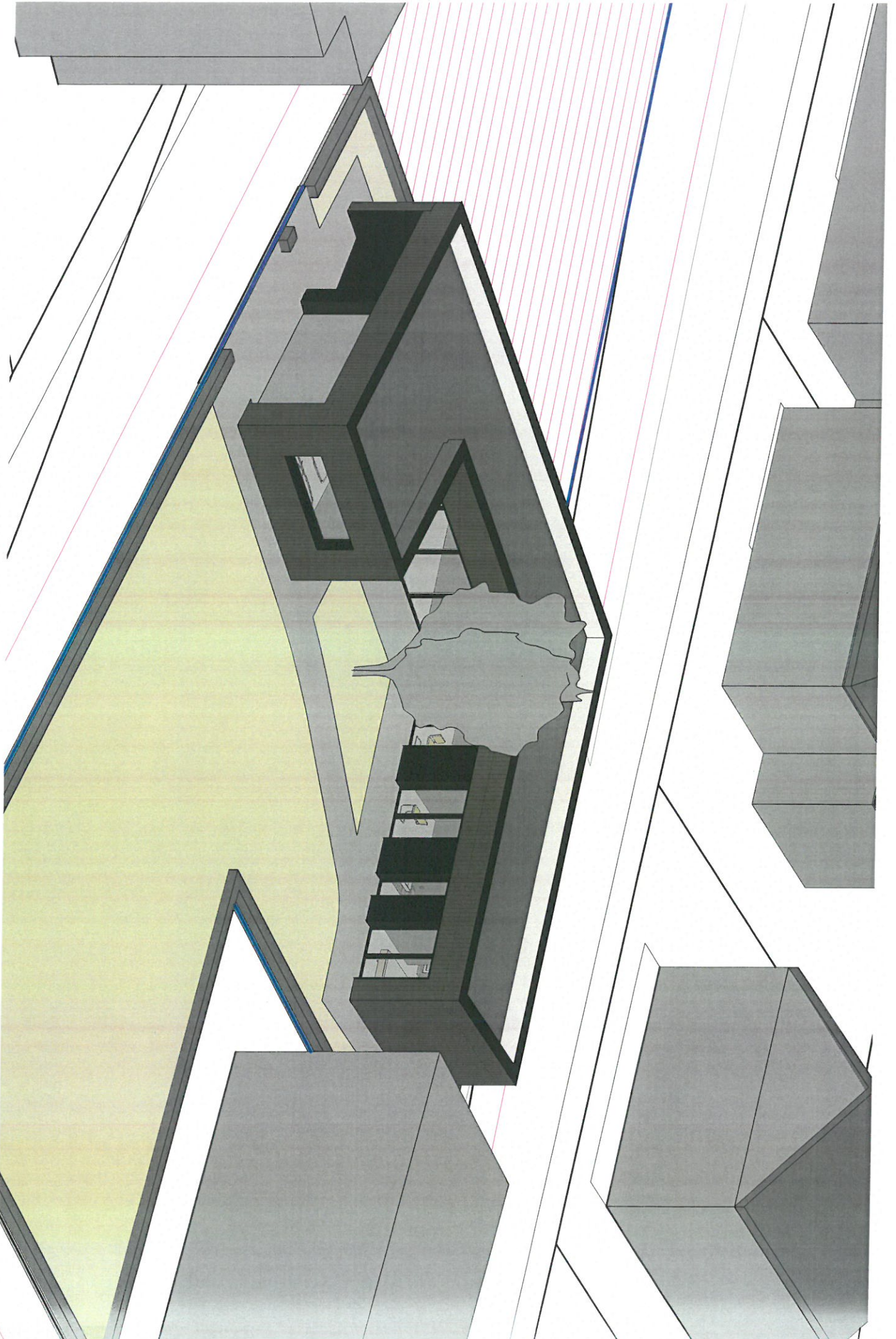

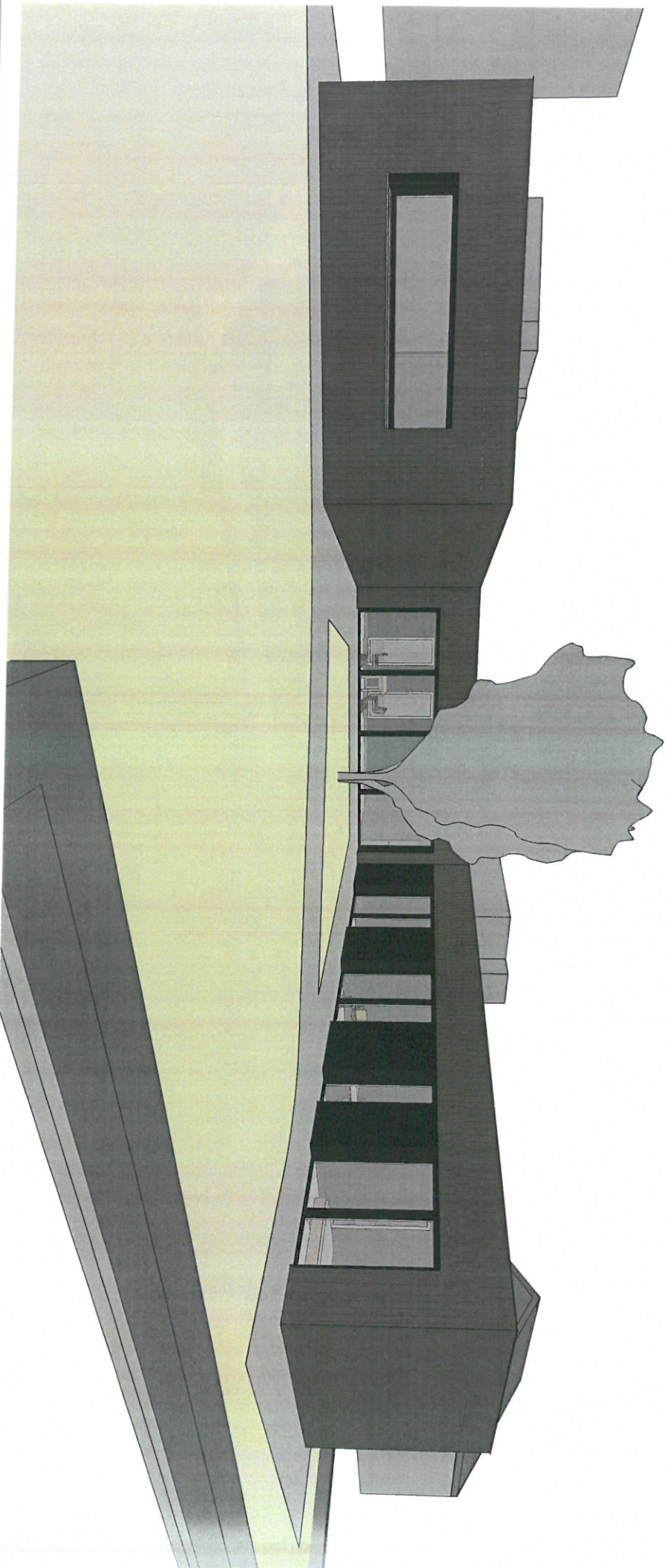

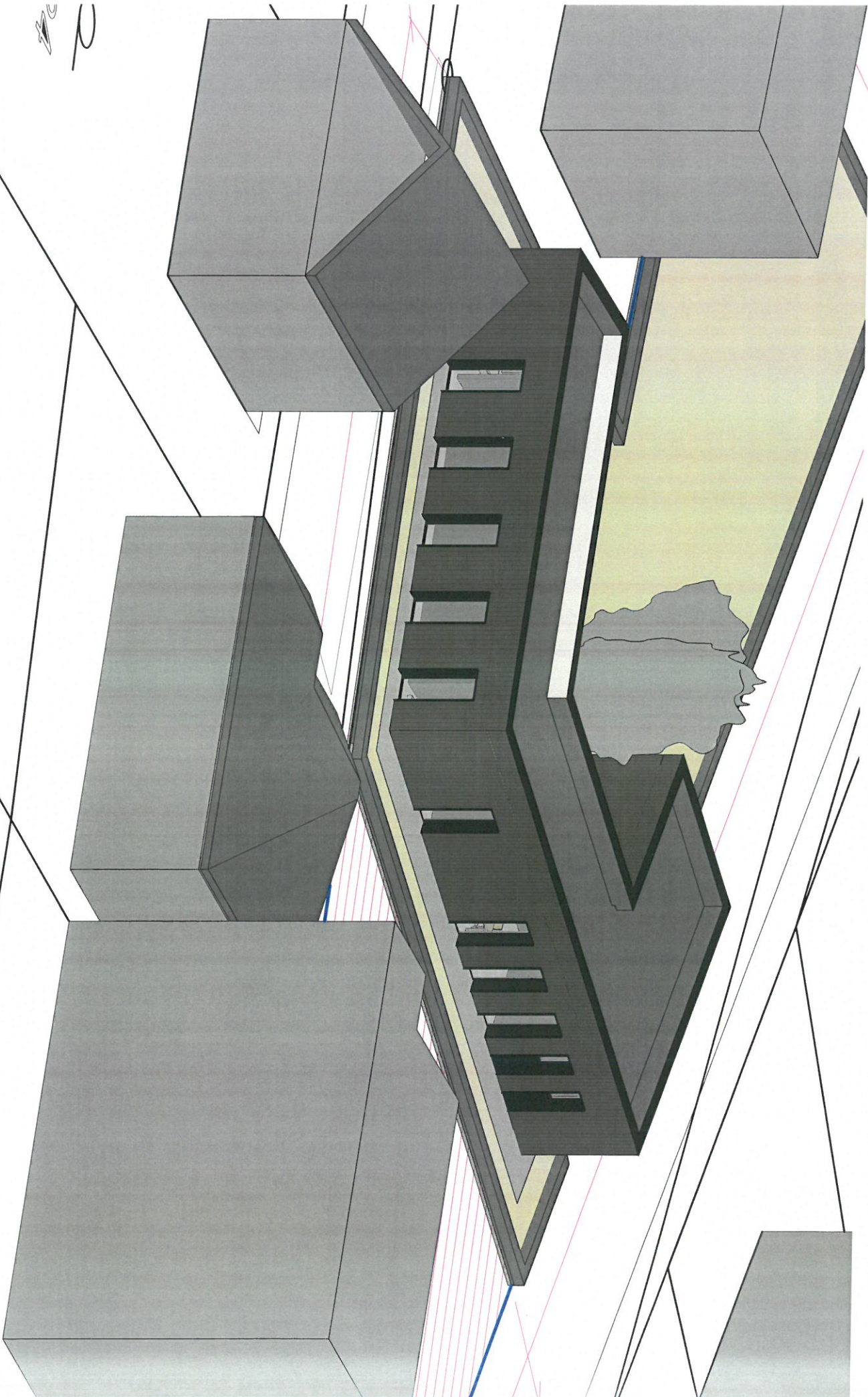

MA
modest artificials

Studio MA s.r.o.
IČO: 08384657, Betlémské náměstí 169/5a, Praha 1, 11000
Tel.: +420 721 355 683, e-mail: info@ma-studio.cz
www.ma-studio.cz

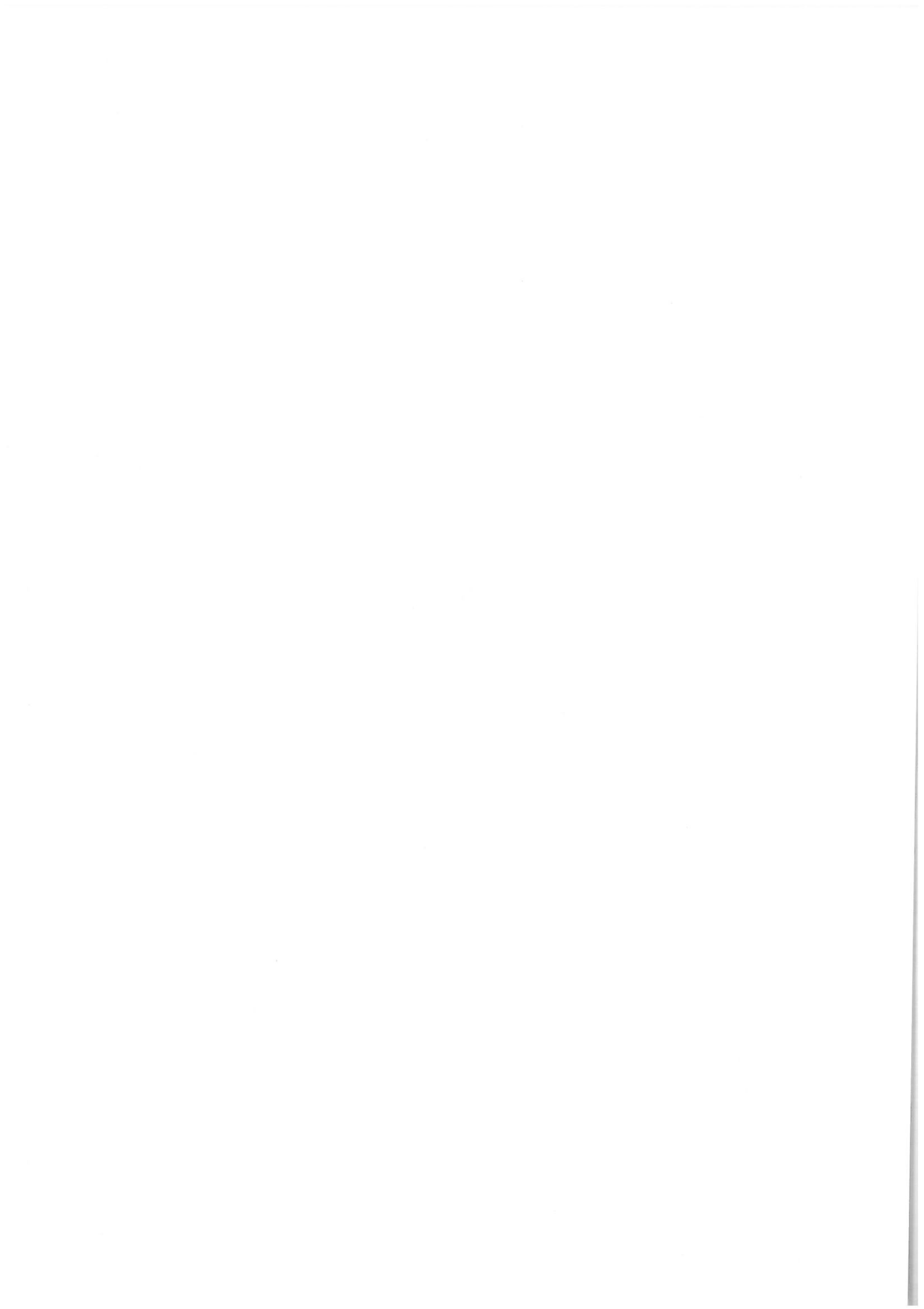

Zastupitelstvo Města Úvaly

Arnošta z Pardubic 95

250 82 Úvaly

V Praze 25.7.2022

Věc: Návrh daru pro Město, související směna pozemků a přesun multifunkčního hřiště

Vážený zastupitelé,

obracím se na Vás s návrhem a prosím o jeho projednání. Jsem přesvědčena o tom, že se jedná o správné řešení, které přinese výhody pro všechny a navíc finanční dar pro Město Úvaly.

Jsem majitelkou pozemku v Radlické čtvrti, parc.č. 3841/366, který jsem zakoupila od společnosti Jaro Real. Město Úvaly a Jaro Real kdysi při jeho vytvoření předpokládali, že u něj bude ulice Hvězdova ukončena odbočením do kolmé navazující ulice, dnes ve vlastnictví developera YD Real Estate. Dále měla podle plánovací smlouvy podél mého pozemku vést pouze cesta pro pěší k budoucímu volejbalovému hřišti.

zde je vidět, že se ulice do pozemku Jaro Real šířky 3 metry nevejde



Nyní jsem se dozvěděla, že Město Úvaly si přeje prodloužení ulice Hvězdova, aby na ní mohla být napojena obslužná komunikace podél nové přeložky silnice I/12. Vzhledem k minimální normované šířce vozovky 3m a povinným minimálním krajnicím 75cm po každé straně se však do stávajícího pozemku patřící firmě Jaro Real mezi mou parcelou a parcelou developera YD Real Estate nevejde (ten má šířku jen 3m).

Proto jsem se rozhodla učinit Vám nabídku, se kterou souhlasí i společnost Jaro Real a v případě její akceptace by se k ní připojila.

Jaro Real má podle plánovací smlouvy povinnost vybudovat podél mého pozemku chodníček pro pěší a postavit za mým pozemkem hřiště na volejbal/košíkovou. Podle plánovací smlouvy ho má následně předat městu a Město Úvaly má povinnost mu za něj zaplatit 1 milion Kč.

Město Úvaly dále uzavřelo plánovací smlouvu s firmou YD Real Estate, podle které dostane Město pozemek 3841/25 a na něm si samo ze svých peněz postaví dalších několik atrakcí a hřišť.

Pokud by došlo k prodloužení ulice Hvězdova a jejímu napojení na obslužnou komunikaci podél přeložky silnice I/12, znamená to zmenšení pozemku vlastněného firmou Jaro Real určeného pro výstavbu volejbalového hřiště. Navíc toto hřiště bude pak jako jediné zcela odděleno touto silnicí od všech ostatních hřišť, což by mohlo být pro děti nebezpečné, budou-li chtít mezi hřišti přebíhat.

Navrhuji tedy následující:

- **Daruji městu peněžitý dar 1 milion Kč na výstavbu hřiště** (za tuto částku se letos postavilo identické multifunkční hřiště na Slovanech)
- **Daruji Městu část mého stavebního pozemku o velikosti cca 110m².** Díky tomu bude moci šířka celé ulice Hvězdova pokračovat okolo mého pozemku nezměněná, tedy 8 metrů. Jedná se o cca 110m² mého stavebního pozemku, který má aktuálně tržní hodnotu cca 10.000Kč/m².
- Na oplátku bych akceptovala od společnosti Jaro Real nestavební pozemek - sad, tvořený pozemkem 3841/52 a částí pozemku 3841/7 o souhrnné velikosti cca 1340m², na kterých mělo být původně volejbalové hřiště postaveno. (Zbytek by převedl Jaro Real na město tak, aby komunikace pořád měla 8 metrů.)
- Město Úvaly by si pak toto hřiště samo postavilo na pozemku 3841/245 tak, aby tvořilo s ostatními hřišti jeden celek. Vzhledem k tomu, že tam Město plánuje stavět obdobné tenisové hřiště, může jeho propojením s přesouvaným volejbalovým hřištěm dojít i k významné úspoře za výstavbu. Pozemek 3841/245 je dostatečně velký, že se ně něj obě hřiště pohodlně vejdou - viz obrázek dále.
- **Společnost Jaro Real by darovala Městu peněžitý dar ve výši 200 tisíc Kč,** přičemž tato suma představuje přibližné náklady na chodníček, který měla dle plánovací smlouvy vybudovat. Postaví-li však ŘSD tu obslužnou komunikaci, nebude chodníček potřeba, a tak ušetřené peníze může Jaro Real věnovat městu.

Jsem přesvědčena, že tento návrh je výhodný pro všechny.

- Původně plánované volejbalové/košíková hřiště bude postaveno, akorát s tím rozdílem, že na vedlejším pozemku, který bude ve vlastnictví města
- Město ušetří 1 milion Kč, které by podle plánovací smlouvy mělo povinnost zaplatit za postavení hřiště Jaro Realu. Naopak ten 1 milion korun daruji městu já a město si ze něj hřiště postaví samo.
- Město navíc získá od Jaro Realu 200 tisíc Kč, které Jaro Real ušetří, když nebude stavět chodníček pro pěší kolem mého pozemku

- Město ode mě dostane darem část stavebního pozemku. Díky tomu bude moci ulice Hvězdova pokračovat v plné šířce 8m okolo mého pozemku a umožní tak bezproblémové napojení obslužné komunikace.
- Já na oplátku získám větší zahradu, neboť Jaro Real na mě převede nestavební pozemek.
- Pro Jaro Real vychází návrh jako neutrální - nemusí postavit hřiště za 1M, který by hned dostalo od města zpátky; nemusí postavit uličku pro pěší a ušetřené peníze věnuje městu. Parkovací místa podle plánovací smlouvy již nad rámec Hvězdovy ulice vydláždilo (jde o prodloužení za poslední odbočku do ulice v lokalitě YD Real Estate)

Jak by mohl vypadat odpočinkový park podle mého návrhu?

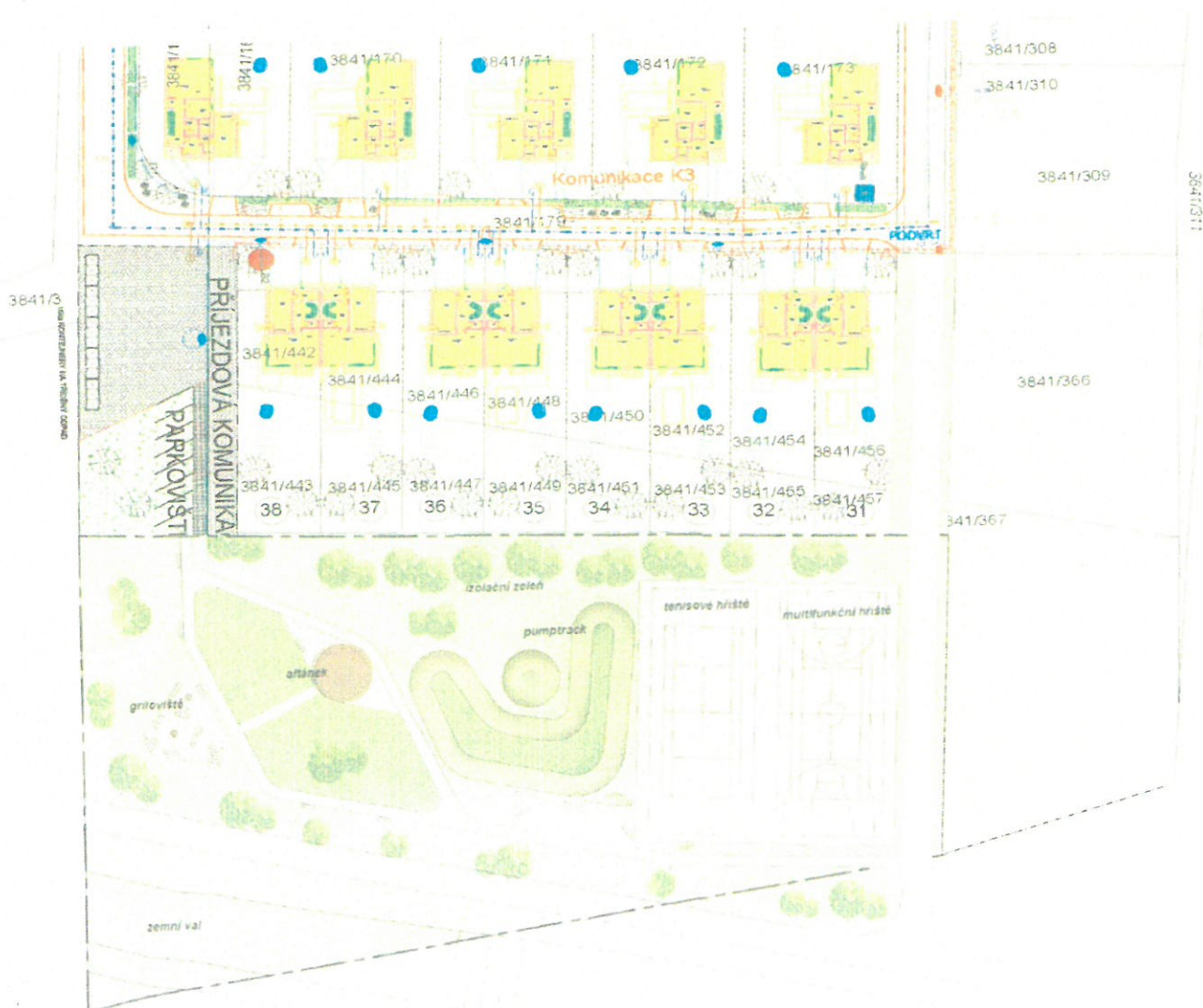

Prosím Vás tedy o projednání tohoto návrhu. Byla bych nerada, aby si o mě lidé v budoucnu mysleli, že nějak blokuji Hvězdovu ulici. Lidé nebudou vědět, že Město i Jaro Real můj pozemek oddělovali před mnoha lety v dobré víře, že ulice již dále pokračovat nebude a zahne do kolmé ulice na jejím konci. Uvidí jen to, že můj plot ulici zužuje. Ráda bych se tomu vyhnula a chci umožnit, aby se Hvězdova ulice mohla prodloužit. Věřím, že moje nabídka je velkorysá, ulice se bude moci vybudovat, hřiště se bude moci postavit a město navíc dostane darem 1,2miliónu Kč.

Přeji Vámi šťastné a příjemné dny a jsem s pozdravem,

Jak by mohl vypadat odpočinkový park podle mého návrhu?



**Veřejnoprávní smlouva o poskytnutí dotace
dle § 102 zákona č. 128/2000 Sb., o obcích a ust. § 10 a násl. zákona č. 250/2000 Sb., o rozpočtových
pravidlech územních rozpočtů**

Název:
Sídlo:
Zastoupen:
IČO:
Bankovní spojení:
Číslo účtu:
(dále jen „**příjemce**“)

a

	Město Úvaly
IČO:	00240931
Sídlo:	Arnošta z Pardubic 95, 250 82 Úvaly
Zastoupeno:	Bc. Markéta Rydvalová, starostka města
Pověřen k podpisu:	Ing. Alexis Kimbembe, místostarosta města
Telefon:	281 091 111
E-mail:	podatelna@mestouvaly.cz
Webové stránky:	www.mestouvaly.cz
Datová schránka:	pa3bvse

(dále jen „**poskytovatel**“ nebo jako „**město Úvaly**“)

(dále společně též jako „smluvní strany“)

v souladu s ust. § 102 zákona č. 128/2000 Sb., o obcích a ust. § 10 a násl. zákona č. 250/2000 Sb., o rozpočtových pravidlech územních rozpočtů, a v souladu s částí pátou zákona 500/2004 Sb., správní řád, uzavírají tuto **veřejnoprávní smlouvu o poskytnutí dotace z rozpočtu města Úvaly** (dále jen „**smlouva**“):

I. Předmět smlouvy

1. Předmětem této smlouvy je poskytnutí finanční podpory z rozpočtu města Úvaly ve formě dotace (dále jen „**dotace**“) na základě žádosti o individuální dotační podporu (dále jen „akce“).
2. Žadatel prohlašuje, že se seznámil s podmínkami poskytované individuální dotace a tyto podmínky přijímá v plném rozsahu.
3. Žadatel dotaci přijímá a zavazuje se touto smlouvou k jejímu řádnému využití, provedení vyúčtování a podrobení se kontrole v rozsahu stanovené právními předpisy a touto smlouvou.

II. Způsob poskytnutí dotace a její výše

1. Příjemci dotace je poskytována dotace **ve výši _____,- Kč (slovy: korun českých)**.
2. Výše dotace může být snížena s ohledem na maximální přípustnou výši podpory v režimu *de minimis* a to dle aktuálního stavu v registru podpor *de minimis* v den podpisu smlouvy (čl. III. odst. 17 a 18 smlouvy).
3. Dotace bude příjemci poukázána jednorázově formou bezhotovostního převodu na bankovní účet příjemcevedený u bankovního ústavu

III. Podmínky použití dotace, práva a povinnosti příjemce

1. Příjemce je oprávněn čerpat dotaci k realizaci akce nejpozději do **31.12.2022**. Prostředky dotace nelze převádět do roku následujícího. Čerpáním dotace se rozumí úhrada uznatelných nákladů vzniklých při realizaci akce uhrazením finančních prostředků v hotovosti nebo bankovním převodem ve prospěch dodavatele zboží (dodávek), služeb. Uznatelné náklady ve skutečné výši musí být vyúčtovány uhrazeny a promítnuty v účetnictví příjemce nejpozději do dne určeného v tomto odstavci.

2. Příjemce je oprávněn provádět podstatné změny akce jen s předchozím písemným souhlasem poskytovatele; za podstatné změny akce se považuje zejména podstatná změna rozpočtu, podstatná změna v obsahu, charakteru akce apod.
3. Dotace může být použita výhradně na činnosti v rozsahu schválené žádosti o dotační podporu. Příjemce je povinen použít dotaci maximálně hospodárným způsobem a výhradně k účelu v rozsahu schválené žádosti o dotační podporu. Dotace je poskytována výhradně na uznatelné náklady akce.
4. Příjemce zajistí ve svém účetnictví nebo daňové evidenci, v souladu s obecně platnými předpisy (zejména zákon č. 563/1991 Sb., o účetnictví, ve znění pozdějších předpisů), řádné a oddělené sledování čerpání dotace (např. na zvláštním účetním středisku).
5. Příjemce je povinen po dobu deseti let od konce roku, ve kterém došlo ke skončení akce žádost včetně povinných příloh, tuto smlouvu, originály dokladů, prokazujících čerpání dotace, dokumentaci o zadání veřejné zakázky, je-li zadávána, závěrečné finanční vyúčtování akce.
6. Příjemce je povinen vést a viditelně označit originálních účetních dokladů prokazujících použití dotace uvedením na výdajových dokladech, „hrazeno z dotace města Úvaly“. Příjemce zajistí, aby příjem dotace byl v peněžním deníku označen „dotace obce“. Veškeré doklady musí být uschovávány a archivovány minimálně po dobu 10 let od konce kalendářního roku, ve kterém došlo k ukončení akce.
7. Příjemce je povinen předložit poskytovateli neprodleně po ukončení akce, nejpozději však do 31. ledna kalendářního roku následujícího po roce, ve kterém byla dotace poskytnuta, finanční vyúčtování čerpání dotace.
8. Při finančním vypořádání předloží příjemce kopie všech prvotních účetních dokladů vztahujících se k poskytnuté dotaci. Ke každému účetnímu dokladu musí být přiložen doklad o jeho úhradě (bankovní výpis či pokladní doklad). Současně s kopiemi účetních dokladů musí příjemce předložit při finančním vypořádání poskytovateli k nahlédnutí originály veškerých účetních dokladů vztahujících se k poskytnuté dotaci ve výši vyčerpaných peněžních prostředků poskytnuté dotace. Účetní doklady, zejména faktury tj. účet za provedenou práci nebo zboží, které bylo dodáno, musejí být označeny identifikací dotace (zkráceným názvem dotace apod.). Doklad o úhradě zálohy/dílčí platby bez vyúčtování této zálohy/dílčí platby nelze považovat za doklad k závěrečnému finančnímu vypořádání dotace a za uznatelný výdaj. Spolu s finančním vypořádáním dotace je příjemce povinen předložit poskytovateli vyhodnocení použití poskytnuté dotace s popisem realizace a zhodnocením realizovaných aktivit (závěrečná zpráva) v rozsahu jedné strany A4; přílohou závěrečné zprávy je zejména fotodokumentace, výstupy z akcí a činnosti. Součástí vyúčtování je prokázání případného spolufinancování ze strany příjemce dotace nebo prostředky pocházející z jiného dotačního programu/titulu.
9. Příjemce je povinen průběžně a bez zbytečného odkladu informovat poskytovatele o všech změnách, které by mohly při vymáhání zadržovaných nebo neoprávněně použitých prostředků dotace zhoršit jeho pozici věřitele nebo dobytost jeho pohledávky. Zejména je příjemce povinen oznámit poskytovateli do 15 dnů ode dne, kdy došlo k události, skutečnosti, které mají nebo mohou mít za následek zánik, transformaci, sloučení, změnu statutárního zástupce apod., či změnu vlastnického vztahu k věci, na niž se dotace poskytuje.
10. Příjemce se tímto výslovně zavazuje, že kdykoliv na základě výzvy umožní kontrolu vynaložených prostředků vyplývající ze zákona č. 320/2001 Sb., o finanční kontrole ve veřejné správě a o změně některých zákonů, ve znění pozdějších předpisů, respektive na základě výzvy předloží ke kontrole městem Úvaly vynaložených prostředků, které jsou předmětem kontroly dotace.
11. Příjemce je povinen do 15 dnů oznámit poskytovateli zahájení insolvenčního řízení, vstup právnické osoby do likvidace, změnu statutárního orgánu nebo jeho člena, změnu názvu, bankovního spojení, sídla či adresy. Příjemce, který je obchodní korporací dle zákona č. 90/2012 Sb., o obchodních korporacích, je povinen zaslat poskytovateli informaci o přeměně společnosti, jejíž součástí je projekt přeměny, a to alespoň 1 měsíc přede dnem, kdy má být přeměna schválena způsobem stanoveným zákonem. U ostatních právnických osob je příjemce povinen oznámit poskytovateli přeměnu právnické osoby do 15 dnů od rozhodnutí příslušného orgánu.
12. Příjemce souhlasí se zveřejněním svého názvu (obchodní firmy), IČ, adresy sídla, názvu akce a výše poskytnuté dotace na webových stránkách, jakož i v jakýchkoli jiných publikačních nebo mediálních výstupech města Úvaly.

13. Příjemce se zavazuje, že při jakékoli prezentaci akce bude uvádět obec jako poskytovatele části finančních prostředků. Příjemce se zavazuje zřetelně a viditelně na svých internetových stránkách, tiskovinách, propagačních, informačních materiálech, pokud je vydává k projektu, na pozvánkách, dresích sdělení, že „akci/činnost podporuje město Úvaly“, případně obdobné sdělení a logo anebo znak města Úvaly. Příjemce se rovněž zavazuje, že bude slovně prezentovat poskytovatele v médiích a na tiskových konferencích pořádaných u příležitosti projektu, oficiálně pozvat zástupce poskytovatele na konání akce.
14. Při použití loga nebo znaku města Úvaly je příjemce povinen dodržet zásady pro jejich použití uvedené na webu města Úvaly. Logo a znak města Úvaly jsou dostupné v tiskové podobě na webových stránkách města Úvaly.
15. Příjemce se zavazuje zasílat poskytovateli v dostatečném předstihu pozvánky doručení do podatelny městského úřadu nebo v elektronické podobě na email podatelna@mestouvaly.cz, na veřejná vystoupení a umožnit na ně zástupcům poskytovatele volný vstup.
16. Příjemce se zavazuje, že jak při realizaci akce, tak po jeho ukončení, bude dbát dobrého jména poskytovatele a akci realizovat v souladu s právními předpisy.
17. Na poskytnutí dotace nemá příjemce právní nárok.
18. Podpora poskytnutá dle této smlouvy byla smluvními stranami vyhodnocena jako opatření nezakládající veřejnou podporu podle čl. 107 odst. 1 Smlouvy o fungování evropské unie (dříve čl. 87 odst. 1 Smlouvy o založení Evropského společenství, když však příjemce výslovně bere na vědomí, že kompetentním orgánem k posouzení slučitelnosti poskytnuté podpory se společným trhem v případě, že by se jednalo o veřejnou podporu, je toliko Komise (ES). Komise (ES) je oprávněna uložit příjemci podpory navrácení veřejné podpory, spolu s příslušným úrokem. Příjemce podpory podpisem této smlouvy stvrzuje, že byl s touto skutečností seznámen.
19. Příjemce podpory dle této smlouvy se zavazuje vrátit poskytovateli bez zbytečného odkladu poskytnutou podporu včetně úroků podle Nařízení komise v případě, že se jeho prohlášení v předchozím odstavci uvedené prokáže jako nepravdivé, či pokud Komise (ES) rozhodne podle přímo aplikovatelného právního předpisu (Nařízení Rady (ES) č. 659/1999 ze dne 22. března 1999, kterým se stanoví prováděcí pravidla k článku 93 Smlouvy o ES) buď o vrácení podpory, prozatímním navrácení podpory nebo o pozastavení podpory.

IV. Kontrola využití poskytnuté dotace

1. Poskytovatel prostřednictvím jím pověřených osob je oprávněn, v souladu se zvláštním právním předpisem, kdykoli provést kontrolu dodržení podmínek použití dotace.
2. Příjemce je povinen v průběhu trvání smlouvy, i po skončení účinnosti smlouvy, vytvářet podmínky k provádění kontroly a umožnit kontrolu čerpání a využití dotace. V této souvislosti je příjemce povinen zejména umožnit kontrolním orgánům nahlédnout do účetní evidence a záznamů o poskytované službě, v případě, že je povinen účetní evidenci vést, popř. vstupovat do souvisejících prostor. Příjemce je povinen umožnit výkon kontroly dle odst. 1 tohoto článku, poskytnout potřebnou součinnost všem osobám oprávněným k provádění kontroly. Příjemce je povinen předložit kontrolním orgánům poskytovatele kdykoliv na vyžádání k nahlédnutí veškeré účetní záznamy vztahující se k účelu dotace a předmětu smlouvy, umožnit kontrolu souvisejících skutečností (dále jen „podklady“) a strpět i předložení veškerých účetních záznamů, které nemají přímý vztah k předmětu smlouvy (např. v případě nepřímých společných nákladů); v odůvodněných případech umožnit kontrolním orgánům zajištění originálních účetních záznamů, vč. podkladů.
3. Příjemce je povinen poskytnout součinnost při výkonu kontroly poskytnuté dotace, zejména předložit kontrolním orgánům poskytovatele kdykoliv k nahlédnutí originály všech účetních dokladů prokazujících využití prostředků dotace v souladu s účelem akce, jakož i všech podkladových materiálů využitých na akci nebo uložených k archivaci.
4. Příjemce je povinen umožnit poskytovateli provést kontrolu jak v průběhu, tak i po ukončení realizace akce nebo jejich jednotlivých etap, a to ještě po dobu deseti let od ukončení financování akce ze strany poskytovatele.

5. Za dodržení účelu, na který byla dotace poskytnuta, a za pravdivost i správnost závěrečného finančního vyúčtování odpovídá osoba oprávněná jednat jménem příjemce, která tuto skutečnost na vyúčtování písemně potvrdí.

V. Důsledky porušení povinností příjemce

1. V případě, že příjemce po ukončení akce, nejpozději do **31.12.2022** nevrátí převodem na účet poskytovatele nevyčerpané prostředky dotace, považují se tyto prostředky za zadržené ve smyslu zákona o rozpočtových pravidlech územních rozpočtů. Příjemce je v takovém případě povinen poskytovateli vrátit tyto zadržené prostředky.
2. V případě, že příjemce po ukončení akce nejpozději do **31.1.2023** nepředloží finanční vyúčtování dotace, považují se poskytnuté prostředky dotace za zadržené ve smyslu zákona o rozpočtových pravidlech územních rozpočtů. Příjemce je v takovém případě povinen poskytovateli vrátit tyto zadržené prostředky.
3. V případě neoprávněného použití dotace nebo její části je příjemce povinen poskytnutou dotaci, případně její část, k níž se neoprávněné použití vztahuje, vrátit na účet poskytovatele. Prostředky se považují za neoprávněně použité počínaje dnem, kdy byly použity v rozporu s touto smlouvou.
4. Za neoprávněné použití dotace se považuje zejména:
 - a) provedení změny v akci, k níž je třeba předchozí písemný souhlas poskytovatele, bez takového souhlasu,
 - b) použití poskytnuté dotace (případně její části) v rozporu s účelem, který je stanoven touto smlouvou.,
 - c) nedodržení termínů pro použití dotace stanovených touto smlouvou,
 - d) realizace akce v rozporu s právními předpisy, např. příjemce, je-li zadavatelem veřejné zakázky podle zákona č. 134/2016 Sb., o zadávání veřejných zakázek, ve znění pozdějších předpisů, nerealizuje veřejné zakázky v souladu s tímto zákonem,
 - e) vedení účetnictví způsobem, který je v rozporu s čl. III. odst. 4 až 7 této smlouvy a nelze z něj zjistit, zda byla dotace použita v souladu s touto smlouvou.
5. V případě odstoupení od smlouvy je příjemce povinen poskytnutou dotaci vrátit poskytovateli ve lhůtě do 30 dnů po doručení odstoupení. Nevrátí-li příjemce dotaci v tomto termínu, považují se veškeré finanční prostředky poskytnuté do doby odstoupení za zadržené ve smyslu zákona o rozpočtových pravidlech územních rozpočtů, kdy příjemce je povinen vrátit poskytnuté finanční prostředky.
6. V případě porušení povinnosti příjemce vyplývající pro něj z této smlouvy nebo pravidel příslušného dotačního programu a toto porušení není porušením rozpočtové kázně podle odst. 1 až 4 je poskytovatel oprávněn uplatnit a požadovat zaplacení smluvní pokuty ve výši 5 % až 100% poskytnuté dotace v závislosti na míře porušení podmínek dotace nebo této smlouvy. Tím není dotčeno právo poskytovatele na náhradu škody. Příjemce je povinen uhradit poskytovateli tuto smluvní pokutu na základě písemné výzvy a ve lhůtě stanovené touto výzvou. Ve výzvě poskytovatel rovněž označí povinnost, která byla porušena.
7. Veškeré platby jako důsledky porušení závazků provede příjemce formou bezhotovostního převodu na účet poskytovatele, v termínu a na číslo účtu, které poskytovatel příjemci sdělí.

VI. Změny, ukončení a odstoupení od smlouvy

1. Tuto smlouvu lze měnit jen po vzájemné dohodě obou smluvních stran, se souhlasem Krajského úřadu Středočeského kraje, a to písemnou dohodou ve smyslu ust. § 166 zákona č. 500/2004 Sb., správní řád, ve znění pozdějších předpisů, formou číslovaných dodatků.
2. Závazkový vztah založený touto smlouvou lze ukončit na základě písemné dohody smluvních stran nebo odstoupením.
3. Dojde-li ze strany příjemce k závažnému porušení smlouvy nebo pravidel příslušného dotačního programu a poskytovatel takovou skutečnost zjistí, je poskytovatel oprávněn od této smlouvy odstoupit písemným oznámením doručeným příjemci; závažným porušením smlouvy se rozumí
 - a) neoprávněné použití dotace podle čl. V. této smlouvy,
 - b) nedodržení podmínek použití dotace uvedených v čl. III. odst. 1 až 10 této smlouvy,
 - c) poruší pravidla veřejné podpory,
 - d) svým jednáním poruší rozpočtovou kázeň dle zákona č. 250/2000 Sb., o rozpočtových pravidlech územních rozpočtů, ve znění pozdějších předpisů, příjemce uvedl nepravdivé, neúplné nebo zkreslené údaje, na které se váže uzavření této Smlouvy,

- e) příjemce uvedl nepravdivé, neúplné nebo zkreslené údaje, na které se váže uzavření této Smlouvy,
 - f) stane se v průběhu čerpání dotace a schválením vyúčtování dotace nezpůsobilým příjemcem dotace pro danou oblast podpory,
 - g) opakovaně neplní povinnosti stanovené Smlouvou, i když byl k jejich nápravě vyzván poskytovatelem.
4. Poskytovatel může od smlouvy odstoupit v dále v případě, že je příjemce v likvidaci, úpadku nebo insolvenční nebo pokud lze se zřetelem ke všem okolnostem důvodně předpokládat, že příjemce nebude schopen řádně a včas splnit podstatnou část svých peněžitých závazků (hrozící úpadek nebo úpadek).
 5. Pro případ, kdy příjemce nebude schopen zajistit realizaci akce nebo z vlastního rozhodnutí nebude akci realizovat, je kterákoli ze smluvních stran oprávněna od smlouvy odstoupit. V takovém případě se příjemce zavazuje již přijatou dotaci vrátit poskytovateli do 15 dnů po odstoupení.
 6. Odstoupení od smlouvy má za následek, že poskytovatel nepoukáže příjemci dotaci a příjemce se jí nemůže platně domáhat. Pokud poskytovatel odstoupí od smlouvy poté, co dotaci poukázal, postupuje příjemce podle čl. VI odst. 3 této smlouvy.

VII. Společná a závěrečná ustanovení

1. Není-li v této smlouvě uvedeno jinak, je k úkonům podle této smlouvy jménem poskytovatele oprávněn starosta města Úvaly. Toto ustanovení se vztahuje i na podpis dodatků k této smlouvě a na odstoupení od této smlouvy.
2. Poskytnutí dotace je v souladu se zákonem č. 128/2000 Sb., o obcích, ve znění pozdějších předpisů, a zákonem č. 250/2000 Sb., o rozpočtových pravidlech územních rozpočtů, ve znění pozdějších předpisů (dále jen „zákon o rozpočtových pravidlech územních rozpočtů“).
3. Dotace je ve smyslu zákona č. 320/2001 Sb., o finanční kontrole ve veřejné správě a o změně některých zákonů (zákon o finanční kontrole), veřejnou finanční podporou a vztahují se na ni všechna ustanovení tohoto zákona.
4. Vztahy touto smlouvou neupravené se řídí příslušnými ustanoveními zákona č. 250/2000 Sb., o rozpočtových pravidlech územních rozpočtů, zákona č. 128/2000 Sb. o obcích, zákona č. 500/2004 Sb., správní řád, za subsidiárního využití zákona 89/2012 Sb., občanský zákoník.
5. Smluvní strany sjednávají, že pokud by bylo jedno z výše uvedených ustanovení zcela nebo zčásti právně neúčinné, zůstává tím nedotčena právní účinnost ostatních ustanovení. Totéž platí i pro případ smluvní mezery.
6. Smluvní strany se dohodly na způsobu doručování písemností tak, že lze zásilku zaslat prostřednictvím datové schránky anebo doporučenou zásilkou, která je podána k přepravě držitelem poštovní licence na adresu smluvních stran uvedených v záhlaví této smlouvy. V případě, že se některou ze smluvních stran odeslaná písemnost prostřednictvím držitele poštovní licence vrátí jako nedoručená, považuje se za doručenu dnem následujícím po dni otisku razítka na zásilce, kdy byla poštou odesílateli vrácena; zásilky odeslané prostřednictvím datové schránky se považují za přijaté následující den po umístění do datové schránky příjemce zásilky v systému datových schránek.
7. Písemným kontaktem pro účely této smlouvy se rozumí kontaktní adresa pro písemnou korespondenci prostřednictvím držitele poštovní licence, ID datové schránky smluvní strany, jakož i kontakt i e-mailem, který si strany předaly.
8. Příjemce výslovně prohlašuje, že souhlasí s odesláním finančních transakcí vyplývajících z této smlouvy na transparentní účet města Úvaly a je seznámen, že bankovní ústav může na takovém účtu nejméně tyto informace: - zaúčtovaná částka a měna, datum připsání platby na účet, - popis platby, - název a číslo účtu plátce, - zpráva pro příjemce, - variabilní, - konstantní, - specifický symbol, a i další text byl-li plátcem uveden jakož i text uvedený smluvní stranou k identifikaci platby směrem k veřejnosti.
9. Příjemce prohlašuje, že bere na vědomí, že město Úvaly shromažďují osobní údaje druhé smluvní strany, jejich zaměstnanců nebo členů v rozsahu uvedeném touto smlouvou včetně všech případných dodatků smlouvy, zejména jména a příjmení osob, které smlouvu podepisují za smluvní strany, jména a příjmení osob uvedených jako kontakty, včetně případných poskytnutých či uvedených e-mailů a telefonních čísel, v souladu s Nařízením Evropského parlamentu a Rady č. 2016/679, obecné nařízení o ochraně osobních údajů (GDPR) a zákonem č. 110/2019 Sb., o zpracování osobních údajů, a to za účelem realizace této

smlouvy. Osobní údaje shromážděné v souvislosti s touto smlouvou nebudou jiným způsobem smluvními stranami využívány, ledaže tak výslovně vyplývá z právních předpisů platných v České republice nebo byl výslovně poskytnut souhlas subjektem osobních údajů.

10. Smluvní strany sjednávají, že příjemce není oprávněn převést bez předchozího písemného souhlasu města Úvaly svá práva a závazky, vyplývající z této smlouvy na třetí osobu, zejména není oprávněn postoupit jakékoliv peněžité pohledávky za městem Úvaly vzniklé v souvislosti s touto smlouvou.
11. Uzavření této smlouvy schválila Rada města Úvaly **R-[doplň město Úvaly po schválení]** ze dne **[doplň město Úvaly po schválení]** a pověřila **Ing. Alexise Kimbembe místostarostu k jejímu podpisu.**
12. Tato smlouva nabývá platnosti a účinnosti dnem podpisu poslední smluvní stranou za schválení Radou města Úvaly.
13. Tato smlouva je vyhotovena v **3** stejnopisech s platností originálu, z nichž město Úvaly obdrží **dvě** vyhotovení smlouvy a příjemce dotace obdrží **jedno** vyhotovení
14. S odkazem na ust. § 3 odst. 2 písm. k) zákona 340/2015 Sb. o registru smluv, není povinnost tuto smlouvu registrovat v Registru smluv.
15. Smluvní strany po přečtení této smlouvy prohlašují, že souhlasí s jejím obsahem, což stvrzují svými podpisy.

V Úvalech dne **[doplň se při podpisu]**

V **[doplň se při podpisu]** dne **[doplň se při podpisu]**

Za město Úvaly jako poskytovatele dotace

Za příjemce

Ing. Alexis Kimbembe
místostarosta

[doplň se]
[doplň se]

Dotace města Úvaly poskytované dle zákona č. 250/2000Sb., o rozpočtových pravidel územních rozpočtů, ve znění pozdějších předpisů (dále jen „Zákon“) a souladu se zákonem č. 128/2000 Sb., o obcích (obecní zřízení), ve znění pozdějších předpisů

Vyhlášeno usnesením zastupitelstva Z-...../2022 dne 12.12.2022

DOTAČNÍ PROGRAM	Neinvestiční podpora - provoz a údržba 2023
OBLAST (ÚČEL PROGRAMU)	Podpora pravidelné celoroční sportovní, kulturní a zájmové činnosti organizací a spolků.
DŮVODY PODPORY STANOVENÉ ÚČELY:	Rozšíření a zkvalitnění sportovní, kulturní a zájmové činnosti ve městě.
PŘEDPOKLÁDANÝ OBJEM FINANČNÍCH PROSTŘEDKŮ:	1 000 000,- Kč
KRITÉRIA PRO STANOVENÍ VÝŠE DOTACE A HODNOCENÍ ŽÁDOSTÍ:	<ul style="list-style-type: none"> - Dlouhodobá a systematická práce s dětmi a mládeží - Velikost a složení členské základny - Reprezentace města na okresní, krajské nebo celorepublikové úrovni
ŽADATELÉ:	Nestátní neziskové organizace, spolky a další organizace, které nebyly zříceny za účelem podnikání a které mají sídlo na území města Úvaly a vyvíjejí zde svou činnost.
TERMÍN PODÁNÍ ŽÁDOSTÍ:	od 1.2.2022 do 28.2.2023
ZPŮSOB DORUČENÍ ŽÁDOSTÍ:	Elektronicky + poštou, nebo osobně na podatelně Městského úřadu Úvaly, Arnošta z Pardubic 95.
PODMÍNKY PRO POSKYTNUTÍ DOTACE:	Podpora je určena pouze pro sportovní, kulturní a volnočasové organizace pracující pravidelně a celoročně. Dalším předpokladem je správně, včas, bezchybně a úplně vyplněná žádost o dotaci včetně příloh. Neúplná žádost nebo přílohy mohou být důvodem k neposkytnutí dotace.
MAXIMÁLNÍ VÝŠE DOTACE V JEDNOTLIVÉM PŘÍPADĚ:	400 000,- Kč
LHŮTA PRO POSKYTNUTÍ DOTACE:	do 30.6.2023

POVINNÉ PŘÍLOHY ŽÁDOSTI:

Doklady žadatele potvrzující vznik subjektu (např. zakládající listina, stanovy, výpis z rejstříku aj.).

Doklad o volbě statutárního orgánu, o přidělení IČ, případně DIČ a o zřízení běžného účtu.

Pokud stejný žadatel podává současně více žádostí o dotaci do různých programů, předkládá uvedené doklady pouze jednou. Žadatel, který uvedené doklady již předložil s žádostí v letech minulých a nedošlo-li ke změně údajů, tyto doklady nedokládá.

Výroční zpráva, zpráva z valné hromady nebo zpráva o činnosti za předcházející rok.

SPECIFIKACE PODMÍNEK DOTACE:

- Žádost musí obsahovat:
 - Objektivní a věrohodné údaje
 - Všechny požadované náležitosti a přílohy
- Žádost bude z dalšího řízení věcně příslušným odborem vyřazena:
 - a) Pokud nebude úplná a žadatel ji na ústní nebo písemnou výzvu v rámci předběžné veřejnoprávní kontroly ve lhůtě do 7 kalendářních dní (pokud nebude dohodnuto jinak) nedoplní a neuvede do souladu s tímto programem .
 - b) Pokud bude doručena jakýmkoliv jiným způsobem než řádným způsobem.
 - c) Nebude-li mít žadatel vyrovnané závazky vůči městu.

Žádost rovněž může být vyřazena v případě, že žadatel nepředložil finanční vypořádání dotace obdobného charakteru (obsah, zaměření) poskytnuté v předchozím roce v termínu stanoveném Smlouvou o poskytnutí dotace. O vyřazení žádosti o dotaci bude žadatel informován.

- Na dotaci nevzniká právní nárok.
- Z dotace lze zejména hradit (uznatelné náklady):
 - Nájemné, provozování a údržbu prostor nezbytných pro činnost
 - Dopravu, cestovné, ubytování, stravné
 - Propagaci, startovné, poplatky
 - Rozhodčí, porotu, odměny a školení trenérů a vedoucích
 - Pořízení potřebného vybavení, vybavení nezbytného pro činnost
 - Věcné ceny pro účastníky soutěží
 - Náklady na soustředění a tábory organizované pro členskou základnu příjemce dotace
 - Mzdy nebo ostatní osobní náklady (např. dohody o pracovní činnosti, dohody o provedení práce)
 - Dlouhodobý hmotný majetek potřebný k provozované činnosti, technické zhodnocení dlouhodobého hmotného i nehmotného majetku.

Do každého programu může žadatel podat pouze jednu žádost. Žádosti posoudí hodnotící komise jmenovaná radou města, žádosti posoudí a předloží návrh na rozdělení finančních prostředků. Dotace do výše 50 000,- Kč přiděluje rada města, nad 50 000,- Kč zastupitelstvo města.

- **Příjemce dotace je povinen:**
 1. Použít dotaci výhradně v souladu s tímto dotačním programem a Smlouvou o poskytnutí dotace

2. Použít dotaci hospodárně a efektivně na realizaci činnosti v rozsahu a kvalitně odpovídající předložené žádosti
 3. Dodržet při finančním vypořádání dotace termín a formu stanovené ve Smlouvě o poskytnutí dotace, vést řádné a oddělené sledování výdajů, které se vztahují k čerpání poskytnuté dotace, ve svém účetnictví nebo jiné předepsané evidenci v souladu se zák. č. 563/1991 Sb., o účetnictví, ve znění pozdějších předpisů, jednotlivé originály prvotních účetních dokladů (např. faktury) označit účelovým znakem uvedeným ve Smlouvě o poskytnutí dotace; z obsahu účetních dokladů musí být zřejmá náplň hospodářské operace,
 4. Oznámit převod nevyčerpaných finančních prostředků z dotace věcně příslušného odboru a avizovanou částku převést na účet města do 14 dnů ode dne předložení finančního vypořádání dotace, jako variabilní symbol uvést své IČ. Nevyčerpané finanční prostředky budou převedeny na účet č. 19-1524201/0100.
 5. Neprodleně vrátit městu dotaci v plné výši v případě, že:
 - a) Nebyla použita na účel vymezený tímto dotačním programem nebo předloženou žádostí o dotaci města Úvaly
 - b) Nebylo ve sjednaném ani náhradním termínu předloženo finanční vypořádání dotace,
 - c) Nesplnil další povinnosti uvedené ve Smlouvě o poskytnutí dotace,
 6. Oznámit neprodleně poskytovateli dotace změnu všech identifikačních údajů uvedených ve Smlouvě o poskytnutí dotace a změny struktury příjemce dotace včetně přeměny nejpozději do 15 dnů ode dne, kdy změny nastaly,
 7. V případě přeměny nebo zrušení příjemce dotace s likvidací je příjemce dotace povinen dotaci finančně vypořádat ke dni přeměny nebo zrušení s likvidací a to do 30 dnů ode dne, kdy ke změně nebo zrušení s likvidací došlo předložit finanční vypořádání dotace. Ve stejné lhůtě je příjemce povinen vrátit nevyčerpanou část dotace na číslo účtu 19-1524201/0100.
 8. Umožnit pověřeným zaměstnancům věcně příslušného odboru města vykonat kontrolu finančního hospodaření a využití poskytnuté dotace dle zákona č. 320/2001 Sb., o finanční kontrole ve veřejné správě a o změně některých zákonů (zákon o finanční kontrole), ve znění pozdějších předpisů
 9. Vhodným a přiměřeným způsobem propagovat město Úvaly jako sponzora sportovní činnosti. Logo města na propagační materiály obdrží příjemce dotace na věcně příslušném odboru.
- **Za nedodržení povinností příjemce dotace je považováno**, jestliže příjemce:
 - a) v žádosti o dotaci uvedl nesprávné či zkreslené údaje, na jejich podkladě byla dotace poskytnuta,
 - b) použil dotaci k jinému než stanovenému účelu,
 - c) nezajistil řádnou vypovídací schopnost všech účetních dokladů prokazujících skutečné výdaje celého projektu, čímž závažně porušil podmínky vyplývající z tohoto dotačního programu a Smlouvy o poskytnutí dotace. Příslušný orgán města bude postupovat v souladu se zákonem č. 250/2000Sb., o rozpočtových pravidlech územních rozpočtů, ve znění pozdějších předpisů, a zákonem č. 280/2009 Sb., daňový řád, ve znění pozdějších předpisů. Příjemci dotace může být v rámci tohoto řízení v krajním případě uloženo odvod ve výši schválené dotace a penále.
 - **finanční vypořádání dotace** poskytnuté dle tohoto programu bude příjemcem dotace předáno poskytovateli v termínu stanoveném ve Smlouvě o poskytnutí dotace

KONTAKTNÍ INFORMACE : Městský úřad Úvaly, Arnošta z Pardubic, 250 82 Úvaly
telefon: 281 091 539, e-mail: jitka.hamouzova@mestouvaly.cz

Dotace města Úvaly poskytované dle zákona č. 250/2000Sb., o rozpočtových pravidel územních rozpočtů, ve znění pozdějších předpisů (dále jen „Zákon“) a souladu se zákonem č. 128/2000 Sb., o obcích (obecní zřízení), ve znění pozdějších předpisů

Vyhlášeno usnesením zastupitelstva Z-...../2022 dne 12.12.2022

DOTAČNÍ PROGRAM	Neinvestiční podpora – pořádání jednorázových sportovních, kulturních a volnočasových akcí 2022
OBLAST (ÚČEL PROGRAMU)	Vytváření sportovního, kulturního a společenského prostředí ve městě, zkvalitňování nabídky, sportovních, kulturních a volnočasových akcí ve městě.
DŮVODY PODPORY STANOVENÉ ÚČELY:	Podpora sportovní, kulturní a zájmové činnosti všech obyvatel ve městě.
PŘEDPOKLÁDANÝ OBJEM FINANČNÍCH PROSTŘEDKŮ:	200 000,- Kč
KRITÉRIA PRO STANOVENÍ VÝŠE DOTACE A HODNOCENÍ ŽÁDOSTÍ:	<ul style="list-style-type: none"> - Tradiční významná akce - Akce zaměřená na děti, mládež a širokou veřejnost
ŽADATELÉ:	Nestátní neziskové organizace, spolky a další organizace, které nebyly zříceny za účelem podnikání a které mají sídlo na území města Úvaly a vyvíjejí zde svou činnost.
TERMÍN PODÁNÍ ŽÁDOSTÍ:	od 1.2.2022 do 28.2.2023
ZPŮSOB DORUČENÍ ŽÁDOSTÍ:	Elektronicky + poštou, nebo osobně na podatelně Městského úřadu Úvaly, Arnošta z Pardubic 95.
PODMÍNKY PRO POSKYTNUTÍ DOTACE:	Podpora je určena pouze pro sportovní, kulturní a volnočasové akce pořádané na území města. Dalším předpokladem je správně, včas, bezchybně a úplně vyplněná žádost o dotaci včetně příloh. Neúplná žádost nebo přílohy mohou být důvodem k neposkytnutí dotace.
MAXIMÁLNÍ VÝŠE DOTACE V JEDNOTLIVÉM PŘÍPADĚ:	40 000,- Kč
LHŮTA PRO POSKYTNUTÍ DOTACE:	do 30.6.2023

POVINNÉ PŘÍLOHY ŽÁDOSTI:

Doklady žadatele potvrzující vznik subjektu (např. zakládající listina, stanovy, výpis z rejstříku aj.).

Doklad o volbě statutárního orgánu, o přidělení IČ, případně DIČ a o zřízení běžného účtu.

Pokud stejný žadatel podává současně více žádostí o dotaci do různých programů, předkládá uvedené doklady pouze jednou. Žadatel, který uvedené doklady již předložil s žádostí v letech minulých a nedošlo-li ke změně údajů, tyto doklady nedokládá.

Výroční zpráva, zpráva z valné hromady nebo zpráva o činnosti za předcházející rok.

SPECIFIKACE PODMÍNEK DOTACE:

- Žádost musí obsahovat:
 - Objektivní a věrohodné údaje
 - Všechny požadované náležitosti a přílohy
- Žádost bude z dalšího řízení věcně příslušným odborem vyřazena:
 - a) Pokud nebude úplná a žadatel ji na ústní nebo písemnou výzvu v rámci předběžné veřejnoprávní kontroly ve lhůtě do 7 kalendářních dní (pokud nebude dohodnuto jinak) nedoplní a neuvede do souladu s tímto programem .
 - b) Pokud bude doručena jakýmkoliv jiným způsobem než řádným způsobem.
 - c) Nebude-li mít žadatel vyrovnané závazky vůči městu.

Žádost rovněž může být vyřazena v případě, že žadatel nepředložil finanční vypořádání dotace obdobného charakteru (obsah, zaměření) poskytnuté v předchozím roce v termínu stanoveném Smlouvou o poskytnutí dotace. O vyřazení žádosti o dotaci bude žadatel informován.

- Na dotaci nevzniká právní nárok.
- Z dotace lze zejména hradit (uznatelné náklady):
 - Nájemné
 - Dopravu, cestovné, ubytování, stravné
 - Propagaci, poplatky
 - Odměny a školení trenérů a vedoucích
 - Pořízení potřebného vybavení
 - Věcné ceny pro účastníky soutěží
 - Mzdy nebo ostatní osobní náklady (např. dohody o pracovní činnosti, dohody o provedení práce), náklady na rozhodčí a porotu
 - Technické a materiální zabezpečení akce, nákup služeb

Do každého programu může žadatel podat pouze jednu žádost. Žádosti posoudí hodnotící komise jmenovaná radou města, žádosti posoudí a předloží návrh na rozdělení finančních prostředků. Dotace do výše 50 000,- Kč přiděluje rada města.

- **Příjemce dotace je povinen:**
 1. Použít dotaci výhradně v souladu s tímto dotačním programem a Smlouvou o poskytnutí dotace
 2. Použít dotaci hospodárně a efektivně na realizaci činnosti v rozsahu a kvalitně odpovídající předložené žádosti

3. Dodržet při finančním vypořádání dotace termín a formu stanovené ve Smlouvě o poskytnutí dotace, vést řádné a oddělené sledování výdajů, které se vztahují k čerpání poskytnuté dotace, ve svém účetnictví nebo jiné předepsané evidenci v souladu se zák. č. 563/1991 Sb., o účetnictví, ve znění pozdějších předpisů, jednotlivé originály prvotních účetních dokladů (např. faktury) označit účelovým znakem uvedeným ve Smlouvě o poskytnutí dotace; z obsahu účetních dokladů musí být zřejmá náplň hospodářské operace,
 4. Oznamit převod nevyčerpaných finančních prostředků z dotace věcně příslušného odboru a avizovanou částku převést na účet města do 14 dnů ode dne předložení finančního vypořádání dotace, jako variabilní symbol uvést své IČ. Nevyčerpané finanční prostředky budou převedeny na účet č. 19-1524201/0100.
 5. Neprodleně vrátit městu dotaci v plné výši v případě, že:
 - a) Nebyla použita na účel vymezený tímto dotačním programem nebo předloženou žádostí o dotaci města Úvaly
 - b) Nebylo ve sjednaném ani náhradním termínu předloženo finanční vypořádání dotace,
 - c) Nesplnil další povinnosti uvedené ve Smlouvě o poskytnutí dotace,
 6. Oznamit neprodleně poskytovateli dotace změnu všech identifikačních údajů uvedených ve Smlouvě o poskytnutí dotace a změny struktury příjemce dotace včetně přeměny nejpozději do 15 dnů ode dne, kdy změny nastaly,
 7. V případě přeměny nebo zrušení příjemce dotace s likvidací je příjemce dotace povinen dotaci finančně vypořádat ke dni přeměny nebo zrušení s likvidací a to do 30 dnů ode dne, kdy ke změně nebo zrušení s likvidací došlo předložit finanční vypořádání dotace. Ve stejné lhůtě je příjemce povinen vrátit nevyčerpanou část dotace na číslo účtu 19-1524201/0100.
 8. Umožnit pověřeným zaměstnancům věcně příslušného odboru města vykonat kontrolu finančního hospodaření a využití poskytnuté dotace dle zákona č. 320/2001 Sb., o finanční kontrole ve veřejné správě a o změně některých zákonů (zákon o finanční kontrole), ve znění pozdějších předpisů
 9. Vhodným a přiměřeným způsobem propagovat město Úvaly jako sponzora sportovní činnosti. Logo města na propagační materiály obdrží příjemce dotace na věcně příslušném odboru.
- **Za nedodržení povinností příjemce dotace je považováno**, jestliže příjemce:
 - a) v žádosti o dotaci uvedl nesprávné či zkreslené údaje, na jejich podkladě byla dotace poskytnuta,
 - b) použil dotaci k jinému než stanovenému účelu,
 - c) nezajistil řádnou vypovídací schopnost všech účetních dokladů prokazujících skutečné výdaje celého projektu, čímž závažně porušil podmínky vyplývající z tohoto dotačního programu a Smlouvy o poskytnutí dotace. Příslušný orgán města bude postupovat v souladu se zákonem č. 250/2000Sb., o rozpočtových pravidlech územních rozpočtů, ve znění pozdějších předpisů, a zákonem č. 280/2009 Sb., daňový řád, ve znění pozdějších předpisů. Příjemci dotace může být v rámci tohoto řízení v krajním případě uloženo odvod ve výši schválené dotace a penále.
 - **finanční vypořádání dotace** poskytnuté dle tohoto programu bude příjemcem dotace předáno poskytovateli v termínu stanoveném ve Smlouvě o poskytnutí dotace

KONTAKTNÍ INFORMACE : Městský úřad Úvaly, Arnošta z Pardubic 95, 250 82 Úvaly
telefon: 281 091 539, e-mail: jitka.hamouzova@mestouvaly.cz

Dohoda o používání výplatního stroje k úhradě cen za poštovní služby

Číslo 2022/10165

Česká pošta, s.p.

se sídlem: Politických vězňů 909/4, 225 99 Praha 1
IČO: 471 14 983
DIČ: CZ47114983
zastoupen: Pavel Hendrych, obchodní ředitel regionu,
spec. útvar firemní obchod PH a SČ
zapsán v obchodním rejstříku: Městského soudu v Praze, oddíl A, vložka 7565
bankovní spojení: Československá obchodní banka, a.s.
číslo účtu: 100393657/0300
korespondenční adresa: Česká pošta, s.p., firemní obchod PH a SČ,
Poštovní příhrádka 90, 225 90 Praha 025
BIC/SWIFT: CEKOCZPP
IBAN: CZ3103000000000100393657
dále jen „ČP“

a

Město Úvaly

se sídlem Arnošta z Pardubic 95, 250 82 Úvaly
IČO: 002 40 931
DIČ: CZ00240931
zastoupen: Bc. Markéta Rydvalová, starostka
zapsán/a v obchodním rejstříku: Registru ekonomických subjektů
bankovní spojení: Komerční banka, a.s.
číslo účtu: 19-1524201/0100
korespondenční adresa: Město Úvaly, Arnošta z Pardubic 95, 250 82 Úvaly
přidělené ID CČK složky: 111281001
dále jen „Uživatel“

dále jednotlivě jako „Strana Dohody“, nebo společně jako „Strany Dohody“, uzavírají v souladu s ustanovením § 1746 odst. 2 zákona č. 89/2012 Sb., občanského zákoníku, ve znění pozdějších předpisů (dále jen „Občanský zákoník“), tuto Dohodu o používání výplatního stroje k úhradě cen za poštovní služby (dále jen „Dohoda“).

1. Předmět Dohody

- 1.1 Předmětem Dohody je úprava vzájemných práv a povinností vyplývajících z používání níže uvedeného výplatního stroje. Prostřednictvím výplatního stroje bude Uživatel hradit ČP ceny za poštovní služby.

Dohodou se stanovují podmínky pro úhradu cen poštovních služeb výplatním strojem:

- značka, typ: QUADIENT IS
- výrobce: QUADIENT
- výrobní číslo: 70811
- oprávněný prodejce: EVROFIN Int. spol. s r.o.
- licenční číslo: 87003985
- stav počítadla nespotřebovaného kreditu ke dni nabytí účinnosti Dohody: 0 Kč

- 1.2 ČP souhlasí s používáním výplatního stroje uvedeného v odst. 1.1 tohoto článku k úhradě cen za poštovní služby. Není-li v Dohodě výslovně ujednáno jinak, vyplývají práva a povinnosti z Podmínek pro používání výplatních strojů účinných ke dni podání zásilek (dále jen "Podmínky"). Podmínky platné k datu účinnosti Dohody obdrží uživatel v elektronické formě.

- 1.3 V souladu s § 1751 odst. 1 Občanského zákoníku jsou Podmínky nedílnou součástí této Dohody. Podpisem této Dohody Uživatel potvrzuje, že se seznámil s obsahem a významem Podmínek, že mu byl jejich text dostatečně vysvětlen a že výslovně s jejich zněním souhlasí.

- 1.4 ČP je oprávněna provádět v přiměřeném rozsahu změny Podmínek. ČP Uživateli poskytne informace o změně Podmínek včetně informace o dni účinnosti změn nejméně 30 dní před dnem účinnosti změn, a to e-mailem na e-mailovou adresu uvedenou v odstavci 1.19 tohoto článku. Uživatel je povinen se s novým zněním Podmínek seznámit.

- 1.5 Pokud Uživatel písemně nevypraví tuto Dohodu nejpozději 1 pracovní den před dnem účinnosti nového znění Podmínek, platí, že změnu Podmínek přijal s účinností ode dne účinnosti stanoveného ČP.

- 1.6 ČP a Uživatel se odchýlně od výše uvedeného dohodli, že je ČP oprávněna provést s okamžitou účinností jednostrannou změnu Podmínek, je-li tato změna výhradně ve prospěch Uživatele.

- 1.7 Kredit bude nastavován dálkově prostřednictvím kreditovacího centra, které k datu účinnosti Dohody provozuje: EVROFIN Int. spol. s r.o.

na adrese: Sienkiwiczova 2, 400 11 Ústí nad Labem

- 1.8 Změna provozovatele kreditovacího centra není důvodem k sepsání Dodatku, ale musí být Uživateli oznámena nejpozději k datu této změny.

- 1.9 Způsob úhrady kreditu: Bezhotovostním převodem na účet ČP

Číslo účtu: 191578242/0300

Variabilní symbol: 2125082

Specifický symbol: 87003985

- 1.10 Kredit je možné nastavit až po připsání příslušné platby na účet ČP.

- 1.11 Dohoda se vztahuje na úhradu poštovních služeb uvedených v Podmínkách platných ke dni podání.
- 1.12 Výplatní stroj bude umístěn na adrese:
Město Úvaly, Arnošta z Pardubic 95, 250 82 Úvaly
ID CČK složky - umístění výplatního stroje: 111281001
- 1.13 Poštovní zásilky (dále jen "Zásilky") opatřené otiskem tohoto výplatního stroje budou předávány:
- výhradně u pošty: **Úvaly, nám. Svobody 1452, 250 82 Úvaly**
 - v průběhu otevírací doby této pošty. Informace o otevírací době je uvedena na webových stránkách ČP na adrese www.ceskaposta.cz. Informace o rozhodné době pro podání je uvedena tamtéž.
 - zásilky přijaté po rozhodné době jsou považovány za podané následující pracovní den
 - ČP může jednostranně rozhodnout o změně pošty určené pro podávání zásilek podle tohoto bodu. Změnu podací pošty ČP oznámí Uživateli e-mailem odeslaným na e-mailovou adresu kontaktní osoby Uživatele uvedenou v čl. 1 bodu 1.19. Změna podací pošty je účinná dnem odeslání oznámení nebo dnem stanoveným v tomto oznámení, podle toho, která z těchto skutečností nastane později.
- 1.14 Pokud dochází k podání v uzavřeném obalu, pořizuje a udržuje obal na své náklady Uživatel. V případě použití nevhodného obalu upozorní ČP Uživatele. Neodstraní-li Uživatel nedostatky, vyhrazuje si ČP právo Zásilky nepřevzít.
- 1.15 Zásilky budou do obalu vkládány odděleně dle poštovních služeb, velikosti a země určení. Zapsané Zásilky budou řazeny dle zápisů v podacím archu. Uživatel se řídí pokyny podací pošty.
- 1.16 Zjistí-li pošta při zpracování Zásilek nesrovnalosti, postupuje podle svého zjištění. Zásilky s nedostatečně uhrazenou cenou za službu a Zásilky, které nevyhovují poštovním podmínkám, vrátí Uživateli. Pokud je na Zásilce cena za službu uhrazena správně, souhlasí Uživatel s úpravou podacích dokladů dle dispozic na Zásilkách.
- 1.17 Jsou-li Zásilky předávány v uzavřeném obalu, pošta vrátí Uživateli obal současně s potvrzenými podacími doklady, popř. se Zásilkami, na kterých je cena za službu nedostatečně uhrazena nebo nevyhovují poštovním podmínkám.
- 1.18 Ceny poštovních služeb hrazené prostřednictvím výplatního stroje se Uživatel zavazuje hradit dle Poštovních podmínek České pošty, s.p. – Ceníku základních poštovních služeb a ostatních služeb (dále jen „Ceník“) účinných ke dni podání. Ceník je dostupný na všech poštách v ČR a na internetové adrese www.ceskaposta.cz.
Uživatel potvrzuje, že se seznámil s obsahem a významem Ceníku, že mu byl text tohoto dokumentu dostatečně vysvětlen a že výslovně s jeho zněním souhlasí. ČP Uživateli poskytne informace o změně Ceníku v souladu se Zákonem o poštovních službách, včetně informace o dni účinnosti změn, nejméně 30 dní před dnem účinnosti změn, a to zpřístupněním této informace na všech poštách v ČR a na výše uvedené internetové adrese. Uživatel je povinen se s novým zněním Ceníku seznámit.
- 1.19 Kontaktními osobami za Uživatele jsou (jméno, pozice, tel., e-mail, popř. fax):
- a) **Ivana Šťastná, 730 155 460, ivana.stastna@mestouvaly.cz**
- Kontaktní osobou za ČP ve věcech obchodních je příslušný obchodní manažer ČP přidělený Uživateli. Kontaktní údaje příslušného obchodního manažera jsou dostupné na

www.ceskaposta.cz. Kontaktní osobu za ČP ve věcech provozních je vedoucí příslušné podací pošty. Kontaktní údaje podací pošty jsou dostupné na www.postaonline.cz.

- 1.20 O změnách kontaktních osob a spojení, které jsou uvedeny v tomto článku, odstavci 1.19, se budou strany Dohody neprodleně písemně informovat. Tyto změny nejsou důvodem k sepsání Dodatku k této Dohodě.
- 1.21 Uživatel je povinen v předstihu informovat prokazatelným způsobem ČP o jakékoli změně okolností nezbytných pro určení daňového režimu, především určení místa plnění. V případě nesplnění této povinnosti nese Uživatel v plném rozsahu odpovědnost za škody, které v důsledku takového opomenutí mohou vzniknout, a zavazuje se je uhradit.

2. Ostatní ujednání

- 2.1. Uživatel je povinen užívat výplatní stroj řádně, tj. v souladu s Dohodou a Podmínkami platnými ke dni podání Zásilek a zabezpečit výplatní stroj proti jeho zneužití. Uživatel odpovídá za škody ČP, zaviněné vadným či nesprávným použitím výplatního stroje.
- 2.2. Uživatel se zavazuje předat kontaktnímu pracovníkovi obchodu ČP uvedenému v čl. 1, odst. 1.19 Dohody do 3 pracovních dnů od uvedení výplatního stroje do provozu 2 otisky výplatního stroje s nulovou hodnotou.
- 2.3. Za veškeré škody vzniklé ČP nedodržením povinností dle čl. III, odst. 2, 3, 6, 7, 8 a 9 Podmínek odpovídá v plné výši Uživatel. Plnění povinností dle čl. III, odst. 2, 3, 6, 7, 8 a 9 Podmínek se zajišťuje smluvní pokutou ve výši 5.000,- Kč za každé jedno porušení.
Zaplacením smluvní pokuty není dotčeno právo ČP na náhradu škody.
- 2.4. ČP má právo v odůvodněných případech požadovat na Uživateli, aby změnil jednotlivé části otisku výplatního stroje. Půjde-li o změny vyvolané ČP, hradí vzniklé náklady ČP, půjde-li o změny vzniklé jinak, hradí náklady Uživatel. Uživatel se zavazuje k provedení těchto změn v termínu uvedeném v písemné žádosti ČP za podmínky, že mu tato žádost bude doručena nejméně jeden měsíc předem. Pokud Uživatel tuto povinnost nesplní, má ČP právo odstoupit od Dohody bez nároku Uživatele na úhradu nákladů na pořízení výplatního stroje.
- 2.5. ČP si vyhrazuje právo požadovat na Uživateli informace o zůstatku kreditu ve výplatním stroji. Uživatel je povinen informace o zůstatku kreditu poskytnout. ČP je oprávněna pověřit sběrem těchto údajů provozovatele kreditovacího centra uvedeného v čl. 1 odst. 1.7 Dohody.
- 2.6. Strany se dohodly, že v souvislosti s provozem výplatního stroje a přístupem pověřených pracovníků ČP k informacím, týkajícím se výplatního stroje uvedeného v čl. 1 odst. 1.1 Dohody, jakož i ostatních údajů:
 - a) budou udržovat získané informace v tajnosti,
 - b) nebudou poskytovat získané údaje, ani jejich části, v žádné formě třetí straně a nepoužijí je k jiným účelům, než je vzájemně dohodnuto, s výjimkou ohlašovací povinnosti.
- 2.7. Česká pošta, s.p., není povinna uzavřít poštovní smlouvu v případě, že předmětem této smlouvy je dodání Zásilek, které byly podány u jiného provozovatele poštovních služeb. Uživatel, který u České pošty, s.p., podává Zásilky, bere na vědomí, že pokud zaviněně zamlčí České poště, s.p., skutečnost, že podávaná Zásilka pochází od jiného provozovatele poštovních služeb, může tím České poště, s.p., způsobit škodu a dopustit se trestného činu nebo přestupku podvodu.
- 2.8. V případě, že je výplatní stroj uvedený v čl. 1, odst. 1.1 této Dohody používán Uživatelem k vyplacení Zásilek převzatých, resp. pocházejících od jiného provozovatele poštovních služeb, než je Česká pošta, s.p., je Uživatel povinen České poště, s.p., sdělit, které ze Zásilek

vyplacených výplatním strojem uvedeným v čl. 1, odst. 1.1 této Dohody byly převzaty, resp. pocházejí od jiného provozovatele poštovních služeb, než je Česká pošta, s.p., a sdělit jeho totožnost. Uživatel se zproští informační povinnosti vůči České poště, s.p., dle předchozí věty ve vztahu k Zásilkám pocházejícím od jiného provozovatele poštovních služeb, než je Česká pošta, s.p., pokud na žádost České pošty, s.p., prokáže, že je převzal od třetí osoby, která není provozovatelem poštovních služeb, že tuto osobu informoval o své povinnosti podle věty první tohoto odstavce, a pro případ, že zásilky byly převzaty, resp. pocházejí od jiného provozovatele poštovních služeb, byla třetí osobě uložena povinnost tuto informaci Uživateli sdělit. V případě, že si bude Uživatel vědom nepravdivosti informací od třetí osoby, která není provozovatelem poštovních služeb, ohledně původu zásilek, je povinen Českou poštu, s.p., informovat způsobem dle první věty tohoto odstavce.

- 2.9. V případě vědomého porušení povinnosti sdělit České poště, s.p., které ze Zásilek výplatním strojem uvedeným v čl. 1, odst. 1.1 této Dohody byly převzaty, resp. pocházejí od jiného provozovatele poštovních služeb, než je Česká pošta, s.p., spolu s uvedením jeho totožnosti, je Uživatel povinen uhradit České poště, s.p., smluvní pokutu ve výši 100,- Kč za každou Zásilku, u níž nebyla tato povinnost splněna.
- 2.10. Uživatel i ČP jsou povinni včas písemně oznámit druhé Straně Dohody veškeré změny týkající se účtu u peněžního ústavu, názvu, označení, sídla nebo organizačních změn, které mají vztah k úhradě z účtu, jakož i další okolnosti, které mohou mít vliv na plnění této Dohody.

3. Odstoupení od Dohody

- 3.1. V případě, že Uživatel opakovaně jedná v rozporu s ustanoveními této Dohody nebo Podmínek, nebo neuhradí smluvní pokutu nebo jinak jedná ke škodě ČP, upozorní jej ČP písemně na toto jednání a možné důsledky. Neodstraní-li Uživatel nedostatky ve lhůtě uvedené v upozornění, má ČP právo od Dohody odstoupit, a to bez nároku Uživatele na úhradu nákladů na pořízení výplatního stroje.

4. Závěrečná ustanovení

- 4.1. Tato Dohoda se uzavírá **na dobu neurčitou**. Každá ze Stran Dohody může Dohodu vypovědět i bez udání důvodů s tím, že výpovědní doba 1 měsíc začne běžet dnem následujícím po doručení výpovědi druhé Straně Dohody. Pokud Uživatel písemně odmítne změnu Ceníku a/nebo Podmínek, současně s tímto oznámením o odmítnutí změn vypovídá tuto Dohodu. Výpovědní doba počíná běžet dnem doručení výpovědi ČP, přičemž skončí ke dni účinnosti změny Ceníku a/nebo Podmínek. Výpověď musí být doručena ČP přede dnem, kdy má změna nabýt účinnosti. Výpověď a oznámení o odmítnutí změn Podmínek a/nebo Ceníku učiněné Uživatelem musí mít písemnou formu.
- 4.2. ČP si vyhrazuje právo odstoupit od této Dohody, jestliže Uživatel přes upozornění nedodrží ujednané podmínky. Toto upozornění ČP písemně oznámí Uživateli na jeho poslední známou adresu s tím, že je Uživatel povinen ve lhůtě 15 dnů napravit zjištěné nedostatky. V případě marného uplynutí této lhůty má ČP právo od této Dohody odstoupit.

Od této Dohody je možné odstoupit také v případě zahájení insolvenčního řízení na Uživatele nebo kdykoliv v jeho průběhu. V takovém případě není Uživateli poskytnuta dodatečná lhůta 15 dnů a ČP je oprávněna odstoupit od této Dohody bez předchozího upozornění

Odstoupení od této Dohody je vždy účinné a Dohoda se ruší ke dni doručení písemného oznámení o odstoupení druhé Straně Dohody. Vzájemná plnění poskytnutá Stranami Dohody do odstoupení se nevrací a Uživatel je povinen uhradit cenu služeb, poskytnutých ČP do odstoupení.

- 4.3. V případě zániku Dohody nebo vyřazení výplatního stroje je Uživatel povinen umožnit ČP, aby pořídila čtyři kontrolní otisky výplatního stroje s nulovou hodnotou a protokol o zneplatnění programových otisků výplatního stroje.
- 4.4. Částka nespotřebovaného kreditu bude vrácena Uživateli do konce kalendářního měsíce následujícího po měsíci, v němž Uživatel splnil povinnosti dle článku IV, odst. 4 Podmínek a předal ČP podklady k závěrečnému vyúčtování.
- 4.5. Pokud není stanoveno jinak, může být tato Dohoda měněna pouze vzestupně očíslovanými písemnými dodatky k Dohodě podepsanými oběma Stranami Dohody, pokud není v Dohodě stanoveno jinak.
- 4.6. Strany Dohody se zavazují zachovat mlčenlivost o obchodním tajemství druhé strany Dohody a dále o skutečnostech a informacích, které písemně označí jako důvěrné. Za obchodní tajemství jsou stranami Dohody považovány veškeré konkurenčně významné, určitelné, ocenitelné a v příslušných obchodních kruzích běžně nedostupné skutečnosti související se stranami Dohody, jejichž vlastník zajišťuje ve svém zájmu odpovídajícím způsobem jejich utajení. Pro účely této Dohody jsou obchodním tajemstvím zejména informace o smluvních vztazích existujících mezi stranami Dohody, údaje o rozsahu a objemu poskytovaných služeb a podrobnosti vymezující poskytované plnění nad rámec veřejně přístupných informací.
- 4.7. Povinnost mlčenlivosti trvá až do doby, kdy se informace výše uvedené povahy stanou obecně známými za předpokladu, že se tak nestane porušením povinnosti mlčenlivosti. Na povinnost mlčenlivosti nemá vliv forma sdělení informací (písemně nebo ústně) a jejich podoba (materializované nebo dematerializované).
- 4.8. Strany Dohody se zavazují, že informace výše uvedené povahy zachovají v tajnosti, nesdělí je ani nezpřístupní jiným subjektům, a že učiní potřebná opatření pro jejich ochranu a zamezení úniku včetně zajištění jejich použití pouze pro činnosti související s přípravou a plněním této Dohody v souladu s účelem stanoveným touto Dohodou.
- 4.9. Porušením povinnosti mlčenlivosti není poskytnutí výše uvedených informací soudu, státnímu zastupitelství, příslušnému správnímu orgánu či jinému orgánu veřejné moci na základě a v souladu se zákonem; jejich zveřejnění na základě povinnosti stanovené zákonem nebo jejich poskytnutí zakladateli ČP. Porušením povinnosti mlčenlivosti není ani sdělení uvedených informací zástupci strany Dohody.
- 4.10. Povinnost mlčenlivosti trvá bez ohledu na ukončení smluvního vztahu založeného touto Dohodou.
- 4.11. Tato Dohoda bude uveřejněna v registru smluv dle zákona č. 340/2015 Sb., o zvláštních podmínkách účinnosti některých smluv, uveřejňování těchto smluv a o registru smluv (zákon o registru smluv). Dle dohody Stran Dohody zajistí odeslání této Dohody správci registru smluv ČP. ČP je oprávněna před odesláním Dohody správci registru smluv v Dohodě znečitelnit informace, na něž se nevztahuje uveřejňovací povinnost podle zákona o registru smluv.
- 4.12. Pokud by bylo kterékoli ustanovení této Dohody zcela nebo zčásti neplatné nebo jestliže některá otázka není touto Dohodou upravována, zbývající ustanovení Dohody nejsou tímto dotčena.
- 4.13. Tato Dohoda je vyhotovena ve 2 (slovy: dvou) stejnopisech s platností originálu, z nichž každá Strana Dohody obdrží jedno vyhotovení.
- 4.14. Práva a povinnosti plynoucí z této Dohody pro každou ze Stran Dohody přecházejí na jejich právní nástupce.
- 4.15. Vztahy neupravené touto Dohodou se řídí platným právním řádem ČR.
- 4.16. Dohoda je uzavřena dnem podpisu oběma Stranami Dohody.

- 4.17. Strany Dohody prohlašují, že tato Dohoda vyjadřuje jejich úplné a výlučné vzájemné ujednání týkající se daného předmětu této Dohody. Strany Dohody po přečtení této Dohody prohlašují, že byla uzavřena po vzájemném projednání, určitě a srozumitelně, na základě jejich pravé, vážně míněné a svobodné vůle. Na důkaz uvedených skutečností připojují podpisy svých oprávněných osob či zástupců.
- 4.18. ČP jako správce zpracovává osobní údaje Uživatele, je-li Uživatelem fyzická osoba, a osobní údaje jeho kontaktních osob poskytnuté v této Dohodě, popřípadě osobní údaje dalších osob poskytnuté v rámci Dohody (dále jen „subjekty údajů“ a „osobní údaje“), výhradně pro účely související s plněním této Dohody, a to po dobu trvání Dohody, resp. pro účely vyplývající z právních předpisů, a to po dobu delší, je-li odůvodněna dle platných právních předpisů. Uživatel je povinen informovat obdobně fyzické osoby, jejichž osobní údaje pro účely související s plněním této Dohody ČP předává. Další informace související se zpracováním osobních údajů včetně práv subjektů s tímto zpracováním souvisejících jsou k dispozici v záložce Ochrana osobních údajů - GDPR na webových stránkách ČP na adrese www.ceskaposta.cz.

Přílohy:

Příloha č. 1 - Podmínky pro používání výplatních strojů

V Praze dne
za ČP:

V Úvalech dne
za Uživatele:
Město Úvaly

Pavel Hendrych

obchodní ředitel regionu,
spec. útvar firemní obchod PH a SČ

Bc. Markéta Rydvalová

starostka

PODMÍNKY PRO POUŽÍVÁNÍ VÝPLATNÍCH STROJŮ

Článek I Úvodní ustanovení

1. Česká pošta, s.p, Politických vězňů 909/4, Praha 1 (dále jen „ČP“), jako držitel poštovní licence a subjekt oprávněný k provozování poštovních služeb, přebírá od Uživatele poštovní zásilky (dále jen „zásilka“) za účelem poskytnutí jím zvolené poštovní služby. V případě používání výplatního stroje k úhradě cen za poštovní služby je Uživatel povinen uhradit cenu této služby před předáním zásilky.
2. Podmínky pro používání výplatních strojů (dále jen „Podmínky“) jsou nedílnou součástí Dohody o používání výplatního stroje k úhradě cen za poštovní služby (dále jen „Dohoda“).
3. Dohoda může být uzavřena pouze pro používání výplatních strojů na dálkové kreditování, které byly zakoupeny nebo pronajaty u oprávněného prodejce v ČR (dále jen „prodejce“).
4. Přehled prodejců výplatních strojů a kreditovacích center (dále jen „KC“) pro použití k úhradě cen za poštovní služby ČP k 1. 5. 2015 (*dle účinnosti Podmínek*):

Značka výplatního stroje:	Prodejce:	KC:
FRAMA	XERTEC a.s.	XERTEC a.s.
FRANCOTYP - POSTALIA	Franco-Post CZ s. r. o.	Franco-Post CZ s. r. o.
FRANCOTYP - POSTALIA	Albacon Systems a.s.	Franco-Post CZ s. r. o.
QUADIENT	EVROFIN Int. spol. s. r. o.	EVROFIN Int. spol. s. r. o.
PITNEY BOWES	SpeedCard s. r. o.	SpeedCard s. r. o.

5. Dohodu s Uživatelé výplatního stroje uzavírá za ČP příslušné pracoviště obchodu.
6. V případě ukončení smluvního vztahu ČP vrátí Uživateli částku nespotřebovaného kreditu převodem na bankovní účet Uživatele.

Článek II Orážení a podávání zásilek

1. Otiskem výplatního stroje mohou být uhrazeny všechny vnitrostátní a mezinárodní základní poštovní služby, které ČP poskytuje na základě a v rámci poštovní licence jako služby osvobozené od DPH (včetně doplňkových služeb a příplatků), v souladu s platnými Poštovními podmínkami České pošty, s.p. - Základní poštovní služby a Ceník poštovních služeb a ostatních služeb poskytovaných Českou poštou, s.p. (dále jen „Ceník“) platných v den podání zásilky.

Otiskem výplatního stroje nemohou být hrazeny ostatní poštovní a nepoštovní služby (tj. služby podléhající DPH).

2. Zásilky oražené výplatním strojem a srovnané podle adresní strany se předávají na dohodnuté poště způsobem a za podmínek uvedených v Dohodě. Podávat zásilky u jiné pošty lze jen výjimečně a po předchozím souhlasu ČP.

Z provozních důvodů má ČP právo po předchozím projednání s Uživatelé dohodnutou poštu trvale nebo dočasně změnit. Příslušné pracoviště obchodu ČP vyhotoví o této změně dodatek k Dohodě.

Zásilky s nedostatečně uhrazenou cenou za službu, zásilky, na kterých datum v otisku výplatního stroje nesouhlasí s datem jejich podání, a zásilky, na kterých je otisk výplatního stroje nečitelný, budou Uživateli vráceny. Zásilky opatřené otiskem výplatního stroje nelze vhazovat do poštovních schránek.

3. Otisk výplatního stroje může být proveden v klasické podobě obsahující otisk poštovního denního razítka nebo v digitální podobě. Pro otisk výplatního stroje v klasické podobě musí být použita výhradně razítkovací červená fluorescenční barva, kterou dodává prodejce výplatních strojů. Pro digitální otisk musí být použita z důvodu čitelnosti čárového kódu razítkovací tmavá barva (např. modrá, černá apod.), kterou dodává výrobce výplatních strojů. Štůček, resp. tisková hlava výplatního stroje, musí být udržován v čistotě tak, aby otisky výplatního stroje na zásilkách byly čitelné.

4. Na každé zásilce může být v pravém horním rohu adresní strany zásilky pouze jeden otisk výplatního stroje. Další otisky lze na zásilku umístit jen tehdy, jestliže nebudou vadit zřetelnosti adresy a údajům pošty a jestliže se nebudou s ostatními otisky navzájem překrývat, a to ani zčásti. Na zásilky lze lepit lístky (samolepky) s otiskem výplatního stroje. V případě, že otisk výplatního stroje se omylem otiskne na zadní stranu obálky, uvede se na její přední straně poznámka „Otisk výplatního stroje na zadní straně“.

5. Na zásilku je dovoleno uvádět pouze jednu adresu Odesílatele, na níž budou zásilky v případě nedoručitelnosti vráceny. Zásilky, z nichž není zřejmé, kdo je jejich Odesílatelem, pošta nepřijme.

V případě, že Uživatel výplatního stroje není Odesílatelem zásilky, ale vystupuje jako zprostředkovatel podání, je úprava zásilek následující (vzory otisků výplatních strojů v přílohách 2a a 2b):

a) v otisku výplatního stroje je uveden pouze jeho název nebo logo, případně obojí, avšak bez adresy a na zásilce je uvedena adresa Odesílatele,

b) Uživatel je označen pouze licenčním číslem v otisku poštovního denního razítka nebo v digitálním otisku a na zásilce je uvedena adresa Odesílatele.

Příslušné pracoviště obchodu ČP může vydat souhlas s používáním otisku výplatního stroje, který obsahuje údaje o skutečném Odesílateli zásilek, avšak z otisku musí být zřejmé, kdo je Uživatelem výplatního stroje.

Uživatel je povinen zajistit, aby na podací stvrzence či podacím archu u zapsaných zásilek byl uveden Odesílatel shodný s Odesílatelem na zásilkách.

Článek III

Uvedení výplatního stroje do provozu, jeho opravy a údržba

1. Úprava a obsah otisku výplatního stroje podléhají schválení příslušným pracovištěm obchodu ČP. Otisk výplatního stroje v klasické podobě (vzor otisku je uveden v příloze 1a) musí obsahovat:

a) označení Uživatele (název, případně logo a úplnou adresu, s výjimkou podle Čl. II, bod 5, písm. těchto Podmínek),

b) otisk poštovního denního razítka, jehož součástí je licenční číslo,

c) rámeček s logem ČP, nápis ČESKÁ REPUBLIKA a hodnotu výplatného.

Digitální otisk výplatního stroje (vzory uvedeny v příloze 1b) musí obsahovat:

a) označení Uživatele (název, případně logo a úplnou adresu, s výjimkou podle Čl. II, bod 5, písm. těchto Podmínek),

b) licenční číslo, datum a místo podání, počítadlo zásilek, označení produktové zkratky

c) označení poštovního operátora, hodnotu výplatného a nápis ČESKÁ REPUBLIKA. Označení ČESKÁ REPUBLIKA je povinné pouze u mezinárodních zásilek.

Bližší specifikace parametrů otisku výplatního stroje je uvedena v příloze 3.

Licenční číslo ČP přidělí prodejci. Programovou tvorbu a instalaci otisku výplatního stroje, resp. instalaci štočku, může provést pouze prodejce, popř. jeho pověřený zástupce.

Součástí otisku výplatního stroje může být poznámka odpovídající doplňkové službě (např. „Do vlastních rukou“), kterou je možné k příslušné poštovní službě požadovat v souladu s Poštovními podmínkami ČP. Uvedení takové poznámky znamená, že doplňková služba je Odesílatelem požadována a musí být otiskem výplatního stroje uhrazena i její cena.

Při nedodržení předepsaných náležitostí nebude otisk výplatního stroje schválen k použití. V případě, že otisk výplatního stroje obsahuje jen název, případně logo Uživatele nebo pouze licenční číslo Uživatele, musí být úplná adresa Odesílatele uvedena přímo na zásilkách. Součástí otisku výplatního stroje mohou být propagační texty. Uživatel může používat více otisků výplatního stroje s různou legendou (viz Čl. II, bod 5, těchto Podmínek), jejich úprava i obsah však vždy podléhají schválení příslušným pracovištěm obchodu ČP.

Uživatel výplatního stroje si veškeré náklady spojené se zajištěním otisku výplatního stroje hradí sám.

2. Uživatel se zavazuje předat příslušnému pracovišti obchodu ČP do 3 pracovních dnů od data uvedení výplatního stroje do provozu 2 otisky výplatního stroje s nulovou hodnotou. Prodejce vybaví každý

výplatní stroj uvedený do provozu servisní knihou, kterou je Uživatel povinen vždy předkládat k provedení příslušných záznamů a na vyžádání ČP ke kontrole.

3. Provoz výplatního stroje může být ukončen z důvodu skončení účinnosti Dohody (dohodou, uplynutím sjednané doby, odstoupením nebo výpovědí), nebo z technických důvodů generujících požadavek na ukončení Dohody (zničení VS, neopravitelná závada apod.). O této skutečnosti jsou obě strany dohody povinny:

- se předem informovat a
- následně sepsat Protokol o ukončení používání výplatního stroje.

4. Údržbu části výplatního stroje pod plombou nebo jinou uzávěrou mohou provádět výhradně prodejcem výplatních strojů pověřené firmy nebo servisní pracovníci. Ostatní údržbu výplatního stroje, např. udržování povrchu výplatního stroje v čistotě, čištění štočku nebo tiskové hlavy a doplňování razítkovací barvy, může provádět Uživatel výplatního stroje sám, nebo provedení této vnější údržby může zadat kterékoli jiné, i nepověřené, odborně způsobilé firmě nebo osobě.

Uživatel je povinen alespoň 1x ročně, pokud nebude výplatní stroj v této době opravován, umožnit zástupci prodejce servisní prohlídku stroje, a to na náklady Uživatele.

5. Opravy a údržbu části výplatního stroje pod plombou nebo jinou uzávěrou, náhradní díly i ostatní spotřební materiál a programové úpravy si objednává Uživatel výplatního stroje pouze u prodejce na vlastní náklady.

6. Uživatel je povinen uvědomit ČP o každé potřebě oprav či jiných zásahů do výplatního stroje, pokud k jejich provedení bude třeba porušit plombu či jinou uzávěru.

Každá oprava, údržba apod. musí být zapsána do servisní knihy, zápis provede servisní technik.

7. Uživatel je povinen oznámit ČP ukončení prací podle bodu 6 tohoto článku Podmínek a umožnit zástupci ČP ověření zůstatku kreditu výplatního stroje. ČP má právo Uživateli vyúčtovat k zaplacení částku, která prokazatelně nebyla z kreditu výplatního stroje z důvodu poruchy odečtena. Uživatel je povinen, po předchozím odsouhlasení, vyúčtovanou částku uhradit v dohodnuté lhůtě splatnosti.

8. Uživatel není oprávněn provádět jakýkoliv zásah do mechanismu výplatního stroje definovaného v Čl. 1, bod 1.1, Dohody. Zvláště pak není oprávněn zasahovat do pojistných zámků, plomb, či jiné uzávěry. Zjistí-li Uživatel jakýkoliv neoprávněný zásah do mechanismu, pojistných zámků, plomb nebo jiné uzávěry, je povinen o tom uvědomit neprodleně telefonicky ČP a prodejce.

9. V případě odcizení nebo zničení výplatního stroje je Uživatel povinen tuto skutečnost oznámit ČP ihned po jejím zjištění. Za veškeré prokázané škody vzniklé ČP neoprávněným používáním výplatního stroje odpovídá v plné výši Uživatel.

10. Uživatel výplatního stroje je oprávněn jej přemístit na jiné místo pouze na základě uzavřeného Dodatku k příslušné Dohodě.

11. Uživatel je povinen umožnit nebo zajistit ve své pracovní době přístup do místnosti, kde je stroj umístěn, pracovníkům ČP (případně jiné ČP pověřené organizaci) k provedení kontroly a prohlídky výplatního stroje a ověření zůstatku kreditu. Uživatel je povinen vždy předkládat servisní knihu výplatního stroje, aby mohl být proveden záznam o kontrole, opravě, případně dalších činnostech souvisejících s provozem výplatního stroje.

12. Uživatel používající digitální otisk výplatního stroje je povinen umožnit ČP nebo osobě jí pověřené stahování statistických údajů o podaných zásilkách.

Článek IV

Nastavení kreditu výplatního

1. Uživatel výplatního stroje hradí ČP požadovanou částku kreditu na účet ČP, který je veden u Československé obchodní banky, a. s. a je specifikován v Dohodě.

Pro rozlišení každé jednotlivé platby je Uživatel povinen použít následující symboly přidělené příslušným pracovištěm obchodu ČP a uvedené v Dohodě:

- variabilní symbol a
- specifický symbol - licenční číslo.

2. Po ověření údajů příslušné KC zajistí nastavení kreditu způsobem podle typu výplatního stroje a systému kreditování.
3. V případě zničení výplatního stroje vrací ČP nespotřebovaný kredit jen tehdy, je-li možné výši nespotřebovaného kreditu prokazatelně zjistit. V případě odcizení výplatního stroje ČP nespotřebovanou část kreditu nevrací.
4. Kredit za nepodané zásilky, které byly opatřeny otiskem výplatního stroje, vrací ČP jen na písemnou žádost Uživatele. Datum v otisku nesmí být starší než dva pracovní dny a Uživatel musí předat ČP celou obálku. Pokud je cena služby hrazena otiskem výplatního stroje na adresních lístcích, etiketách apod., vrací ČP kredit jen v případě, že předané nosiče s otiskem výplatního stroje nebyly nalepeny na zásilky.

Platí od 1. 5. 2015

Česká pošta, s.p.

Seznam příloh:

Příloha č. 1: Vzor otisku výplatního stroje

- Klasická podoba otisku výplatního stroje s otiskem poštovního denního razítka
- Digitální podoba otisku výplatního stroje

Příloha č. 2: Vzory otisku výplatního stroje pro zprostředkovatele podání

- Klasická podoba otisku výplatního stroje s otiskem poštovního denního razítka
- Digitální podoba otisku výplatního stroje

Příloha č. 3: Specifikace parametrů otisku výplatního stroje

- Parametry klasického otisku výplatního stroje s otiskem poštovního denního razítka
- Parametry digitálního otisku výplatního stroje

Příloha č. 1a

Vzor otisku výplatního stroje - klasická podoba otisku výplatního stroje s otiskem poštovního denního razítka



Příloha č. 1b

Vzor otisku výplatního stroje - digitální podoba otisku výplatního stroje



- nápis ČESKÁ REPUBLIKA nemusí být uveden u vnitrostátních zásilek

Příloha č. 2a

Vzor otisku výplatního stroje pro zprostředkovatele podání - klasická podoba otisku výplatního stroje s otiskem poštovního denního razítka



- v případě, že Uživatel výplatního stroje není Odesílatelem zásilky, ale vystupuje jako zprostředkovatel podání, je označení uživatele stroje v otisku výplatního stroje nepovinné, případně je uveden pouze jeho název nebo logo (může být obojí), avšak bez adresy a na zásilce je uvedena adresa Odesílatele

Příloha č. 2b

Vzor otisku výplatního stroje pro zprostředkovatele podání - digitální podoba otisku výplatního stroje



- v případě, že Uživatel výplatního stroje není Odesílatelem zásilky, ale vystupuje jako zprostředkovatel podání, je označení uživatele stroje v otisku výplatního stroje nepovinné, případně je uveden pouze jeho název nebo logo (může být obojí), avšak bez adresy a na zásilce je uvedena adresa Odesílatele
- nápis ČESKÁ REPUBLIKA nemusí být uveden u vnitrostátních zásilek

Příloha č. 3

Specifikace parametrů otisku výplatního stroje

a) Parametry klasického otisku výplatního stroje s otiskem poštovního denního razítka

Rámeček s nápisem ČESKÁ REPUBLIKA

- rámeček má tvar poštovní známky s vroubkovaným okrajem, doporučená velikost rámečku je 25 - 30 mm šířky a 30 mm výšky. Tloušťka čar je cca 2 mm.
- doporučená výška písma pro nápis ČESKÁ REPUBLIKA je 3 mm písmo rovné kolmé (Arial, Tahoma, Calibri). Nápis oddělen vodorovnou čarou cca 0,2 mm.
- uprostřed rámečku je čitelné označení výplatného s možností třímístného nastavení před desetinou tečkou dole a následnými dvěma desetinnými místy (poslední může být pevná nula). Před částkou výplatného mohou být vlnovky. Doporučená velikost číslic je 4 mm.
- v dolní části musí být umístěno logo ČP dle vzoru o výšce cca 3 mm.

Otisk poštovního denního razítka

Denní razítko s PSČ a legendou příslušné podací pošty. U klientů ČP používajících výplatní stroj pro úhradu poštovního je razítko doplněno o licenční číslo stroje, umístěné v dolní části mezikruží.

Označení uživatele

Označení uživatele, který stroj používá, je umístěno vlevo od otisku denního razítka. Jeho součástí mohou být logo, podnikové znaky i označení druhu zásilek. Obsah otisku musí být schválen ČP na základě smluvního vztahu. Označení uživatele může mít i propagační charakter, a to za předpokladu, že obálka obsahuje standardně vytištěnou adresu uživatele.

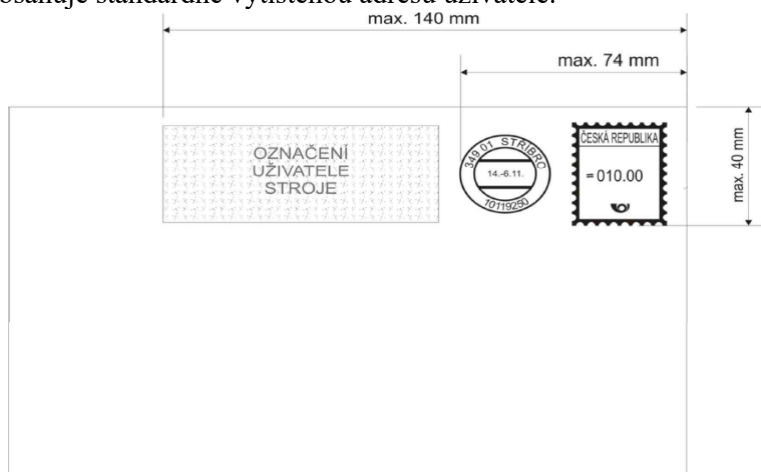

Obr. 1: Rozmístění otisku na zásilce

Umístění otisku

Otisk rámečku a denního razítka je umístěn v pravém horním rohu zásilky (Obr. 1). Dolní spojnice jednotlivých částí otisku je max. 40 mm od horního okraje obálky. Délka otisku je max. 74 mm od pravého okraje obálky. Vzdálenost mezi denním razítkem a rámečkem nesmí být menší než 5 mm. Označení uživatele stroje je nejméně 5 mm vlevo od denního razítka. S ohledem na minimální délku

zásilky se doporučuje, aby konec výplatního otisku, tzn. rámeček, denní razítko, název, adresa případně propagační text, byl max. 140 mm od pravého okraje zásilky.

a) Parametry digitálního otisku výplatního stroje

- celkový rozměr otisku délka 54 mm, výška 24 mm
- barva tisku tmavá (např. modrá, černá)
- rozlišení tisku v rozmezí 300-600 dpi
- rozmístění jednotlivých informací (Obr. 2)
- soubor údajů obsažený v otisku včetně 2D kódu je jedinečný

Obsah otisku výplatního stroje

Identifikace poštovního operátora

Neměnné definované logo České pošty vycházející z logo manuálu ČP.

Datum podání „01.08.2012“

Proměnná informace, která určuje den ofrankování, resp. podání zásilky. Informace o datu je přenesena do 2D kódu.

Hodnota výplatného „000.00“

Proměnná informace o částce za použité služby dle příslušných kategorií a váhy z aktuálního ceníku. Informace o ceně a váze zásilky je přenesena do 2D kódu.

Produktový kód zásilky „MMM“

Proměnná informace reprezentující produktovou skupinu a službu vycházející z číselníku produktů. Informace o kódu je přenesena do 2D kódu. Pro označení kódu zásilky lze použít kombinaci max. 3 alfanumerických znaků.

Licenční číslo výplatního stroje „L12345678“

Jednoznačný a neměnný údaj přiřazený ČP konkrétnímu výplatnímu stroji. Slouží jako jednoznačný identifikátor pro celou řadu administrativních, ekonomických a smluvních vztahů mezi klientem a ČP. Informace o licenčním čísle je uložena v 2D kódu.

Počítadlo zásilek „#00 000 008“

Proměnná informace o počtu zásilek vyplacených od uvedení výplatního stroje do provozu. Registr zaznamenává pouze otisky, které mají uvedenou hodnotu výplatného. Informace o hodnotě z kumulativního registru je přenesena do 2D kódu.

Podací pošta a PSČ „Brno 19, 619 00“

Neměnný údaj o podací poště navázaný na „Dohodu“ s Uživatelem výplatního stroje (max. 3 řádky obsahující 15 znaků)

2D - datamatrix code

2D - datamatrix code obsahuje řetězec zakódovaných informací sloužící pro kontrolu a autenticitu informací o zásilce.

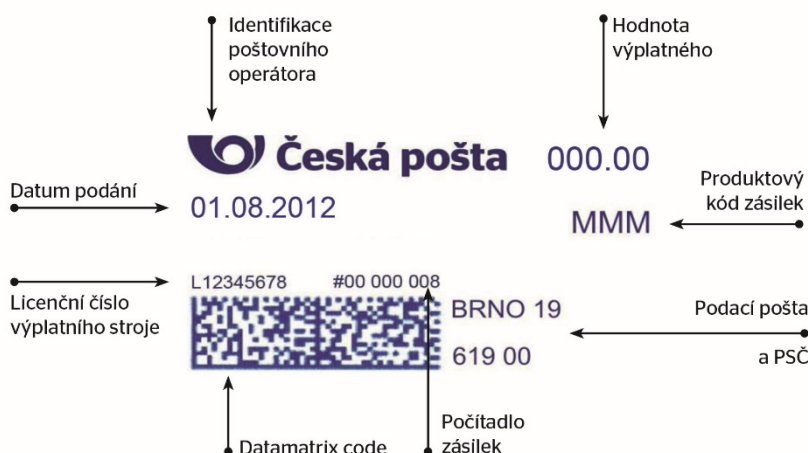

Obr. 2: Rozmístění informací na digitálním otisku

Platí od 1. května 2015

Česká pošta, s.p.

Smlouva o nájmu bytu zvláštního určení v DPS
podle ust. § 2201, § 2235 a násl. A § 2300 občanského zákoníku

pan/paní/
se sídlem:

Bankovní účet:
(dále také „nájemce“)

a

Město Úvaly

IČO: 00240931

se sídlem Arnošta z Pardubic 95, Úvaly

bankovní účet č.: 19 -1524201/0100

zastoupené Jitkou Hamouzovou, vedoucí správního odboru

(dále také jen „pronajímatel“)

(společně též jako „smluvní strany“)

I. Úvodní ustanovení

1. Pronajímatel prohlašuje, že je vlastníkem bytového domu na adrese **Nám. Svobody 1570, Úvaly** stojící na pozemku p.č. 2153/27 v k.ú. Úvaly u Prahy a je uvedena na LV číslo 10001, ve kterém se nachází **bytová jednotka číslo....., v nadzemním podlaží.** (dále jen „byt“).

2. Celková výměra podlahové plochy bytu **je..... m².**

Plocha místností:

- pokoj + kk m ²
- předsíňm ²
- koupelna + WCm ²
- lodžiem ²
- sklepní kójem ²

Přesný rozsah, vybavení a zařízení bytu je uveden v evidenčním listu a v protokolu o převzetí bytu, které tvoří nedílné přílohy této smlouvy.

3. Byt je bytem (bytovou jednotkou) v domě s pečovatelskou službou, tedy jde o nájem bytu zvláštního určení ve smyslu § 2300 a § 2301 občanského zákoníku.

4. Byt uvedený v předchozím odstavci je vybaven **.....** (dále jen „příslušenství“).

II. Předmět nájmu

1. Pronajímatel přenechává nájemci do užívání byt včetně jeho součástí a příslušenství jako byt zvláštního určení (dále také jen „předmět nájmu“).

2. Nájemce předmět nájmu do užívání přijímá a zavazuje se platit sjednané nájemné a úhradu za služby spojené s nájmem bytu.

III. Účel užívání

1. Nájemce bude byt, jakož i jeho součásti a příslušenství užívat za účelem bydlení v domě s pečovatelskou službou, t. j. k pokrytí pouze své bytové potřeby spojené s užíváním poskytovaných sociálních služeb. Bydlení rodinných příslušníků, osob blízkých a jiných osob je vyloučeno a nájemce bere výslovně na vědomí, že není zásadně oprávněn přihlásit k trvalému či přechodnému pobytu v rámci evidence obyvatel jinou osobu bez výslovného souhlasu pronajímatele. Rovněž není nájemce oprávněn přenechat tento byt do užívání jiné osobě.
2. S bytem zvláštního určení jsou spojeny služby Pečovatelské služby Úvaly, a nájemce se výslovně zavazuje, že bude po dobu nájmu tyto služby odebírat podle aktuální nabídky služeb Pečovatelské služby Úvaly a tyto služby hradit.
3. Nájemce má vedle práva užívat předmět nájmu i právo užívat společné prostory a zařízení domu, jakož i požívat plnění, jejichž poskytování je s užíváním předmětu nájmu spojeno.
4. Změnit dohodnutý účel užívání může nájemce jen s předchozím písemným souhlasem pronajímatele.
5. Nájemce není oprávněn dát předmět nájmu nebo jeho část do podnájmu ani umožnit bydlení jakýmkoli osobám, včetně osob blízkých.

IV. Výše nájemného, záloh na služby, jejich splatnost, způsob placení, vyúčtování záloh na služby a režim nakládání s osobními údaji

1. Nájemce je povinen platit pronajímateli nájemné, jehož výše činí Kč (slovy:Kč) za kalendářní měsíc a zálohy na služby na základě evidenčního listu (popřípadě dle zvýšení nebo snížení záloh na služby dle vyúčtování). Částka záloh na služby činíKč (slovy:.....Kč).
2. Pronajímatel se zavazuje umožnit nájemci a osobám žijícím s ním ve společné domácnosti požívat zejména tato plnění služeb
 - a) dodávky elektrické energie,
 - b) dodávky tepla a teplé vody,
 - c) dodávky plynu,
 - d) dodávky pitné vody a odvádění odpadních vod,
 - e) osvětlení společných prostor,
 - f) další služby podle konkrétního nájmu specifikované v předpisu záloh za služby.jako plnění poskytovaná s užíváním předmětu nájmu (dále jen "služby"); přesná specifikace a výše záloh za služby spojené s užíváním bytu je vyčíslena v evidenčním listě, který tvoří nedílnou přílohu této nájemní smlouvy.
3. Nájemné a zálohy za služby je nájemce povinen uhradit podle této smlouvy **nejpozději 25. dne kalendářního měsíce za který je nájemné a zálohy placeno** (dále jen "platba").
4. Nájemce platbu uhradí bezhotovostně na bankovní účet pronajímatele u Komerční banky **č.ú. 19-1524201/0100**, přičemž při každé platbě je povinen uvádět stanovený variabilní **symbol (VS)**; tento účet je transparentním účtem města.
5. Odesláním platby na tento účet nájemce je seznámen se skutečností že na tento transparentní účet má právo nahlížet kdokoli i prostřednictvím dálkového přístupu (web banky) a může se seznámit s údaji nájemcem sdělenými a u tohoto účtu bankou poskytovanými. Na transparentních účtech jsou zveřejněny tyto informace plateb: - zaúčtovaná částka a měna, datum připsání platby na účet, - popis platby, - název a číslo účtu plátce, - zpráva pro příjemce, - variabilní, - konstantní, - specifický symbol, a i další

text byl-li plátcem uveden. Podle ust. § 21 zákona č. 101/2000 Sb., o ochraně osobních údajů má smluvní strana rovněž právo na ochranu práv subjektů údajů. Pokud nájemce nesouhlasí s uvedením platby na transparentních účtech města, má možnost platbu uskutečnit v pokladně Městského úřadu Úvaly nebo na běžný účet 5000128584/0600 GE Money Bank. Platby nájemného lze hradit též v hotovosti v pokladně městského úřadu anebo na běžný účet města jehož číslo je uvedeno na webových stránkách města, na informačních cedulích městského úřadu či jej lze získat na vyžádání.

6. Nezaplatí-li nájemce platbu do 25 dne kalendářního měsíce od jeho splatnosti, je povinen zaplatit pronajímateli poplatek z prodlení ve výši určené dle platných právních předpisů (§ 1970 zákona 89/2012 Sb., občanský zákoník, ve znění pozdějších předpisů a nařízení vlády 351/2013 Sb.).
7. Skutečnou výši cen a celkových záloh za jednotlivá plnění je pronajímatel povinen vyúčtovat nájemci vždy za kalendářní rok po doručení konečného vyúčtování za ten který rok za energie od jednotlivých správců těchto sítí. Nedoplatky nebo přeplatky z vyúčtování jsou splatné do jednoho měsíce po doručení vyúčtování nájemci.
8. Nájemce v souladu se v souladu s Nařízením Evropského parlamentu a Rady č. 2016/679, obecné nařízení o ochraně osobních údajů (GDPR), a to za účelem realizace této smlouvy, uděluje tímto městu Úvaly na dobu neurčitou svůj souhlas k elektronickému či jinému zpracování svých údajů v souvislosti s nájmem bytu města.
9. Pronajímatel je povinen, a to nejpozději do 31.8. následující kalendářní rok, vyúčtovat nájemci jím poskytnuté zálohy, a to u plnění, u nichž je to možné, dle skutečné spotřeby, jinak v takové výši, v níž je pronajímatel jakožto vlastník předmětu nájmu povinen za příslušná plnění platit jejich poskytovateli (dodavateli) na základě s ním uzavřených smluv. V případě, že nájemci vznikne na jím poskytnutých zálohách přeplatek, je pronajímatel povinen tento přeplatek nájemci uhradit. V případě, že nájemci vznikne na jím poskytnutých zálohách nedoplatek, je nájemce povinen tento nedoplatek pronajímateli hradit, a to bez zbytečného odkladu, nejpozději však do 15 kalendářních dnů poté, co k tomu bude pronajímateli vyzván.
10. Pronajímatel je oprávněn jednostranně zvýšit výši měsíčních záloh v případě, že některý z poskytovatelů (dodavatelů) plnění uvedených v odstavci 1 zvýší výši záloh, které jsou tomuto poskytovateli na základě s ním uzavřených smluv povinen platit pronajímatel jakožto vlastník předmětu nájmu.
11. Při rekonstrukci objektu nebo bytové jednotky ze strany pronajímatele, může pronajímatel zvýšit nájemné. Zvýšení nájemného může být provedeno až po ukončení rekonstrukce objektu nebo bytové jednotky na základě písemného sdělení pronajímatele.

V. Doba nájmu

1. Nájem se sjednává na dobu neurčitou.
2. Nájem končí
 - a) odstoupením od smlouvy
 - b) písemnou výpovědí nájemce; nájemce je povinen vklidit byt do 15 dnů od doručení výpovědi
 - c) poruší-li nájemce svou povinnost zvláště závažným způsobem, má pronajímatel právo vypovědět nájem bez výpovědní doby a požadovat, aby mu nájemce bez zbytečného odkladu byt odevzdal, nejpozději však do jednoho měsíce od skončení nájmu,

- d) výpovědí pronajímatele nájemci s tříměsíční výpovědní dobou ze stanovených důvodů (§ 2288 odst. 1 zákona 89/2012 Sb., občanský zákoník, ve znění pozdějších předpisů):
- poruší-li nájemce hrubě svou povinnost vyplývající z nájmu,
 - je-li nájemce odsouzen za úmyslný trestný čin spáchaný na pronajímateli nebo členu jeho domácnosti nebo na osobě, která bydlí v domě, kde je nájemcův byt, nebo proti cizímu majetku, který se v tomto domě nachází,
 - má-li být byt vyklizen, protože je z důvodu veřejného zájmu potřebné s bytem nebo domem, ve kterém se byt nachází, naložit tak, že byt nebude možné vůbec užívat, nebo
 - je-li tu jiný obdobně závažný důvod pro vypovězení nájmu.

VI. Předání a převzetí předmětu nájmu

1. Pronajímatel je povinen předat a nájemce převzít předmět nájmu, a to ke dni započetí nájmu dle této smlouvy (článek V. odst. 1 smlouvy).
2. Pronajímatel je oprávněn provádět stavební úpravy bytu a jiné podstatné změny v bytě jen se souhlasem nájemce; tento souhlas může nájemce odepřít jen ze závažných důvodů.
3. Pronajímatel jako vlastník nemovitosti (stavby domu a pozemku) má uzavřenou pojistnou smlouvu na specifikovanou nemovitost v čl. 1. Pronajímatel neodpovídá za škody na movitých věcech nájemce, vzniklých živelnou událostí, vloupáním a škody vzniklé vandalismem; nájemce si může uzavřít pojistnou smlouvu (např. pojištění domácnosti) na pronajatý byt.
4. O předání a převzetí předmětu nájmu pronajímatel a nájemce sepiší předávací protokol, který se jejich podpisem stává nedílnou součástí této smlouvy. Do protokolu se uvedou stav bytu a jeho příslušenství, stavy příslušných měřicích zařízení a případné závady, budou-li zjištěny.

VII. Práva a povinnosti smluvních stran

1. Pronajímatel je povinen:
 - a) předat nájemci byt včetně příslušenství ve stavu způsobilém k sjednanému účelu užívání a zajistit nájemci plný a nerušený výkon práv spojených s užíváním bytu;
 - b) odstranit závady bránící řádnému užívání bytu nebo závady, jimiž je výkon některého nájemcova práva dle této smlouvy ohrožen; v opačném případě je nájemce po předchozím upozornění pronajímatele oprávněn odstranit takové závady v nezbytné míře a požadovat od pronajímatele náhradu účelně vynaložených nákladů.
2. Nájemce je povinen:
 - a) platit pronajímateli řádně a včas sjednané nájemné a zálohy na služby,
 - b) užívat byt včetně jeho příslušenství a společné prostory domu řádně a v souladu s právními předpisy, touto smlouvou a domovním řádem, provozním řádem domu s pečovatelskou službou, zejména udržovat byt a společné prostory domu v čistotě,
 - c) dodržovat domovní řád, provozní řád domu s pečovatelskou službou a zajistit jeho dodržování osobami žijícími ve společné domácnosti, jakož i návštěvami nájemce a osob žijících ve společné domácnosti s nájemcem,
 - d) pečovat o předmět nájmu, dbát o jeho vzhled, chránit jej před poškozením, bez zbytečného odkladu upozornit pronajímatele na závady a potřebu těch oprav, které

- má provést pronajímatel, i na hrozící škodu; v opačném případě nájemce odpovídá za škodu, která nesplněním této povinnosti vznikla,
- e) umožnit pronajímateli na jejich žádost přístup do předmětu nájmu za účelem kontroly, zda nájemce užívá předmět nájmu řádným způsobem,
 - f) nést náklady spojené s běžnou údržbou bytu a jeho příslušenství a na jejich drobné opravy uvedené v domovním řádu; na větší opravy je nájemce povinen upozornit pronajímatele a umožnit jim jejich provedení; nepostará-li se nájemce o běžnou údržbu bytu a včasné provedení drobných oprav, má pronajímatel právo učinit tak po předchozím upozornění nájemce na svůj náklad sam a požadovat od nájemce náhradu,
 - g) po předchozí písemné výzvě umožnit pronajímateli nebo jím pověřené osobě provedení instalace a údržby zařízení pro měření a regulaci tepla, teplé a studené vody, jakož i odpočtu naměřených hodnot; nájemce je rovněž povinen umožnit přístup k dalším technickým zařízením, pokud jsou součástí bytu či jeho příslušenství a patří pronajímateli,
 - h) nájemce je povinen odstranit závady a poškození, které způsobil v domě on nebo ti, kdo s ním bydlí; nestane-li se tak, má pronajímatel právo po předchozím upozornění nájemce závady a poškození odstranit a požadovat od nájemce náhradu;
 - i) nájemce je povinen zdržet se provádění stavebních úprav či jiných podstatných změn v bytě či ve sklepě bez souhlasu pronajímatele; v případě porušení této povinnosti je pronajímatel oprávněn požadovat, aby nájemce provedené úpravy a změny bez odkladu odstranil,
 - j) nájemce se zavazuje dodržovat protipožární a bezpečnostní předpisy,
 - k) nájemce se zavazuje ke dni skončení nájmu předmět nájmu vyklidit a předat jej pronajímateli ve stavu, v jakém je převzal, s přihlédnutím k běžnému opotřebením; o tomto předání bude pořízen zápis podepsaný smluvními stranami, do nějž se mj. uvedou stavy příslušných měřicích zařízení.
3. Nájemce si je vědom skutečnosti a výslovně souhlasí, že není s ohledem na specifikaci bytu, bez předchozího písemného souhlasu pronajímatele sám vyměnit nbo vyměnit či doplnit zámek u vstupních dveří do bytu.
4. Nájemce si je vědom skutečnosti a výslovně souhlasí, že do bytu mohou vstupovat pracovníci domu sociálních služeb s pečovatelskou službou za účelem jejich pracovní činnosti související s péčí nájemce.
5. Nájemce si je vědom skutečnosti, že zemře-li nájemce, nájem bytu zvláštního určení skončí a pronajímatel vyzve nájemcovy dědice, aby byt do tří měsíců vyklidili. Byt zvláštního určení nepřechází do nájmu dědice. V případě společného nájmu (např. manželů) užívání tohoto bytu druhým uživatelem zůstává nedotčeno za podmínek stanovených touto smlouvou a právními předpisy.

VIII. Závěrečná ustanovení

1. Práva a povinnosti smluvních stran z této smlouvy vyplývající a ve smlouvě neupravené se řídí obvyklými ustanoveními občanského zákoníku a právními předpisy se smlouvou souvisejícími.
2. Pokud jakýkoliv závazek vyplývající z této smlouvy avšak netvořící její podstatnou náležitost je nebo se stane neplatným nebo nevymahatelným jako celek nebo jeho část, je plně oddělitelným od ostatních ustanovení této smlouvy a taková neplatnost nebo nevymahatelnost nebude mít žádný vliv na platnost a vymahatelnost jakýchkoliv ostatních závazků z této smlouvy.

3. Tuto Smlouvu je možné měnit pouze písemnou dohodou smluvních stran ve formě vzestupně číslovaných dodatků této Smlouvy, podepsaných oprávněnými zástupci smluvních stran. Žádné úkony či jednání ze strany jedné smluvní strany nelze považovat za příslib uzavření smlouvy nebo dodatku k této smlouvě. V souladu s ustanovením § 1740 odstavce 3 občanského zákoníku smluvní strany nepřipouští přijetí návrhu na uzavření smlouvy s dodatkem nebo odchylkou, čímž druhá smluvní strana podpisem smlouvy souhlasí. Smluvní strany se dále dohodly, že možnost zhojení nedostatku písemné formy právního jednání se vylučuje, a že neplatnost právního jednání, pro něž si smluvní strany sjednaly písemnou formu, lze namítnout kdykoliv, tedy že mezi smluvními stranami neplatí ustanovení § 582 odstavce 1 první věta a odstavce 2 občanského zákoníku. Současně je zde platná podmínka, že smlouvu a dodatky smlouvy musí odsouhlasit orgán města, který schválil tuto smlouvu, jinak je takové ujednání (smlouva či dodatek) podle zákona o obcích absolutně neplatné.
4. Odstoupení smlouvy je možné z důvodů porušení smlouvy z podstatných důvodů nebo z chování druhé strany nepochybně vyplývá, že poruší smlouvu podstatným způsobem, a nedá-li na výzvu oprávněné strany přiměřenou jistotu; odstoupení od smlouvy má účinky do budoucna, protože tato smlouva zavazuje k nepřetržité či opakované činnosti nebo k postupnému dílčímu plnění.
5. Tato smlouva obsahuje úplné ujednání o předmětu smlouvy a všech náležitostech, které strany měly a chtěly ve smlouvě ujednat, a které považují za důležité pro závaznost této smlouvy. Žádný projev stran učiněný při jednání o této smlouvě ani projev učiněný po uzavření této smlouvy nesmí být vykládán v rozporu s výslovnými ustanoveními této smlouvy a nezakládá žádný závazek žádné ze stran.
6. Uzavření nájmu s nájemcem schválila rada města Úvaly usnesením č. R- ____ / ____ na svém zasedání konaném dne _____ a pověřila vedoucí správního odboru podpisem této smlouvy.
7. Tato smlouva je vyhotovena ve 2 stejnopisech s platností originálu, z nichž pronajímatel obdrží jeden stejnopis a nájemce jeden stejnopis.
8. Smluvní strany prohlašují, že si tuto smlouvu před jejím podpisem přečetly, což stvrzují svým podpisem.

V Úvalech dne

V Praze dne

za pronajímatele:

nájemce:

Dodatek č. 1 ke Smlouvě o spolupráci při zajištění ubytování

Smluvní strany:

Středočeský kraj

Zborovská 81/11, 150 21 Praha 5 – Smíchov
zastoupený Mgr. Petrou Peckovou, hejtmankou Středočeského kraje
IČ: 708 91 095
dále jen „objednatel“

a

Město Úvaly

Arnošta z Pardubic 95, 250 82 Úvaly
zastoupeno Bc. Markétou Rydvalovou, starostkou města Úvaly
IČ: 002 40 931
č. účtu 94-1110201/0710
kontaktní e-mailová adresa: starosta@mestouvaly.cz
adresa DS: pa3bvse
dále jen „bytovatel“ či „obec“

Čl. 1

Úvodní ustanovení

1. Dne 3.5.2022 uzavřely smluvní strany Smlouvu o spolupráci při zajištění ubytování, vedenou v evidenci objednatele pod č. S-2654/OBŘ/2022 (dále jen „Smlouva“).

Čl. 2

Předmět Dodatku č. 1

1. Předmětem tohoto Dodatku č. 1 je prodloužení doby trvání Smlouvy.
2. Smluvní strany se dohodly, že text Čl. 4 odst. 1 Smlouvy se ruší a nahrazuje se následujícím textem:

„Tato Smlouva se uzavírá do na dobu určitou, a to na dobu, po kterou bude ze strany státu objednateli poskytována paušální náhrada na ubytování dle zákona č. 65/2022 Sb., případně dle právních předpisů tento zákon nahrazujících či měnících, resp. pouze na dobu, kdy budou objednateli ze strany státu kompenzovány náklady na ubytování. Každá ze smluvních stran je Smlouvu oprávněna kdykoli i bez důvodu písemně vypovědět. Vypovědní doba činí 14 dní a počne běžet okamžikem prokazatelného doručení písemné výpovědi druhé smluvní straně.“

3. Smluvní strany se dále dohodly, že Čl. 4 odst. 5 Smlouvy se ruší bez náhrady.
4. Veškerá ostatní ustanovení Smlouvy zůstávají tímto Dodatkem č. 1 nedotčena.

Čl. 3 Závěrečná ustanovení

1. Tento Dodatek č. 1 nabývá platnosti dnem jeho podpisu oběma smluvními stranami a účinnosti dnem jeho uveřejnění v registru smluv dle zákona č. 340/2015 Sb., které zajistí objednatel.
2. Tento Dodatek č. 1 je vyhotoven v elektronické podobě ve formátu PDF/A, a je podepsán zaručenými elektronickými podpisy smluvních stran založenými na kvalifikovaných certifikátech. Každá ze smluvních stran obdrží Dodatek č. 1 v elektronické podobě s uznávanými elektronickými podpisy.
3. Tento Dodatek č. 1 jako právní úkon Středočeského kraje byl schválen dle § 23 zákona č. 129/2000 Sb., o krajích, ve znění pozdějších předpisů, usnesením Rady Středočeského kraje č. 004-44/2022/RK ze dne 1.12.2022.
4. Tento Dodatek č. 1 jako právní úkon Města Úvaly byl schválen dle § 41 zákona č. 128/2000 Sb., o obcích, ve znění pozdějších předpisů, usnesením Rady města Úvaly č./2022/ ze dne 12.12.2022
5. Smluvní strany prohlašují, že tento Dodatek č. 1 uzavřely svobodně a vážně, že jim nejsou známy žádné skutečnosti, které by její uzavření vylučovaly, neuvedly se vzájemně v omyl a berou na vědomí, že v plném rozsahu nesou veškeré právní důsledky plynoucí z vědomě nepravdivých, jimi uvedených, údajů.

V Úvalech dne [redacted]

Za Město Úvaly

Bc. Markéta Rydvalová
starostka

V Praze dne _____

za Středočeský kraj

Mgr. Petra Pecková
hejtmanka