

ZÁPIS

z 7. jednání

Rady města Úvaly

konané dne

27. 5. 2024



Z Á P I S

7. jednání Rady města Úvaly,

konané dne 27. 5. 2024 ve 13. 00

Zasedací místnost, MěÚ, Arnošta z Pardubic 95, Úvaly

Přítomni: Bc. Markéta Rydvalová, Ing. Alexis Kimbembe, Bc. Miloš Ulrich, Petra Fuxová

Hosté: Jana Tesařová, Jitka Hamouzová, Ing. arch. Miroslav Hofman, Jitka Hájková, Ing. Renata Stojecová, Ph.D., Jaroslav Špaček, Ing. Jana Svatošová, Monika Šimáňová,

Omluveni: Miloslav Kolařík

Ověřovatelé: Bc. Markéta Rydvalová, Ing. Alexis Kimbembe,

Zapsal: Monika Šimáňová

Za správnost odpovídá: Jana Tesařová - vedoucí úřadu

Starostka zahájila jednání ve 13.00.

Schválený program:

Bod	Věc	Stav po jednání
1.	Zahájení	
2.	Schválení účetní závěrky za rok 2023	Schválen
3.	Závěrečný účet města a zpráva o přezkoumání hospodaření za rok 2023	Schválen
4.	Návrh rozpočtového opatření č.2/2024	Schválen
5.	Výroční zpráva Technických služeb města Úvaly, příspěvková organizace za rok 2022	Schválen
6.	Předložení žádosti o dotaci na výstavbu čistírny odpadních vod	Schválen
7.	Dohoda o užívání věci - použití vybavení místností pro volby - Městský dům dětí a mládeže Úvaly, příspěvková organizace	Schválen
8.	Dohoda o užívání věci - použití vybavení místností pro volby - Základní škola Úvaly	Schválen
9.	Informace Základní školy Úvaly - smlouvy o výpůjčce, darovací smlouvy	Schválen
10.	Smlouva o zajištění uměleckého pořadu - Letní koncert	Schválen
11.	Žádost o finanční podporu - Zdravotní klaun, o.p.s.	Schválen
12.	Stanovení výše úplaty za vzdělávání v Mateřské škole Úvaly, příspěvková organizace a školní družině a školním klubu Základní školy Úvaly na školní rok 2024/2025	Schválen

Bod	Věc	Stav po jednání
13.	Informace o vozovém parku městského úřadu	Schválen
14.	Zápis z komise pro městské části č. 1/2024 ze dne 27.4.2024	Schválen
15.	Revokace usnesení č.R-76/2024 ze dne 26.2.2024	Schválen
16.	Revokace usnesení rady města č. R - 413/2020 ze dne 31.8.2020	Schválen
17.	Revokace usnesení rady města č. R - 272/2020 ze dne 26.5.2020	Schválen
18.	Revokace usnesení rady města č. R - 132/2024 ze dne 8.4.2024	Schválen
19.	Smlouva o uzavření budoucí smlouvy o zřízení věcného břemene - služebnosti a smlouva o právu provést stavbu č.IV-12-6033675 akce: K_PY-Úvaly, Fügnerova, č.parc. 4011/1	Schválen
20.	Smlouva o uzavření budoucí smlouvy o zřízení věcného břemene - služebnosti a smlouva o právu provést stavbu č.IZ-12-6001763 Úvaly-2x kVN pod kom. ŘSD č.k. 3955/8	Schválen
21.	Návrh na úpravu nájemní smlouvy na pronájem pozemků parcelní číslo 3885/1, 3885/2, 3886/1, 3886/2, 3886/3, 3886/4, 3886/5, 3886/6, 3886/7, 3886/9, 3883/1, 3880/1, 3880/2, 3881/1, 3881/2, 3881/3, 3881/4, 3884/3, 3884/4, 3879/4, 3870, 314/1, 292/2 v katastrálním území Úvaly u Prahy v majetku města Úvaly, které má v pronájmu Český rybářský svaz, z. s.	Schválen
22.	Prodloužení nájemní smlouvy dodatkem č.1 na dobu určitou a to do 1.6.2025 paní V.Š., bytová jednotka č. 2, Kollárova č.p.1096, Úvaly	Schválen
23.	Prodloužení nájemní smlouvy dodatkem č. 1 na dobu určitou a to do 1.9.2025 paní S.K., bytová jednotka č.3, Prokopa Velikého č.p. 1347, Úvaly	Schválen
24.	Dodatek č. 2 k nájemní smlouvě ze dne 6.11.2012 - veřejně přístupný psí výběh	Schválen
25.	Pronájem pozemku parcelní číslo 3573/1 o výměře 1 457 m ² , pozemku parcelní číslo 3575/1 o velikosti 633 m ² , pozemku parcelní číslo 3575/2 o velikosti 1 495 m ² a pozemku parcelní číslo 3575/4 o velikosti 503 m ² , katastrální území Úvaly u Prahy za účelem provozování kynologických aktivit pro Sportovní kynologický spolek Úvaly, z.s., se sídlem Podhájí 103, 250 82, Úvaly, IČO: 21189561	Schválen
26.	Pronájem nebytových prostor v 1. NP objektu v Riegerově ulici čp. 897, Úvaly za účelem provozování provizorní pobočky České pošty, s.p.	Schválen
27.	Informace o zahájení rekonstrukce bytové jednotky č. 5 v objektu města č.p. 1346, Prokopa Velikého, Úvaly	Schválen
28.	Návrh na přidělení městských bytů v objektech města - č.p.1346, Prokopa Velikého, Úvaly a č.p. 181, Škvorecká ul., Úvaly	Schválen

Bod	Věc	Stav po jednání
29.	Návrh na přidělení městského bytu v objektu města - č.p. 181, Škvorecká ul., Úvaly zaměstnanci Základní školy Úvaly	Schválen
30.	Kupní smlouva na odkoupení pozemku parcelní číslo 3100, 3116 a 3117, katastrální území Úvaly u Prahy	Schválen
31.	Prodej pozemků parcelní číslo 293/1 a parcelní číslo 298/17 v katastrálním území Úvaly u Prahy	Schválen
32.	Upřesnění a doplnění materiálu z jednání rady města ze dne 16.5.2024 - Informace ve věci směny pozemků s Lesy České republiky	Schválen
33.	Vyhlášení výběrového řízení na zajištění činnosti Technického dozoru a BOZP na investiční stavbu města „Rozšíření ČOV Úvaly“	Schválen
34.	Vyhodnocení výběrového řízení "Chlazení vybraných místností 2. NP v objektu MěÚ Úvaly, Riegerova 897"	Schválen
35.	Plán ochrany města před mimořádnými událostmi, zásady činnosti krizového štábu	Schválen
36.	Informační koncepce a Bezpečnostní politika ISVS	Schválen
37.	Zápisy z jednání komisí	Schválen
38.	Smlouva o poskytování hostingových služeb	Schválen
39.	Schválení výběru dodavatele ve věci veřejné zakázky malého rozsahu na služby na akci „Zpracování PD pro sloučené povolení, PDPS, zajištění autorského dozoru - Rekonstrukce objektu čp. 91 v ulici Jiráskova v Úvalech - opakované řízení II“	Schválen
40.	Dodatek č. 2 ke Smlouvě na výkup přebytků - fotovoltaická elektrárna, Arnošta z Pardubic 8, Úvaly	Schválen
41.	Vyhlášení záměru pronájmu pozemku parc.č.1913 , k.ú. Úvaly u Prahy o výměře 1 408 m ² za účelem založení komunitní zahrady	Stažen
42.	Osazení orientačního ukazatele rychlosti projíždějících vozidel na komunikaci II/101, Škvorecká	Schválen
43.	Dodatek č. 1 ke smlouvě se společností Wolters Kluwer ČR, a.s.	Schválen
44.	Odměna řediteli Technických služeb města Úvaly, příspěvková organizace	Schválen
45.	Odměny ředitelů školských zařízení	Schválen
46.	Smlouva o úhradě části nákladů za pořízení změny územního plánu - pan M.V.	Schválen
47.	Smlouva o úhradě části nákladů za pořízení změny územního plánu - paní I.V.	Schválen
48.	Smlouva o úhradě části nákladů za pořízení změny územního plánu -	Schválen

Bod	Věc	Stav po jednání
	pan J.V.	
49.	<i>Různé</i>	
50.	<i>Dotazy, iniciativní návrhy členů rady</i>	
51.	<i>Ukončení jednání</i>	

K jednotlivým bodům programu:

1. Zahájení

Bod 2. Schválení účetní závěrky za rok 2023

Předkladatel: Jitka Hájková, vedoucí ekonomického odboru OE

Radě města je předkládán materiál ke schválení účetní závěrky za rok 2023 , který se řídí vyhláškou č. 220/2013 Sb. o požadavcích na schválení účetních závěrek některých vybraných účetních jednotek, v platném znění.

Účetní závěrka úzce navazuje na závěrečný účet města a na zprávu auditora o výsledku přezkoumání hospodaření za rok 2023. Schválení účetní závěrky je ovlivněno posouzením průkaznosti a úplnosti účetnictví a finanční situace města za období 2023. Účetní závěrka se týká také inventarizace majetku, pozemků, pohledávek a závazků, cenin a finančního majetku.

Účetní závěrka se ze zákona schvaluje do 30.6. příslušného roku. Po schválení je elektronicky odeslána do státní pokladny MF s protokolem o schválení.

Ke schválení účetní závěrky byly RM předloženy výkazy související se závěrkou, rozvaha , VZZ, FIN 2-12, Příloha a inventarizační zápisy.

Usnesení č. R-186/2024

Rada města Úvaly

- I. bere na vědomí
účetní závěrku města Úvaly za rok 2023
- II. ukládá
 1. vedoucí ekonomického odboru OE
 1. zajistit realizaci tohoto usnesení

Termín: 30.06.2024

Příloha č.1 k usnesení Rady města Úvaly finanční majetek

Příloha č.2 k usnesení Rady města Úvaly přehled úvěrů

Příloha č.3 k usnesení Rady města Úvaly-inventarizace software

Příloha č.4 k usnesení Rady města Úvaly-inventarizace hmotného a nehmotného majetku

Příloha č.5 k usnesení Rady města Úvaly-souhrnné výsledky inventarizace 028, 022

Příloha č.6 k usnesení Rady města Úvaly - zápis z jednání ústřední inventarizační komise

Příloha č.7 k usnesení Rady města Úvaly-výkaz FIN 2-12

Příloha č.8 k usnesení Rady města Úvaly příloha

Příloha č.9 k usnesení Rady města Úvaly-rozvaha

Příloha č.10 k usnesení Rady města Úvaly-VZZ

přijato, pro: 4, proti: 0, zdržel se: 0, mimo místnost: 0

Bod 3. Závěrečný účet města a zpráva o přezkoumání hospodaření za rok 2023

Předkladatel: Jitka Hájková, vedoucí ekonomického odboru OE

Podstatou závěrečného účtu města je zhodnotit čerpání finančních prostředků na základě schváleného rozpočtu a dalších následných rozpočtových opatření schválených v roce 2023.

Bylo schváleno pět rozpočtových opatření, poslední 5. RO odpovídá skutečnému čerpání v roce 2023.

celkové příjmy po konsolidaci 313 918 046,10 Kč

daňové příjmy 182 138 128,94 Kč

nedaňové příjmy 35 101 172,49 Kč

přijaté transfery (dotace) 96 535 571,67 Kč

čerpání úvěru 59 022 117, 28 Kč

Nejvyšší část příjmů činí daňové příjmy. Daň z nemovitosti je používána na rekonstrukci infrastruktury města, vedeno na zvláštním účtu města.

celkové výdaje po konsolidaci 297 713 519,88 Kč

běžné výdaje 166 955 920,41 Kč

kapitálové výdaje 130 757 599,47 Kč

splátky úvěrů 75 405 479,16 Kč

Nejvyšší část z běžných výdajů tvoří mzdové náklady, povinné odvody, pojištění, opravy a udržování majetku města, nákup služeb a nákup energií.

Neinvestiční příspěvky zřízeným příspěvkovým organizacím činí 54 036 155 Kč, z toho Technické služby města Úvaly, příspěvková organizace

neinvestiční příspěvek 31 750 000 Kč, investiční příspěvek 2 770 000 Kč.

Přezkum hospodaření provedla společnost ATLAS audit s r.o., Čelákovice dle zákona č. 420/2004 Sb. V rámci přezkoumání hospodaření za rok 2023 provedla ověření poměru dluhu územního celku k průměru jeho příjmů za poslední 4 rozpočtové roky podle právního předpisu upravujícího rozpočtovou odpovědnost, které nám ukládá ustanovení § 2 odst. 2 písm. i) zákona č. 420/2004 Sb., o přezkoumávání hospodaření územních samosprávných celků a dobrovolných svazků obcí, ve znění pozdějších předpisů. Dluh územního celku město Úvaly k 31. 12. 2023 nepřekročil 60 % průměru jeho příjmů za poslední 4 roky.

Zpráva o výsledku hospodaření byla projednána na FV spolu se závěrečným účtem města za rok 2023.

Usnesení č. R-187/2024

Rada města Úvaly

I. bere na vědomí

1. závěrečný účet města Úvaly za rok 2023
2. zprávu auditora o výsledku přezkoumání hospodaření za rok 2023

II. doporučuje

1. Zastupitelstvu města Úvaly schválit závěrečný účet města Úvaly za rok 2023
2. Zastupitelstvu města Úvaly schválit zprávu auditora o výsledku přezkoumání hospodaření města Úvaly za rok 2023

III. ukládá

1. vedoucí ekonomického odboru OE
 1. zajistit realizaci tohoto usnesení

Termín: 30.06.2024

Příloha č.1 k usnesení Rady města Úvaly závěrečný účet města za rok 2023

Příloha č.2 k usnesení Rady města Úvaly- Zpráva o přezkoumání hospodaření města Úvaly za rok 2023

přijato, pro: 4, proti: 0, zdržel se: 0, mimo místnost: 0

Bod 4. Návrh rozpočtového opatření č.2/2024

Předkladatel: Jitka Hájková, vedoucí ekonomického odboru OE

Rozpočtové opatření č. 2/2024 je zaměřeno na úpravy příjmů a výdajů z důvodu nových změn.

Příjmy

Navýšení RUD, daně z příjmu ze závislé činnosti fyzických osob, DPH a daně z příjmu právnických osob o 9 mil. Kč

Navýšení příjmu z veřejnoprávních smluv upravujících poskytování služeb MP pro okolní obce o 330 tisíc Kč.

Snížení přiznané dotace na pečovatelskou službu z KÚ na 1 412 500 Kč, v rozpočtu pro rok 2024 bylo původně schváleno 1 916 100 Kč.

Výdaje

Navýšení mzdových nákladů o 309 000 Kč z důvodu nástupu nové matrikářky, s tím související náklady na SP a ZP.

Platba nájemného ve výši 10 176 Kč/rok, za pozemky č. 2934/4 a č. 3048/14 ve vlastnictví SŽ.

Položka 5171 oprava silnice Štefánikova navýšení o 850 000 Kč, oprava školní jídelny ZŠ (střecha) o 490 000 Kč, ul. Diamantová 1,62 mil. Kč

položka 6121 PD Diamantová 300 tis. Kč, chodník Škvorecká 4,5 mil. Kč.

Navýšení položky 6130 pozemky 2 000 000,- Kč, nákup od Lesy ČR s.p.

Snížení 3412/1 u koupaliště 400 000 Kč (hřiště) – na základě soutěže zhotovitele díla
Dne 20.5.2024 bylo projednáno na finančním výboru.

Rada města doporučila návrh rozpočtového opatření č.2/2024 ke schválení.

Usnesení č. R-188/2024

Rada města Úvaly

- I. bere na vědomí
návrh RO č. 2/2024 ve výši příjmy a výdaje 326 660 964 Kč
- II. doporučuje
Zastupitelstvu města Úvaly schválit návrh rozpočtového opatření č. 2/2024 ve výši příjmy a výdaje 326 660 964 Kč
- III. ukládá
 1. vedoucí ekonomického odboru OE
 1. předložit rozpočtové opatření č.2/2024 zastupitelstvu města

Termín: 20.6.2024

Příloha č.1 k usnesení Rady města Úvaly-příjmy RO č.2-2024

Příloha č.2 k usnesení Rady města Úvaly-výdaje RO č.2/2024

přijato, pro: 4, proti: 0, zdržel se: 0, mimo místnost: 0

Bod 5. Výroční zpráva Technických služeb města Úvaly, příspěvková organizace za rok 2022

Předkladatel: Jaroslav Špaček

Radě města Úvaly je předkládána souhrnná informace o činnosti Technických služeb města Úvaly, příspěvková organizace za rok 2022. Součástí dokumentu jsou dílčí zprávy týkající se provozování veřejného osvětlení, odpadového hospodářství, vodovodu a kanalizace.

Usnesení č. R-189/2024

Rada města Úvaly

- I. bere na vědomí
výroční zprávu Technických služeb města Úvaly, příspěvková organizaci za rok 2022 včetně příloh
- II. doporučuje
 1. Zastupitelstvu města Úvaly
 1. schválit výroční zprávu Technických služeb města Úvaly, příspěvková organizaci za rok 2022 včetně příloh
- III. ukládá
 1. Jaroslavovi Špačkovi
 1. řediteli Technických služeb města Úvaly, příspěvková organizace předložit výroční zprávu Technických služeb města Úvaly, příspěvkové organizace na následujícím veřejném zasedání zastupitelstva města

Termín: 11.9.2024

Příloha č.2 k usnesení Rady města Úvaly - výkaz zisku a ztrát

Příloha č. 3 k usnesení Rady města Úvaly - výkaz zisků a ztrát

Příloha č. 4 k usnesení Rady města Úvaly příloha č. 5

Příloha č.5 k usnesení Rady města Úvaly - zpráva auditora

Příloha č.1 k usnesení Rady města Úvaly - výroční zpráva

přijato, pro: 4, proti: 0, zdržel se: 0, mimo místnost: 0

Bod 6. Předložení žádosti o dotaci na výstavbu čistírny odpadních vod

Předkladatel: Jana Svatošová, projektový manažer

Město Úvaly podalo žádost o dotaci na výstavbu čistírny odpadních vod v rámci Operačního programu Životní prostředí. Projekt byl v procesu hodnocení zařazen do zásobníku projektů, realizace v rámci tohoto programu není jistá. Ministerstvo životního prostředí si je vědomo potřeby budování základní infrastruktury v obcích, a proto pro tyto projekty vypsalo dotační titul v rámci Národního programu Životního prostředí, konkrétně se jedná o Výzvu č. 7/2024: Kanalizace a čistírny odpadních vod. Zde je možné žádat za obdobných podmínek a získat částku až 25 mil. Kč, náklady na výstavbu ČOV jsou předpokládány ve výši 119 mil. Kč.

Administraci žádosti o dotaci provede Vodohospodářský rozvoj a výstavba a.s., se sídlem Nábřežní 90/4, 150 00 Praha 5 - Smíchov, IČO: 47116901 za částku 10 tis. Kč bez DPH.

Dopad na rozpočet: bude hrazeno z rozpočtu 2024, položky 2321-38/6121.

Usnesení č. R-190/2024

Rada města Úvaly

I. souhlasí s

podáním žádosti o dotaci v rámci Národního programu Životního prostředí, Výzvy č. 7/2024: Kanalizace a čistírny odpadních vod (možnost získat částku až 25 mil. Kč)

II. souhlasí s tím, že

1. dofinancování nákladů nad rámec získané dotace město uhradí, financování akce bude zajištěno z rozpočtu města a bankovního úvěru
2. administraci žádosti o dotaci provede Vodohospodářský rozvoj a výstavba a.s., se sídlem Nábřežní 90/4, 150 00 Praha 5 - Smíchov, IČO: 47116901 za částku 10 tis. Kč bez DPH

III. pověřuje

1. Ing. Janu Svatošovou, projektovou manažerku

1. zajištěním realizace tohoto usnesení

Termín: 30.06.2024

Příloha č.1 k usnesení Rady města Úvaly

přijato, pro: 4, proti: 0, zdržel se: 0, mimo místnost: 0

Bod 7. Dohoda o užívání věci - použití vybavení místností pro volby - Městský dům dětí a mládeže Úvaly, příspěvková organizace

Předkladatel: Jitka Hamouzová, vedoucí odboru správního OSPR

Správní odbor předkládá radě k odsouhlasení dohodu o užívání věci dle občanského zákoníku - použití vybavení místností v době konání voleb do Evropského parlamentu včetně doby pro sčítání hlasů v objektu Městského domu dětí a mládeže Úvaly, příspěvková organizace, částka za užívání 5 000 Kč. Tyto náklady budou městu proplaceny v rámci úhrady nákladů voleb.

Usnesení č. R-191/2024

Rada města Úvaly

I. souhlasí

s uzavřením dohody o užívání věci s Městským domem dětí a mládeže Úvaly, příspěvková organizace, o použití vybavení místností pro zajištění voleb do Evropského parlamentu ve dnech 7.6.- 8.6.2024 za cenu 5 000 Kč

II. pověřuje

1. starostku

1. podpisem dohody

III. ukládá

1. vedoucí odboru správního OSPR

1. zajistit realizaci tohoto usnesení

Termín: 6.6.2024

Příloha č.1 k usnesení Rady města Úvaly - dohoda MDDM Úvaly

přijato, pro: 4, proti: 0, zdržel se: 0, mimo místnost: 0

Bod 8. Dohoda o užívání věci - použití vybavení místností pro volby - Základní škola Úvaly

Předkladatel: Jitka Hamouzová, vedoucí odboru správního OSPR

Správní odbor předkládá radě k odsouhlasení dohodu o užívání věci dle občanského zákoníku - použití vybavení místností v době konání voleb do Evropského parlamentu včetně doby pro sčítání hlasů v objektu Základní školy Úvaly, částka za užívání 5 000 Kč. Tyto náklady budou městu proplaceny v rámci úhrady nákladů voleb.

Usnesení č. R-192/2024

Rada města Úvaly

I. souhlasí

s uzavřením dohody o užívání věci se Základní školou Úvaly o použití vybavení místností pro zajištění voleb do Evropského parlamentu ve dnech 7.6.- 8.6.2024 za cenu 5 000 Kč

II. pověřuje

1. starostku

1. podpisem dohody

III. ukládá

1. vedoucí odboru správního OSPR

1. zajistit realizaci tohoto usnesení

Termín: 06.06.2024

Příloha č.1 k usnesení Rady města Úvaly - dohoda - ZŠ Úvaly

přijato, pro: 4, proti: 0, zdržel se: 0, mimo místnost: 0

Bod 9. Informace Základní školy Úvaly - smlouvy o výpůjčce, darovací smlouvy

Předkladatel: Jitka Hamouzová, vedoucí odboru správního OSPR

V souladu se zřizovací listinou informuje Základní škola Úvaly zřizovatele o uzavřených smlouvách o výpůjčce a darovacích smlouvách.

Usnesení č. R-193/2024

Rada města Úvaly

I. bere na vědomí

informaci o smlouvách o výpůjčce a darovacích smlouvách, které uzavřela Základní škola Úvaly:

- Martin Máša, florbal
- Aikidó Úvaly z.s., aikidó
- SKST Úvaly z.s., stolní tenis
- SK Floorball Academy-Daniel Menhart, florbal
- Mgr. Lucie Mašková, zdravotní cvičení
- Petr Jurčák, kroužek florbal
- Veselá věda kroužky a tábory z.ú., kroužek Veselé lego kostičky a vědecké pokusy
- JŠ CARPINUS z.s., kroužek angličtiny
- Věda nás baví o.p.s., kroužek Věda nás baví
- Vlastimil Andres, finanční dar 10 000 Kč
- Václav Bláha, finanční dar 10 000 Kč
- Monika Brodilová, finanční dar 2 000 Kč
- Martin Dlouhý, finanční dar 5 000 Kč
- Petra Drábková, finanční dar 1 000 Kč
- Ing. Irena Gálová, finanční dar 1 000 Kč
- Jiří Hovorka, finanční dar 12 000 Kč
- Eva Chvalkovská, finanční dar 2 000 Kč
- Klára Kaszová, finanční dar 10 000 Kč
- Jiří Kučera, finanční dar 3 000 Kč
- Dita Lambojová, finanční dar 2 000 Kč
- Martin Moravec, finanční dar 2 000 Kč
- Ing. Aleš Pilný PhD., finanční dar 1 000 Kč
- Lucie Prousková, finanční dar 4 000 Kč
- Alexandra a Richard Tichý, finanční dar 10 000 Kč
- Hana Urbanová, finanční dar 5 000 Kč
- David Vedral, finanční dar 5 000 Kč
- Zuzana Velechovská, finanční dar 2 000 Kč
- Petr Zbojek, finanční dar 1 500 Kč
- Mgr. Irena Nováková, finanční dar 8 200 Kč
- BOHEMIA RINGS s.r.o., věcný dar v hodnotě 5 715,70 Kč

II. ukládá

1. vedoucí odboru správního OSPR

1. realizaci tohoto usnesení

Termín: 30.06.2024

Příloha č.1 k usnesení Rady města Úvaly - smlouvy (část 1.)

Příloha č.1 k usnesení Rady města Úvaly - smlouvy (část 1.) (veřejná kopie)

Příloha č.2 k usnesení Rady města Úvaly - smlouvy (část 2.)

Příloha č.2 k usnesení Rady města Úvaly - smlouvy (část 2.) (veřejná kopie)

přijato, pro: 4, proti: 0, zdržel se: 0, mimo místnost: 0

Bod 10. Smlouva o zajištění uměleckého pořadu - Letní koncert

Předkladatel: Jitka Hamouzová, vedoucí odboru správního OSPR

Radě města je předkládána ke schválení smlouva o zajištění uměleckého pořadu Letní koncert Rock and Roll - Legendy (Pavel Sedláček, skupina CADILLAC a Viktor Sodoma), který se bude konat 16.8.2024. Pořádání této akce bylo odsouhlaseno v komisi pro kulturu.

Dopad na rozpočet: kapitola 3399 položka 5169 55 000 Kč

Usnesení č. R-194/2024

Rada města Úvaly

I. souhlasí s

s uzavřením smlouvy o zajištění uměleckého pořadu - Letní koncert Rock and Roll Legendy dne 16.8.2024 mezi městem Úvaly a Janem Říhou, IČO 44281579, Rudečská 333, 190 00 Praha 9-Prosek

II. pověřuje

uvolněného místostarostu podpisem smlouvy

III. ukládá

1. vedoucí odboru správního OSPR

1. zajistit realizaci tohoto usnesení

Termín: 30.06.2024

Příloha č.1 k usnesení Rady města Úvaly - smlouva

přijato, pro: 4, proti: 0, zdržel se: 0, mimo místnost: 0

Bod 11. Žádost o finanční podporu - Zdravotní klaun, o.p.s.

Předkladatel: Jitka Hamouzová, vedoucí odboru správního OSPR

Zdravotní klaun, o.p.s., se sídlem Paříkova 355/7, 190 00 Praha 9-Vysočany žádá o finanční podporu na podporu své činnosti. Tato organizace se již 22 let věnuje psychosociální pomoci dlouhodobě a vážně nemocným dětem v nemocnicích v celé České republice, převážně se jedná o oddělení onkologie, chirurgie, hematologie, psychiatrie atd. Profesionálně vyškolení Zdravotní klauni přinášejí na nemocniční pokoje smích a zlepšují psychické zdraví nejen nemocným dětem, ale i ostatním členům rodiny, lékařům a zdravotním sestřám. Cílem pravidelných návštěv je

pacienta myšlenkově oddělit od jeho nemoci a psychické nepohody, zaujmout ho hrou a poskytnout psychosociální podporu. Každá zdravotní klauniáda na dětském oddělení trvá tři hodiny a jsou přítomni vždy dva profesionální Zdravotní klauni. Výše příspěvku není specifikována.

Usnesení č. R-195/2024

Rada města Úvaly

I. nesouhlasí

s poskytnutím finančního příspěvku společnosti Zdravotní klaun, o.p.s., IČO 26547953, se sídlem Paříkova 355/7, 190 00 Praha 9 - Vysočany na podporu činnosti v roce 2024

II. ukládá

1. vedoucí odboru správního OSPR

1. zajistit realizaci tohoto usnesení

Termín: 30.06.2024

Příloha č.1 k usnesení Rady města Úvaly - veřejnoprávní smlouva

přijato, pro: 3, proti: 0, zdržel se: 1, mimo místnost: 0

Bod 12. Stanovení výše úplaty za vzdělávání v Mateřské škole Úvaly, příspěvková organizace a školní družině a školním klubu Základní školy Úvaly na školní rok 2024/2025

Předkladatel: Jitka Hamouzová, vedoucí odboru správního OSPR

Od 1.1.2024 došlo k účinnosti novely zák.č. 561/2004 Sb., školský zákon, vyhlášky č.14/2005 Sb., o předškolním vzdělávání a vyhlášky č. 74/2005 Sb., o zájmovém vzdělávání. Na základě této novely již nebudou měsíční výši úplaty v mateřských školách, školních družinách a klubech stanovovat jednotliví ředitelé škol a školských zařízení na základě průměrných neinvestičních výdajů konkrétní školy nebo školského zařízení. Od školního roku 2024/2025 bude měsíční výši úplaty stanovovat zřizovatel, výpočet již nebude vázán na průměrné neinvestiční výdaje, ale na výši minimální měsíční mzdy. Zřizovatel musí výši úplaty stanovit do 30.6.2024. Maximální výše úplaty se odvíjí od výše minimální měsíční mzdy stanovené nařízením vlády č. 567/2006 Sb., v platném znění, u mateřských škol může být měsíční výše úplaty stanovena maximálně ve výši 8% základní sazby minimální měsíční mzdy, u zájmového vzdělávání ve školních družinách a klubech může být měsíční výše úplaty stanovena maximálně ve výši 4% základní sazby minimální měsíční mzdy.

Od 1.1.2024 je stanovena výše minimální měsíční mzdy na 18 900 Kč a maximální možná měsíční výše úplaty bude činit:

- 1512 Kč v mateřských školách
- 756 Kč ve školních družinách a školních klubech

Pro školní rok 2023/2024 stanovili ředitelé výši měsíční úplaty takto:

- 770 Kč Mateřská škola Úvaly, příspěvková organizace
- 350 Kč školní družina Základní školy Úvaly
- 200 Kč školní klub Základní školy Úvaly

Obsah materiálu je předmětem jednání na školské komisi dne 22.5. a současně bude projednán i s řediteli školských zařízení.

Usnesení č. R-196/2024

Rada města Úvaly

I. stanovuje

1. měsíční výši úplaty za vzdělávání v Mateřské škole Úvaly, příspěvková organizace na školní rok 2024/2025 na 1 200 Kč
2. měsíční výši úplaty za vzdělávání ve školní družině Základní školy Úvaly na školní rok 2024/2025 na 600 Kč
3. měsíční výši úplaty za vzdělávání ve školním klubu Základní školy Úvaly na školní rok 2024/2025 na 400 Kč

II. ukládá

1. vedoucí odboru správního OSPR
 1. zajistit realizaci tohoto usnesení

Termín: 30.06.2024

přijato, pro: 3, proti: 0, zdržel se: 1, mimo místnost: 0

Bod 13. Informace o vozovém parku městského úřadu

Předkladatel: Miroslav Hofman, vedoucí odboru investic a dopravy OID

Odbor investic a dopravy předkládá Radě města Úvaly přehledovou tabulku o vozovém parku městského úřadu. Především se jedná o stáří vozidel, rok pořízení, počtu najetých kilometrů, technický stav a platnost technické prohlídky s emisemi. Nově byl pořízen vůz Škoda Scala, který bude k dispozici především ekonomickému odboru městského úřadu. Odbor investic a dopravy nechal zpracovat odborné posudky na dvě vozidla vozového parku: Škoda Fabia Praktik patřící odboru investic a dopravy a Škodu Fabia patřící ekonomickému odboru. Podle výsledků odborných posudků, je v horším technickém stavu vozidlo Škoda Fabia Praktik, registrační značka 2SC 3605, a proto bude vyhlášena nabídka k prodeji za minimální částku

33 400 Kč

Dopad na rozpočet: + 33 400 Kč kapitola: 6171-5171

Usnesení č. R-197/2024

Rada města Úvaly

I. bere na vědomí

informace z přehledové tabulky vozového parku Městského úřadu Úvaly

II. schvaluje

prodej vozu Škoda Fabia Praktik, registrační značka 2SC 3605, za minimální prodejní cenu 33 400 Kč včetně DPH

III. ukládá

1. vedoucímu odboru investic a dopravy OID
 1. zajistit realizaci tohoto usnesení

Termín: 30.06.2024

přijato, pro: 4, proti: 0, zdržel se: 0, mimo místnost: 0

Bod 14. Zápis z komise pro městské části č. 1/2024 ze dne 27.4.2024

Předkladatel: Miroslav Hofman, vedoucí odboru investic a dopravy OID

Odbor investic a dopravy předkládá radě města zápis z komise pro městské části č. 1/2024 ze dne 27.4.2024 k níže uvedeným akcím. Jedná se o akce, které bylo nutné projednat v rámci komise. Po dohodě s předsedou komise byly podklady zaslány e-mailovou formou.

Jedná se o níže uvedené akce:

1) Soubor objektů na Náměstí Svobody

- členové komise pro městské části považují předložené změny souboru staveb na Náměstí Svobody za architektonicky a urbanisticky snižující hodnoty původního projektu, evidentně v zájmu úspory investovaných peněz a nedoporučují tyto změny ze strany města Úvaly akceptovat.

- členové komise doporučují:

- důsledně vymáhat zásady, které byly schváleny v plánovací smlouvě s developerem

- trvat na využití kvalitních materiálů (fasády, kamenné dlažby)

- nepřipustit změny projektu degradující jeho architektonické a urbanistické kvality

2) Soubor Vinice

- členové komise pro městské části po prostudování dokumentace Souboru Vinice:

- doporučují, aby tato dokumentace byla přepracována tak, aby řešila problematické komunikační řešení chodníků SEVER/JIH, komunikaci k Výmole;

- doporučují neakceptovat navržené řešení veřejné zeleně, protože obsahuje více chybných řešení – připomínky uvedeny v zápisu.

Oficiální žádost o vyjádření k projektové dokumentaci pro stavební povolení ještě nebyla na město Úvaly podána. Připomínky komise lze uplatnit v rámci vyjádření města Úvaly k projektu.

Usnesení č. R-198/2024

Rada města Úvaly

I. bere na vědomí

zápis z jednání komise pro městské části č. 1/2024 ze dne 27.4.2024

II. ukládá

1. vedoucímu odboru investic a dopravy OID

1. zajistit realizaci tohoto usnesení

Termín: 30.06.2024

Příloha č.1 k usnesení Rady města Úvaly-zápis z jednání komise pro městské části

přijato, pro: 4, proti: 0, zdržel se: 0, mimo místnost: 0

Bod 15. Revokace usnesení č.R-76/2024 ze dne 26.2.2024

Předkladatel: Miroslav Hofman, vedoucí odboru investic a dopravy OID

Dne 26.2.2024 usnesením č. R - 76/2024 rada města souhlasila s uzavřením Smlouvy o uzavření budoucí smlouvy o zřízení věcného břemene - služebnosti a smlouvy o právu provést stavbu č.IV-12-6020719 , akce: Úvaly, Škvorecká-kVN, TS, kNN-p.č. 3957/ na pozemku parcelní číslo 3956, katastrální území Úvaly u Prahy mezi městem Úvaly, se sídlem Arnošta z Pardubic 95, 250 82,

Úvaly, IČO:240931, zastoupené vedoucím odboru investic a dopravy a společností ČEZ Distribuce a.s., se sídlem Teplická 874/8, Děčín, Děčín IV - Podmokly, 405 02, IČO: 24729035, DIČ: CZ24729035 zastoupená společností ELMEP s.r.o., se sídlem V Růžovém údolí 556, 278 01 Kralupy nad Vltavou, okres Mělník, IČO: 26461811, DIČ: CZ 26461811.

Dne 15.5.2024 obdržel odbor investic a dopravy email od společnosti Ungerer s.r.o. s tím, že ve smlouvě uvedli cenu za věcné břemeno včetně DPH a to být nesmí.

Usnesení č. R-199/2024

Rada města Úvaly

I. ruší

usnesení č.R - 413/2020 ze dne 31.8.2020 ve znění:

Rada města Úvaly

I. souhlasí

s uzavřením Smlouvy o uzavření budoucí smlouvy o zřízení věcného břemene - služebnosti a smlouvy o právu provést stavbu č.IV-12-6020719 , akce: Úvaly, Škvorecká-kVN, TS, kNN - p.č. 3957/ na pozemku parcelní číslo 3956, katastrální území Úvaly u Prahy mezi městem Úvaly, se sídlem Arnošta z Pardubic 95, 250 82, Úvaly, IČO:240931, zastoupené vedoucím odboru investic a dopravy a společností ČEZ Distribuce a.s., se sídlem Teplická 874/8, Děčín, Děčín IV - Podmokly, 405 02, IČO: 24729035, DIČ: CZ24729035 zastoupená společností ELMEP s.r.o., se sídlem V Růžovém údolí 556, 278 01 Kralupy nad Vltavou, okres Mělník, IČO: 26461811, DIČ: CZ 26461811

II. pověřuje

1. vedoucího odboru investic a dopravy OID

1. podpisem Smlouvy o smlouvě budoucí o zřízení věcného břemene - služebnosti a smlouvy o právu provést stavbu č. IV-12-6020719

III. ukládá

1. vedoucího odboru investic a dopravy OID

1. zajistit realizaci tohoto usnesení

přijato, pro: 4, proti: 0, zdržel se: 0, mimo místnost: 0

Bod 16. Revokace usnesení rady města č. R - 413/2020 ze dne 31.8.2020

Předkladatel: Miroslav Hofman, vedoucí odboru investic a dopravy OID

Dne 31.8.2020 usnesením č.R-413/2020 rada města souhlasila s uzavřením Dodatku č.1 ke smlouvě č. IZ-12-6001763/VB/3 o budoucí smlouvě o zřízení věcného břemene a smlouvě o právu provést stavbu mezi městem Úvaly, se sídlem Arnošta z Pardubic 95, 250 82, Úvaly, IČO:240931, zastoupené vedoucím odboru investic a dopravy Petrem Maturou a společností ČEZ Distribuce, a.s., se sídlem Teplická 874/8, Děčín, Děčín IV - Podmokly, 405 02, IČO:24729035, DIČ: CZ 24729035 zastoupená na základě jí udělené plné moci ze dne 29.10.2019 evidenční číslo PM/II-269/2019 společností K. Uhlíř s.r.o., se sídlem Zálužská 118, Záluží, 250 88, Čelákovice, IČO: 47539399, DIČ: CZ47539399, který doplňuje smlouvu o ustanovení, že v celé trase kabelového vedení VN bude připoložena chránička HDPE pro optické vedení ke každému kabelu pro zřízení neveřejné komunikační sítě Budoucí oprávněné a schválila přesné znění Dodatku č.1

ke smlouvě č.IZ-12-6001763/VB/3 o budoucí smlouvě o zřízení věcného břemene a smlouvě o právu provést stavbu mezi městem Úvaly, se sídlem Arnošta z Pardubic 95, 250 82, Úvaly, IČO: 00240931, zastoupené vedoucím odboru investic a dopravy Petrem Maturou a společností ČEZ Distribuce, a.s., se sídlem Teplická 874/8, Děčín, Děčín IV - Podmokly, 405 02, IČO: 24729035, DIČ: CZ 24729035 zastoupená na základě jí udělené plné moci ze dne 29.10.2019 evidenční číslo PM/II-269/2019 společností K. Uhlíř s.r.o., se sídlem Zálužská 118, Záluží, 250 88, Čelákovice, IČO: 47539399, DIČ: CZ47539399S

Vzhledem k tomu, že odbor investic a dopravy oslovila společnost AZ Elektrostav a.s. s tím, že se změnil projekt a že společnost K. Uhlíř s.r.o. ke dni 02.01.2023 zanikla, je toto usnesení nutné zrušit a uzavřít novou smlouvu o smlouvě budoucí o zřízení věcného břemene.

Usnesení č. R-200/2024

Rada města Úvaly

I. ruší

usnesení č.R - 413/2020 ze dne 31.8.2020 ve znění:

Rada města Úvaly

I. souhlasí s

uzavřením Dodatku č.1 ke smlouvě č.IZ-12-6001763/VB/3 o budoucí smlouvě o zřízení věcného břemene a smlouvě o právu provést stavbu mezi městem Úvaly, se sídlem Arnošta z Pardubic 95, 250 82, Úvaly, IČO:240931, zastoupené vedoucím odboru investic a dopravy Petrem Maturou a společností ČEZ Distribuce, a.s., se sídlem Teplická 874/8, Děčín, Děčín IV - Podmokly, 405 02, IČO:24729035, DIČ: CZ 24729035 zastoupená na základě jí udělené plné moci ze dne 29.10.2019 evidenční číslo PM/II-269/2019 společností K. Uhlíř s.r.o., se sídlem Zálužská 118, Záluží, 250 88, Čelákovice, IČO: 47539399, DIČ: CZ47539399, který doplňuje smlouvu o ustanovení, že v celé trase kabelového vedení VN bude připoložena chránička HDPE pro optické vedení ke každému kabelu pro zřízení neveřejné komunikační sítě Budoucí oprávněné

II. schvaluje

přesné znění Dodatku č.1 ke smlouvě č.IZ-12-6001763/VB/3 o budoucí smlouvě o zřízení věcného břemene a smlouvě o právu provést stavbu mezi městem Úvaly, se sídlem Arnošta z Pardubic 95, 250 82, Úvaly, IČO:240931, zastoupené vedoucím odboru investic a dopravy Petrem Maturou a společností ČEZ Distribuce, a.s., se sídlem Teplická 874/8, Děčín, Děčín IV - Podmokly, 405 02, IČO:24729035, DIČ: CZ 24729035 zastoupená na základě jí udělené plné moci ze dne 29.10.2019 evidenční číslo PM/II-269/2019 se společností K.Uhlíř s.r.o., se sídlem Zálužská 118, Záluží, 250 88, Čelákovice, IČO: 47539399, DIČ: CZ47539399S

III. pověřuje

1. Mgr. Petra Maturu, vedoucího odboru investic a dopravy OID

1. podpisem Dodatku č.1 ke smlouvě č.IZ-12-6001763/VB/3 o budoucí smlouvě o zřízení věcného břemene a smlouvě o právu provést stavbu

IV. ukládá

1. vedoucímu odboru investic a dopravy OID

1. zajistit realizaci tohoto usnesení

přijato, pro: 4, proti: 0, zdržel se: 0, mimo místnost: 0

Bod 17. Revokace usnesení rady města č. R - 272/2020 ze dne 26.5.2020

Předkladatel: Miroslav Hofman, vedoucí odboru investic a dopravy OID

Dne 26.5.2020 usnesením č. R - 272/2020 rada města souhlasila s uzavřením smlouvy o uzavření budoucí smlouvy o zřízení věcného břemene - služebnosti a smlouvy o právu provést stavbu

č. IZ-12-6001763/VB/3, stavba: Úvaly - 2x kVN pod kom. ŘSD č.k.3955/8 na pozemcích parcelní číslo 3955/7 a 3957/13, katastrální území Úvaly u Prahy mezi městem Úvaly, se sídlem Arnošta z Pardubic 95, 250 82, Úvaly, IČO: 00240931, zastoupené vedoucím odboru investic a dopravy Petrem Maturou a společností ČEZ Distribuce, a.s., se sídlem Teplická 874/8, Děčín, Děčín IV - Podmokly, 405 02, IČO: 24729035, DIČ: CZ 24729035 zastoupená na základě jí udělené plné moci ze dne 29.10.2019 evidenční číslo PM/II-269/2019 společností K. Uhlíř s.r.o., se sídlem Zálužská 118, Záluží, 250 88, Čelákovice, IČO: 47539399, DIČ: CZ 47539399 a dále souhlasila s uzavřením smlouvy o finanční jistotě (kauci) u povinnosti uvést pozemky města do původního stavu č.25/IZ-12-6001763/2020 mezi městem Úvaly, se sídlem Arnošta z Pardubic 95, 250 82, Úvaly, IČO:240931, zastoupený vedoucím odboru investic a dopravy Petrem Maturou a společností ČEZ Distribuce, a.s., se sídlem Děčín, Děčín IV - Podmokly, se sídlem Teplická 874/8, 405 02, IČO: 24729035, DIČ: CZ24729035 zastoupená na základě jí udělené plné moci ze dne 29.10.2019 evidenční číslo PM/II-269/2019 společností K.Uhlíř s.r.o., se sídlem Zálužská 118, Záluží, 250 88, Čelákovice, IČO: 47539399, DIČ: CZ47539399. Výše kauce je stanovena na 15 300,- Kč

Vzhledem k tomu, že odbor investic a dopravy oslovila společnost AZ Elektrostav a.s. s tím, že se změnil projekt včetně pozemků a dále i finanční náhrada, a že společnost K. Uhlíř s.r.o. ke dni 02.01.2023 zanikla, je toto usnesení nutné zrušit a uzavřít novou smlouvu o smlouvě budoucí o zřízení věcného břemene.

Usnesení č. R-201/2024

Rada města Úvaly

I. ruší

usnesení č.R - 272/2020 ze dne 26.5.2020 ve znění:

Rada města Úvaly

I. souhlasí s

1.uzavřením smlouvy o uzavření budoucí smlouvy o zřízení věcného břemene - služebnosti a smlouvy o právu provést stavbu č. č. IZ-12-6001763/VB/3, stavba: Úvaly - 2x kVN pod kom.ŘSD č.k.3955/8 na pozemcích parcelní číslo 3955/7 a 3957/13, katastrální území Úvaly u Prahy mezi městem Úvaly, se sídlem Arnošta z Pardubic 95, 250 82, Úvaly, IČO: 240931, zastoupené vedoucím odboru investic a dopravy Petrem Maturou a společností ČEZ Distribuce, a.s., se sídlem Teplická 874/8, Děčín, Děčín IV - Podmokly, 405 02, IČO:24729035, DIČ: CZ 24729035 zastoupená na základě jí udělené plné moci ze dne 29.10.2019 evidenční číslo PM/II-269/2019 společností K.Uhlíř s.r.o., se sídlem Zálužská 118, Záluží, 250 88, Čelákovice, IČO: 47539399, DIČ: CZ47539399

2.uzavřením smlouvy o finanční jistotě (kauci) u povinnosti uvést pozemky města do původního stavu č.25/IZ-12-6001763/2020 mezi městem Úvaly, se sídlem Arnošta z Pardubic 95, 250 82, Úvaly, IČO:240931, zastoupený vedoucím odboru investic a dopravy Petrem Maturou a společností ČEZ Distribuce, a.s., se sídlem Děčín, Děčín IV - Podmokly, se sídlem Teplická 874/8, 405 02, IČO: 24729035, DIČ:CZ24729035 zastoupená na základě jí udělené plné moci ze dne 29.10.2019 evidenční číslo PM/II-269/2019 společností K.Uhlíř s.r.o., se sídlem

Zálužská 118, Záluží, 250 88, Čelákovice, IČO: 47539399, DIČ: CZ47539399. Výše kauce je stanovena na 15 300,- Kč

II. pověřuje

podpisem Smlouvy o uzavření budoucí smlouvy o zřízení věcného břemene - služebnosti a smlouvu o právu provést stavbu č.IZ-12-6001763/VB/3 a s ní související smlouvu o finanční jistotě (kauci)

III. ukládá

1.vedoucímu odboru investic a dopravy OID

1. zajistit realizaci tohoto usnesení

přijato, pro: 4, proti: 0, zdržel se: 0, mimo místnost: 0

Bod 18. Revokace usnesení rady města č.R - 132/2024 ze dne 8.4.2024

Předkladatel: Miroslav Hofman, vedoucí odboru investic a dopravy OID

Dne 8.4.2024 usnesením č. R - 132/2024 rada města schválila prodej Škoda Fabia, registrační značka 1SK 8149, rok výroby 2010 a souhlasila s objednáním znaleckého posudku.

Vzhledem k tomu, že ve vozovém parku městského úřadu jsou automobily v horším technickém stavu než je Škoda Fabia, registrační značka 1SK 8149 je nutné toto usnesení zrušit a předložit nový materiál.

Usnesení č. R-202/2024

Rada města Úvaly

I. ruší

usnesení č. R-132/2024 ze dne 8.4.2024 ve znění:

Rada města Úvaly

I. bere na vědomí

informace z přehledové tabulky vozového parku Městského úřadu Úvaly

II. schvaluje

prodej Škoda Fabia, registrační značka 1SK 8149, rok výroby 2010

III. souhlasí

s objednáním znaleckého posudku na vozidlo Škoda Fabia, registrační značka 1SK 8149, rok výroby 2010

IV. ukládá

1. vedoucímu odboru investic a dopravy OID

1. zajistit realizaci tohoto usnesení

přijato, pro: 4, proti: 0, zdržel se: 0, mimo místnost: 0

Bod 19. Smlouva o uzavření budoucí smlouvy o zřízení věcného břemene - služebnosti a smlouva o právu provést stavbu č.IV-12-6033675 akce: K_PY-Úvaly, Fügnerova, č. parc. 4011/1

Předkladatel: Miroslav Hofman, vedoucí odboru investic a dopravy OID

Dne 15.5.2024 obdrželo město Úvaly žádost o uzavření nové Smlouvy o uzavření budoucí smlouvy o zřízení věcného břemene - služebnosti a smlouvy o právu provést stavbu č.IV-12-6033675 akce: K_PY-Úvaly, Fügnerova, č.parc. 4011/1 pro společnost ČEZ Distribuce a.s., se sídlem Teplická 874/8, Děčín, Děčín IV - Podmokly, 405 02, IČO: 24729035, DIČ: CZ24729035, zastoupená společností UNGERER s.r.o., se sídlem Kladenská 749, 273 06, Libušín, IČO: 24729507, DIČ: CZ24729507. Věcné břemeno bude zřízeno na pozemku parcelní číslo 4009, katastrální území Úvaly u Prahy. Stavbu není možné provést protlakem, a to z důvodu nedostatečného místa pro jámu pro protlak. Výše náhrady za zřízení věcného břemene činí 42 200 Kč bez DPH. Náhrada za zřízení věcného břemene byla vypočtena podle aktuální metodiky ČEZ pomocí aplikace E-břemena plus 20%.

Dopad na rozpočet: kapitola 6409 /položka 2119: + 42 200 Kč bez DPH

Usnesení č. R-203/2024

Rada města Úvaly

I. souhlasí

s uzavřením Smlouvy o uzavření budoucí smlouvy o zřízení věcného břemene - služebnosti a smlouvy o právu provést stavbu č.IV-12-6033675 akce: K_PY-Úvaly, Fügnerova, č. parc. 4011/1 na pozemku parcelní číslo 4009, katastrální území Úvaly u Prahy mezi městem Úvaly, se sídlem Arnošta z Pardubic 95, Úvaly, 250 82, IČO: 00240931, zastoupené vedoucím odboru investic a dopravy a společností ČEZ Distribuce a.s., se sídlem Teplická 874/8, Děčín, Děčín IV - Podmokly, 405 02, IČO: 24729035, DIČ: CZ24729035, zastoupená společností UNGERER s.r.o., se sídlem Kladenská 749, 273 06, Libušín, IČO: 24729507, DIČ: CZ24729507

II. pověřuje

1. vedoucího odboru investic a dopravy OID

1. podpisem Smlouvy o smlouvě budoucí o zřízení věcného břemene - služebnosti a smlouvy o právu provést stavbu č. IV-12-6033675

III. ukládá

1. vedoucímu odboru investic a dopravy OID

1. zajistit realizaci tohoto usnesení

Termín: 30.06.2024

Příloha č.1 k usnesení Rady města Úvaly - Smlouva o uzavření budoucí smlouvy o zřízení věcného břemene - služebnosti a smlouva o právu provést stavbu č.IV-12-6031758

Příloha č.2 k usnesení Rady města Úvaly - výpočet ocenění

Příloha č.3 k usnesení Rady města Úvaly - situace

přijato, pro: 4, proti: 0, zdržel se: 0, mimo místnost: 0

Bod 20. Smlouva o uzavření budoucí smlouvy o zřízení věcného břemene - služebnosti a smlouva o právu provést stavbu č.IZ-12-6001763 Úvaly-2x kVN pod kom. ŘSD č.k. 3955/8

Předkladatel: Miroslav Hofman, vedoucí odboru investic a dopravy OID

Dne 14.9.2024 obdrželo město Úvaly žádost o uzavření Smlouvy o uzavření budoucí smlouvy o zřízení věcného břemene - služebnosti a smlouvy o právu provést stavbu č. IZ-12-6001763 akce: Úvaly, 2x kVN pod kom. ŘSD č. k. 3955/8 pro společnost ČEZ Distribuce a.s., se sídlem Teplická 874/8, Děčín, Děčín IV - Podmokly, 405 02, IČO: 24729035, DIČ: CZ24729035, zastoupená AZ Elektrostav, a.s., se sídlem v Nymburku, Bobnická 2020, 288 01, IČO: 45149909, DIČ: CZ45149909. Věcné břemeno bude zřízeno na pozemcích parcelní číslo 3955/7, 3957/13 a 3933/17, katastrální území Úvaly u Prahy.

Výše náhrady za zřízení věcného břemene činí 30 000 Kč bez DPH. Náhrada za zřízení věcného břemene byla vypočtena podle aktuální metodiky ČEZ pomocí aplikace E-břemena plus 20%.

Dopad na rozpočet: kapitola 6409 /položka 2119: + 30 000 Kč bez DPH

Usnesení č. R-204/2024

Rada města Úvaly

I. souhlasí

s uzavřením Smlouvy o uzavření budoucí smlouvy o zřízení věcného břemene - služebnosti a smlouvy o právu provést stavbu č. IZ-12-6001763 akce: Úvaly-2x kVN pod kom. ŘSD č. k. 3955/8 mezi městem Úvaly, se sídlem Arnošta z Pardubic 95, Úvaly, 250 82, IČO: 00240931, zastoupené vedoucím odboru investic a dopravy a společností ČEZ Distribuce a.s., se sídlem Teplická 874/8, Děčín, Děčín IV - Podmokly, 405 02, IČO: 24729035, DIČ: CZ24729035, zastoupená společností AZ Elektrostav, a.s., se sídlem Nymburk, Bobnická 2020, 288 01, IČO: 45149909, DIČ: CZ45149909

Věcné břemeno bude zřízeno na pozemcích parcelní číslo 3955/7, 3957/13 a 3933/17, katastrální území Úvaly u Prahy

II. pověřuje

1. vedoucího odboru investic a dopravy OID

1. podpisem Smlouvy o smlouvě budoucí o zřízení věcného břemene - služebnosti a smlouvy o právu provést stavbu č. IZ-12-6001763

III. ukládá

1. vedoucímu odboru investic a dopravy OID

1. zajistit realizaci tohoto usnesení

Termín: 30.06.2024

Příloha č.1 k usnesení Rady města Úvaly - Smlouva o smlouvě budoucí o zřízení věcného břemene a smlouva o právu provést stavbu č. IZ-12-6001763

Příloha č.2 k usnesení Rady města Úvaly - situace

přijato, pro: 4, proti: 0, zdržel se: 0, mimo místnost: 0

Bod 21. Návrh na úpravu nájemní smlouvy na pronájem pozemků parcelní číslo 3885/1, 3885/2, 3886/1, 3886/2, 3886/3, 3886/4, 3886/5, 3886/6, 3886/7, 3886/9, 3883/1, 3880/1, 3880/2, 3881/1, 3881/2, 3881/3, 3881/4, 3884/3, 3884/4, 3879/4, 3870, 314/1, 292/2 v katastrálním území Úvaly u Prahy v majetku města Úvaly, které má v pronájmu Český rybářský svaz, z. s.

Předkladatel: Miroslav Hofman, vedoucí odboru investic a dopravy OID

Město Úvaly Českému rybářskému svazu, z. s. na základě nájemní smlouvy ze dne 6.1.2015 pronajímá pozemky 3885/1, 3885/2, 3886/1, 3886/2, 3886/3, 3886/4, 3886/5, 3886/6, 3886/7, 3886/9, 3883/1, 3880/1, 3880/2, 3881/1, 3881/2, 3881/3, 3881/4, 3884/3, 3884/4, 3879/4, 3870, 314/1, 292/2 v katastrálním území Úvaly u Prahy v majetku města Úvaly. Rada města dne 15.12.2015 usnesením č. R-577/2015 schválila uzavření nájemní smlouvy k výše uvedeným pozemkům, ve kterém se smluvní strany dohodly, že nájemce (Český rybářský svaz, z. s.) bude nad rámec běžné údržby provádět péči o pozemky, která jinak přísluší pronajímateli (městu Úvaly). Ve Smlouvě o nájmu pozemků je v článku III., odstavec 4 uvedeno: "práci, kterou provede nájemce svépomocí (nebude provedena dodavatelským způsobem pro nájemce oproti účetnímu dokladu), bude nájemce účtovat v nákladech ve vyúčtování sjednanou paušální částkou 100 Kč za jednu hodinu a jednoho pracovníka".

Dne 10.5.2024 se jednatel Českého rybářského svazu, z.s. obrátil na město Úvaly se žádostí, že vzhledem k vývoji inflace a též s ohledem nárůstu mediánu mezd navrhuje zvýšit účtovanou paušální částku z částky 100 Kč na jednu hodinu a jednoho pracovníka na částku 200 Kč na jednu hodinu a jednoho pracovníka.

Výše uvedenou nájemní smlouvu se stejným zněním mají uzavřenou i další spolky. V případě, že rada města odsouhlasí zvýšení této částky, měla by být navýšena i u dalších spolků (SK Úvaly, TC Úvaly, Junák).

Usnesení č. R-205/2024

Rada města Úvaly

I. bere na vědomí

žádost Českého rybářského svazu z.s. ve věci zvýšení účtované paušální částky z částky 100 Kč na jednu hodinu a jednoho pracovníka na částku 200 Kč na jednu hodinu a jednoho pracovníka za provedenou péči na pozemcích, které město Úvaly pronajímá spolku

II. ukládá

1. vedoucímu odboru investic a dopravy OID

1. provést revizi všech stávajících uzavřených smluv a navrhnout systémové řešení ve výše uvedené věci u všech zájmových spolků, kterým jsou pronajímány pozemky v majetku města Úvaly na základě uzavřených nájemních smluv
2. zajistit realizaci tohoto usnesení ve spolupráci s právníkem města

Termín: 30.06.2024

Příloha k usnesení Rady města Úvaly - žádost

přijato, pro: 4, proti: 0, zdržel se: 0, mimo místnost: 0

Bod 22. Prodloužení nájemní smlouvy dodatkem č.1 na dobu určitou a to do 1.6.2025 paní V.Š., bytová jednotka č. 2, Kollárova č.p.1096, Úvaly

Předkladatel: Miroslav Hofman, vedoucí odboru investic a dopravy OID

Odbor investic a dopravy předkládá radě města žádost o prodloužení nájemní smlouvy dodatkem č. 1 Smlouvy o nájmu bytu na bytovou jednotku č. 2 v objektu města č.p.1096, ul. Kollárova, Úvaly paní V** Š*****, trvale bytem K***** *.*.****, *** ** *****. Paní V** Š***** končí nájemní smlouva ke dni 1.6.2024. Jelikož jmenovaná řádně plní podmínky nájemní smlouvy o nájmu bytu, odbor investic a dopravy doporučuje prodloužení nájemní smlouvy na dobu určitou a to do 1.6.2025.

Vzor dodatku byl schválen právníkem města JUDr. Ing. Patrikem Šebestou.

Dopad na rozpočet: + 146 904 Kč/rok, kapitola 3612-2132, 3612-2111

Usnesení č. R-206/2024

Rada města Úvaly

I. bere na vědomí

žádost o prodloužení nájemní smlouvy dodatkem č. 1 Smlouvy o nájmu bytu na bytovou jednotku č. 2 v objektu města č.p. 1096, ul. Kollárova, Úvaly paní V** Š*****, trvale bytem K***** *****, na dobu určitou, a to do 1.6.2025

II. souhlasí s

uzavřením dodatku č. 1 Smlouvy o nájmu bytu mezi městem Úvaly, sídlem Arnošta z Pardubic č.p. 95, Úvaly, IČO: 00240931 a paní V** Š*****, trvale bytem ***** *****, *** ** ***** - prodloužení nájemní smlouvy na bytovou jednotku č. 2 v objektu města č.p.1096, ul. Kollárova, Úvaly, na dobu určitou a to do 1.6.2025

III. pověřuje

1. vedoucího odboru investic a dopravy OID

1. podpisem dodatku č. 1 Smlouvy o nájmu bytu

IV. ukládá

1. vedoucímu odboru investic a dopravy OID

1. zajistit realizaci tohoto usnesení

Termín: 30.06.2024

Příloha č.1 k usnesení Rady města Úvaly - Dodatek č.1 smlouvy o nájmu bytu - neveřej.

Příloha č.2 k usnesení Rady města Úvaly - Dodatek č.1 smlouvy o nájmu bytu - veřej.

přijato, pro: 4, proti: 0, zdržel se: 0, mimo místnost: 0

Bod 23. Prodloužení nájemní smlouvy dodatkem č. 1 na dobu určitou a to do 1.9.2025 paní S.K., bytová jednotka č.3, Prokopa Velikého č.p. 1347, Úvaly

Předkladatel: Miroslav Hofman, vedoucí odboru investic a dopravy OID

Odbor investic a dopravy předkládá radě města žádost o prodloužení nájemní smlouvy dodatkem č. 1 Smlouvy o nájmu bytu na bytovou jednotku č. 3 v objektu města č.p. 1347, ul. Prokopa Velikého, Úvaly paní S***** K*****, trvale bytem S***** **, *** ** *****. Paní

S***** K***** končí nájemní smlouva ke dni 1.9.2024. Nájemní smlouva ve výše uvedeném bytě je podmíněna pracovním poměrem u společnosti Jiří Mareš s.r.o. - potvrzení o zaměstnání. Paní S***** K***** je zaměstnána na pozici lékárnice ve městě Úvaly. Jelikož jmenovaná řádně plní podmínky nájemní smlouvy o nájmu bytu, odbor investic a dopravy doporučuje prodloužení nájemní smlouvy na dobu určitou a to do 1.9.2025.

Vzor dodatku byl schválen právníkem města JUDr. Ing. Patrikem Šebestou.

Dopad na rozpočet: + 189.072,- Kč/rok, kapitola 3612-2132, 3612-2111

Usnesení č. R-207/2024

Rada města Úvaly

I. bere na vědomí

žádost o prodloužení nájemní smlouvy dodatkem č. 1 Smlouvy o nájmu bytu na bytovou jednotku č. 3 v objektu města č.p. 1347, ul. Prokopa Velikého, Úvaly paní S***** K***** , trvale bytem S***** **, *** ** , na dobu určitou, a to do 1.9.2025

II. souhlasí s

uzavřením dodatku č.1 Smlouvy o nájmu bytu mezi městem Úvaly, sídlem Arnošta z Pardubic č.p.95, Úvaly, IČO: 00240931 a paní S***** K***** , trvale bytem S***** **, *** ** - prodloužení nájemní smlouvy na bytovou jednotku č. 3 v objektu města č.p. 1347, ul. Prokopa Velikého, Úvaly, na dobu určitou a to do 1.9.2025

III. pověřuje

podpisem dodatku č. 1 Smlouvy o nájmu bytu

IV. ukládá

1. vedoucímu odboru investic a dopravy OID

1. zajistit realizaci tohoto usnesení

Termín: 30.06.2024

Příloha č.1 k usnesení Rady města Úvaly - Dodatek č.1 smlouvy o nájmu bytu - neveřej.

Příloha č.2 k usnesení Rady města Úvaly - Dodatek č.1 smlouvy o nájmu bytu - veřej.

přijato, pro: 4, proti: 0, zdržel se: 0, mimo místnost: 0

Bod 24. Dodatek č. 2 k nájemní smlouvě ze dne 6.11.2012 - veřejně přístupný psí výběh

Předkladatel: Miroslav Hofman, vedoucí odboru investic a dopravy OID

Rada města dne 20.11.2012 usnesením č. R - 0400/012 schválila uzavření nájemní smlouvy na část pozemku parc.č. 3928/1 o přibližné výměře 1674 m² mezi společnostmi Úvaly Development s.r.o. se sídlem Na Žertvách 2196/34, Praha 8180 00 a městem Úvaly za účelem vybudování veřejně přístupného psího výběhu. Dne 17.5.2024 se na město Úvaly obrátil zástupce společnosti Hostín Development s.r.o. s tím, že v průběhu stavby je nutné polohu psí louky přesunout dle zákresu v příloze. Důvodem je zahájení prací na přeložce vedení vysokého napětí prováděné ČEZ distribuce. Vzhledem k tomu, že se jedná o poměrně rozsáhlé úpravy vedení elektro prováděné dodavatelem ČEZ, není výše uvedená společnost schopná příliš ovlivňovat termíny provádění ani průběh.

Navrhují uzavřít dodatek č. 2 k nájemní smlouvě, který řeší změnu polohy psí louky na pozemku parc. č. 3928/1, katastrální území Úvaly u Prahy. Ostatní znění smlouvy zůstávají beze změny. Ke změně polohy psí louky by došlo od 1.8.2024.

Usnesení č. R-208/2024

Rada města Úvaly

I. souhlasí s

uzavřením dodatku č. 2 nájemní smlouvy o pronájmu pozemku parc. č. 3928/1 o výměře 1577 m² mezi Úvaly Development s.r.o. se sídlem Na Žertvách 2196/34, Praha 8, 180 00 (pronajímatel) a městem Úvaly (nájemce) za účelem veřejně přístupného psího výběhu ve věci změny umístění psí louky

II. pověřuje

1. starostku

1. podpisem dodatku č. 2 nájemní smlouvy

III. ukládá

1. vedoucímu odboru investic a dopravy OID

1. zajistit realizaci tohoto usnesení

Termín: 30.06.2024

Příloha č. 1 k usnesení Rady města Úvaly - Dodatek č. 2 k nájemní smlouvě ze dne 6.11.2012

přijato, pro: 4, proti: 0, zdržel se: 0, mimo místnost: 0

Bod 25. Pronájem pozemku parcelní číslo 3573/1 o výměře 1 457 m², pozemku parcelní číslo 3575/1 o velikosti 633 m², pozemku parcelní číslo 3575/2 o velikosti 1 495 m² a pozemku parcelní číslo 3575/4 o velikosti 503 m², katastrální území Úvaly u Prahy za účelem provozování kynologických aktivit pro Sportovní kynologický spolek Úvaly, z.s., se sídlem Podhájí 103, 250 82, Úvaly, IČO: 21189561

Předkladatel: Miroslav Hofman, vedoucí odboru investic a dopravy OID

Na základě předčasného ukončení nájemní smlouvy na pronájem pozemků parcelní číslo 3573/1, 3575/1, 3575/2 a 3575/4 byl vyvěšen záměr pro Sportovní kynologický spolek Úvaly, z.s., se sídlem Podhájí 103, 250 82, Úvaly, IČO: 21189561. V záměru bylo uvedeno, že nájemní smlouva bude uzavřena na dobu neurčitou s roční výpovědní lhůtou. Dne 6.5.2024 byl na základě usnesení č. R - 178/2024 ze dne 29.4.2024 vyvěšen záměr na pronájem výše uvedených pozemků. V řádném termínu a včas byla podána 1 nabídka. Dne 21.5.2024 proběhlo otevírání obálek.

Sportovní kynologický spolek Úvaly, z.s.

Podhájí 103

205 82 Úvaly

IČO: 21189561

Žadatel nabízí nájemné 1 Kč/rok s roční výpovědní lhůtou.

Nájemní smlouva bude uzavřena na dobu určitou a to do 31.12.2024 s tím, že v případě, že výpověď kterékoliv ze stran nebude druhé straně doručena ve lhůtě 60 dnů před každým vypršením smlouvy, bude prodloužena vždy o 1 rok. Dále nájemní smlouva obsahuje článek péči

o majetek pronajímatele, který má v nájmu spolek, týkající se úhrad nákladů. Úhrada nákladů bude činit nejvýš 20 000 Kč ročně a bude zúčtovatelná. Spolek bude povinen předložit do 30.11. předcházejícího kalendářního roku návrh plánu oprav, který bude schvalovat rada města a do 31.5. následujícího kalendářního roku po roce, kdy byly opravy uskutečněny, předloží závěrečné vyúčtování oprav ke schválení radě města. Postup a návrh nájemní smlouvy byl konzultován s právním zástupcem města. Takto jsou uzavřené smlouvy s ostatními spolky.

Dopad na rozpočet: + 1 Kč/rok, kapitola 2131 položka 6409

Usnesení č. R-209/2024

Rada města Úvaly

I. souhlasí s

uzavřením nájemní smlouvy na pronájem pozemku parcelní číslo 3573/1 o výměře 1 457 m², pozemku parcelní číslo 3575/1 o velikosti 633 m², pozemku parcelní číslo 3575/2 o velikosti 1 495 m² a pozemku parcelní číslo 3575/4 o velikosti 503 m², katastrální území Úvaly u Prahy za účelem provozování kynologických aktivit pro Sportovní kynologický spolek Úvaly, z.s., se sídlem Podhájí 103, 250 82, Úvaly, IČO: 21189561. Smlouva bude uzavřena na dobu neurčitou s roční výpovědní lhůtou. Nájemné činí 1 Kč/rok

II. pověřuje

1. vedoucího odboru investic a dopravy OID

1. podpisem nájemní smlouvy

III. ukládá

1. vedoucímu odboru investic a dopravy OID

1. zajistit realizaci tohoto usnesení

Termín: 30.06.2024

Příloha č.1 k usnesení Rady města Úvaly - nájemní smlouva

přijato, pro: 4, proti: 0, zdržel se: 0, mimo místnost: 0

Bod 26. Pronájem nebytových prostor v 1. NP objektu v Riegerově ulici čp. 897, Úvaly za účelem provozování provizorní pobočky České pošty, s.p.

Předkladatel: Miroslav Hofman, vedoucí odboru investic a dopravy OID

Dne 16.4.2024 byl na základě usnesení č.R - 20/2024 rady města ze dne 15.1.2024 vyvěšen záměr pronájmu na pronájem nebytových prostor v 1. NP v objektu Riegerova ul., č.p. 897, Úvaly o celkové výměře 125 m² + 2 parkovací místa o celkové výměře 24 m² za účelem provozování pobočky České pošty, s.p., se sídlem Politických vězňů 909/4, 225 99, Praha 1.

Na Městský úřad Úvaly byla v řádném termínu a včas doručena 1 nabídka.

1.nabídka

Česká pošta, s.p.

odd.nájemní smlouvy PS

Sadová 2379

738 01 Frýdek - Místek

IČO: 47114983

Žadatel nabízí nájemné 129,64 Kč/m²/měs. tj.19 316,36 Kč/měs.

Nájemní smlouva se sjednává na dobu určitou, a to do konce kalendářního měsíce následujícího po měsíci, v němž dojde ke kolaudaci, tj. vydání resp. nabytí právní moci kolaudačního rozhodnutí týkajícího se toho objektu) objektu na Náměstí Svobody.

Dopad na rozpočet : + 19 316,36 Kč/měs. kapitola 3613 /položka 5164

Usnesení č. R-210/2024

Rada města Úvaly

I. schvaluje

pronájem nebytových prostor v 1. NP objektu čp. 897, Riegerova ulice, Úvaly České poště, s.p. se sídlem Politických vězňů 909/4, 225 99, Praha 1, IČO: 47114983 za účelem provozování provizorní pobočky České pošty s.p

II. souhlasí

se zněním nájemní smlouvy na pronájem nebytových prostor v 1. NP objektu čp. 897, Riegerova ulice, Úvaly státnímu podniku Česká pošta se sídlem Politických vězňů 909/4, 225 99, Praha 1, IČO: 47114983 za účelem provozování provizorní pobočky České pošty, s.p. Nájemní smlouva bude uzavřena na dobu určitou, a to do konce kalendářního měsíce následujícího po měsíci, v němž dojde ke kolaudaci, tj. vydání resp. nabytí právní moci kolaudačního rozhodnutí týkajícího se objektu na Náměstí Svobody. Nájemné činí 19 316,36 Kč/měsíčně

III. pověřuje

1. vedoucího odboru investic a dopravy OID

1. podpisem nájemní smlouvy

IV. ukládá

1. vedoucímu odboru investic a dopravy OID

1. zajistit realizaci tohoto usnesení

Termín: 30.06.2024

Příloha č.1 k usnesení Rady města Úvaly - Smlouva o nájmu nebytového prostoru

přijato, pro: 4, proti: 0, zdržel se: 0, mimo místnost: 0

Bod 27. Informace o zahájení rekonstrukce bytové jednotky č. 5 v objektu města č.p. 1346, Prokopa Velikého, Úvaly

Předkladatel: Miroslav Hofman, vedoucí odboru investic a dopravy OID

Odbor investic a dopravy předkládá radě města informaci o plánovaném zahájení rekonstrukce bytové jednotky č. 5 v objektu města č.p. 1346, Prokopa Velikého, Úvaly. Tento byt bude uvolněn k 31.5.2024 a je nutná celková rekonstrukce. Rekonstrukci bude provádět společnost BBP Stavby, sídlem Korunovační 103/6, Praha 7, se kterou má město Úvaly uzavřenou Smlouvu o technické správě budov.

Usnesení č. R-211/2024

Rada města Úvaly

I. bere na vědomí

informaci o plánovaném zahájení rekonstrukce bytové jednotky č. 5 v objektu města č.p. 1346, Prokopa Velikého, Úvaly

II. ukládá

1. vedoucímu odboru investic a dopravy OID

1. zajistit zpracování cenové nabídky na rekonstrukci bytové jednotky č. 5, Prokopa Velikého č.p. 1346, Úvaly
2. zajistit realizaci tohoto usnesení

Termín: 31.07.2024

přijato, pro: 4, proti: 0, zdržel se: 0, mimo místnost: 0

Bod 28. Návrh na přidělení městských bytů v objektech města - č.p.1346, Prokopa Velikého, Úvaly a č.p. 181, Škvorecká ul., Úvaly

Předkladatel: Miroslav Hofman, vedoucí odboru investic a dopravy OID, Eva Kopecká, OID

Odbor investic a dopravy předkládá radě města návrh na přidělení městských bytů v objektech města č.p.1346, Prokopa Velikého, Úvaly a č.p.181, Škvorecká ul., Úvaly. Na odbor investic a dopravy byly doručeny 2 žádosti o přidělení městských bytů. V současné době má město Úvaly k dispozici několik bytů, které se v dohledné době uvolní viz příloha k materiálu.

Odbor investic a dopravy obdržel tyto žádosti o byt:

B***** S*****, trvale bytem Š***** *.*.**, *****. Paní B***** S***** je zaměstnaná v ZŠ Úvaly jako vychovatelka. Přidělený byt by byl veden jako služební. Jmenovaná má 2 děti ve věku 10 let a 13 let

***** ****, trvale bytem T***** ***. Pan J**** **** je zaměstnán u Technických služeb města Úvaly, příspěvková organizace, jako zaměstnanec úseku. Jmenovaný žije sám, přidělený byt je vedený jako sociální

Odbor investic a dopravy navrhuje následující přidělení městských bytů:

B***** S*****, trvale bytem Š***** *.*.**, ***** - byt č. 9 v objektu města č.p.1346, Prokopa Velikého, Úvaly - 3+1, 66,94 m², nájemné 8 905 Kč/měsíc + služby 3 800 Kč/měsíc (voda, topení, elektřina společné prostory) - celkem nájemné 12 705 Kč/měsíc + elektřina v bytě cca 2 000 Kč/měsíc, která bude přepsána na nájemce. Smlouva o nájmu bytu bude uzavřena na dobu určitou a to na 1 rok od podepsání nájemní smlouvy. Byt bude volný od 3.6.2024.

J**** ****, trvale bytem T***** ** - byt č.8 v objektu města č.p.181, Škvorecká ul., Úvaly - 1kk, 34,81 m², nájemné 1 561 Kč/měsíc (voda, elektřina a společné prostory) - celkem nájemné 3 212 Kč/měsíc + elektřina v bytě cca 2 000 Kč/měsíc, která bude přepsána na nájemce. Smlouva o nájmu bytu bude uzavřena na dobu určitou a to na 3 měsíce od podepsání nájemní smlouvy. Byt je volný, ihned k nastěhování - byt je veden jako sociální a je podmíněn pracovním poměrem u zaměstnavatele Technické služby města Úvaly, příspěvková organizace. Jmenovaný musí doložit veškeré dokumenty (příjmy atd.), aby byly splněny podmínky přidělení sociálního bytu.

Usnesení č. R-212/2024

Rada města Úvaly

I. bere na vědomí

návrh na přidělení městských bytů v objektech města č.p. 1346, Prokopa Velikého, Úvaly a v č.p. 181, Škvorecká ul., Úvaly

II. souhlasí s

1. přidělením městského bytu č. 9 v objektu města č.p. 1346, Prokopa Velikého, Úvaly o celkové ploše 66,94 m², dispozice 3+1 paní B***** S*****, trvale bytem Š***** ***, Byt bude veden jako byt služební a bude podmíněn pracovním poměrem u ZŠ Úvaly. Nájemní smlouva bude uzavřena na dobu určitou a to na 1 rok od podpisu nájemní smlouvy
2. přidělením městského bytu č. 8 v objektu města č.p. 181, Škvorecká ul., Úvaly o celkové ploše 34,81 m², dispozice 1kk panu J***** *****, trvale bytem T***** **. Byt je veden jako sociální byt a je podmíněn pracovním poměrem u zaměstnavatele Technické služby města Úvaly, příspěvková organizace. Nájemní smlouva bude uzavřena na dobu určitou a to na 3 měsíce od podpisu nájemní smlouvy

III. schvaluje

1. uzavření nájemní smlouvy na bytovou jednotku č. 9 v objektu města č.p. 1346, Prokopa Velikého, Úvaly mezi paní B***** S*****, trvale bytem Š***** *****, ***** a městem Úvaly, sídlem Arnošta z Pardubic č.p. 95, Úvaly, IČO: 0024931. Nájemné činí 8 905 Kč/měsíc + služby 3 800 Kč/měsíc (voda, topení, elektřina a společné prostory) - celkem nájemné 12 705 Kč/měsíc. Byt bude veden jako byt služební a bude podmíněn pracovním poměrem u ZŠ Úvaly. Nájemní smlouva bude uzavřena na dobu určitou a to na 1 rok od podpisu nájemní smlouvy
2. uzavření nájemní smlouvy na bytovou jednotku č. 8 v objektu města č.p. 181, Škvorecká ul., Úvaly mezi panem J***** *****, trvale bytem T***** ** a městem Úvaly, sídlem Arnošta z Pardubic 95, Úvaly, IČO: 00240931. Nájemné činí 1 561 Kč/měsíc + služby 1 651 Kč/měsíc - celkem 3 212 Kč/měsíc. Byt je veden jako sociální byt a je podmíněn pracovním poměrem u zaměstnavatele Technické služby města Úvaly, příspěvková organizace. Nájemní smlouva bude uzavřena na dobu určitou a to na 3 měsíce od podpisu nájemní smlouvy

IV. pověřuje

1. vedoucího odboru investic a dopravy OID

1. podpisem Smlouvy o nájmu bytu

V. ukládá

1. vedoucímu odboru investic a dopravy OID

1. zajistit realizaci tohoto usnesení

Termín: 31.07.2024

Příloha č.1 k usnesení Rady města Úvaly - Smlouva o nájmu bytu - neveřej. B.S.

Příloha č.2 k usnesení Rady města Úvaly - Smlouva o nájmu bytu - veřej. - B.S.

Příloha č.3 k usnesení Rady města Úvaly - Smlouva o nájmu bytu J.F. - neveřej.

Příloha č.4 k usnesení Rady města Úvaly - Smlouva o nájmu bytu J.F. - veřej.

přijato, pro: 4, proti: 0, zdržel se: 0, mimo místnost: 0

Bod 29. Návrh na přidělení městského bytu v objektu města - č.p. 181, Škvorecká ul., Úvaly zaměstnanci Základní školy Úvaly

Předkladatel: Miroslav Hofman, vedoucí odboru investic a dopravy OID

Odbor investic a dopravy předkládá radě města návrh na přidělení městského bytu v objektu města č.p. 181, Škvorecká ul., Úvaly. Jedná se o byt 1+1, výměra 77,44 m², nájemné činí 12.112,- Kč/měsíc + služby 3.700,- Kč/měsíc (voda, elektrika společné prostory). Celkem nájemné činí 15.812,- Kč/měsíc. Na odbor investic a dopravy byla doručena žádost o přidělení městského bytu od ZŠ Úvaly pro pedagogického pracovníka ZŠ (učitelka matematiky) paní E**** K***** trvale bytem V* ***** ***, *** ** *****. Výše uvedený byt bude přidělen paní E**** K***** po dobu rekonstrukce bytu v objektu č.p.1346, Prokopa Velikého, Úvaly - byt je dispozičně 3+1, výměry 65,76 m². Poté co bude rekonstrukce bytu v objektu č.p.1346, Úvaly dokončena, jmenovaná se přestěhuje do zrekonstruovaného bytu 3+1 v Prokopa Velikého 1346, Úvaly. Toto řešení je nutné z důvodu stabilizace pedagogických pracovníků v ZŠ Úvaly. Smlouva o nájmu bytu 1+1 v objektu města č.p.181, Škvorecká ul., Úvaly, bude uzavřena od 1.8.2024 pod dobu rekonstrukce bytové jednotky 3+1 v objektu města č.p.1346, Prokopa Velikého, Úvaly.

Usnesení č. R-213/2024

Rada města Úvaly

I. bere na vědomí

návrh na přidělení městského bytu v objektu č.p.181, Škvorecká ul., Úvaly pedagogickému pracovníkovi ZŠ Úvaly paní E**** K***** trvale bytem V* ***** ***, *** ** ***** , po dobu rekonstrukce bytu v objektu města č.p.1346, Prokopa Velikého, Úvaly

II. souhlasí s

přidělením městského bytu č.6 v objektu města č.p.181, Škvorecká ul., Úvaly pedagogickému pracovníkovi ZŠ Úvaly paní E**** K***** trvale bytem V* ***** ***, *** ** ***** po dobu rekonstrukce bytu č.5 v objektu města č.p.1346, Prokopa Velikého, Úvaly. Byt bude veden jako služební a bude podmíněn pracovním poměrem u zaměstnavatele ZŠ Úvaly

III. schvaluje

uzavření nájemní smlouvy na bytovou jednotku č.6 v objektu města č.p.181, Škvorecká ul., Úvaly mezi paní E**** K***** trvale bytem V* ***** ***, *** ** ***** a městem Úvaly, sídlem Arnošta z Pardubic č.p.95, Úvaly, IČO 00240931. Nájemné činí 12.112,- Kč/měsíc + služby 3.700,- Kč/měsíc - celkem 15.812,- Kč/měsíc. Byt bude veden jako služební byt a je podmíněn pracovním poměrem u ZŠ Úvaly. Nájemní smlouva bude uzavřena od 1.8.2024 po dobu rekonstrukce bytové jednotky 3+1 v objektu města č.p.1346, Prokopa Velikého, Úvaly

IV. pověřuje

1. vedoucího odboru investic a dopravy OID

1. podpisem Smlouvy o nájmu bytu

V. ukládá

1. vedoucímu odboru investic a dopravy OID

1. zajistit realizaci tohoto usnesení

Termín: 31.07.2024

Příloha č.1 k usnesení Rady města Úvaly - Smlouva o nájmu bytu - neveřej.

Příloha č.2 k usnesení Rady města Úvaly - Smlouva o nájmu bytu - veřej.

přijato, pro: 4, proti: 0, zdržel se: 0, mimo místnost: 0

Bod 30. Kupní smlouva na odkoupení pozemku parcelní číslo 3100, 3116 a 3117, katastrální území Úvaly u Prahy

Předkladatel: Miroslav Hofman, vedoucí odboru investic a dopravy OID

Odbor investic a dopravy předkládá radě města návrh kupní smlouvy na odkoupení pozemku parcelní číslo 3100, druh pozemku dle KN ostatní plocha, pozemku parcelní číslo 3116, druh pozemku dle KN ostatní plocha a pozemku parcelní číslo 3117, druh pozemku dle KN ostatní plocha, zapsané na LV č. 1698, katastrální území Úvaly u Prahy. Předmětné pozemky jsou ve vlastnictví paní L***** L**** ***** ***** ******, ***** ***** * ******, paní K***** H*****, ***** ***** ******, ***** ****** a paní T***** J*****, ***** ***** ******, ***** ***** ******. Jedná se o pozemky v ulici Na ztraceném korci. Kupní smlouva byla zpracována dle vzoru města a odsouhlasena vlastníkem pozemku.

Dopad na rozpočet: - 933 363 Kč

kapitola 6409 položka 6130

Usnesení č. R-214/2024

Rada města Úvaly

I. doporučuje

1. Zastupitelstvu města Úvaly

1. schválit uzavření kupní smlouvy mezi Městem Úvaly, se sídlem Arnošta z Pardubic 95, 250 82 Úvaly, IČO: 00240931 a paní L***** L*****, ***** ***** ******, ***** ***** * ******, paní K***** H*****, ***** ***** ******, ***** ****** a paní T***** J*****, ***** ***** ******, ***** ***** ****** na koupi pozemku parcelní číslo 3100, 3116 a 3117, druh pozemku dle KN ostatní plocha, zapsané na LV č. 1698, katastrální území Úvaly u Prahy za celkovou kupní cenu 933 363 Kč včetně DPH

II. ukládá

1. vedoucímu odboru investic a dopravy OID

1. zajistit realizaci tohoto usnesení

Termín: 20.06.2024

Příloha č.1 k usnesení Rady města Úvaly - situace mapa

Příloha č.2 k usnesení Rady města Úvaly - kupní smlouva

Příloha č.2 k usnesení Rady města Úvaly - kupní smlouva (veřejná kopie)

Příloha č.3 k usnesení Rady města Úvaly - situace

Příloha č.3 k usnesení Rady města Úvaly - situace (veřejná kopie)

přijato, pro: 4, proti: 0, zdržel se: 0, mimo místnost: 0

Bod 31. Prodej pozemků parcelní číslo 293/1 a parcelní číslo 298/17 v katastrálním území Úvaly u Prahy

Předkladatel: Miroslav Hofman, vedoucí odboru investic a dopravy OID

Zastupitelstvo města Úvaly dne 21.9.2023 usnesením č. Z -101/2023 schválilo vyhlášení záměru prodeje pozemku parcelní číslo 293/1 o celkové výměře 234 m² a pozemku parcelní číslo 298/17 o celkové výměře 231m² dle geometrického plánu č.3468-1153/2023 za předpokladu demolice nemovitosti čp.105, Škvorecká ulice, Úvaly, která je součástí pozemku parcelní číslo 293/1 za minimální částku ve výši 3 550 000 Kč dle znaleckého posudkem č.035676/2023. Dne 16.10.2023 byl na základě výše uvedeného záměr uveřejněn. V tomto termínu byla podána 1 nabídka. Dne 2.11.2023 proběhlo otevírání obálek.

Nabídka č.1

Svatoslav Nováček

Tylova 568

250 82 Úvaly

IČO:191 49 201

Pan Nováček podal nabídku ve které má zájem odkoupit výše uvedené pozemky za podmínky demolice nemovitosti čp. 105, Škvorecká ulice, Úvaly. Nabízí kupní cenu ve výši 500 000 Kč a to z důvodu, že si nechal vypočítat předběžný odhad demolice nemovitosti čp. 105 včetně likvidace vzniklého odpadního materiálu, která vychází na cca 2 500 000 Kč až 3 000 000 Kč. Dále bude nutná i likvidace střešní krytiny, kde se nachází azbest. Výběrová komise konstatovala, že nabídka splnila podmínky výběrového řízení a doporučila nechat si zpracovat nabídku od Technických služeb města Úvaly, příspěvková organizace a společnosti Jiří Hovorka,

IČO: 45113831 se zpracováním nabídky na stejnou věc. Město Úvaly plánuje v úseku, kde stojí nemovitost čp. 105, Škvorecká ulice, vybudování chodníku a také rozšíření zatáčky komunikace Škvorecká. Pan Nováček v případě odsouhlasení prodeje pozemků, chtěl darovat městu pozemek parcelní číslo 298/22 o celkové výměře 52 m², který vznikne oddělením pozemku parcelní číslo 298/4 na základě geometrického plánu č.3468-1153/2023. Dne 28.3.2024 obdržel odbor investic a dopravy email od pana Nováčka ve kterém sděluje, že odstupuje od záměru koupě výše uvedených pozemků včetně demolice objektu čp. 105, Škvorecká ulice, Úvaly.

Usnesení č. R-215/2024

Rada města Úvaly

I. doporučuje

vzít na vědomí odstoupení pana Svatoslava Nováčka, bytem Tylova 568, Úvaly,

IČO: 191 49 201 od záměru prodeje pozemku parcelní číslo 293/1 o celkové výměře 234 m² a pozemku parcelní číslo 298/17 o celkové výměře 231m² dle geometrického plánu č. 3468-1153/2023 za předpokladu demolice nemovitosti čp. 105, Škvorecká ulice, Úvaly 250 82

II. ukládá

1. vedoucímu odboru investic a dopravy OID

1. zajistit realizaci tohoto usnesení

Termín: 20.06.2024

Příloha č.1 k usnesení Rady města Úvaly - odstoupení Nováček

přijato, pro: 4, proti: 0, zdržel se: 0, mimo místnost: 0

Bod 32. Upřesnění a doplnění materiálu z jednání rady města ze dne 16.5.2024 - Informace ve věci směny pozemků s Lesy České republiky

Předkladatel: Miroslav Hofman, vedoucí odboru investic a dopravy OID

Podstatou projednávané věci je směna pozemků mezi městem Úvaly a Lesy České republiky, s.p.. Rada města dne 27.2.2023 usnesením č. R - 47/2023 souhlasila se zahájením procesu směny pozemků.p

Směnu je nutné provést z několika důvodů:

1) Závazek města vyplývající z plánovací smlouvy pro lokalitu Vinice, kterou dne 5.4.2018, usnesením č. Z-35/2018 schválilo zastupitelstvo města a následných dodatků k této plánovací smlouvě.

Na základě předložené projektové dokumentace projektu Vinice se Lesy ČR jako účastník řízení vyjadřovaly k umístění vodovodu a dešťové kanalizace na lesním pozemku parc. č. 3146/16 a 3146/23 k.ú. Úvaly u Prahy, které jsou ve vlastnictví Lesů České republiky, s.p.. Souhlasné stanovisko bylo vydáno za podmínky, že tyto uvedené lesní pozemky společně s dalšími odloučenými lesními pozemky v majetku Lesy České republiky, s.p., budou majetkově vypořádány (směněny) s městem Úvaly.

2) Zájem města získat pozemek č. 3521/4, k.ú. Úvaly u Prahy z důvodu stavby „Vodovodu a splaškové kanalizace v lokalitách Pod Slovany, Staré Zálesí, Horoušánky (ulice U Horoušánek), V. Špály a Bendlova stezka“.

3) Získání pozemků pod hřišti v areálu TC a SK Úvaly – v tuto chvíli jsou sportoviště částečně postavená na pozemcích, které jsou ve vlastnictví Lesy České republiky, s.p. a vzhledem k tomuto faktu není možné získat finanční prostředky na jejich obnovu z dotačních titulů. Podmínkou získání dotace je 100% vlastnictví města nebo klubu, který o finanční prostředky z dotací žádá. Jedná se o pozemky parc.č. 3460/3, 3460/4, 3460/5, 3460/6 a 3460/7. V současné době platí město pronájem 15 731 Kč za rok za tyto pozemky, aby bylo možné je pro účely sportovišť využívat. Tyto pozemky byly na základě znaleckého posudku oceněny na částku 1 620 800 Kč

Další pozemky, parc. č. 3146/12, 3146/13, 3146/14, 3146/15, 3146/19, 3146/21, 3460/1 a 3460/2 k.ú. Úvaly u Prahy, které jsou v tuto chvíli ve vlastnictví Lesy České republiky, s.p. a které na základě směny má město Úvaly přebírat, jsou podmínkou ze strany Lesy České republiky s.p. k realizaci směny. Jedná se o pozemky, které bezprostředně sousedí s pozemky města a které Lesy České republiky, s.p. nemají zájem dále obhospodařovat.

Dne 20.2.2024 obdržel odbor investic a dopravy email od Lesů České republiky, s.p., ve kterém sdělují, že byly vypracovány znalecké posudky na ocenění pozemků do směny v k.ú. Úvaly u Prahy.

Prodejní cena (pozemky LČR) činí 2.392.420 Kč

Prodejní cena (pozemky města) činí 380.700 Kč

Doplatek ze strany města činí 2.011.720 Kč

Rada města dne 29.4.2024 doporučila zastupitelům usnesením č. R -167/2024 souhlasit s vyhlášením směny výše uvedených pozemků.

Na zastupitelstvu města dne 16.5.2024 byl tento záměr zamítnut. Po zpřesnění a doplnění materiálu je tento materiál znovu předložen na jednání rady města dne 27.5.2024.

V případě, že směna nebude uskutečněna, Lesy České republiky s.p. naúčtují městu Úvaly veškeré náklady, které byly spojeny s přípravou podkladů pro směnu výše uvedených pozemků.

Usnesení č. R-216/2024

Rada města Úvaly

- I. doporučuje
znovu projednat směnu pozemků s Lesy České republiky, s.p
- II. doporučuje
 1. Zastupitelstvu města Úvaly
 1. vzít na vědomí upřesněné a doplněné informace ve věci směny pozemků s Lesy České republiky, s.p

Termín: 20.06.2024

- III. ukládá
 1. vedoucímu odboru investic a dopravy OID
 1. zajistit realizaci tohoto usnesení

přijato, pro: 4, proti: 0, zdržel se: 0, mimo místnost: 0

Bod 33. Vyhlášení výběrového řízení na zajištění činnosti Technického dozoru a BOZP na investiční stavbu města „Rozšíření ČOV Úvaly“

Předkladatel: Miroslav Hofman, vedoucí odboru investic a dopravy OID

V současné době probíhá výběrové řízení na zhotovitele stavby "Rozšíření ČOV Úvaly". V případě kladného průběhu bude do dalšího jednání rady města předložen ke schválení vybraný zhotovitel této stavby. Jedná se o stavbu, kde jsou předpokládané náklady cca 108 mil. Kč.

Dalším krokem při realizaci této stavby je nutné zajistit výběr poskytovatele Technického dozoru stavby a BOZP. Jedná se o veřejnou zakázku na služby zadávanou ve zjednodušeném podlimitním řízení s předpokládanou hodnotou zakázky 2,3 mil Kč bez DPH. Administraci výběrového řízení bude pro nás zajišťovat Mgr. Klára Zábrodská, advokát, Rybná 716/241, 110 00 Praha 1 dle uzavřené rámcové smlouvy na právní služby ze dne 29.7.2020. Veřejná zakázka bude zveřejněna na profilu zadavatele. Dále bude jmenovaná sloučená komise pro otevírání obálek, hodnocení cenových nabídek a posouzení splnění podmínek účasti ve výběrovém řízení ve složení: členové: Bc. Markéta Rydvalová, Ing. Alexis Kimbembe, Miloslav Kolařík, Miroslav Hofman, Petra Fuxová

náhradníci: Miloš Ulrich, Jaroslav Špaček, Ing. Jan Černý, Adriana Bednarčíková

Zadávací dokumentace je v době odevzdání materiálů do rady města rozpracovaná a u připomínek vedoucího odboru investic a dopravy. Přílohy zadávací dokumentace se zpracovávají. Členům rady budou podklady (zadávací dokumentace) dodatečně odeslány e-mailem a poté předloženy přímo do jednání rady města.

Dopad na rozpočet: 2321-38/6121 - 65.000,- Kč bez DPH (78.650,- Kč vč. DPH) náklady na právní služby

Usnesení č. R-217/2024

Rada města Úvaly

- I. vyhlašuje

výběrové řízení na veřejnou zakázku na služby zadávanou ve zjednodušeném podlimitním řízení na stavbu „Rozšíření ČOV Úvaly - Technický dozor stavebníka a koordinátor BOZP“ s předpokládanou hodnotou zakázky 2 300 000 Kč bez DPH

II. jmenuje

sloučenou komisi pro otevírání obálek, hodnocení cenových nabídek a posouzení splnění podmínek účasti ve výběrovém řízení ve složení:

členové: Bc. Markéta Rydvalová, Ing. Alexis Kimbembe, Miloslav Kolařík, Ing. arch. Miroslav Hofman, Petra Fuxová

náhradníci: Miloš Ulrich, Jaroslav Špaček, Ing. Jan Černý, Adriana Bednarčíková

a dále jmenuje zástupce zadavatele v zadávacím řízení zakázky dle § 43 zákona č. 134/2016 Sb., o zadávání veřejných zakázek, ve znění pozdějších předpisů, a to Mgr. Kláru Zábrodskou, advokáta, evid. č. ČAK: 10731, se sídlem Rybná 716/24, 110 00 Praha 1 - Staré Město

III. schvaluje

zadávací dokumentaci obsahující zadávací podmínky podlimitní veřejné zakázky na služby „Rozšíření ČOV Úvaly - Technický dozor stavebníka a koordinátor BOZP“ zadávané ve zjednodušeném podlimitním řízení

IV. ukládá

1. vedoucímu odboru investic a dopravy OID

1. zajistit realizaci tohoto usnesení

Termín: 30.06.2024

Příloha č.1 k usnesení Rady města Úvaly-zadávací dokumentace

Příloha č.2 k usnesení Rady města Úvaly-vzor příkazní smlouvy

přijato, pro: 4, proti: 0, zdržel se: 0, mimo místnost: 0

Bod 34. Vyhodnocení výběrového řízení "Chlazení vybraných místností 2. NP v objektu MěÚ Úvaly, Riegerova 897"

Předkladatel: Miroslav Hofman, vedoucí odboru investic a dopravy OID

Rada města na základě usnesení č. R - 105/2024 ze dne 11.3.2024 vyhlásila výběrové řízení na veřejnou podlimitní zakázku na dodávky "Chlazení vybraných místností 2. NP v objektu MěÚ Úvaly, Riegerova 897". Ve stanové lhůtě byly obdrženy 3 cenové nabídky.

Dne 10.5.2024 se konalo otevírání obálek a posouzení splnění podmínek účasti v zadávacím řízení.

Seznam přijatých nabídek:

1.Chlazení Nečas s.r.o., Hradisko 433, 664 01, Bílovice nad Svitavou, IČO: 06975381 –

1.142.550,- Kč bez DPH

2. KLIMA - Vytápění, s.r.o., Pekařská 603/12, Jinonice, 155 00 Praha 5, IČO: 08567905 –

1.109.000,- Kč bez DPH

3. SPIE Stangl Technik spol. s r.o., Dobronická 1256, Kunratice, 148 00 Praha 4, IČO: 29039347 –

1.095.137,14 Kč bez DPH

Hodnotící komise, která provedla posouzení splnění podmínek a hodnocení nabídek, doporučila radě města k plnění zakázky společnost SPIE Stangl Technik spol. s r.o., Dobronická 1256, Kunratice, 148 00 Praha 4, IČO: 29039347, která splnila veškeré podmínky účasti v zadávacím

řízení Zakázky, a jejíž nabídková cena činí 1.095.137,14 Kč bez DPH, tj. 1.325.115,93 Kč včetně DPH.

Realizace zakázky se předpokládá ihned po podpisu smlouvy o dílo.

Dopad na rozpočet: 1.325.115,93 Kč vč. DPH z kapitoly 3613 - 6121

Usnesení č. R-218/2024

Rada města Úvaly

I. rozhodla

v souladu s doporučením komise pověřené zadavatelem provedením hodnocení nabídek a posouzením splnění podmínek účasti v zadávacím řízení podlimitní veřejné zakázky na dodávky s názvem „Chlazení vybraných místností 2. NP v objektu MěÚ Úvaly, Riegerova 897“ (dále jen „Zakázka“) v souladu s § 122 zákona č. 134/2016 Sb., o zadávání veřejných zakázek, ve znění pozdějších předpisů (dále jen „ZZVZ“) o výběru dodavatele, společnosti SPIE Stangl Technik spol. s r.o., IČO: 29039347, se sídlem Dobronická 1256, Kunratice, 148 00 Praha 4, zapsané v obchodním rejstříku vedeném Městským soudem v Praze, oddíl C, vložka 161974, s nabídkovou cenou 1.095.137,14 Kč bez DPH, jejíž nabídka splnila veškeré podmínky účasti v zadávacím řízení Zakázky. Podrobnosti výběru jsou vedeny v protokolu o 1. jednání komise pověřené provedením hodnocení nabídek a posouzením splnění podmínek účasti v zadávacím řízení Zakázky ze dne 20. května 2024, ve kterém je podrobně popsán způsob a výsledek hodnocení nabídek

II. schvaluje

uzavření smlouvy o dílo s vybraným dodavatelem, společností SPIE Stangl Technik spol. s r.o., Dobronická 1256, Kunratice, 148 00 Praha 4, IČO: 29039347 v souladu s výsledkem zadávacího řízení Zakázky

III. pověřuje

1. starostku

1. podpisem kupní smlouvy s vybraným dodavatelem, společností SPIE Stangl Technik spol. s r.o., IČO: 29039347, se sídlem Dobronická 1256, Kunratice, 148 00 Praha 4, zapsanou v obchodním rejstříku vedeném Městským soudem v Praze, oddíl C, vložka 161974

IV. ukládá

1. vedoucímu odboru investic a dopravy OID

1. zajistit realizaci tohoto usnesení

Termín: 30.06.2024

Příloha č.1 k usnesení Rady města Úvaly-smlouva o dílo

přijato, pro: 4, proti: 0, zdržel se: 0, mimo místnost: 0

Bod 35. Plán ochrany města před mimořádnými událostmi, zásady činnosti krizového štábu

Předkladatel: Jana Tesařová, tajemník úřadu

V roce 2008 byl zpracován krizový plán města (firma Klika s.r.o). V současné době je potřeba zajistit podrobné prověření platnosti uvedených údajů a aktualizovat tento materiál. I nadále zůstáváme v působnosti krizového řízení ORP Brandýs nad Labem. Náš krizový plán je orientovaný na místní možné problémy při různých krizových situacích. Jednou ze součástí komplexu opatření jsou i zásady činnosti krizového štábu, který společně s bezpečnostní radou

města jsme povinni vytvořit. Za zvládnání krizových situací je zodpovědná starostka města, která jako svůj pracovní orgán k řešení krizových situací zřizuje v souladu se zákonem 204/2000 Sb. § 21 krizový štáb. Předsedou krizového štábu je starostka obce, místopředseda - místostarosta uvolněný. Členové krizového štábu - neuvolněný místostarosta, tajemnice, vedoucí odborů MěÚ - OID (zástupce z Úval), OŽPÚR, OSPR, ředitel Technických služeb města Úvaly, příspěvková organizace, velitel SDH, velitel MP, ředitel ZŠ, ředitelka MŠ, ředitelka MDDM . Složení krizového štábu a zásady činnosti by však měla odsouhlasit rada.

Usnesení č. R-219/2024

Rada města Úvaly

I. bere na vědomí

rozhodnutí starostky města o aktualizaci složení zřízeného krizového štábu města

II. souhlasí s

objednáním aktualizace zpracovaného krizového plánu města Úvaly, poptány jsou 3 firmy

III. ukládá

tajemnici zajistit realizaci tohoto usnesení

přijato, pro: 4, proti: 0, zdržel se: 0, mimo místnost: 0

Bod 36. Informační koncepce a Bezpečnostní politika ISVS

Předkladatel: Jana Tesařová, tajemník úřadu

Tajemník městského úřadu města Úvaly překládá Radě města Úvaly ke schválení dva klíčové dokumenty, a to Informační koncepci a Bezpečnostní politiku ISVS.

Dokument Informační koncepce města stanovuje strategii pro využívání, rozvoj a provoz informačních systémů veřejné správy a informačních technologií. Dokument Bezpečnostní politika města definuje zásady pro bezpečné využívání informačních technologií a informačních systémů v souladu s požadavky zákona o kybernetické bezpečnosti. Tyto předkládané dokumenty jsou již jejich třetí verzí dříve schválených dokumentů. Po schválení radou města proběhne jejich atestace inspekčním orgánem. Atest bude mít platnost 5 let.

Tyto dokumenty jsou součástí povinné dokumentace města. Město je také předkládá jako součást povinné dokumentace v případě žádostí o čerpání dotačních prostředků na projekty, které povedou ke zvýšení kybernetické odolnosti města nebo rozšiřování funkčnosti našich informačních systémů. Schválení těchto dokumentů vyvolá náklady související se zvýšenou kontrolou dodržování IT bezpečnosti při využívání informačních technologií a informačních systémů (cca do 100 000 Kč/rok).

Usnesení č. R-220/2024

Rada města Úvaly

I. schvaluje

dokument Informační koncepce města Úvaly a dokument Bezpečnostní politika ISVS města Úvaly

II. ukládá tajemnici úřadu zajistit realizaci tohoto usnesení

Příloha č.1 k usnesení Rady města Úvaly - Informační koncepce města Úvaly

Příloha č.2 k usnesení Rady města Úvaly - Bezpečnostní politika ISVS města Úvaly

přijato, pro: 4, proti: 0, zdržel se: 0, mimo místnost: 0

Bod 37. Zápisy z jednání komisí

Předkladatel: Jana Tesařová, tajemník úřadu

Radě města je předkládán zápis z jednání komise pro kulturu a zápis z jednání redakční rady měsíčníku Život Úval. Komise pro kulturu se zabývala rozdělením finančních prostředků v programových dotacích a přípravou kulturních akcí pořádaných ve městě. V zápise z jednání redakční rady je usnesení o schválení příspěvků do červnového vydání Života Úval.

Usnesení č. R-221/2024

Rada města Úvaly

I. bere na vědomí

zápis č. 5/2024 z jednání komise pro kulturu Rady města Úvaly

zápis č. 5/2024 z jednání redakční rady měsíčníku Život Úval

II. ukládá

1. vedoucí odboru správního OSPR

1. zajistit realizaci tohoto usnesení

Příloha č.1 k usnesení Rady města Úvaly - zápis č. 5/2024 z jednání komise pro kulturu

Příloha č.2 k usnesení Rady města Úvaly - zápis č. 5/2024 z jednání redakční rady měsíčníku Život Úval

přijato, pro: 4, proti: 0, zdržel se: 0, mimo místnost: 0

Bod 38. Smlouva o poskytování hostingových služeb

Předkladatel: Jitka Hamouzová, vedoucí odboru správního OSPR

V souvislosti s uzavřenou smlouvou o poskytnutí práv k užívání software (KEO - evidence hřbitovů) je radě města předkládána ke schválení Smlouva o poskytování hostingových služeb se společností ALIS spol. s r.o., IČO: 00672416, se sídlem Mariánská 538/21, 470 01 Česká Lípa

Dopad na rozpočet: kapitola 6171 položka 5172 2 900 Kč/rok (částka zahrnuta v rozpočtu)

Usnesení č. R-222/2024

Rada města Úvaly

I. souhlasí s

uzavřením Smlouvy o poskytování hostingových služeb mezi městem Úvaly, IČO: 00240931, se sídlem Arnošta z Pardubic 95, 250 82 Úvaly a společností ALIS spol. s r.o., IČO: 00672416, se sídlem Mariánská 538/21, 470 01 Česká Lípa

II. pověřuje

1. starostku

1. podpisem smlouvy

III. ukládá

1. vedoucí odboru správního OSPR

1. zajistit realizaci tohoto usnesení

Termín: 30.06.2024

Příloha č.1 k usnesení Rady města Úvaly - smlouva o poskytování hostingových služeb

přijato, pro: 4, proti: 0, zdržel se: 0, mimo místnost: 0

Bod 39. Schválení výběru dodavatele ve věci veřejné zakázky malého rozsahu na služby na akci „Zpracování PD pro sloučené povolení, PDPS, zajištění autorského dozoru – Rekonstrukce objektu čp. 91 v ulici Jiráskova v Úvalech – opakované řízení II“

Předkladatel: Miroslav Hofman, vedoucí odboru investic a dopravy OID

V souladu s usnesením Rady města č. R-50/2024 ze dne 26.2.2024 a vnitřní směrnice č. 1/2021 byla zadávací dokumentace včetně příloh na zakázku malého rozsahu na služby na akci "Zpracování PD pro sloučené povolení, PDPS, zajištění autorského dozoru – Rekonstrukce objektu čp. 91 v ulici Jiráskova v Úvalech – opakované řízení II" zveřejněna na profilu zadavatele. Současně byly vyzvány tři společnosti k podání cenové nabídky. Předpokládaná hodnota zakázky byla 1.300.000 Kč bez DPH. Ve stanovém termínu podaly cenové nabídky níže uvedené společnosti v tomto pořadí:

- FAPAL s.r.o., IČO: 06083927, sídlem Stará Mostecká 250/2, Litoměřice – Město, 412 01 Litoměřice - cenová nabídka v hodnotě 1.048.000 Kč bez DPH,
- BOHEMIAN BUILDING PARTNERS s.r.o., IČO: 05359678, sídlem Nad přehradou 408, Horní Měcholupy, 109 00 Praha 10 - cenová nabídka v hodnotě 1.149.000 Kč bez DPH,
- AVIS REAL, s.r.o., IČO: 272473333, sídlem Londýnská 254/7, Vinohrady, 120 00 Praha 2 - cenová nabídka v hodnotě 989.000 Kč bez DPH,
- F.E.D. s.r.o., IČO: 03994601, sídlem Hřebíčková 1320, Malenovice, 763 02 Zlín – cenová nabídka v hodnotě 2.311.000 Kč bez DPH.

Hodnotícím kritériem byla nejnižší nabídková cena. Pořadí nabídek po provedeném hodnocení:

- AVIS REAL, s.r.o., IČO: 272473333, sídlem Londýnská 254/7, Vinohrady, 120 00 Praha 2 - cenová nabídka v hodnotě 989.000 Kč bez DPH,
- FAPAL s.r.o., IČO: 06083927, sídlem Stará Mostecká 250/2, Litoměřice – Město, 412 01 Litoměřice - cenová nabídka v hodnotě 1.048.000 Kč bez DPH,
- BOHEMIAN BUILDING PARTNERS s.r.o., IČO: 05359678, sídlem Nad přehradou 408, Horní Měcholupy, 109 00 Praha 10 - cenová nabídka v hodnotě 1.149.000 Kč bez DPH,
- F.E.D. s.r.o., IČO: 03994601, sídlem Hřebíčková 1320, Malenovice, 763 02 Zlín – cenová nabídka v hodnotě 2.311.000 Kč bez DPH.

Členové komise doporučují městu Úvaly vybrat účastníka č. 3, společnost AVIS REAL, s.r.o., IČO: 272473333, sídlem Londýnská 254/7, Vinohrady, 120 00 Praha 2, s cenovou nabídkou v hodnotě 989.000 Kč bez DPH, který splnil veškeré podmínky účasti v zadávacím řízení zakázky, a jehož nabídka je nejvýhodnější.

Dopad na rozpočet: 989.000 Kč bez DPH (1.196.690 Kč včetně DPH) - bude hrazeno z rozpočtu města 3613/1-6121

Usnesení č. R-223/2024

Rada města Úvaly

I. souhlasí

na základě doporučení komise ohledně výběru dodavatele, aby pro realizaci veřejné zakázky malého rozsahu na služby na akci „Zpracování PD pro sloučené povolení, PDPS, zajištění autorského dozoru – Rekonstrukce objektu čp. 91 v ulici Jiráskova v Úvalech – opakované řízení II“ byl vybrán účastník č. 3 společnost AVIS REAL, s.r.o., IČO: 272473333, sídlem Londýnská 254/7, Vinohrady, 120 00 Praha 2, s cenovou nabídkou v hodnotě 989.000 Kč bez DPH

II. pověřuje

1. starostku

1. podpisem smlouvy o dílo s účastníkem č. 3 společností AVIS REAL, s.r.o., IČO: 272473333, sídlem Londýnská 254/7, Vinohrady, 120 00 Praha 2, s cenovou nabídkou v hodnotě 989.000 Kč bez DPH na plnění veřejné zakázky malého rozsahu na služby na akci "Zpracování PD pro sloučené povolení, PDPS, zajištění autorského dozoru – Rekonstrukce objektu čp. 91 v ulici Jiráskova v Úvalech – opakované řízení II"

III. ukládá

1. vedoucímu odboru investic a dopravy OID

1. zajistit realizaci tohoto usnesení ve spolupráci s Mgr. Klárou Zábrodskou, advokátem

Termín: 30.06.2024

Příloha č.1 k usnesení Rady města Úvaly-Smlouva o dílo

přijato, pro: 4, proti: 0, zdržel se: 0, mimo místnost: 0

Bod 40. Dodatek č. 2 ke Smlouvě na výkup přebytků - fotovoltaická elektrárna, Arnošta z Pardubic 8, Úvaly

Předkladatel: Miroslav Hofman, vedoucí odboru investic a dopravy OID

Rada města dne 23.8.2022 usnesením č. R - 339/2022 schválila uzavření smlouvy na výkup silové elektřiny - přebytků - vyrobené fotovoltaickou elektrárnou umístěnou na střeše Základní školy, Arnošta z Pardubic č. 8, Úvaly se společností AMBIENT ENERGY, a.s., se sídlem Antala Staška 1076/33a, Krč, 140 00 Praha 4, IČO: 07794771, která zajišťuje odkup elektřiny.

Dne 15.5.2023 usnesením č. R - 208/2023 schválila rada města uzavření Dodatku č. 1 k výše uvedené smlouvě, kterým prodloužila smlouvu o 1 rok tj.do 30.6.2024. Odbor investic a dopravy předkládá radě města ke schválení dodatek č. 2 na prodloužení výše uvedené smlouvy a to o 1 rok - tj. do 30.6.2025.

Výsledná cena vyrobená a do distribuční soustavy dodaná elektřina (tzv. přetok) se stanovuje daným vzorcem. Vzorec je stejný jako v původní smlouvě a stejný jako v dodatku č. 1, V dodatku č. 2 se mění pouze odměna / marže, za kterou od města Úvaly společnost AMBIENT ENERGY elektřinu vykupuje a to tak, že se odměna snižuje o 200 Kč/MWh, tzn. o cca 20% ve srovnání s cenou dle dodatku č. 1. Důvodem je klesající cena elektřiny.

Samotný mechanismus výpočtu ceny funguje tak, že cenu v příslušných hodinách každého dne nominuje předem Operátor trhu s energiemi (OTE, a.s. - státní společnost). Cena v každé hodině se pronásobí s množstvím vyrobené a dodané do sítě v danou hodinu a z této ceny se odečte odměna výše uvedené společnosti. Výsledkem je cena v dané hodině a předmětem fakturace je

součet všech hodinových cen v daném fakturačním období (Měsíc/kvartál/rok). Jedná se o nejtransparentnější způsob výpočtu ceny s ohledem na charakter výroby z FVE, do kterého vstupuje ještě zákazníkova spotřeba = není možné predikovat předem kolik elektřiny v jaké hodině přeteče do sítě.

Usnesení č. R-224/2024

Rada města Úvaly

I. souhlasí s

uzavřením Dodatku č. 2 ke Smlouvě o dodávce elektřiny s převzetím závazku dodat elektřinu do elektrizační soustavy mezi společnostmi AMBIENT Energy, a.s., se sídlem Antala Staška 1076/33a, Krč, 140 00 Praha 4, IČO: 07794771 a městem Úvaly, se sídlem Arnošta z Pardubic 95, Úvaly, 250 82, IČO: 00240931. Dodatek bude uzavřen na dobu určitou a to do 30.6.2025

II. pověřuje

1. vedoucího odboru investic a dopravy OID

1. podpisem Dodatku č. 2 ke Smlouvě o dodávce elektřiny s převzetím závazku dodat elektřinu do elektrizační soustavy

III. ukládá

1. vedoucímu odboru investic a dopravy OID

1. zajistit realizaci tohoto usnesení

Termín: 30.06.2024

**Příloha č.1 k usnesení Rady města Úvaly - Dodatek č. 2 ke smlouvě o dodávce elektřiny
přijato, pro: 4, proti: 0, zdržel se: 0, mimo místnost: 0**

Bod 41. Vyhlášení záměru pronájmu pozemku parc.č.1913 , k.ú. Úvaly u Prahy o výměře 1 408 m² za účelem založení komunitní zahrady

Předkladatel: Miroslav Hofman, vedoucí odboru investic a dopravy OID

stažen z programu jednání

Bod 42. Osazení orientačního ukazatele rychlosti projíždějících vozidel na komunikaci II/101, Škvorecká

Předkladatel: Miroslav Hofman, vedoucí odboru investic a dopravy OID

Odbor investic a dopravy předkládá radě města ke schválení osazení orientačního ukazatele rychlosti projíždějících vozidel na komunikaci II/101, Škvorecká ve směru od Škvorce. Výjezd z místní komunikace Finská na komunikaci II/101 Škvorecká je velice nebezpečný, vozidla od Škvorce přijíždějí vysokou rychlostí, k tomuto problému již v minulosti vzešlo několik podnětů od obyvatel této lokality, tímto problémem se zabývala i komise pro dopravu, která doporučila řešit tento úsek jak občasným měřením rychlosti, tak instalací orientačního ukazatele rychlosti. Radar, který měří rychlost na komunikaci II/101 Škvorecká je instalován směr Škvorec, udržitelnost projektu do 5/2025, celková dopravní situace v této lokalitě bude řešena v rámci projektu Svazkové školy v roce 2027. Tento orientační ukazatel rychlosti je napájen ze solárního panelu, možné následně (po roce 2027) instalovat na jiné nebezpečné místo v Úvalech.

Osloveny o cenovou nabídku byly firmy:

1. GEMOS dopravní systémy a.s., Hálova 47/12, 190 15 Praha 9 - Satalice, IČO: 24132098 za 69 040 Kč bez DPH, včetně DPH 83 538 Kč (včetně dodání a instalace)
2. SOVT-RADIO s.r.o., Budějovická 1320, 389 01 Vodňany, IČO: 03919595 za 75 500 Kč bez DPH, včetně DPH 91 355 Kč (včetně dodání a instalace)
3. HAPPY END CZ, a.s., Argentinská 3, 170 00 Praha 7, IČO: 25649761, cenová nabídka nebyla do dnešního dne dodána (cena pouze radaru bez příslušenství a montáže 62 315 Kč vč. DPH)

Dopad na rozpočet: kapitola: 2212-5137

Usnesení č. R-225/2024

Rada města Úvaly

I. souhlasí s

osazením orientačního solárního ukazatele rychlosti projíždějících vozidel na komunikaci II/101 Škvorecká od firmy GEMOS dopravní systémy a.s., Hálova 47/12, 190 15 Praha 9 - Satalice, IČO: 24132098

II. ukládá

1. vedoucímu odboru investic a dopravy OID

1. zajistit realizaci tohoto usnesení

Termín: 30.06.2024

Příloha č.1 k usnesení Rady města Úvaly - cenové nabídky

přijato, pro: 4, proti: 0, zdržel se: 0, mimo místnost: 0

Bod 43. Dodatek č. 1 ke smlouvě se společností Wolters Kluwer ČR, a.s.

Předkladatel: Jana Tesařová, tajemník úřadu

V roce 2020 byla uzavřena smlouva se společností Wolters Kluwer ČR, a.s., kdy ke dni 31.12.2023 uplynula aktualizace odborné právní literatury a modulů. Takto koncipované moduly nebudou již dále podporovány.

Sjednává se dodatek č. 1, který rozšiřuje některé moduly, které v době sjednání smlouvy neexistovaly nebo byly jinak koncipovány. Moduly byly sjednávány s ohledem na rozsah, který řeší město Úvaly jako obec s pověřeným obecním úřadem i velikost města. I přes rozšíření obsahu služby ASPI a aktualizaci se podařilo sjednat navýšení pouze o 1 614 Kč bez DPH za rok oproti smlouvě.

Aktualizací služby se rozumí pravidelné doplňování právních předpisů, usnesení vlády, judikatury a základní literatury. Za aktualizaci se také považuje doplňování nových vydání publikací a časopisů sjednaného obsahu knihovny výkladové literatury ASPI. Komentáře mohou být průběžně aktualizovány v elektronické podobě i bez jejich knižního vydání.

Poskytovatel se zavazuje doplňovat obsah zvolených oborů knihovny výkladové literatury ASPI o v budoucnu poskytovatelem vydané publikace po dobu kalendářního roku, ve kterém byla tato smlouva uzavřena a dále po dobu následujících dvou kalendářních let v souladu s VOP Wolters Kluwer ČR a.s.

Byl navýšen počet bezúplatných licencí pro zaměstnance města, které nemají výkladovou literaturu a vzory (tu může na vyžádání konkrétního zaměstnance vygenerovat a přeposlat právník města nebo vedoucí úřadu) ze 14 na 60.

Aspi bylo za rok 2024 uhrazeno v původní částce, tedy v roce 2024 dojde k navýšení pouze o 538 Kč (platba sjednána až od září 2024 ačkoli se systém aktualizuje do 10 dnů od podpisu).

Pro rok 2024 je zde tedy faktická sleva.

Dopad na rozpočet:

Rok 2024 - 538 Kč + DPH

2025 - 58 816 Kč + DPH

Usnesení č. R-226/2024

Rada města Úvaly

I. souhlasí s

uzavřením dodatku č. 1 se společností Wolters Kluwer ČR, a.s., IČO: 63077639, se sídlem U nákladového nádraží 3265/10, 130 00 Praha 3 ke smlouvě SM-23233-2021 na poskytnutí užívacích práv a zřízení přístupu ke službě ASPI na základě licence

II. pověřuje

tajemnici městského úřadu k jejímu podpisu

III. ukládá

1. vedoucí odboru správního OSPR

1. realizaci tohoto usnesení

Termín: 30.06.2024

Příloha č.1 k usnesení Rady města Úvaly - dodatek č. 1 ke smlouvě

Příloha č.2 k usnesení Rady města Úvaly - příloha č. 1 ke smlouvě s popisem obsahu knihovny výkladové literatury ASPI a dalšího obsahu

Příloha č.3 k usnesení Rady města Úvaly - příloha č. 2 všeobecné podmínky

Příloha č.4 k usnesení Rady města Úvaly - Příloha č.3 obsah ASPI

přijato, pro: 4, proti: 0, zdržel se: 0, mimo místnost: 0

Bod 44. Odměna řediteli Technických služeb města Úvaly, příspěvková organizace

Předkladatel: Jana Tesařová, tajemník úřadu

V souladu s § 102 odst.2 písm. b) zák.č. 128/2000 Sb., o obcích je v kompetenci rady města jako zřizovatele příspěvkové organizace Technické služby města Úvaly, stanovit řediteli této příspěvkové organizace odměnu. Navržená odměna bude vyplacena ze mzdového fondu této příspěvkové organizace (schváleného rozpočtu). Mimořádná odměna je navržena za plnění mimořádných úkolů nad rámec běžných činností ředitele technických služeb a za vysoké pracovní nasazení a ochotu plnit mimořádné úkoly mimo plánované akce.

Usnesení č. R-227/2024

Rada města Úvaly

I. stanovuje

v souladu s § 102 odst.2 písm. b) zák.č. 128/2000 Sb., o obcích, řediteli Technických služeb města Úvaly, příspěvkové organizace p. Jaroslavu Špačkovi mimořádnou odměnu za plnění mimořádných úkolů nad rámec běžných činností technických služeb a za vysoké pracovní nasazení dle přílohy č. 1, která není veřejnou součástí tohoto usnesení

II. ukládá

1. tajemnici úřadu

1. zajistit realizaci tohoto usnesení

Termín: 30.06.2024

přijato, pro: 4, proti: 0, zdržel se: 0, mimo místnost: 0

Bod 45. Odměny ředitelů školských zařízení

Předkladatel: Jana Tesařová, tajemník úřadu

V souladu s § 102 odst. 2 písm. b) zák. č. 128/2000 Sb., o obcích je v kompetenci zřizovatele příspěvkové organizace stanovit plat řediteli školského zařízení. Odměny za I. pololetí 2024 budou vyplaceny z mzdového fondu rozpočtu těchto příspěvkových organizací, tyto finanční prostředky poskytuje Krajský úřad Středočeského kraje. Jednotliví ředitelé příspěvkových organizací pracují často nad rámec pracovní doby i svých pracovních povinností. Při řízení a řešení situací a vytváření klimatu pracoviště vyvíjejí mimořádné úsilí.

Usnesení č. R-228/2024

Rada města Úvaly

I. schvaluje

odměny ředitelům školských zařízení, jejichž zřizovatelem je město Úvaly dle přílohy č. 1, která není veřejnou součástí tohoto usnesení

II. ukládá

1. tajemnici úřadu

1. zajistit realizaci tohoto usnesení

Termín: 30.06.2024

Příloha č.1 k usnesení Rady města Úvaly - neveřejná příloha

přijato, pro: 4, proti: 0, zdržel se: 0, mimo místnost: 0

Bod 46. Smlouva o úhradě části nákladů za pořízení změny územního plánu - pan M.V.

Předkladatel: Renata Stojecová, vedoucí odboru životního prostředí a územního rozvoje OŽPÚR

Odbor životního prostředí a územního rozvoje předkládá radě města návrh Smlouvy o úhradě části nákladů za pořízení změny územního plánu ve výši 50 000 Kč. Předmětem smlouvy je úhrada poměrné části nákladů na pořízení změny č. 14 územního plánu sídelního útvaru Úvaly. Částka 50 000 Kč bude uhrazena do 10 dnů ode dne uzavření smlouvy.

Smlouva bude uzavřena mezi panem M***** V*****, bytem ***** *****, ** **
***** * ***** a městem Úvaly, sídlo Arnošta z Pardubic 95, 250 82 Úvaly, IČO: 00240931.

Dopad na rozpočet: + 50 000 Kč

Usnesení č. R-229/2024

Rada města Úvaly

I. doporučuje

1. Zastupitelstvu města Úvaly

1. souhlasit s uzavřením Smlouvy o úhradě části nákladů za pořízení změny č. 14 územního plánu, mezi panem M***** V*****, bytem S***** *****, ** **
p***** a městem Úvaly, sídlo Arnošta z Pardubic 95, 250 82 Úvaly,
IČO: 00240931, ve výši 50 000 Kč

II. ukládá

1. vedoucí odboru životního prostředí a územního rozvoje OŽPÚR

1. zajistit realizaci tohoto usnesení

Termín: 30.06.2024

Příloha č.1 k usnesení Rady města Úvaly - smlouva

Příloha č.2 k usnesení Rady města Úvaly - smlouva veřejná

přijato, pro: 4, proti: 0, zdržel se: 0, mimo místnost: 0

Bod 47. Smlouva o úhradě části nákladů za pořízení změny územního plánu - paní I.V.

Předkladatel: Renata Stojecová, vedoucí odboru životního prostředí a územního rozvoje OŽPÚR
Odbor životního prostředí a územního rozvoje předkládá radě města návrh Smlouvy o úhradě části nákladů za pořízení změny územního plánu ve výši 50 000 Kč. Předmětem smlouvy je úhrada poměrné části nákladů na pořízení změny č. 14 územního plánu sídelního útvaru Úvaly. Částka 50 000 Kč bude uhrazena do 10 dnů ode dne uzavření smlouvy.

Smlouva bude uzavřena mezi paní *****. I***** V*****, bytem S***** *****, ** **
** p***** a městem Úvaly, sídlo Arnošta z Pardubic 95, 250 82 Úvaly,
IČO: 00240931.

Dopad na rozpočet: + 50 000 Kč

Usnesení č. R-230/2024

Rada města Úvaly

I. doporučuje

1. Zastupitelstvu města Úvaly

1. souhlasit s uzavřením Smlouvy o úhradě části nákladů za pořízení změny č. 14 územního plánu, mezi paní ***** I***** V*****, bytem S***** *****, ** **
***** a městem Úvaly, sídlo Arnošta z Pardubic 95, 250 82 Úvaly, IČO: 00240931, ve výši 50 000 Kč

II. ukládá

1. vedoucí odboru životního prostředí a územního rozvoje OŽPÚR

1. zajistit realizaci tohoto usnesení

Termín: 30.06.2024

Příloha č.1 k usnesení Rady města Úvaly - smlouva

Příloha č.2 k usnesení Rady města Úvaly - smlouva veřejná

přijato, pro: 4, proti: 0, zdržel se: 0, mimo místnost: 0

Bod 48. Smlouva o úhradě části nákladů za pořízení změny územního plánu - pan J.V.

Předkladatel: Renata Stojecová, vedoucí odboru životního prostředí a územního rozvoje OŽPÚR

Odbor životního prostředí a územního rozvoje předkládá radě města návrh Smlouvy o úhradě části nákladů za pořízení změny územního plánu ve výši 100 000 Kč. Předmětem smlouvy je úhrada poměrné části nákladů na pořízení změny č. 14 územního plánu sídelního útvaru Úvaly. Částka 100 000 Kč bude uhrazena do 10 dnů ode dne uzavření smlouvy.

Smlouva bude uzavřena mezi panem *****. J**** V*******, bytem **Č**** ****, *** ** Ú****** a městem Úvaly, sídlo Arnošta z Pardubic 95, 250 82 Úvaly, IČO: 00240931.

Dopad na rozpočet: + 100 000 Kč

Usnesení č. R-231/2024

Rada města Úvaly

I. doporučuje

1. Zastupitelstvu města Úvaly

1. souhlasit s uzavřením Smlouvy o úhradě části nákladů za pořízení změny č.14 územního plánu, mezi ****** J**** V*******, bytem ******* ****, *** ** ******* a městem Úvaly, sídlo Arnošta z Pardubic 95, 250 82 Úvaly, IČO: 00240931, ve výši 100 000 Kč

II. ukládá

1. vedoucí odboru životního prostředí a územního rozvoje OŽPÚR

1. zajistit realizaci tohoto usnesení

Termín: 30.06.2024

Příloha č.1 k usnesení Rady města Úvaly - smlouva

Příloha č.2 k usnesení Rady města Úvaly - smlouva veřejná

přijato, pro: 4, proti: 0, zdržel se: 0, mimo místnost: 0

49. Různé

50. Dotazy, iniciativní návrhy členů rady

51. Ukončení jednání

Starostka ukončila jednání v 17.55.

Bc. Markéta Rydvalová
starostka

Ing. Alexis Kimbembe
místostarosta

Pozn.: Zveřejněna je upravená verze dokumentu z důvodu dodržení přiměřenosti rozsahu zveřejňovaných osobních údajů podle zákona č.101/2000 Sb. o ochraně osobních údajů v platném znění. Usnesení v plném znění, spolu se zápisem ze schůze Rady města Úvaly je pro občany k dispozici k nahlédnutí na městském úřadě.

Souhrn výsledků inventarizace - finanční majetek - MěÚ Úvaly			
ROK 2023			
Finanční majetek	Skutečnost	Účetní stav	Rozdíl
063 Akcie STP a.s.	1 000,00 Kč	1 000,00 Kč	0,00 Kč
Celkem akcie	1 000,00 Kč	1 000,00 Kč	0,00 Kč
Zůstatek běžného účtu			
účet 231 KB/GE Money/ČNB	10 604 870,20 Kč	10 604 870,20 Kč	0,00 Kč
účet 236 GE Money	427 714,01 Kč	427 714,01 Kč	0,00 Kč
účet 245 GE Money	2 890 452,65 Kč	2 890 452,65 Kč	0,00 Kč
Celkem finance běžné účty	13 923 036,86 Kč	13 923 036,86 Kč	0,00 Kč

		Podpisy	Datum
Zpracoval:	Kyralová D.		
Předseda	Hájková J.		
Členové komise			



Přehled úvěrů, zápůjček a návratných finančních výpomocí přijatých od finančních institucí a jiných osob

IČO: **00240931**
 Název: **Město Úvaly**
 Sídlo: **Arnošta z Pardubic 95**
25082 Úvaly
 Sestaveno k 31.12.2023

UCS: **00240931** **Město Úvaly**
 NS: **00240931** **Město Úvaly**

Tabulka č. 1 (v Kč na dvě desetinná místa)

IČO poskytovatele úvěru, zápůjčky, nebo NFV 1)	Název poskytovatele úvěru, zápůjčky, nebo NFV 2)	Určení, zda se jedná o úvěr (Ú), zápůjčku (Z), nebo NFV (NVF)	Účel úvěru, zápůjčky nebo NFV	Kód měny	Sjednaná výše úvěru, zápůjčky nebo NFV 3)	Čerpaná výše úvěru, zápůjčky nebo NFV 4)	Splacená výše jistiny úvěru, zápůjčky nebo NFV 5)	Výše zaplacených úroků a poplatků 6)	Úroková sazba v % 7)	Okamžik uzavření smlouvy o úvěru nebo smlouvy o zápůjčce nebo okamžik vydání rozhodnutí o poskytnutí NFV nebo okamžik uzavření veřejnoprávní smlouvy o poskytnutí NFV	Termín splatnosti	Způsob ručení
1	2	3	4	5	6	7	8	9	10	11	12	13
45317054	KB a.s. Na Příkopě 33, Praha 1	Ú	investice	CZK	110 000 000,00	110 000 000,00	42 180 132,00	690 754,00	0,90%	16.03.2017	16.03.2037	02 - Ručení rozpočtovými příjmy
45317054	KB a.s. Na Příkopě 33, Praha 1	Ú	investice	CZK	30 000 000,00	30 000 000,00	6 226 440,00	542 625,00	1,95%	30.04.2019	25.04.2034	02 - Ručení rozpočtovými příjmy
45317054	KB a.s. Na Příkopě 33, Praha 1	Ú	investice	CZK	110 000 000,00	110 000 000,00	108 181 829,00	1 172 702,00	4,84%	17.03.2017	31.01.2024	02 - Ručení rozpočtovými příjmy
45317054	KB a.s. Na Příkopě 33, Praha 1	Ú	investice	CZK	15 000 000,00	15 000 000,00	2 160 000,00	1 746 107,00	3,37%	16.07.2021	31.05.2040	02 - Ručení rozpočtovými příjmy
45217054	KB a.s. Na Příkopě 33, Praha 1	Ú	investice	CZK	2 500 000,00	2 500 000,00	513 930,00	330 646,00	4,54%	16.07.2021	30.06.2035	02 - Ručení rozpočtovými příjmy
45217054	KB a.s. Na Příkopě 33, Praha 1	Ú	investice	CZK	100 000 000,00	59 022 117,28	57 221 571,81	389 641,00	4,89%	04.08.2023	30.11.2033	02 - Ručení rozpočtovými příjmy
45217054	KB a.s. Na Příkopě 33, Praha 1	Ú	přefinancování	CZK	14 826 070,00	0	284 024,35	247 356,00	4,89%	04.08.2023	30.04.2045	02 - Ručení rozpočtovými příjmy

1) Uvede se identifikační číslo osoby. U tuzemských osob bez IČO se uvede identifikátor "111". U zahraničních osob se uvede identifikátor podle Přílohy č.1 Metodiky tvorby Pomocného analytického přehledu v platném znění.

2) Název poskytovatele úvěru, zápůjčky nebo NFV se uvede pouze v případě, že není uvedeno ve sloupci 1 identifikační číslo osoby.

3) Uvede se tzv. úvěrový rámec tj. maximální výše úvěru, zápůjčky nebo NFV, kterou může dlužník čerpat.

4) Uvede se kumulovaná výše čerpaného úvěru, zápůjčky nebo NFV. U kontokorentního či revolvingového úvěru se uvede pouze aktuální zůstatek čerpaného úvěru k okamžiku, ke kterému je tabulka sestavována.

5) Uvede se kumulovaná výše splacené výše jistiny úvěru, zápůjčky nebo NFV, např. v případě úvěru se jedná o součet úmoru. U kontokorentního či revolvingového úvěru se splacená výše jistiny neuvádí.

6) Uvede se kumulovaná výše zaplacených úroků a poplatků po celou dobu trvání úvěru nebo zápůjčky.

7) V případě, že úroková sazba není uvedena v %, tak se uvede úroková sazba podle smlouvy.

Vypracoval: **Monika Šimonová, 281091542**
monika.simonova@mestouvaly.cz

Kontroloval: **Jitka Hájková, 281 091 523**
ekonomika@mestouvaly.cz

Datum:

(jméno a příjmení, telefon)

(jméno a příjmení, telefon)

Souhrn výsledků inventarizace - software - MěÚ Úvaly

2023

Útvar	Účet 013 skutečnost	Účet 018 skutečnost	Účet 019 skutečnost	Odpovědný pracovník
Činnost místní správy	13 117 425,00 Kč	2 095 930,30 Kč	4 523 644,00 Kč	
Základní škola				
Knihovna		3 000,00 Kč		
Celkem	13 117 425,00 Kč	2 098 930,30 Kč	4 523 644,00 Kč	

Datum: 29.1.2024

Zpracoval: Blanka Viktorová

Ústřední inventarizační komise:

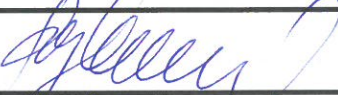
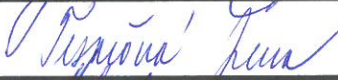
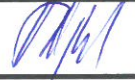
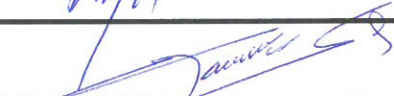
Předseda komise :	Bc.Markéta Rydvalová	
Členové komise:	Jana Tesařová	
	Jitka Hájková	
	ing.Alexis Kimbembe	

Souhrn výsledků inventarizace hmotného a nehmotného majetku MěÚ Úvaly

Rok 2023

Účet	Skutečnost k 31.12.2023	Inventurní rozdíly	Skutečnost k 31. 12. 2023	Účetní stav	Rozdíl
013 + 018 software	15 216 355,30 Kč		15 235 615,30 Kč		
019 ostatní DNM	4 523 644,00 Kč		4 523 644,00 Kč		
031 pozemky	147 450 046,14 Kč		147 450 046,14 Kč		
021 budovy, stavby					
022 samostatné movité	46 636 274,82 Kč		46 636 274,82 Kč		
028 jiný HIM	12 522 201,71 Kč		12 522 201,74 Kč		
042 pořízené hm. investice	21 559 161,48 Kč		21 559 161,48 Kč		
Celkem hm. maj. + pořízení	247 907 683,45 Kč		247 926 943,48 Kč	- Kč	- Kč

Datum: 29.1.2024

Zpracovala: Blanka Viktorová

Ústřední inventarizační komise:

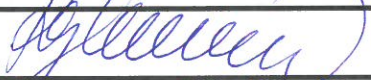
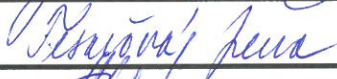
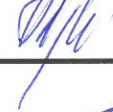
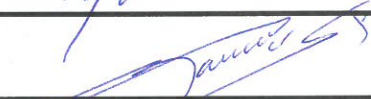
Předseda komise :	Bc.Markéta Rydvalová	
Členové komise:	Jana Tesařová	
	Jitka Hájková	
	ing.Alexis Kimbembe	

Souhrn výsledků inventarizace - MěÚ Úvaly



2023

Útvar	Účet 022	Účet 028	Odpovědný pracovník
MŠ II	16 250,00 Kč	153 141,50 Kč	Marcela Benešová
Jídelna MŠ II	- Kč	49 679,00 Kč	Marcela Benešová
MŠ III	66 860,00 Kč	238 369,32 Kč	Marcela Benešová
Jídelna MŠ III	25 867,00 Kč	17 402,00 Kč	Marcela Benešová
MDDM	- Kč	14 931,00 Kč	Marcela Benešová
Základní škola	812 509,62 Kč	1 710 915,45 Kč	Eva Kopecká
Jídelna ZŠ	6 564 745,16 Kč	383 970,13 Kč	Eva Kopecká
Sklady	879 079,23 Kč	666 972,35 Kč	Blanka Viktorová
silnice	150 000,00 Kč	- Kč	Marcela Benešová
Bytové hospodářství	122 435,00 Kč	458 734,16 Kč	Eva Kopecká
Sběrný dvůr	1 827 666,72 Kč	24 200,00 Kč	Ing.Renata Stojecová
Správa MěÚ	11 691 869,87 Kč	4 726 013,62 Kč	Daniela Jáhnová
VPS + hřbitov	7 019 134,01 Kč	595 849,34 Kč	Blanka Viktorová
Hasičský dům	11 347 065,10 Kč	1 328 660,82 Kč	Blanka Viktorová
Koupaliště	2 948 812,33 Kč	183 072,46 Kč	Blanka Viktorová
Knihovna	108 287,00 Kč	851 999,94 Kč	Blanka Viktorová
Zdravotní středisko	- Kč	47 127,14 Kč	Blanka Viktorová
Pečovatelská služba	1 454 189,08 Kč	220 365,72 Kč	Lucie Křivancová
Riegerova čp.65	160 020,00 Kč	194 069,68 Kč	Jana Bazalová
VaK Úvaly čistička	- Kč	89 805,00 Kč	Marcela Benešová
Komunikace, hřiště	87 487,51 Kč	168 709,80 Kč	Marcela Benešová
Městská policie	1 353 997,19 Kč	398 213,31 Kč	Jana Králová
Celkem	46 636 274,82 Kč	12 522 201,74 Kč	

Datum: 29.1.2024

Zpracoval: Blanka Viktorová

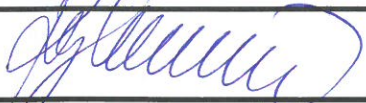
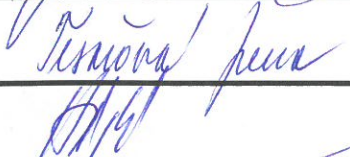
Ústřední inventarizační komise:

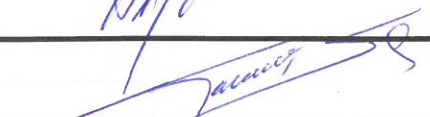
Předseda komise :	Bc.Markéta Rydvalová	
Členové komise:	Jana Tesařová	
	Jitka Hájková	
	Ing.Alexis Kimbembe	

**Zápis z jednání
ústřední inventarizační komise MěÚ Úvaly**

Datum: 29.01.2024

Přítomni:

členové UIK: Bc.Markéta Rydvalová, Jana Tesařová, Jitka Hájková, Ing.Alexis Kimbembe

V návaznosti na příkaz starostky města č. j. MEUV 7724/2023 ze dne 28.8.2023 byla provedena řádná inventarizace ve smyslu § 29 a § 30 zákona o účetnictví č. 563/1991 Sb. v platném znění.

Stav evidence majetku byl a je veden na PC v programu Ginis Evidence majetku v rozdělení dle jednotlivých skupin, druhů, syntetických a analytických účtů. Výchozím stavem pro provedení inventarizace byl stav z inventarizace provedené v roce 2017 s navýšením, popř. snížením o majetek, který byl zakoupen, popř. prodán, či zlikvidován.

UIK proto konstatuje, že inventarizace proběhla podle harmonogramu a metodiky uvedené v příloze č. 1 příkazu starosty města. Hmotný i nehmotný majetek a zásoby byly inventurovány fyzicky. Pořízení hmotných investic, finanční investice, finanční majetek a pozemky byly inventurovány dokladově.

Inventurní soupisy jsou vyhotoveny pro jednotlivé druhy majetku a dle jeho umístění. Příslušní odpovědní pracovníci podepsali před zahájením inventarizace čestné prohlášení o úplnosti dokladů a evidenci jimi spravovaného majetku.

Hmotný investiční majetek s výjimkou pozemků, budov a staveb je označen evidenčním číslem shodně s evidencí. Rovněž tak je označen drobný hmotný majetek. V jednotlivých místnostech jsou vyvěšeny místní seznamy.

Od 1.1.2019 je evidován DHM majetek v hodnotě od 3 000,-Kč do 39 999,-Kč na majetkovém účtu 028. Majetek vedený na účtu 028 v hodnotě do 2 999,-Kč je od 1.1.2019 pouze evidován v operativní evidenci.

Dokumentace předložená jednotlivými DIK odpovídá směrnici MěÚ Úvaly o evidenci a inventarizaci majetku.

Závěrečné odsouhlasení skutečného stavu s účetní evidencí u majetkových účtů je obsaženo v příloze tohoto zápisu. UIK konstatuje, že nebyly ve stavu k 31. 12. 2023 zjištěny žádné rozdíly.

Výsledek dokladové inventarizace finančních účtů je také bez inventarizačních rozdílů UIK navrhuje starostce města výsledky inventarizace majetku města Úvaly k 31. 12. 2023 schválit.

Členové UIK:

Bc.Markéta Rydvalová

Jana Tesařová

Jitka Hájková

Ing.Alexis Kimbembe

.....
.....
.....
.....

Ministerstvo financí

FIN 2 - 12 M



VÝKAZ PRO HODNOCENÍ PLNĚNÍ ROZPOČTU

územních samosprávných celků a dobrovolných svazků obcí

sestavený k 12 / 2023

(v Kč na dvě desetinná místa)

Rok	Měsíc	IČO
2023	12	00240931

Název a sídlo účetní jednotky:

Město Úvaly
Arnošta z Pardubic 95
25082 Úvaly

UCS: 00240931

Město Úvaly

NS: 00240931

Město Úvaly

I. ROZPOČTOVÉ PŘÍJMY

Paragraf a	Položka b	Text	Schválený rozpočet 1	Rozpočet po změnách 2	Výsledek od počátku roku 3	% RS	% RU
0000	1111	Příjem z daně z příjmů FO placené plátcí	21 855 312,00	24 165 783,00	24 165 783,36	110,57	100,00
0000	1112	Příjem z daně z příjmů FO placené poplatníky	2 188 348,00	1 993 273,00	1 993 272,79	91,09	100,00
0000	1113	Př.z DPFO vybírané srážkou podle zvlášť.sazby daně	4 553 190,00	5 749 528,00	5 749 528,38	126,27	100,00
0000	1121	Příjem z daně z příjmů právnických osob	31 922 921,00	41 746 578,00	41 746 578,07	130,77	100,00
0000	1122	Př.z DPPO v případech, kdy poplat. je obec, s výj.		2 118 860,00	2 118 860,00	*****	100,00
0000	1211	Příjem z daně z přidané hodnoty	77 505 412,00	74 978 667,00	74 978 667,09	96,74	100,00
0000	1334	Př.z odvodů za odnětí půdy ze zem.pūd.fondu dle z.	26 000,00	380 000,00	380 568,60	*****	100,15
0000	1336	Př.z popl. za povolené vyp. odpad.vod do vod podz.			77,04	*****	*****
0000	1339	Př.z ost.popl.aj.obdob.pen.plnění v obl. živ.pros.	7 326 528,00	7 326 528,00	7 246 728,00	98,91	98,91
0000	1341	Příjem z poplatku ze psů	260 000,00	260 000,00	293 870,00	113,03	113,03
0000	1342	Příjem z poplatku z pobytu			9 849,00	*****	*****
0000	1343	Příjem z poplatku za užívání veřej. prostranství	75 000,00	75 000,00	67 670,00	90,23	90,23
0000	1344	Příjem z poplatku ze vstupného	3 000,00	3 000,00	500,00	16,67	16,67
0000	1345	Př.z poplatku za obecní systém odpad.hosp.a příj.z	20 000,00	20 000,00	0,00	0,00	0,00
0000	1348	Př.z poplatku za zhodnocení staveb. pozemku možno.	8 000 000,00	13 335 700,00	9 800 438,00	122,51	73,49
0000	1361	Příjem ze správních poplatků	1 500 000,00	850 000,00	840 505,00	56,03	98,88
0000	1381	Př.z daně z hazard.her s výj.dílčí daně z tech.her	1 000 000,00	1 067 000,00	1 066 421,93	106,64	99,95

I. ROZPOČTOVÉ PŘÍJMY

Paragraf a	Položka b	Text	Schválený rozpočet 1	Rozpočet po změnách 2	Výsledek od počátku roku 3	% RS	% RU
0000	1382	Př.ze zruš.odvodu z loterií a podob. her kromě od.			10,95	*****	*****
0000	1385	Příjem z dílčí daně z technických her	1 362 000,00	3 760 000,00	3 752 420,31	275,51	99,80
0000	1511	Příjem z daně z nemovitých věcí	7 810 000,00	7 926 380,00	7 926 380,42	101,49	100,00
0000	2481	Příjem od dlužníků za realizace záruk			6 000,00	*****	*****
0000	4111	Neinvestiční přijaté transf.z všeob.pokl.správy SR		208 739,00	208 739,00	*****	100,00
0000	4112	Neinv.př.transfery ze SR v rámci souhr.dot.vztahu	9 501 000,00	10 108 300,00	10 108 300,00	106,39	100,00
0000	4116	Ostatní neinv.přijaté transfery ze st. rozpočtu	60 000,00	8 368 653,00	8 368 653,00	*****	100,00
0000	4121	Neinvestiční přijaté transfery od obcí	1 298 400,00	2 302 132,00	2 302 131,86	177,31	100,00
0000	4122	Neinvestiční přijaté transfery od krajů	1 916 100,00	2 070 900,00	2 070 900,00	108,08	100,00
0000	4216	Ostatní investiční přijaté transfery ze SR	16 255 276,00	15 505 276,00	15 505 276,00	95,39	100,00
0000	4221	Investiční přijaté transfery od obcí		57 221 572,00	57 221 571,81	*****	100,00
0000	4222	Investiční přijaté transfery od krajů		750 000,00	750 000,00	*****	100,00
0000	Bez ODPA		194 438 487,00	282 291 869,00	278 679 700,61	143,33	98,72
2212	2111	Př.z poskytov. služeb, výrobků,prací,výkonů a práv	21 950,00	21 950,00	24 910,00	113,49	113,49
2212	2322	Příjem z pojistných plnění		466 100,00	488 843,00	*****	104,88
2212	Silnice		21 950,00	488 050,00	513 753,00	*****	105,27
2310	2132	Příjem z pronájmu nebo pachtu ost. nemov.věcí a JČ	5 301 562,00	4 806 120,00	4 806 120,00	90,65	100,00
2310	Pitná voda		5 301 562,00	4 806 120,00	4 806 120,00	90,65	100,00
2321	2132	Příjem z pronájmu nebo pachtu ost. nemov.věcí a JČ	9 538 006,00	8 646 660,00	8 646 660,00	90,65	100,00
2321	Odvádění a čištění odpadn. vod a nakládání s kaly		9 538 006,00	8 646 660,00	8 646 660,00	90,65	100,00
3113	2111	Př.z poskytov. služeb, výrobků,prací,výkonů a práv	50 000,00	50 000,00	12 607,92	25,22	25,22
3113	2132	Příjem z pronájmu nebo pachtu ost. nemov.věcí a JČ	154 000,00	249 000,00	234 122,00	152,03	94,02
3113	3113	Příjem z prodeje ostatního hmotného dlouhodob.maj.			20 169,00	*****	*****
3113	Základní školy		204 000,00	299 000,00	266 898,92	130,83	89,26
3114	2111	Př.z poskytov. služeb, výrobků,prací,výkonů a práv			1 600,00	*****	*****
3114	2132	Příjem z pronájmu nebo pachtu ost. nemov.věcí a JČ			3 843,00	*****	*****
3114	Základní školy pro žáky se spec. vzděl. potřebami				5 443,00	*****	*****
3314	2111	Př.z poskytov. služeb, výrobků,prací,výkonů a práv	50 000,00	74 500,00	74 336,00	148,67	99,78
3314	Činnosti knihovnické		50 000,00	74 500,00	74 336,00	148,67	99,78
3349	2111	Př.z poskytov. služeb, výrobků,prací,výkonů a práv	250 000,00	250 000,00	253 434,50	101,37	101,37
3349	Ostatní záležitosti sdělovacích prostředků		250 000,00	250 000,00	253 434,50	101,37	101,37
3399	2111	Př.z poskytov. služeb, výrobků,prací,výkonů a práv	70 000,00	247 000,00	246 925,00	352,75	99,97
3399	Ostatní záležitosti kultury,církví a sděl.prostř.		70 000,00	247 000,00	246 925,00	352,75	99,97
3412	2132	Příjem z pronájmu nebo pachtu ost. nemov.věcí a JČ	660 010,00	788 539,00	788 539,00	119,47	100,00

I. ROZPOČTOVÉ PŘÍJMY

Paragraf a	Položka b	Text	Schválený rozpočet 1	Rozpočet po změnách 2	Výsledek od počátku roku 3	% RS	% RU
3412	3121	Přijaté dary na pořízení dlouhodobého majetku		100 000,00	100 000,00	*****	100,00
3412	Sportovní zařízení ve vlastnictví obce		660 010,00	888 539,00	888 539,00	134,63	100,00
3519	2132	Příjem z pronájmu nebo pachtu ost. nemov.věcí a JČ	765 800,00	828 800,00	903 578,00	117,99	109,02
3519	Ostatní ambulantní péče		765 800,00	828 800,00	903 578,00	117,99	109,02
3612	2111	Př.z poskytov. služeb, výrobků,prací,výkonů a práv	2 950 832,00	2 950 832,00	3 224 521,00	109,27	109,27
3612	2132	Příjem z pronájmu nebo pachtu ost. nemov.věcí a JČ	3 600 000,00	4 800 000,00	5 490 712,00	152,52	114,39
3612	2322	Příjem z pojistných plnění			31 936,00	*****	*****
3612	Bytové hospodářství		6 550 832,00	7 750 832,00	8 747 169,00	133,53	112,85
3613	2111	Př.z poskytov. služeb, výrobků,prací,výkonů a práv	159 000,00	144 400,00	479 543,00	301,60	332,09
3613	2132	Příjem z pronájmu nebo pachtu ost. nemov.věcí a JČ	1 642 395,00	1 913 670,00	1 823 335,00	111,02	95,28
3613	3113	Příjem z prodeje ostatního hmotného dlouhodob.maj.			6 000,00	*****	*****
3613	Nebytové hospodářství		1 801 395,00	2 058 070,00	2 308 878,00	128,17	112,19
3631	2322	Příjem z pojistných plnění			37 573,00	*****	*****
3631	Veřejné osvětlení				37 573,00	*****	*****
3632	2111	Př.z poskytov. služeb, výrobků,prací,výkonů a práv	250 000,00	163 000,00	162 900,00	65,16	99,94
3632	Pohřebnictví		250 000,00	163 000,00	162 900,00	65,16	99,94
3722	2111	Př.z poskytov. služeb, výrobků,prací,výkonů a práv	1 200 000,00	2 444 000,00	2 443 922,70	203,66	100,00
3722	Sběr a svoz komunálních odpadů		1 200 000,00	2 444 000,00	2 443 922,70	203,66	100,00
3749	2321	Přijaté peněžité neinvestiční dary		242 500,00	122 500,00	*****	50,52
3749	Ostatní činnosti k ochraně přírody a krajiny			242 500,00	122 500,00	*****	50,52
4351	2111	Př.z poskytov. služeb, výrobků,prací,výkonů a práv	600 000,00	600 000,00	557 971,00	93,00	93,00
4351	Osobní asist., peč.služba a podpora samost.bydlení		600 000,00	600 000,00	557 971,00	93,00	93,00
5311	2212	Příjem sankčních plateb přijatých od jiných osob		125 000,00	127 500,00	*****	102,00
5311	Bezpečnost a veřejný pořádek			125 000,00	127 500,00	*****	102,00
5512	2111	Př.z poskytov. služeb, výrobků,prací,výkonů a práv	20 000,00	20 000,00	11 600,00	58,00	58,00
5512	2132	Příjem z pronájmu nebo pachtu ost. nemov.věcí a JČ	24 000,00	24 000,00	46 296,00	192,90	192,90
5512	Požární ochrana - dobrovolná část		44 000,00	44 000,00	57 896,00	131,58	131,58
6171	2111	Př.z poskytov. služeb, výrobků,prací,výkonů a práv	17 000,00	76 000,00	153 501,39	902,95	201,98
6171	2112	Př.z prodeje zboží (již nakoupen. za účelem prod.)			1 783,00	*****	*****
6171	2321	Přijaté peněžité neinvestiční dary		235 000,00	269 000,00	*****	114,47
6171	2322	Příjem z pojistných plnění			22 694,00	*****	*****
6171	Činnost místní správy		17 000,00	311 000,00	446 978,39	*****	143,72

I. ROZPOČTOVÉ PŘÍJMY

Paragraf a	Položka b	Text	Schválený rozpočet 1	Rozpočet po změnách 2	Výsledek od počátku roku 3	% RS	% RU
6221	2324	Přijaté neinvestiční příspěvky a náhrady		1 173 900,00	1 173 900,00	*****	100,00
6221	Humanitární zahraniční pomoc přímá			1 173 900,00	1 173 900,00	*****	100,00
6310	2141	Příjem z úroků	10 000,00	10 000,00	2 682,24	26,82	26,82
6310	2212	Příjem sankčních plateb přijatých od jiných osob		184 000,00	228 673,00	*****	124,28
6310	Obecné příjmy a výdaje z finančních operací		10 000,00	194 000,00	231 355,24	*****	119,26
6330	4134	Převody z rozpočtových účtů			232 981 166,49	*****	*****
6330	4139	Ostatní převody z vlastních fondů			189 645,00	*****	*****
6330	Převody vlastním fondům v rozpočtech územní úrovně				233 170 811,49	*****	*****
6409	2111	Př.z poskytov. služeb, výrobků, prací, výkonů a práv			500,00	*****	*****
6409	2119	Ostatní příjmy z vlastní činnosti	300 000,00	1 110 000,00	1 126 903,00	375,63	101,52
6409	2131	Příjem z pronájmu nebo pachtu pozemků	65 000,00	65 000,00	86 883,74	133,67	133,67
6409	2132	Příjem z pronájmu nebo pachtu ost. nemov.věcí a JČ	4 400,00	4 400,00	0,00	0,00	0,00
6409	2321	Přijaté peněžité neinvestiční dary			10 724,00	*****	*****
6409	2329	Ostatní nedaňové příjmy jinde nezařazené		1 000 000,00	972 100,00	*****	97,21
6409	3111	Příjem z prodeje pozemků		14 170,00	17 004,00	*****	120,00
6409	Ostatní činnosti jinde nezařazené		369 400,00	2 193 570,00	2 214 114,74	599,38	100,94
ROZPOČTOVÉ PŘÍJMY CELKEM			222 142 442,00	316 120 410,00	547 088 857,59	246,28	173,06

II. ROZPOČTOVÉ VÝDAJE

Paragraf a	Položka b	Text	Schválený rozpočet 1	Rozpočet po změnách 2	Výsledek od počátku roku 3	% RS	% RU
1036	5169	Nákup ostatních služeb	100 000,00			0,00	*****
1036	Správa v lesním hospodářství		100 000,00			0,00	*****
2212	5137	Drobný dlouhodobý hmotný majetek	100 000,00	106 000,00	105 964,80	105,96	99,97
2212	5139	Nákup materiálu jinde nezařazený	400 000,00	286 000,00	285 638,23	71,41	99,87
2212	5151	Studená voda včetně stoč. a popl.za odvod dešť.vod	15 000,00	62 000,00	61 559,00	410,39	99,29
2212	5154	Elektrická energie	200 000,00	96 500,00	96 458,78	48,23	99,96
2212	5164	Nájemné	24 229,00	4 400,00	4 355,00	17,97	98,98
2212	5169	Nákup ostatních služeb	662 500,00	403 200,00	403 185,38	60,86	100,00
2212	5171	Opravy a udržování	4 031 480,00	8 649 000,00	8 648 658,02	214,53	100,00
2212	6121	Stavby	2 600 000,00	1 561 300,00	1 661 204,52	63,89	106,40
2212	6122	Stroje, přístroje a zařízení		618 000,00	617 511,40	*****	99,92
2212	6130	Pozemky	100 000,00			0,00	*****
2212	Silnice		8 133 209,00	11 786 400,00	11 884 535,13	146,12	100,83
2221	5154	Elektrická energie	50 000,00	50 000,00	40 387,83	80,78	80,78
2221	5213	Neinv.transfery nefin.podnikatelům-právníc. osobám	2 978 575,00	2 975 000,00	2 974 948,00	99,88	100,00
2221	Provoz veřejné silniční dopravy		3 028 575,00	3 025 000,00	3 015 335,83	99,56	99,68
2310	5154	Elektrická energie	320 000,00	255 000,00	254 931,51	79,67	99,97
2310	5169	Nákup ostatních služeb	550 000,00	9 700,00	9 700,00	1,76	100,00
2310	5171	Opravy a udržování	2 100 000,00	5 038 000,00	5 037 272,00	239,87	99,99
2310	6121	Stavby	1 650 000,00	1 585 000,00	1 584 507,57	96,03	99,97
2310	Pitná voda		4 620 000,00	6 887 700,00	6 886 411,08	149,06	99,98
2321	5154	Elektrická energie	80 000,00	21 100,00	21 035,09	26,29	99,69
2321	5169	Nákup ostatních služeb	150 000,00	16 000,00	15 623,00	10,42	97,64
2321	5171	Opravy a udržování	2 140 000,00	1 339 000,00	1 338 609,00	62,55	99,97
2321	6121	Stavby	6 850 000,00	2 922 200,00	2 922 150,00	42,66	100,00
2321	Odvádění a čištění odpadn. vod a nakládání s kaly		9 220 000,00	4 298 300,00	4 297 417,09	46,61	99,98
3111	5169	Nákup ostatních služeb	220 000,00	160 400,00	160 327,21	72,88	99,95
3111	5171	Opravy a udržování	1 255 000,00	1 398 000,00	1 487 870,87	118,56	106,43
3111	5331	Neinvestiční příspěvky zřízeným příspěvkovým organ	3 974 000,00	5 057 000,00	5 056 563,00	127,24	99,99
3111	6121	Stavby	550 000,00			0,00	*****
3111	Mateřské školy		5 999 000,00	6 615 400,00	6 704 761,08	111,76	101,35
3113	5151	Studená voda včetně stoč. a popl.za odvod dešť.vod	30 000,00			0,00	*****
3113	5153	Plyn	1 750 000,00	272 000,00	271 711,97	15,53	99,89
3113	5154	Elektrická energie	825 000,00	42 200,00	42 181,20	5,11	99,96

II. ROZPOČTOVÉ VÝDAJE

Paragraf a	Položka b	Text	Schválený rozpočet 1	Rozpočet po změnách 2	Výsledek od počátku roku 3	% RS	% RU
3113	5164	Nájemné	816 000,00	1 079 000,00	1 078 642,39	132,19	99,97
3113	5169	Nákup ostatních služeb		6 050,00	6 050,00	*****	100,00
3113	5329	Ostatní neinv. transfery rozpočtům územní úrovně	1 600 000,00			0,00	*****
3113	5331	Neinvestiční příspěvky zřízeným příspěvkovým organ	5 125 900,00	16 429 592,00	16 429 592,00	320,52	100,00
3113	6121	Stavby	33 536 654,00	35 418 100,00	35 418 089,21	105,61	100,00
3113	6351	Invest. transf. zřízeným příspěvkovým organizacím		1 500 000,00	1 500 000,00	*****	100,00
3113	Základní školy		43 683 554,00	54 746 942,00	54 746 266,77	125,32	100,00
3114	5137	Drobný dlouhodobý hmotný majetek	50 000,00	11 400,00	11 400,00	22,80	100,00
3114	5139	Nákup materiálu jinde nezařazený	30 000,00	2 560,00	2 553,00	8,51	99,73
3114	5151	Studená voda včetně stoč. a popl.za odvod dešť.vod	20 000,00	11 000,00	10 706,00	53,53	97,33
3114	5153	Plyn	20 000,00	137 600,00	137 600,63	688,00	100,00
3114	5154	Elektrická energie	260 000,00	60 500,00	60 493,00	23,27	99,99
3114	5162	Služby elektronických komunikací	10 000,00	5 100,00	5 082,00	50,82	99,65
3114	5169	Nákup ostatních služeb	80 000,00	22 600,00	22 590,52	28,24	99,96
3114	5171	Opravy a udržování	280 000,00	38 000,00	37 835,19	13,51	99,57
3114	Základní školy pro žáky se spec. vzděl. potřebami		750 000,00	288 760,00	288 260,34	38,43	99,83
3141	5169	Nákup ostatních služeb	20 000,00			0,00	*****
3141	5171	Opravy a udržování	50 000,00			0,00	*****
3141	5331	Neinvestiční příspěvky zřízeným příspěvkovým organ	200 000,00	200 000,00	200 000,00	100,00	100,00
3141	6121	Stavby	500 000,00	2 783 100,00	2 783 096,40	556,62	100,00
3141	Školní stravování		770 000,00	2 983 100,00	2 983 096,40	387,42	100,00
3314	5011	Platy zaměst. v pr.poměru vyjma zaměst. na služ.m.	1 506 000,00	1 286 093,00	1 286 093,00	85,40	100,00
3314	5021	Ostatní osobní výdaje	30 000,00	28 492,00	28 492,00	94,97	100,00
3314	5031	Povinné poj.na soc.zab.a přísp.na st.pol.zaměstnan	376 500,00	308 064,00	308 064,00	81,82	100,00
3314	5032	Povinné pojistné na veřejné zdravotní pojištění	135 540,00	113 173,00	113 173,00	83,50	100,00
3314	5136	Knihy a obdobné listinné informační prostředky	250 000,00	246 000,00	245 924,84	98,37	99,97
3314	5137	Drobný dlouhodobý hmotný majetek	120 000,00	163 000,00	162 846,62	135,71	99,91
3314	5139	Nákup materiálu jinde nezařazený	40 000,00	36 100,00	36 090,60	90,23	99,97
3314	5151	Studená voda včetně stoč. a popl.za odvod dešť.vod	5 000,00	2 900,00	2 846,00	56,92	98,14
3314	5153	Plyn	13 000,00	1 400,00	1 336,00	10,28	95,43
3314	5154	Elektrická energie	265 500,00	113 300,00	113 223,00	42,65	99,93
3314	5161	Poštovní služby	5 000,00	3 000,00	2 974,00	59,48	99,13
3314	5162	Služby elektronických komunikací	12 000,00	10 500,00	10 478,48	87,32	99,80
3314	5164	Nájemné	192 000,00	192 000,00	192 000,00	100,00	100,00
3314	5167	Služby školení a vzdělávání	5 000,00	3 000,00	3 000,00	60,00	100,00
3314	5169	Nákup ostatních služeb	15 000,00	20 500,00	20 449,45	136,33	99,75

II. ROZPOČTOVÉ VÝDAJE

Paragraf a	Položka b	Text	Schválený rozpočet 1	Rozpočet po změnách 2	Výsledek od počátku roku 3	% RS	% RU
3314	5171	Opravy a udržování	15 000,00	14 000,00	13 274,00	88,49	94,81
3314	5172	Podlimitní programové vybavení	25 000,00	7 200,00	7 139,00	28,56	99,15
3314	5173	Cestovné	1 000,00			0,00	*****
3314	5175	Pohoštění	1 000,00	800,00	753,00	75,30	94,13
3314	5362	Platby daní státnímu rozpočtu	4 000,00	1 100,00	1 100,00	27,50	100,00
3314	Činnosti knihovnické		3 016 540,00	2 550 622,00	2 549 256,99	84,51	99,95
3319	5021	Ostatní osobní výdaje	12 000,00	11 270,00	11 270,00	93,92	100,00
3319	5031	Povinné poj.na soc.zab.a přísp.na st.pol.zaměstnan	3 000,00			0,00	*****
3319	5032	Povinné pojistné na veřejné zdravotní pojištění	1 080,00			0,00	*****
3319	5136	Knihy a obdobné listinné informační prostředky	5 000,00			0,00	*****
3319	5139	Nákup materiálu jinde nezařazený	4 000,00	450,00	423,01	10,58	94,00
3319	5169	Nákup ostatních služeb	100 000,00	2 400,00	2 400,00	2,40	100,00
3319	5172	Podlimitní programové vybavení	6 000,00	5 900,00	5 808,00	96,80	98,44
3319	Ostatní záležitosti kultury		131 080,00	20 020,00	19 901,01	15,18	99,41
3349	5021	Ostatní osobní výdaje	174 200,00	175 880,00	175 880,00	100,96	100,00
3349	5031	Povinné poj.na soc.zab.a přísp.na st.pol.zaměstnan	1 800,00			0,00	*****
3349	5032	Povinné pojistné na veřejné zdravotní pojištění	648,00			0,00	*****
3349	5161	Poštovní služby	40 000,00			0,00	*****
3349	5169	Nákup ostatních služeb	500 000,00	484 000,00	484 000,00	96,80	100,00
3349	Ostatní záležitosti sdělovacích prostředků		716 648,00	659 880,00	659 880,00	92,08	100,00
3399	5137	Drobný dlouhodobý hmotný majetek	120 000,00	93 000,00	92 712,00	77,26	99,69
3399	5139	Nákup materiálu jinde nezařazený	100 000,00	32 000,00	31 960,00	31,96	99,88
3399	5164	Nájemné	80 000,00	44 100,00	44 044,00	55,06	99,87
3399	5169	Nákup ostatních služeb	920 000,00	1 070 000,00	1 069 220,29	116,22	99,93
3399	5175	Pohoštění	110 000,00	90 000,00	89 381,38	81,26	99,31
3399	5194	Výdaje na věcné dary	105 000,00	133 000,00	132 084,00	125,79	99,31
3399	5362	Platby daní státnímu rozpočtu	15 000,00	2 700,00	2 628,97	17,53	97,37
3399	5492	Dary fyzickým osobám	20 000,00			0,00	*****
3399	Ostatní záležitosti kultury, církví a sděl.prostř.		1 470 000,00	1 464 800,00	1 462 030,64	99,46	99,81
3412	5154	Elektrická energie	60 000,00			0,00	*****
3412	5164	Nájemné	22 156,00	16 000,00	15 731,00	71,00	98,32
3412	5169	Nákup ostatních služeb	870 000,00	628 200,00	628 154,16	72,20	99,99
3412	5171	Opravy a udržování	780 000,00	185 000,00	184 975,28	23,71	99,99
3412	5222	Neinvestiční transfery spolkům	1 200 000,00	1 243 000,00	1 243 000,00	103,58	100,00

II. ROZPOČTOVÉ VÝDAJE

Paragraf a	Položka b	Text	Schválený rozpočet 1	Rozpočet po změnách 2	Výsledek od počátku roku 3	% RS	% RU
3412	6121	Stavby	60 000,00	231 000,00	230 601,80	384,34	99,83
3412	Sportovní zařízení ve vlastnictví obce		2 992 156,00	2 303 200,00	2 302 462,24	76,95	99,97
3421	5169	Nákup ostatních služeb	30 000,00	5 900,00	5 809,46	19,36	98,47
3421	5171	Opravy a udržování	350 000,00	1 500,00	1 452,00	0,41	96,80
3421	5331	Neinvestiční příspěvky zřízeným příspěvkovým organ	600 000,00	600 000,00	600 000,00	100,00	100,00
3421	Využití volného času dětí a mládeže		980 000,00	607 400,00	607 261,46	61,97	99,98
3519	5169	Nákup ostatních služeb	80 000,00	41 000,00	40 364,48	50,46	98,45
3519	5171	Opravy a udržování	400 000,00	41 200,00	41 160,64	10,29	99,90
3519	6121	Stavby	150 000,00	60 200,00	60 197,50	40,13	100,00
3519	Ostatní ambulantní péče		630 000,00	142 400,00	141 722,62	22,50	99,52
3612	5137	Drobný dlouhodobý hmotný majetek	120 000,00			0,00	*****
3612	5139	Nákup materiálu jinde nezařazený	150 000,00	25 100,00	25 042,00	16,69	99,77
3612	5151	Studená voda včetně stoč. a popl.za odvod dešť.vod	530 000,00	680 000,00	679 864,25	128,28	99,98
3612	5153	Plyn	2 732 000,00	1 981 000,00	1 980 855,29	72,51	99,99
3612	5154	Elektrická energie	1 040 000,00	388 000,00	387 550,00	37,26	99,88
3612	5162	Služby elektronických komunikací	60 000,00	37 000,00	36 683,68	61,14	99,15
3612	5164	Nájemné	35 240,00			0,00	*****
3612	5169	Nákup ostatních služeb	1 590 000,00	1 116 100,00	1 116 009,51	70,19	99,99
3612	5171	Opravy a udržování	4 250 000,00	2 702 000,00	2 701 062,33	63,55	99,97
3612	6121	Stavby	2 400 000,00	1 966 103,00	1 966 102,97	81,92	100,00
3612	Bytové hospodářství		12 907 240,00	8 895 303,00	8 893 170,03	68,90	99,98
3613	5151	Studená voda včetně stoč. a popl.za odvod dešť.vod	62 000,00	17 200,00	17 175,00	27,70	99,85
3613	5153	Plyn	1 696 000,00	182 000,00	181 919,58	10,73	99,96
3613	5154	Elektrická energie	999 000,00	109 000,00	108 529,90	10,86	99,57
3613	5169	Nákup ostatních služeb	470 000,00	157 000,00	156 552,34	33,31	99,71
3613	5171	Opravy a udržování	3 300 000,00	2 715 000,00	2 714 948,60	82,27	100,00
3613	6121	Stavby	1 260 000,00	121 000,00	121 000,00	9,60	100,00
3613	Nebytové hospodářství		7 787 000,00	3 301 200,00	3 300 125,42	42,38	99,97
3631	5139	Nákup materiálu jinde nezařazený	150 000,00	50 800,00	50 729,00	33,82	99,86
3631	5154	Elektrická energie	3 030 000,00	2 055 100,00	2 055 007,50	67,82	100,00
3631	5169	Nákup ostatních služeb	262 100,00	63 000,00	62 550,00	23,86	99,29
3631	5171	Opravy a udržování	600 000,00	962 000,00	961 802,00	160,30	99,98
3631	6121	Stavby	592 000,00			0,00	*****
3631	Veřejné osvětlení		4 634 100,00	3 130 900,00	3 130 088,50	67,54	99,97
3632	5139	Nákup materiálu jinde nezařazený	50 000,00			0,00	*****

II. ROZPOČTOVÉ VÝDAJE

Paragraf a	Položka b	Text	Schválený rozpočet 1	Rozpočet po změnách 2	Výsledek od počátku roku 3	% RS	% RU
3632	5151	Studená voda včetně stoč. a popl.za odvod dešť.vod	10 000,00	5 400,00	5 372,00	53,72	99,48
3632	5169	Nákup ostatních služeb	50 000,00			0,00	*****
3632	5171	Opravy a udržování	100 000,00	3 900,00	3 872,00	3,87	99,28
3632	Pohřebnictví		210 000,00	9 300,00	9 244,00	4,40	99,40
3633	5169	Nákup ostatních služeb	100 000,00	50 000,00	50 000,00	50,00	100,00
3633	5171	Opravy a udržování	130 000,00	21 000,00	20 691,00	15,92	98,53
3633	6121	Stavby	250 000,00			0,00	*****
3633	Výstavba a údržba místních inženýrských sítí		480 000,00	71 000,00	70 691,00	14,73	99,56
3635	5168	Zpracování dat a služby souv. s inf. a kom.technol	450 000,00	381 000,00	380 908,00	84,65	99,98
3635	5169	Nákup ostatních služeb	50 000,00			0,00	*****
3635	6121	Stavby	250 000,00	678 900,00	678 810,00	271,52	99,99
3635	Územní plánování		750 000,00	1 059 900,00	1 059 718,00	141,30	99,98
3639	5021	Ostatní osobní výdaje	50 000,00			0,00	*****
3639	5331	Neinvestiční příspěvky zřízeným příspěvkovým organ	31 770 000,00	31 750 000,00	31 750 000,00	99,94	100,00
3639	6351	Invest. transf. zřízeným příspěvkovým organizacím	2 770 000,00	2 770 000,00	2 770 000,00	100,00	100,00
3639	Komunální služby a územní rozvoj jinde nezařazené		34 590 000,00	34 520 000,00	34 520 000,00	99,80	100,00
3722	5169	Nákup ostatních služeb	50 000,00			0,00	*****
3722	Sběr a svoz komunálních odpadů		50 000,00			0,00	*****
3744	5169	Nákup ostatních služeb	66 500,00	20 500,00	20 408,40	30,69	99,55
3744	Protierozní, protilavinová a protipožární ochrana		66 500,00	20 500,00	20 408,40	30,69	99,55
3749	5139	Nákup materiálu jinde nezařazený	250 000,00	36 000,00	35 631,00	14,25	98,98
3749	5164	Nájemné	351 500,00	351 500,00	351 330,00	99,95	99,95
3749	5169	Nákup ostatních služeb	1 205 000,00	1 000,00	1 000,00	0,08	100,00
3749	6121	Stavby	150 000,00	36 100,00	36 058,00	24,04	99,88
3749	Ostatní činnosti k ochraně přírody a krajiny		1 956 500,00	424 600,00	424 019,00	21,67	99,86
4351	5011	Platy zaměst. v pr.poměru vyjma zaměst. na služ.m.	1 670 000,00	1 681 926,00	1 681 926,00	100,71	100,00
4351	5031	Povinné poj.na soc.zab.a přísp.na st.pol.zaměstnan	417 500,00	415 132,00	415 132,00	99,43	100,00
4351	5032	Povinné pojistné na veřejné zdravotní pojištění	150 300,00	147 692,00	147 692,00	98,26	100,00
4351	5134	Prádlo, oděv a obuv s výjimkou ochranných pomůcek	20 000,00	14 100,00	14 077,84	70,39	99,84
4351	5137	Drobný dlouhodobý hmotný majetek	50 000,00	3,00	3,00	0,01	100,00
4351	5139	Nákup materiálu jinde nezařazený	70 000,00	30 700,00	30 642,95	43,78	99,81
4351	5156	Pohonné hmoty a maziva	200 000,00	90 400,00	90 314,61	45,16	99,91
4351	5162	Služby elektronických komunikací	12 000,00	10 200,00	10 169,00	84,74	99,70
4351	5167	Služby školení a vzdělávání	10 000,00	12 000,00	12 000,00	120,00	100,00
4351	5169	Nákup ostatních služeb	18 000,00	630,00	630,00	3,50	100,00

II. ROZPOČTOVÉ VÝDAJE

Paragraf a	Položka b	Text	Schválený rozpočet 1	Rozpočet po změnách 2	Výsledek od počátku roku 3	% RS	% RU
4351	5171	Opravy a udržování	60 000,00	71 100,00	71 028,64	118,38	99,90
4351	5172	Podlimitní programové vybavení	10 000,00	9 000,00	8 634,00	86,34	95,93
4351	5173	Cestovné	1 000,00	200,00	200,00	20,00	100,00
4351	5175	Pohoštění	12 000,00	7 000,00	6 772,44	56,44	96,75
4351	5194	Výdaje na věcné dary	10 000,00	5 100,00	5 034,00	50,34	98,71
4351	5362	Platby daní státnímu rozpočtu	6 000,00	6 000,00	6 000,00	100,00	100,00
4351	Osobní asist., peč.služba a podpora samost.bydlení		2 716 800,00	2 501 183,00	2 500 256,48	92,03	99,96
5213	5903	Rezerva na krizová opatření	69 013,00			0,00	*****
5213	Krizová opatření		69 013,00			0,00	*****
5311	5011	Platy zaměst. v pr.poměru vyjma zaměst. na služ.m.	5 325 000,00	4 286 896,00	4 286 896,00	80,51	100,00
5311	5021	Ostatní osobní výdaje	72 000,00			0,00	*****
5311	5031	Povinné poj.na soc.zab.a přísp.na st.pol.zaměstnan	1 349 250,00	1 044 014,00	1 044 014,00	77,38	100,00
5311	5032	Povinné pojistné na veřejné zdravotní pojištění	485 730,00	378 877,00	378 877,00	78,00	100,00
5311	5134	Prádlo, oděv a obuv s výjimkou ochranných pomůcek	95 000,00	100 300,00	100 264,00	105,54	99,96
5311	5136	Knihy a obdobné listinné informační prostředky	5 000,00			0,00	*****
5311	5137	Drobný dlouhodobý hmotný majetek	150 000,00	47 000,00	46 638,98	31,09	99,23
5311	5139	Nákup materiálu jinde nezařazený	30 000,00	42 000,00	41 973,00	139,91	99,94
5311	5156	Pohonné hmoty a maziva	240 000,00	152 000,00	151 619,05	63,17	99,75
5311	5162	Služby elektronických komunikací	80 000,00	70 000,00	69 855,81	87,32	99,79
5311	5167	Služby školení a vzdělávání	80 000,00	82 000,00	78 204,60	97,76	95,37
5311	5169	Nákup ostatních služeb	400 000,00	342 000,00	341 324,31	85,33	99,80
5311	5171	Opravy a udržování	100 000,00	100 000,00	99 121,50	99,12	99,12
5311	5172	Podlimitní programové vybavení	200 000,00	188 000,00	187 560,00	93,78	99,77
5311	5173	Cestovné	10 000,00			0,00	*****
5311	5175	Pohoštění	8 000,00	8 000,00	8 612,00	107,65	107,65
5311	5194	Výdaje na věcné dary	10 000,00	13 000,00	12 447,09	124,47	95,75
5311	5361	Nákup kolků	10 000,00			0,00	*****
5311	5362	Platby daní státnímu rozpočtu	5 000,00			0,00	*****
5311	6125	Informační a komunikační technologie		55 931,00	55 931,00	*****	100,00
5311	Bezpečnost a veřejný pořádek		8 654 980,00	6 910 018,00	6 903 338,34	79,76	99,90
5512	5021	Ostatní osobní výdaje	90 000,00	100 675,00	100 675,00	111,86	100,00
5512	5029	Ostatní platby za provedenou práci jinde nezařazen	30 000,00	24 731,00	24 731,00	82,44	100,00
5512	5031	Povinné poj.na soc.zab.a přísp.na st.pol.zaměstnan	22 500,00	15 825,00	15 825,00	70,33	100,00
5512	5032	Povinné pojistné na veřejné zdravotní pojištění	8 100,00	5 625,00	5 625,00	69,44	100,00
5512	5134	Prádlo, oděv a obuv s výjimkou ochranných pomůcek	80 000,00	165 000,00	164 318,74	205,40	99,59
5512	5137	Drobný dlouhodobý hmotný majetek	500 000,00	506 400,00	506 372,00	101,27	99,99

II. ROZPOČTOVÉ VÝDAJE

Paragraf a	Položka b	Text	Schválený rozpočet 1	Rozpočet po změnách 2	Výsledek od počátku roku 3	% RS	% RU
5512	5139	Nákup materiálu jinde nezařazený	20 000,00	48 000,00	47 934,65	239,67	99,86
5512	5151	Studená voda včetně stoč. a popl.za odvod dešť.vod	3 000,00	18 000,00	17 665,00	588,83	98,14
5512	5153	Plyn	130 000,00	144 000,00	143 790,27	110,61	99,85
5512	5154	Elektrická energie	112 000,00	40 000,00	39 979,00	35,70	99,95
5512	5156	Pohonné hmoty a maziva	50 000,00	48 400,00	48 363,28	96,73	99,92
5512	5162	Služby elektronických komunikací	40 000,00	41 300,00	41 278,47	103,20	99,95
5512	5163	Služby peněžních ústavů	30 000,00			0,00	*****
5512	5167	Služby školení a vzdělávání	30 000,00	36 000,00	36 000,00	120,00	100,00
5512	5169	Nákup ostatních služeb	50 000,00	37 000,00	36 688,56	73,38	99,16
5512	5171	Opravy a udržování	260 000,00	104 000,00	103 669,17	39,87	99,68
5512	5172	Podlimitní programové vybavení	30 000,00	8 800,00	8 799,00	29,33	99,99
5512	5175	Pohoštění	10 000,00	4 300,00	4 256,00	42,56	98,98
5512	6121	Stavby	12 250 000,00	16 400 000,00	16 390 388,18	133,80	99,94
5512	6122	Stroje, přístroje a zařízení	200 000,00			0,00	*****
5512	Požární ochrana - dobrovolná část		13 945 600,00	17 748 056,00	17 736 358,32	127,18	99,93
6112	5023	Odměny členů zastupitelstev obcí a krajů	2 790 000,00	3 012 285,00	3 012 285,00	107,97	100,00
6112	5031	Povinné poj.na soc.zab.a přísp.na st.pol.zaměstnan	697 500,00	443 362,00	443 362,00	63,56	100,00
6112	5032	Povinné pojistné na veřejné zdravotní pojištění	251 100,00	255 525,00	255 525,00	101,76	100,00
6112	5136	Knihy a obdobné listinné informační prostředky	8 000,00			0,00	*****
6112	5137	Drobný dlouhodobý hmotný majetek	50 000,00	48 000,00	47 733,00	95,47	99,44
6112	5139	Nákup materiálu jinde nezařazený	55 000,00	25 200,00	25 152,13	45,73	99,81
6112	5156	Pohonné hmoty a maziva	75 000,00	3 000,00	2 997,00	4,00	99,90
6112	5162	Služby elektronických komunikací	50 000,00	38 000,00	37 745,24	75,49	99,33
6112	5164	Nájemné	17 000,00			0,00	*****
6112	5167	Služby školení a vzdělávání	50 000,00	15 100,00	15 052,40	30,10	99,68
6112	5169	Nákup ostatních služeb	50 000,00	64 400,00	64 340,00	128,68	99,91
6112	5173	Cestovné	20 000,00			0,00	*****
6112	5175	Pohoštění	140 000,00	99 000,00	98 935,08	70,67	99,93
6112	5194	Výdaje na věcné dary	95 000,00	127 100,00	127 025,00	133,71	99,94
6112	5492	Dary fyzickým osobám	1 555 000,00	698 000,00	698 000,00	44,89	100,00
6112	Zastupitelstva obcí		5 903 600,00	4 828 972,00	4 828 151,85	81,78	99,98
6115	5021	Ostatní osobní výdaje		8 000,00	8 000,00	*****	100,00
6115	5139	Nákup materiálu jinde nezařazený		1 742,00	1 742,00	*****	100,00
6115	5175	Pohoštění		258,00	258,00	*****	100,00
6115	Volby do zastupitelstev územních samosprávných cel			10 000,00	10 000,00	*****	100,00
6118	5021	Ostatní osobní výdaje		155 474,00	155 474,00	*****	100,00

II. ROZPOČTOVÉ VÝDAJE

Paragraf	Položka	Text	Schválený rozpočet	Rozpočet po změnách	Výsledek od počátku roku	% RS	% RU
a	b		1	2	3		
6118	5031	Povinné poj.na soc.zab.a přísp.na st.pol.zaměstnan		13 745,00	13 745,00	*****	100,00
6118	5032	Povinné pojistné na veřejné zdravotní pojištění		4 989,00	4 989,00	*****	100,00
6118	5139	Nákup materiálu jinde nezařazený		599,00	599,00	*****	100,00
6118	5169	Nákup ostatních služeb		10 000,00	10 000,00	*****	100,00
6118	5175	Pohoštění		13 932,00	13 932,00	*****	100,00
6118	Volba prezidenta republiky			198 739,00	198 739,00	*****	100,00
6171	5011	Platy zaměst. v pr.poměru vyjma zaměst. na služ.m.	19 424 000,00	19 424 000,00	18 874 010,00	97,17	97,17
6171	5021	Ostatní osobní výdaje	1 248 000,00	1 403 000,00	1 401 130,00	112,27	99,87
6171	5031	Povinné poj.na soc.zab.a přísp.na st.pol.zaměstnan	5 145 500,00	5 183 000,00	4 945 456,00	96,11	95,42
6171	5032	Povinné pojistné na veřejné zdravotní pojištění	1 852 380,00	1 865 880,00	1 794 714,00	96,89	96,19
6171	5136	Knihy a obdobné listinné informační prostředky	45 000,00	22 400,00	22 314,50	49,59	99,62
6171	5137	Drobný dlouhodobý hmotný majetek	850 000,00	888 000,00	893 238,24	105,09	100,59
6171	5139	Nákup materiálu jinde nezařazený	650 000,00	699 000,00	693 383,77	106,67	99,20
6171	5151	Studená voda včetně stoč. a popl.za odvod dešť.vod	35 000,00	89 000,00	88 506,00	252,87	99,44
6171	5153	Plyn	682 500,00	934 100,00	934 091,59	136,86	100,00
6171	5154	Elektrická energie	1 072 500,00	786 000,00	785 532,85	73,24	99,94
6171	5156	Pohonné hmoty a maziva	75 000,00	54 000,00	53 428,83	71,24	98,94
6171	5161	Poštovní služby	650 000,00	502 000,00	501 982,20	77,23	100,00
6171	5162	Služby elektronických komunikací	300 000,00	437 500,00	437 440,68	145,81	99,99
6171	5163	Služby peněžních ústavů		18 456,00	18 456,00	*****	100,00
6171	5166	Konzultační, poradenské a právní služby	700 000,00	760 500,00	760 490,00	108,64	100,00
6171	5167	Služby školení a vzdělávání	200 000,00	94 300,00	94 251,31	47,13	99,95
6171	5169	Nákup ostatních služeb	1 270 000,00	2 551 000,00	2 480 805,72	195,34	97,25
6171	5171	Opravy a udržování	470 000,00	247 000,00	226 637,50	48,22	91,76
6171	5172	Podlimitní programové vybavení	3 050 000,00	2 800 000,00	2 788 909,70	91,44	99,60
6171	5173	Cestovné	30 000,00	18 100,00	18 079,69	60,27	99,89
6171	5175	Pohoštění	150 000,00	73 100,00	73 080,00	48,72	99,97
6171	5194	Výdaje na věcné dary	90 000,00	70 100,00	70 023,00	77,80	99,89
6171	5361	Nákup kolků	30 000,00	7 000,00	7 000,00	23,33	100,00
6171	5362	Platby daní státnímu rozpočtu	50 000,00	127 000,00	126 932,40	253,86	99,95
6171	6111	Programové vybavení		215 755,00	215 755,00	*****	100,00
6171	6122	Stroje, přístroje a zařízení		268 085,00	268 085,14	*****	100,00
6171	6125	Informační a komunikační technologie	240 000,00	326 000,00	325 974,00	135,82	99,99
6171	Činnost místní správy		38 309 880,00	39 864 276,00	38 899 708,12	101,54	97,58
6221	5194	Výdaje na věcné dary		300 203,00	300 203,00	*****	100,00
6221	Humanitární zahraniční pomoc přímá			300 203,00	300 203,00	*****	100,00

II. ROZPOČTOVÉ VÝDAJE

Paragraf a	Položka b	Text	Schválený rozpočet 1	Rozpočet po změnách 2	Výsledek od počátku roku 3	% RS	% RU
6310	5141	Úroky vlastní	3 040 032,00	3 078 525,00	3 078 524,72	101,27	100,00
6310	5163	Služby peněžních ústavů	80 000,00	107 000,00	106 983,45	133,73	99,98
6310	Obecné příjmy a výdaje z finančních operací		3 120 032,00	3 185 525,00	3 185 508,17	102,10	100,00
6330	5345	Převody vlastním rozpočtovým účtům			232 981 166,49	*****	*****
6330	5349	Ostatní převody vlastním fondům			189 645,00	*****	*****
6330	Převody vlastním fondům v rozpočtech územní úrovně				233 170 811,49	*****	*****
6409	5038	Pojist.na zákon.poj.odpov. zaměst. za škodu při PÚ	134 628,00	113 253,00	113 253,00	84,12	100,00
6409	5163	Služby peněžních ústavů	810 000,00	1 030 000,00	1 029 478,00	127,10	99,95
6409	5164	Nájemné	12,00	110 322,00	110 322,00	*****	100,00
6409	5168	Zpracování dat a služby souv. s inf. a kom.technol	165 000,00	90 200,00	90 130,00	54,62	99,92
6409	5169	Nákup ostatních služeb	250 000,00	130 000,00	129 885,00	51,95	99,91
6409	5221	Neinv.transf. fundacím, ústavům a obecně prosp.sp.		106 000,00	105 525,00	*****	99,55
6409	5329	Ostatní neinv. transfery rozpočtům územní úrovně	914 380,00	4 279 000,00	4 278 771,00	467,94	99,99
6409	5362	Platby daní státnímu rozpočtu	1 050 000,00	4 827 000,00	4 826 809,00	459,70	100,00
6409	5499	Ostatní neinvestiční transfery fyzickým osobám	1 620 000,00	1 339 000,00	1 338 883,79	82,65	99,99
6409	6130	Pozemky	525 000,00	1 900 000,00	1 497 011,50	285,15	78,79
6409	6349	Ostatní invest. transfery rozpočtům územní úrovně		59 022 117,00	59 022 117,28	*****	100,00
6409	6351	Invest. transf. zřízeným příspěvkovým organizacím		600 000,00	633 008,00	*****	105,50
6409	Ostatní činnosti jinde nezařazené		5 469 020,00	73 546 892,00	73 175 193,57	*****	99,49
ROZPOČTOVÉ VÝDAJE CELKEM			227 861 027,00	298 906 491,00	530 884 331,37	232,99	177,61

III. FINANCOVÁNÍ - třída 8

Název text	Číslo položky/řádku r	Schválený rozpočet 1	Rozpočet po změnách 2	Výsledek od počátku roku 3	% RS	% RU
Krátkodobé financování z tuzemska						
Krátkodobé vydané dluhopisy (+)	8111				*****	*****
Uhrazené splátky krátkod.vydaných dluhopisů (-)	8112				*****	*****
Krátkodobé přijaté půjčené prostředky (+)	8113				*****	*****
Uhrazené splátky krátkodobých přij.půj.prostř.(-)	8114				*****	*****
Změna stavu krátkodobých prostředků na bankovních účtech kromě účtů stát. fin. aktiv, které tvoří kapitola OSFA(+/-)	8115	24 832 849,00	-41 808 440,00	178 835,66	0,72	-0,43
Aktivní krátk.operace řízení likvidity-příjmy (+)	8117				*****	*****
Aktivní krátk.operace řízení likvidity-výdaje (-)	8118				*****	*****
Dlouhodobé financování z tuzemska						
Dlouhodobé vydané dluhopisy (+)	8121				*****	*****
Uhrazené splátky dlouh.vydaných dluhopisů (-)	8122				*****	*****
Dlouhodobé přijaté půjčené prostředky (+)	8123		100 000 000,00	59 022 117,28	*****	59,02
Uhrazené splátky dlouhodobých přij.půj.prostř.(-)	8124	-19 114 264,00	-75 405 479,00	-75 405 479,16	394,50	100,00
Změna stavu dlouh.prostředků na bank.účtech (+/-)	8125				*****	*****
Aktivní dlouh.operace řízení likvidity-příjmy (+)	8127				*****	*****
Aktivní dlouh.operace řízení likvidity-výdaje (-)	8128				*****	*****
Krátkodobé financování ze zahraničí						
Krátkodobé vydané dluhopisy (+)	8211				*****	*****
Uhrazené splátky krátk.vydaných dluhopisů (-)	8212				*****	*****
Krátkodobé přijaté půjčené prostředky (+)	8213				*****	*****
Uhrazené splátky krátkodobých přij.půj.prostř.(-)	8214				*****	*****
Změna stavu bankovních účtů krátkodobých prostředků ze zahraničí jiných než ze zahranič. dlouhodobých úvěrů (+/-)	8215				*****	*****
Aktivní krátk.operace řízení likvidity-příjmy (+)	8217				*****	*****
Aktivní krátk.operace řízení likvidity-výdaje (-)	8218				*****	*****
Dlouhodobé financování ze zahraničí						
Dlouhodobé vydané dluhopisy (+)	8221				*****	*****
Uhrazené splátky dlouh. vydaných dluhopisů (-)	8222				*****	*****
Dlouhodobé přijaté půjčené prostředky (+)	8223				*****	*****
Uhrazené splátky dlouhodobých přij.půj.prostř.(-)	8224				*****	*****
Změna stavu dlouh.prostředků na bank.účtech (+/-)	8225				*****	*****
Aktivní dlouh.operace řízení likvidity-příjmy (+)	8227				*****	*****
Aktivní dlouh.operace řízení likvidity-výdaje (-)	8228				*****	*****

III. FINANCOVÁNÍ - třída 8

Název text	Číslo položky/řádku r	Schválený rozpočet 1	Rozpočet po změnách 2	Výsledek od počátku roku 3	% RS	% RU
Opravné položky k peněžním operacím						
Operace z peněžních účtů rozpočtové jednotky nemající charakter příjmů a výdajů vládního sektoru (+/-)	8901				*****	*****
Nereal.kurs.rozdíly pohyb.na deviz. účtech (+/-)	8902				*****	*****
Nepřev.ed.částky vyrovnávaj.schodek a saldo SP(+/-)	8905				*****	*****
FINANCOVÁNÍ (součet za třídu 8)	8000	5 718 585,00	-17 213 919,00	-16 204 526,22	-283,37	94,14

IV. REKAPITULACE PŘÍJMŮ, VÝDAJŮ, FINANCOVÁNÍ A JEJICH KONSOLIDACE

Název text	Číslo řádku r	Schválený rozpočet 41	Rozpočet po změnách 42	Výsledek od počátku roku 43	% RS	% RU
TŘÍDA 1 - DAŇOVÉ PŘÍJMY	4010	165 407 711,00	185 756 297,00	182 138 128,94	110,11	98,05
TŘÍDA 2 - NEDAŇOVÉ PŘÍJMY	4020	27 703 955,00	33 714 371,00	35 101 172,49	126,70	104,11
TŘÍDA 3 - KAPITÁLOVÉ PŘÍJMY	4030		114 170,00	143 173,00	*****	125,40
TŘÍDA 4 - PŘIJATÉ TRANSFERY	4040	29 030 776,00	96 535 572,00	329 706 383,16	*****	341,54
PŘÍJMY CELKEM	4050	222 142 442,00	316 120 410,00	547 088 857,59	246,28	173,06
KONSOLIDACE PŘÍJMŮ	4060			233 170 811,49	*****	*****
v tom položky:						
2223 - Příjem z finančního vypořádání mezi kraji, obcemi a DSO	4061				*****	*****
2226 - Příjem z finančního vypořádání mezi obcemi a DSO	4062				*****	*****
2441 - Splátky půjčených prostředků od obcí	4070				*****	*****
2442 - Splátky půjčených prostředků od krajů	4080				*****	*****
2449 - Ostatní splátky půjčených prostředků od rozpočtů územní úrovně	4090				*****	*****
4121 - Neinvestiční přijaté transfery od obcí	4100	1 298 400,00	2 302 132,00	2 302 131,86	177,31	100,00
4122 - Neinvestiční přijaté transfery od krajů	4110	1 916 100,00	2 070 900,00	2 070 900,00	108,08	100,00
4129 - Ostatní neinvestiční přijaté transfery od rozpočtů územní úrovně	4120				*****	*****
*4133 - Převody z vlastních rezervních fondů jiných než OSS	4130				*****	*****
*4134 - Převody z rozpočtových účtů	4140			232 981 166,49	*****	*****
* 4137 - Neinvestiční převody mezi statutárními městy včetně hl. m. Prahy a jejich městskými obvody nebo částmi	4145				*****	*****
*4138 - Převody z vlastní pokladny	4146				*****	*****
*4139 - Ostatní převody z vlastních fondů	4150			189 645,00	*****	*****
4221 - Investiční přijaté transfery od obcí	4170		57 221 572,00	57 221 571,81	*****	100,00
4222 - Investiční přijaté transfery od krajů	4180		750 000,00	750 000,00	*****	100,00
* 4251 - Investiční převody mezi statutárními městy včetně hl. m. Prahy a jejich městskými obvody nebo částmi	4182				*****	*****
4229 - Ostatní investiční přijaté transfery od rozpočtů územní úrovně	4190				*****	*****
ZJ 024 - Transfery přijaté obcí od obce v jiném okrese téhož kraje	4191			271 592,83	*****	*****
ZJ 025 - Splátky půjčených prostředků přijatých obcí od obce v jiném okrese téhož kraje	4192				*****	*****
ZJ 028 - Transfery přijaté obcí nebo krajem z území jiného kraje	4193				*****	*****
ZJ 029 - Splátky půjčených prostředků přijaté obcí nebo krajem z území jiného kraje	4194				*****	*****

IV. REKAPITULACE PŘÍJMŮ, VÝDAJŮ, FINANCOVÁNÍ A JEJICH KONSOLIDACE

Název text	Číslo řádku r	Schválený rozpočet 41	Rozpočet po změnách 42	Výsledek od počátku roku 43	% RS	% RU
PŘÍJMY CELKEM PO KONSOLIDACI	4200	222 142 442,00	316 120 410,00	313 918 046,10	141,31	99,30
TRÍDA 5 - BĚŽNÉ VÝDAJE	4210	160 977 373,00	167 867 600,00	400 126 731,90	248,56	238,36
TRÍDA 6 - KAPITÁLOVÉ VÝDAJE	4220	66 883 654,00	131 038 891,00	130 757 599,47	195,50	99,79
VÝDAJE CELKEM	4240	227 861 027,00	298 906 491,00	530 884 331,37	232,99	177,61
KONSOLIDACE VÝDAJŮ	4250			233 170 811,49	*****	*****
v tom položky:						
5321 - Neinvestiční transfery obcím	4260				*****	*****
5323 - Neinvestiční transfery krajům	4270				*****	*****
5329 - Ostatní neinvestiční transfery rozpočtům územní úrovně	4280	2 514 380,00	4 279 000,00	4 278 771,00	170,17	99,99
*5342 - Základní příděl FKSP a sociálnímu fondu obcí a krajů	4281				*****	*****
*5344 - Převody vlastním rezervním fondům úz.rozpočt.	4290				*****	*****
*5345 - Převody vlastním rozpočtovým účtům	4300			232 981 166,49	*****	*****
* 5347 - Neinvestiční převody mezi statutárními městy včetně hl. m. Prahy a jejich městskými obvody nebo částmi - výdaje	4305				*****	*****
*5348 - Převody do vlastní pokladny	4306				*****	*****
*5349 - Ostatní převody vlastním fondům	4310			189 645,00	*****	*****
5366 - Výdaje z finančního vypořádání mezi krajem a obcemi	4321				*****	*****
5367 - Výdaje z finančního vypořádání mezi obcemi	4322				*****	*****
5641 - Neinvestiční půjčené prostředky obcím	4330				*****	*****
5642 - Neinvestiční půjčené prostředky krajům	4340				*****	*****
5649 - Ostatní neinvestiční půjčené prostředky rozpočtům územní úrovně	4350				*****	*****
6341 - Investiční transfery obcím	4360				*****	*****
6342 - Investiční transfery krajům	4370				*****	*****
6349 - Ostatní investiční transfery rozpočtům územní úrovně	4380		59 022 117,00	59 022 117,28	*****	100,00
* 6363 - Investiční převody mezi statutárními městy včetně hl. m. Prahy a jejich městskými obvody nebo částmi - výdaje	4381				*****	*****
6441 - Investiční půjčené prostředky obcím	4400				*****	*****
6442 - Investiční půjčené prostředky krajům	4410				*****	*****
6449 - Ostatní investiční půjčené prostředky rozpočtům místní úrovně	4420				*****	*****
ZJ 026 - Transfery poskytnuté obcí obci v jiném okresu téhož kraje	4421				*****	*****
ZJ 027 - Půjčené prostředky poskytnuté obcí obci v jiném okresu téhož kraje	4422				*****	*****

IV. REKAPITULACE PŘÍJMŮ, VÝDAJŮ, FINANCOVÁNÍ A JEJICH KONSOLIDACE

Název text	Číslo řádku r	Schválený rozpočet 41	Rozpočet po změnách 42	Výsledek od počátku roku 43	% RS	% RU
ZJ 035 - Transfery poskytnuté obcí nebo krajem na území jiného kraje	4423				*****	*****
ZJ 036 - Půjčené prostředky poskytnuté obcí nebo krajem na území jiného kraje	4424				*****	*****
VÝDAJE CELKEM PO KONSOLIDACI	4430	227 861 027,00	298 906 491,00	297 713 519,88	130,66	99,60
SALDO PŘÍJMŮ A VÝDAJŮ PO KONSOLIDACI	4440	-5 718 585,00	17 213 919,00	16 204 526,22	-283,37	94,14
TŘÍDA 8 - FINANCOVÁNÍ	4450	5 718 585,00	-17 213 919,00	-16 204 526,22	-283,37	94,14
KONSOLIDACE FINANCOVÁNÍ	4460				*****	*****
FINANCOVÁNÍ CELKEM PO KONSOLIDACI	4470	5 718 585,00	-17 213 919,00	-16 204 526,22	-283,37	94,14

VI. STAVY A ZMĚNY NA BANKOVNÍCH ÚČTECH A V POKLADNĚ

Název text	Číslo řádku r	Počáteční stav k 1. 1. 61	Stav ke konci vykazovaného období 62	Změna stavu 63
Základní běžný účet ÚSC	6010	10 872 559,31	10 604 870,20	267 689,11
Běžné účty fondů ÚSC	6020	338 860,56	427 714,01	-88 853,45
Běžné účty celkem	6030	11 211 419,87	11 032 584,21	178 835,66
Pokladna	6040			

VII. VYBRANÉ ZÁZNAMOVÉ JEDNOTKY

Název text	Číslo řádku r	Schválený rozpočet 71	Rozpočet po změnách 72	Výsledek od počátku roku 73	% RS	% RU
ZJ 024 - Transfery přijaté obcí od obce v jiném okrese téhož kraje	7090			271 592,83	*****	*****
v tom položky:						
2226 - Příjem z finanč.vypořád. mezi obcemi a DSO	7092				*****	*****
4121 - Neinvestiční přijaté transfery od obcí	7100			271 592,83	*****	*****
4129 - Ost.neinv.přij.transfery od rozp.úz.úrovně	7110				*****	*****
4221 - Investiční přijaté transfery od obcí	7120				*****	*****
4229 - Ost.inv.přij.transfery od rozp.úz.úrovně	7130				*****	*****
ZJ 025 - Splátky půjčených prostředků přijatých obcí od obce v jiném okrese téhož kraje	7140				*****	*****
v tom položky:						
2441 - Splátky půjčených prostředků od obcí	7150				*****	*****
2449 - Ost.splátky půj.prostř.od roz.územní úrovně	7160				*****	*****
ZJ 026 - Transfery poskytnuté obcí obci v jiném okrese téhož kraje	7170				*****	*****
v tom položky:						
5321 - Neinvestiční transfery obcím	7180				*****	*****
5329 - Ostatní neinv.transfery rozp.územní úrovně	7190				*****	*****
5367 - Výdaje z finančního vypořádání mezi obcemi	7192				*****	*****
6341 - Investiční transfery obcím	7200				*****	*****
6349 - Ost.invest.transfery rozpočtům územ. úrovně	7210				*****	*****
ZJ 027 - Půjčené prostředky poskytnuté obcí obci v jiném okrese téhož kraje	7220				*****	*****
v tom položky:						
5641 - Neinvestiční půjčené prostředky obcím	7230				*****	*****
5649 - Ostatní neinvestiční půjčené prostředky rozpočtům územní úrovně	7240				*****	*****
6441 - Investiční půjčené prostředky obcím	7250				*****	*****
6449 - Ostatní investiční půjčené prostředky rozpočtům místní úrovně	7260				*****	*****
ZJ 028 - Transfery přijaté obcí nebo krajem z území jiného kraje	7290				*****	*****
v tom položky:						
2223 - Příjem z fin.vypoř. mezi kraji,obcemi a DSO	7291				*****	*****
2226 - Příjem z fin. vypořádání mezi obcemi a DSO	7292				*****	*****
4121 - Neinvestiční přijaté transfery od obcí	7300				*****	*****

VII. VYBRANÉ ZÁZNAMOVÉ JEDNOTKY

Název text	Číslo řádku r	Schválený rozpočet 71	Rozpočet po změnách 72	Výsledek od počátku roku 73	% RS	% RU
4122 - Neinvestiční přijaté transfery od krajů	7310				*****	*****
4129 - Ost.neinv.přij.transfery od rozpočtů úz.úr.	7320				*****	*****
4221 - Investiční přijaté transfery od obcí	7330				*****	*****
4222 - Investiční přijaté transfery od krajů	7340				*****	*****
4229 - Ost.inv.přij.transfery od rozpočtů úz.úrov.	7350				*****	*****
ZJ 029 - Splátky půjčených prostředků přijaté obcí nebo krajem z území jiného kraje	7360				*****	*****
v tom položky:						
2441 - Splátky půjčených prostředků od obcí	7370				*****	*****
2442 - Splátky půjčených prostředků od krajů	7380				*****	*****
2449 - Ostatní splátky půjčených prostředků od rozpočtů územní úrovně	7390				*****	*****
ZJ 035 - Transfery poskytnuté obcí nebo krajem na území jiného kraje	7400				*****	*****
v tom položky:						
5321 - Neinvestiční transfery obcím	7410				*****	*****
5323 - Neinvestiční transfery krajům	7420				*****	*****
5329 - Ostat.neinvest.transfery.rozp.územní úrovně	7430				*****	*****
5366 - Výdaje z finanč.vypoř.mezi krajem a obcemi	7431				*****	*****
5367 - Výdaje z finančního vypořádání mezi obcemi	7432				*****	*****
6341 - Investiční transfery obcím	7440				*****	*****
6342 - Investiční transfery krajům	7450				*****	*****
6349 - Ost.inves.transfery rozpočtům územní úrovně	7460				*****	*****
ZJ 036 - Půjčené prostředky poskytnuté obcí nebo krajem na území jiného kraje	7470				*****	*****
v tom položky:						
5641 - Neinvestiční půjčené prostředky obcím	7480				*****	*****
5642 - Neinvestiční půjčené prostředky krajům	7490				*****	*****
5649 - Ostatní neinvestiční půjčené prostředky rozpočtům územní úrovně	7500				*****	*****
6441 - Investiční půjčené prostředky obcím	7510				*****	*****
6442 - Investiční půjčené prostředky krajům	7520				*****	*****
6449 - Ostatní investiční půjčené prostředky rozpočtům místní úrovně	7530				*****	*****

IX. PŘIJATÉ TRANSFERY A PŮJČENÉ PENĚŽNÍ PROSTŘEDKY ZE STÁTNÍHO ROZPOČTU A STÁTNÍCH FONDŮ A SOUVISEJÍCÍ VÝDAJE

Účelový znak	Název	Položka na straně příjmů, nebo položka zvýšení financování	Výsledek od počátku roku	Paragraf na straně výdajů	Položka na straně výdajů	Výsledek od počátku roku	Rozdíl příjmů (financování) a výdajů za účelový znak
a		b	93	c	d	94	95=93-94
13101		4116	129 198,00				X
13101				6171	5011	129 198,00	X
13101	Aktivní politika zaměstnanosti pro OkÚ a obce		129 198,00			129 198,00	0,00
13305				4351	5011	1 527 817,00	X
13305				6171	5011	231 083,00	X
13305	dotace pečovatelská		0,00			1 758 900,00	-1 758 900,00
14004		4116	53 200,00				X
14004				5512	5029	24 731,00	X
14004				5512	5156	23 269,00	X
14004				5512	5167	5 200,00	X
14004	dotace KÚ hasiči		53 200,00			53 200,00	0,00
17508		4216	15 505 276,00				X
17508				3113	6121	15 505 276,00	X
17508	rekonstrukce dostavba ZŠ budova A		15 505 276,00			15 505 276,00	0,00
33092		4116	8 186 255,00				X
33092				3111	5331	1 082 563,00	X
33092				3113	5331	7 103 692,00	X
33092			8 186 255,00			8 186 255,00	0,00
98008		4111	198 739,00				X
98008				6118	5021	155 474,00	X
98008				6118	5031	13 745,00	X
98008				6118	5032	4 989,00	X
98008				6118	5139	599,00	X
98008				6118	5169	10 000,00	X
98008				6118	5175	13 932,00	X
98008	volby prezident		198 739,00			198 739,00	0,00
98074		4111	10 000,00				X
98074				6115	5021	8 000,00	X
98074				6115	5139	1 742,00	X
98074				6115	5175	258,00	X
98074	Účel. dotace na výdaje při volbách do zast. u obcí		10 000,00			10 000,00	0,00

IX. PŘIJATÉ TRANSFERY A PŮJČENÉ PENĚŽNÍ PROSTŘEDKY ZE STÁTNÍHO ROZPOČTU A STÁTNÍCH FONDŮ A SOUVISEJÍCÍ VÝDAJE

Účelový znak	Název	Položka na straně příjmů, nebo položka zvýšení financování	Výsledek od počátku roku	Paragraf na straně výdajů	Položka na straně výdajů	Výsledek od počátku roku	Rozdíl příjmů (financování) a výdajů za účelový znak
a		b	93	c	d	94	95=93-94
CELKEM			24 082 668,00			25 841 568,00	-1 758 900,00

X.a PŘÍJMY A PŘIJATÉ PŮJČENÉ PENĚŽNÍ PROSTŘEDKY SOUVISEJÍCÍ S MIMOŘÁDNÝMI UDÁLOSTMI REGIONÁLNÍHO NEBO CELOREPUBLIKOVÉHO VÝZNAMU

Mimořádná událost	Text	Paragraf	Položka, nebo položka zvýšení financování	Nástroj	Prostorová jednotka	Výsledek od počátku roku
a		b	c	d	e	03

X.b VÝDAJE SOUVISEJÍCÍ S MIMOŘÁDNÝMI UDÁLOSTMI REGIONÁLNÍHO NEBO CELOREPUBLIKOVÉHO VÝZNAMU

Mimořádná událost	Text	Paragraf	Položka	Nástroj	Prostorová jednotka	Výsledek od počátku roku
a		b	c	d	e	03

XI. PŘÍJMY ZE ZAHRANIČNÍCH ZDROJŮ A SOUVISEJÍCÍ PŘÍJMY V ČLENĚNÍ PODLE JEDNOTLIVÝCH NÁSTROJŮ A PROSTOROVÝCH JEDNOTEK

Paragraf	Položka	Text	Nástroj	Prostorová jednotka	Schválený rozpočet	Rozpočet po změnách	Výsledek od počátku roku	% RS	% RU
a	b		c	d	1	2	3		
0000	4116		143	1			1 904 532,23	*****	*****
0000	4116		143	5			6 281 722,77	*****	*****
0000	4116	Ostatní neinv.přijaté transfery ze st. rozpočtu					8 186 255,00	*****	*****
0000	Bez ODPA						8 186 255,00	*****	*****

XI. PŘÍJMY ZE ZAHRANIČNÍCH ZDROJŮ A SOUVISEJÍCÍ PŘÍJMY V ČLENĚNÍ PODLE JEDNOTLIVÝCH NÁSTROJŮ A PROSTOROVÝCH JEDNOTEK

Paragraf	Položka	Text	Nástroj	Prostorová jednotka	Schválený rozpočet	Rozpočet po změnách	Výsledek od počátku roku	% RS	% RU
a	b		c	d	1	2	3		
3114	2321		681	0				*****	*****
3114	2321	Přijaté peněžité neinvestiční dary						*****	*****
3114	Základní školy pro žáky se spec. vzděl. potřebami							*****	*****
6409	2328		027	2				*****	*****
6409	2328	Neidentifikované příjmy						*****	*****
6409	Ostatní činnosti jinde nezařazené							*****	*****
C E L K E M							8 186 255,00	*****	*****

XII. VÝDAJE SPOLUFINANCOVANÉ ZE ZAHRANIČNÍCH ZDROJŮ A SOUVISEJÍCÍ VÝDAJE V ČLENĚNÍ PODLE JEDNOTLIVÝCH NÁSTROJŮ A PROSTOROVÝCH

Paragraf	Položka	Text	Nástroj	Prostorová jednotka	Schválený rozpočet	Rozpočet po změnách	Výsledek od počátku roku	% RS	% RU
a	b		c	d	1	2	3		
3111	5331		143	1			251 858,28	*****	*****
3111	5331		143	5			830 704,72	*****	*****
3111	5331	Neinvestiční příspěvky zřízeným příspěvkovým organ					1 082 563,00	*****	*****
3111	Mateřské školy						1 082 563,00	*****	*****
3113	5331		143	1			1 652 673,95	*****	*****
3113	5331		143	5			5 451 018,05	*****	*****
3113	5331	Neinvestiční příspěvky zřízeným příspěvkovým organ					7 103 692,00	*****	*****
3113	Základní školy						7 103 692,00	*****	*****
C E L K E M							8 186 255,00	*****	*****

Odesláno dne:

Razítko:

Podpis vedoucího účetní jednotky:

Bc. Markéta Rydvalová

Došlo dne:

Odpovídající za údaje

o rozpočtu:

Jitka Hájková

tel.: **281 091 523**

o skutečnosti:

tel.:



PŘÍLOHA

územní samosprávné celky a svazky obcí

(v Kč, s přesností na dvě desetinná místa)

Období: **12 / 2023**

IČO: **00240931**

Název: **Město Úvaly**

UCS: 00240931

Město Úvaly

NS: 00240931

Město Úvaly

A.1. Informace podle § 7 odst. 3 zákona (TEXT)

A.2. Informace podle § 7 odst. 4 zákona (TEXT)

A.3. Informace podle § 7 odst. 5 zákona (TEXT)

A.4. Informace podle § 7 odst. 5 zákona o stavu účtů v knize podrozvahových účtů

Číslo položky	Název položky	Podrozvahový účet	ÚČETNÍ OBDOBÍ	
			BĚŽNÉ	MINULÉ
P.I.	Majetek a závazky účetní jednotky		2 760 864,97	5 023 275,68
1.	Jiný drobný dlouhodobý nehmotný majetek	901		
2.	Jiný drobný dlouhodobý hmotný majetek	902	752 151,97	539 555,68
3.	Vyřazené pohledávky	905	2 008 713,00	1 983 720,00
4.	Vyřazené závazky	906		
5.	Ostatní majetek	909		2 500 000,00
P.II.	Krátkodobé podmíněné pohledávky z transferů a krátkodobé podmíněné závazky z transferů			
1.	Krátkodobé podmíněné pohledávky z předfinancování transferů	911		
2.	Krátkodobé podmíněné závazky z předfinancování transferů	912		
3.	Krátkodobé podmíněné pohledávky ze zahraničních transferů	913		
4.	Krátkodobé podmíněné závazky ze zahraničních transferů	914		
5.	Ostatní krátkodobé podmíněné pohledávky z transferů	915		
6.	Ostatní krátkodobé podmíněné závazky z transferů	916		
P.III.	Podmíněné pohledávky z důvodu užívání majetku jinou osobou			
1.	Krátkodobé podmíněné pohledávky z důvodu úplatného užívání majetku jinou osobou	921		
2.	Dlouhodobé podmíněné pohledávky z důvodu úplatného užívání majetku jinou osobou	922		
3.	Krátkodobé podmíněné pohledávky z důvodu užívání majetku jinou osobou na základě smlouvy o výpůjčce	923		
4.	Dlouhodobé podmíněné pohledávky z důvodu užívání majetku jinou osobou na základě smlouvy o výpůjčce	924		
5.	Krátkodobé podmíněné pohledávky z důvodu užívání majetku jinou osobou z jiných důvodů	925		
6.	Dlouhodobé podmíněné pohledávky z důvodu užívání majetku jinou osobou z jiných důvodů	926		
P.IV.	Další podmíněné pohledávky			
1.	Krátkodobé podmíněné pohledávky ze smluv o prodeji dlouhodobého majetku	931		
2.	Dlouhodobé podmíněné pohledávky ze smluv o prodeji dlouhodobého majetku	932		
3.	Krátkodobé podmíněné pohledávky z jiných smluv	933		
4.	Dlouhodobé podmíněné pohledávky z jiných smluv	934		
5.	Krátkodobé podmíněné pohledávky ze sdílených daní	939		
6.	Dlouhodobé podmíněné pohledávky ze sdílených daní	941		
7.	Krátkodobé podmíněné pohledávky ze vztahu k jiným zdrojům	942		
8.	Dlouhodobé podmíněné pohledávky ze vztahu k jiným zdrojům	943		
9.	Krátkodobé podmíněné úhrady pohledávek z přijatých zajištění	944		
10.	Dlouhodobé podmíněné úhrady pohledávek z přijatých zajištění	945		
11.	Krátkodobé podmíněné pohledávky ze soudních sporů, správních řízení a jiných řízení	947		
12.	Dlouhodobé podmíněné pohledávky ze soudních sporů, správních řízení a jiných řízení	948		
P.V.	Dlouhodobé podmíněné pohledávky z transferů a dlouhodobé podmíněné závazky z transferů		31 148 511,57	16 255 276,00
1.	Dlouhodobé podmíněné pohledávky z předfinancování transferů	951		
2.	Dlouhodobé podmíněné závazky z předfinancování transferů	952		
3.	Dlouhodobé podmíněné pohledávky ze zahraničních transferů	953		

A.4. Informace podle § 7 odst. 5 zákona o stavu účtů v knize podrozvahových účtů

Číslo položky	Název položky	Podrozvahový účet	ÚČETNÍ OBDOBÍ	
			BĚŽNÉ	MINULÉ
4.	Dlouhodobé podmíněné závazky ze zahraničních transferů	954		
5.	Ostatní dlouhodobé podmíněné pohledávky z transferů	955	31 148 511,57	16 255 276,00
6.	Ostatní dlouhodobé podmíněné závazky z transferů	956		
P.VI.	Podmíněné závazky z důvodu užívání cizího majetku			
1.	Krátkodobé podmíněné závazky z operativního leasingu	961		
2.	Dlouhodobé podmíněné závazky z operativního leasingu	962		
3.	Krátkodobé podmíněné závazky z finančního leasingu	963		
4.	Dlouhodobé podmíněné závazky z finančního leasingu	964		
5.	Krátkodobé podmíněné závazky z důvodu užívání cizího majetku na základě smlouvy o výpůjčce	965		
6.	Dlouhodobé podmíněné závazky z důvodu užívání cizího majetku na základě smlouvy o výpůjčce	966		
7.	Krátkodobé podmíněné závazky z důvodu užívání cizího majetku nebo jeho převzetí z jiných důvodů	967		
8.	Dlouhodobé podmíněné závazky z důvodu užívání cizího majetku nebo jeho převzetí z jiných důvodů	968		
P.VII.	Další podmíněné závazky			11 200 000,00
1.	Krátkodobé podmíněné závazky ze smluv o pořízení dlouhodobého majetku	971		11 200 000,00
2.	Dlouhodobé podmíněné závazky ze smluv o pořízení dlouhodobého majetku	972		
3.	Krátkodobé podmíněné závazky z jiných smluv	973		
4.	Dlouhodobé podmíněné závazky z jiných smluv	974		
5.	Krátkodobé podmíněné závazky z přijatého kolaterálu	975		
6.	Dlouhodobé podmíněné závazky z přijatého kolaterálu	976		
7.	Krátkodobé podmíněné závazky vyplývající z právních předpisů a další činnosti moci zákonodárné, výkonné nebo soudní	978		
8.	Dlouhodobé podmíněné závazky vyplývající z právních předpisů a další činnosti moci zákonodárné, výkonné nebo soudní	979		
9.	Krátkodobé podmíněné závazky z poskytnutých garancí jednorázových	981		
10.	Dlouhodobé podmíněné závazky z poskytnutých garancí jednorázových	982		
11.	Krátkodobé podmíněné závazky z poskytnutých garancí ostatních	983		
12.	Dlouhodobé podmíněné závazky z poskytnutých garancí ostatních	984		
13.	Krátkodobé podmíněné závazky ze soudních sporů, správních řízení a jiných řízení	985		
14.	Dlouhodobé podmíněné závazky ze soudních sporů, správních řízení a jiných řízení	986		
P.VIII.	Ostatní podmíněná aktiva a ostatní podmíněná pasiva a vyrovnávací účty			3 604,60
1.	Ostatní krátkodobá podmíněná aktiva	991		
2.	Ostatní dlouhodobá podmíněná aktiva	992		3 604,60
3.	Ostatní krátkodobá podmíněná pasiva	993		
4.	Ostatní dlouhodobá podmíněná pasiva	994		
5.	Vyrovnávací účet k podrozvahovým účtům	999	33 909 376,54	10 082 156,28

A.5. Informace podle § 18 odst. 3 písm. b) zákona (TEXT)

A.6. Informace podle § 19 odst. 6 zákona (TEXT)

B.1. Informace podle § 66 odst. 6 (TEXT)

B.2. Informace podle § 66 odst. 8 (TEXT)

B.3. Informace podle § 68 odst. 3 (ČÍSLO A TEXT)

C. Doplnující informace k položkám rozvahy "C.I.1. Jmění účetní jednotky" a "C.I.3. Transfery na pořízení dlouhodobého majetku"

Číslo položky	Název položky	ÚČETNÍ OBDOBÍ	
		BĚŽNÉ	MINULÉ
C.1.	Zvýšení stavu transferů na pořízení dlouhodobého majetku za běžné účetní období	14 455 709,96	15 466 944,37
C.2.	Snížení stavu transferů na pořízení dlouhodobého majetku ve věcné a časové souvislosti		

D.1. Počet jednotlivých věcí a souborů majetku nebo seznam tohoto majetku (ČÍSLO A TEXT)**D.2. Celková výměra lesních pozemků s lesním porostem (ČÍSLO)****D.3. Výše ocenění celkové výměry lesních pozemků s lesním porostem ve výši 57 Kč/m2 (ČÍSLO)****D.4. Výměra lesních pozemků s lesním porostem oceněným jiným způsobem (ČÍSLO)****D.5. Výše ocenění lesních pozemků s lesním porostem oceněným jiným způsobem (ČÍSLO)****D.6. Průměrná výše ocenění výměry lesních pozemků s lesním porostem oceněných jiným způsobem (ČÍSLO)****D.7. Komentář k ocenění lesních pozemků jiným způsobem (ČÍSLO A TEXT)****E.1. Doplnující informace k položkám rozvahy (TEXT)**

K položce	Doplnující informace	Částka
-----------	----------------------	--------

E.2. Doplnující informace k položkám výkazu zisku a ztráty (TEXT)

K položce	Doplnující informace	Částka
-----------	----------------------	--------

E.3. Doplnující informace k položkám přehledu o peněžních tocích (TEXT)

K položce	Doplňující informace	Částka
-----------	----------------------	--------

E.4. Doplnující informace k položkám přehledu o změnách vlastního kapitálu (TEXT)

K položce	Doplňující informace	Částka
-----------	----------------------	--------

F. Doplnující informace k fondům účetní jednotky**Ostatní fondy - územní samosprávné celky, svazky obcí, regionální rady regionů soudržnosti**

Číslo	Název	Položka	BĚŽNÉ ÚČETNÍ OBDOBÍ
G.I.	Počáteční stav fondu k 1.1.		
G.II.	Tvorba fondu		40 696,49
	1. Přebytky hospodaření z minulých let		
	2. Příjmy běžného roku, které nejsou určeny k využití v běžném roce		40 696,49
	3. Převody prostředků z rozpočtu během roku do účelových peněžních fondů		
	4. Ostatní tvorba fondu		
G.III.	Čerpání fondu		387 017,52-
G.IV.	Konečný stav fondu		427 714,01

G. Doplnující informace k položce "A.II.3. Stavby" výkazu rozvahy

Číslo položky	Název položky	ÚČETNÍ OBDOBÍ			MINULÉ
		BĚŽNÉ			
		BRUTTO	KOREKCE	NETTO	
G.	Stavby	1 482 610 381,47	407 319 880,86	1 075 290 500,61	1 044 656 344,62
G.1.	Bytové domy a bytové jednotky	1 475 685 974,92	8 977 584,94	1 466 708 389,98	1 408 935 447,69
G.2.	Budovy pro služby obyvatelstvu		40 030 068,00	40 030 068,00-	34 201 291,00-
G.3.	Jiné nebytové domy a nebytové jednotky	5 142 000,00	217 761 157,46	212 619 157,46-	211 663 165,46-
G.4.	Komunikace a veřejné osvětlení		17 330 340,00	17 330 340,00-	14 409 082,00-
G.5.	Jiné inženýrské sítě		79 641 070,90	79 641 070,90-	69 794 607,60-
G.6.	Ostatní stavby	1 782 406,55	43 579 659,56	41 797 253,01-	34 210 957,01-

H. Doplnující informace k položce "A.II.1. Pozemky" výkazu rozvahy

Číslo položky	Název položky	ÚČETNÍ OBDOBÍ			MINULÉ
		BĚŽNÉ			
		BRUTTO	KOREKCE	NETTO	
H.	Pozemky	147 450 046,14		147 450 046,14	145 811 302,64
H.1.	Stavební pozemky				145 811 302,64
H.2.	Lesní pozemky	461 243,67		461 243,67	
H.3.	Zahrady, pastviny, louky, rybníky	2 356 861,17		2 356 861,17	
H.4.	Zastavěná plocha	5 036 744,28		5 036 744,28	
H.5.	Ostatní pozemky	139 595 197,02		139 595 197,02	

I. Doplnující informace k položce "A.II.4. Náklady z přecenění reálnou hodnotou" výkazu zisku a ztráty

Číslo položky	Název položky	ÚČETNÍ OBDOBÍ	
		BĚŽNÉ	MINULÉ
I.	Náklady z přecenění reálnou hodnotou		
I.1.	Náklady z přecenění reálnou hodnotou majetku určeného k prodeji podle § 64		
I.2.	Ostatní náklady z přecenění reálnou hodnotou		

J. Doplnující informace k položce "B.II.4. Výnosy z přecenění reálnou hodnotou" výkazu zisku a ztráty

Číslo položky	Název položky	ÚČETNÍ OBDOBÍ	
		BĚŽNÉ	MINULÉ
J.	Výnosy z přecenění reálnou hodnotou		
J.1.	Výnosy z přecenění reálnou hodnotou majetku určeného k prodeji podle § 64		
J.2.	Ostatní výnosy z přecenění reálnou hodnotou		

Okamžik sestavení (datum, čas): 05.03.2024, 10:05:18

Podpis statutárního orgánu: Bc. Markéta Rydvalová

Podpis odpovědné osoby za účetnictví: Jitka Hájková

.....

.....

ROZVAHA

územní samosprávné celky a svazky obcí

(v Kč, s přesností na dvě desetinná místa)

Období: **12 / 2023**IČO: **00240931**Název: **Město Úvaly**UCS: **00240931 Město Úvaly**NS: **00240931 Město Úvaly**

Číslo položky	Název položky	Syntetický účet	Období			Minulé
			Běžné			
			Brutto 1	Korekce 2	Netto 3	
					4	
AKTIVA CELKEM			1 885 415 975,21	469 758 813,89	1 415 657 161,32	1 269 408 140,77
A.	Stálá aktiva		1 831 042 813,39	469 382 025,51	1 361 660 787,88	1 230 234 115,27
I.	Dlouhodobý nehmotný majetek		19 739 999,30	16 007 626,30	3 732 373,00	3 874 465,00
1.	Nehmotné výsledky výzkumu a vývoje	012				
2.	Software	013	13 117 425,00	13 117 425,00		
3.	Ocenitelná práva	014				
4.	Povolenky na emise a preferenční limity	015				
5.	Drobný dlouhodobý nehmotný majetek	018	2 098 930,30	1 450 007,30	648 923,00	648 923,00
6.	Ostatní dlouhodobý nehmotný majetek	019	4 523 644,00	1 440 194,00	3 083 450,00	3 225 542,00
7.	Nedokončený dlouhodobý nehmotný majetek	041				
8.	Poskytnuté zálohy na dlouhodobý nehmotný majetek	051				
9.	Dlouhodobý nehmotný majetek určený k prodeji	035				
II.	Dlouhodobý hmotný majetek		1 711 011 521,09	453 374 399,21	1 257 637 121,88	1 226 051 353,27
1.	Pozemky	031	147 450 046,14		147 450 046,14	145 811 302,64
2.	Kulturní předměty	032	94 300,00		94 300,00	94 300,00
3.	Stavby	021	1 482 610 381,47	407 319 880,86	1 075 290 500,61	1 044 656 344,62
4.	Samostatné hmotné movité věci a soubory hmotných movitých věcí	022	46 636 274,82	33 568 616,61	13 067 658,21	16 063 582,01
5.	Pěstitelské celky trvalých porostů	025				
6.	Drobný dlouhodobý hmotný majetek	028	12 522 201,74	12 485 901,74	36 300,00	24 200,00
7.	Ostatní dlouhodobý hmotný majetek	029	139 155,44		139 155,44	139 155,44
8.	Nedokončený dlouhodobý hmotný majetek	042	21 559 161,48		21 559 161,48	18 723 385,56
9.	Poskytnuté zálohy na dlouhodobý hmotný majetek	052				539 083,00
10.	Dlouhodobý hmotný majetek určený k prodeji	036				
III.	Dlouhodobý finanční majetek		100 001 000,00		100 001 000,00	1 000,00
1.	Majetkové účasti v osobách s rozhodujícím vlivem	061				
2.	Majetkové účasti v osobách s podstatným vlivem	062				
3.	Dluhové cenné papíry držené do splatnosti	063	1 000,00		1 000,00	1 000,00
4.	Dlouhodobé půjčky	067				
5.	Termínované vklady dlouhodobé	068				
6.	Ostatní dlouhodobý finanční majetek	069				
7.	Požizovaný dlouhodobý finanční majetek	043	100 000 000,00		100 000 000,00	
8.	Poskytnuté zálohy na dlouhodobý finanční majetek	053				
IV.	Dlouhodobé pohledávky		290 293,00		290 293,00	307 297,00
1.	Poskytnuté návratné finanční výpomoci dlouhodobé	462				
2.	Dlouhodobé pohledávky z postoupených úvěrů	464				
3.	Dlouhodobé poskytnuté zálohy	465				
4.	Dlouhodobé pohledávky z ručení	466				
5.	Ostatní dlouhodobé pohledávky	469	290 293,00		290 293,00	307 297,00
6.	Dlouhodobé poskytnuté zálohy na transfery	471				
B.	Oběžná aktiva		54 373 161,82	376 788,38	53 996 373,44	39 174 025,50
I.	Zásoby		473 020,00		473 020,00	430 944,00
1.	Pořízení materiálu	111				
2.	Materiál na skladě	112				430 944,00
3.	Materiál na cestě	119				
4.	Nedokončená výroba	121				
5.	Polotovary vlastní výroby	122				
6.	Výrobky	123				

Číslo položky	Název položky	Syntetický účet	Období			Minulé
			Běžné			
			Brutto	Korekce	Netto	
			1	2	3	4
7.	Pořízení zboží	131				
8.	Zboží na skladě	132	473 020,00		473 020,00	
9.	Zboží na cestě	138				
10.	Ostatní zásoby	139				
II.	Krátkodobé pohledávky		39 977 104,96	376 788,38	39 600 316,58	24 737 241,88
1.	Odběratelé	311	1 952 165,11	245 101,78	1 707 063,33	1 318 197,68
2.	Směnky k inkasu	312				
3.	Pohledávky za eskontované cenné papíry	313				
4.	Krátkodobé poskytnuté zálohy	314	6 069 569,09		6 069 569,09	6 029 589,00
5.	Jiné pohledávky z hlavní činnosti	315	367 952,00	131 686,60	236 265,40	245 371,00
6.	Poskytnuté návratné finanční výpomoci krátkodobé	316				
7.	Krátkodobé pohledávky z postoupených úvěrů	317				
8.	Pohledávky z přerozdělených daní	319				
9.	Pohledávky za zaměstnanci	335				
10.	Sociální zabezpečení	336				
11.	Zdravotní pojištění	337				
12.	Důchodové spoření	338				
13.	Daň z příjmů	341				
14.	Ostatní daně, poplatky a jiná obdobná peněžitá plnění	342				
15.	Daň z přidané hodnoty	343	231 357,19		231 357,19	
16.	Pohledávky za osobami mimo vybrané vládní instituce	344				
17.	Pohledávky za vybranými ústředními vládními institucemi	346				
18.	Pohledávky za vybranými místními vládními institucemi	348				
23.	Krátkodobé pohledávky z ručení	361				
24.	Pevné termínové operace a opce	363				
25.	Pohledávky z neukončených finančních operací	369				
26.	Pohledávky z finančního zajištění	365				
27.	Pohledávky z vydaných dluhopisů	367				
28.	Krátkodobé poskytnuté zálohy na transfery	373				
29.	Krátkodobé zprostředkování transferů	375				
30.	Náklady příštích období	381				
31.	Příjmy příštích období	385	31 148 511,57		31 148 511,57	16 255 276,00
32.	Dohadné účty aktivní	388	81 550,00		81 550,00	762 808,20
33.	Ostatní krátkodobé pohledávky	377	126 000,00		126 000,00	126 000,00
III.	Krátkodobý finanční majetek		13 923 036,86		13 923 036,86	14 005 839,62
1.	Majetkové cenné papíry k obchodování	251				
2.	Dluhové cenné papíry k obchodování	253				
3.	Jiné cenné papíry	256				
4.	Termínované vklady krátkodobé	244				
5.	Jiné běžné účty	245	2 890 452,65		2 890 452,65	2 794 419,75
9.	Běžný účet	241				
11.	Základní běžný účet územních samosprávných celků	231	10 604 870,20		10 604 870,20	10 872 559,31
12.	Běžné účty fondů územních samosprávných celků	236	427 714,01		427 714,01	338 860,56
15.	Ceniny	263				
16.	Peníze na cestě	262				
17.	Pokladna	261				

Číslo položky	Název položky	Syntetický účet	Období	
			Běžné	Minulé
			1	2
PASIVA CELKEM			1 415 657 161,32	1 269 408 140,77
C.	Vlastní kapitál		1 202 401 877,18	1 093 635 735,46
I.	Jmění účetní jednotky a upravující položky		664 331 837,65	654 051 763,69
1.	Jmění účetní jednotky	401	701 463 492,63	705 150 045,63
3.	Transfery na pořízení dlouhodobého majetku	403	126 132 253,75	111 676 543,79
4.	Kurzové rozdíly	405		
5.	Oceňovací rozdíly při prvotním použití metody	406	-170 191 527,00	-170 191 527,00
6.	Jiné oceňovací rozdíly	407		
7.	Opravy předcházejících účetních období	408	6 927 618,27	7 416 701,27
II.	Fondy účetní jednotky		427 714,01	338 860,56
6.	Ostatní fondy	419	427 714,01	338 860,56
III.	Výsledek hospodaření		537 642 325,52	439 245 111,21
1.	Výsledek hospodaření běžného účetního období		98 397 214,31	26 283 282,41
2.	Výsledek hospodaření ve schvalovacím řízení	431	37 402 781,85	-3 205 377,04
3.	Výsledek hospodaření předcházejících účetních období	432	401 842 329,36	416 167 205,84
D.	Cizí zdroje		213 255 284,14	175 772 405,31
I.	Rezervy			
1.	Rezervy	441		
II.	Dlouhodobé závazky		135 313 528,75	155 912 993,60
1.	Dlouhodobé úvěry	451	109 754 190,12	126 137 552,00
2.	Přijaté návratné finanční výpomoci dlouhodobé	452		
3.	Dlouhodobé závazky z vydaných dluhopisů	453		
4.	Dlouhodobé přijaté zálohy	455		
5.	Dlouhodobé závazky z ručení	456		
6.	Dlouhodobé směnky k úhradě	457		
7.	Ostatní dlouhodobé závazky	459	25 559 338,63	27 525 441,60
8.	Dlouhodobé přijaté zálohy na transfery	472		2 250 000,00
III.	Krátkodobé závazky		77 941 755,39	19 859 411,71
1.	Krátkodobé úvěry	281		
2.	Eskontované krátkodobé dluhopisy (směnky)	282		
3.	Krátkodobé závazky z vydaných dluhopisů	283		
4.	Jiné krátkodobé půjčky	289		
5.	Dodavatelé	321	2 215 552,10	133 100,00
6.	Směnky k úhradě	322		
7.	Krátkodobé přijaté zálohy	324		
8.	Závazky z dělené správy	325		
9.	Přijaté návratné finanční výpomoci krátkodobé	326		
10.	Zaměstnanci	331		
11.	Jiné závazky vůči zaměstnancům	333	2 079 008,00	1 973 830,00
12.	Sociální zabezpečení	336	694 989,00	655 619,00
13.	Zdravotního pojištění	337	313 642,00	295 406,00
14.	Důchodové spoření	338		
15.	Daň z příjmů	341		
16.	Ostatní daně, poplatky a jiná obdobná peněžitá plnění	342	185 844,00	157 893,00
17.	Daň z přidané hodnoty	343		185 587,71
18.	Závazky k osobám mimo vybrané vládní instituce	345		
19.	Závazky k vybraným ústředním vládním institucím	347	31 148 511,57	16 255 276,00
20.	Závazky k vybraným místním vládním institucím	349	40 977 882,72	
27.	Krátkodobé závazky z ručení	362		
28.	Pevné termínové operace a opce	363		
29.	Závazky z neukončených finančních operací	364		
30.	Závazky z finančního zajištění	366		
31.	Závazky z upsaných nesplacených cenných papírů a podílů	368		
32.	Krátkodobé přijaté zálohy na transfery	374	81 550,00	
33.	Krátkodobé zprostředkování transferů	375		
35.	Výdaje příštích období	383		
36.	Výnosy příštích období	384	42 076,00	
37.	Dohadné účty pasivní	389		
38.	Ostatní krátkodobé závazky	378	202 700,00	202 700,00

Okamžik sestavení (datum, čas): 05.03.2024, 10:06:36

Podpis statutárního orgánu: Bc. Markéta Rydvalová

Podpis odpovědné osoby za účetnictví: Jitka Hájková



VÝKAZ ZISKU A ZTRÁTY

územní samosprávné celky a svazky obcí

(v Kč, s přesností na dvě desetinná místa)

Období: **12 / 2023**

IČO: **00240931**

Název: **Město Úvaly**

UCS: 00240931

Město Úvaly

NS: 00240931

Město Úvaly

Číslo položky	Název položky	Syntetický účet	Běžné období		Minulé období	
			Hlavní činnost 1	Hospodářská činnost 2	Hlavní činnost 3	Hospodářská činnost 4
A. NÁKLADY CELKEM			200 310 864,26		173 967 531,80	
I. Náklady z činnosti			136 803 878,68		118 743 811,93	
1.	Spotřeba materiálu	501	2 657 237,98		3 260 484,86	
2.	Spotřeba energie	502	8 605 709,24		6 222 732,23	
3.	Spotřeba jiných neskladovatelných dodávek	503				
4.	Prodané zboží	504				
5.	Aktivace dlouhodobého majetku	506				
6.	Aktivace oběžného majetku	507				
7.	Změna stavu zásob vlastní výroby	508				
8.	Opravy a udržování	511	23 527 513,24		14 910 216,15	
9.	Cestovné	512	18 279,69		13 416,22	
10.	Náklady na reprezentaci	513	300 203,00		991 019,10	
11.	Aktivace vnitroorganizačních služeb	516				
12.	Ostatní služby	518	13 235 057,36		13 330 983,27	
13.	Mzdové náklady	521	31 165 017,00		29 360 282,00	
14.	Zákonné sociální pojištění	524	9 945 248,00		9 230 536,00	
15.	Jiné sociální pojištění	525				
16.	Zákonné sociální náklady	527	1 324 797,00			
17.	Jiné sociální náklady	528				
18.	Daň silniční	531				
19.	Daň z nemovitostí	532	2 144 494,00		2 408 919,00	
20.	Jiné daně a poplatky	538	269 107,03		179 047,04	
22.	Smluvní pokuty a úroky z prodlení	541				
23.	Jiné pokuty a penále	542				
24.	Dary a jiná bezúplatná předání	543	1 023 495,00		585 433,36	
25.	Prodaný materiál	544				
26.	Manka a škody	547				
27.	Tvorba fondů	548	1 620 000,00		1 304 961,00	
28.	Odpisy dlouhodobého majetku	551	35 547 321,61		31 485 537,00	

Číslo položky	Název položky	Syntetický účet	Běžné období		Minulé období	
			Hlavní činnost 1	Hospodářská činnost 2	Hlavní činnost 3	Hospodářská činnost 4
29.	Prodaný dlouhodobý nehmotný majetek	552				
30.	Prodaný dlouhodobý hmotný majetek	553				
31.	Prodané pozemky	554			524 092,00	
32.	Tvorba a zúčtování rezerv	555				
33.	Tvorba a zúčtování opravných položek	556	30 205,42		346 582,96	
34.	Náklady z vyřazených pohledávek	557				
35.	Náklady z drobného dlouhodobého majetku	558	1 697 361,11		719 580,50	
36.	Ostatní náklady z činnosti	549	3 692 832,00		3 869 989,24	
II.	Finanční náklady		3 838 534,58		3 955 683,87	
1.	Prodané cenné papíry a podíly	561				
2.	Úroky	562	3 078 552,59		3 436 490,02	
3.	Kurzové ztráty	563				
4.	Náklady z přecenění reálnou hodnotou	564				
5.	Ostatní finanční náklady	569	759 981,99		519 193,85	
III.	Náklady na transfery		59 668 451,00		51 268 036,00	
2.	Náklady vybraných místních vládních institucí na transfery	572	59 668 451,00		51 268 036,00	
V.	Daň z příjmů					
1.	Daň z příjmů	591				
2.	Dodatečné odvody daně z příjmů	595				
B.	VÝNOSY CELKEM		298 708 078,57		200 250 814,21	
I.	Výnosy z činnosti		56 018 882,46		47 514 937,17	
1.	Výnosy z prodeje vlastních výrobků	601				
2.	Výnosy z prodeje služeb	602	7 393 873,23		6 855 639,40	
3.	Výnosy z pronájmu	603	20 865 473,00		19 963 614,00	
4.	Výnosy z prodaného zboží	604				
5.	Výnosy ze správních poplatků	605	840 505,00		1 204 803,00	
6.	Výnosy z místních poplatků	606	17 510 006,00		11 573 185,00	
8.	Jiné výnosy z vlastních výkonů	609	5 879 255,23		4 340 184,16	
9.	Smluvní pokuty a úroky z prodlení	641				
10.	Jiné pokuty a penále	642	356 173,00		351 568,00	
11.	Výnosy z vyřazených pohledávek	643				
12.	Výnosy z prodeje materiálu	644			6 890,00	
13.	Výnosy z prodeje dlouhodobého nehmotného majetku	645	26 169,00			
14.	Výnosy z prodeje dlouhodobého hmotného majetku kromě pozemků	646				
15.	Výnosy z prodeje pozemků	647			81 700,00	
16.	Čerpání fondů	648				
17.	Ostatní výnosy z činnosti	649	3 147 428,00		3 137 353,61	
II.	Finanční výnosy		5 219,64		4 255,03	
1.	Výnosy z prodeje cenných papírů a podílů	661				
2.	Úroky	662	5 219,64		4 255,03	

Číslo položky	Název položky	Syntetický účet	Běžné období		Minulé období	
			Hlavní činnost 1	Hospodářská činnost 2	Hlavní činnost 3	Hospodářská činnost 4
	3. Kurzové zisky	663				
	4. Výnosy z přecenění reálnou hodnotou	664				
	5. Výnosy z dlouhodobého finančního majetku	665				
	6. Ostatní finanční výnosy	669				
IV.	Výnosy z transferů		83 624 337,76		16 838 294,55	
	2. Výnosy vybraných místních vládních institucí z transferů	672	83 624 337,76		16 838 294,55	
V.	Výnosy ze sdílených daní a poplatků		159 059 638,71		135 893 327,46	
	1. Výnosy ze sdílené daně z příjmů fyzických osob	681	35 362 760,52		26 016 049,41	
	2. Výnosy ze sdílené daně z příjmů právnických osob	682	43 865 438,07		32 898 610,69	
	3. Výnosy ze sdílené daně z přidané hodnoty	684	71 524 491,10		69 293 923,20	
	4. Výnosy ze sdílených spotřebních daní	685				
	5. Výnosy ze sdílených majetkových daní	686	7 926 380,42		7 594 538,07	
	6. Výnosy z ostatních sdílených daní a poplatků	688	380 568,60		90 206,09	
C.	VÝSLEDEK HOSPODAŘENÍ					
	1. Výsledek hospodaření před zdaněním	-	98 397 214,31		26 283 282,41	
	2. Výsledek hospodaření běžného účetního období	-	98 397 214,31		26 283 282,41	

Okamžik sestavení (datum, čas): 05.03.2024, 10:03:48

Podpis statutárního orgánu: Bc. Markéta Rydvalová

Podpis odpovědné osoby za účetnictví: Jitka Hájková

Město Úvaly



ZÁVĚREČNÝ ÚČET ZA ROK 2023

(v Kč)

sestavený ke dni 31. prosinci 2023

IČO: **00240931** **Město Úvaly**
NS: **00240931** *Město Úvaly*

Sídlo účetní jednotky

ulice, č.p. **Arnošta z Pardubic 95**
obec **Úvaly**
PSČ, pošta **25082**

Kontaktní údaje

telefon
fax
e-mail
WWW stránky

Doplňující údaje organizace

Obsah závěrečného účtu

- I. Plnění rozpočtu příjmů
- II. Plnění rozpočtu výdajů
- III. Financování (zapojení vlastních úspor a cizích zdrojů)
- IV. Stavby a obraty na bankovních účtech
- V. Peněžní fondy - informativně
- VI. Majetek
- VII. Vyúčtování finančních vztahů k rozpočtům krajů, obcí, DSO a vnitřní převody
- VIII. Vyúčtování finančních vztahů ke státnímu rozpočtu, státním fondům a Národnímu fondu
- IX. Zpráva o výsledku přezkoumání hospodaření
- X. Finanční hospodaření zřízených právnických osob a hospodaření s jejich majetkem
- XI. Ostatní doplňující údaje

I. PLNĚNÍ ROZPOČTU PŘÍJMŮ

Text	Schválený rozpočet	Rozpočet po změnách	Skutečnost
Daňové příjmy	165 407 711,00	185 756 297,00	182 138 128,94
Nedaňové příjmy	27 703 955,00	33 714 371,00	35 101 172,49
Kapitálové příjmy		114 170,00	143 173,00
Přijaté transfery	29 030 776,00	96 535 572,00	329 706 383,16
PŘÍJMY CELKEM	222 142 442,00	316 120 410,00	547 088 857,59
Konsolidace příjmů			233 170 811,49
PŘÍJMY CELKEM PO KONSOLIDACI	222 142 442,00	316 120 410,00	313 918 046,10
Detailní výpis položek dle druhového třídění rozpočtové skladby	Schválený rozpočet	Rozpočet po změnách	Skutečnost
1111 Příjem z daně z příjmů FO placené plátcí	21 855 312,00	24 165 783,00	24 165 783,36
1112 Příjem z daně z příjmů FO placené poplatníky	2 188 348,00	1 993 273,00	1 993 272,79
1113 Příjem z daně z příjmů FO vybírané srážkou	4 553 190,00	5 749 528,00	5 749 528,38
111 PŘÍJEM Z DANÍ Z PŘÍJMŮ FYZICKÝCH OSOB	28 596 850,00	31 908 584,00	31 908 584,53
1121 Příjem z daně z příjmů právnických osob	31 922 921,00	41 746 578,00	41 746 578,07
1122 Příjem z daně z příjmu právnických osob za obce		2 118 860,00	2 118 860,00
112 PŘÍJEM Z DANÍ Z PŘÍJMŮ PRÁVNICKÝCH OSOB	31 922 921,00	43 865 438,00	43 865 438,07
11 DANĚ Z PŘÍJMŮ, ZISKU A KAPITÁLOVÝCH VÝNOSŮ	60 519 771,00	75 774 022,00	75 774 022,60
1211 Příjem z daně z přidané hodnoty	77 505 412,00	74 978 667,00	74 978 667,09
121 PŘÍJEM Z OBEC.DANÍ ZE ZBOŽÍ A SLUŽEB V TUZEMSKU	77 505 412,00	74 978 667,00	74 978 667,09
12 DANĚ, POPLATKY ZE ZBOŽÍ A SLUŽEB V TUZEMSKU	77 505 412,00	74 978 667,00	74 978 667,09
1334 Příjem z odvodů za odnětí půdy ze zem.půdního fond	26 000,00	380 000,00	380 568,60
1336 Příjem z popl.za povolené vypouš.odp.vod do vod po			77,04
1339 Příjem z ost.poplatků a odv. v obl. živ. prostředí	7 326 528,00	7 326 528,00	7 246 728,00
133 PŘÍJEM Z POPL. A ODVODŮ V OBLASTI ŽIVOT. PROSTŘEDÍ	7 352 528,00	7 706 528,00	7 627 373,64
1341 Příjem z poplatku ze psů	260 000,00	260 000,00	293 870,00
1342 Příjem z poplatku z pobytu			9 849,00
1343 Příjem z poplatku za užívání veřejného prostranství	75 000,00	75 000,00	67 670,00
1344 Příjem z poplatku ze vstupného	3 000,00	3 000,00	500,00
1345 Příjem z popl.za obecní systém odpadového hospodář.	20 000,00	20 000,00	
1348 Příjem z popl.za zhodnocení stavebního pozemku	8 000 000,00	13 335 700,00	9 800 438,00
134 PŘÍJEM Z MÍSTNÍCH POPL. Z VYBRAN.ČINNOSTÍ A SLUŽEB	8 358 000,00	13 693 700,00	10 172 327,00
1361 Příjem ze správních poplatků	1 500 000,00	850 000,00	840 505,00
136 PŘÍJEM ZE SPRÁVNÍCH A SOUDNÍCH POPLATKŮ	1 500 000,00	850 000,00	840 505,00
1381 Příjem z daně z hazardních her s výjimkou tech.her	1 000 000,00	1 067 000,00	1 066 421,93
1382 Příjem z daně ze zrušen.odvod.z loterií a pod.her			10,95
1385 Příjem z dílčí daně z technických her	1 362 000,00	3 760 000,00	3 752 420,31
138 DANĚ, POPL. A JIN.OBD.PENĚŽ.PLNĚNÍ V OBL.HAZ.HER	2 362 000,00	4 827 000,00	4 818 853,19
13 DANĚ A POPLATKY Z VYBRANÝCH ČINNOSTÍ A SLUŽEB	19 572 528,00	27 077 228,00	23 459 058,83
1511 Příjem z daně z nemovitých věcí	7 810 000,00	7 926 380,00	7 926 380,42
151 PŘÍJEM Z DANÍ Z MAJETKU	7 810 000,00	7 926 380,00	7 926 380,42
15 PŘÍJEM Z MAJETKOVÝCH DANÍ	7 810 000,00	7 926 380,00	7 926 380,42
1 DAŇOVÉ PŘÍJMY (součet za třídu 1)	165 407 711,00	185 756 297,00	182 138 128,94
2111 Příjem z poskytování služeb, výrobků, prací, výkon	5 638 782,00	7 041 682,00	7 648 272,51
2112 Příjem z prodeje zboží (nakoupeného za úč.prodeje)			1 783,00
2119 Ostatní příjmy z vlastní činnosti	300 000,00	1 110 000,00	1 126 903,00
211 PŘÍJEM Z VLASTNÍ ČINNOSTI	5 938 782,00	8 151 682,00	8 776 958,51
2131 Příjem z pronájmu nebo pachtu pozemků	65 000,00	65 000,00	86 883,74
2132 Příjmy z pronájmu nebo pachtu ost. nemovitých věcí	21 690 173,00	22 061 189,00	22 743 205,00
213 PŘÍJEM Z PRONÁJMU NEBO PACHTU MAJETKU	21 755 173,00	22 126 189,00	22 830 088,74

Detailní výpis položek dle druhového třídění rozpočtové skladby		Schválený rozpočet	Rozpočet po změnách	Skutečnost
2141	Příjem z úroků	10 000,00	10 000,00	2 682,24
214	PŘIJATÉ VÝNOSY Z FINANČNÍHO MAJETKU	10 000,00	10 000,00	2 682,24
21	PŘÍJEM Z VL.ČINNOSTI A ODVODY PŘEBYT.ORG.S PŘÍM.VZ	27 703 955,00	30 287 871,00	31 609 729,49
2212	Příjem sankčních plateb od jiných osob		309 000,00	356 173,00
221	PŘIJATÉ SANKČNÍ PLATBY		309 000,00	356 173,00
22	PŘIJATÉ SANKČNÍ PLATBY A VRATKY TRANSFERŮ		309 000,00	356 173,00
2321	Přijaté peněžité neinvestiční dary		477 500,00	402 224,00
2322	Příjem z pojistných plnění		466 100,00	581 046,00
2324	Přijaté neinvestiční příspěvky a náhrady		1 173 900,00	1 173 900,00
2329	Ostatní nedaňové příjmy jinde nezařazené		1 000 000,00	972 100,00
232	OSTATNÍ NEDAŇOVÉ PŘÍJMY		3 117 500,00	3 129 270,00
23	PŘÍJMY Z PRODEJE NEINV.MAJ.A OST.NEDAŇOVÉ PŘÍJMY		3 117 500,00	3 129 270,00
2481	Příjem od dlužníků za realizaci záruk			6 000,00
248	SPLÁTKY ZA ÚHRADU DLUHŮ NEBO DODÁVEK			6 000,00
24	PŘIJATÉ SPLÁTKY PŮJČENÝCH PROSTŘEDKŮ			6 000,00
2	N E D A Ň O V É P Ř Í J M Y (součet za třídu 2)	27 703 955,00	33 714 371,00	35 101 172,49
3111	Příjem z prodeje pozemků		14 170,00	17 004,00
3113	Příjem z prodeje ostat. hmot. dlouhodobého majetku			26 169,00
311	PŘÍJEM Z PRODEJE DLOUHODOB.MAJETKU (kromě drobn.)		14 170,00	43 173,00
3121	Přijaté dary na pořízení dlouhodobého majetku		100 000,00	100 000,00
312	OSTATNÍ KAPITÁLOVÉ PŘÍJMY		100 000,00	100 000,00
31	PŘÍJEM Z PRODEJE DLOUHOD.MAJETKU A OST.KAP.PŘÍJMY		114 170,00	143 173,00
3	K A P I T Á L O V É P Ř Í J M Y (souč.za třídu 3)		114 170,00	143 173,00
V L A S T N Í P Ř Í J M Y (třída 1 + 2 + 3)		193 111 666,00	219 584 838,00	217 382 474,43
4111	Neinv.přijaté transf.z všeob.pokl.správy st.rozp.		208 739,00	208 739,00
4112	Neinv.přijaté tra.ze SR v rámci souhrn.dot.vztahu	9 501 000,00	10 108 300,00	10 108 300,00
4116	Ostat.neinv.přijaté transfery ze státního rozpočtu	60 000,00	8 368 653,00	8 368 653,00
411	NEINVES.PŘIJATÉ TRANSF.OD ROZPOČTŮ ÚSTŘEDNÍ ÚROVNĚ	9 561 000,00	18 685 692,00	18 685 692,00
4121	Neinvestiční přijaté transfery od obcí	1 298 400,00	2 302 132,00	2 302 131,86
4122	Neinvestiční přijaté transfery od krajů	1 916 100,00	2 070 900,00	2 070 900,00
412	NEINVESTIČNÍ PŘIJATÉ TRANSF.OD ROZP.ÚZEMNÍ ÚROVNĚ	3 214 500,00	4 373 032,00	4 373 031,86
4134	Převody z rozpočtových účtů			232 981 166,49
4139	Ostatní převody z vlastních fondů			189 645,00
413	NEINVESTIČNÍ PŘEVODY Z VLASTNÍCH FONDŮ			233 170 811,49
41	NEINVESTIČNÍ PŘIJATÉ TRANSFERY	12 775 500,00	23 058 724,00	256 229 535,35
4216	Ostat.inves.přijaté transfery ze státního rozpočtu	16 255 276,00	15 505 276,00	15 505 276,00
421	INVESTIČNÍ PŘIJATÉ TRANSFERY OD ROZPOČ.ÚSTR.ÚROVNĚ	16 255 276,00	15 505 276,00	15 505 276,00
4221	Investiční přijaté transfery od obcí		57 221 572,00	57 221 571,81
4222	Investiční přijaté transfery od krajů		750 000,00	750 000,00
422	INVEST.PŘIJATÉ TRANSFERY OD ROZPOČTŮ ÚZEMNÍ ÚROVNĚ		57 971 572,00	57 971 571,81
42	INVESTIČNÍ PŘIJATÉ DOTACE	16 255 276,00	73 476 848,00	73 476 847,81
4	PŘIJATÉ T R A N S F E R Y (součet za třídu 4)	29 030 776,00	96 535 572,00	329 706 383,16
P Ř Í J M Y C E L K E M (třídy 1+2+3+4)		222 142 442,00	316 120 410,00	547 088 857,59

II. PLNĚNÍ ROZPOČTU VÝDAJŮ

Text	Schválený rozpočet	Rozpočet po změnách	Skutečnost
Běžné výdaje	160 977 373,00	167 867 600,00	400 126 731,90
Kapitálové výdaje	66 883 654,00	131 038 891,00	130 757 599,47
VÝDAJE CELKEM	227 861 027,00	298 906 491,00	530 884 331,37
Konsolidace výdajů			233 170 811,49
VÝDAJE CELKEM PO KONSOLIDACI	227 861 027,00	298 906 491,00	297 713 519,88
Detailní výpis položek dle druhového třídění rozpočtové skladby	Schválený rozpočet	Rozpočet po změnách	Skutečnost
5011 Platy zaměst.v pr.poměru vyjma zaměst.na služ.míst	27 925 000,00	26 678 915,00	26 128 925,00
501 PLATY	27 925 000,00	26 678 915,00	26 128 925,00
5021 Ostatní osobní výdaje	1 676 200,00	1 882 791,00	1 880 921,00
5023 Odměny členů zastupitelstev obcí a krajů	2 790 000,00	3 012 285,00	3 012 285,00
5029 Ostatní platby za provedenou práci jinde nezařazen	30 000,00	24 731,00	24 731,00
502 VÝDAJE NA OSTATNÍ PLATBY ZA PROVEDENOU PRÁCI	4 496 200,00	4 919 807,00	4 917 937,00
5031 Povin.poj.na soc.zab.a přísp.na st. pol.zaměstnan.	8 013 550,00	7 423 142,00	7 185 598,00
5032 Povinné pojistné na veřejné zdravotní pojištění	2 884 878,00	2 771 761,00	2 700 595,00
5038 Pojist.na zákon.poj.odpov. zaměst. za škodu při PÚ	134 628,00	113 253,00	113 253,00
503 POVINNÉ A ZÁKONNÉ POJISTNÉ PLACENÉ ZAMĚSTNAVATELE	11 033 056,00	10 308 156,00	9 999 446,00
50 VÝDAJE NA PLATY A OBDOBNE A SOUVISEJÍCÍ VÝDAJE	43 454 256,00	41 906 878,00	41 046 308,00
5134 Prádlo, oděv a obuv s výjimkou ochranných pomůcek	195 000,00	279 400,00	278 660,58
5136 Knihy a obdobné listinné informační prostředky	313 000,00	268 400,00	268 239,34
5137 Drobný dlouhodobý hmotný majetek	2 110 000,00	1 862 803,00	1 866 908,64
5139 Nákup materiálu jinde nezařazený	1 999 000,00	1 316 251,00	1 309 494,34
513 VÝDAJE NA NÁKUP MATERIÁLU	4 617 000,00	3 726 854,00	3 723 302,90
5141 Úroky vlastní	3 040 032,00	3 078 525,00	3 078 524,72
514 ÚROKY A OSTATNÍ FINANČNÍ VÝDAJE	3 040 032,00	3 078 525,00	3 078 524,72
5151 Studená voda včetně stoč. a popl.za odvod dešť.vod	710 000,00	885 500,00	883 693,25
5153 Plyn	7 023 500,00	3 652 100,00	3 651 305,33
5154 Elektrická energie	8 314 000,00	4 016 700,00	4 005 309,66
5156 Pohonné hmoty a maziva	640 000,00	347 800,00	346 722,77
515 VÝDAJE NA NÁKUP VODY, PALIV A ENERGIE	16 687 500,00	8 902 100,00	8 887 031,01
5161 Poštovní služby	695 000,00	505 000,00	504 956,20
5162 Služby elektronických komunikací	564 000,00	649 600,00	648 733,36
5163 Služby peněžních ústavů	920 000,00	1 155 456,00	1 154 917,45
5164 Nájemné	1 538 137,00	1 797 322,00	1 796 424,39
5166 Konzultační, poradenské a právní služby	700 000,00	760 500,00	760 490,00
5167 Služby školení a vzdělávání	375 000,00	242 400,00	238 508,31
5168 Zprac.dat a služby souvis.s informač.a kom.technol	615 000,00	471 200,00	471 038,00
5169 Nákup ostatních služeb	10 179 100,00	7 412 580,00	7 338 067,79
516 VÝDAJE NA NÁKUP SLUŽEB	15 586 237,00	12 994 058,00	12 913 135,50
5171 Opravy a udržování	20 671 480,00	23 629 700,00	23 693 939,74
5172 Podlimitní programové vybavení	3 321 000,00	3 018 900,00	3 006 849,70
5173 Cestovné	62 000,00	18 300,00	18 279,69
5175 Pohoštění	431 000,00	296 390,00	295 979,90
517 VÝDAJE NA OSTATNÍ NÁKUPY	24 485 480,00	26 963 290,00	27 015 049,03
5194 Výdaje na věcné dary	310 000,00	648 503,00	646 816,09
519 VÝDAJE SOUV.S NEIN.NÁK.,PŘÍSP.,NÁHR.A VÝD.VĚC.DARY	310 000,00	648 503,00	646 816,09
51 VÝDAJE NA NEINVESTIČNÍ NÁKUPY A SOUVISEJÍCÍ VÝDAJE	64 726 249,00	56 313 330,00	56 263 859,25
5213 Neinvestič.transfery nefinančním podnikatelům - PO	2 978 575,00	2 975 000,00	2 974 948,00
521 NEINVESTIČNÍ TRANSFERY PODNIKATELŮM	2 978 575,00	2 975 000,00	2 974 948,00
5221 Neinve.transf.fundacím, ústavům a obec.prosp.spol.		106 000,00	105 525,00

Detailní výpis položek dle druhového třídění rozpočtové skladby		Schválený rozpočet	Rozpočet po změnách	Skutečnost
5222	Neinvestiční transfery spolkům	1 200 000,00	1 243 000,00	1 243 000,00
522	NEINVESTIČN.TRANSFERY NEZISKOVÝM A PODOBNÝM OSOBÁM	1 200 000,00	1 349 000,00	1 348 525,00
52	NEINVESTIČNÍ TRANSFERY SOUKROMOPRÁVNÍM OSOBÁM	4 178 575,00	4 324 000,00	4 323 473,00
5329	Ostatní neinvest.transfery rozpočtům územní úrovně	2 514 380,00	4 279 000,00	4 278 771,00
532	NEINVESTIČNÍ TRANSFERY ROZPOČTŮM ÚZEMNÍ ÚROVNĚ	2 514 380,00	4 279 000,00	4 278 771,00
5331	Neinve.příspěvky zřízeným příspěvkovým organizacím	41 669 900,00	54 036 592,00	54 036 155,00
533	NEINV.TRANSFERY PŘÍSPĚVKOVÝM A PODOBNÝM ORGANIZACÍ	41 669 900,00	54 036 592,00	54 036 155,00
5345	Převody vlastním rozpočtovým účtům			232 981 166,49
5349	Ostatní převody vlastním fondům			189 645,00
534	NEINVVESTIČNÍ PŘEVODY VLASTNÍM FONDŮM			233 170 811,49
5361	Nákup kolků	40 000,00	7 000,00	7 000,00
5362	Platby daní státnímu rozpočtu	1 130 000,00	4 963 800,00	4 963 470,37
536	OST.NEINV.TRANSFERY JINÝM ROZPOČTŮM A PLATBY DANÍ	1 170 000,00	4 970 800,00	4 970 470,37
53	NEINV.TRANSF.A MEZI FONDY TĚŽE OSOby A PLATBY DANÍ	45 354 280,00	63 286 392,00	296 456 207,86
5492	Dary fyzickým osobám	1 575 000,00	698 000,00	698 000,00
5499	Ostatní neinvestiční transfery fyzickým osobám	1 620 000,00	1 339 000,00	1 338 883,79
549	OSTATNÍ NEINVESTIČNÍ TRANSFERY FYZICKÝM OSOBÁM	3 195 000,00	2 037 000,00	2 036 883,79
54	NEINVESTIČNÍ TRANSFERY A NĚKTERÉ NÁHRADY FY.OSOBÁM	3 195 000,00	2 037 000,00	2 036 883,79
5903	Rezerva na krizová opatření	69 013,00		
590	OSTATNÍ NEINVESTIČNÍ VÝDAJE	69 013,00		
59	OSTATNÍ NEINVESTIČNÍ VÝDAJE	69 013,00		
5	B Ě Ž N Ě V Ý D A J E (třída 5)	160 977 373,00	167 867 600,00	400 126 731,90
6111	Programové vybavení		215 755,00	215 755,00
611	POŘÍZENÍ DLOUHODOBÉHO NEHMOTNÉHO MAJETKU		215 755,00	215 755,00
6121	Stavby	63 048 654,00	63 763 003,00	63 852 206,15
6122	Stroje, přístroje a zařízení	200 000,00	886 085,00	885 596,54
6125	Informační a komunikační technologie	240 000,00	381 931,00	381 905,00
612	POŘÍZENÍ DLOUHODOBÉHO HMOTNÉHO MAJETKU	63 488 654,00	65 031 019,00	65 119 707,69
6130	Pozemky	625 000,00	1 900 000,00	1 497 011,50
613	POZEMKY	625 000,00	1 900 000,00	1 497 011,50
61	INVESTIČNÍ NÁKUPY A SOUVISEJÍCÍ VÝDAJE	64 113 654,00	67 146 774,00	66 832 474,19
6349	Ostatní invest. transfery rozpočtům územní úrovně		59 022 117,00	59 022 117,28
634	INVESTIČNÍ TRANSFERY ROZPOČTŮM ÚZEMNÍ ÚROVNĚ		59 022 117,00	59 022 117,28
6351	Invest.transfery zřízeným příspěvkovým organizacím	2 770 000,00	4 870 000,00	4 903 008,00
635	INVESTIČNÍ TRANSF.PŘÍSPĚVKOVÝM A PODOB.ORGANIZACÍM	2 770 000,00	4 870 000,00	4 903 008,00
63	INVESTIČNÍ TRANSFERY	2 770 000,00	63 892 117,00	63 925 125,28
6	K A P I T Á L O V É V Ý D A J E (třída 6)	66 883 654,00	131 038 891,00	130 757 599,47
V Ý D A J E C E L K E M (třída 5+6)		227 861 027,00	298 906 491,00	530 884 331,37
Saldo příjmů a výdajů (Příjmy-Výdaje)		-5 718 585,00	17 213 919,00	16 204 526,22

III. FINANCOVÁNÍ (zapojení vlastních úspor a cizích zdrojů)

Název položky	Schválený rozpočet	Rozpočet po změnách	Skutečnost	
Krátkodobé financování z tuzemska				
Krátkodobé vydané dluhopisy (+)	8111			
Uhrazené splátky krátkod.vydaných dluhopisů (-)	8112			
Krátkodobé přijaté půjčené prostředky (+)	8113			
Uhrazené splátky krátkodobých přij.půj.prostř.(-)	8114			
Změna stavu krátkodobých prostředků na bankovních účtech kromě účtů stát. fin. aktiv, které tvoří kapitola OSFA(+/-)	8115	24 832 849,00	-41 808 440,00	178 835,66
Aktivní krátk.operace řízení likvidity-příjmy (+)	8117			
Aktivní krátk.operace řízení likvidity-výdaje (-)	8118			
Dlouhodobé financování z tuzemska				
Dlouhodobé vydané dluhopisy (+)	8121			
Uhrazené splátky dlouh.vydaných dluhopisů (-)	8122			
Dlouhodobé přijaté půjčené prostředky (+)	8123		100 000 000,00	59 022 117,28
Uhrazené splátky dlouhodobých přij.půj.prostř.(-)	8124	-19 114 264,00	-75 405 479,00	-75 405 479,16
Změna stavu dlouh.prostředků na bank.účtech (+/-)	8125			
Aktivní dlouh.operace řízení likvidity-příjmy (+)	8127			
Aktivní dlouh.operace řízení likvidity-výdaje (-)	8128			
Krátkodobé financování ze zahraničí				
Krátkodobé vydané dluhopisy (+)	8211			
Uhrazené splátky krátk.vydaných dluhopisů (-)	8212			
Krátkodobé přijaté půjčené prostředky (+)	8213			
Uhrazené splátky krátkodobých přij.půj.prostř.(-)	8214			
Změna stavu bankovních účtů krátkodobých prostředků ze zahraničí jiných než ze zahranič. dlouhodobých úvěrů (+/-)	8215			
Aktivní krátk.operace řízení likvidity-příjmy (+)	8217			
Aktivní krátk.operace řízení likvidity-výdaje (-)	8218			
Dlouhodobé financování ze zahraničí				
Dlouhodobé vydané dluhopisy (+)	8221			
Uhrazené splátky dlouh. vydaných dluhopisů (-)	8222			
Dlouhodobé přijaté půjčené prostředky (+)	8223			
Uhrazené splátky dlouhodobých přij.půj.prostř.(-)	8224			
Změna stavu dlouh.prostředků na bank.účtech (+/-)	8225			
Aktivní dlouh.operace řízení likvidity-příjmy (+)	8227			
Aktivní dlouh.operace řízení likvidity-výdaje (-)	8228			
Opravné položky k peněžním operacím				
Operace z peněžních účtů rozpočtové jednotky nemající charakter příjmů a výdajů vládního sektoru (+/-)	8901			
Nereal.kurs.rozdíly pohyb.na deviz. účtech (+/-)	8902			
Nepřeved.částky vyrovnávaj.schodek a saldo SP(+/-)	8905			
FINANCOVÁNÍ (součet za třídu 8)		5 718 585,00	-17 213 919,00	-16 204 526,22

IV. STAVY A OBRATY NA BANKOVNÍCH ÚČTECH

Název bankovního účtu	Počáteční stav k 1. 1.	Obrat	Konečný stav k 31. 12.	Změna stavu bankovních účtů
Základní běžný účet ÚSC	10 872 559,31	-267 689,11	10 604 870,20	267 689,11
Běžné účty fondů ÚSC	338 860,56	88 853,45	427 714,01	-88 853,45
Běžné účty celkem	11 211 419,87	-178 835,66	11 032 584,21	178 835,66
Pokladna				

V. PENĚŽNÍ FONDY - INFORMATIVNĚ

Text	Schválený rozpočet	Rozpočet po změnách	Skutečnost
Počáteční zůstatek			338 860,56
Příjmy celkem			1 620 276,24

V. PENĚŽNÍ FONDY - INFORMATIVNĚ

Text	Schválený rozpočet	Rozpočet po změnách	Skutečnost
Výdaje celkem			1 531 422,79
Obrat			88 853,45
Konečný zůstatek (rozdíl rozpočtu)			427 714,01
Změna stavu			-88 853,45
Financování - třída 8			

VI. MAJETEK

Název majetkového účtu	Počáteční stav k 1.1.	Obrat	Konečný stav
Dlouhodobý nehmotný majetek			
Nehmotné výsledky výzkumu a vývoje			
Software	13 117 425,00		13 117 425,00
Ocenitelná práva			
Povolenky na emise a preferenční limity			
Drobný dlouhodobý nehmotný majetek	2 118 190,30	-19 260,00	2 098 930,30
Ostatní dlouhodobý nehmotný majetek	4 523 644,00		4 523 644,00
Dlouhodobý hmotný majetek odpisovaný			
Stavby	1 419 790 268,98	62 820 112,49	1 482 610 381,47
Samostatné hmotné movité věci a soubory hmotných movitých věcí	46 407 058,51	229 216,31	46 636 274,82
Pěstitelské celky trvalých porostů			
Drobný dlouhodobý hmotný majetek	11 423 974,77	1 098 226,97	12 522 201,74
Ostatní dlouhodobý hmotný majetek	139 155,44		139 155,44
Dlouhodobý nehmotný a dlouhodobý hmotný majetek neodpisovaný			
Pozemky	145 811 302,64	1 638 743,50	147 450 046,14
Kulturní předměty	94 300,00		94 300,00
Dlouhodobý nehmotný majetek určený k prodeji			
Dlouhodobý hmotný majetek určený k prodeji			
Nedokončený a pořizovaný dlouhodobý majetek			
Nedokončený dlouhodobý nehmotný majetek			
Nedokončený dlouhodobý hmotný majetek	18 723 385,56	2 835 775,92	21 559 161,48
Požizovaný dlouhodobý finanční majetek		100 000 000,00	100 000 000,00
Poskytnuté zálohy na dlouhodobý nehmotný a hmotný majetek			
Poskytnuté zálohy na dlouhodobý nehmotný majetek			
Poskytnuté zálohy na dlouhodobý hmotný majetek	539 083,00	-539 083,00	
Poskytnuté zálohy na dlouhodobý finanční majetek			
Dlouhodobý finanční majetek			
Majetkové účasti v osobách s rozhodujícím vlivem			
Majetkové účasti v osobách s podstatným vlivem			
Dlužné cenné papíry držené do splatnosti	1 000,00		1 000,00
Ostatní dlouhodobé půjčky			
Termínované vklady dlouhodobé			
Ostatní dlouhodobý finanční majetek			
Oprávký k dlouhodobému nehmotnému majetku			
Oprávký k nehmotným výsledkům výzkumu a vývoje			
Oprávký k softwaru	-13 117 425,00		-13 117 425,00
Oprávký k ocenitelným právům			
Oprávký k drobnému dlouhodobému nehmotnému majetku	-1 469 267,30	19 260,00	-1 450 007,30
Oprávký k ostatnímu dlouhodobému nehmotnému majetku	-1 298 102,00	-142 092,00	-1 440 194,00
Oprávký k dlouhodobému hmotnému majetku			
Oprávký ke stavbám	-375 133 924,36	-32 185 956,50	-407 319 880,86
Oprávký k samostatným hm.mov. věcem a souborům hm. mov. věcí	-30 343 476,50	-3 225 140,11	-33 568 616,61
Oprávký k pěstitelským celkům trvalých porostů			
Oprávký k drobnému dlouhodobému hmotnému majetku	-11 399 774,77	-1 086 126,97	-12 485 901,74
Oprávký k ostatnímu dlouhodobému hmotnému majetku			

VI. MAJETEK

Název majetkového účtu	Počáteční stav k 1.1.	Obrat	Konečný stav
Materiál			
Pořízení materiálu			
Materiál na skladě	430 944,00	-430 944,00	
Materiál na cestě			
Zboží			
Pořízení zboží			
Zboží na skladě		473 020,00	473 020,00
Zboží na cestě			
Ostatní zásoby			

VII. VYÚČTOVÁNÍ FIN. VZTAHŮ K ROZPOČTŮM KRAJŮ, OBCÍ, DSO A VNITŘNÍ PŘEVODY

Položka	Text	Schválený rozpočet	Rozpočet po změnách	Skutečnost
4121	Neinvestiční přijaté transfery od obcí	1 298 400,00	2 302 132,00	2 302 131,86
4122	Neinvestiční přijaté transfery od krajů	1 916 100,00	2 070 900,00	2 070 900,00
4134	Převody z rozpočtových účtů			232 981 166,49
4139	Ostatní převody z vlastních fondů			189 645,00
4221	Investiční přijaté transfery od obcí		57 221 572,00	57 221 571,81
4222	Investiční přijaté transfery od krajů		750 000,00	750 000,00
5329	Ostatní neinvestiční transfery veřejným rozpočtům územní úrovně	2 514 380,00	4 279 000,00	4 278 771,00
5345	Převody vlastním rozpočtovým účtům			232 981 166,49
5349	Ostatní převody vlastním fondům			189 645,00
6349	Ostatní investiční transfery veřejným rozpočtům územní úrovně		59 022 117,00	59 022 117,28

VIII. VYÚČTOVÁNÍ FIN. VZTAHŮ KE ST. ROZPOČTU, ST. FONDŮM A NÁRODNÍMU FONDU

UZ	Položka text	Rozpočet upr. (Příjmy)	Rozpočet upr. (Výdaje)	Skutečnost (Příjmy)	Skutečnost (Výdaje)
4162	2321 Přijaté peněžité neinvestiční dary	0,00	x	0,00	x
4162	Hravá cesta úvalskou historií dotace	0,00	0,00	0,00	0,00
13101	4116 Ostatní neinv.přijaté transfery ze st. rozpočtu	0,00	x	129 198,00	x
13101	5011 Platy zaměst. v pr.poměru vyjma zaměst. na služ.m.	x	0,00	x	129 198,00
13101	Aktivní politika zaměstnanosti pro OkÚ a obce	0,00	0,00	129 198,00	129 198,00
13305	4122 Neinvestiční přijaté transfery od krajů	0,00	x	1 758 900,00	x
13305	5011 Platy zaměst. v pr.poměru vyjma zaměst. na služ.m.	x	0,00	x	1 758 900,00
13305	dotace pečovatelská	0,00	0,00	1 758 900,00	1 758 900,00
14004	4116 Ostatní neinv.přijaté transfery ze st. rozpočtu	0,00	x	53 200,00	x
14004	5029 Ostatní platby za provedenou práci jinde nezařazen	x	0,00	x	24 731,00
14004	5156 Pohonné hmoty a maziva	x	0,00	x	23 269,00
14004	5167 Služby školení a vzdělávání	x	0,00	x	5 200,00
14004	dotace KÚ hasiči	0,00	0,00	53 200,00	53 200,00
17508	4216 Ostatní investiční přijaté transfery ze SR	0,00	x	15 505 276,00	x
17508	6121 Stavby	x	0,00	x	15 505 276,00
17508	rekonstrukce dostavba ZŠ budova A	0,00	0,00	15 505 276,00	15 505 276,00
32433	2328 Neidentifikované příjmy	0,00	x	0,00	x
32433	čez	0,00	0,00	0,00	0,00
33092	4116 Ostatní neinv.přijaté transfery ze st. rozpočtu	0,00	x	8 186 255,00	x
33092	5331 Neinvestiční příspěvky zřízeným příspěvkovým organ	x	0,00	x	8 186 255,00
33092	program J.A.Komenský pro ZŠ	0,00	0,00	8 186 255,00	8 186 255,00
98008	4111 Neinvestiční přijaté transf.z všeob.pokl.správy SR	0,00	x	198 739,00	x
98008	5021 Ostatní osobní výdaje	x	0,00	x	155 474,00
98008	5031 Povinné poj.na soc.zab.a přisp.na st.pol.zaměstnan	x	0,00	x	13 745,00
98008	5032 Povinné pojistné na veřejné zdravotní pojištění	x	0,00	x	4 989,00
98008	5139 Nákup materiálu jinde nezařazený	x	0,00	x	599,00
98008	5169 Nákup ostatních služeb	x	0,00	x	10 000,00
98008	5175 Pohoštění	x	0,00	x	13 932,00
98008	volby prezident	0,00	0,00	198 739,00	198 739,00
98074	4111 Neinvestiční přijaté transf.z všeob.pokl.správy SR	0,00	x	10 000,00	x
98074	5021 Ostatní osobní výdaje	x	0,00	x	8 000,00
98074	5139 Nákup materiálu jinde nezařazený	x	0,00	x	1 742,00

VIII. VYÚČTOVÁNÍ FIN. VZTAHŮ KE ST. ROZPOČTU, ST. FONDŮM A NÁRODNÍMU FONDU

UZ	Položka	text	Rozpočet upr. (Příjmy)	Rozpočet upr. (Výdaje)	Skutečnost (Příjmy)	Skutečnost (Výdaje)
98074	5175	Pohoštění	x	0,00	x	258,00
98074	Účel. dotace na výdaje při volbách do zast. u obcí		0,00	0,00	10 000,00	10 000,00

IX. ZPRÁVA O VÝSLEDKU PŘEZKOUMÁNÍ HOSPODAŘENÍ

viz. příloha č. 1

X. FINANČNÍ HOSPODAŘENÍ ZŘÍZENÝCH PRÁVNICKÝCH OSOB A HOSPODAŘENÍ S JEJICH MAJETKEM

viz. příloha č. 2

XI. OSTATNÍ DOPLŇUJÍCÍ ÚDAJE

Razítko účetní jednotky

Osoba odpovědná za účetnictví

Podpisový záznam osoby
odpovědné za správnost
údajů

Jitka Hájková

Osoba odpovědná za rozpočet

Podpisový záznam osoby
odpovědné za správnost
údajů

Jitka Hájková

Statutární zástupce

Podpisový záznam
statutárního zástupce

Bc. Markéta Rydvalová

ATLAS AUDIT s.r.o.

K Bílému vrchu 1717, 250 88 Čelákovice



Město Úvaly

Rok 2023

Zpráva o výsledku přezkoumání hospodaření

Podle zákona č. 93/2009 Sb., o auditorech a o změně některých zákonů, ve znění pozdějších předpisů, auditorského standardu č. 52, dalších relevantních předpisů vydaných Komorou auditorů České republiky, podle ustanovení § 42 zákona č. 128/2000 Sb., o obcích (obecní zřízení), ve znění pozdějších předpisů a podle ustanovení § 10 zákona č. 420/2004 Sb., o přezkoumávání hospodaření územních samosprávných celků a dobrovolných svazků obcí, ve znění pozdějších předpisů (dále jen „zákon č. 420/2004 Sb.“).

pro územní samosprávný celek

město Úvaly

(dále jen „územní celek“)

za období od 01. 01. 2023 do 31. 12. 2023

Rozdělovník:

Výtisk č. 1 – elektronická verze

město Úvaly

Výtisk č. 1 – elektronická verze

ATLAS AUDIT s.r.o.

Duben 2024

I. VŠEOBECNÉ INFORMACE

Orgán územního celku oprávněný jednat jeho jménem:

Starostka: Bc. Markéta Rydvalová
Název: město Úvaly
Sídlo: Arnošta z Pardubic 95, 250 82 Úvaly
IČO: 002 40 931

Auditorská společnost (dále jen „auditor“):

ATLAS AUDIT s.r.o.
K Bílému vrchu 1717
250 88 Čelákovice
Číslo osvědčení 300

Jména osob provádějících přezkoumání hospodaření územního celku:

Ing. Tomáš Bartoš – auditor
Petr Címoradský – asistent auditora
Petra Veselá - odborná asistentka auditora
Ing. Marie Círusová - odborná asistentka auditora

Další osoby podílející se na přezkoumání hospodaření územního celku:

Petra Motyčková - odborná asistentka auditora
Petra Votýpková – odborná asistentka auditora

Vymezení pravomoci auditora k provedení přezkoumání hospodaření územního celku:

Auditor/auditorská společnost provedla přezkoumání hospodaření územního celku v souladu s ustanovením § 4 odst. 7 zákona č. 420/2004 Sb., s ustanovením § 2 písm. c) zákona č. 93/2009 Sb., o auditorech a o změně některých zákonů, ve znění pozdějších předpisů.

Místo přezkoumání hospodaření územního celku: budova Městského úřadu Úvaly, Arnošta z Pardubic 95, Úvaly

Období, ve kterém bylo přezkoumání hospodaření územního celku provedeno:

- Dílčí přezkoumání hospodaření proběhlo dne 26. 10. 2023
- Závěrečné přezkoumání hospodaření proběhlo dne 29. 02. 2024

Určení zahájení a ukončení přezkoumání hospodaření územního celku auditorem/auditorskou společností:

- Přezkoumání bylo zahájeno zasláním požadavků auditora na přípravu podkladů dne 30. 08. 2023
- Posledním kontrolním úkonem předcházejícím vyhotovení zprávy bylo zpracování zaslanych podkladů dne 29. 04. 2024

II. PŘEDMĚT PŘEZKOUMÁNÍ HOSPODAŘENÍ

Předmětem přezkoumání jsou podle ustanovení § 2 odst. 1 zákona č. 420/2004 Sb. údaje o ročním hospodaření tvořící součást závěrečného účtu podle § 17 odst. 2 a 3 zákona č. 250/2000 Sb., o rozpočtových pravidlech územních rozpočtů, ve znění pozdějších předpisů, a to:

- a) plnění příjmů a výdajů rozpočtu včetně peněžních operací týkajících se rozpočtových prostředků,
- b) finanční operace týkající se tvorby a použití peněžních fondů,
- c) náklady a výnosy podnikatelské činnosti územního celku,
- d) peněžní operace týkající se sdružených prostředků vynakládaných na základě smlouvy mezi dvěma nebo více územními celky, anebo na základě smlouvy s jinými právními osobami,
- e) finanční operace týkající se cizích zdrojů ve smyslu právních předpisů o účetnictví,
- f) hospodaření a nakládání s prostředky poskytnutými z Národního fondu a s dalšími prostředky ze zahraničí poskytnutými na základě mezinárodních smluv,
- g) vyúčtování a vypořádání finančních vztahů ke státnímu rozpočtu, k rozpočtům krajů, k rozpočtům obcí, k jiným rozpočtům, ke státním fondům a k dalším osobám.

Předmětem přezkoumání v souladu s ustanovením § 2 odst. 2 zákona č. 420/2004 Sb. jsou dále oblasti:

- a) nakládání a hospodaření s majetkem ve vlastnictví územního celku,
- b) nakládání a hospodaření s majetkem státu, s nímž hospodaří územní celek,
- c) zadávání a uskutečňování veřejných zakázek s výjimkou úkonů a postupů přezkoumaných orgánem dohledu podle zákona č. 134/2016 Sb., o zadávání veřejných zakázek, ve znění pozdějších předpisů,
- d) stav pohledávek a závazků a nakládání s nimi,
- e) ručení za závazky fyzických a právnických osob,
- f) zastavování movitých a nemovitých věcí ve prospěch třetích osob,
- g) zřízení věcných břemen k majetku územního celku,
- h) účetnictví vedené územním celkem,
- i) ověření poměru dluhu územního celku k průměru jeho příjmů za poslední 4 rozpočtové roky podle právního předpisu upravujícího rozpočtovou odpovědnost.

III. HLEDISKA PŘEZKOUMÁNÍ HOSPODAŘENÍ

Předmět přezkoumání podle ustanovení § 3 zákona č. 420/2004 Sb. (viz bod II. této zprávy) se ověřuje z hlediska:

- a) dodržování povinností stanovených zvláštními právními předpisy,
- b) souladu hospodaření s finančními prostředky ve srovnání s rozpočtem,
- c) dodržení účelu poskytnuté dotace nebo návratné finanční výpomoci a podmínek jejich použití,
- d) věcné a formální správnosti dokladů o přezkoumávaných operacích.

Právní předpisy použité při přezkoumání hospodaření pokrývající výše uvedená hlediska jsou uvedeny v **příloze A**, která je nedílnou součástí této zprávy.

IV. DEFINOVÁNÍ ODPOVĚDNOSTÍ

Za hospodaření, které bylo předmětem přezkoumání a za jeho zobrazení v účetních a finančních výkazech, je odpovědný územní celek.

Naší úlohou je, na základě provedeného přezkoumání hospodaření, vydat zprávu o výsledku přezkoumání hospodaření. V souladu se zákonem o auditorech a Etickým kodexem přijatým Komorou auditorů České republiky jsme na územním celku nezávislí a splnili jsme i další etické povinnosti vyplývající z uvedených předpisů. Rovněž jsme splnili požadavky týkající se řízení kvality stanovené mezinárodním standardem pro řízení kvality ISQC 1.

Přezkoumání hospodaření jsme provedli v souladu se zákonem č. 93/2009 Sb., o auditorech a o změně některých zákonů, ve znění pozdějších předpisů, auditorským standardem č. 52 a dalšími relevantními předpisy vydanými Komorou auditorů České republiky a s ustanoveními § 2, 3 a 10 zákona č. 420/2004 Sb. V souladu s těmito předpisy jsme povinni dodržovat etické normy a naplánovat a provést přezkoumání hospodaření tak, abychom získali omezenou jistotu, zda hospodaření územního celku je v souladu s hledisky přezkoumání hospodaření (viz bod III. této zprávy).

V. RÁMCOVÝ ROZSAH PRACÍ

Za účelem vykonání přezkoumání hospodaření územního celku byly použity postupy ke shromáždění dostatečných a vhodných důkazních informací. Tyto postupy se svým charakterem a načasováním liší od postupů prováděných u zakázky poskytující přiměřenou jistotu a mají menší rozsah a jsou auditorem aplikovány na základě jeho odborného úsudku včetně vyhodnocení oblastí, v nichž je u předmětu přezkoumání hospodaření pravděpodobný výskyt významných (materiálních) chyb a nedostatků. Při vyhodnocování těchto oblastí auditor bere v úvahu vnitřní kontrolní systém územního celku. Použité postupy zahrnují výběrový způsob šetření a významnost (materialitu) jednotlivých skutečností. Míra jistoty získaná u přezkoumání hospodaření je tudíž významně nižší než jistota, která by byla získána provedením zakázky poskytující přiměřenou jistotu.

Označení všech dokladů a jiných materiálů využitých při přezkoumání hospodaření územního celku je uvedeno v samostatné **příloze C**, která je nedílnou součástí této zprávy. V rámci přezkoumání hospodaření územního celku činil auditor i další kroky a využíval i další informace, které nejsou součástí tohoto označení.

VI. ZÁVĚR ZPRÁVY O VÝSLEDKU PŘEZKOUMÁNÍ HOSPODAŘENÍ

A. VYJÁDRĚNÍ K SOULADU HOSPODAŘENÍ S HLEDISKY PŘEZKOUMÁNÍ HOSPODAŘENÍ

Na základě námi provedeného přezkoumání hospodaření územního celku město Úvaly jsme nezjistili žádnou skutečnost, která by nás vedla k přesvědčení, že přezkoumávané hospodaření není ve všech významných (materiálních) ohledech v souladu s hledisky přezkoumání hospodaření uvedenými v bodě III. této zprávy.

B. VYJÁDRĚNÍ OHLEDNĚ CHYB A NEDOSTATKŮ

Zákon č. 420/2004 Sb., o přezkoumávání hospodaření územních samosprávných celků a dobrovolných svazků obcí, ve znění pozdějších předpisů, stanoví, abychom ve zprávě uvedli závěr podle ustanovení § 10 odst. 2 písm. d) a odst. 3 citovaného zákona. Toto ustanovení vyžaduje, abychom ve své zprávě o výsledku přezkoumání hospodaření uvedli, zda při přezkoumání hospodaření byly zjištěny chyby a nedostatky a v čem případně spočívaly, a to bez ohledu na jejich významnost (materialitu) a jejich vztah k hospodaření územního celku město Úvaly jako celku.

Při přezkoumání hospodaření územního celku město Úvaly za rok 2023 jsme nezjistili žádné chyby a nedostatky.

C. UPOZORNĚNÍ NA PŘÍPADNÁ RIZIKA

Nečinili jsme žádná zjištění, která by nás vedla k domněnce, že existují případná rizika, která mohou mít v budoucnosti negativní dopad na hospodaření územního celku město Úvaly.

D. PODÍL POHLEDÁVEK A ZÁVAZKŮ NA ROZPOČTU ÚZEMNÍHO CELKU MĚSTO ÚVALY A PODÍL ZASTAVENÉHO MAJETKU NA CELKOVÉM MAJETKU ÚZEMNÍHO CELKU

Podíl pohledávek na rozpočtu		
A	Vymezení pohledávek	2 300 685,92 Kč
B	Vymezení rozpočtových příjmů	313 918 046,-- Kč
A / B * 100 %	Výpočet podílu pohledávek na rozpočtu	0,73 %

Podíl závazků na rozpočtu		
C	Vymezení závazků	84 272 045,29 Kč
B	Vymezení rozpočtových příjmů	313 918 046,-- Kč
C / B * 100 %	Výpočet podílu závazků na rozpočtu	26,85 %

Podíl zastaveného majetku na celkovém majetku		
D	Vymezení zastaveného majetku	0,-- Kč
E	Vymezení majetku pro výpočet ukazatele	1 831 042 813,39 Kč
D / E * 100 %	Výpočet podílu zastaveného majetku na celkovém majetku	0 %

- Celková hodnota dlouhodobých pohledávek činila k 31. 12. 2023 290 293,-- Kč.
- Celková hodnota dlouhodobých závazků činila k 31. 12. 2023 135 313 528,75 Kč.

E. VYJÁDRĚNÍ K POMĚRU DLUHU ÚZEMNÍHO CELKU MĚSTO ÚVALY K PRŮMĚRU JEHO PŘÍJMŮ ZA POSLEDNÍ 4 ROZPOČTOVÉ ROKY PODLE PRÁVNÍHO PŘEDPISU UPRAVUJÍCÍHO ROZPOČTOVOU ODPOVĚDNOST

V rámci přezkoumání hospodaření za rok 2023 jsme provedli ověření poměru dluhu územního celku k průměru jeho příjmů za poslední 4 rozpočtové roky podle právního předpisu upravujícího rozpočtovou odpovědnost, které nám ukládá ustanovení § 2 odst. 2 písm. i) zákona č. 420/2004 Sb., o přezkoumávání hospodaření územních samosprávných celků a dobrovolných svazků obcí, ve znění pozdějších předpisů.

Dluh územního celku město Úvaly k 31. 12. 2023 nepřekročil 60 % průměru jeho příjmů za poslední 4 roky.

VII. DALŠÍ INFORMACE

Stanovisko územního celku k návrhu zprávy o výsledku přezkoumání hospodaření

Přílohou této zprávy o výsledcích přezkoumání hospodaření je, v souladu s ustanovením § 7 písm. c) zákona č. 420/2004 Sb., i písemné stanovisko územního celku k návrhu zprávy o výsledku přezkoumání hospodaření.

Vyhotoveno dne 29. 04. 2024

Auditorská společnost:
ATLAS AUDIT s.r.o.
Oprávnění č. 300
Zastoupená:

Odpovědný auditor: Ing. Tomáš Bartoš

Ing. Tomáš Bartoš, oprávnění č. 1122

Zpráva projednána s orgánem územního celku oprávněným jednat jménem města Úvaly dne 30. 04. 2024.

Zpráva předána orgánu územního celku oprávněnému jednat jménem města Úvaly dne 30. 04. 2024.

Ing. Tomáš Bartoš

Bc. Markéta Rydvalová



Přílohy zprávy o výsledku přezkoumání hospodaření

- Příloha A Přehled právních předpisů, s nimiž auditor u přezkoumávaného hospodaření ověřil soulad (popř. ověřil soulad s vybranými ustanoveními těchto právních předpisů)
- Příloha B Detailní popis zjištěných chyb a nedostatků podle § 10 odst. 3 písm. b) a c) zákona č. 420/2004 Sb. a označení dokladů a jiných materiálů, ze kterých jednotlivá zjištění vycházejí
- Příloha C Označení všech dokladů a jiných materiálů využitých při přezkoumání hospodaření
- Příloha D Stanovisko orgánu územního celku oprávněného jednat jeho jménem dle požadavku ustanovení § 7 písm. c) zákona č. 420/2004 Sb.

Přehled právních předpisů či jejich vybraných ustanovení, s nimiž auditor u přezkoumávaného hospodaření ověřil soulad

Při provádění přezkoumání hospodaření auditor posuzuje soulad hospodaření nejméně s následujícími právními předpisy (v platných zněních), popř. jejich vybranými ustanoveními:

- zákonem č. 420/2004 Sb., o přezkoumávání hospodaření územních samosprávných celků a dobrovolných svazků obcí,
- zákonem č. 128/2000 Sb., o obcích (obecní zřízení),
- zákonem č. 250/2000 Sb., o rozpočtových pravidlech územních rozpočtů a souvisejícími prováděcími právními předpisy:
 - vyhláškou č. 412/2021 Sb., o rozpočtové skladbě,
- vyhláškou č. 5/2014 Sb., o způsobu, termínech a rozsahu údajů předkládaných pro hodnocení plnění státního rozpočtu, rozpočtů státních fondů, rozpočtů územních samosprávných celků a rozpočtů dobrovolných svazků obcí, která provádí některá ustanovení zákona č. 218/2000 Sb., o rozpočtových pravidlech a o změně některých souvisejících zákonů (rozpočtová pravidla),
- zákonem č. 23/2017 Sb., o pravidlech rozpočtové odpovědnosti,
- zákonem č. 320/2001 Sb., o finanční kontrole ve veřejné správě a o změně některých zákonů,
- zákonem č. 340/2015 Sb., o zvláštních podmínkách účinnosti některých smluv, uveřejňování těchto smluv a o registru smluv (zákon o registru smluv),
- zákonem č. 134/2016 Sb., o zadávání veřejných zakázek,
- nařízením vlády č. 341/2017 Sb., o platových poměrech zaměstnanců ve veřejných službách a správě, provádějící některá ustanovení zákona č. 262/2006 Sb., zákoník práce,
- zákonem č. 89/2012 Sb., občanský zákoník,
- zákonem č. 90/2012 Sb., o obchodních společnostech a družstvech (zákon o obchodních korporacích),
- zákonem č. 262/2006 Sb., zákoník práce,
- zákonem č. 563/1991 Sb., o účetnictví a souvisejícími prováděcími právními předpisy:
 - vyhláškou č. 410/2009 Sb., kterou se provádějí některá ustanovení zákona č. 563/1991 Sb., o účetnictví, pro některé vybrané účetní jednotky,
 - českými účetními standardy pro některé vybrané účetní jednotky, které vedou účetnictví podle vyhlášky č. 410/2009 Sb.,
 - vyhláškou č. 383/2009 Sb., o účetních záznamech v technické formě vybraných účetních jednotek a jejich předávání do centrálního systému účetních informací státu a o požadavcích na technické a smíšené formy účetních záznamů (technická vyhláška o účetních záznamech),
 - vyhláškou č. 270/2010 Sb., o inventarizaci majetku a závazků, vyhláškou č. 220/2013 Sb., o požadavcích na schvalování účetních závěrek některých vybraných účetních jednotek.

**Detailní popis zjištěných chyb a nedostatků podle §10 odst. 3 písm. b) a c)
zákona č. 420/2004 Sb. a označení dokladů a jiných materiálů,
ze kterých jednotlivá zjištění vycházejí**

Nebyly zjištěny chyby a nedostatky podle § 10 odst. 3 písm. b) a c)
zákona č. 420/2004 Sb.

Označení všech dokladů a jiných materiálů využitých při přezkoumání hospodaření

1. ÚČETNICTVÍ

- ✓ Obratová předvaha k 31. 08. 2023
- ✓ Rozvaha k 31. 08. 2023
- ✓ Výkaz zisku a ztráty k 31. 08. 2023
- ✓ Příloha k účetní závěrce k 31. 08. 2023
- ✓ Výkaz pro hodnocení plnění rozpočtu FIN 2-12 M k 31. 08. 2023
- ✓ Účetní deník k 31. 08. 2023
- ✓ Obratová předvaha k 31. 12. 2023
- ✓ Rozvaha k 31. 12. 2023
- ✓ Výkaz zisku a ztráty k 31. 12. 2023
- ✓ Příloha k účetní závěrce k 31. 12. 2023
- ✓ Účetní deník k 31. 12. 2023
- ✓ Výkaz pro hodnocení plnění rozpočtu FIN 2-12 M k 31. 12. 2023
- ✓ Účtový rozvrh platný pro ověřované účetní období

2. DLOUHODOBÝ HMOTNÝ I NEHMOTNÝ MAJETEK

- ✓ Dokumenty k vybrané rozpočtové položce 6121:
 - č. 19000004
 - č. 90000016
 - č. 19000001
 - č. 19000005
- ✓ Podklady k vybranému zařazení majetku „Frankovací stroj BASE-CZ_IS350, včetně příslušenství“:
 - Schválení pořízení dlouhodobého majetku (§ 13 vyhlášky č. 416/2004 Sb.)
 - Zápis o výběru dodavatele v případě pořízení výběrovým řízením
 - Kupní smlouvu
 - Předávací protokol
 - Zařazovací protokol včetně soupisu dokladů vstupujícího do vstupní ceny majetku
 - Karta majetku
 - Účetní doklad o zaúčtování zařazení majetku
- ✓ Podklady k vybranému vyřazení majetku „4x plavecká dráha po 50m“:
 - Vyřazovací protokol
 - Karta majetku
 - Účetní doklad o zaúčtování vyřazení majetku
- ✓ Podklady k vybranému vyřazení majetku „Notebook DEL XPS 13SIL“:
 - Vyřazovací protokol
 - Karta majetku
 - Účetní doklad o zaúčtování vyřazení majetku
- ✓ Dokumenty vztahující se k inventuře účtu 021
- ✓ Dokumenty vztahující se k inventuře účtu 031
- ✓ Dokumenty vztahující se k inventuře účtu 042
- ✓ Podklady k zaúčtování odpisů za období 12/2023
- ✓ Odpisový plán 2023

- ✓ Dokumenty k soupisu zastaveného majetku
- ✓ Dokumenty k soupisu majetku zatíženého věcným břemenem

4. POHLEDÁVKY

- ✓ Inventurní soupisy účtů 311, 315, 314, 192, 194

5. FINANČNÍ MAJETEK

- ✓ Bankovní confirmace pro potřeby auditu ke dni 31. 12. 2023 od bankovního domu MONETA Money Bank, a.s.
- ✓ Oznámení o zůstatcích účtů pro potřeby auditu k 31. 12. 2023 od bankovního domu Česká národní banka
- ✓ Bankovní zpráva ke dni 31. 12. 2023 pro účely auditu od bankovního domu Komerční banka, a.s.

6. VLASTNÍ KAPITÁL

- ✓ Dokumenty k vybraným položkám čerpání sociálního fondu:
 - č. 40000003
 - č. 60000080
 - č. 90000013
- ✓ Dokumenty k inventuře účtu 419 ve vazbě na zůstatky bankovních účtů
- ✓ Dokumenty k inventuře účtu 403
- ✓ Dokumenty významným pohybům na účtu jmění skupiny 40
- ✓ Dokumenty k vypořádání výsledku hospodaření za rok 2022
- ✓ Dokumenty k rozpuštění investičních transferů z účtu 403
- ✓ Dokumenty k čerpání vybraných položek čerpání sociálního fondu 419 v roce 2023
- ✓ Kontrola dokumentů k pohybům na účtu 419:
 - č. 48536
 - č. 48537
 - č. 48568
 - č. 48569
 - č. 48602
 - č. 48944
- ✓ Kontrola dokumentů k pohybům na účtu 401:
 - č. 73215
 - č. 73720
 - č. 73721
 - č. 73740

8. ZÁVAZKY

- ✓ Kontrola vybraných mzdových položek:
 - os. č. 174 za období 1/2023
 - os. č. 325 za období 6/2023
 - os. č. 172 za období 8/2023
- ✓ U vybraných zaměstnanců byla ke kontrole předložena následující dokumentace:
 - Pracovní smlouvy
 - Platové výměry
 - Mzdové listy
 - Podepsaná prohlášení k číslu bankovního účtu
 - Bankovní výpisy v části převodu výplaty na účet

- ✓ Dokumenty k vybrané položce rozpočtu 5011:
 - č. 21000128 - částka 11 235 Kč
 - č. 21000028 - částka 31 413 Kč
 - č. 21000055 - částka 29 634 Kč
 - č. 21000153 - částka 48 583 Kč
 - č. 21000189 - částka 74 656 Kč
 - č. 21000164 - částka 33 454 Kč
 - č. 90000005 - částka 90 558 Kč
- ✓ Bankovní zpráva ke dni 31. 12. 2023 pro účely auditu od bankovního domu Komerční banka, a.s.
- ✓ Inventurní soupisy účtů 321, 331, 333, 336, 337
- ✓ Mzdová rekapitulace za období 12/2023

9. ČASOVÉ ROZLIŠENÍ, KURZOVNÍ ROZDÍLY, DOHADNÉ ÚČTY

- ✓ Dokumenty k inventurním soupisům účtu 388 dohadné účty aktivní - rekonstrukce hasičský dům
- ✓ Dokumenty k inventurním soupisům účtu 385 příjmy příštích období - dotace přístavba MŠ Cukrovar nezpochybnitelný nárok

10. INVENTARIZACE MAJETKU A ZÁVAZKŮ

- ✓ Příkaz k inventarizaci ke dni 31. 12. 2023
- ✓ Zápis z jednání ústřední inventarizační komise MěÚ Úvaly

12. PŘÍLOHY ÚČETNÍ ZÁVĚRKY

- ✓ Dokumenty k vybraným oblastem přílohy ÚZ:
 - C.1. Zvýšení stavu transferů na pořízení dlouhodobého majetku za běžné účetní období
 - G.1. Bytové domy a bytové jednotky

14. ROZPOČET

- ✓ Střednědobý výhled rozpočtu:
 - Návrh střednědobého výhledu rozpočtu na období 2024 - 2028
 - Doklad o zveřejnění návrhu střednědobého výhledu rozpočtu na období 2024 - 2028
 - Opis usnesení zastupitelstva schvalujícího střednědobý výhled rozpočtu na období 2024 - 2028
 - Schválený střednědobý výhled rozpočtu na období 2024 - 2028
 - Doklad o zveřejnění schváleného střednědobého výhledu rozpočtu na období 2024 - 2028
- ✓ Rozpočet:
 - Návrh rozpočtu na rok 2023
 - Doklad o zveřejnění návrhu rozpočtu na rok 2023
 - Opis usnesení zastupitelstva schvalujícího rozpočet na rok 2023
 - Schválený rozpočet na rok 2023
 - Doklad o zveřejnění schváleného rozpočtu na rok 2023
 - Rozpis rozpočtu na rok 2023
 - Výkaz pro hodnocení plnění rozpočtu FIN 2-12 M k 31. 08. 2023
- ✓ Závěrečný účet:
 - Návrh závěrečného účtu za rok 2022
 - Doklad o zveřejnění návrhu závěrečného účtu za rok 2022
 - Opis usnesení zastupitelstva schvalujícího závěrečný účet za rok 2022
 - Schválený závěrečný účet za rok 2022
 - Doklad o zveřejnění závěrečného účtu za rok 2022

15. VÝBĚROVÁ ŘÍZENÍ

- ✓ Podklady k vybranému výběrovému řízení „Oprava lávky přes Výmolu v ulici U Výmoly v Úvalech“:
 - Číslo zakázky: INV-2022–10
 - Výzva k podání nabídky ze dne 20. 09. 2022
 - Oslovení dodavatelů – e-mail ze dne 20. 09. 2022
 - Jmenování komise radou města
 - Čestné prohlášení členů komise ze dne 12. 10. 2022
 - Zápisy z jednání komise ze dne 12. 10. 2022
 - Zasláné nabídky
 - Usnesení RM č. R-24a/2022 ze dne 07. 11. 2022
 - Usnesení komise o vítězi (RM)
 - Zpráva komise z VR ze dne 12. 10. 2022
 - Oznámení výsledku účastníkům – e-mail ze dne 09. 11. 2022
 - Smlouva o dílo č. 154/8/2022 s vítězným zhotovitelem
 - Faktura č. 2301200963
 - Předávací protokol ze dne 02. 05. 2023 a 20. 06. 2023
 - Stavební deník od 02. 05. 2023 do 20. 06. 2023
- ✓ Podklady k vybranému výběrovému řízení „Rozšíření ČOV Úvaly-zpracování projektové dokumentace“:
 - Číslo zakázky: INV-2022–9
 - Smlouva o dílo s vítězným zhotovitelem (autorizovaná) č. 117/2022 ze dne 17. 08. 2022
 - Usnesení rady města schvalující vítězného zhotovitele č. R-268/2022 ze dne 23. 06. 2022
 - Realizační faktura č. 2301200353

16. TRANSFERY

- ✓ Podklady k vybranému přijatému transferu „MMR-Rekonstrukce ZŠ“:
 - Usnesení zastupitelstva o přijetí dotace
 - Rozhodnutí o přidělení dotace
 - Dotační podmínky
 - Výpis z účetnictví s vyznačeným účelovým znakem dotace
- ✓ Podklady k vybranému přijatému transferu „MV – Rekonstrukce hasičská zbrojnice“:
 - Usnesení zastupitelstva o přijetí dotace
 - Rozhodnutí o přidělení dotace
 - Dotační podmínky
 - Výpis z účetnictví s vyznačeným účelovým znakem dotace
- ✓ Podklady k vybranému přijatému transferu „Volby prezident“ a „Volby prezident doplatek“:
 - Usnesení zastupitelstva o přijetí dotace
 - Rozhodnutí o přidělení dotace
 - Dotační podmínky
 - Výpis z účetnictví s vyznačeným účelovým znakem dotace
- ✓ Účetní doklady vztahující se k titulu čerpání dotace:
 - č. 19000003
 - č. 19000005
 - č. 19000011
 - č. 19000001
 - č. 19000004

- ✓ Podklady k vybranému poskytnutému transferu přísp. org. „Mateřská škola Úvaly, Kollárova 1260, okres Praha - východ“:
 - Usnesení o schválení výše příspěvku a případných závazných ukazatelů
 - Schválený střednědobý výhled rozpočtu zřizovatelem
 - Odkaz na zveřejnění schváleného rozpočtu a střednědobého výhledu organizace
 - Oznámení o schválené výši příspěvku zasílaný příspěvkové organizaci (dopis)
 - Zápis z veřejnosprávní kontroly (poslední uskutečněná)
 - Usnesení o schválení výše příspěvku a případných závazných ukazatelů - usnesení ZM č. 38a/2022 ze dne 21. 12. 2022
 - Usnesení rady o schválení účetní závěrky organizace za předešlé účetní období – usnesení RM č. R-215/2023 ze dne 05. 06. 2023
 - Schválený rozpočet příspěvkové organizace zřizovatelem
 - Schválený střednědobý výhled rozpočtu zřizovatelem – ZM č. Z 40a/2022 ze dne 21. 12. 2022
 - Odkaz na zveřejnění schváleného rozpočtu a střednědobého výhledu organizace - MS-Uvaly Strednedoby-vyhled-rozpocetu-2023 205.pdf (msuvaly.cz)
 - Oznámení o schválené výši příspěvku zasílaného příspěvkové organizaci ze dne 11. 01. 2023
 - Zápis z veřejnosprávní kontroly (poslední uskutečněné) – za rok 2019, 2020 ze dne 10. 06. 2021
 - Průběžné vyhodnocení hospodaření za aktuální období (k 30. 09. 2023 předložena rozvaha, VZZ, příloha)
 - Bankovní výpis KB č. 93 ze dne 15. 05. 2023
- ✓ Podklady k vybranému poskytnutému transferu přísp. org. „Technické služby města Úvaly, příspěvková organizace“:
 - Usnesení o schválení výše příspěvku a případných závazných ukazatelů
 - Schválený střednědobý výhled rozpočtu zřizovatelem
 - Odkaz na zveřejnění schváleného rozpočtu a střednědobého výhledu organizace
 - Oznámení o schválené výši příspěvku zasílaný příspěvkové organizaci (dopis)
 - Zápis z veřejnosprávní kontroly (poslední uskutečněná)
 - Usnesení o schválení výše příspěvku a případných závazných ukazatelů usnesení ZM č. 38a/2022 ze dne 21. 12. 2022
 - Usnesení rady o schválení účetní závěrky organizace za předešlé účetní období – usnesení RM č. R-257/2023 ze dne 05. 06. 2023
 - Schválený rozpočet příspěvkové organizace zřizovatelem
 - Schválený střednědobý výhled rozpočtu zřizovatelem – usnesení RM č. R-256/2023 ze dne 05. 06. 2023
 - Odkaz na zveřejnění schváleného rozpočtu a střednědobého výhledu organizace - Navrh-rozpocetu-TSMU-2023-ke-zverejneni.pdf (tsuvaly.cz), Rozpocetovy-vyhled-2024-2028-ke-zverejneni.pdf (tsuvaly.cz)
 - Oznámení o schválené výši příspěvku zasílaný příspěvkové organizaci ze dne 11. 01. 2023
 - Zápis z veřejnosprávní kontroly (poslední uskutečněné) – audit společností 22HLAV s.r.o. ze dne 05. 06. 2023 (účetní období 2022)
 - Průběžné vyhodnocení hospodaření za aktuální období (k 30/9/2023 předložena rozvaha, VZZ, příloha)
 - Bankovní výpis KB č. 85/2023 ze dne 02. 05. 2023
- ✓ Podklady k vybranému poskytnutému transferu org. nezřízené ÚSC „TJ Sokol Úvaly, z.s.“:
 - Schválený program, na základě kterého jsou dotace poskytovány
 - Usnesení zastupitelstva, na základě kterého byl program uveřejněn
 - Odkaz na zveřejnění programu na úřední desce
 - Veřejnoprávní smlouva o poskytnutí dotace

- Bankovní výpis o odeslání peněžních prostředků organizaci
- Schválený program na základě, kterého jsou dotace/návratné finanční výpomoci poskytovány – ZM usnesení č. Z-46a/2022 ze dne 21. 12. 2022
- Odkaz na zveřejnění programu na úřední desce - <https://www.mestouvaly.cz/smlouva/verejnopravni-smlouva-250/>
- Veřejnoprávní smlouva o poskytnutí dotace uzavřená s organizací TJ Sokol Úvaly, z.s. v hodnotě 380 000 Kč ze dne 29. 05. 2023, schvalovací listina č. 00055/S/2023
- Usnesení zastupitelstva o schválení poskytnutí dotace – usnesení ZM č. Z-40/2023 ze dne 27. 04. 2023
- Odkaz na zveřejnění veřejnoprávní smlouvy na úřední desce - zveřejněno 01. 06. 2023
- Bankovní výpis o odeslání peněžních prostředků organizaci (BV KB č. 114/2023) ze dne 14. 06. 2023
- ✓ **Podklady k vybranému poskytnutému transferu org. nezřízené ÚSC „TC Úvaly, z.s.“:**
 - Schválený program, na základě kterého jsou dotace poskytovány
 - Usnesení ZM č. Z-46a/2022 ze dne 21. 12. 2022
 - Odkaz na zveřejnění programu na úřední desce – <https://www.mestouvaly.cz/smlouva/verejnopravni-smlouva-238/>
 - Veřejnoprávní smlouva o poskytnutí dotace uzavřená s organizací TC Úvaly, z.s. v hodnotě 50 000 Kč ze dne 29. 05. 2023 (schvalovací listina k podpisu smlouvy č. 00056/S/2023)
 - Usnesení rady města o schválení poskytnutí dotace (R-167/2023 ze dne 15. 05. 2023)
 - Odkaz na zveřejnění veřejnoprávní smlouvy na úřední desce – zveřejněno dne 05. 06. 2023
 - Bankovní výpis o odeslání peněžních prostředků organizaci (BV KB č. 108/2023) ze dne 05. 06. 2023
- ✓ Vybrané doklady k rozpočtové položce 5369:
 - č. 21000219
 - č. 21000249
- ✓ Vybrané doklady k rozpočtové položce 5331:
 - č. 19000001
 - č. 19000001
 - č. 21000115
 - č. 21000203
 - č. 21000008
 - č. 21000012
 - č. 21000016
 - č. 21000052
- ✓ Vyúčtování transferu Středočeského Fondu podpory dobrovolných hasičů a složek IZS
Přístavba požární zbrojnice JSDH Úvaly
- ✓ Vyúčtování transferu MF ČR UZ 98008 Volby prezidenta
- ✓ Vyúčtování poskytnutého transferu organizacím:
 - SH ČMS – Sbor dobrovolných hasičů Úvaly
 - TJ Sokol Úvaly, z.s.
 - Český rybářský svaz



ATLAS AUDIT s.r.o.
K Bílému vrchu 1717
250 88 Čelákovice

Váš dopis zn./ze dne:
Naše značka: MEUV /2024
Vyřizuje/linka: Hájková Jitka/523
E-mail: ekonomika@mestouvaly.cz
Tel.: 775333894
Úvaly 30.4.2024

Stanovisko ÚSC k návrhu Zprávy o výsledku přezkoumání hospodaření za rok 2023

V souladu se zákonem č. 420/2004 Sb., o přezkoumávání hospodaření územně samosprávných celků, byl městu Úvaly předán návrh Zprávy o výsledku přezkoumání hospodaření za období od 01. 01. 2023 do 31. 12. 2023.

S návrhem Zprávy jsme se seznámili a nemáme žádné námitky k jejímu obsahu.

S pozdravem

Markéta
Rydvalová

Digitálně podepsal
Markéta Rydvalová
Datum: 2024.04.30
10:45:24 +02'00'

Bc. Markéta Rydvalová, starostka města

Rozpočet 2024

Přehled příjmů jednotlivých kapitol a položek

Ukazatel				Návrh rozpočtu 2024	RO č.1	RO č.2
OdPa	OdPa	Pol	Popis			
0000		1111	Daň z příjmu fyz. osob ZÁVISLÉ ČINNOSTI	24 554 614	24 554 614	27 254 614
0000		1112	Daň z příjmu fyzických osob ze samostatné výdělečné činnosti	1 797 180	1 797 180	1 797 180
0000		1113	Daň z příjmu fyzických osob vybírána srážkou dle zvláštní sazby	4 775 364	4 775 364	4 775 364
0000		1111	Daň z příjmu fyzických osob ze zaměstnanci	882 547	882 547	882 547
		1122	Př. z DPPO, kdy popl. je obec			
0000		1121	Daň z příjmu právnických osob	39 281 220	39 281 220	41 681 220
0000		1211	Daň z přidané hodnoty	76 816 608	76 816 608	80 716 608
		1334	odvod za odnětí půdy	26 000	26 000	26 000
0000		1339	popl. za komunální odpad	7 818 624	7 818 624	7 818 624
0000		1341	popl. ze psů	260 000	260 000	260 000
0000		1343	Popl. za užívání veř. prostranství	75 000	75 000	75 000
0000		1344	popl. ze vstupného	3 000	3 000	3 000
0000		1345	popl. z ubytovací kapacity	20 000	20 000	20 000
0000		1347	Popl. za provoz. výh. hrací přístroj	0	0	0
0000		1348	Poplatek za zhodnocení pozemku	2 520 000	2 520 000	2 520 000
0000		1348	Příspěvky do infrastruktury města dle plánovacích smluv	9 398 000	22 448 000	22 448 000
0000		1385	odvod z VHP	0	0	0
0000		1381	daň z hazardních her	0	0	0
0000		1361	Správní poplatky	500 000	500 000	500 000
0000		1511	Daň z nemovitosti	7 810 000	7 926 380	7 926 380
		4216	dotace přístavbaMŠ Cukrovar-ul. Bulharská	30 398 511	30 398 511	30 398 511
0000		4116	Úřad práce UZ13101	60 000	60 000	60 000
0000	2212	2111	parkovací karty	21 950	21 950	21 950
2321	2310	2132	vodovod - pronájem řadu	4 806 120	4 806 120	4 806 120
2321	2321	2132	kanalizace - Pronájem čistírny	8 646 660	8 646 660	8 646 660
3113	3113	2111	ZŠ - služby (byty)	50 000	50 000	50 000
	3113	2132	ZŠ - nájem (byty)	249 000	249 000	249 000
	3314	2111	knihovna - poplatky	20 000	20 000	20 000
3349	3349	2111	Život Úval - inzerce	250 000	250 000	250 000
	3399	2111	kultura	70 000	70 000	70 000
3412	3412	2132	Koupaliště - pronájem	330 005	436 456	436 456
	3519	2132	zdrav. střed.- pronájem	828 800	828 800	828 800
3612	3612	2111	byty - služby	2 950 832	2 950 832	2 950 832
3612	3612	2132	byty - pronájem	4 800 000	4 800 000	4 800 000
3613	3613	2111	nebytové služby	81 000	81 000	81 000
3613	3613	2132	nebytové - pronájem č.p. 203	179 395	179 395	179 395
3613	3613	2111	nebytové - služby č.p. 203	78 000	78 000	78 000
3613	3613	2132	nebytové - pronájem	400 000	400 000	400 000
5311/1	3613	2132	nájemné Policie ČR	1 063 000	1 359 720	1 359 720
3632	3632	2111	hřbitov - služby	250 000	250 000	250 000
	3749	2321	finanční dar PS Pražská-rozvoj města	300 000	300 000	300 000
3722	3722	2111	vrátka za tříděný odpad	1 950 000	1 950 000	1 950 000
4351	4351	2111	pečovatelská služba - klienti	600 000	600 000	600 000
	5512	2111	hasiči - služby-byt	20 000	20 000	20 000
	5512	2132	hasiči - nájem-byt	24 000	24 000	24 000
	6171	2111	vývěska, kopírování	17 000	17 000	17 000
	6310	2141	příjmy z úroků	10 000	10 000	10 000
	6409	2132	cvičák-psi	4 400	4 400	4 400
	6409	2131	pronájem pozemků	65 000	65 000	65 000
6409	6409	2119	věcná břemena(ČEZ, Pod Slovany atd.)	300 000	300 000	300 000
0000		4112	Neinvestiční přijaté dotace ze SR	10 108 300	10 095 200	10 095 200
0000		4121	Neinvestiční přijaté dotace od obcí PS	100 000	100 000	100 000
0000		4121	Neinvestiční přijaté dotace od obcí (MF)	1 700 000	1 700 000	2 229 000
			Dotace knihovna projekt Rodinný klub Pavučinka- besedy	15 000	15 000	15 000
0000		4122	pečovatelská sl. - příspěvek KÚ	1 916 100	1 916 100	1 412 500
Příjmy z daně, dotace poplatky, pronájem a ostatní)				249 201 230	262 757 681	271 783 081
Financování z vlastních zdrojů				87 024 229	54 877 883	54 877 883
		8115	rezerva z přebytku 2023	20 000 000	13 900 000	13 900 000
		8115	rezerva z daně z nemovitosti	0	0	0
		8123	Nový úvěr- vodovodní obchvat Jíren	67 024 229	40 977 883	40 977 883
Příjmy celkem				336 225 459	317 635 564	326 660 964

Přehled výdajů jednotlivých kapit

v Kč

Pol	Ukazatel	OID/OSM	TSO	Jid. MŠ	MŠ Cuk.	OID/OSM	TSO	Úz.plán	VO	OSM	TSO	Silnice	OID/OSM	TSO	Provoz veřejné silniční dopravy	Pitná voda	OID/OSM	TSO	Pitná voda obn.	OID/OSM	TSO	Odvádění a čištění odpadních vod	OSM	TSO
5011	Platy zaměstnanců				3111/306			3635	3631			2212			2221	2310			2310/71			2321/38		
5021	Ostatní osobní výdaje																							
5023	Odměny zastupitelů																							
5029	Refundace																							
5031	Sociální pojištění																							
5032	Zdravotní pojištění																							
5038	Ostatní pojistné																							
50xx	Osobní náklady celkem	0	0	0	0	0	0	0	0	0	0	0	0	0	0	0	0	0	0	0	0	0	0	0
5134	Prádlo, oděv, obuv									0		0												
5136	Knihy, tisk									0		0												
5137	DHIM									0		100 000		100 000										
5139	Materiál								150 000	150 000	0	1 100 000		1 100 000										
5151	Voda									0		15 000		15 000										
5153	Plyn									0		0		0										
5154	Elektrická energie								2 030 000	2 030 000	0	205 000		205 000		50 000	430 000	430 000				80 000	80 000	
5156	Pohonné hmoty									0		0		0										
5161	Služby pošt									0		0		0										
5162	Telefony									0		0		0										
5163	Pojištění+bank.popl.									0		0		0										
5164	Nájemné									0		34 405		34 405										
5166	Právní služby									0		0		0										
5167	Školení a vzdělávání									0		0		0										
5168	Služby zpracování podkladů							750 000		0		0		0										
5169	Nákup služeb	0	0	20 000	80 000	80 000	0	100 000	262 100	262 100	0	490 000		490 000		250 000	250 000	0			150 000	150 000	0	
5171	Opravy a udržování	1 280 000	0	50 000	280 000	250 000	30 000		450 000	100 000	350 000	16 681 480	#####	#####		100 000	100 000	0	3 000 000	#####	0	340 000	340 000	0
5172	Programové vybavení								0	0		0		0								0		
5173	Cestovné								0	0		0		0								0		
5175	Pohoštění								0	0		0		0								0		
5213	Dopr. obslužnost									0		0		0		3 178 575								
5194	Věcné dary								0	0		0		0										
5329	Neinvestiční příspěvek								0	0		0		0										
5331	Neinvest. přísp. org.	0		200 000					0	0		0		0										
5361	Nákup kolků								0	0		0		0										
5362	Platby daní a poplatků								0	0		0		0										
5492	Finanční dary								0	0		0		0										
5499	Převody do soc. fondu								0	0		0		0										
5222	příspěvky spolkům								0	0		0		0										
5903	Krytí krizové situace								0	0		0		0										
51-9xx	Krytí krizové situace	1 280 000	0	270 000	360 000	330 000	30 000	850 000	2 892 100	2 542 100	350 000	18 625 885	#####	#####	3 228 575	780 000	780 000	0	3 000 000	#####	0	570 000	570 000	0
5141	Úroky								0	0		0		0										
5144	Poplatek úver								0	0		0		0										
5XXX	Neinvest. výdaje	1 280 000	0	270 000	360 000	330 000	30 000	850 000	2 892 100	2 542 100	350 000	18 625 885	#####	#####	3 228 575	780 000	780 000	0	3 000 000	#####	0	570 000	570 000	0
6111	Programové vybavení								0	0		0		0										
6121	Budovy, haly a stavby	0			34 580 000	34 580 000			592 000	592 000	0	10 600 000	#####	#####		350 000	350 000				50 000	50 000		
6121	Projektová dokumentace	0			300 000	300 000		913 550		0		2 950 000		2 950 000							3 500 000	3 500 000		
6123	Dopravní prostředky								0	0		0		0										
6125	Výpočetní technika								0	0		0		0										
6130	Pozemky								0	0		100 000		100 000										
6349	Vodovodní obchvat Jiren								0	0		0		0										
6351	Investiční příspěvek								0	0		0		0										
8115	Rezervy na projekty								0	0		0		0										
6XXX	Investiční výdaje	0	0	0	34 880 000	34 880 000	0	913 550	592 000	592 000	0	13 650 000	#####	#####	0	350 000	350 000	0	0	#####	0	3 550 000	3 550 000	0
8124	Splátky jistiny								0	0		0		0										
8XXX	Splátky jistiny	0	0	0	0	0	0	0	0	0	0	0	0	0	0	0	0	0	0	#####	0	0	0	0
8115	Financování -develop								0	0		0		0										
Celkem výdaje kapitol		1 280 000	0	270 000	35 240 000	35 210 000	30 000	1 763 550	3 484 100	3 134 100	350 000	32 275 885	#####	#####	3 228 575	1 130 000	1 130 000	0	3 000 000	#####	0	4 120 000	4 120 000	0
Hospodářský výsledek																								

Zpracoval: Ing. Alexis Kimbembe

Přehled výdajů jednotlivých kapitálů

v Kč

Pol	Ukazatel	Odvádění - obn.	OSM	TSO	Inž.sítě-výstavba a obnova	OID/OSM	TSO	Uprava leasinim koup	Sběr a svoz	OŽPDR	TSO	Ostatní nakladání s odpady	OŽPDR	TSO	Ochrana proti nebezpečí	Ochrana přírody	OŽPDR	OSM	TSO	Rybníky	ZŠ hřiště	Park Satjam	Pohádkov á cesta	Zast. Úvaly
		2321/1			3633			1036	3722			3729			3744	3749				3749/2	3749/4	3749/5	3749/6	3749/1
5011	Platy zaměstnanců																							
5021	Ostatní osobní výdaje																							
5023	Odměny zastupitelů																							
5029	Refundace																							
5031	Sociální pojištění																							
5032	Zdravotní pojištění																							
5038	Ostatní pojistné																							
50xx	Osobní náklady celkem	0	0	0	0	0	0	0	0	0	0	0	0	0	0	0	0	0	0	0	0	0	0	0
5134	Prádlo, oděv, obuv																							
5136	Knihy, tisk																							
5137	DHIM																							
5139	Materiál															200 000	200 000							
5151	Voda																							
5153	Plyn																							
5154	Elektrická energie																							
5156	Pohonné hmoty																							
5161	Služby pošt																							
5162	Telefony																							
5163	Pojištění+bank.popl.																							
5164	Nájemné																				350 000			
5166	Právní služby																							
5167	Školení a vzdělávání																							
5168	Služby zpracování podkladů																							
5169	Nákup služeb				450 000	150 000	300 000		100 000	6 150 000	50 000	6 100 000	70 000	0	70 000	66 500	1 950 000	400 000	*****	5 000				
5171	Opravy a udržování	3 000 000	3 000 000	0	100 000	100 000	0																	
5172	Programové vybavení																							
5173	Cestovné																							
5175	Pohoštění																							
5213	Dopr. obslužnost																							
5194	Věcné dary																							
5329	Neinvestiční příspěvek																							
5331	Neinvest. přisp. org.																							
5361	Nákup kolků																							
5362	Platby daní a poplatků																							
5492	Finanční dary																							
5499	Převody do soc. fondu																							
5222	přispěvky spolkům																							
5903	Krytí krizové situace																							
51-9xx		3 000 000	3 000 000	0	550 000	250 000	300 000	100 000	6 150 000	50 000	6 100 000	70 000	0	70 000	66 500	2 150 000	600 000	0	*****	355 000	0	0	0	0
5141	Úroky																							
5144	Poplatek úvěr																							
5XXX	Neinvest. výdaje	3 000 000	3 000 000	0	550 000	250 000	300 000	100 000	6 150 000	50 000	6 100 000	70 000	0	70 000	66 500	2 150 000	600 000	0	*****	355 000	0	0	0	0
6111	Programové vybavení																							
6121	Budovy, haly a stavby				250 000	250 000																		
6121	Projektová dokumentace				0	0										150 000	150 000			0				
6123	Dopravní prostředky																							
6125	Výpočetní technika																							
6130	Pozemky																							
6349	Vodovodní obchvat Jiren																							
6351	Investiční příspěvek																							
8115	Rezervy na projekty																							
6XXX	Investiční výdaje	0	0	0	250 000	250 000	0	0	0	0	0	0	0	0	0	150 000	150 000	0	0	0	0	0	0	0
8124	Splátky jistiny																							
8XXX	Splátky jistiny	0	0	0	0	0	0	0	0	0	0	0	0	0	0	0	0	0	0	0	0	0	0	0
8115	Financování -develop																							
Celkem	výdaje kapitól	3 000 000	3 000 000	0	800 000	500 000	300 000	100 000	6 150 000	50 000	6 100 000	70 000	0	70 000	66 500	2 300 000	750 000	0	*****	355 000	0	0	0	0
Hospodářský výsledek																								

Zpracoval: Ing. Alexis Kimbembe

Přehled výdajů jednotlivých kapit

v Kč

Poř. číslo	Ukazatel	v Kč					přededefin.	Město	přededefin.	TSÚ
		Dosádba Park Vinice	účetní á	Početní i	Cyklostezk y	zeleně				
		3749/8	3749/3	3329	2212/1	3745				
5011	Platy zaměstnanců						28 483 000	0,00	0	
5021	Ostatní osobní výdaje						1 959 000	0,00	0	
5023	Odměny zastupitelů						3 310 000	0,00	0	
5029	Refundace						30 000	0,00	0	
5031	Sociální pojištění						8 343 250	0,00	0	
5032	Zdravotní pojištění						3 003 570	0,00	0	
5038	Ostatní pojistné						140 167	0,00	0	
50xx	Osobní náklady celkem	0	0	0	0	0	45 268 987	0,00	0	
5134	Prádlo, oděv, obuv						195 000	0,00	0	
5136	Knihy, tisk						313 000	0,00	0	
5137	DHIM						2 044 000	0,00	0	
5139	Material						3 034 000	0,00	90 000	
5151	Voda						720 000	0,00	0	
5153	Plyn						4 377 950	0,00	0	
5154	Elektrická energie						5 916 300	0,00	0	
5156	Pohonné hmoty						610 000	0,00	0	
5161	Služby pošt						695 000	0,00	0	
5162	Telefony						614 000	0,00	0	
5163	Pojištění+bank.popl.						1 210 000	0,00	0	
5164	Nájemné						1 589 613	0,00	0	
5166	Právní služby						750 000	0,00	0	
5167	Školení a vzdělávání						415 000	0,00	0	
5168	Služby zpracování podkladů						915 000	0,00	0	
5169	Nákup služeb						18 463 600	0,00	8 050 000	
5171	Opravy a udržování						34 771 480	0,00	3 310 000	
5172	Programové vybavení						3 378 000	0,00	0	
5173	Cestovné						62 000	0,00	0	
5175	Pohoštění						440 000	0,00	0	
5213	Dopr. obslužnost						3 178 575	0,00	0	
5194	Věcné dary						325 000	0,00	0	
5329	Neinvestiční příspěvek						3 912 960	0,00	0	
5331	Neinvest. příspěv. org.						46 821 803	0,00	26 209 403	
5361	Nákup kolků						40 000	0,00	0	
5362	Platby daní a poplatků						3 710 000	0,00	0	
5492	Finanční dary						470 000	0,00	0	
5499	Převody do soc. fondu						1 980 000	0,00	0	
5222	příspěvky spolkům						1 200 000	0,00	0	
5903	Krytí krizové situace						77 959	0,00	0	
51-9xx		0	0	0	0	0	104 492 878	0,00	37 659 403	
5141	Úroky						3 233 488	0,00	0	
5144	Poplatek úvěr						0	0,00	0	
5XXX	Neinvest. výdaje	0	0	0	0	0	152 995 353	0,00	37 659 403	
6111	Programové vybavení						0	0,00	0	
6121	Budovy, haly a stavby			0	0		60 526 000	0,00	0	
6121	Projektová dokumentace			0	0		8 503 550	0,00	0	
6123	Dopravní prostředky						1 600 000	0,00	0	
6125	Výpočetní technika						240 000	0,00	0	
6130	Pozemky						7 740 255	0,00	0	
6349	Vodovodní obchvat Jířen						40 977 883	0,00	0	
6351	Investiční příspěvek						8 641 920	0,00	4 258 080	
8115	Rezervy na projekty						335 637	0,00	0	
							0	0,00	0	
6XXX	Investiční výdaje	0	0	0	0	0	124 307 165	0,00	4 258 080	
8124	Splátky jistiny						0	0,00	0	
8XXX	Splátky jistiny	0	0	0	0	0	7 363 004	0,00	0	
8115	Financování -develop						0	0,00	0	
							0	0,00	0	
Celkem výdaje kapitól		0	0	0	0	0	284 665 522		41 917 483	
Hospodářský výsledek										

Zpracoval: Ing. Alexis Kimbembe



TECHNICKÉ
SLUŽBY

příspěvková organizace

Technické služby města Úvaly

VÝROČNÍ ZPRÁVA 2022



 Vypracoval:
Jaroslav Špaček

1. Základní identifikační údaje	3
2. Předmět hlavní a vedlejší činnosti	3
3. Přehled hlavních aktivit	5
a. Administrativní úsek	5
b. Úsek vodovodů a kanalizací	8
Úsek údržby města	29
Údržba veřejné zeleně	31
Práce v lese	33
Údržba veřejných prostranství	38
Správa místních komunikací	42
Správa bytových a nebytových prostor	47
DPS	47
Centrum volnočasových aktivit – „65“	47
Veřejné osvětlení	48
Svoz komunálních odpadů	52
BIO	56
Tříděné komodity	58
Svoz olejů	61
Sběrný dvůr	62
Jarní a podzimní úklidové kolečko	64
Ostatní	65
4. Personalistika – lidské zdroje	66
5. Přehled hospodaření	65
6. Výhled na rok 2023	67
7. Závěr	67
8. Přílohy	67

1. Základní identifikační údaje

Název	Technické služby města Úvaly, příspěvková organizace
Právní forma	příspěvková organizace
Zřizovatel	Město Úvaly
IČ	044 41 869
DIČ	CZ04441869
Kontakt	Tel.: 281 091 522 E-mail: tsu@mestouvaly.cz Web: http://www.tsuvaly.cz/
ID datové schránky:	yzzamr5
Statutární zástupce	Jaroslav Špaček, ředitel
Hlavní ekonom	Jitka Kuštová

2. Předmět hlavní a vedlejší činnosti

Činnost Technických služeb města Úvaly, příspěvkové organizace (dále jen „TSMÚ“) je vymezena zřizovací listinou ze dne 16. července 2015. V polovině roku 2017 byla zřizovací listina upravena z daňových důvodů a také z důvodu rozšíření hlavní a vedlejší činnosti.

a. Hlavní činnost TSMÚ pro město (financováno z příspěvku):

- ☞ péče o zeleň včetně výsadby, údržby, vysekávání trávníků, prořezu stromů, likvidace náletových dřevin;
- ☞ péče o čistotu veřejného prostranství, odvoz odpadkových košů;
- ☞ správa majetku města bytových prostor č. p. 75, 90, 95, 105, 181, 1075, 1076, 1346, 1347; řešeno nově i přes společnost BBP.
- ☞ správa nebytových prostor: DPS, Dům volnočasových aktivit, MDDM, ZŠ, MŠ a další městské budovy;
- ☞ opravy komunikací;
- ☞ údržba a obnova dopravního značení;
- ☞ údržba a provoz hřbitova;
- ☞ údržba městských laviček a městského mobiliáře, autobusových zastávek a výstavba altánů;
- ☞ údržba a oprava dětských hřišť, pískovišť;
- ☞ údržba informačních tabulí a vývěsek města;
- ☞ údržby lesů a lesních pozemků;
- ☞ zajišťování svozu komunálního odpadu;
- ☞ provozování sběrného dvora;
- ☞ provozování, oprava a údržba systémů veřejného osvětlení;
- ☞ přípravné a dokončovací stavební práce, specializované stavební činnosti;
- ☞ instalace a údržba výzdoby města.

b. Doplnková činnost TSMÚ pro město (činnost hospodářská - tedy výdělečná) - provozování vodohospodářské infrastruktury; poskytování služeb občanům, dalším obcím a firmám dle dílčích objednávek.

Předmětem vedlejší činnosti (tzv. hospodářské činnosti) je provozování vodovodu a kanalizace pro veřejnou potřebu ve městě Úvaly a vodovodního přivaděče pro Úvalský region „Zeleneč“. Dále sem můžeme zařadit činnosti, které jsou vykonávány pro fyzické a právnické osoby dle ceníku služeb např. pronájem vysokozdvizné plošiny, pronájem kontejnerů a řada dalších činností.

Obr. 1: Organizační schéma TSMÚ platné ke dni 31.12.2022latné

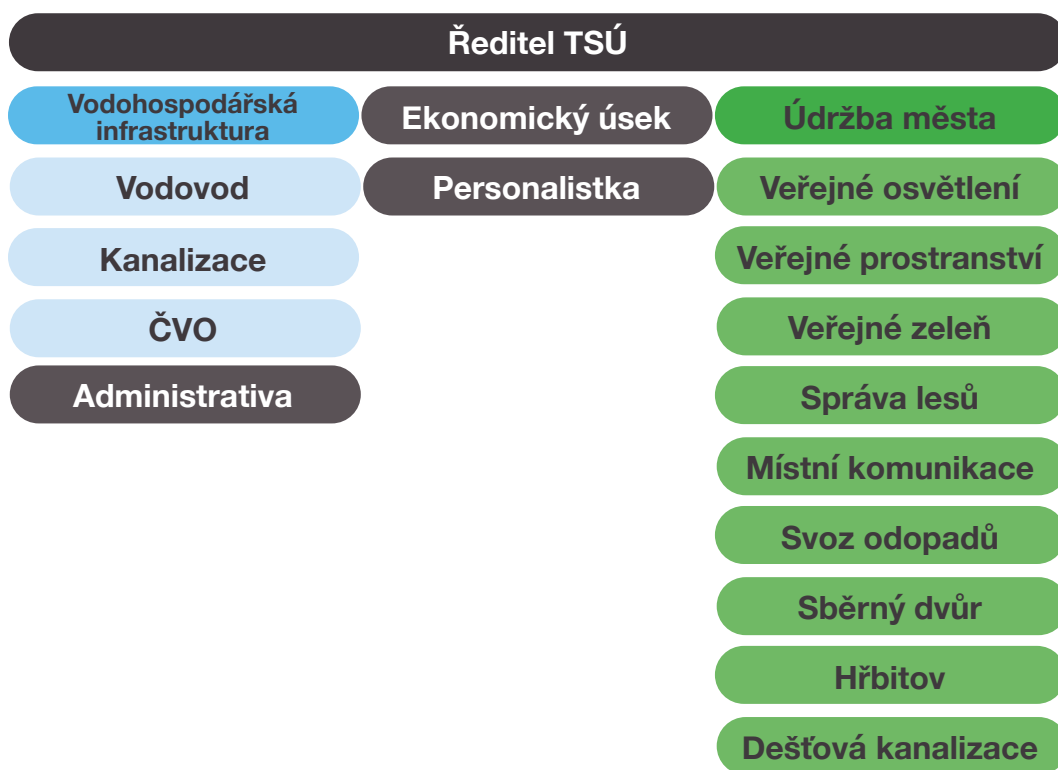

Obr. 2: Celkový počet řešených událostí dle evidence TaskPool:

Rok	1	2	3	4	5	6	7	8	9	10	11	12	celkem	
2016					7	23	20	21	40	37	31	28	207	diff. %
2017	22	23	20	26	30	20	26	25	34	22	27	24	299	144,44%
2018	19	17	26	68	50	31	34	25	26	52	21	15	384	128,43%
2019	43	22	41	33	38	51	41	42	48	32	40	24	455	118,49%
2020	22	37	17	22	39	31	45	27	86	60	58	32	476	104,62%
2021	44	50	72	62	76	87	72	107	120	88	82	60	920	193,28%
2022	90	143	152	109	144	155	103	129	108	108	129	92	1462	158,91%

3. Přehled hlavních aktivit

a. Administrativní úsek

Administrativní úsek tvoří podporu celých TSMÚ. Agenda personalistiky a mezd, účetnictví, skladového hospodářství a fakturace je vedena v informačním systému Helios. V rámci administrativního úseku byli v roce 2022 zaměstnáni celkem 3 zaměstnanci na hlavní pracovní poměr (personální/asistentka, ekonomka a účetní).

V roce 2021 byla spuštěna Facebooková stránka naší organizace, jenž naplňuje potřeby 21. století a cílí mimo jiné i na veřejné skupiny dle úvalských čtvrtí. Pravidelně se zde můžete dočíst, co se konkrétně děje, sdílíme aktuality, např. havárie na vodovodním řádu, doplňující informace k výpadkům a poruchám na veřejném osvětlení apod. Naši zaměstnanci z administrativního úseku zde odpovídají na reakce, komentáře a zprávy od našich obyvatel.

Obr. 3: Facebook TSMÚ-příspěvky

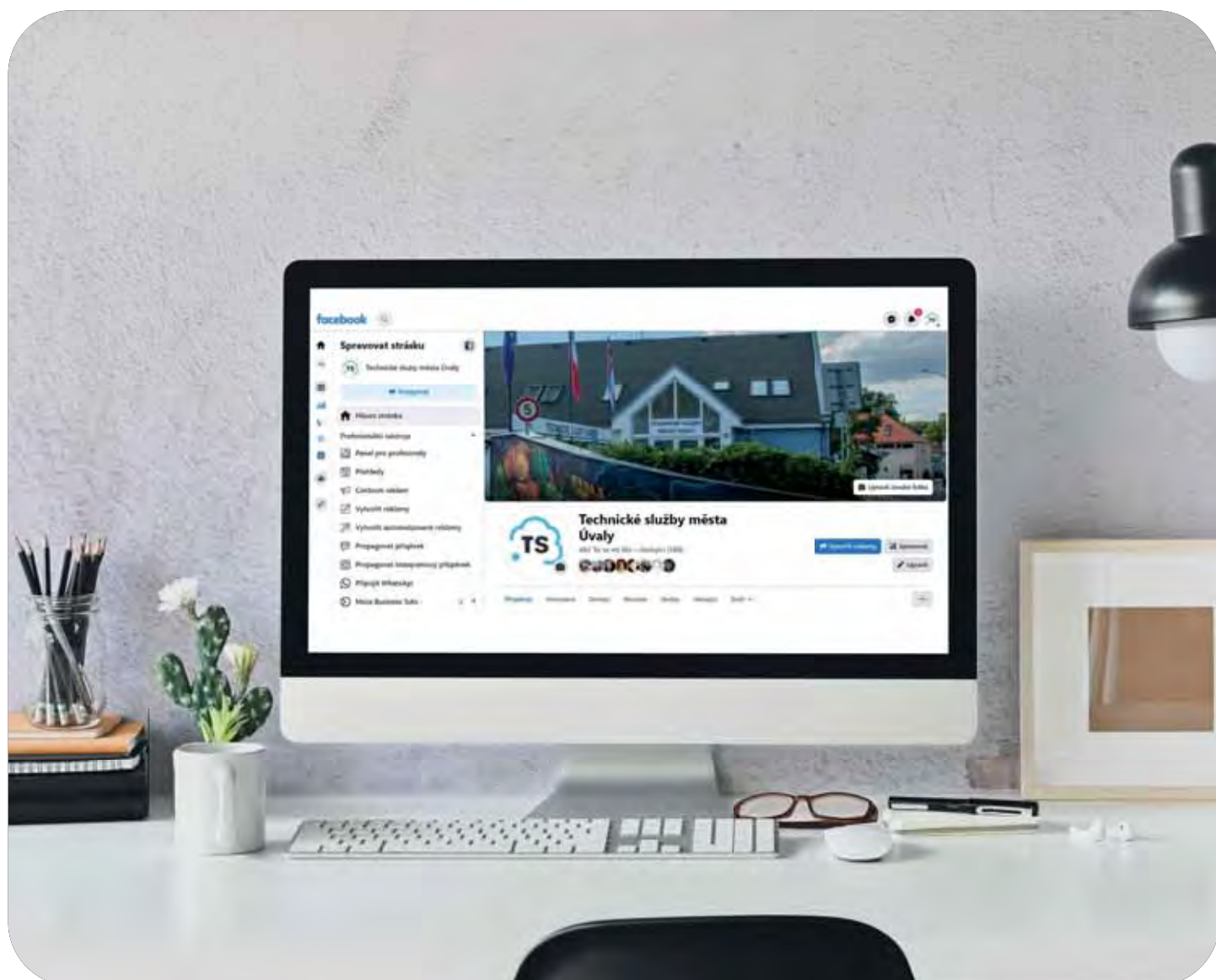

Obr. 4: Facebook TSMÚ-příspěvky



V roce 2022 jsme zveřejnili na sociální síti Facebook 107 příspěvků, dosah se zvedl o 71,3 % na 8825. Metrika počítá dosah z organické nebo placené distribuce obsahu na Facebooku, včetně příspěvků, příběhů a reklam. Zahrnuje taky dosah z označení, oznámení polohy, návštěv stránky nebo profilu, propagovaných příspěvků a příběhů a dalších zdrojů. Pokud dosah pochází z organické i placené distribuce, započítá se jen jednou. Metrika je odhadovaná. A používáme pouze neplacený obsah.

Obr. 5: Přehledy Facebooku TSMÚ - Dosah
Obr. 6: Přehledy Facebooku TSMÚ – Okruh uživatelů

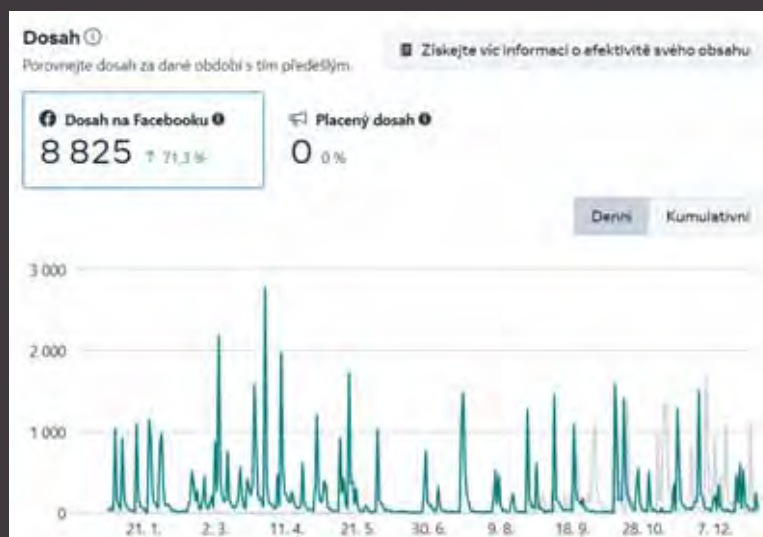

V roce 2022 se nám dle statistiky Facebooku „To se mi líbí“ stránky, což je nárůst o 214,3 % a máme již 653 „Sledujících“. Toto ale stále nebereme jako zcela uspokojivé. Jelikož dochází ke sdílení informací přes info kanály Města, pak se dosah daří i nadále navyšovat. Vysvětlujeme výhodu aplikace Města pro mobilní uživatele a dále informujeme přes web „www.mestouvaly.cz“. Pokud nám kdokoli pošle jakoukoli událost přes aplikaci, víme díky přesné geolokaci, kde se co pokazilo, co je zapotřebí opravit, posekat, uklidit atd. Navíc jsme schopni s obyvatelem komunikovat přímo a dát i zpětnou vazbu na řešení události. Doptáme se případně na další podrobnosti, čímž jsme již společností s komunikací dle standardu 21. století.

Obr. 7: Přehledy Facebooku TSMÚ – Sledující na Facebooku

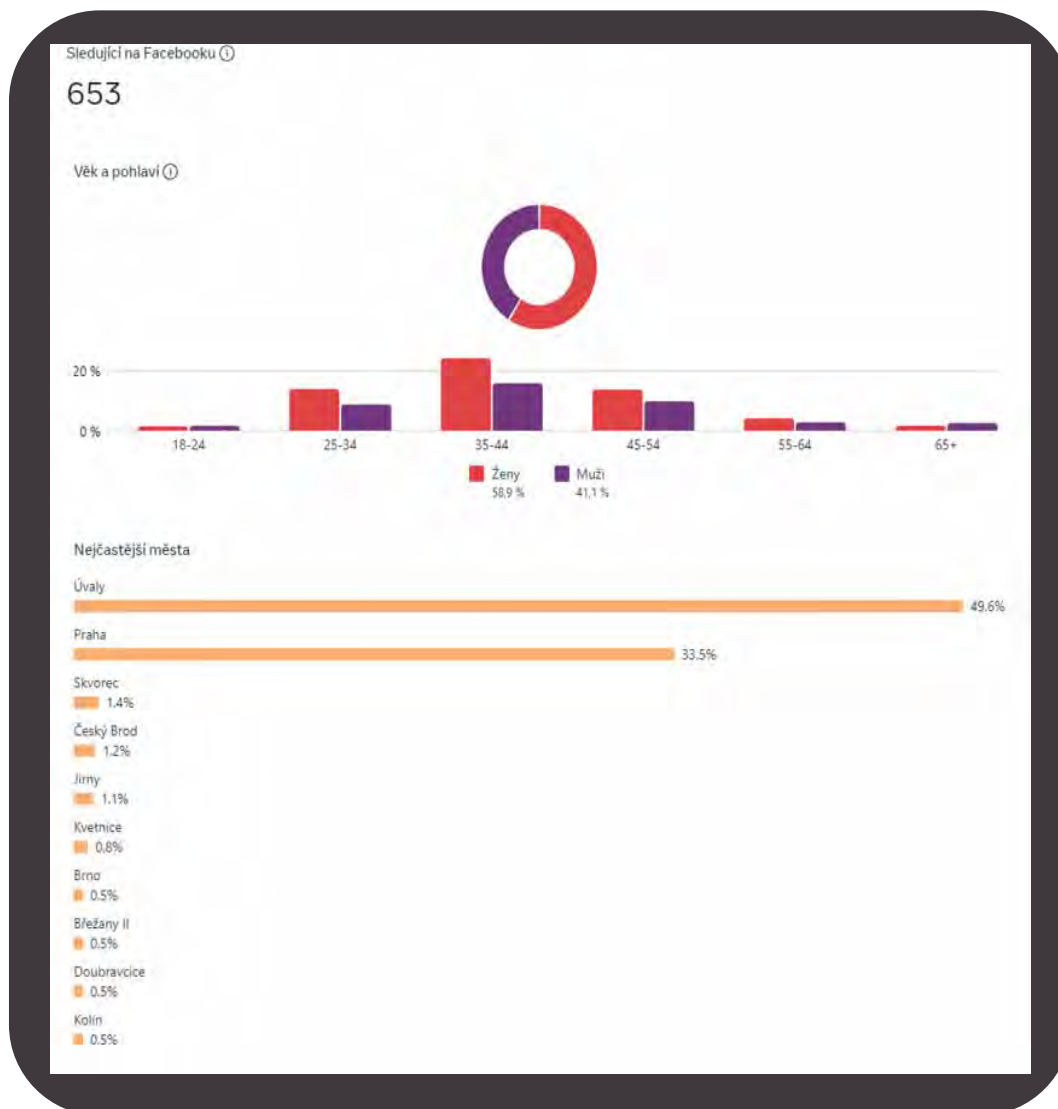

b. Úsek vodovodů a kanalizací

Úsek vodovodů a kanalizací (dále jen „VaK“) zajišťuje provozování vodohospodářské infrastruktury města Úvaly a také vodovodního přivaděče „Zeleneč“, který zásobuje Úvalský region z Káranských řadů. Tímto přivaděčem jsou zásobeny obce Zeleneč, Jirny, Nové Jirny, Horoušany, Horoušanky a Úvaly. V letních měsících naši vodu používá i Energia AG (kdysi pod názvem Vodos Kolín) k pokrytí výkyvů v rámci zásobení obcí Škvorec, Přišimasy a Hradešín. Úvalská Radlická čtvrť je pro změnu napojena a zásobena z jejich přivaděče. Již delší dobu je v plánu propojení této lokality přímo na naši vodu. Tímto projektem se staneme plně soběstačnými. Tato realizace byla v plánu, ale bohužel se odložila na roky následující z důvodu dořešení majetkových záležitostí. Projekt je veden přes soukromé pozemky a město tak o tomto záměru jedná s vlastníky dotčených pozemků. Předpoklad realizace spadá na roky 2022-2023.

K zajištění provozování VaK jsou dvěma provozními techniky využívána dvě vozidla Dacia Duster a Peugeot Expert pro zabezpečení stálé pohotovosti nebo pro případ nenadálé havárie.

8-10: Havárie na vodovodním řadu



11-12: Havárie na vodovodním řadu



13-14: Havárie na vodovodním řádu



V loňském roce bylo pro potřeby zásobení SD a obyvatel pořízen přívěs s nástavbou - cisterna o objemu 100l – jako případný pohotovostní zásobník pitné vody. Provozování čistírny odpadních vod (dále jen „ČOV“) zajišťují 2 provozní technici a provozování kanalizace dodavatelská firma Bernardi, Miloslav Kolařík a řada dalších subdodavatelů. Nedílnou součástí provozování VaK je odborný zástupce provozovatele a administrativní podpora, kterou zajišťuje fakturantka s rozšířenou působností (správa smluv, pohledávek, reklamací a pokladní) a referent pro agendu spojenou se žádostmi odběratelů, který má na starosti i veškeré vyjádření k plánovaným developerským projektům a stavebním zásahům našich obyvatel. Dalšími pracovníky pro zajištění plynulého chodu VaK jsou 3 odečítači stavu vodoměrů a 1 osoba pro roznos složenek, kteří pro organizaci tuto činnost vykonávají na dohodu o provedení práce. Odečty probíhají na kvartální bázi. I díky této četnosti se daří u odběratelů ohlídat případné poruchy - nejčastěji na tlakovém ventilu, protékající myčce apod.

Obr. 15: Vodoměr



Detailní informace jsou uvedeny v samostatné výroční zprávě pro VaK – tu pro našeho zřizovatele připravuje odborný zástupce pan Ivo Kokrment.

Přehled projektů a činností VaK

Přehled hlavních projektů a činností bez výměny patních vodoměrů
Dělicí šoupě v ul. Otokara Březiny
Demontáž vodovodní přípojky a zaslepení Štefánikova 89
Dovoz vody cisternou 5,5 m ³
Fontána
Koupaliště
Měsíční odečty stavů vodoměrů
Montáž vodovodní přípojky a demontáž stávající přípojky
Napouštění bazénu
Napouštění bazénu 5. května 826
Navrtávka vodovodního potrubí pro realizaci vodovodních přípojek Kmochova, Fibichova, Poděbradova
Nová přípojka a osazení vodoměru Jeronýmova
Nová přípojka Fibichova ul.
Obnova dělicího šoupěte a hydrantu ul. Hakenova x Rašínova
Obnova dělicích šoupat a přípojek Glücksmannova ul.
Obnova domovních přípojek + hydrantu Šafaříkova
Obnova domovních vodovodních přípojek a hydrantové soupravy v ul. Josefa Lady
Obnova domovních vodovodních přípojek a hydrantové soupravy v ul. Prokopa Velikého
Obnova domovních vodovodních přípojek a nová sekční šoumata ul. Palackého
Obnova infrastruktury města Úvaly
Obnova požárního hydrantu Dr. Strusky
Obnova přípojky a hydrant Josefa Lady
Obnova soupravy, přípojky a hydrantu ul. Šrámkova
Obnova vodovodního řadu Fibichova a Janáčkova ul.
Obnova vodovodního řadu Jirenská ul.
Obnova vodovodního řadu Kmochova ul.
Obnova vodovodního řadu Kupkova ul.
Obnova vodovodu Tigridova Úvaly-Horoušánky
Oprava hydrantu Zálesí
Oprava poruchy ul. Šámalova
Oprava poruchy v ul. E. E. Kische
Oprava poruchy vodovodního řadu Alešova ul.
Oprava poruchy vodovodního řadu Atlasová ul.
Oprava poruchy vodovodního řadu Bratři Čapků ul.
Oprava poruchy vodovodního řadu Chorvatská ul.

Přehled hlavních projektů a činností bez výměny patních vodoměrů
Oprava poruchy vodovodního řadu Šámalova ul. - výměna vodovodních přípojek
Oprava poruchy vodovodního řadu Škvorecká
Oprava poruchy vodovodního řadu Těsnohlídkova ul.
Oprava poruchy vodovodního řadu Těsnohlídkova ul. - výměna vodovodních přípojek
Oprava poruchy vodovodního řadu Tisová ul.
Oprava poruchy Zálesí
Oprava ul. E.E. Kische
Oprava ul. Šámalova
Oprava ul. U Horoušánek a ul. Tigridova
Oprava vodovodní šachty Hodov
Oprava vodovodního potrubí ul. U Horoušánek
Oprava vodovodního řadu ul. Purkyňova
Oprava vodovodu Kmochova, Kupkova, Fibichova, Janáčkova, Jirenská
Oprava vodovodu ul. V Zálesí
Opravy vodovodních domovních přípojek
Osazení měření tlaku vody v ul. Klostermannova (tratě)
Osazení šachty vodovodní přípojky Arnoštova ul., objekt býv. parketárny
Osazení vodoměru 2139
Osazení vodoměru 3475/224
Osazení vodoměru 3475/227
Osazení vodoměru a kohoutů Kupkova 3235/47
Osazení vodoměru a výměna kohoutů
Osazení vodoměru Hvězdova 49,51,18,00, Poděbradova 46
Osazení vodoměru Jeronýmova 3841/131
Osazení vodoměru Lužická 1054
Osazení vodoměru Seifertova 3475/240, 241
Osazení vodoměru Seifertova 3475/242
Osazení vodoměru Seifertova 3475/243
Osazení vodoměru Vaculíkova 3475/259
Osazení vodoměru Vaculíkova 3475/263
Osazení vodoměru Vaculíkova 3475/264
Osazení vodoměru, kohouty Poděbradova 721
Osazení vodoměru Seifertova 2187
Osazení vodoměru Seifertova 2190, 2185

Přehled hlavních projektů a činností bez výměny patních vodoměrů
Osazení vodoměru Skácelova 2156, Seifertova 2186, 2189
Osazení vodoměru Vaculíkova 3123, Seifertova 2184, 2183, 2188
Pítko Riegerova – výměna
Protáčení hlavních uzávěrů a dom. přípojek
Přemístění vodoměru Hvězdova
Přemístění vodoměru Kollárova 1571
Přemístění vodoměru Štefánikova 291
Přivaděč Zeleneč
Rekonstrukce kanalizace Horova ul.
Rekonstrukce šachty Přivaděč Pernerova
Studna ČOV – obnova
Technické služby
Údržba běžná - přečerpávačka Fibichova
Údržba služebních vozů – běžná
Údržba vodovodní sítě běžná
Ul. Sovova obnova řadu
Vodojem JIH (u silnice na Škvorec)
Vodojem Zeleneč Mstětická
Vodoměry Vaculíkova ul. 3475/255
Vyhledávání ztrát na vodovodním řadu
Výměna čerpadla v DPS Úvaly
Výměna dělicích šoupat v ul. Glücksmannova x Šámalova
Výměna dělicích šoupat v ul. Nad koupadlem x Purkyňova
Výměna hadice k vodoměru Štefánikova 291
Výměna kohoutů a osazení vodoměru Jirenská 3366/4, Úvaly
Výměna kohoutů a osazení vodoměrů Riegerova 65, Úvaly
Výměna kohoutu a vodoměru Dobročovická 1066
Výměna kohoutu Česká 1656
Výměna kohoutu Nad koupadlem 1264
Výměna kohoutů Prokopa Velikého 1269
Výměna kohoutů Smetanova / Vydrova 893
Výměna kohoutů Sovova 914
Výměna kohoutů Tyršova 145
Výměna kohoutu vodovodní přípojky Raisova 1285, Úvaly

Přehled hlavních projektů a činností bez výměny patních vodoměrů
Výměna kulových kohoutů
Výměna kulových kohoutů A. z Pardubic 4
Výměna osazení vodoměru Mánesova 254
Výměna pítka a předělání rozvodu na nám. Arnošta z Pardubic
Výměna poklopu hydrantu Přivaděč Rohožník
Výměna poškozené soupravy + poklop Sovova ul.
Výměna prasklého vodoměru 5. května 67
Výměna prasklého vodoměru Barákova 528
Výměna redukčního ventilu
Výměna souprav + hrnky - Přivaděč Rohožník
Výměna souprav a poklopu Kollárova
Výměna souprav dělicích šoupat v ul. Těsnohlídkova
Výměna soupravy a poklopů v ul. Prokopa Velikého
Výměna teleskop ul. P. Velikého a V. Nováka
Výměna uzávěru obtoku red. ventilu VDJ Jih
Výměna vodoměru + kohouty
Výměna vodoměru a kohoutů Horova 1743
Výměna vodoměru šachta Hodov
Výměna vodoměru šachta Hodov + osazení odvzdušnění
Výměna vodovodních přípojek + hydrantu v ul. Nad Koupadlem
Výměna vodovodních přípojek + hydrantu v ul. Tovární
Výměny vodoměrů
Výměny vodovodních přípojek a hydrantů v ul. Sovova
Zhotovení vodovodního a kanalizačního řadu v ul. Chorvatská
Revize elektro VDJ a ATS
Obnova vodovodu ul. Fibichova
Obnova vodovodu ul. Guth Jarkovského
Obnova vodovodu ul. Raisova
Obnova vodovodu ul. Šafaříkova
Oprava hydrantu ul. Jirenská
Oprava hydrantu ul. Jungmanova
Oprava šachty Glücksmannova
Oprava vodovodu
Oprava vodovodu Glücksmannova

Přehled hlavních projektů a činností bez výměny patních vodoměrů
Oprava vodovodu Chorvatská
Oprava vodovodu Jugoslávská
Oprava vodovodu O. Pavla, Glücksm, Šámal
Oprava vodovodu Šámalova
Oprava vodovodu Škvorecká
Oprava vodovodu ul. V Zálezí
Oprava vpustí Tylova-Dobrovského
Protlak ul. Horova
Překopy silnice
Výměna šoupěte Nové Jirny
Výměna uzávěrů v ul. Glückmannova
Výměna uzávěrů v ul. Těsnohlídkova
Oprava vodoměrů DN 15-20
Vodoměr M 100i DN20 Q3=4 I 165
Oprava vodoměrů DN 15-20
Vodoměr M 100i DN25 Q3=10 I
Vodoměr M 100i DN20 Q3=4 I 165
Vodoměr M 100i DN20 Q3=4 I 165 Vodoměr M 100i DN20 Q3=4 I 165
Poradenství- Kanalizační řád města Úvaly opravy na zařízení ČOV
Opravy na zařízení ČOV oprava čerpačka Horova
Elektronika HydroRager ČOV ČOV Muchova, kontejner stání
Obnova vodovního řadu na ČOV obnova vodovního řadu na ČOV
Práce na vodním toku Úvaly Stavební práce MŠ Úvaly Pražská
Šachty ČOV zhotovení uzemění a hromosvodů ČOV
ČOV - pásový dopravník ČOV - pásový dopravník dostavba
Oprava lisu Síto zahušťovače, nerezový kartáč
Poplatky za vypouštění odpadních vod ČOV
Servis dávkovacích čerpadel ČOV obnova čerpadel
ČOV obnova čerpadlo kal Tlaková nádoba NAD AQUQSYS VAV 300
Poradenství - provozní řád elektroinstalace přivaděč Nové Jirny
Čerpadla, příslušenství přivaděč Zeleneč Mechanický omezovač zdvihu
Výměna skruží přivaděč Zeleneč Vodoměr H4000 Q3=63

VODOVOD

V tabulce přinášíme přehled jednotlivých řadů, celkově jich spravujeme 50.866 metrů, v celkové hodnotě 217 718 227 Kč. Průměrné stáří vodovodu je rok 1999. Jedná se celkově o 209 úseků. Dle stáří infrastruktury je patrné, že vodovod byl zaveden ve spoustě oblastí dříve než kanalizace, která se významně dobudovávala v letech následujících. V rámci města bylo velké procento nemovitostí s likvidací přes septiky.

Název vodovodu / ulice	Material (zkratka)	Délka úseku (m)	DN (mm)	Rok výstavby nebo obnovy
z Chorvatské k rybářské chatě	PE	50	90	2022
Finská	PE	59,2	110	2021
Finská	LT	73	200	1973
28. října	PVC	157	160	1973
28. října	PVC	591	110	1993
5. května	PE	235	110	1987
Alešova	PE	558	110	2019
Aloise Dostála	PE	19	63	2019
Aloise Dostála	PE	32	90	1993
Arnoštova	PE	206	110	1996
Atlasová	LT	99	200	1986
Barákova	PE	243	110	2003
bez jména (bezejmenná ulice v Radlické čtvrti, kolmo na Dobročovickou)	PVC	284	110	1986
Bezručova	PVC	79	110	2016
Bohumila Trnky	PE	123	110	2004
Borová	PVC	304	160	1987
Boženy Němcové	PVC	124	110	1991
Bratří Čapků	PE	97	110	2012
Bratří Čapků	PVC	103	110	2001
Brožikova	PVC	225	110	1994
Bulharská	LT	141	150	1986
Čechova	PVC	189	110	1993
Čelakovského	PE	46	110	2001
Čermákova	PE	143	90	2006
Česká	PE	72	110	2006
Česká	PE	70	110	2006
Dalmatská	PE	73	160	2006
Dalmatská	PVC	130	160	1994
Denisova	PVC	157	110	2004
Diamantová	PE	119	110	2006
do cukrovaru ze Škvorecké	PE	1739	160	2003
Dobročovická	PE	197	90	2003
Dobročovická	PVC	354	160	1991
Dobrovského	PE	171	110	2003

Název vodovodu / ulice	Materiál (zkratka)	Délka úseku (m)	DN (mm)	Rok výstavby nebo obnovy
Doktora Strusky	PE	171	110	2003
Dvořákova	PVC	168	160	1993
E.E. Kische	PE	383	110	2004
Ebenová	PVC	131	110	1998
Erbenova	LT	215	150	1987
Fibichova	LT	232	200	1998
Foersterova	LT	249	100	1993
Foersterova	PE	38	90	1993
Fügnerova	PVC	114	160	1992
Glücksmannova	PE	357	110	2004
Glücksmannova	PVC	30	110	2004
Grégrova	PVC	297	225	1991
Guth-Jarkovského	PVC	351	160	1991
Hakenova	PVC	255	225	1991
Hálkova	PE	272	110	2013
Havlíčkova	PVC	208	160	1988
Horova	PVC	628	110	1991
Husova	PVC	206	160	1992
Husova	PVC	295	225	1992
Hvězdova	PE	643	110	2017
Chelčického	PE	129	90	2007
Chelčického	PE	183	160	2007
Chelčického	PE	121,75	110	2017
Chorvatská	LT	540	80	1994
Jalovcová	PE	137	110	2004
Janáčkova	PE	80	90	2013
Janáčkova	PE	315	125	2013
Jedlová	PE	150	110	2004
Jeronýmova	PE	123	90	2007
Jeronýmova	PE	151	110	2007
Jeronýmova	PE	94	160	2007
Jiráskova	PVC	608	225	2000
Jirenská	PVC	237	90	1999
Jirenská	PVC	228	110	1999
Jirenská (Zálesí)	PE	289	110	1999
Jiřího Gruši	PE	95	110	2012
Josefa Lady	PVC	207	110	1999
Jugoslávská (Hostín)	PE	257	110	2019
Jugoslávská (Hostín)	PE	71,5	160	2019
Jungmannova	LT	220	100	1986

Název vodovodu / ulice	Materiál (zkratka)	Délka úseku (m)	DN (mm)	Rok výstavby nebo obnovy
Jungmannova	PE	85	110	1986
Jungmannova(ze staré ČOV)	PVC	89	160	1986
k ČOV	PVC	335	90	1999
K Hájovně	PVC	147	110	1995
Kališnická	PE	280	110	2017
Kladská	PVC	173	110	2000
Kladská	PVC	69	160	2000
Klánovická	PVC	547	225	1988
Klostermannova	PVC	294	160	1991
Klostermannova	PVC	215	225	1991
Klostermannova (pod Jirenskou)	LT	22	200	1991
Kmochova	PE	146	90	1986
Kollárova	LT	870	200	1990
Komenského	PVC	257	225	1991
Kožiškova	PVC	254	110	1993
Kupkova	PE	176	110	2001
Lesní	PVC	171	110	1998
Lipanská	PE	165	90	2007
Lužická	PVC	310	90	1994
Lužická	PVC	157	110	1994
Maroldova	LT	141	150	1990
Maroldova	PVC	92	160	1990
Miličova	PE	273	90	2011
Modřínová	PE	179	110	2004
Moravská	PE	109	90	2006
Moravská	PE	101	110	2006
Muchova	PVC	283	110	2001
Na Spojce	PVC	294	225	1993
Na Stráni	PE	216	90	2013
Na Ztraceném korci	PVC	185	110	1991
Nad Koupadlem	PE	68	90	1987
Náměstí Arnošta z Pardubic	LT	113	150	1992
Náměstí Arnošta z Pardubic	PVC	177	160	1992
Náměstí Arnošta z Pardubic	PVC	174	225	1992
Náměstí Svobody	PVC	259	160	1993
Nerudova	LT	188	100	1988
Nerudova	PVC	482	225	1988
Otokara Březiny	LT	318	200	2013
Oty Pavla	PE	275	110	2002
Palackého	PVC	304	110	1991

Název vodovodu / ulice	Materiál (zkratka)	Délka úseku (m)	DN (mm)	Rok výstavby nebo obnovy
Palackého	PVC	119	160	1991
Pernerova	PE	286	110	1991
Pod Trať	PVC	139	160	1993
Poděbradova	PE	182	110	2007
Poděbradova	PE	121,35	110	2017
Podhájí	PVC	91	60	1990
Polská	PE	179	90	2006
Polská	PE	102	110	2006
Pražská	PE	61	90	2013
Pražská	PE	147	110	2013
Pražská	PE	528	125	2013
Pražská	PVC	423	110	2013
Pražská	PVC	108	160	2013
Pražská (2. tlak. pásmo)	PVC	422	160	2013
Prokopa Velikého	LT	365	150	1988
Prokopa Velikého	PE	61	90	1988
Prokopa Velikého	PVC	245	110	1988
Purkyňova	PE	57	90	1990
Purkyňova	PE	540	160	1990
Raisova	LT	302	80	1987
Raisova	PE	142	90	1999
Rašínova	PVC	392	160	1991
Riegerova	PVC	210	160	1993
Roháčova	PE	313	90	2007
Roháčova	PE	120,93	110	2017
Rokycanova	PE	155	90	2007
Rumunská	PVC	89	110	1994
Ruská	PVC	410	110	1994
Seifertova (Výpustek II)	PE	242	110	2012
Seifertova (Výpustek II)	PE	213	110	2012
Skácelova (Výpustek II)	PE	149	110	2019
Slavičkova	PE	245	110	2001
Slezská	PE	100	90	2006
Slovenská	PE	186	90	2006
Slovenská	PE	101	110	2006
Smetanova	LT	230	100	1992
Smetanova	PVC	107	225	1992
Smrková	PE	282	110	2004
Sovova	PVC	361	160	1993
Srbská	PVC	509	110	1994

Název vodovodu / ulice	Materiál (zkratka)	Délka úseku (m)	DN (mm)	Rok výstavby nebo obnovy
Sukova	LT	181	80	1986
Šafaříkova	PVC	156	110	1987
Šafaříkova (Výpustek II)	PE	105	110	2012
Šámalova	PE	149	90	2002
Šámalova	PE	123	110	2002
Škvorecká	PVC	890,5	180	1993
Škvorecká	PVC	733	160	1993
Šrámkova	PVC	91	110	1999
Štefánikova	PVC	378	160	1990
Švermova	PE	107	125	2013
Švermova	PE	86	90	2013
Táboritská	PE	95	90	2007
Táboritská	PE	234	160	2007
Těsnohlídkova	PE	178	110	2003
Tigridova	PE	527	110	2003
Tichého	PE	64	110	2001
Tisová	PE	113	110	2004
Tovární	PVC	178	110	1987
Tylova	PVC	136	110	1990
Tyršova	PVC	229	160	1992
U Horoušánek	PE	431	110	1986
U Hostína	PE	159	160	2006
U Kaberny	PVC	147	110	1990
U Obory	PE	129	90	2013
U Obory	PE	120	110	2013
U Přeložky	PVC	142	110	1994
U Starého koupadla	PVC	128	110	1990
U Výmoly	PVC	147	110	1990
V Setých	PVC	138	225	1991
Vaculíkova (Výpustek II)	PE	215	110	2019
Vítězlava Nováka	PE	162	110	1987
Vítězlava Nováka	PVC	94	160	1987
Vojanova	LT	103	200	1986
Vrchlického	PVC	135	160	1991
Vydrova	LT	106	100	1994
Wolkerova	PVC	234	160	1989
Želivského	PE	122,28	110	2017
Žižkova	LT	276	200	1988
lesní pozemky (přivaděč z VDJ Rohožník)	PE	894	200	2013
lesní pozemky (přivaděč z VDJ Rohožník)	PE	890	200	2013

Název vodovodu / ulice	Materiál (zkratka)	Délka úseku (m)	DN (mm)	Rok výstavby nebo obnovy
lesní pozemky - přivaděč z PČS Fibichova k VDJ Rohožník	PE	1599	315	2013
Pražská (1. přivaděč z VDJ Rohožník)	PE	266	200	2014
Pražská (2. přivaděč z VDJ Rohožník)	PE	266	200	2014
Škvorecká (přivaděč z VDJ Jih v extravilánu)	PE	400	225	2014
Škvorecká (přivaděč z VDJ Jih v intravilánu)	PE	526	225	2014
V. Špály (přivaděč do VDJ Jih ke kolínské)	PE	183	225	2014
V. Špály (přivaděč do ul. Kolárova)	PE	121	200	2014
přivaděč (VDJ Jih - VDJ Rohožník) podél kolínské silnice	PE	1802	225	2014

KANALIZACE

Níže je přehled jednotlivých řadů, celkově jich spravujeme 41 794 metrů, v celkové hodnotě 283 558 512 Kč. Průměrné stáří kanalizace je rok 2008. Jedná se celkově o 182 úseků.

Název vodovodu / ulice	Material (zkratka)	Délka úseku (m)	DN (mm)	Rok výstavby nebo obnovy
z Chorvatské k rybářské chatě	PE	46	75	2022
Finská	PVC	62,5	300	2021
28.října	kamenina	202	300	2002
5.května	kamenina	600	300	2010
Alešova	kamenina	198	300	2002
areál Cukrovaru	kamenina	292	200	2010
areál ČOV	kamenina	47	300	2013
Arnoštova	kamenina	23	300	2010
Baráková	kamenina	105	300	1986
Bendlova stezka	PVC	37	300	2010
bezejmenný řad k ČOV	kamenina	127	300	1999
Bezručova	kamenina	260	300	2002
Bohumila Trnky	PVC	126,73	300	2016
Borová	PPUR 2	82,5	250	2018
Boženy Němcové	kamenina	304	300	1987
Bratří Čapků	kamenina	121	300	2002
Bratří Čapků	kamenina	105	300	2013
Brožikova	PVC	86	250	2001
Bulharská	kamenina	429	300	2013
Čechova	kamenina	125	300	1992
Čelakovského	kamenina	188	300	2002
Čermákova	kamenina	276	300	2001
Česká	kamenina	208	300	2006
Dalmatská	kamenina	145	300	2006
Denisova	kamenina	111	300	1999
Dobročovická	kamenina	1151	300	1999
Dobrovského	kamenina	329	300	2002
Dvořákova	kamenina	154	300	2006
Ebenová	kamenina	115	250	2013
Erbenova	kamenina	258	300	1993
Fibichova	kamenina	120	300	2013
Fibichova	kamenina	338	250	2013
Foersterova	kamenina	254	300	2002
Fügnerova	kamenina	116	300	2002
Grégrova	kamenina	281	300	2002
Guth-Jarkovského	kamenina	318	300	2002
Hakenova	kamenina	239	300	2002

Název vodovodu / ulice	Materiál (zkratka)	Délka úseku (m)	DN (mm)	Rok výstavby nebo obnovy
Hálkova	kamenina	65	250	2013
Hálkova	kamenina	159	300	2013
Havlíčkova	kamenina	347	300	1988
Horova (součást přivaděče)	kamenina	118	300	1999
Horova čtvrť - Horova	PPUR 2	472,33	300	2018
Horova čtvrť - výtlač z ČS	HDPE	17,27	90	2018
Husova	kamenina	204	300	2002
Hvězdova	PPUR 2	632,28	300	2017
Chelčického	kamenina	208	300	2013
Chelčického	PVC	44	300	2013
Chelčického	PPUR 2	88,94	300	2017
Chorvatská	kamenina	303	300	2006
Chorvatská	HDPE	474	75	2006
Jalovcová	PPUR 2	134,3	300	2018
Janáčkova	kamenina	401	300	2013
Jedlová	PPUR 2	129,96	250	2018
Jeronýmova	kamenina	438	300	2013
Jiráskova	kamenina	655	300	2002
Jirenská	kamenina	275	300	2013
Jirenská	PPUR 2	41	300	2013
Jiřího Gruši	kamenina	81	300	2012
Josefa Lady	kamenina	202	300	1999
Jugoslávská (Hostín)	PVC	194	250	2019
Jugoslávská (Hostín)	PVC	192	300	2019
Jungmannova	kamenina	417	300	1999
K Hájovně	kamenina	122	250	2013
Kališnická	PPUR 2	291,53	300	2017
kanalizační řad kolem Výmoly (přivaděč)	kamenina	1743	300	1999
Kladská	kamenina	207,9	300	2013
Klánovická	kamenina	342	300	2002
Klánovická	PE	65	90	2017
Klostermannova	kamenina	296	300	2013
Klostermannova	kamenina	91	250	2013
Klostermannova (pod hřištěm)	kamenina	206	300	2013
Kmochova	kamenina	100	250	2013
Kmochova	kamenina	49	250	2002
Kollárova	kamenina	763	300	1999
Komenského	kamenina	95	300	2013
Komenského	kamenina	69	250	2013
Komenského (výtlač)	PE	59	90	2013

Název vodovodu / ulice	Materiál (zkratka)	Délka úseku (m)	DN (mm)	Rok výstavby nebo obnovy
Kožiškova	kamenina	157	300	2002
Kupkova	PVC	182	300	2001
Lesní	kamenina	185	300	2013
Lipanská	kamenina	178	300	2013
Lužická	kamenina	64,1	250	2013
Lužická	kamenina	263,7	300	2013
Máchova	kamenina	125	300	2002
Mánesova	kamenina	427	300	2000
Maroldova	kamenina	328	300	1987
Miličova	PVC	289	300	2012
Modřínová	PPUR 2	161,5	250	2018
Moravská	kamenina	210	300	2006
Muchova	PVC	251	300	2001
Na Spojce	kamenina	296	300	1999
Na Stráni	kamenina	198	300	2006
Na ztraceném korci	HDPE	151,38	90	2018
Nad Koupadlem	PPUR 2	123,74	300	2018
Nad Okrájkem	PPUR 2	20,31	300	2018
Náměstí A. z Pardubic	kamenina	342	300	2002
Náměstí Svobody	kamenina	72	300	2002
Nerudova	kamenina	100	250	2013
Nerudova	kamenina	646	300	2013
O. Březiny	kamenina	325	250	2013
Palackého	kamenina	386	300	2012
Pernerova	kamenina	295	250	2013
pěšina Mánesova	PPUR 2	323,16	300	2018
Pod Tratí	kamenina	125	300	1999
Poděbradova	kamenina	164	300	2013
Poděbradova	PPUR 2	37,01	300	2017
Podhájí	kamenina	88	300	1999
podchod trati ČD	PPUR 2	31	250	2014
Polská	kamenina	264,2	300	2006
Pražská	kamenina	1026	300	2013
Prokopa Velikého	kamenina	646	300	1988
propoj Škvorecká – Zahradní	kamenina	90	300	2006
Purkyňova	kamenina	146	300	2013
Purkyňova	kamenina	101	250	2013
Purkyňova	PPUR 2	51,5	300	2018
Raisova	kamenina	376	300	1987
Rašínova	kamenina	337	300	2002

Název vodovodu / ulice	Materiál (zkratka)	Délka úseku (m)	DN (mm)	Rok výstavby nebo obnovy
Riegerova	kamenina	220	300	2006
Roháčova	kamenina	200	300	2013
Roháčova	PVC	43	300	2013
Roháčova	PPUR 2	88,22	300	2017
Rokycanova	kamenina	167	300	2013
Rumunská	kamenina	66,3	300	2013
Ruská	kamenina	410,7	300	2013
řad přes pozemek 299/1 ze Škvorecké	kamenina	198	300	2013
Seifertova	kamenina	239	300	2013
Seifertova	kamenina	172	300	2019
Skácelova	kamenina	136	300	2019
Slavičková	PVC	221	300	2001
Slezská	kamenina	85	300	2006
Slovenská	kamenina	284	300	2006
Slovinská	kamenina	21,2	250	2013
Smetanova	kamenina	299	300	2000
Smrková	PPUR 2	251,5	300	2018
Smrková (výtlak)	HDPE	277,3	90	2018
Sovova	kamenina	334	300	1999
Srbská	kamenina	522	300	2013
Sukova	kamenina	166	250	2013
Šafaříkova	kamenina	145	300	2013
Škvorecká	kamenina	1074	300	2013
Šrámkova	kamenina	86	300	1999
Štefánikova	kamenina	127	300	1990
Štefánikova	kamenina	121	300	2019
Švermova	kamenina	49	250	2013
Švermova	kamenina	182	300	2013
Táboritká	kamenina	329	300	2013
Tichého	kamenina	64	300	2001
Tisová	PPUR 2	153,1	300	2018
Tovární	PPUR 2	114	300	2018
Tovární	HDPE	91,83	63	2018
Tylova	kamenina	133	300	2002
Tyršova	kamenina	216	300	2002
U Hostína	kamenina	182	300	2006
U Kaberny	kamenina	147	300	1999
U Obory	kamenina	225	300	2013
U Obory	kamenina	25	300	2013
U Přeložky	kamenina	255,5	300	2013

Název vodovodu / ulice	Materiál (zkratka)	Délka úseku (m)	DN (mm)	Rok výstavby nebo obnovy
U starého koupadla	kamenina	95	300	2002
U Výmoly	kamenina	151	300	1999
ulice bezejmenná rovnoběžná s Pernerovou do Purkyňovi	kamenina	257	200	2013
V Setých	kamenina	33	250	2013
V. Špály	kamenina	36	300	1999
Vaculíkova	kamenina	293	300	2019
Vítězslava Nováka	kamenina	234	300	2002
Vojanova	kamenina	73	300	2002
Vrchlického	kamenina	105	300	2002
Vydrova	kamenina	88	300	2002
Wolkerova	kamenina	394	300	1999
z Nerudovi do Prokopa Velikého	kamenina	224	300	1999
Zahradní	kamenina	158	300	2006
Želivského	kamenina	165	300	2013
Želivského	PPUR 2	86,35	300	2017
Žižkova	kamenina	236	300	1988
Aloise Dostála (Horoušánky)	PPUR 2	499,2	300	2019
Atlasová (Horoušánky)	PVC	201	300	2002
Bohumila Trnky (Horoušánky)	PVC	94	300	2016
E. E. Kische (Horoušánky)	PVC	312	300	2002
Glücksmanova (Horoušánky)	PVC	330	300	2004
Oty Pavla (Horoušánky)	PVC	275	300	2003
Šámalova (Horoušánky)	PVC	274	300	2004
Těsnohlídkova (Horoušánky)	PVC	178	300	2003
Tigridova (Horoušánky)	PE	109	90	2006

c. Úsek údržby města

Tento úsek tvoří samotné jádro TSMÚ. Jedná se o jednotku tzv. VPS, kterou dále členíme na úsek svozu odpadu, správy a údržby veřejného osvětlení, správy hřbitova a ostatní VPS. Celkem tato pracovní jednotka disponuje 22 zaměstnanci. Přesné rozdělení je následující:

- ☁ Úsek veřejného osvětlení 2 pracovníci
- ☁ Úsek svozu odpadu 3 pracovníci, od 11/2021 6 pracovníků
- ☁ Údržba hřbitova 1 pracovník
- ☁ DPS 1 pracovník
- ☁ Kulturní a volnočasová „65“ 1 pracovník na DPČ
- ☁ Sběrný dvůr 1,5 pracovníka (jeden na 50 % úvazek)
- ☁ Údržba města 17 pracovníků

O prázdninách nabízíme možnost krátkodobé brigády studentům, zejména z Úval. Je skvělé, když si mohou plně okusit, co obnáší údržba města po vandalech, sprejerech a lidech, kterým odpadne nepořádek z ruky kdekoli v ulicích našeho krásného města. Bohužel i nadále se jedná o obrovské penzum práce a času, který by šel využít zcela jinak a efektivněji.

V únoru 2022 jsme přiložili ruku k dílu a pomohli s organizací pomoci ukrajinským uprchlíkům. Administrativní pracovnice organizovala materiální pomoc, pracovníci údržby prováděli opravy v dočasném ubytování a již v dubnu jsme zaměstnali prvního ukrajinského uprchlíka. V průběhu roku u nás pracovaly 4 osoby – 2 muži a 2 ženy. Celkem odpracovali 1076 hodin, byli zaměstnání na dohodu o pracovní činnosti a dohodu o provedení práce.

Statistika práce ukrajinských uprchlíků

měsíc	hodiny
Duben	13
Květen	139
Červen	380
Červenec	116
Srpen	83
Září	73
Říjen	132
Listopad	80
Prosinec	60
Celkem	1076

pohlaví	hodiny
muž	763
žena	313
Celkem	1076

poměr	hodiny
DPČ	196
DPP	880
Celkem	1076

V rámci údržby města se osvědčila i pomoc našich obyvatel, kteří nám přes webovou aplikaci města hlásí věci, které jsou dle jejich soudu v nesouladu a mimo očekávaný standard. V roce letošním to již bylo 219 požadavků. Děkujeme, nemůžeme být všude a vaše kooperace je pro nás nesmírně důležitá. Naše město v zeleni bude vypadat tak, jak se k němu budeme chovat my všichni. Níže je vidět plánovač jednotlivých aktivit, které jsou nám z odborů města zadány.

Obr. 15: Plánovač TaskPool



Naniasene pozadavky mimo standartni prace

2022	I	II	III	IV	V	VI	VII	VIII	IX	X	XI	XII	Celkem
TS úvaly - Měský úřad	67	119	138	90	125	125	91	110	99	95	112	72	1243
SD		3	27	18	26	20	18	25	20	25	20	15	217
VAK			2		1								3
VO		11	1		1	3	2	1	3	1	5	8	36
VPS	67	105	108	72	97	102	71	84	76	69	87	49	987
TS ÚVALY - WEB	23	23	14	19	19	30	12	19	11	15	16	18	219
VAK	1	1		1	1								4
VO	12	9	2	3	3	1	2	3	3	5	4	5	52
VPS	10	13	12	15	15	29	10	16	8	10	12	13	163
CELKOVÝ SOUČET	90	143	152	109	144	155	103	129	108	108	129	92	1462

Údržba veřejné zeleně

16-17: Sekání / Zeleň připravená k dosázení



Údržba veřejné zeleně zahrnuje sekání trávy veškerých městských ploch jako je hřbitov, volnočasová hřiště, pozemky podél silnic, stezky atd., dále prostřihy stromů, křovin, zalévání osázených veřejných ploch a sázení stromů.



18-19: Údržba zeleně – ořez stromů

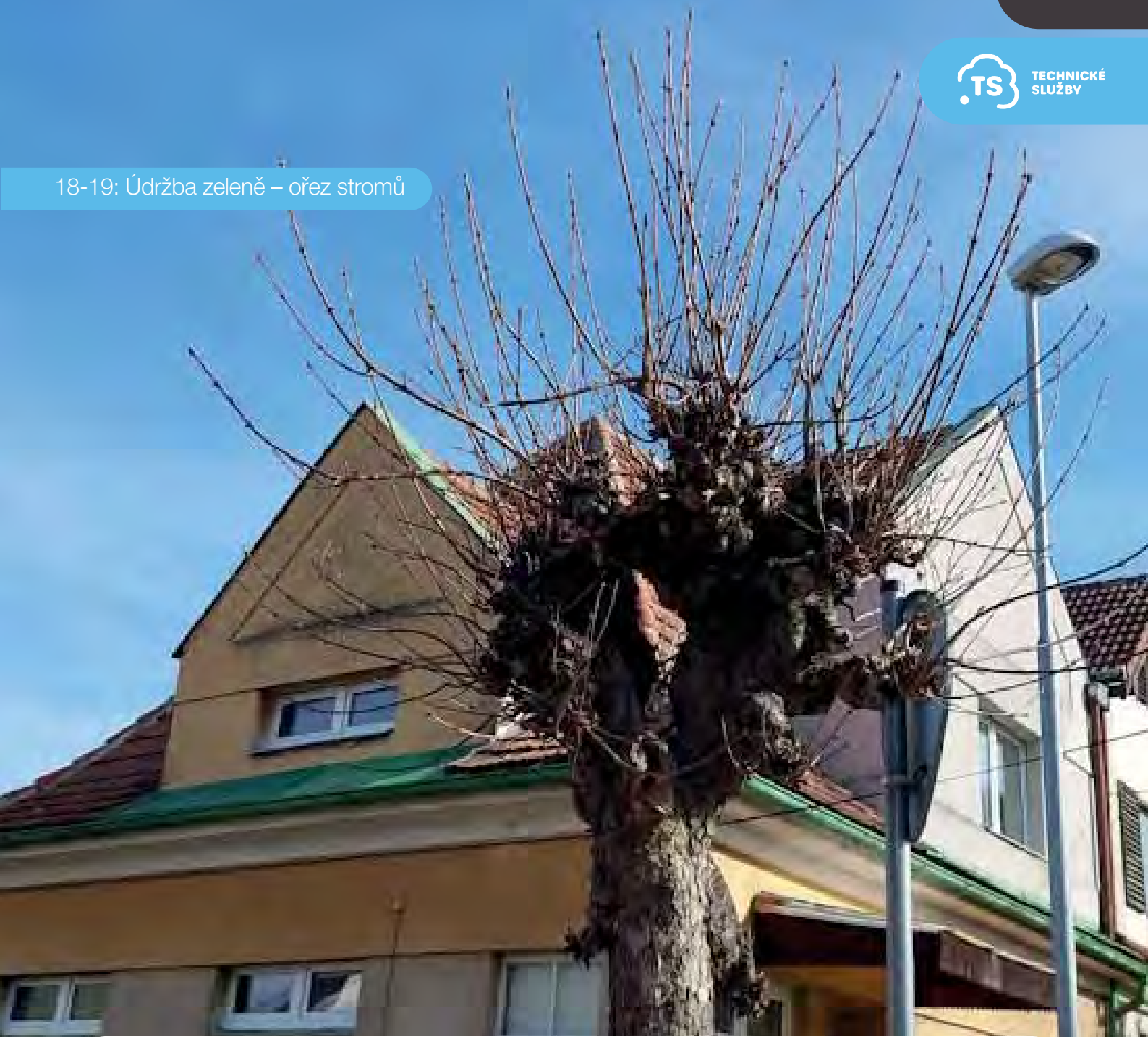

Tato údržba probíhala dle klimatických podmínek od jara do podzimu. V podzimním období jsme se věnovali hrabání listů, a to opět s využitím vysavače taženého za kontejnerovým nosičem. Jelikož nedisponujeme technikou se sběrem posekané trávy, pak musí být díky mulčovací metodě sekáno výrazně častěji. Travní porost by neměl být vyšší jak 20 cm, což by mohlo mít špatný vliv na kvalitu travních ploch. Frekvence je pak opravdu výraznější. V roce 2021 bylo zapotřebí 14 sekacích cyklů, v roce 2022 dokonce 15 sekacích cyklů. Bylo to vlivem počasí, náročnosti a druhu a způsobu údržby jednotlivých ploch. Mezi největší plochy patří hřiště na Slovanech, Sokolák pod ZŠ a přilehlé plochy u školy, parky u hasičárny (Rosenbaumův) a Nachlingerův park. Dále údržba silničních škarp, stezek a domovních předzahrádek. Řada našich spoluobčanů se změnou zákona přestala udržovat prostranství před svým domem. Z roku na rok nám tedy přibýlo velké množství různorodých ploch k údržbě. Děkujeme tímto všem našim spoluobčanům, kteří o své předzahrádky dbají a pomáhají s udržením krásného prostředí našeho města.

20: Sekací rameno v akci

V tomto roce již na škarpy podél komunikací používáme příkopové rameno s mulčovací hlavou, která má dosah 5,5m. Byla zakoupena z důvodu úspory a zvýšení efektivity. Do této doby se vše dosekávalo ručně. Dále na rameno bylo zakoupena i hlavice pro údržbu alejí, živých plotů apod. V akci můžete vidět náš staříček Zetor Crystal například v aleji na Jirny, na cestě směr Donát, nebo u Bistra Kvapil na živém plotu v Pražské ulici. Nově taktéž při objednávkách zpracování keřů a prořezech stromořadí „štěpkujeme“ přímo v místě. Šetříme tím náklady za převoz bio odpadu a platbu za kompostárnu. Štěpku vracíme rovnou zpět do přírody. V rámci svozového kolečka a svezeního množství bylo využito průmyslového drtiče, který nadrtil veškerý zelený navezený odpad. Jako poslední byl používán stroj Infraset na opravy větších výtluků. Z důvodu správného používání dle technologických postupů byla vyškolená posádka 4 zaměstnanců. Zaškolení a pravidelný servis provedla společnost Moram. Oprava jednoho hlubokého výtluku pak trvá cca 30 minut. Posádka se skládá ze 2 pracovníků.

21: Strom hrozící pádem na cestu

Dále se TSMÚ věnovaly vystřihávání náletových dřevin v celé lokalitě města Úvaly. V roce 2022 se pokračuje v kácení stromů napadených kůrovcem. K těžbě je využívána i vysokozdvížná plošina a traktor Zetor s navijákem. Spolupracujeme zde nově s arboristou panem Mrázem, který pro nás dělá zdravotní řezy, bezpečnostní kácení, tvarování korun stromů a další činnosti dle kooperace s odborem životního prostředí.

Náš dlouholetý spolupracovník pan Karbulka podlehl zdravotním komplikacím v podobě covid 19. Bohužel tak končí významná, zkušená persona, která pro nás odváděla vždy a výhradně kvalitní služby. Navázali jsme spolupráci s arboristou (p.Mráz) a zahradníkem (p.Drsek).

22: Zálivka



23: Hřiště poničené pádem stromu



Údržba veřejných prostranství

24: Úklid veřejných prostranství

V rámci údržby veřejného prostranství TSMÚ pravidelně 3x týdně zajišťují svoz městských odpadkových košů, a to jak na směsný odpad, tak košů na psí exkrementy. Po městě je celkem přes 200 nádob.

Dále TSMÚ provádí pravidelné čištění ulic veřejného prostranství a také odstraňování plevelu mechanickou i chemickou cestou. Chemický postřik plevelu v roce 2022 zajišťovala firma Kašík, která celkem ve třech etapách chemicky ošetřila komunikace, kde následně naši pracovníci mechanicky odstraní zašlý plevel a provedou kompletní vyčištění komunikací.

Obr. 25: Oprava mostku na dětském hřišti



Mezi veřejná prostranství patří i dětská hřiště. TSMÚ zajišťují opravy dle pravidelných revizí. Zároveň proběhly větší zásahy na centrálním hřišti pod radnicí a v Palackého ulici. Vybuďovala se nová pískoviště. Nyní v kombinaci ztraceného bednění a dřevěného vršku. Osazujeme nové lavičky pro občany po celém městě Úvaly, v parcích a podél vycházkových tras.

Vandalismus nám přiděluje mnoho zcela zbytečné práce. Ano, pokud si například říkáte, že to nebo ono by mohlo být hotovo rychleji, vězte, že dost možná právě opravujeme rozkopané a vysypané koše, čistíme „malůvky“ na mostech a stěnách budov nebo již potřetí zasklíváme včelí naučnou stezku. Ano, i my budeme raději vylepšovat městem pořízené vybavení města, hřišť a zlepšovat tak náš společný veřejný prostor, než odklízet škody po vandalech.

29 - 30: Nepovolené čmáranice, které musíme odstraňovat



Správa místních komunikací

Ve městě Úvaly se nachází více než 37 km místních komunikací a 18 km chodníků, jejichž údržbu musí TSMÚ zajistit. Na řadě místních komunikací není asfaltový povrch, TSMÚ pravidelně vyspravují výtluky. V letošním roce proběhly opravy povrchů - využito bylo pokládky recyklátu, vytvoření šterkového lože a jako finální povrch byl využit asfalt nebo recyklát s následným spojovacím prostředkem. Správa místních komunikací zahrnuje i údržbu a doplňování nového dopravního značení. V roce 2022 TSMÚ měnily zrcadla, kotvící patky i dopravní značení, ve většině případů byly výměny provedeny kvůli nepozornosti řidičů a vandalismu. TSMÚ zajišťují také vertikální dopravní značení, v případě rozsáhlejších úseků je řešeno smluvně s dodavatelskou společností TopZnak a ADOZ.



Obr. 31 - 33: Poničené dopravní značení: sloupek a dopravní značka

Obr. 34: Vodorovné dopravní značení
Obr. 35: Oprava povrchu



Zimní pohotovost je prováděna ve dvou četách, na pozici dispečera se střídají vybraní pracovníci, kteří po 60 minutách vyhodnocují aktuální počasí, jeho výhled, a pravidelně projíždějí problematická místa města. Čety se po týdnu střídají. Opravou povrchu na 22 úsecích se nám tímto navýšilo i množství ulic pro zimní údržbu. Pohotovost a výjezd čety pro nás znamená i následné potíže s ohledem na pracovní kapacitu. Zaměstnanec po výjezdu a dle jeho délky má následně nárok na volno. Jako prim je pro nás v zimě svoz košů a odpadu občanů – tito pracovníci nejsou v pohotovosti nikterak využíváni. Staráme se i o plochy komerční, a to prostory parkoviště Penny, skladové plochy Izomat, sklady v horní části Radlické čtvrti, nebo dle dalších dílčích objednávek. Často jsme pomohli i našim občanům při řešení kalamitných situací.

Obr. 36 - 37: Zimní údržba



38 - 39: Strojní čištění ulic

Dalším úkolem TSMÚ je čištění dešťových vpustí – cílem je se zde i dovybavit – nástavbou na vozidlo Multikar pro čištění kanalizačních vpustí.

TSMÚ zajišťovaly jarní strojní čištění komunikací ve spolupráci s firmou ESPE CZ s.r.o.:

Samosběr: 69,5 hod, 539 km, celkem 113.371,- Kč

Kropicí vůz: 55 hod, 499 km, celkem 79.346,- Kč

á 80 ks dopravního značení

Úkolem TSMÚ v této akci je rozvoz dopravního značení a následné strojní i ruční dočištění chodníků a ulic. K urychlení prací používáme nářadový nosič Holder 45i, který je využíván k čištění chodníků, ulic, zalévání a pro zimní pohotovost. Do této agendy bereme i boj s plevelem, který nám vyrůstá jak u silničních obrubníků a také v zámkových dlažbách chodníků. Chemické postřiky zajišťuje dodavatelská firma s potřebnou atestací a dále odstraňujeme za pomoci najatých zaměstnanců na dohodu. Celkově se dle počasí aplikují II etapy. Nově využíváme i speciální nástavec na křovinořez pro rychlejší odstranění vyhubeného a uschlého pýru.



Správa bytových a nebytových prostor

Na základě požadavků odboru investic a majetku města Úvaly jsou pravidelně řešeny požadavky týkající se údržby bytových a nebytových prostor. V roce 2022 byla zajištěna rekonstrukce fasády starého městského úřadu Pražská 276. Mezi časté zásahy ze strany TSMÚ patří i opravy elektřiny v objektech města. Dále jsou zajišťovány dílčí práce pro ZŠ, všechny MŠ, školní jídelnu, knihovnu a MDDM. Podařilo se opravit 2 městské byty, zabezpečujeme stavební úpravy a výmalbu úřadů, bytů a společných prostor.

DPS

Město Úvaly provozuje Dům s pečovatelskou službou, který je zároveň pracovištěm správce – zaměstnance TS. Kromě něho se i VPS stará o údržbu a opravy tohoto domu. Konferenční prostory slouží jako zázemí pro menší kulturní akce, zasedání zastupitelů města a další společenské události. Správce se dále stará i o kotelny v objektech města. Byla provedena rekonstrukce (koupelna, kuchyňská linka, elektroinstalace, podlahy) 3 bytů, které jsou následně předány novým občanům dle rozhodnutí o přidělení místa v DPS. Zahřeje vás u srdce, pokud můžete být přítomni u předání bytu novým nájemníkům a přání hezkého a plnohodnotného podzimu života. Je také příjemné dostat od našich „zákazníků“ zpětnou vazbu. Pochvalných děkovných dopisů, emailů či telefonátů bylo opravdu nespočet.

Centrum volnočasových aktivit – „65“

Již od 1.9.2019 je objekt „Pětašedesátka“ využíván Městským domem dětí a mládeže Úvaly, Základní uměleckou školou Český Brod – pobočka Úvaly a Základní školou Úvaly. Již tedy není možné, aby prostory v odpoledních a večerních hodinách a o víkendech využívaly spolky, občanská sdružení, případně jiné subjekty. Kulturní komise do těchto prostor zve na zájezdní vystoupení divadelní spolky. Akce jsou hojně navštěvované a prostory často praskají doslova ve švech. O objekt se stará správce, který je u TS na DPČ.

Veřejné osvětlení

I v roce 2022 se plně věnujeme správě a údržbě veřejného osvětlení (dále jen „VO“). Nejen údržba, ale i nová výstavba VO byla náplní činnosti TSMÚ. Přibyla nám pod správu lokalita Výpustek I. Etapa a nová Radlická čtvrť.

K zajištění oprav VO je využíváno vozidlo Mitsubishi FUSO s vysokozdvížnou plošinou od firmy Rybáček. Oprava a údržba VO je zajišťována jednosměnnou posádkou o 2 členech. Tato posádka se také věnuje elektrikářským pracím na objektech města Úvaly. Při budování nového VO jsou využíváni i další zaměstnanci TSMÚ, např. k zednickým a výkopovým pracím.

40: Usazení vánočního stromu 2022

Každý rok TSMÚ zajišťují vánoční výzdobu města a přípravu adventní soboty. V roce 2022 město investovalo do masivního rozšíření vánočního osvětlení. Celkem bylo instalováno dalších 52 ks vloček na sloupy veřejného osvětlení. Bylo zapotřebí navrtat a propojit 52 lamp na hlavních tazích. Celkem jich je 135 ks. Stromy na náměstí nám rostou, a tak na každý přibudou další 2 LED řetězy. Celé náměstí je koncipováno ve studené bílé. Celkem zdobíme 12 ks platanů, magnolii v horní části náměstí, 33 hlohů v Husově ulici. Dále strom a domeček v Domě s pečovatelskou službou. Zdobení města probíhalo po dobu 4 týdnů, kdy se na náměstí usadil vánoční strom darovaný rodinou Dědinových z Úval. Musíme si nově zapůjčit i druhou plošinu pro snazší nazdobení vzrostlých stromů a vánočního stromu.

Ke změně počtu zařízení dochází vlivem nové výstavby, ale i díky plánovaným rekonstrukcím VO v určitých lokalitách. Tyto akce jsou v gesci města Úvaly, které prostřednictvím veřejných zakázek vybírá vhodné dodavatele. I nadále kontrolujeme případné dotační tituly, které jsou pravidelně vypisovány. Příprava žádosti k akci Efekt nám bohužel nedává příliš šanci uspět a návratnost je přes 30 let. O dotaci proto nežádáme – nyní čekáme na změnu systému dotace a věříme, že budeme schopni zrekonstruovat další úseky sítě veřejného osvětlení. Dát další oblasti do LED technologií, kde lze nastavit například stmívání na 30 % od do, nemusí tak docházet k celkovému vypínání celé oblasti. Dále plánujeme přechod z analogových spínacích hodin a stmívacího čidla přechod na přesnější dálkově nastavitelné spínání zapínacího místa dle astronomických hodin a čidla na bázi spínací jednotky pro spínání veřejného osvětlení - princip založený na přesném měření okolního osvětlení v oblasti infračerveného spektra. To je klíčový rozdíl ve srovnání s obvyklými světelnými spínači, které snímá světlo ve viditelném spektru. Plná náhrada soumrakových spínačů.

- ☁ veřejné osvětlení: 1103 ks
- ☁ zapínací body: 24 ks
- ☁ Skříní: 22ks
- ☁ Trafostanice: 10ks
- ☁ slavnostní osvětlení: 135 ks vložek pro sloupy VO
- ☁ přisvětlení přechodů: 4 přechody po 2 LED světlech s výstražným sv. značením

Preventivní údržba

Na základě dokumentu Provoz a správa veřejného osvětlení ve městě Úvaly, zpracovaném v roce 2016 (externě – společností Sdružení pro rozvoj veřejného osvětlení) se zaměstnanci na úseku VO pravidelně věnují preventivní i operativní údržbě, např. nátěry a čištění světelných bodů.

Preventivní zásahy zahrnují periodické revize zapínacích míst a světelných bodů, stejně tak jako jejich kontrolu. Ta probíhá ve spolupráci s externí společností Revize plus.

Prevence	Počet
Periodické revize zapínacích míst	12
Periodické revize světelných bodů	240
Periodické kontroly zapínacích míst	12
Periodické kontroly světelných bodů	240

Operativní údržba

Pro nahlášení poruch byl využit jak web TSMÚ (<http://www.tsuvaly.cz/>), kde je možnost nahlásit poruchu na VO, tak především i dispečink TSMÚ (na tel. 735 172 722).

2022	Měsíc												Celkem
	1	2	3	4	5	6	7	8	9	10	11	12	
Druh události													
Porucha	8	6	7	9	8	8	9	7	6	10	12	9	99
Kabelová porucha	0	0	1	2	0	0	2	0	3	2	1	0	11

Graf 1.: Poruchy VO 2022

**Nejčastější příčiny poruch:**

- ⦿ vadné výbojky (stáří)
- ⦿ poruchy předřadníků, tlumivek
- ⦿ vadný stykač nebo jistič
- ⦿ vyhořelá svorkovnice

V rámci správy VO jsou vykonávány především následující aktivity:

- ⦿ evidence podkladů o stavu přírůstků a úbytků spravovaného zařízení včetně aktualizace pasportu VO
- ⦿ spoluúčast na prováděných revizích spravovaného zařízení
- ⦿ vyjadřování se k projektovým záměrům v rámci správních řízení
- ⦿ připomínky k projektové dokumentaci staveb na území spravovaného zařízení
- ⦿ vytyčování sítí
- ⦿ účast na přejímacích a kolaudačních řízeních
- ⦿ kontroly nelegálního využívání zařízení
- ⦿ evidence technické dokumentace k prováděným akcím

TSMÚ nezajišťují nákup a řízení spotřeby elektrické energie. Veškeré záležitosti související s hospodařením s elektrickou energií, zahrnující i optimalizaci paušálních plateb nebo sjednávání smluv o sdružených službách, zajišťuje samo město Úvaly, konkrétně Odbor investic a dopravy města Úvaly.

Ve spolupráci s Odborem investic a dopravy města Úvaly byly při přípravě rozpočtu na rok 2022 vytipovány oblasti pro obnovu VO a zároveň byly na tyto akce alokovány finanční prostředky.

Svoz komunálních odpadů

Obr. 41: Svoz odpadů



Na základě provozního řádu o mobilním svozu odpadů vydaného Středočeským krajem dne 13. prosince 2016 zajišťují Technické služby města Úvaly, příspěvková organizace svoz komunálních odpadů (dále jen „SKO“). Ke svozu je využíváno svozové vozidlo MAN s nástavbou Zoeller system. Svoz je zajišťován jednosměnnou 3 člennou posádkou a administrativním pracovníkem, který pracuje v prostředí EVI8 a jedná se o část jeho pracovní náplně.

Obr. 42: Svozový KUKA vůz Scania



Od konce listopadu máme díky investici města nové svozové vozidlo Scania s nástavbou SEMAT, plně automatickým vyklapečem Zoeller, stavíme druhou svozovou posádku, která je vytvořena z pracovníků údržby města. Výhodou je zastupitelnost posádky na jednotlivých vozidlech, právě díky využití stejného vyklapěče. Již se nám nestává, že by se nepovedlo svážet vše v daný svozový den dle svozového plánu. Uvažujeme dále o svozu jedlých olejů nejen z nádob na separovaných hnízdech, ale přímo z domácností. Prostě a jednoduše dáte slitý olej do uzavíratelné PET lahve, položíte na víko nádoby nebo přímo vedle ní a obsluha olej umístí do speciálních sběrných krabic na podvozku KUKA vozu.

Dále čekáme na vypsání dotačních titulů – pro svozový prostředek jako náhradu za I. svozové vozidlo Man, které bude brzy přejeté a za hranicí únosnosti na údržbu a servisní náklady. Auto by se ponechalo jako náhradní s cílem jej půjčovat do okolních TS a u nás jako náhrada při plánovaných servisních zásazích nebo dle plánovaných intervalů servisu.

Další případné dotační tituly by se týkaly přechodu na takzvaný Door to Door systém, kdy se tříděný odpad sváží přímo od obyvatel z domovů. V rámci separačních hnízd by zmizely nádoby na papír a plast. Výhodou je výrazné snížení nákladů za uložení odpadů, který produkují místní i z okolních obcí dojíždějící podnikatelé a ukládají jej nelegálně zdarma v rámci obecních nebo městských systémů. V rámci dotace by se žádalo o nádoby, identifikační a vázní systém, jenž je namontován na vyklapěči. Vozidlo vyklopí jenom nádobu z domácnosti, která má zaplacen poplatek, dále ihned identifikuje druh sváženého odpadu, druh nádoby, její velikost (díky RFID čipu z nádoby) a zváží i obsah popelnice. Vše se následně ukládá a přenáší do aplikace. Lze tak velmi přesně plánovat svozové linky, znáte přesnou náročnost svozového plánu, počty nádob i váhu a kolik se tedy z dané lokality průměrně sváží. Lze pak porovnávat posádky, nastavit pak i případné odměňování. Identifikací jsme schopni zajistit i převzetí svozu odpadů od místních podnikatelů.

V důsledku vývoje města a narůstajícího počtu obyvatel je úměrně navyšována i produkce odpadu, jeho vyříděnost, ale zejména nároky na svozovou kapacitu, která se navyšuje více právě u tříděných komodit než množství smíšeného komunálního odpadu. To plně svědčí o lepším třídění jednotlivých komodit. Ano, naši obyvatelé se chovají zodpovědně, a za to děkujeme.

V roce 2022 jsme se svozu odpadů věnovali **6350,7 hod** a svezlo se **1.157,07 t** SKO.

Graf 2: Přehled svozu komunálních odpadů v tunách za rok 2022



Graf 3: Celková produkce odpadu a počet svozů v letech 2017 - 2022



Úměrně s počtem obyvatel roste i produkce odpadu.

Graf 4: Produkce SKO v letech 2017 – 2022 dle počtu obyvatel



Graf 5: Přehled produkce komunálního odpadu v tunách v letech 2017 - 2022



Organizaci svozu odpadu jsme pro rok 2022 zpracovali do plánovacího kalendáře v praktické A5 velikosti a distribuovali do domácností a zveřejnili na facebooku, webu i v měsíčníku Život Úval. Zde kooperujeme s městem, které naše příspěvky poctivě sdílí a navyšuje tak náš marketingový dosah.

Obr. 43: Plánovací kalendář svozu odpadu 2022

TS Plánovací kalendář 2022 - SVOZ ODPADU		TS Plánovací kalendář 2022 - SVOZ ODPADU																																																												
	so	ne	po	úter	stř	čt	pá	so	ne	Týden		so	ne	po	úter	stř	čt	pá	so	ne	Týden																																									
leden	2	3	4	5	6	7	8	9	10	11	12	13	14	15	16	17	18	19	20	21	22	23	24	25	26	27	28	29	30	31	1	2	3	4	5	6	7	8	9	10	11	12	13	14	15	16	17	18	19	20	21	22	23	24	25	26	27	28	29	30	31	
	1	2	3	4	5	6	7	8	9	10	11	12	13	14	15	16	17	18	19	20	21	22	23	24	25	26	27	28	29	30	31	1	2	3	4	5	6	7	8	9	10	11	12	13	14	15	16	17	18	19	20	21	22	23	24	25	26	27	28	29	30	31
únor	1	2	3	4	5	6	7	8	9	10	11	12	13	14	15	16	17	18	19	20	21	22	23	24	25	26	27	28	29	1	2	3	4	5	6	7	8	9	10	11	12	13	14	15	16	17	18	19	20	21	22	23	24	25	26	27	28	29				
	1	2	3	4	5	6	7	8	9	10	11	12	13	14	15	16	17	18	19	20	21	22	23	24	25	26	27	28	29	1	2	3	4	5	6	7	8	9	10	11	12	13	14	15	16	17	18	19	20	21	22	23	24	25	26	27	28	29				
březen	1	2	3	4	5	6	7	8	9	10	11	12	13	14	15	16	17	18	19	20	21	22	23	24	25	26	27	28	29	30	31	1	2	3	4	5	6	7	8	9	10	11	12	13	14	15	16	17	18	19	20	21	22	23	24	25	26	27	28	29	30	31
	1	2	3	4	5	6	7	8	9	10	11	12	13	14	15	16	17	18	19	20	21	22	23	24	25	26	27	28	29	30	31	1	2	3	4	5	6	7	8	9	10	11	12	13	14	15	16	17	18	19	20	21	22	23	24	25	26	27	28	29	30	31
duben	1	2	3	4	5	6	7	8	9	10	11	12	13	14	15	16	17	18	19	20	21	22	23	24	25	26	27	28	29	30	1	2	3	4	5	6	7	8	9	10	11	12	13	14	15	16	17	18	19	20	21	22	23	24	25	26	27	28	29	30		
	1	2	3	4	5	6	7	8	9	10	11	12	13	14	15	16	17	18	19	20	21	22	23	24	25	26	27	28	29	30	1	2	3	4	5	6	7	8	9	10	11	12	13	14	15	16	17	18	19	20	21	22	23	24	25	26	27	28	29	30		
květen	1	2	3	4	5	6	7	8	9	10	11	12	13	14	15	16	17	18	19	20	21	22	23	24	25	26	27	28	29	30	31	1	2	3	4	5	6	7	8	9	10	11	12	13	14	15	16	17	18	19	20	21	22	23	24	25	26	27	28	29	30	31
	1	2	3	4	5	6	7	8	9	10	11	12	13	14	15	16	17	18	19	20	21	22	23	24	25	26	27	28	29	30	31	1	2	3	4	5	6	7	8	9	10	11	12	13	14	15	16	17	18	19	20	21	22	23	24	25	26	27	28	29	30	31
červen	1	2	3	4	5	6	7	8	9	10	11	12	13	14	15	16	17	18	19	20	21	22	23	24	25	26	27	28	29	30	1	2	3	4	5	6	7	8	9	10	11	12	13	14	15	16	17	18	19	20	21	22	23	24	25	26	27	28	29	30		
	1	2	3	4	5	6	7	8	9	10	11	12	13	14	15	16	17	18	19	20	21	22	23	24	25	26	27	28	29	30	1	2	3	4	5	6	7	8	9	10	11	12	13	14	15	16	17	18	19	20	21	22	23	24	25	26	27	28	29	30		

TKO - směsný komunální odpad (černá popelnice)
BIO odpad (tmavá popelnice)
Papír (světlý týden: pondělí, úterý, čtvrtek, pátek)
Plast (světlý týden: úterý, čtvrtek, pátek)
Sklo + keramika (světlý týden: úterý)
Kovový materiál, ocel (světlý týden: úterý)
Kovový materiál, železo (světlý týden: úterý)

Svozy odpadních míst se může lišit dle kapacity svozového vozu.

BIO odpad (tmavá popelnice) - liché týdny

- I. okruh (středa):** Hodov, Horoušánky, Horova čtvrt, Pod Trať, Radlická čtvrt, Stovary, V Bečých, náměstí a okolní ulice na východ od trať
- II. okruh (čtvrtek):** centrální část Úval
V zemišních ulicích (provozovna - úmrtí) se BIO odpad vyváží pouze 1x měsíčně.

TKO - směsný komunální odpad (černá popelnice) - sudé týdny

- I. okruh (pondělí):** Baráková, Boženy Němcové, Bulharská, Čechova, Dobročovičská, Erbenova, Havlíčková, Josefa Lada, Jungmannova, Kládká, Kolářova, Komenského, Lužická (část mezi Kládkou a Rumunskou), Maróková, Náš J. Krejčířka, Nerudova, Pražská (část), Prokopa Velkého, Rasova, Rumunská, Seifertova (část), Skácelova, Šrámkova, Škvorecká (část k Fapráku), U Kátemy, U Starého koupadla, U Výmoly, V. Špály, Vaculíkova, Žižkova
- II. okruh (úterý):** 26. října, Alešova, Bezručova, Bratří Čapků, Čelakovského, Dobrovského, Foerstrova, Gregorova, Guth-Jarkovského, Hákenova, Jiráskova, Klánovická, Klostermannova, Kožlíkova, Máchova, Nám. Svobody, Pačackého, Pražská, Rašínova, Seifertova (část), Šafaříkova, Štefánikova, Švermova, Tylova, Vítězslava Nováka, Vojanova, Vrchlického, Wolkerova
- III. okruh (středa):** Aloise Dostála, Atlasová, Bohumila Tmky, Borová, Brožkova, Čermáková, Do Hodova, Dobročovičská (Radlická čtvrt), Dr. Smetáky, E. E. Kizeho, Ebenová, Fibichova, Glucksmannova, Hvězdova, Chelčického, Jaročková, Janáčkova, Jedlová, Jeronýmova, Jironská, K. Hájovná, Kalčířská, Klostermannova (část k trať), Kmochova, Kupkova, Lesní, Lparšská, Miličova, Modřínová, Muchova, Nad Kozpadem, Osadní, Otokara Běziny, Oty Pavla, Pernerova, Poděbradova, Purkyňova, Roháčova, Rokycanova, Slavičková, Smlková, Sukova, Šamálova, Táborňák, Těsnotníková, Tigrádova, Tichého, Tisová, Tovární, U Horoušánek, U Obory, Václava Rytíře, Vladimíra Vondráčka, Zálesí, Želivského
- IV. okruh (čtvrtek):** Bulharská (Stovary), Česká, Dolní, Finská, Chorvatská, Jugoslávská, Lotyšská, Lužická, Moravská, Na Strání, Pod Stovary, Pošá, Ruská, Slovenská, Slovenská, Srbská, Škvorecká (Stovary), U Hostína
- V. okruh (pátek):** S. května, Amožta z Pardubic, Bendlova stezka, Demisova, Dvořákova, Fugnerova, Háčková, Horová, Husova, Komenského, Mánesova, Na Spojce, Na Zlaceném korci, Pod Trať, Podháj, Podháj, Riegerova, Smetanova, Sovova, Škvorecká, Tyršova, Vydrova, Zahradní
- Veškeré informace ke svozu odpadu naleznete na www.tasuly.cz

V současnosti TSMÚ předávají odpad k odstranění následujícím koncovým zařízením:

- ☞ v případě směsného komunálního odpadu: Spalovna ZEVO Malešice
- ☞ biodepad: Kompostárna Hořátev
- ☞ všech tříděných komodit: NYKOS Žďánice
- ☞ kovové odpady: David Fidler – sběrné suroviny
- ☞ oděvy: společnosti Koutecký s.r.o. a CORETEX CZ SE
- ☞ jedlé oleje: Trafín Oil

BIO

V období březen - listopad 2022 probíhal svoz bioodpadů 2x měsíčně (každá sudá středa a čtvrtek).
V prosinci, lednu a únoru 1x měsíčně.
Celkem se svezlo **692,04 t** biologicky rozložitelného odpadu.

Obr. 44: Výsyp bio odpadu



Graf 6: Přehled svozu biologicky rozložitelného odpadu v tunách za rok 2022



Meziročně roste produkce biologicky rozložitelného odpadu i separovaných tun následně využitelného odpadu (papír, plast, sklo, kovy a tetrapack).

Graf 7: Přehled produkce biologicky rozložitelného odpadu v letech 2017 - 2022



Tříděné komodity

V rámci svozu separovaných komodit je v rámci města umístěno celkem 151 kontejnerů o obsahu 1.100 l a 33 nádob 240 l a 13 objemných kontejnerů na svoz textilu.

Graf 8: Produkce komodit tříděného odpadu v tunách za rok 2022

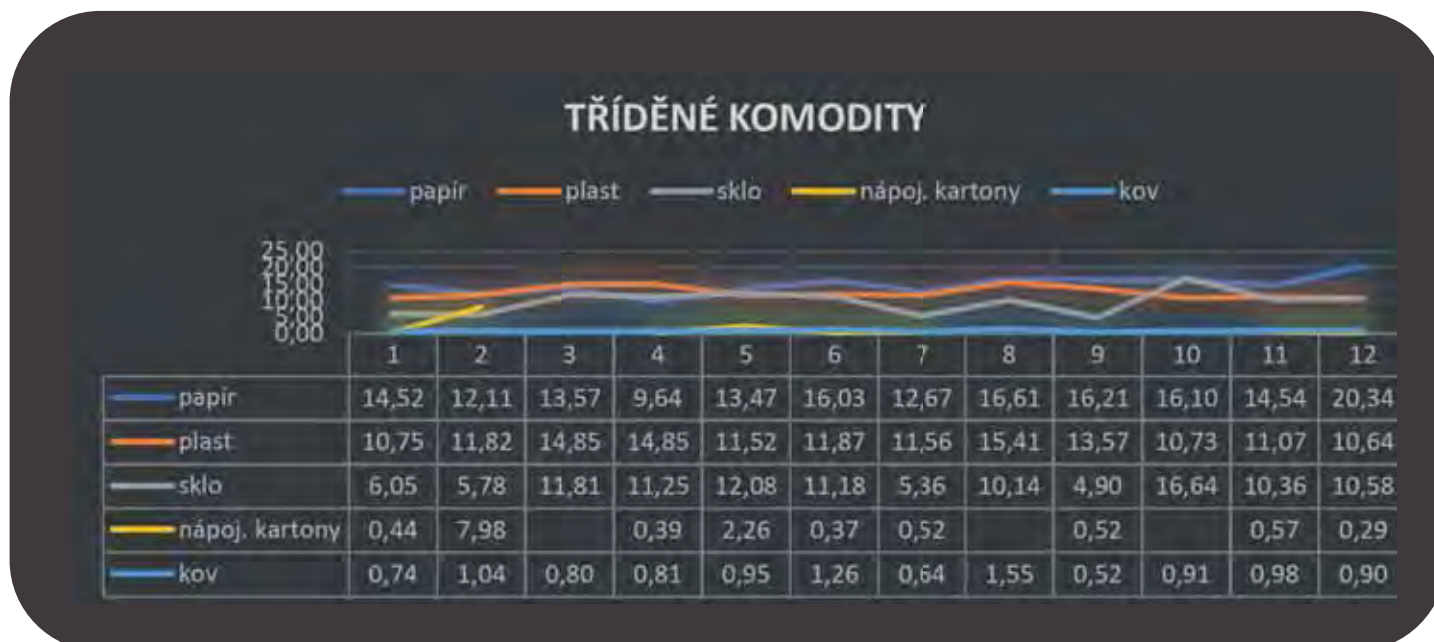

Vandalismus a neukázněné třídění komodit, to jsou problémy, se kterými se stále potýkáme. Jejich řešení je pro TSMÚ finančně velmi nákladné. Zde je nutné nedávat vůbec nic mimo nádoby. Pracovníci jsou na jednom separovaném stanovišti místo 20 minut i 70 minut, což při počtu 41 stanovišť znamená významné navýšení a prodražení svozu.

Obr. 45-47: Neukázněné třídění komodit, černé skládky



Svoz olejů

V roce 2022 bylo svezeno celkem 1.902 kg odpadních jedlých olejů a tuků, opět při čtvrtletních svozech, ale tentokrát již z 10 kontejnerů. Průměrně se v jednom kontejneru nacházelo 16 kg olejů.

Obr 48: Report Oleje 2022

Report sběru 200125

odpadních jedlých olejů a tuků

za období:

01.01.2022 - 31.12.2022

Klient: Technické služby města Úvaly, příspěvková organizace

Potenciál odpadu:	6141 kg	Počet kontejnerů:	10 ks
Celkem svezeno:	1902 kg	Mesíční průměr v kontejneru:	16 kg
Svezeno z potenciálu:	31 %		

● 5 ks

> 20 kg ø měs.

● 3 ks

10 - 20 kg ø měs.

● 2 ks

< 10 kg ø měs.



Sběrný dvůr

V provozu je již nový Sběrný dvůr, který se nachází v Úvalech, parc. č. 3957/32, 250 82 Úvaly. Občanům Úval je umožněno jej bezplatně využívat, stačí se prokázat OP a dodržet množstevní limity.

DO SBĚRNÉHO DVORA JE MOŽNÉ UKLÁDAT POUZE ODPAD POVOLENÝ V PROVOZNÍM ŘÁDU SBĚRNÉHO DVORA DLE VYHLÁŠKY Č. 381/2001 SB. A VYHLÁŠKY Č. 383/2001 SB..

Sběrný dvůr nebezpečných odpadů:

Je zde možné odložit zbytky barev, laků, ředidel a kyselin, oleje, baterie, zářivkové trubice, obaly od nebezpečných odpadů a obaly a úklidové prostředky potřísněné nebezpečnými odpady a další. Odběr je možný pro občany Úval po prokázání trvalého pobytu a je zdarma.

Sběrný dvůr ostatních odpadů:

Je zde možné odložit odpad biologického původu (posečená tráva, plevel, spadané listí, poškozené a hnijící ovoce a zelenina, větve a zbytky dřeva a dřevěných konstrukcí). Odběr je možný po prokázání pro občany Úval zdarma, přičemž je zde povinná evidence množství a druhu odpadu a dále údaje o osobě, která odpad dodala.

Dále je zde možné odložit odpad, který není možné umístit do popelnicových nádob (např. nábytek, podlahové krytiny apod.), dále stavební odpad jako poslední zbytky sutí a výkopových zemin apod. (v tomto případě v množství do 0,5 m³ na osobu).

Místo zpětného odběru elektrozařízení:

Je zde možné odložit vysloužilé nebo nefunkční elektrozařízení (lednice, počítače, monitory, televize, rádia a ostatní spotřební elektroniku včetně drobných elektrických zařízení a nástrojů). Tato zařízení musí obsahovat hlavní části výrobku (příklad: lednice musí obsahovat kompresor, včetně chladicího systému, dále celou skříň, mohou chybět vnitřní přihrádky a šuplíky). Odběr je pro občany Úval bezplatný.

Limity dotace pro SD a jejich plnění.

Typ odpadu	cíl	2020 1/2	2021	2022	2023	20%pl	21%pl	22%pl	23%pl
BRO	5,25	48,85	89,17	16,44	13,07	930%	1698%	313%	249%
papír	12,97	4,66	22,89	29,10	28,23	36%	176%	224%	218%
plast	10,01	16,94	22,69	14,93	0%	169%	227%	149%	
sklo	4,80	67,21	29,00	38,90	0%	1400%	604%	810%	
nápoj. kartony	0,00	0,00	0,00	0,00	0,00	0%	0%	0%	0%
kov	42,00	4,58	26,80	6,72	7,83	11%	64%	16%	19%
textil	1,80	0,00	0,00	0,00	0,00	0%	0%	0%	0%
objemný	472,24	64,61	358,58	381,99	414,18	14%	76%	81%	88%
nebezpečný	5,13	6,13	10,29	6,67	3,86	119%	201%	130%	75%
pneumatiky	2,00	1,75	6,89	10,71	7,77	88%	345%	536%	389%
elektro	54,80	0,00	45,54	29,59	25,61	0%	83%	54%	47%
stavební suť	32,00	111,70	302,32	257,24	248,34	349%	945%	804%	776%
Celkem	643,00	242,28	946,63	790,15	802,72	38%	147%	123%	125%

Graf 10: Přehled svozu tříděných komodit v tunách za rok 2022

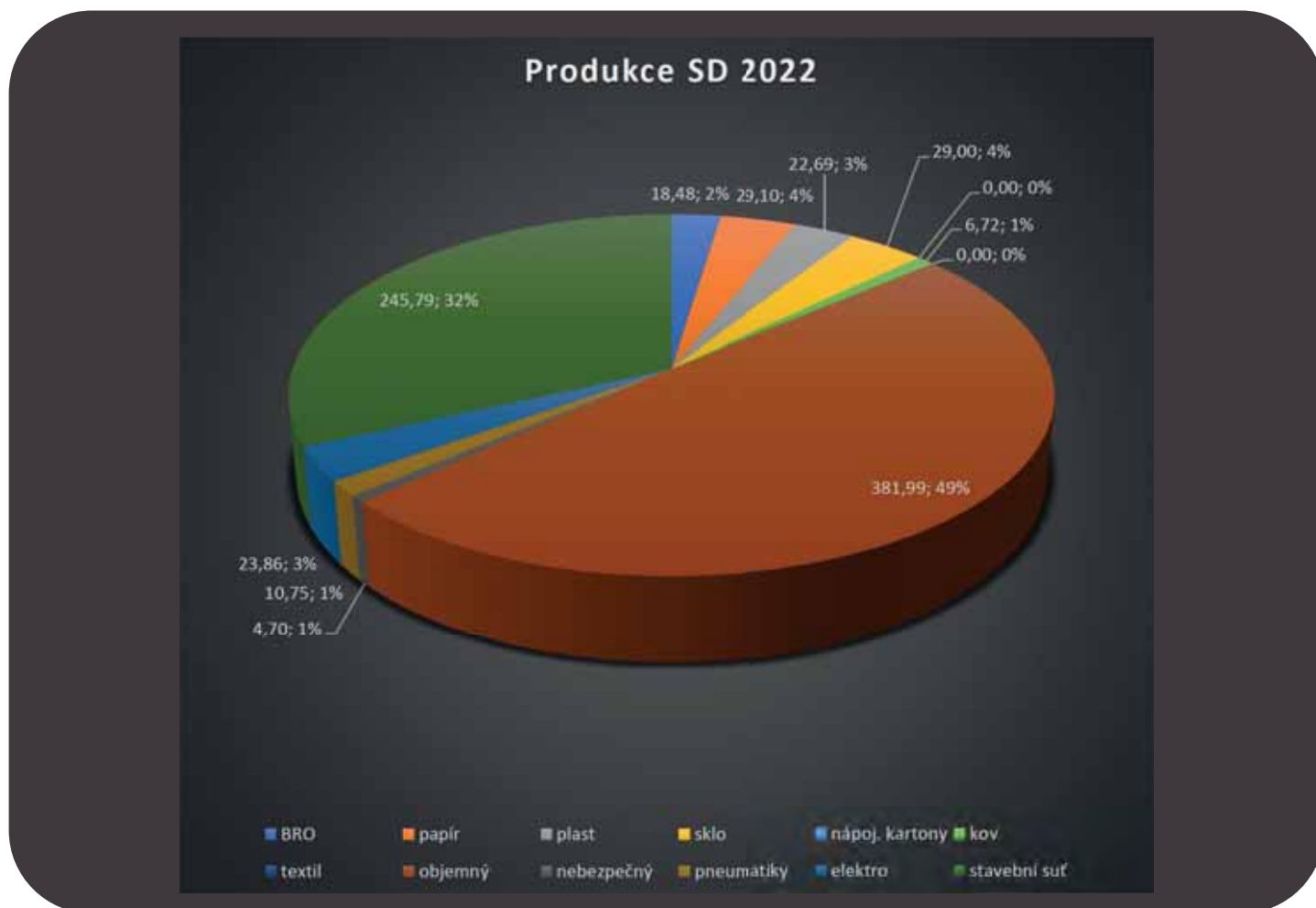

Celkově byl limit přeplněn o 147 t vybraného a uloženého odpadu. Podařilo se nám splnit prakticky všechny parametry s ohledem nastavenou mez 75 % s ročního cíle. Neplníme pouze v komoditě KOV – kde nám konkuruje soukromá sběrna v těsné blízkosti, kde dochází k výkupu. U nás je možné pouze zdarma kov odložit. I nadále výrazně převyšujeme limity v komoditách:

- ☁ BRO – biologicky rozložitelný odpad
- ☁ Pneumatiky
- ☁ Stavební suť

Parametry vychází ze studie z roku 2011 – již první měsíce ukazují, že je velká disproporce v jednotlivých odpadech. Bude těžké naplnit zejména limity u kovů, neboť přímo vedle nás je soukromá sběrna, jenž kovy vykupuje. U nás se ukládají zdarma. Vysoce budeme zřejmě převyšovat limity u suti. Zde je limit nastaven na 32 t ročně, ale očekáváme, že díky drobným přestavbám našich obyvatel se dostaneme někde na 270 t. Je dobré, že se nejen tento druh odpadu již nevyskytuje po přilehlých škarpách podél úvalských cest a pěšin a nenavýšuje náklady na likvidaci černých skládek, které jsou mnohonásobně vyšší nežli řešení přes Sběrný dvůr města Úvaly.

Na SD pracují 2 zaměstnanci o celkové výši úvazku 1,5.

Jarní a podzimní úklidové kolečko

Obr. 49: Úklidové kolečko 2022-2023



Od 16.11.2022 opět pomáháme odlehčit vašim domácnostem.

Tentokrát svážíme VELKODĚJEM - vřady v úterý nebo středu budeme přistavovat kontejnery zpravidla na dvě místa v lokalitě. Ujistěte si napěte u svozových deskách níže, na webu TS a ve facebookových událostech u příslušného termínu, na výškových místa. Věšticou jde o místa, na která jste zvyklí z doby předchozích.

Svoz odpadů se týká maloobjemových, objemnějších a velkoobjemových odpadů, které nemohly být umístěny do popelnicových nádob nebo kontejnerů na separované odpady.

Neodpovídá se kontejnerům odpadů! Žádné maj. občane totiž celoročně nálezli možnosti - v rámci poplatku na odpad zdarma vlastní biopopelnice, kompostování na vlastní zahradě, odvoz do sběrného dvora nebo při velkém objemu objednání vlastního kontejneru (za úplatů).

Celá akce bude na území města Úvaly zajišťována pracovníky Technických služeb. Další úklidová kolečka chystáme v roce 2023 na duben-červen a září-říjen.

Nadále se nebudou svažet odpady nebezpečné (např. zbytky barev, laků, kyselin, olejů, autobaterie, pneumatiky apod.) a také suť, kameny a zemina - tyto odpady je nutné odvézt do sběrného dvora!!!

Vše ekologické odpady je nutné se řídit pokyny příslušných pracovníků společnosti, kteří jsou oprávněni nasbírat ekologické odpady.

Kontejnery přistavujeme do lokalit v 8:00 a svážíme v 17:00.



Nově zřadíme tzv. „Elektročtvrtky“ - připravte ve svůj termín do 8:00 ráno elektrozařízení před vrátky a naši pracovníci je svezou. Jde např. o lednice, televize, počítače a monitory, mobilní telefony a další drobné elektrozařízení.

Elektročtvrtky:

1. lokalita (Radická čtvrť, Slovany): 24.11.2022
2. lokalita (mezi silnicí I/12 a trati, Pařízina, Výpustek): 1.12.2022
3. lokalita (centrum, část pod trati, 5.května, V Setých, Zálesí, U Horoušánek): 6.12.2022



Termín svazu	Účastníci
16.11.2022	23. Úvaly, Alchym, Bělohorská, Jelenka, Kulišková, Pátr, Šestáček, Věšticová, Havelka, Štepanec, Štepanec
16.11.2022	1. Křižanova a 2. Nová - 1. S. Nová a 26. Úvaly
22.11.2022	Černošská, Dobrovodská, Fajstovská, Dargava, Šaňb-Jelínková, Křížová, Křemžanská, Mládkova, Náměstí, Těch, Věšticová
30.11.2022	1. Úvaly a Dobrovodská - 1. Šaňb-Jelínková a Křemžanská
30.11.2022	Šaňb-Jelínková, Úvaly a Dobrovodská - 1. Šaňb-Jelínková a Křemžanská
3.12.2022	Erbenova, Janová, Ludy, Kulišková, Město, Pátr, Šestáček, Štepanec, Štepanec, V. Úvaly
14.12.2022	1. Křižanova a 2. Nová - 1. Šaňb-Jelínková a Křemžanská
3.1.2023	Šaňb-Jelínková, Úvaly a Dobrovodská - 1. Šaňb-Jelínková a Křemžanská
17.1.2023	Černá, Dobrovodská, Fajstovská, Dargava, Šaňb-Jelínková, Křemžanská, Mládkova, Náměstí, Těch, Věšticová, Úvaly
25.1.2023	1. Křižanova a 2. Nová - 1. Šaňb-Jelínková a Křemžanská
31.1.2023	1. Křižanova a 2. Nová - 1. Šaňb-Jelínková a Křemžanská
6.2.2023	1. Křižanova a 2. Nová - 1. Šaňb-Jelínková a Křemžanská
14.2.2023	1. Křižanova a 2. Nová - 1. Šaňb-Jelínková a Křemžanská
22.2.2023	1. Křižanova a 2. Nová - 1. Šaňb-Jelínková a Křemžanská
28.2.2023	1. Křižanova a 2. Nová - 1. Šaňb-Jelínková a Křemžanská

V případě individuálních potřeb nás kontaktujte: ts@technicky-sluzby.cz, 291 991 922

V rámci svazu odpadu přímo od vrátek našich obyvatel bylo v roce 2022 realizováno 28 svozových dní, dále 3 dny pro odvozy na koncovky odpadů, při kterých bylo zapojeno 11 lidí, odpracováno celkem 2.512 hodin nebo celkem 314 „člověkodní“.

Najeli jsme 8.502 km a byla použita následující technika: traktor Zetor, kontejnerový nosič AVIE, kontejnerový nosič Man, dodávka Fiat Ducato a smykový nakladač Locust.

Koncovky odpadu:

- Nykos Ždánice - objemný odpad, plast
- Kompostárna Hořátek – biologicky

Obr. 50: Nakládání odpadu při úklidovém kolečku



Ostatní

TSMÚ zajišťují i další činnosti, které nelze zařadit do výše uvedených kategorií. Mezi poměrně časté práce patří např. organizace různých akcí, zajišťování úklidu před i po akcích apod. Jedná se např. o Čarodějnice, jednotlivé čtvrtky v rámci Letního kina, Úvalský kotlík. Bezpochyby největší akcí jsou pak adventní trhy a rozsvícení vánočního stromu.

Mezi další činnosti TSMÚ patří i výroba stolů, laviček, informačních tabulí a jiných výrobků ze dřeva pro potřeby obyvatel v rámci stezek, pěšin a městských parků.

Graf 11: Přehled nákladů v % za rok 2022

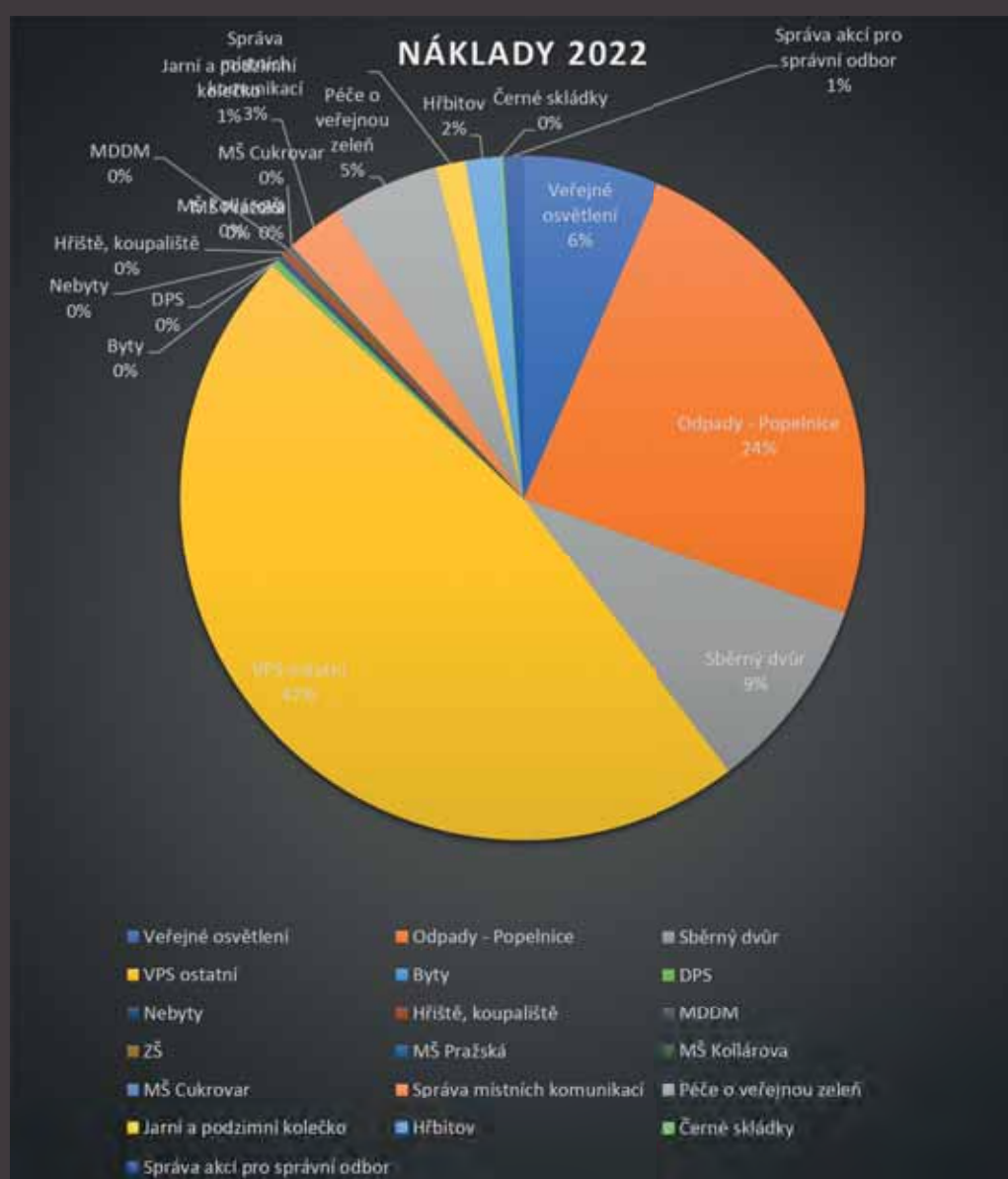

4. Personalistika – lidské zdroje

Celý tým TSMÚ je stabilizován. Postupně se připravujeme na obsazení tabulkových míst, ale to až v dalším roce. Zejména s ohledem na převzetí dalších činností, které dle objednávek města byly realizovány přes subdodavatelské společnosti. Rok 2022 byl velikou zkouškou ohledem na příchod pandemie Coronaviru Covid-19, raketovému růstu cen energií, jenž pro nás znamenal růst všech vstupů. Je až neuvěřitelné, že i přes tento cenový šok se podařilo rok zvládnout a ustát na velmi vysoké úrovni. Byl pozastaven nábor zaměstnanců na obsazení tabulkových pozic.

K 31.12.2022 jsme měli celkem 36 zaměstnanců na HPP, 2 na DPČ a 9 na DPP. Při příležitosti odchodu do důchodu pana Hříbala a Rémiše bychom oběma rádi poděkovali za dlouholeté pracovní nasazení a přejeeme hlavně pevné zdraví.

Stavíme očkovací centra, dále máme pracovníky rozděleny do dvou vzájemně rozdělených skupin s cílem bezpečně zabezpečit chod v rámci kritické infrastruktury při provozování vodovodu a kanalizace a zabezpečení svozu odpadů. Díky zabezpečení města jsou v první várce očkování vyřešena očkování pro pracovníky právě těchto středisek, děkujeme.

Pro rok 2023 budeme hledat lidi do střediska VPS na práce péče o město nebo posádku svozového vozidla a řidiče profesionály s licenci na T a C. Hledáme i elektrikáře vč. zkoušky dle vyhlášky 50.

Obr. 51: Povinné testování na Covid



5. Přehled hospodaření

Rok se nám daří ukončit s kladným hospodářským výsledkem, a to i přes raketový růst cen energií a PHM, což náš rozpočet nesmírně zatížilo a přineslo nemalé starosti. I přesto končíme v černých číslech a mohu prohlásit, že jsem na celý tým TSMÚ nesmírně pyšný.

čerpání 2022	TSÚ	100 Správa	300 VPS	200 VAK
Pravidelný roční příspěvek	28 292 400	1 446 988	26 845 412	0
Příspěvek na investice	2 492 000	0	2 492 000	0
Dotace - popelnice, IS TSÚ	581 400	102 362	267 844	211 194
VÝNOSY VAK	56 404 290	0	502	56 403 787
VÝNOSY VPS	12 784 419	98 135	12 618 251	68 033
VÝNOSY NEINVESTIČNÍ CELKEM	98 062 509	1 647 486	39 732 009	56 683 014
PŘÍJMY CELKEM	100 554 509	1 647 486	42 224 009	56 683 014

OSOBNÍ NÁKLADY	23 726 695	1 844 697	16 111 893	5 770 104
MATERIÁL	30 448 825	206 764	2 205 739	28 036 322
ENERGIE (voda, plyn, elektřina, PHM)	7 803 331	254 772	2 053 390	5 495 169
SLUŽBY	26 912 622	310 290	11 064 069	15 538 263
OPRAVY A UDRŽOVÁNÍ	2 794 562	44 016	1 314 198	1 436 349
OSTATNÍ NÁKLADY (odpisy, úroky, poplatky, repre, ...)	4 275 824	192 086	2 992 267	1 091 471
ÚVĚRY	2 102 126	0	2 102 126	0
NÁKLADY NEINVESTIČNÍ CELKEM	95 961 859	2 852 626	35 741 556	57 367 677
NÁKLADY CELKEM vč. úvěrů	98 063 984	2 852 626	37 843 681	57 367 677

VÝNOSY NEINVESTIČNÍ CELKEM bez úvěrů	98 062 509	1 647 486	39 732 009	56 683 014
NÁKLADY NEINVESTIČNÍ CELKEM bez úvěrů	95 961 859	2 852 626	35 741 556	57 367 677
ZISK/ZTRÁTA	2 100 650	-1 205 140	3 990 453	-684 663

V roce 2022 se podařilo TSMÚ utržit zisk 2 100 650 Kč.

Graf 12: Vývoj cen energií v letech:

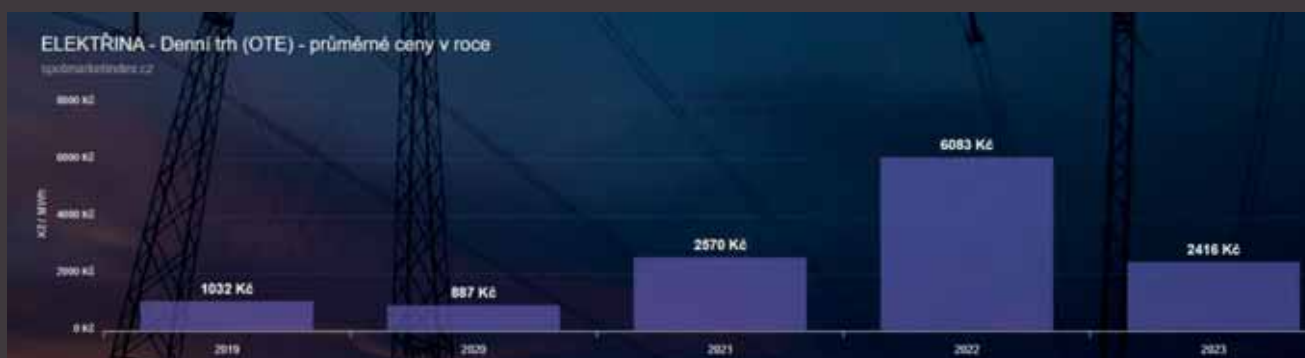

6. Audit

Dle smyslu a fungování jako řádný hospodář probíhá i u nás kontrola hospodaření v rámci zakázek a nakládání s příspěvkem dle jednotlivých kapitol a čerpání. Kontrolu u nás provádí akreditovaná auditorská společnost a výsledky jsou prezentovány vedení Města.

7. Výhled na rok 2023

Hlavním úkolem pro rok 2023 bude pokračování v zautomatizování plnění jednotlivých procesů. V plánu je také vytvořit program osvěty v třídění separovaného odpadu a užívání pitné vody.

V roce 2023 budou TSMÚ pokračovat v obnově techniky vznávaznosti na schválený rozpočet, bude pořízeno nové vozidlo pro potřeby posádky VPS v rámci údržby města. Zde nám dosluhuje Ford Connect a opravy již nejsou zcela rentabilní, toto je dle plánu obnovy vozového parku, schváleného při zřizování organizace. Stejně jako budeme pokračovat v generálních opravách našich staříčkových traktorů Zetor.

8. Závěr

Rok 2022 lze charakterizovat jako rok s ustálenými procesy. Zvládnutým příchodem Covid-19, tak zejména ustálení týmu zaměstnanců organizace. Zapracovávají se nám nováčci s dobrou profesní znalostí a odborností.

Ukrajina a situace v této zemi nám přinesla nové výzvy. Za podpory Města Úvaly se organizují podpůrné aktivity. V rámci TSMÚ zaměstnáváme na dohody ukrajinské uprchlíky. Pomáhají nám při výkyvu množství potřebné práce na zeleni a při údržbě komunikací i při celkové údržbě našeho krásného města.

Nově automatizujeme pracovní listy nad jednotlivou zakázkou-přenos dat v rámci využívaných systémů – snaha prezentovat nahlášené závady v mapě města s daným komentářem.

9. Přílohy

Seznam příloh:

1. Rozvaha k 31.12.2022
2. Výkaz zisků a ztrát k 31.12.2022
3. Příloha k závěrce k 31.12.2022
4. Audit

Výkaz zisku a ztráty

PŘÍSPĚVKOVÉ ORGANIZACE

Název: Technické služby města Úvaly, příspěvková organizace

Sídlo: Riegerova 12, Úvaly, 250 82, Česká republika

Právní forma: příspěvková organizace

IČ: 04441869

Předmět činnosti: provozování vodovodů a kanalizací

sestavený k 31.12.2022

(v Kč, s přesností na dvě desetinná místa)

okamžik sestavení: 20.02.2023

Číslo položky	Název položky	Syntetický účet	ÚČETNÍ OBDOBÍ			
			BĚŽNÉ		MINULÉ	
			Hlavní činnost	Hospodářská činnost	Hlavní činnost	Hospodářská činnost
A.	NÁKLADY CELKEM		35 569 277,19	53 764 278,98	30 612 714,16	58 220 642,48
I.	Náklady z činnosti		35 221 054,20	53 204 249,60	30 497 371,17	57 963 187,08
1.	Spotřeba materiálu	501	3 366 635,78	2 722 476,91	2 782 456,91	4 231 413,50
2.	Spotřeba energie	502	463 242,96	5 354 045,50	341 615,36	1 887 870,57
3.	Spotřeba jiných neskladovatelných dodávek	503		25 813 784,48		25 092 554,65
4.	Prodané zboží	504				
5.	Aktivace dlouhodobého majetku	506				
6.	Aktivace oběžného majetku	507				
7.	Změna stavu zásob vlastní výroby	508				
8.	Opravy a udržování	511	1 358 213,66	1 436 348,64	799 465,77	410 753,00
9.	Cestovné	512	12 539,00	184,00		
10.	Náklady na reprezentaci	513	66 562,06	505,91	41 629,74	1 059,00
11.	Aktivace vnitroorganizačních služeb	516		-6 628 302,45		-6 291 017,58
12.	Ostatní služby	518	8 544 680,52	18 042 282,47	5 000 278,26	27 024 971,00
13.	Mzdové náklady	521	13 047 705,00	4 275 935,00	13 654 517,00	3 636 355,00
14.	Zákonné sociální pojištění	524	4 210 431,00	1 307 221,00	4 441 364,00	1 105 075,00
15.	Jiné sociální pojištění	525				
16.	Zákonné sociální náklady	527	603 897,70	163 428,00	555 346,00	123 472,00
17.	Jiné sociální náklady	528				
18.	Daň silniční	531	18 000,00		39 202,00	9 948,00
19.	Daň z nemovitostí	532				
20.	Jiné daně a poplatky	538	46 845,02	91 483,00	31 343,37	51 399,00
22.	Smluvní pokuty a úroky z prodlení	541				
23.	Jiné pokuty a penále	542	1 749,00	20 000,00	937,45	
24.	Dary a jiná bezúplatná předání	543				
25.	Prodaný materiál	544				
26.	Manka a škody	547				
27.	Tvorba fondů	548				
28.	Odpisy dlouhodobého majetku	551	2 622 718,36	442 067,64	2 301 192,29	460 858,71
29.	Prodaný dlouhodobý nehmotný majetek	552				
30.	Prodaný dlouhodobý hmotný majetek	553				
31.	Prodané pozemky	554				
32.	Tvorba a zúčtování rezerv	555				
33.	Tvorba a zúčtování opravných položek	556		40 058,26		5 725,24
34.	Náklady z vyřazených pohledávek	557				8 607,00
35.	Náklady z drobného dlouhodobého majetku	558	431 979,80	99 990,95	227 105,36	185 723,35
36.	Ostatní náklady z činnosti	549	425 854,34	22 740,29	280 917,66	18 419,64
II.	Finanční náklady		348 185,55		115 293,59	200,00
1.	Prodané cenné papíry a podíly	561				
2.	Úroky	562	348 010,80		114 210,31	
3.	Kurzové ztráty	563	174,75		299,28	
4.	Náklady z přecenění reálnou hodnotou	564				
5.	Ostatní finanční náklady	569			784,00	200,00
III.	Náklady na transfery					
1.	Náklady vybraných ústředních vládních institucí na transfery	571				
2.	Náklady vybraných místních vládních institucí na transfery	572				
V.	Daň z příjmů		37,44	560 029,38	49,40	257 255,40
1.	Daň z příjmů	591	37,44	560 029,38	49,40	257 255,40

Číslo položky	Název položky	Syntetický účet	ÚČETNÍ OBDOBÍ			
			BĚŽNÉ		MINULÉ	
			Hlavní činnost	Hospodářská činnost	Hlavní činnost	Hospodářská činnost
2.	Dodatečné odvody daně z příjmů	595				
B.	VÝNOSY CELKEM		35 698 053,90	55 736 152,22	22 961 019,00	65 875 452,08
I.	Výnosy z činností		7 035 141,85	55 524 803,82	13 351,44	65 758 468,75
1.	Výnosy z prodeje vlastních výrobků	601				
2.	Výnosy z prodeje služeb	602		54 686 702,62		64 796 952,77
3.	Výnosy z pronájmu	603		365 940,00		435 232,11
4.	Výnosy z prodaného zboží	604				
8.	Jiné výnosy z vlastních výkonů	609		15 000,00		
9.	Smluvní pokuty a úroky z prodlení	641		48 593,00		10 000,00
10.	Jiné pokuty a penále	642				
11.	Výnosy z vyřazených pohledávek	643				
12.	Výnosy z prodeje materiálu	644		13 511,84		
13.	Výnosy z prodeje dlouhodobého nehmotného majetku	645				
14.	Výnosy z prodeje dlouhodobého hmotného majetku kromě po	646				
15.	Výnosy z prodeje pozemků	647				
16.	Čerpání fondů	648	7 031 154,84			
17.	Ostatní výnosy z činností	649	3 987,01	395 056,36	13 351,44	516 283,87
II.	Finanční výnosy		306,21	154,73	271,67	186,45
1.	Výnosy z prodeje cenných papírů a podílů	661				
2.	Úroky	662	197,36	154,73	266,61	186,45
3.	Kurzové zisky	663	108,85		5,06	
4.	Výnosy z přecenění reálnou hodnotou	664				
6.	Ostatní finanční výnosy	669				
IV.	Výnosy z transferů		28 662 605,84	211 193,67	22 947 395,89	116 796,88
1.	Výnosy vybraných ústředních vládních institucí z transferů	671				
2.	Výnosy vybraných místních vládních institucí z transferů	672	28 662 605,84	211 193,67	22 947 395,89	116 796,88
C.	VÝSLEDEK HOSPODAŘENÍ					
1.	Výsledek hospodaření před zdaněním	-	128 814,15	2 531 902,62	-7 651 645,76	7 912 065,00
2.	Výsledek hospodaření běžného účetního období	-	128 776,71	1 971 873,24	-7 651 695,16	7 654 809,60



Technické služby města Úvaly,
příspěvková organizace
Riegerova 12, 250 82 Úvaly
IČO: 04441869

Výkaz zisku a ztráty

PŘÍSPĚVKOVÉ ORGANIZACE

Název: **Technické služby města Úvaly, příspěvková organizace**Sídlo: **Riegerova 12, Úvaly, 250 82, Česká republika**Právní forma: **příspěvková organizace**IČ: **04441869**Předmět činnosti: **provozování vodovodů a kanalizací**

sestavený k 31.12.2022

(v Kč, s přesností na dvě desetinná místa)

okamžik sestavení: 20.02.2023

Číslo položky	Název položky	Syntetický účet	ÚČETNÍ OBDOBÍ			
			BĚŽNÉ		MINULÉ	
			Hlavní činnost	Hospodářská činnost	Hlavní činnost	Hospodářská činnost
			1	2	3	4
A.	NÁKLADY CELKEM		35 569 277,19	53 764 278,98	30 612 714,16	58 220 642,48
I.	Náklady z činnosti		35 221 054,20	53 204 249,60	30 497 371,17	57 963 187,08
1.	Spotřeba materiálu	501	3 366 635,78	2 722 476,91	2 782 456,91	4 231 413,50
2.	Spotřeba energie	502	463 242,96	5 354 045,50	341 615,36	1 887 870,57
3.	Spotřeba jiných neskladovatelných dodávek	503		25 813 784,48		25 092 554,65
4.	Prodané zboží	504				
5.	Aktivace dlouhodobého majetku	506				
6.	Aktivace oběžného majetku	507				
7.	Změna stavu zásob vlastní výroby	508				
8.	Opravy a udržování	511	1 358 213,66	1 436 348,64	799 465,77	410 753,00
9.	Cestovné	512	12 539,00	184,00		
10.	Náklady na reprezentaci	513	66 562,06	505,91	41 629,74	1 059,00
11.	Aktivace vnitroorganizačních služeb	516		-6 628 302,45		-6 291 017,58
12.	Ostatní služby	518	8 544 680,52	18 042 282,47	5 000 278,26	27 024 971,00
13.	Mzdové náklady	521	13 047 705,00	4 275 935,00	13 654 517,00	3 636 355,00
14.	Zákonné sociální pojištění	524	4 210 431,00	1 307 221,00	4 441 364,00	1 105 075,00
15.	Jiné sociální pojištění	525				
16.	Zákonné sociální náklady	527	603 897,70	163 428,00	555 346,00	123 472,00
17.	Jiné sociální náklady	528				
18.	Daň silniční	531	18 000,00		39 202,00	9 948,00
19.	Daň z nemovitostí	532				
20.	Jiné daně a poplatky	538	46 845,02	91 483,00	31 343,37	51 399,00
22.	Smluvní pokuty a úroky z prodlení	541				
23.	Jiné pokuty a penále	542	1 749,00	20 000,00	937,45	
24.	Dary a jiná bezúplatná předání	543				
25.	Prodaný materiál	544				
26.	Manka a škody	547				
27.	Tvorba fondů	548				
28.	Odpisy dlouhodobého majetku	551	2 622 718,36	442 067,64	2 301 192,29	460 858,71
29.	Prodaný dlouhodobý nehmotný majetek	552				
30.	Prodaný dlouhodobý hmotný majetek	553				
31.	Prodané pozemky	554				
32.	Tvorba a zúčtování rezerv	555				
33.	Tvorba a zúčtování opravných položek	556		40 058,26		5 725,24
34.	Náklady z vyřazených pohledávek	557				8 607,00
35.	Náklady z drobného dlouhodobého majetku	558	431 979,80	99 990,95	227 105,36	185 723,35
36.	Ostatní náklady z činnosti	549	425 854,34	22 740,29	280 917,66	18 419,64
II.	Finanční náklady		348 185,55		115 293,59	200,00
1.	Prodané cenné papíry a podíly	561				
2.	Úroky	562	348 010,80		114 210,31	
3.	Kurzové ztráty	563	174,75		299,28	
4.	Náklady z přecenění reálnou hodnotou	564				
5.	Ostatní finanční náklady	569			784,00	200,00
III.	Náklady na transfery					
1.	Náklady vybraných ústředních vládních institucí na transfery	571				
2.	Náklady vybraných místních vládních institucí na transfery	572				
V.	Daň z příjmů		37,44	560 029,38	49,40	257 255,40
1.	Daň z příjmů	591	37,44	560 029,38	49,40	257 255,40

Číslo položky	Název položky	Syntetický účet	ÚČETNÍ OBDOBÍ			
			BĚŽNÉ		MINULÉ	
			Hlavní činnost	Hospodářská činnost	Hlavní činnost	Hospodářská činnost
2.	Dodatečné odvody daně z příjmů	595				
B.	VÝNOSY CELKEM		35 698 053,90	55 736 152,22	22 961 019,00	65 875 452,08
I.	Výnosy z činností		7 035 141,85	55 524 803,82	13 351,44	65 758 468,75
1.	Výnosy z prodeje vlastních výrobků	601				
2.	Výnosy z prodeje služeb	602		54 686 702,62		64 796 952,77
3.	Výnosy z pronájmu	603		365 940,00		435 232,11
4.	Výnosy z prodaného zboží	604				
8.	Jiné výnosy z vlastních výkonů	609		15 000,00		
9.	Smluvní pokuty a úroky z prodlení	641		48 593,00		10 000,00
10.	Jiné pokuty a penále	642				
11.	Výnosy z vyřazených pohledávek	643				
12.	Výnosy z prodeje materiálu	644		13 511,84		
13.	Výnosy z prodeje dlouhodobého nehmotného majetku	645				
14.	Výnosy z prodeje dlouhodobého hmotného majetku kromě po	646				
15.	Výnosy z prodeje pozemků	647				
16.	Čerpání fondů	648	7 031 154,84			
17.	Ostatní výnosy z činností	649	3 987,01	395 056,36	13 351,44	516 283,87
II.	Finanční výnosy		306,21	154,73	271,67	186,45
1.	Výnosy z prodeje cenných papírů a podílů	661				
2.	Úroky	662	197,36	154,73	266,61	186,45
3.	Kurzové zisky	663	108,85		5,06	
4.	Výnosy z přecenění reálnou hodnotou	664				
6.	Ostatní finanční výnosy	669				
IV.	Výnosy z transferů		28 662 605,84	211 193,67	22 947 395,89	116 796,88
1.	Výnosy vybraných ústředních vládních institucí z transferů	671				
2.	Výnosy vybraných místních vládních institucí z transferů	672	28 662 605,84	211 193,67	22 947 395,89	116 796,88
C.	VÝSLEDEK HOSPODAŘENÍ					
1.	Výsledek hospodaření před zdaněním	-	128 814,15	2 531 902,62	-7 651 645,76	7 912 065,00
2.	Výsledek hospodaření běžného účetního období	-	128 776,71	1 971 873,24	-7 651 695,16	7 654 809,60



Technické služby města Úvaly,
příspěvková organizace
Riegerova 12, 250 82 Úvaly
IČO: 04441869

Příloha č. 5

PŘÍSPĚVKOVÉ ORGANIZACE ZŘIZOVANÉ ÚSC A SVAZKY OBCÍ

Název: Technické služby města Úvaly, příspěvková organizace
Sídlo: Riegerova 12, Úvaly, 250 82, Česká republika
Právní forma: příspěvková organizace
IČO: 04441869
Předmět činnosti: provozování vodovodů a kanalizací

sestavený k 31.12.2022

(v Kč, s přesností na dvě desetinná místa)

okamžik sestavení: 20.02.2023

A.1.	Informace podle § 7 odst. 3 zákona

A.2.	Informace podle § 7 odst. 4 zákona

A.3.	Informace podle § 7 odst. 5 zákona

A.4.		Informace podle § 7 odst. 5 zákona o stavu účtů v knize podrozvahových účtů		
Číslo položky	Název položky	účet	ÚČETNÍ OBDOBÍ	
			BĚŽNÉ	MINULÉ
P.I.	Majetek a závazky účetní jednotky		19 927 114,26	235 770,55
1.	Jiný drobný dlouhodobý nehmotný majetek	901	0,00	0,00
2.	Jiný drobný dlouhodobý hmotný majetek	902	265 025,81	235 770,55
3.	Vyřazené pohledávky	905	0,00	0,00
4.	Vyřazené závazky	906	0,00	0,00
5.	Ostatní majetek	909	19 662 088,45	0,00
P.II.	Krátkodobé podmíněné pohledávky z transferů a krátkodobé podmíněné závazky z transferů		0,00	0,00
1.	Krátkodobé podmíněné pohledávky z předfinancování transferů	911	0,00	0,00
2.	Krátkodobé podmíněné závazky z předfinancování transferů	912	0,00	0,00
3.	Krátkodobé podmíněné pohledávky ze zahraničních transferů	913	0,00	0,00
4.	Krátkodobé podmíněné závazky ze zahraničních transferů	914	0,00	0,00
5.	Ostatní krátkodobé podmíněné pohledávky z transferů	915	0,00	0,00
6.	Ostatní krátkodobé podmíněné závazky z transferů	916	0,00	0,00
P.III.	Podmíněné pohledávky z důvodu užívání majetku jinou osobou		0,00	0,00
1.	Krátkodobé podmíněné pohledávky z důvodu úplatného užívání majetku jinou osobou	921	0,00	0,00
2.	Dlouhodobé podmíněné pohledávky z důvodou úplatného užívání majetku jinou osobou	922	0,00	0,00
3.	Krátkodobé podmíněné pohledávky z důvodu užívání majetku jinou osobou na základě smlouvy o výpůjčce	923	0,00	0,00
4.	Dlouhodobé podmíněné pohledávky z důvodu užívání majetku jinou osobou na základě smlouvy o výpůjčce	924	0,00	0,00
5.	Krátkodobé podmíněné pohledávky z důvodu užívání majetku jinou osobou z jiných důvodů	925	0,00	0,00
6.	Dlouhodobé podmíněné pohledávky z důvodu užívání majetku jinou osobou z jiných důvodů	926	0,00	0,00
P.IV.	Další podmíněné pohledávky		0,00	0,00
1.	Krátkodobé podmíněné pohledávky ze smluv o prodeji dlouhodobého majetku	931	0,00	0,00
2.	Dlouhodobé podmíněné pohledávky ze smluv o prodeji dlouhodobého majetku	932	0,00	0,00
3.	Krátkodobé podmíněné pohledávky z jiných smluv	933	0,00	0,00
4.	Dlouhodobé podmíněné pohledávky z jiných smluv	934	0,00	0,00
5.	Krátkodobé podmíněné pohledávky ze sdílených daní	939	0,00	0,00
6.	Dlouhodobé podmíněné pohledávky ze sdílených daní	941	0,00	0,00
7.	Krátkodobé podmíněné pohledávky ze vztahu k jiným zdrojům	942	0,00	0,00

8.	Dlouhodobé podmíněné pohledávky ze vztahu k jiným zdrojům	943	0,00	0,00
9.	Krátkodobé podmíněné úhrady pohledávek z přijatých zajištění	944	0,00	0,00
10.	Dlouhodobé podmíněné úhrady pohledávek z přijatých zajištění	945	0,00	0,00
11.	Krátkodobé podmíněné pohledávky ze soudních sporů, správních řízení a jiných řízení	947	0,00	0,00
12.	Dlouhodobé podmíněné pohledávky ze soudních sporů, správních řízení a jiných řízení	948	0,00	0,00
P.V.	Dlouhodobé podmíněné pohledávky z transferů a dlouhodobé podmíněné závazky z transferů		0,00	0,00
1.	Dlouhodobé podmíněné pohledávky z předfinancování transferů	951	0,00	0,00
2.	Dlouhodobé podmíněné závazky z předfinancování transferů	952	0,00	0,00
3.	Dlouhodobé podmíněné pohledávky ze zahraničních transferů	953	0,00	0,00
4.	Dlouhodobé podmíněné závazky ze zahraničních transferů	954	0,00	0,00
5.	Ostatní dlouhodobé podmíněné pohledávky z transferů	955	0,00	0,00
6.	Ostatní dlouhodobé podmíněné závazky z transferů	956	0,00	0,00
P.VI.	Podmíněné závazky z důvodu užívání cizího majetku		0,00	0,00
1.	Krátkodobé podmíněné závazky z operativního leasingu	961	0,00	0,00
2.	Dlouhodobé podmíněné závazky z operativního leasingu	962	0,00	0,00
3.	Krátkodobé podmíněné závazky z finančního leasingu	963	0,00	0,00
4.	Dlouhodobé podmíněné závazky z finančního leasingu	964	0,00	0,00
5.	Krátkodobé podmíněné závazky z důvodu užívání cizího majetku na základě smlouvy o výpůjčce	965	0,00	0,00
6.	Dlouhodobé podmíněné závazky z důvodu užívání cizího majetku na základě smlouvy o výpůjčce	966	0,00	0,00
7.	Krátkodobé podmíněné závazky z důvodu užívání cizího majetku nebo jeho převzetí z jiných důvodů	967	0,00	0,00
8.	Dlouhodobé podmíněné závazky z důvodu užívání cizího majetku nebo jeho převzetí z jiných důvodů	968	0,00	0,00
P.VII.	Další podmíněné závazky		0,00	0,00
1.	Krátkodobé podmíněné závazky ze smluv o pořízení dlouhodobého majetku	971	0,00	0,00
2.	Dlouhodobé podmíněné závazky ze smluv o pořízení dlouhodobého majetku	972	0,00	0,00
3.	Krátkodobé podmíněné závazky z jiných smluv	973	0,00	0,00
4.	Dlouhodobé podmíněné závazky z jiných smluv	974	0,00	0,00
5.	Krátkodobé podmíněné závazky z přijatého kolaterálu	975	0,00	0,00
6.	Dlouhodobé podmíněné závazky z přijatého kolaterálu	976	0,00	0,00
7.	Krátkodobé podmíněné závazky vyplývající z právních předpisů a další činnosti moci zákonodárné, výkon	978	0,00	0,00
8.	Dlouhodobé podmíněné závazky vyplývající z právních předpisů a další činnosti moci zákonodárné, výkon	979	0,00	0,00
9.	Krátkodobé podmíněné závazky z poskytnutých garancí jednorázových	981	0,00	0,00
10.	Dlouhodobé podmíněné závazky z poskytnutých garancí jednorázových	982	0,00	0,00
11.	Krátkodobé podmíněné závazky z poskytnutých garancí ostatních	983	0,00	0,00
12.	Dlouhodobé podmíněné závazky z poskytnutých garancí ostatních	984	0,00	0,00
13.	Krátkodobé podmíněné závazky ze soudních sporů, správních řízení a jiných řízení	985	0,00	0,00
14.	Dlouhodobé podmíněné závazky ze soudních sporů, správních řízení a jiných řízení	986	0,00	0,00
P.VIII.	Ostatní podmíněná aktiva a ostatní podmíněná pasiva a vyrovnávací účty		0,00	0,00
1.	Ostatní krátkodobá podmíněná aktiva	991	0,00	0,00
2.	Ostatní dlouhodobá podmíněná aktiva	992	0,00	0,00
3.	Ostatní krátkodobá podmíněná pasiva	993	0,00	0,00
4.	Ostatní dlouhodobá podmíněná pasiva	994	0,00	0,00
5.	Vyrovnávací účet k podrozvahovým účtům	999	19 927 114,26	235 770,55

A.5.	Informace podle § 18 odst. 3 písm. b) zákona

A.6.	Informace podle § 19 odst. 6 zákona

B.1.	Informace podle § 66 odst. 6

B.2.	Informace podle § 66 odst. 8
Z důvodu nekrýtí finančními prostředky bylo provedeno zúčtování fondu investic do výnosů ve výši 7 031 154,84 Kč.	

B.3.	Informace podle § 68 odst. 3 (ČÍSLO A TEXT)
-------------	--

C.		Doplňující informace k položkám rozvahy "C.I.1. Jmění účetní jednotky" a "C.I.3. Transfery na pořízení dlouhodobého majetku"	
Číslo položky	Název položky	ÚČETNÍ OBDOBÍ	
		BĚŽNÉ	MINULÉ
C.1.	Zvýšení stavu transferů na pořízení dlouhodobého majetku za běžné účetní období	0,00	0,00
C.2.	Snížení stavu transferů na pořízení dlouhodobého majetku ve věcné a časové souvislosti	0,00	0,00

D.1.	Počet jednotlivých věcí a souborů majetku nebo seznam tohoto majetku (ČÍSLO A TEXT)
Číslo:	0,00

D.2.	Celková výměra lesních pozemků s lesním porostem (ČÍSLO)
Číslo:	0,00

D.3.	Výše ocenění celkové výměry lesních pozemků s lesním porostem ve výši 57 Kč/m2 (ČÍSLO)
Číslo:	0,00

D.4.	Výměra lesních pozemků s lesním porostem oceněným jiným způsobem (ČÍSLO)
Číslo:	0,00

D.5.	Výše ocenění lesních pozemků s lesním porostem oceněným jiným způsobem (ČÍSLO)
Číslo:	0,00

D.6.	Průměrná výše ocenění výměry lesních pozemků s lesním porostem oceněných jiným způsobem (ČÍSLO)
Číslo:	0,00

D.7.	Komentář k ocenění lesních pozemků jiným způsobem (ČÍSLO A TEXT)
Číslo:	0,00

E.1.	Doplňující informace k položkám rozvahy	
K položce	Doplňující informace	Částka
C.I.7.	Provedena oprava chybně spočítané daně z příjmů předcházejícího období	1 016 890,00

E.2.	Doplňující informace k položkám výkazu zisku a ztráty	
K položce	Doplňující informace	Částka
.		

E.3.	Doplňující informace k položkám přehledu o peněžních tocích	
K položce	Doplňující informace	Částka
.		

E.4.	Doplňující informace k položkám přehledu o změnách vlastního kapitálu	
K položce	Doplňující informace	Částka
.		

F.a.	Doplňující informace k fondům účetní jednotky - Fond kulturních a sociálních potřeb	
Číslo položky	Název položky	Běžné účetní období
A.I.	Počáteční stav fondu k 1. 1.	148 335,60
A.II.	Tvorba fondu	326 285,70
1.	Základní přiděl	326 285,70
2.	Splátky půjček na bytové účely poskytnutých do konce roku 1992	0,00
3.	Náhrady škod a pojistná plnění od pojišťovny vztahující se k majetku pořízenému z fondu	0,00
4.	Peněžní a jiné dary určené do fondu	0,00
5.	Ostatní tvorba fondu	0,00
A.III.	Čerpání fondu	326 022,00
1.	Půjčky na bytové účely	0,00
2.	Stravování	85 118,00
3.	Rekreace	48 043,00
4.	Kultura, tělovýchova a sport	37 699,00
5.	Sociální výpomoci a půjčky	0,00
6.	Poskytnuté peněžní dary	94 000,00
7.	Úhrada příspěvku na penzijní připojištění	23 200,00
8.	Úhrada části pojistného na soukromé životní pojištění	0,00
9.	Ostatní užití fondu	37 962,00
A.IV.	Konečný stav fondu	148 599,30

F.d.	Rezervní fond	
Číslo položky	Název položky	Běžné účetní období
D.I.	Počáteční stav fondu k 1. 1.	12 589,79
D.II.	Tvorba fondu	3 114,44
1.	Zlepšený výsledek hospodaření	3 114,44
2.	Nespotřebované dotace z rozpočtu Evropské unie	0,00
3.	Nespotřebované dotace z mezinárodních smluv	0,00
4.	Peněžní dary - účelové	0,00
5.	Peněžní dary - neúčelové	0,00
6.	Ostatní tvorba	0,00

D.III.	Čerpání fondu	0,00
1.	Úhrada zhoršeného výsledku hospodaření	0,00
2.	Úhrada sankcí	0,00
3.	Posílení fondu investic se souhlasem zřizovatele	0,00
4.	Časové překlenutí dočasného nesouladu mezi výnosy a náklady	0,00
5.	Ostatní čerpání	0,00
D.IV.	Konečný stav fondu	15 704,23

F.f.		Fond investic		
Číslo položky	Název položky	Běžné účetní období		
F.I.	Počáteční stav fondu k 1.1.	6 712 658,09		
F.II.	Tvorba fondu	4 975 386,49		
1.	Peněžní prostředky ve výši odpisů hmotného a nehmotného dlouhodobého majetku prováděné podle zřizovatelem schváleného odpisového	2 483 386,49		
2.	Investiční příspěvek z rozpočtu zřizovatele	2 492 000,00		
3.	Investiční dotace ze státních fondů a jiných veřejných rozpočtů	0,00		
4.	Ve výši příjmů z prodeje svěřeného dlouhodobého hmotného majetku	0,00		
5.	Peněžní dary a příspěvky od jiných subjektů	0,00		
6.	Ve výši příjmů z prodeje majetku ve vlastnictví příspěvkové organizace	0,00		
7.	Převody z rezervního fondu	0,00		
F.III.	Čerpání fondu	9 677 494,33		
1.	Pořízení a technické zhodnocení hmotného a nehmotného dlouhodobého majetku, s výjimkou drobného hmotného a nehmotného dlouhodo	7 575 368,80		
2.	Úhrada investičních úvěrů nebo půjček	2 102 125,53		
3.	Odvod do rozpočtu zřizovatele	0,00		
4.	Navýšení peněžních prostředků určených na financování údržby a oprav majetku, který příspěvková organizace používá pro svou činnost	0,00		
F.IV.	Konečný stav fondu	2 010 550,25		

G.		Stavby			
Číslo položky	Název položky	ÚČETNÍ OBDOBÍ			
		BĚŽNÉ			MINULÉ
		BRUTTO	KOREKCE	NETTO	
G.	Stavby	0,00	0,00	0,00	0,00
G.1.	Bytové domy a bytové jednotky	0,00	0,00	0,00	0,00
G.2.	Budovy pro služby obyvatelstvu	0,00	0,00	0,00	0,00
G.3.	Jiné nebytové domy a nebytové jednotky	0,00	0,00	0,00	0,00
G.4.	Komunikace a veřejné osvětlení	0,00	0,00	0,00	0,00
G.5.	Jiné inženýrské sítě	0,00	0,00	0,00	0,00
G.6.	Ostatní stavby	0,00	0,00	0,00	0,00

H.		Pozemky			
Číslo položky	Název položky	ÚČETNÍ OBDOBÍ			
		BĚŽNÉ			MINULÉ
		BRUTTO	KOREKCE	NETTO	
H.	Pozemky	0,00	0,00	0,00	0,00
H.1.	Stavební pozemky	0,00	0,00	0,00	0,00
H.2.	Lesní pozemky	0,00	0,00	0,00	0,00
H.3.	Zahrady, pastviny, louky, rybníky	0,00	0,00	0,00	0,00
H.4.	Zastavěná plocha	0,00	0,00	0,00	0,00
H.5.	Ostatní pozemky	0,00	0,00	0,00	0,00

I.		Doplňující informace k položce „A.II.4. Náklady z přecenění reálnou hodnotou“ výkazu zisku a ztráty		
Číslo položky	Název položky	ÚČETNÍ OBDOBÍ		
		BĚŽNÉ	MINULÉ	
I.	Náklady z přecenění reálnou hodnotou	0,00	0,00	
I.1.	Náklady z přecenění reálnou hodnotou majetku určeného k prodeji podle § 64	0,00	0,00	
I.2.	Ostatní náklady z přecenění reálnou hodnotou	0,00	0,00	

J.		Doplňující informace k položce „B.II.4. Výnosy z přecenění reálnou hodnotou“ výkazu zisku a ztráty		
Číslo položky	Název položky	ÚČETNÍ OBDOBÍ		
		BĚŽNÉ	MINULÉ	
J.	Výnosy z přecenění reálnou hodnotou	0,00	0,00	
J.1.	Výnosy z přecenění reálnou hodnotou majetku určeného k prodeji podle § 64	0,00	0,00	
J.2.	Ostatní výnosy z přecenění reálnou hodnotou	0,00	0,00	

Doplňující informace o projektech partnerství veřejného a soukromého sektoru



Technické služby města Úvaly,
 příspěvková organizace
 Riegerova 12, 250 82 Úvaly
 IČO: 04441869





22HLAV
audit&consult

MSI Global Alliance
Independent Member Firm

ZPRÁVA NEZÁVISLÉHO AUDITORA

o ověření účetní závěrky sestavené k 31.12.2022

v organizaci

Technické služby města Úvaly, příspěvková organizace

Praha, 5. června 2023



ÚVODNÍ ÚDAJE

Subjekt, u něhož bylo provedeno ověření

Organizace: Technické služby města Úvaly, příspěvková organizace
Adresa: Riegerova 12, Úvaly 250 82
IČ: 044 41 869
Předmět činnosti:
• provozování vodovodů a kanalizací

Příjemce zprávy

Zřizovatel příspěvkové organizace po projednání se statutárním orgánem

Předmět ověřování

účetní závěrka sestavená k 31.12.2022 za účetní období 1.1.2022 – 31.12.2022

Termín provedení auditu

15.05.2023 – 05.06.2023

Ověření provedl a zprávu auditora zpracoval

22HLAV s.r.o.
Všebořická 82/2, Ústí nad Labem
evidenční číslo KAČR 277
člen mezinárodní asociace nezávislých profesionálních firem
MSI Global Alliance, Legal & Accounting Firms

odpovědný auditor: Ing. Jan Černý, evidenční číslo KAČR 2455



ZPRÁVA NEZÁVISLÉHO AUDITORA

určena zřizovateli organizace **Technické služby města Úvaly, příspěvková organizace**

Zpráva o ověření účetní závěrky

Výrok auditora

Provedli jsme audit přiložené účetní závěrky organizace **Technické služby města Úvaly, příspěvková organizace** (dále také „Organizace“) sestavené na základě českých účetních předpisů, která se skládá z rozvahy k 31.12.2022, výkazu zisku a ztráty za rok končící 31.12.2022 a přílohy této účetní závěrky, která obsahuje popis použitých podstatných účetních metod a další vysvětlující informace. Údaje o Organizaci jsou uvedeny v bodě A přílohy této účetní závěrky.

Podle našeho názoru účetní závěrka **podává věrný a poctivý obraz aktiv a pasiv organizace Technické služby města Úvaly, příspěvková organizace k 31.12.2022 a nákladů a výnosů a výsledku jejího hospodaření za rok končící 31.12.2022** v souladu s českými účetními předpisy.

Jiné skutečnosti

Upozorňujeme na skutečnost, že údaje srovnávacího období nebyly auditovány, protože v loňském roce v organizaci neproběhl audit.

Základ pro výrok

Audit jsme provedli v souladu se zákonem o auditorech, nařízením Evropského parlamentu a Rady (EU) č. 537/2014 a standardy Komory auditorů České republiky pro audit, kterými jsou mezinárodní standardy pro audit (ISA), případně doplněné a upravené souvisejícími aplikačními doložkami. Naše odpovědnost stanovená těmito předpisy je podrobněji popsána v oddílu Odpovědnost auditora za audit účetní závěrky. V souladu se zákonem o auditorech a Etickým kodexem přijatým Komorou auditorů České republiky jsme na Organizaci nezávislí a splnili jsme i další etické povinnosti vyplývající z uvedených předpisů. Domníváme se, že důkazní informace, které jsme shromáždili, poskytují dostatečný a vhodný základ pro vyjádření našeho výroku.

Odpovědnost ředitele Organizace za účetní závěrku

Ředitel Organizace odpovídá za sestavení účetní závěrky podávající věrný a poctivý obraz v souladu s českými účetními předpisy, a za takový vnitřní kontrolní systém, který považuje za nezbytný pro sestavení účetní závěrky tak, aby neobsahovala významné (materiální) nesprávnosti způsobené podvodem nebo chybou.

Při sestavování účetní závěrky je ředitel Organizace povinen posoudit, zda je Organizace schopna nepřetržitě trvat, a pokud je to relevantní, popsat v příloze účetní závěrky záležitosti týkající se jejího nepřetržitého trvání a použití předpokladu nepřetržitého trvání při sestavení účetní závěrky, s výjimkou případů, kdy ředitel plánuje zrušení Organizace nebo ukončení její činnosti, respektive kdy nemá jinou reálnou možnost než tak učinit.



Odpovědnost auditora za audit účetní závěrky

Naším cílem je získat přiměřenou jistotu, že účetní závěrka jako celek neobsahuje významnou (materiální) nesprávnost způsobenou podvodem nebo chybou a vydat zprávu auditora obsahující náš výrok. Přiměřená míra jistoty je velká míra jistoty, nicméně není zárukou, že audit provedený v souladu s výše uvedenými předpisy ve všech případech v účetní závěrce odhalí případnou existující významnou (materiální) nesprávnost. Nesprávnosti mohou vzniknout v důsledku podvodů nebo chyb a považují se za významné (materiální), pokud lze reálně předpokládat, že by jednotlivě nebo v souhrnu mohly ovlivnit ekonomická rozhodnutí, která uživatelé účetní závěrky na jejím základě přijmou.

Při provádění auditu v souladu s výše uvedenými předpisy je naší povinností uplatňovat během celého auditu odborný úsudek a zachovávat profesní skepticismus. Dále je naší povinností:

- Identifikovat a vyhodnotit rizika významné (materiální) nesprávnosti účetní závěrky způsobené podvodem nebo chybou, navrhnout a provést auditorské postupy reagující na tato rizika a získat dostatečné a vhodné důkazní informace, abychom na jejich základě mohli vyjádřit výrok. Riziko, že neodhalíme významnou (materiální) nesprávnost, k níž došlo v důsledku podvodu, je větší než riziko neodhalení významné (materiální) nesprávnosti způsobené chybou, protože součástí podvodu mohou být tajné dohody (koluze), falšování, úmyslná opomenutí, nepravdivá prohlášení nebo obcházení vnitřních kontrol ředitelem.
- Seznámit se s vnitřním kontrolním systémem Organizace relevantním pro audit v takovém rozsahu, abychom mohli navrhnout auditorské postupy vhodné s ohledem na dané okolnosti, nikoli abychom mohli vyjádřit názor na účinnost jejího vnitřního kontrolního systému.
- Posoudit vhodnost použitých účetních pravidel, přiměřenost provedených účetních odhadů a informace, které v této souvislosti ředitel Organizace uvedl v příloze účetní závěrky.
- Posoudit vhodnost použití předpokladu nepřetržitého trvání při sestavení účetní závěrky ředitelem a to, zda s ohledem na shromážděné důkazní informace existuje významná (materiální) nejistota vyplývající z událostí nebo podmínek, které mohou významně zpochybnit schopnost Organizace nepřetržitě trvat. Jestliže dojdeme k závěru, že taková významná (materiální) nejistota existuje, je naší povinností upozornit v naší zprávě na informace uvedené v této souvislosti v příloze účetní závěrky, a pokud tyto informace nejsou dostatečné, vyjádřit modifikovaný výrok. Naše závěry týkající se schopnosti Organizace nepřetržitě trvat vycházejí z důkazních informací, které jsme získali do data naší zprávy. Nicméně budoucí události nebo podmínky mohou vést k tomu, že Organizace ztratí schopnost nepřetržitě trvat.
- Vyhodnotit celkovou prezentaci, členění a obsah účetní závěrky, včetně přílohy, a dále to, zda účetní závěrka zobrazuje podkladové transakce a události způsobem, který vede k věrnému zobrazení.

Naší povinností je informovat ředitele mimo jiné o plánovaném rozsahu a načasování auditu a o významných zjištěních, která jsme v jeho průběhu učinili, včetně zjištěných významných nedostatků ve vnitřním kontrolním systému.

22HLAV s.r.o.
člen mezinárodní asociace nezávislých profesionálních firem
MSI Global Alliance, Legal & Accounting Firms
Všebořická 82/2, 400 01 Ústí nad Labem
evidenční číslo KAČR 277

 Digitally signed by Ing.
Jan Černý
Reason: I am the
author of this document
Date: 2023.06.05
15:27:14+02'00'

Ing. Jan Černý
evidenční číslo KAČR 2455



V Praze, dne 5. června 2023



Nedílnou součástí této zprávy jsou následující přílohy:

1. Rozvaha k 31.12.2022
2. Výkaz zisku a ztráty za období 1.1.2022 – 31.12.2022
3. Příloha v účetní závěrce za období 1.1.2022 – 31.12.2022

Rozvaha

PŘÍSPĚVKOVÉ ORGANIZACE

Název: **Technické služby města Úvaly, příspěvková organizace**Sídlo: **Riegerova 12, Úvaly, 250 82, Česká republika**Právní forma: **příspěvková organizace**IČ: **04441869**Předmět činnosti: **provozování vodovodů a kanalizací**

sestavená k 31.12.2022

(v Kč, s přesností na dvě desetinná místa)

okamžik sestavení: 20.02.2023

Číslo položky	Název položky	Syntetický účet	1	2	3	4
			ÚČETNÍ OBDOBÍ			
			BĚŽNÉ			MINULÉ
			BRUTTO	KOREKCE	NETTO	
AKTIVA	AKTIVA CELKEM		51 663 915,88	18 552 741,88	33 111 174,00	39 621 740,80
A.	Stálá aktiva		36 261 712,03	18 465 278,02	17 796 436,01	20 317 008,05
I.	Dlouhodobý nehmotný majetek		2 088 633,60	996 810,80	1 091 722,80	1 278 886,80
1.	Nehmotné výsledky výzkumu a vývoje	012				
2.	Software	013	2 088 633,60	996 810,80	1 091 722,80	1 278 886,80
3.	Ocenitelná práva	014				
4.	Povolенky na emise a preferenční limity	015				
5.	Drobný dlouhodobý nehmotný majetek	018				
6.	Ostatní dlouhodobý nehmotný majetek	019				
7.	Nedokončený dlouhodobý nehmotný majetek	041				
8.	Poskytnuté zálohy na dlouhodobý nehmotný majetek	051				
9.	Dlouhodobý nehmotný majetek určený k prodeji	036				
II.	Dlouhodobý hmotný majetek		34 152 866,43	17 468 465,22	16 684 401,21	19 017 809,25
1.	Pozemky	031				
2.	Kulturní předměty	032				
3.	Stavby	021				
4.	Samostatné hmotné movité věci a soubory hmotných movitých	022	31 478 974,21	14 794 573,00	16 684 401,21	19 017 809,25
5.	Pěstičské celky trvalých porostů	025				
6.	Drobný dlouhodobý hmotný majetek	028	2 673 892,22	2 673 892,22		
7.	Ostatní dlouhodobý hmotný majetek	029				
8.	Nedokončený dlouhodobý hmotný majetek	042				
9.	Poskytnuté zálohy na dlouhodobý hmotný majetek	052				
10.	Dlouhodobý hmotný majetek určený k prodeji	036				
III.	Dlouhodobý finanční majetek					
1.	Majetkové účasti v osobách s rozhodujícím vlivem	061				
2.	Majetkové účasti v osobách s podstatným vlivem	062				
3.	Dluhové cenné papíry držené do splatnosti	063				
5.	Termínované vklady dlouhodobé	068				
6.	Ostatní dlouhodobý finanční majetek	069				
IV.	Dlouhodobé pohledávky		20 312,00		20 312,00	20 312,00
1.	Poskytnuté návratné finanční výpomoci dlouhodobé	462				
2.	Dlouhodobé pohledávky z postoupených úvěrů	464				
3.	Dlouhodobé poskytnuté zálohy	465	9 872,00		9 872,00	9 872,00
5.	Ostatní dlouhodobé pohledávky	469	10 440,00		10 440,00	10 440,00
6.	Dlouhodobé poskytnuté zálohy na transfery	471				
V.	Oběžná aktiva		15 402 203,85	87 465,86	15 314 737,99	19 304 732,85
I.	Zásoby		1 161 832,88		1 161 832,88	1 032 751,55
1.	Pořízení materiálu	111				
2.	Materiál na skladě	112	1 161 832,88		1 161 832,88	1 032 751,55
3.	Materiál na cestě	119				
4.	Nedokončená výroba	121				
5.	Polotovary vlastní výroby	122				
6.	Výrobky	123				
7.	Pořízení zboží	131				
8.	Zboží na skladě	132				
9.	Zboží na cestě	138				
10.	Ostatní zásoby	139				
II.	Krátkodobé pohledávky		11 732 678,33	87 465,86	11 645 212,47	9 763 268,13



Číslo položky	Název položky	Syntetický účet	1	2	3	4
			ÚČETNÍ OBDOBÍ			
			BĚŽNÉ			MINULÉ
BRUTTO	KOREKCE	NETTO				
1.	Odběratelé	311	7 568 596,80	87 465,86	7 479 130,94	6 050 462,40
4.	Krátkodobé poskytnuté zálohy	314	1 332 953,64		1 332 953,64	494 077,95
5.	Jiné pohledávky z hlavní činnosti	315				
6.	Poskytnuté návratné finanční výpomoci krátkodobé	316				
8.	Pohledávky za zaměstnanci	335	68 841,00		68 841,00	4 114,00
10.	Sociální zabezpečení	336				
11.	Zdravotní pojištění	337				
12.	Důchodové spoření	338				
13.	Daň z příjmů	341	226 630,00		226 630,00	1 000,00
14.	Ostatní daně, poplatky a jiná obdobná peněžitá plnění	342				
15.	Daň z přidané hodnoty	343				
16.	Pohledávky za osobami mimo vybrané vládní instituce	344				
17.	Pohledávky za vybranými ústředními vládními institucemi	346				
18.	Pohledávky za vybranými místními vládními institucemi	348				
28.	Krátkodobé poskytnuté zálohy na transfery	373				
30.	Náklady příštích období	381	114 152,19		114 152,19	399 207,28
31.	Příjmy příštích období	385	305 004,70		305 004,70	1 782,00
32.	Dohadné účty aktivní	388	2 118 500,00		2 118 500,00	2 800 000,00
33.	Ostatní krátkodobé pohledávky	377				12 644,50
III.	Krátkodobý finanční majetek		2 507 692,64		2 507 692,64	8 508 713,17
1.	Majetkové cenné papíry k obchodování	251				
2.	Dluhové cenné papíry k obchodování	253				
3.	Jiné cenné papíry	256				
4.	Termínované vklady krátkodobé	244				
5.	Jiné běžné účty	245				
9.	Běžný účet	241	1 951 515,25		1 951 515,25	8 111 310,88
15.	Centny	263	48 200,00		48 200,00	27 000,00
10.	Běžný účet FKSP	243	497 142,39		497 142,39	323 398,24
16.	Peníze na cestě	262				5,05
17.	Pokladna	261	10 835,00		10 835,00	46 999,00



Handwritten signature

Číslo položky	Název položky	Syntetický účet	ÚČETNÍ OBDOBÍ	
			1	2
			BĚŽNÉ	MINULÉ
PASIVA	PASIVA CELKEM		33 111 174,00	39 621 740,90
C.	Vlastní kapitál		18 646 374,53	22 682 905,23
1.	Jmění účetní jednotky a upravující položky		14 063 342,14	15 498 678,85
1.	Jmění účetní jednotky	401	13 877 187,71	13 714 234,71
3.	Transfery na pořízení dlouhodobého majetku	403	1 203 044,43	1 784 443,94
4.	Kurzové rozdíly	405		
5.	Oceňovací rozdíly při prvotním použití metody	406		
6.	Jiné oceňovací rozdíly	407		
7.	Opravy předcházejících účetních období	408	-1 016 890,00	
II.	Fondy účetní jednotky		2 482 382,44	7 181 112,14
1.	Fond odměn	411	307 528,66	307 528,66
2.	Fond kulturních a sociálních potřeb	412	148 699,30	148 335,60
3.	Rezervní fond tvořený ze zlepšeného výsledku hospodaření	413	15 704,23	12 589,79
4.	Rezervní fond z ostatních titulů	414		
5.	Fond reprodukce majetku, fond investic	416	2 010 550,25	6 712 658,09
III.	Výsledek hospodaření		2 100 649,95	3 114,44
1.	Výsledek hospodaření běžného účetního období		2 100 649,95	3 114,44
2.	Výsledek hospodaření ve schvalovacím řízení	431		
3.	Výsledek hospodaření předcházejících účetních období	432		
D.	Cizí zdroje		14 464 799,47	16 938 835,67
1.	Rezervy			
1.	Rezervy	441		
II.	Dlouhodobé závazky		6 775 533,80	8 877 859,37
1.	Dlouhodobé úvěry	451	6 775 533,80	8 877 859,37
2.	Přijaté návratné finanční výpomoci dlouhodobé	452		
4.	Dlouhodobé přijaté zálohy	455		
7.	Ostatní dlouhodobé závazky	459		
8.	Dlouhodobé přijaté zálohy na transfery	472		
III.	Krátkodobé závazky		7 689 265,67	8 061 176,30
1.	Krátkodobé úvěry	281		
4.	Jiné krátkodobé půjčky	289		
5.	Dodavatelé	321	4 087 538,54	4 236 850,67
7.	Krátkodobé přijaté zálohy	324	63 522,31	67 722,31
9.	Přijaté návratné finanční výpomoci krátkodobé	326		
10.	Zaměstnanci	331	1 171 400,00	1 077 260,00
11.	Jiné závazky vůči zaměstnancům	333		
12.	Sociální zabezpečení	336	462 075,00	420 222,00
13.	Zdravotní pojištění	337	197 435,00	179 890,00
14.	Důchodové spoření	338		
15.	Daň z příjmů	341		
16.	Ostatní daně, poplatky a jiná obdobná peněžitá plnění	342	91 385,00	112 611,00
17.	Daň z přidané hodnoty	343	16 061,14	658 411,00
18.	Závazky k osobám mimo vybrané vládní instituce	345		
19.	Závazky k vybraným ústředním vládním institucím	347		
20.	Závazky k vybraným místním vládním institucím	349		
32.	Krátkodobé přijaté zálohy na transfery	374		
35.	Výdaje příštích období	383	1 481 179,68	1 231 442,83
36.	Výnosy příštích období	384		
37.	Dohadné účty pasivní	389	39 000,00	7 684,10
38.	Ostatní krátkodobé závazky	378	80 649,00	69 073,39

Technické služby města Úvaly,
příspěvková organizace
Riegerova 12, 250 82 Úvaly
IČO: 04441869



Výkaz zisku a ztráty

PŘÍSPĚVKOVÉ ORGANIZACE

Název: **Technické služby města Úvaly, příspěvková organizace**
 Sídlo: **Riegerova 12, Úvaly, 250 82, Česká republika**
 Právní forma: **příspěvková organizace**
 IČ: **04441869**
 Předmět činnosti: **provozování vodovodů a kanalizací**

sestavený k 31.12.2022

(v Kč, s přesností na dvě desetinná místa)

okamžik sestavení: 20.02.2023

Číslo položky	Název položky	Syntetický účet	ÚČETNÍ OBDOBÍ			
			BĚŽNÉ		MINULÉ	
			Hlavní činnost	Hospodářská činnost	Hlavní činnost	Hospodářská činnost
A.	NÁKLADY CELKEM		35 569 277,18	53 764 278,98	30 612 714,16	58 220 642,48
I.	Náklady z činnosti		35 221 054,20	53 204 249,60	30 497 371,17	57 963 187,08
1.	Spotřeba materiálu	501	3 368 635,78	2 722 476,91	2 762 456,91	4 231 413,50
2.	Spotřeba energie	502	463 242,86	5 354 045,50	341 615,36	1 887 870,57
3.	Spotřeba jiných neskladovatelných dodávek	503		25 813 784,48		25 092 554,65
4.	Prodané zboží	504				
5.	Aktivace dlouhodobého majetku	506				
6.	Aktivace oběžného majetku	507				
7.	Změna stavu zásob vlastní výroby	508				
8.	Opravy a udržování	511	1 358 213,86	1 436 348,64	799 465,77	410 753,00
9.	Cestovné	512	12 539,00	184,00		
10.	Náklady na reprezentaci	513	86 562,06	505,91	41 629,74	1 059,00
11.	Aktivace vnitroorganizačních služeb	516		-8 628 302,45		-6 291 017,58
12.	Ostatní služby	518	8 544 680,52	18 042 282,47	5 000 278,26	27 024 971,00
13.	Mzdové náklady	521	13 047 705,00	4 275 935,00	13 654 517,00	3 636 355,00
14.	Zákonné sociální pojištění	524	4 210 431,00	1 307 221,00	4 441 364,00	1 105 075,00
15.	Jiné sociální pojištění	525				
16.	Zákonné sociální náklady	527	603 897,70	163 428,00	555 348,00	123 472,00
17.	Jiné sociální náklady	528				
18.	Daň silniční	531	18 000,00		39 202,00	9 948,00
19.	Daň z nemovitostí	532				
20.	Jiné daně a poplatky	538	46 845,02	91 483,00	31 343,37	51 399,00
22.	Smluvní pokuty a úroky z prodlení	541				
23.	Jiné pokuty a penále	542	1 749,00	20 000,00	937,45	
24.	Dary a jiná bezúplatná předání	543				
25.	Prodaný materiál	544				
26.	Manka a škody	547				
27.	Tvorba fondů	548				
28.	Odpisy dlouhodobého majetku	551	2 622 718,36	442 067,64	2 301 192,29	460 858,71
29.	Prodaný dlouhodobý nehmotný majetek	552				
30.	Prodaný dlouhodobý hmotný majetek	553				
31.	Prodané pozemky	554				
32.	Tvorba a zúčtování rezerv	555				
33.	Tvorba a zúčtování opravných položek	556		40 058,26		5 726,24
34.	Náklady z vyřazených pohledávek	557				8 607,00
35.	Náklady z drobného dlouhodobého majetku	558	431 979,80	99 990,95	227 105,36	185 723,35
36.	Ostatní náklady z činnosti	549	425 854,34	22 740,29	280 917,66	18 419,64
II.	Finanční náklady		348 185,55		115 293,59	200,00
1.	Prodané cenné papíry a podíly	561				
2.	Úroky	562	348 010,80		114 210,31	
3.	Kurzové ztráty	563	174,75		269,28	
4.	Náklady z přecenění reálnou hodnotou	564				
5.	Ostatní finanční náklady	569			784,00	200,00
III.	Náklady na transfery					
1.	Náklady vybraných ústředních vládních	571				
2.	Náklady vybraných místních vládních I	572				
V.	Daň z příjmů		37,44	560 029,38	49,40	257 255,40
1.	Daň z příjmů	591	37,44	560 029,38	49,40	257 255,40



Číslo položky	Název položky	Syntetický účet	ÚČETNÍ OBDOBÍ			
			BĚŽNÉ		MINULÉ	
			Hlavní činnost	Hospodářská činnost	Hlavní činnost	Hospodářská činnost
2.	Dodatečné odvody daně z příjmů	595				
B.	VÝNOSY CELKEM		35 696 063,90	66 736 162,22	22 961 019,00	65 875 452,08
I.	Výnosy z činnosti		7 035 141,85	85 524 803,82	13 351,44	65 768 468,75
1.	Výnosy z prodeje vlastních výrobků	601				
2.	Výnosy z prodeje služeb	602		54 686 702,62		64 706 952,77
3.	Výnosy z pronájmu	603		385 940,00		435 232,11
4.	Výnosy z prodaného zboží	604				
8.	Jiné výnosy z vlastních výkonů	608		15 000,00		
9.	Smluvní pokuty a úroky z prodlení	641		48 593,00		10 000,00
10.	Jiné pokuty a penále	642				
11.	Výnosy z vyřazených pohledávek	643				
12.	Výnosy z prodeje materiálu	644		13 511,84		
13.	Výnosy z prodeje dlouhodobého nehmotného majetku	645				
14.	Výnosy z prodeje dlouhodobého hmotného majetku kromě po	646				
15.	Výnosy z prodeje pozemků	647				
16.	Čerpání fondů	648	7 031 154,84			
17.	Ostatní výnosy z činnosti	649	3 987,01	395 056,36	13 351,44	516 283,87
II.	Finanční výnosy		308,21	154,73	271,67	186,45
1.	Výnosy z prodeje cenných papírů a podílů	661				
2.	Úroky	662	197,38	154,73	266,61	186,45
3.	Kurzové zisky	663	108,85		5,06	
4.	Výnosy z přecenění reálnou hodnotou	664				
6.	Ostatní finanční výnosy	669				
IV.	Výnosy z transferů		28 662 605,84	211 193,67	22 947 395,89	116 796,88
1.	Výnosy vybraných ústředních vládních institucí z transferů	671				
2.	Výnosy vybraných místních vládních institucí z transferů	672	28 662 605,84	211 193,67	22 947 395,89	116 796,88
C.	VÝSLEDEK HOSPODAŘENÍ					
1.	Výsledek hospodaření před zdaněním	-	128 814,15	2 531 902,62	-7 651 645,76	7 912 065,00
2.	Výsledek hospodaření běžného účetního období	-	128 776,71	1 971 873,24	-7 651 895,16	7 654 809,60

Spre

Technické služby města Úvaly,
příspěvková organizace
Riegerova 12, 250 82 Úvaly
IČO: 04441869



Příloha č. 5

PŘÍSPĚVKOVÉ ORGANIZACE ZŘIZOVANÉ ÚSC A SVAZKY OBCÍ

Název: Technické služby města Úvaly, příspěvková organizace
Sídlo: Riegerova 12, Úvaly, 250 82, Česká republika
Právní forma: příspěvková organizace
IČO: 04441869
Předmět činnosti: provozování vodovodů a kanalizací

sestavený k 31.12.2022

(v Kč, s přesností na dvě desetinná místa)

okamžik sestavení: 20.02.2023

A.1.	Informace podle § 7 odst. 3 zákona

A.2.	Informace podle § 7 odst. 4 zákona

A.3.	Informace podle § 7 odst. 5 zákona

A.4.		Informace podle § 7 odst. 5 zákona o stavu účtů v knize podrozvahových účtů		
Číslo položky	Název položky	účet	ÚČETNÍ OBDOBÍ	
			BĚŽNÉ	MINULÉ
P.I.	Majetek a závazky účetní jednotky		19 927 114,26	235 770,55
1.	Jiný drobný dlouhodobý nehmotný majetek	901	0,00	0,00
2.	Jiný drobný dlouhodobý hmotný majetek	902	265 025,81	235 770,55
3.	Vyřazené pohledávky	905	0,00	0,00
4.	Vyřazené závazky	906	0,00	0,00
5.	Ostatní majetek	909	19 662 088,45	0,00
P.II.	Krátkodobé podmíněné pohledávky z transferů a krátkodobé podmíněné závazky z transferů		0,00	0,00
1.	Krátkodobé podmíněné pohledávky z předfinancování transferů	911	0,00	0,00
2.	Krátkodobé podmíněné závazky z předfinancování transferů	912	0,00	0,00
3.	Krátkodobé podmíněné pohledávky ze zahraničních transferů	913	0,00	0,00
4.	Krátkodobé podmíněné závazky ze zahraničních transferů	914	0,00	0,00
5.	Ostatní krátkodobé podmíněné pohledávky z transferů	915	0,00	0,00
6.	Ostatní krátkodobé podmíněné závazky z transferů	916	0,00	0,00
P.III.	Podmíněné pohledávky z důvodu užívání majetku jinou osobou		0,00	0,00
1.	Krátkodobé podmíněné pohledávky z důvodu úplatného užívání majetku jinou osobou	921	0,00	0,00
2.	Dlouhodobé podmíněné pohledávky z důvodu úplatného užívání majetku jinou osobou	922	0,00	0,00
3.	Krátkodobé podmíněné pohledávky z důvodu užívání majetku jinou osobou na základě smlouvy o výpůjčce	923	0,00	0,00
4.	Dlouhodobé podmíněné pohledávky z důvodu užívání majetku jinou osobou na základě smlouvy o výpůjčce	924	0,00	0,00
5.	Krátkodobé podmíněné pohledávky z důvodu užívání majetku jinou osobou z jiných důvodů	925	0,00	0,00
6.	Dlouhodobé podmíněné pohledávky z důvodu užívání majetku jinou osobou z jiných důvodů	926	0,00	0,00
P.IV.	Další podmíněné pohledávky		0,00	0,00
1.	Krátkodobé podmíněné pohledávky ze smluv o prodeji dlouhodobého majetku	931	0,00	0,00
2.	Dlouhodobé podmíněné pohledávky ze smluv o prodeji dlouhodobého majetku	932	0,00	0,00
3.	Krátkodobé podmíněné pohledávky z jiných smluv	933	0,00	0,00
4.	Dlouhodobé podmíněné pohledávky z jiných smluv	934	0,00	0,00
5.	Krátkodobé podmíněné pohledávky z	939	0,00	0,00
6.	Dlouhodobé podmíněné pohledávky z	941	0,00	0,00
7.	Krátkodobé podmíněné pohledávky z	942	0,00	0,00



SŠ

8.	Dlouhodobé podmíněné pohledávky ze vztahu k jiným zdrojům	943	0,00	0,00
9.	Krátkodobé podmíněné úhrady pohledávek z přijatých zajištění	944	0,00	0,00
10.	Dlouhodobé podmíněné úhrady pohledávek z přijatých zajištění	945	0,00	0,00
11.	Krátkodobé podmíněné pohledávky ze soudních sporů, správních řízení a jiných řízení	947	0,00	0,00
12.	Dlouhodobé podmíněné pohledávky ze soudních sporů, správních řízení a jiných řízení	948	0,00	0,00
P.V.	Dlouhodobé podmíněné pohledávky z transferů a dlouhodobé podmíněné závazky z transferů		0,00	0,00
1.	Dlouhodobé podmíněné pohledávky z předfinancování transferů	951	0,00	0,00
2.	Dlouhodobé podmíněné závazky z předfinancování transferů	952	0,00	0,00
3.	Dlouhodobé podmíněné pohledávky ze zahraničních transferů	953	0,00	0,00
4.	Dlouhodobé podmíněné závazky ze zahraničních transferů	954	0,00	0,00
5.	Ostatní dlouhodobé podmíněné pohledávky z transferů	955	0,00	0,00
6.	Ostatní dlouhodobé podmíněné závazky z transferů	956	0,00	0,00
P.VI.	Podmíněné závazky z důvodu užívání cizího majetku		0,00	0,00
1.	Krátkodobé podmíněné závazky z operativního leasingu	981	0,00	0,00
2.	Dlouhodobé podmíněné závazky z operativního leasingu	982	0,00	0,00
3.	Krátkodobé podmíněné závazky z finančního leasingu	983	0,00	0,00
4.	Dlouhodobé podmíněné závazky z finančního leasingu	984	0,00	0,00
5.	Krátkodobé podmíněné závazky z důvodu užívání cizího majetku na základě smlouvy o výpůjčce	985	0,00	0,00
6.	Dlouhodobé podmíněné závazky z důvodu užívání cizího majetku na základě smlouvy o výpůjčce	986	0,00	0,00
7.	Krátkodobé podmíněné závazky z důvodu užívání cizího majetku nebo jeho převzetí z jiných důvodů	987	0,00	0,00
8.	Dlouhodobé podmíněné závazky z důvodu užívání cizího majetku nebo jeho převzetí z jiných důvodů	988	0,00	0,00
P.VII.	Další podmíněné závazky		0,00	0,00
1.	Krátkodobé podmíněné závazky ze smluv o pořízení dlouhodobého majetku	971	0,00	0,00
2.	Dlouhodobé podmíněné závazky ze smluv o pořízení dlouhodobého majetku	972	0,00	0,00
3.	Krátkodobé podmíněné závazky z jiných smluv	973	0,00	0,00
4.	Dlouhodobé podmíněné závazky z jiných smluv	974	0,00	0,00
5.	Krátkodobé podmíněné závazky z přijatého kolaterálu	975	0,00	0,00
6.	Dlouhodobé podmíněné závazky z přijatého kolaterálu	976	0,00	0,00
7.	Krátkodobé podmíněné závazky vyplývající z právních předpisů a další činnosti moci zákonodárné, výkon	978	0,00	0,00
8.	Dlouhodobé podmíněné závazky vyplývající z právních předpisů a další činnosti moci zákonodárné, výkon	979	0,00	0,00
9.	Krátkodobé podmíněné závazky z poskytnutých garancí jednorázových	981	0,00	0,00
10.	Dlouhodobé podmíněné závazky z poskytnutých garancí jednorázových	982	0,00	0,00
11.	Krátkodobé podmíněné závazky z poskytnutých garancí ostatních	983	0,00	0,00
12.	Dlouhodobé podmíněné závazky z poskytnutých garancí ostatních	984	0,00	0,00
13.	Krátkodobé podmíněné závazky ze soudních sporů, správních řízení a jiných řízení	985	0,00	0,00
14.	Dlouhodobé podmíněné závazky ze soudních sporů, správních řízení a jiných řízení	986	0,00	0,00
P.VIII.	Ostatní podmíněná aktiva a ostatní podmíněná pasiva a vyrovnávací účty		0,00	0,00
1.	Ostatní krátkodobá podmíněná aktiva	991	0,00	0,00
2.	Ostatní dlouhodobá podmíněná aktiva	992	0,00	0,00
3.	Ostatní krátkodobá podmíněná pasiva	993	0,00	0,00
4.	Ostatní dlouhodobá podmíněná pasiva	994	0,00	0,00
5.	Vyrovnávací účet k podrozvahovým účtům	999	19 927 114,26	235 770,55

A.5.	Informace podle § 18 odst. 3 písm. b) zákona

A.6.	Informace podle § 19 odst. 6 zákona

B.1.	Informace podle § 66 odst. 6

B.2.	Informace podle § 66 odst. 8
Z důvodu neкрыtí finančními prostředky bylo provedeno zúčtování fondu investic do výnosů ve výši 7 031 154,84 Kč.	

B.3.	Informace podle § 61 (A TEXT)
-------------	--------------------------------------

C.	Doplňující informace k položkám rozvahy "C.I.1. Jmění účetní jednotky" a "C.I.3. Transfery na pořízení dlouhodobého majetku"		
Číslo položky	Název položky	ÚČETNÍ OBDOBÍ	
		BĚŽNÉ	MINULÉ
C.1.	Zvýšení stavu transferů na pořízení dlouhodobého majetku za běžné účetní období	0,00	0,00
C.2.	Snížení stavu transferů na pořízení dlouhodobého majetku ve věcné a časové souvislosti	0,00	0,00

D.1.	Počet jednotlivých věcí a souborů majetku nebo seznam tohoto majetku (ČÍSLO A TEXT)
Číslo:	0,00

D.2.	Celková výměra lesních pozemků s lesním porostem (ČÍSLO)
Číslo:	0,00

D.3.	Výše ocenění celkové výměry lesních pozemků s lesním porostem ve výši 67 Kč/m² (ČÍSLO)
Číslo:	0,00

D.4.	Výměra lesních pozemků s lesním porostem oceněným jiným způsobem (ČÍSLO)
Číslo:	0,00

D.5.	Výše ocenění lesních pozemků s lesním porostem oceněným jiným způsobem (ČÍSLO)
Číslo:	0,00

D.6.	Průměrná výše ocenění výměry lesních pozemků s lesním porostem oceněných jiným způsobem (ČÍSLO)
Číslo:	0,00

D.7.	Komentář k ocenění lesních pozemků jiným způsobem (ČÍSLO A TEXT)
Číslo:	0,00



Handwritten signature

E.1.	Doplňující informace k položkám rozvahy	
K položce	Doplňující informace	Částka
C.I.7.	Provedena oprava chybně spočítané daně z příjmů předcházejícího období	1 016 890,00

E.2.	Doplňující informace k položkám výkazu zisku a ztráty	
K položce	Doplňující informace	Částka
.		

E.3.	Doplňující informace k položkám přehledu o peněžních tocích	
K položce	Doplňující informace	Částka
.		

E.4.	Doplňující informace k položkám přehledu o změnách vlastního kapitálu	
K položce	Doplňující informace	Částka
.		

F.a.	Doplňující informace k fondům účetní jednotky - Fond kulturních a sociálních potřeb	
Číslo položky	Název položky	Běžné účetní období
A.I.	Počáteční stav fondu k 1. 1.	148 335,00
A.II.	Tvorba fondu	326 285,70
1.	Základní příspěvek	326 285,70
2.	Splátky půjček na bytové účely poskytnutých do konce roku 1992	0,00
3.	Náhrady škod a pojistná plnění od pojišťovny vztahující se k majetku pořízenému z fondu	0,00
4.	Peněžní a jiné dary určené do fondu	0,00
5.	Ostatní tvorba fondu	0,00
A.III.	Čerpání fondu	326 022,00
1.	Půjčky na bytové účely	0,00
2.	Stravování	85 118,00
3.	Rekreace	48 043,00
4.	Kultura, tělovýchova a sport	37 699,00
5.	Sociální výpomoci a půjčky	0,00
6.	Poskytnuté peněžní dary	94 000,00
7.	Úhrada příspěvku na penzijní připojištění	23 200,00
8.	Úhrada části pojistného na soukromé životní pojištění	0,00
9.	Ostatní užití fondu	37 962,00
A.IV.	Konečný stav fondu	148 599,30

F.d.	Rezervní fond	
Číslo položky	Název položky	Běžné účetní období
D.I.	Počáteční stav fondu k 1.1.	12 589,79
D.II.	Tvorba fondu	3 114,44
1.	Zlepšený výsledek hospodaření	3 114,44
2.	Nespotřebované dotace z rozpočtu Evropské unie	0,00
3.	Nespotřebované dotace z mezinárodních smluv	0,00
4.	Peněžní dary - účelové	0,00
5.	Peněžní dary - neúčelové	0,00
6.	Ostatní tvorba	0,00



D.III.	Čerpání fondu	
1.	Úhrada zhoršeného výsledku hospodaření	0,00
2.	Úhrada sankcí	0,00
3.	Posílení fondu investic se souhlasem zřizovatele	0,00
4.	Časové překlenutí dočasného nesouladu mezi výnosy a náklady	0,00
5.	Ostatní čerpání	0,00
D.IV.	Konečný stav fondu	15 704,23

F.f.		Fond investic		
Číslo položky	Název položky	Běžné účetní období		
F.I.	Počáteční stav fondu k 1.1.	6 712 658,09		
F.II.	Tvorba fondu	4 975 386,48		
1.	Peněžní prostředky ve výši odpisů hmotného a nehmotného dlouhodobého majetku prováděné podle zřizovatelem schváleného odpisového investiční příspěvek z rozpočtu zřizovatele	2 483 386,48		
2.	Investiční dotace ze státních fondů a jiných veřejných rozpočtů	2 492 000,00		
3.	Investiční dotace ze státních fondů a jiných veřejných rozpočtů	0,00		
4.	Ve výši příjmů z prodeje svěřeného dlouhodobého hmotného majetku	0,00		
5.	Peněžní dary a příspěvky od jiných subjektů	0,00		
6.	Ve výši příjmů z prodeje majetku ve vlastnictví příspěvkové organizace	0,00		
7.	Převody z rezervního fondu	0,00		
F.III.	Čerpání fondu	9 677 484,33		
1.	Pořízení a technické zhodnocení hmotného a nehmotného dlouhodobého majetku, s výjimkou drobného hmotného a nehmotného dlouhodo	7 575 368,80		
2.	Úhrada investičních úvěrů nebo půjček	2 102 125,53		
3.	Odvod do rozpočtu zřizovatele	0,00		
4.	Navýšení peněžních prostředků určených na financování údržby a oprav majetku, který příspěvková organizace používá pro svou činnost	0,00		
F.IV.	Konečný stav fondu	2 010 550,25		

G.		Stavby			
Číslo položky	Název položky	ÚČETNÍ OBDOBÍ			
		BĚŽNÉ			MINULÉ
		BRUTTO	KOREKCE	NETTO	
G.	Stavby	0,00	0,00	0,00	0,00
G.1.	Bytové domy a bytové jednotky	0,00	0,00	0,00	0,00
G.2.	Budovy pro služby obyvatelstvu	0,00	0,00	0,00	0,00
G.3.	Jiné nebytové domy a nebytové jednotky	0,00	0,00	0,00	0,00
G.4.	Komunikace a veřejné osvětlení	0,00	0,00	0,00	0,00
G.5.	Jiné inženýrské sítě	0,00	0,00	0,00	0,00
G.6.	Ostatní stavby	0,00	0,00	0,00	0,00

H.		Pozemky			
Číslo položky	Název položky	ÚČETNÍ OBDOBÍ			
		BĚŽNÉ			MINULÉ
		BRUTTO	KOREKCE	NETTO	
H.	Pozemky	0,00	0,00	0,00	0,00
H.1.	Stavební pozemky	0,00	0,00	0,00	0,00
H.2.	Lesní pozemky	0,00	0,00	0,00	0,00
H.3.	Zahrady, pastviny, louky, rybníky	0,00	0,00	0,00	0,00
H.4.	Zastavěná plocha	0,00	0,00	0,00	0,00
H.5.	Ostatní pozemky	0,00	0,00	0,00	0,00

I.		Doplňující informace k položce „A.II.4. Náklady z přecenění reálnou hodnotou“ výkazu zisku a ztráty	
Číslo položky	Název položky	ÚČETNÍ OBDOBÍ	
		BĚŽNÉ	MINULÉ
I.	Náklady z přecenění reálnou hodnotou	0,00	0,00
I.1.	Náklady z přecenění reálnou hodnotou majetku určeného k prodeji podle § 64	0,00	0,00
I.2.	Ostatní náklady z přecenění reálnou hodnotou	0,00	0,00

J.		Doplňující informace k položce „B.II.4. Výnosy z přecenění reálnou hodnotou“ výkazu zisku a ztráty	
Číslo položky	Název položky	ÚČETNÍ OBDOBÍ	
		BĚŽNÉ	MINULÉ
J.	Výnosy z přecenění reálnou hodnotou	0,00	0,00
J.1.	Výnosy z přecenění reálnou hodnotou majetku určeného k prodeji podle § 64	0,00	0,00
J.2.	Ostatní výnosy z přecenění reálnou hodnotou	0,00	0,00

Doplňující informace o projektech partnerství veřejného a soukromého sektoru



Technické služby města Úvaly,
příspěvková organizace
Riegerova 12, 250 82 Úvaly
IČO: 04441869

NABÍDKA INŽENÝRSKÉ ČINNOSTI



Rozšíření ČOV Úvaly



**Vodohospodářský rozvoj a výstavba
akciová společnost**

květen 2024

IDENTIFIKAČNÍ ÚDAJE

Zadavatel: Město Úvaly
Pražská 276, 250 82 Úvaly
IČO: 00240931

Statutární orgán: Bc. Markéta Rydvalová
starostka města

Předkladatel: Vodohospodářský rozvoj a výstavba a.s.,

Stupeň dokumentace: Nabídka

Datum zpracování: květen 2024

Nabídku potvrzuje a podává: Ing. Ondřej Pytl
Ředitel divize 01

OBSAH

Základní údaje	1
Předmět nabídky, místo plnění	2
Termíny	3
Nabídková cena	4
Profil společnosti	5

Základní údaje

1

Obchodní jméno: Vodohospodářský rozvoj a výstavba a.s.

Sídlo: Nábřežní 4, Praha 5, PSČ 150 56

IČO: 47116901

DIČ: CZ47116901

Bankovní spojení: Komerční banka a.s., pobočka Praha 5,
č.ú.: 19-1583390227/0100

Firma je zapsána v obchodním rejstříku vedeném městským soudem v Praze, oddíl B, vložka 1930

Kontakt: Ing. Ondřej Pytl
ředitel divize 01 Praha
Tel.: 257 110 302
Email: pytl@vrv.cz
www.vrv.cz

Předmět nabídky, místo plnění

2

Předmětem nabídky je výkon níže uvedených inženýrských činností týkající připravované investiční akce „**Rozšíření ČOV Úvaly**“ podle projektové dokumentace pro výběr zhotovitele zpracované Vodohospodářským rozvojem a výstavbou, a.s.

Žádost o dotaci z Národního programu Životní prostředí dle Výzvy č. 7/2024 v monitorovacím systému AIS SFŽP

- prověření přijatelnosti projektu se stanovenými podmínkami ve výzvě pro podání žádosti,
- vyplnění jednotlivých záložek žádosti v monitorovacím systému AIS,
- zkompletování všech podkladů a příloh potřebných pro předložení „Žádosti“ v souladu s požadavky Výzvy č.7/2024.

Termíny plnění	3
-----------------------	----------

Harmonogram výkonu služeb předpokládá, že žadatel bude splňovat základní předpoklady pro podání žádosti o dotaci z NPŽP dle Výzvy č. 7/2024 s termínem přijímání žádostí od 15.5.2024 do 2.9.2024. Předpoklad podání žádosti – nejpozději do 10.6.2024.

Nabídková cena	4
-----------------------	----------

Cena za inženýrskou činnost dle předmětu nabídky je stanovena na základě kalkulace jako cena pevná, která obsahuje veškeré náklady.

Nabídková cena (bez DPH)	10 000 Kč
DPH 21 %	2 100 Kč
Cena s DPH	12 100 Kč

Tato cena může být překročena jen za podmínek, když vzniknou další nutné náklady, které se v době zpracování nabídky nedaly předpokládat. Cena může být dále upravena v souvislosti s úpravou velikosti DPH.

Tyto náklady budou předem se zadavatelem projednány a jím odsouhlaseny.

Profil společnosti

5

Vodohospodářský rozvoj a výstavba a.s. (dále jen VRV a.s.) je zcela nezávislou soukromou společností, plně vlastněnou českými akcionáři - fyzickými osobami. Nemá návaznost na žádnou výrobní, dodavatelskou ani provozní firmu a hájí výhradně zájmy svých zákazníků.



Služby poskytované naší společností jsou komplexní a jsou schopny pokrýt veškeré požadavky zákazníka. Sahají od primárního inženýringu zahrnujícího identifikaci řešených problémů, přes zpracování studií, finanční, ekonomické a socioekonomické analýzy, projekty financování, veřejnoprávní projednání staveb.

Dále zahrnují zajištění tendrových dokumentů, odborné poradenství při zadávacím a koncesním řízení včetně sjednání smluv a plnění role inženýra v průběhu procesu realizace, technický dozor investora, související geodetické práce a zajištění funkce koordinátora BOZP až po konečné vyhodnocení a vypořádání všech povinností stavebníka. VRV a.s. má také rozsáhlé zkušenosti se zajištěním funkce správce stavby, manažera stavby nebo supervizí, dále s předkládáním žádostí o podporu projektů financovaných z fondů EU i národních programů.

Zajišťujeme rovněž výběr provozovatele vodohospodářské infrastruktury, úpravu stávajících provozních smluv a vyplnění finančního modelu včetně projednávání.

VRV a.s. má významnou projektovou divizi, která zajišťuje celou šíři odborných projektových činností od studií až po prováděcí projekty a autorský dozor, zabývá se plánováním v oblasti vod.

Dále poskytujeme konzultační služby v široké škále nejen oboru vodního hospodářství, nabízíme samostatné právní služby, zajišťujeme technickobezpečnostní dohled nad vodními díly III. a IV. kategorie.

V naší společnosti pracuje okolo 100 kmenových zaměstnanců, z toho 75% vysokoškolsky vzdělaných v oboru stavebním, strojním, elektrotechnickém, ekonomickém, ekologickém, právním a zeměměřičském. Významná část zaměstnanců disponuje osvědčením České komory autorizovaných inženýrů a techniků, případně dalším oborovým oprávněním (oprávnění pro ověřování výsledků zeměměřičských činností, oprávnění k projektování pozemkových úprav). VRV a. s. se dále může opřít i o široký okruh externích spolupracovníků v celé řadě dalších oblastí.

VRV a.s. je jedním ze zakládajících členů Svazu vodního hospodářství ČR, aktivním členem České asociace konzultačních inženýrů dále členem SOVAK, České vědeckotechnické vodohospodářské společnosti, Asociace čistírenských expertů a Českého přehradního výboru.



Město Úvaly

Městský úřad Úvaly

Starostka

DOHODA

o použití vybavení místností, náhradě za znehodnocení vybavení a náhradě za spotřebovaná média uzavřená níže uvedeného dne, měsíce a roku mezi účastníky

Město Úvaly

IČO 00240931, se sídlem Arnošta z Pardubic 95, 250 82 Úvaly
zastoupené starostkou Bc. Markétou Rydvalovou
dále jen „město“

a

Městský dům dětí a mládeže Úvaly, příspěvková organizace,

IČO 43754791, se sídlem Vítězslava Nováka 372, 250 82 Úvaly
zastoupený ředitelkou Mgr. Janou Krejsovou
dále „MDDM Úvaly“

podle ustanovení § 2193 a násl. občanského zákoníku.

I.

Předmětem této dohody je zapůjčení technického vybavení místností v přízemí budovy MDDM Úvaly na adrese Vítězslava Nováka 372, Úvaly a to nábytek, židle, stoly, vybavení kuchyňky, náhrada za znehodnocení vybavení a náhrada za spotřebovaná média pro účely konání voleb do Evropského parlamentu ve dnech 7.6.2024 od 7.30 hodin do 8.6.2024 do 20.00 hodin.

II.

Město po ukončení voleb místnosti uvede do původního stavu.

III.

MDDM Úvaly zajistí úklid předmětných prostor po akci vlastními prostředky.

IV.

Město se zavazuje uhradit MDDM Úvaly částku 5 000,- Kč, tj. slovy pět tisíc korun, a to do 20.6.2024.

V.

5.1. Veškeré změny této smlouvy je nutno učinit v písemné formě.

5.2. Salvatorní ustanovení:

V případě, že některé ustanovení této smlouvy je nebo se stane neúčinné, zůstávají ostatní ustanovení této smlouvy účinná. Strany se zavazují nahradit neúčinné ustanovení této

smlouvy ustanovením jiným, účinným, které svým obsahem a smyslem odpovídá nejlépe obsahu a smyslu ustanovení původního, neúčinného.

5.3. Tato smlouva se vyhotovuje ve čtyřech výtiscích, přičemž každá ze stran obdrží po dvou z nich.

5.4. Strany této smlouvy prohlašují, že tato dohoda byla sepsána dle jejich pravé a svobodné vůle, nebyla podepsána v tísni ani za nápadně nevýhodných podmínek. Na důkaz toho připojují své podpisy.

5.5. Tuto dohodu schválila rada města Úvaly na svém jednání dne2024 usnesením č. R-/2024.

V Úvalech dne

V Úvalech dne

.....
Bc. Markéta Rydvalová
starostka města Úvaly

.....
Mgr. Jana Krejsová
ředitelka MDDM Úvaly



Město Úvaly

Městský úřad Úvaly

Starostka

D O H O D A

o použití vybavení místností, náhradě za znehodnocení vybavení a náhradě za spotřebovaná média uzavřená níže uvedeného dne, měsíce a roku mezi účastníky

Město Úvaly

IČO 00240931, se sídlem Arnošta z Pardubic 95, 250 82 Úvaly
zastoupené starostkou Bc. Markétou Rydvalovou
dále jen „město“

a

Základní škola Úvaly

IČO 00874817, se sídlem Arnošta z Pardubic 8, 250 82 Úvaly
zastoupená ředitelem Mgr. Lukášem Kuncem
dále „ZŠ Úvaly“

podle ustanovení § 2193 a násl. občanského zákoníku.

I.

Předmětem této dohody je zapůjčení technického vybavení místnosti v přízemí hlavní budovy ZŠ Úvaly, na adrese Arnošta z Pardubic 8, Úvaly a to nábytek, židle, stoly, vybavení kuchyňky, náhrada za znehodnocení vybavení a náhrada za spotřebovaná média pro účely konání voleb do Evropského parlamentu ve dnech 7.6.2024 od 7.30 hodin do 8.6.2024 do 20.00 hodin.

II.

Město po ukončení voleb místnosti uvede do původního stavu.

III.

ZŠ Úvaly zajistí úklid předmětných prostor po akci vlastními prostředky.

IV.

Město se zavazuje uhradit ZŠ Úvaly částku 5 000,- Kč, tj. slovy pět tisíc korun, a to do 20.6.2024.

V.

5.1. Veškeré změny této smlouvy je nutno učinit v písemné formě.

5.2. Salvatorní ustanovení:

V případě, že některé ustanovení této smlouvy je nebo se stane neúčinné, zůstávají ostatní ustanovení této smlouvy účinná. Strany se zavazují nahradit neúčinné ustanovení této

smlouvy ustanovením jiným, účinným, které svým obsahem a smyslem odpovídá nejlépe obsahu a smyslu ustanovení původního, neúčinného.

5.3. Tato smlouva se vyhotovuje ve čtyřech výtiscích, přičemž každá ze stran obdrží po dvou z nich.

5.4. Strany této smlouvy prohlašují, že tato dohoda byla sepsána dle jejich pravé a svobodné vůle, nebyla podepsána v tísni ani za nápadně nevýhodných podmínek. Na důkaz toho připojují své podpisy.

5.5 Tuto dohodu schválila rada města Úvaly na svém jednání dne2024 usnesením č. R-/2024.

V Úvalech dne

V Úvalech dne

.....
Bc. Markéta Rydvalová
starostka města Úvaly

.....
Mgr. Lukáš Kunc
ředitel ZŠ Úvaly

SMLOUVA O VÝPŮJČCE Č.

Základní škola Úvaly
se sídlem Arnošta z Pardubic 8, Úvaly, 250 82
IČ: 00874817
ID datové schránky: tknf8db
zastoupena ředitelem Mgr. Lukášem Kuncem

(dále jen „Půjčitel“)

a
Martin Máša



(dále jen “Vypůjčitel“)

ujednávají smlouvu o výpůjčce podle § 2193 až § 2200 občanského zákoníku č. 89/2012 Sb. v následujícím znění

Článek I. Předmět smlouvy

1. Předmětem této smlouvy je závazek půjčitele, že vypůjčiteli předá bezúplatně do užívání následující prostory: **školní tělocvična v budově B: neděle, 10:00-10:45, kromě 18.2, 25.2 a 31.3.2024.**

(dále jen prostory) za podmínek dále stanovených.

2. Výpůjčka se uzavírá na dobu určitou od **1. 1. 2024 do 26. 5. 2024**
3. Vypůjčitel je oprávněn prostory užívat za účelem kroužku – **Florbal**

Článek II. Práva a povinnosti půjčitele

1. Půjčitel je povinen předat prostory vypůjčiteli ve stavu způsobilém k řádnému užívání.
2. Půjčitel má nárok na vrácení prostor ve stavu odpovídajícímu způsobu užívání a běžné údržbě.
3. Půjčitel může požadovat vrácení prostor i před skončením smluvní doby výpůjčky, pokud vypůjčitel prostory užívá v rozporu se smluveným účelem užívání.
4. Půjčitel je oprávněn požádat vypůjčitele o vrácení předmětu výpůjčky kdykoliv v průběhu trvání této smlouvy.
5. Půjčitel není povinen poskytovat vypůjčiteli žádné služby, spojené s užíváním vypůjčených prostor.

Článek III. Práva a povinnosti vypůjčitele

1. Vypůjčitel je povinen prostory pečlivě opatrovat a dbát s přihlédnutím k jejich povaze a svým možnostem, aby na nich nevznikla škoda. Je povinen je chránit před poškozením, ztrátou nebo zničením.
2. Vypůjčitel obdrží potřebné klíče při zahájení výpůjčky a při ukončení je povinen je neprodleně vrátit do kanceláře. Protokol o předání klíčů je součástí této smlouvy.
3. Vypůjčitel je povinen vždy uzamknout vchodové dveře, od kterých má klíč, ihned po vpuštění všech účastníků kroužku a po ukončení kroužku. Vypůjčitel musí mít chod pod kontrolou a zodpovídá za to, že do školy nevstoupí jiná osoba než účastníci kroužku.
4. Vypůjčitel zodpovídá za skutečnost, že všichni účastníci kroužku budou ve všech prostorách školy přezuti, případně použijí návleky na obuv. V případě užívání tělocvičny budou přezuti do sálové obuvi, která nezanechává stopy na podlaze.

5. Vypůjčitel se zavazuje dodržovat nařízení o nošení roušek, platné pro školská zařízení, ve spojitosti s covidem-19.
6. Vypůjčitel je povinen po ukončení kroužku provést dezinfekci všech používaných ploch (kliky učeben/tělocvičny/sprch/šatny/WC, lavice) vlastními dezinfekčními prostředky, pokud jsou v platnosti nařízení spojená s covidem-19.
7. Bez souhlasu půjčitele nesmí vypůjčitel prostory pronajímat ani umožnit jejich užívání třetím osobám. Pokud by tak učinil, odpovídá za případnou škodu a tato skutečnost je hodnocena jako hrubé porušení smlouvy o výpůjčce, umožňující půjčiteli okamžitě vypovědět tuto smlouvu a žádat dle čl. II./3 této smlouvy o vrácení předmětu výpůjčky.
8. Vypůjčitel není oprávněn užívat jiné, než vypůjčené prostory.
9. Vypůjčitel zodpovídá za vypůjčené prostory a při poničení prostor nebo vybavení má půjčitel nárok na finanční kompenzaci.
10. Vypůjčitel odpovídá kromě účastníků i za jím vpuštěné návštěvy, kteří čekají v prostorech nebo pozemcích školy.
11. Vypůjčitel je povinen seznámit se a řídit se pravidly provozních řádů školní tělocvičny a školních prostor. Tento řád je přílohou smlouvy.
12. Vypůjčitel je povinen nahradit půjčiteli náhradu nákladů, vynaložených na vytápění, elektrickou energii a úklid prostor paušální částkou celková cena 4180 Kč (220 Kč x 19), splatnou do 14 dnů od podpisu smlouvy. Tato úhrada bude provedena na bankovní účet číslo **2801654767/2010** nebo hotově v kanceláři školy před započítáním výpůjčky.

Článek IV. Závěrečná ustanovení

1. Pokud v této smlouvě není stanoveno jinak, řídí se právní vztahy z ní vyplývající příslušnými ustanoveními občanského zákoníku.
2. Smlouva se vyhotovuje ve třech stejnopisech, dva originály pro půjčitele a jeden pro vypůjčitele. Smlouvu je možno měnit či doplňovat jen očíslovanými písemnými dodatky.
3. Tato smlouva nabývá platnosti a účinnosti dnem podpisu obou smluvních stran.
4. Půjčitel prohlašuje, že k uzavření této smlouvy má předchozí písemný souhlas zřizovatele a vlastníka prostor, Města Úvaly.
5. Oba účastníci této smlouvy prohlašují, že byla uzavřena na základě jejich pravé a svobodné vůle, nikoliv v tísní či za nápadně nevýhodných podmínek. Na důkaz toho připojují své vlastnoruční podpisy.

V Úvalech dne 21. 12. 2023

Za půjčitele:

Za vypůjčitele:



Mgr. Lukáš Kunc
ředitel Základní školy Úvaly

Martin Máša

SMLOUVA O VÝPŮJČCE ě.

Základní škola Úvaly

se sídlem Arnošta z Pardubic 8, Úvaly, 250 82

IČ: 00874817

ID datové schránky: tknf8db

zastoupena ředitelem Mgr. Lukášem Kuncem

(dále jen „Půjčitel“)

a

Aikido Úvaly z.s.

Slovenská 1784, Úvaly, 250 82

IČO: 03392040

ID datové schránky: evng7mk

zastoupený Ing. Pavlem Skalickým

(dále jen “Vypůjčitel“)

ujednávají smlouvu o výpůjčce podle § 2193 až § 2200 občanského zákoníku č. 89/2012 Sb. v následujícím znění

Článek I. Předmět smlouvy

1. Předmětem této smlouvy je závazek půjčitele, že vypůjčiteli předá bezúplatně do užívání následující prostory: **školní tělocvična v budově B:**
pondělí, 15:30 – 17:15
středa, 17:00 – 19:30
čtvrtek, 17:00 – 19:30
neděle, 15:30 – 19:30

(dále jen prostory) za podmínek dále stanovených.

2. Výpůjčka se uzavírá na dobu určitou od **1. 1. 2024 – 30. 6. 2024**
3. Vypůjčitel je oprávněn prostory užívat za účelem kroužku – **aikidó**

Článek II. Práva a povinnosti půjčitele

1. Půjčitel je povinen předat prostory vypůjčiteli ve stavu způsobilém k řádnému užívání.
2. Půjčitel má nárok na vrácení prostor ve stavu odpovídajícím způsobu užívání a běžné údržbě.
3. Půjčitel může požadovat vrácení prostor i před skončením smluvní doby výpůjčky, pokud vypůjčitel prostory užívá v rozporu se smluveným účelem užívání.
4. Půjčitel je oprávněn požádat vypůjčitele o vrácení předmětu výpůjčky kdykoliv v průběhu trvání této smlouvy.
5. Půjčitel není povinen poskytovat vypůjčiteli žádné služby, spojené s užíváním vypůjčených prostor.

Článek III. Práva a povinnosti vypůjčitele

1. Vypůjčitel je povinen prostory pečlivě opatrovat a dbát s přihlédnutím k jejich povaze a svým možnostem, aby na nich nevznikla škoda. Je povinen je chránit před poškozením, ztrátou nebo zničením.
2. Vypůjčitel obdrží potřebné klíče při zahájení výpůjčky a při ukončení je povinen je neprodleně vrátit

- do kanceláře. Protokol o předání klíčů je součástí této smlouvy.
3. Vypůjčitel je povinen vždy uzamknout vchodové dveře, od kterých má klíč, ihned po vpuštění všech účastníků kroužku a po ukončení kroužku. Vypůjčitel musí mít chod pod kontrolou a zodpovídá za to, že do školy nevstoupí jiná osoba než účastníci kroužku.
 4. Vypůjčitel zodpovídá za skutečnost, že všichni účastníci kroužku budou ve všech prostorách školy přezuti, případně použijí návleky na obuv. V případě užívání tělocvičny budou přezuti do sálové obuvi, která nezanechává stopy na podlaze.
 5. Vypůjčitel se zavazuje dodržovat nařízení o nošení roušek, platné pro školská zařízení, ve spojitosti s covidem-19.
 6. Vypůjčitel je povinen po ukončení kroužku provést dezinfekci všech používaných ploch (kliky učeben/tělocvičny/spreh/šatny/WC, lavice) vlastními dezinfekčními prostředky.
 7. Bez souhlasu půjčitele nesmí vypůjčitel prostory pronajímat ani umožnit jejich užívání třetím osobám.
Pokud by tak učinil, odpovídá za případnou škodu a tato skutečnost je hodnocena jako hrubé porušení smlouvy o výpůjčce, umožňující půjčiteli okamžitě vypovědět tuto smlouvu a žádat dle čl. II./3 této smlouvy o vrácení předmětu výpůjčky.
 8. Vypůjčitel není oprávněn užívat jiné, než vypůjčené prostory.
 9. Vypůjčitel zodpovídá za vypůjčené prostory a při poničení prostor nebo vybavení má půjčitel nárok na finanční kompenzaci.
 10. Vypůjčitel odpovídá kromě účastníků i za jím vpuštěné návštěvy, kteří čekají v prostorech nebo pozemcích školy.
 11. Vypůjčitel je povinen seznámit se a řídit se pravidly provozních řádů školní tělocvičny a školních prostor. Tento řád je přílohou smlouvy.
 12. Vypůjčitel je povinen nahradit půjčiteli náhradu nákladů, vynaložených na vytápění, elektrickou energii a úklid prostor paušální částkou **57 860,- Kč (220,- Kč x 263 hodin)**, splatnou do 14 dnů od podpisu smlouvy. Tato úhrada bude provedena na bankovní účet číslo **2801654767/2010** nebo hotově v kanceláři školy před započítáním výpůjčky.

Článek IV.

Závěrečná ustanovení

1. Pokud v této smlouvě není stanoveno jinak, řídí se právní vztahy z ní vyplývající příslušnými ustanoveními občanského zákoníku.
2. Smlouva se vyhotovuje ve třech stejnopisech, dva originály pro půjčitele a jeden pro vypůjčitele. Smlouva je možno měnit či doplňovat jen očíslovanými písemnými dodatky.
3. Tato smlouva nabývá platnosti a účinnosti dnem podpisu obou smluvních stran.
4. Půjčitel prohlašuje, že k uzavření této smlouvy má předchozí písemný souhlas zřizovatele a vlastníka prostor, Města Úvaly.
5. Oba účastníci této smlouvy prohlašují, že byla uzavřena na základě jejich pravé a svobodné vůle, nikoliv v tísní či za nápadně nevýhodných podmínek. Na důkaz toho připojují své vlastnoruční podpisy.

V Úvalech dne 12. 12. 2023

Za půjčitele:

Za vypůjčitele:

Mgr. Lukáš Kunc
ředitel Základní školy Úvaly

Ing. Payer Skalický
Aikidó Úvaly

Aikidó Úvaly z.s.
Slovenská 1784
250 82 Úvaly
IČ: 033 92 040

SMLOUVA O VÝPŮJČCE Ž.

Základní škola Úvaly

se sídlem Arnošta z Pardubic 8, Úvaly, 250 82

IČ: 00874817

ID datové schránky: tknř8db

zastoupena ředitelem Mgr. Lukášem Kuncem

(dále jen „Půjčitel“)

a

Sportovní klub stolního tenisu Úvaly (SKST)

Klánovická 1629

250 82 Úvaly

IČO 0527428

Zastoupený Karlem Šochmanem

ujednávají smlouvu o výpůjčce podle § 2193 až § 2200 občanského zákoníku č. 89/2012 Sb. v následujícím znění

Článek I.

Předmět smlouvy

1. Předmětem této smlouvy je závazek půjčitele, že vypůjčitel předá bezúplatně do užívání následující prostory: školní tělocvična v budově B:
úterý 18.00-21.30
čtvrtek 19.30-22.00
pátek 17.00-21.30
sobota 10.00-12.30 (pouze leden až březen)

(dále jen prostory) za podmínek dále stanovených.

2. Výpůjčka se uzavírá na dobu určitou od 1. 1. 2024 – 30. 6. 2024
3. Vypůjčitel je oprávněn prostory užívat za účelem kroužku – mistrovské zápasy, tréninky a turnaje dospělých a žáků ve stolním tenise.

Článek II.

Práva a povinnosti půjčitele

1. Půjčitel je povinen předat prostory vypůjčitelu ve stavu způsobilém k řádnému užívání.
2. Půjčitel má nárok na vrácení prostor ve stavu odpovídajícímu způsobu užívání a běžné údržbě.
3. Půjčitel může požadovat vrácení prostor i před skončením smluvní doby výpůjčky, pokud vypůjčitel prostory užívá v rozporu se smluveným účelem užívání.
4. Půjčitel je oprávněn požádat vypůjčitele o vrácení předmětu výpůjčky kdykoliv v průběhu trvání této smlouvy.
5. Půjčitel není povinen poskytovat vypůjčitelu žádné služby, spojené s užíváním vypůjčených prostor.

Článek III.

Práva a povinnosti vypůjčitele

1. Vypůjčitel je povinen prostory pečlivě opatrovat a dbát s přihlédnutím k jejich povaze a svým

možnostem, aby na nich nevznikla škoda. Je povinen je chránit před poškozením, ztrátou nebo zničením.

2. Vypůjčitel obdrží potřebné klíče při zahájení výpůjčky a při ukončení je povinen je neprodleně vrátit do kanceláře. Protokol o předání klíčů je součástí této smlouvy.
3. Vypůjčitel je povinen vždy uzamknout vchodové dveře, od kterých má klíč, ihned po vpuštění všech účastníků kroužku a po ukončení kroužku. Vypůjčitel musí mít chod pod kontrolou a zodpovídá za to, že do školy nevstoupí jiná osoba než účastníci kroužku.
4. Vypůjčitel zodpovídá za skutečnost, že všichni účastníci kroužku budou ve všech prostorách školy přezuti, případně použijí návleky na obuv. V případě užívání tělocvičny budou přezuti do sálové obuvi,

kteří nezanechávají stopy na podlaze.

5. Vypůjčitel se zavazuje dodržovat nařízení o nošení roušek, platné pro školská zařízení, ve spojitosti s covidem-19.
6. Vypůjčitel je povinen po ukončení kroužku provést dezinfekci všech používaných ploch (kliky učeben/tělocvičny/sprch/šatny/WC, lavice) vlastními dezinfekčními prostředky.
7. Bez souhlasu půjčitele nesmí vypůjčitel prostory pronajímat ani umožnit jejich užívání třetím osobám

Pokud by tak učinil, odpovídá za případnou škodu a tato skutečnost je hodnocena jako hrubé porušení smlouvy o výpůjčce, umožňující půjčiteli okamžitě vypovědět tuto smlouvu a žádat dle čl. II./3 této smlouvy o vrácení předmětu výpůjčky.

8. Vypůjčitel není oprávněn užívat jiné, než vypůjčené prostory.
9. Vypůjčitel zodpovídá za vypůjčené prostory a při poničení prostor nebo vybavení má půjčitel nárok na finanční kompenzaci.
10. Vypůjčitel odpovídá kromě účastníků i za jím vpuštěné návštěvy, kteří čekají v prostorech nebo pozemcích školy.
11. Vypůjčitel je povinen seznámit se a řídit se pravidly provozních řádů školní tělocvičny a školních prostor. Tento řád je přílohou smlouvy.
12. Vypůjčitel je povinen nahradit půjčiteli náhradu nákladů, vynaložených na vytápění, elektrickou energii a úklid prostor paušální částkou **67 100 Kč**, splatnou do 14 dnů od podpisu smlouvy. Tato úhrada bude provedena na bankovní účet číslo **2801654767/2010** nebo hotově v kanceláři školy před započítáním výpůjčky.

Článek IV. Závěrečná ustanovení

1. Pokud v této smlouvě není stanoveno jinak, řídí se právní vztahy z ní vyplývající příslušnými ustanoveními občanského zákoníku.
2. Smlouva se vyhotovuje ve třech stejnopisech, dva originály pro půjčitele a jeden pro vypůjčitele. Smlouvu je možno měnit či doplňovat jen očíslovanými písemnými dodatky.
3. Tato smlouva nabývá platnosti a účinnosti dnem podpisu obou smluvních stran.
4. Půjčitel prohlašuje, že k uzavření této smlouvy má předchozí písemný souhlas zřizovatele a vlastníka prostor, Města Úvaly.
5. Oba účastníci této smlouvy prohlašují, že byla uzavřena na základě jejich pravé a svobodné vůle, nikoliv v tísní či za nápadně nevýhodných podmínek. Na důkaz toho připojují své vlastnoruční podpisy.

V Úvalech dne 12. 12. 2023

Za půjčitele:

Za vypůjčitele:



SMLOUVA O VÝPŮJČCE ě.

Základní škola Úvaly

se sídlem Arnošta z Pardubic 8, Úvaly, 250 82

IČ: 00874817

ID datové schránky: tknf8db

zastoupena ředitelem Mgr. Lukášem Kuncem

(dále jen „Půjčitel“)

a

SK Floorball Academy – Daniel Menhart

Pod Skalou 123, Psáry, 252 44

IČO: 01710699

(dále jen “Vypůjčitel“)

ujednávají smlouvu o výpůjčce podle § 2193 až § 2200 občanského zákoníku č. 89/2012 Sb. v následujícím znění

Článek I.

Předmět smlouvy

1. Předmětem této smlouvy je závazek půjčitele, že vypůjčitel předá bezúplatně do užívání následující prostory: školní tělocvična v budově B: **pondělí, 17:15 – 18:15**
úterý, 16:00 – 17:00

(dále jen prostory) za podmínek dále stanovených.

2. Výpůjčka se uzavírá na dobu určitou od **1. 1. 2024 – 30. 6. 2024**
3. Vypůjčitel je oprávněn prostory užívat za účelem kroužku – **florbal**

Článek II.

Práva a povinnosti půjčitele

1. Půjčitel je povinen předat prostory vypůjčitel ve stavu způsobilém k řádnému užívání.
2. Půjčitel má nárok na vrácení prostor ve stavu odpovídajícímu způsobu užívání a běžné údržbě.
3. Půjčitel může požadovat vrácení prostor i před skončením smluvní doby výpůjčky, pokud vypůjčitel prostory užívá v rozporu se smluveným účelem užívání.
4. Půjčitel je oprávněn požádat vypůjčitele o vrácení předmětu výpůjčky kdykoliv v průběhu trvání této smlouvy.
5. Půjčitel není povinen poskytovat vypůjčitel žádné služby, spojené s užíváním vypůjčených prostor.

Článek III.

Práva a povinnosti vypůjčitele

1. Vypůjčitel je povinen prostory pečlivě opatrovat a dbát s přihlédnutím k jejich povaze a svým možnostem, aby na nich nevznikla škoda. Je povinen je chránit před poškozením, ztrátou nebo zničením.
2. Vypůjčitel obdrží potřebné klíče při zahájení výpůjčky a při ukončení je povinen je neprodleně vrátit do kanceláře. Protokol o předání klíčů je součástí této smlouvy.
3. Vypůjčitel je povinen vždy uzamknout vchodové dveře, od kterých má klíč, ihned po vpuštění všech

- účastníků kroužku a po ukončení kroužku. Vypůjčitel musí mít chod pod kontrolou a zodpovídá za to, že do školy nevstoupí jiná osoba než účastníci kroužku.
4. Vypůjčitel zodpovídá za skutečnost, že všichni účastníci kroužku budou ve všech prostorách školy přezuti, případně použijí návleky na obuv. V případě užívání tělocvičny budou přezuti do sálové obuvi, která nezanechává stopy na podlaze.
 5. Vypůjčitel se zavazuje dodržovat nařízení o nošení roušek, platné pro školská zařízení, ve spojitosti s covidem-19.
 6. Vypůjčitel je povinen po ukončení kroužku provést dezinfekci všech používaných ploch (kliky učeben/tělocvičny/sprch/šatny/WC, lavice) vlastními dezinfekčními prostředky.
 7. Bez souhlasu půjčitele nesmí vypůjčitel prostory pronajímat ani umožnit jejich užívání třetím osobám. Pokud by tak učinil, odpovídá za případnou škodu a tato skutečnost je hodnocena jako hrubé porušení smlouvy o výpůjčce, umožňující půjčiteli okamžitě vypovědět tuto smlouvu a žádat dle čl. II./3 této smlouvy o vrácení předmětu výpůjčky.
 8. Vypůjčitel není oprávněn užívat jiné, než vypůjčené prostory.
 9. Vypůjčitel zodpovídá za vypůjčené prostory a při poničení prostor nebo vybavení má půjčitel nárok na finanční kompenzaci.
 10. Vypůjčitel odpovídá kromě účastníků i za jím vpuštěné návštěvy, kteří čekají v prostorech nebo pozemcích školy.
 11. Vypůjčitel je povinen seznámit se a řídit se pravidly provozních řádů školní tělocvičny a školních prostor. Tento řád je přílohou smlouvy.
 12. Vypůjčitel je povinen nahradit půjčiteli náhradu nákladů, vynaložených na vytápění, elektrickou energii a úklid prostor paušální částkou **9 020 Kč (220 Kč x 41 hod.)**, splatnou do 14 dnů od podpisu smlouvy. Tato úhrada bude provedena na bankovní účet číslo **2801654767/2010** nebo hotově v kanceláři školy před započítáním výpůjčky.

Článek IV. Závěrečná ustanovení

1. Pokud v této smlouvě není stanoveno jinak, řídí se právní vztahy z ní vyplývající příslušnými ustanoveními občanského zákoníku.
2. Smlouva se vyhotovuje ve třech stejnopisech, dva originály pro půjčitele a jeden pro vypůjčitele. Smlouva je možno měnit či doplňovat jen očíslovanými písemnými dodatky.
3. Tato smlouva nabývá platnosti a účinnosti dnem podpisu obou smluvních stran.
4. Půjčitel prohlašuje, že k uzavření této smlouvy má předchozí písemný souhlas zřizovatele a vlastníka prostor, Města Úvaly.
5. Oba účastníci této smlouvy prohlašují, že byla uzavřena na základě jejich pravé a svobodné vůle, nikoliv v tísní či za nápadně nevýhodných podmínek. Na důkaz toho připojují své vlastnoruční podpisy.

V Úvalech dne 12. 12. 2023

Za půjčitele:

Za vypůjčitele:

Mgr. Lukáš Kůrka
ředitel Základní školy Úvaly

Daniel Menhart

SMLOUVA O VÝPŮJČCE ě.

Základní škola Úvaly

se sídlem Arnošta z Pardubic 8, Úvaly, 250 82

IČ: 00874817

ID datové schránky: tknf8db

zastoupena ředitelem Mgr. Lukášem Kuncem

(dále jen „Půjčitel“)

a

Mgr. Lucie Mašková



(dále jen „Vypůjčitel“)

ujednávají smlouvu o výpůjčce podle § 2193 až § 2200 občanského zákoníku č. 89/2012 Sb. v následujícím znění

Článek I.

Předmět smlouvy

1. Předmětem této smlouvy je závazek půjčitele, že vypůjčiteli předá bezúplatně do užívání následující prostory: školní tělocvična v budově B: **pondělí, od 18:30 do 20:30**

(dále jen prostory) za podmínek dále stanovených.

2. Výpůjčka se uzavírá na dobu určitou od **1. 1. 2024 – 30. 6. 2024**
3. Vypůjčitel je oprávněn prostory užívat za účelem kroužku – **zdravotní cvičení**

Článek II.

Práva a povinnosti půjčitele

1. Půjčitel je povinen předat prostory vypůjčiteli ve stavu způsobilém k řádnému užívání.
2. Půjčitel má nárok na vrácení prostor ve stavu odpovídajícím způsobu užívání a běžné údržbě.
3. Půjčitel může požadovat vrácení prostor i před skončením smluvní doby výpůjčky, pokud vypůjčitel prostory užívá v rozporu se smluveným účelem užívání.
4. Půjčitel je oprávněn požádat vypůjčitele o vrácení předmětu výpůjčky kdykoliv v průběhu trvání této smlouvy.
5. Půjčitel není povinen poskytovat vypůjčiteli žádné služby, spojené s užíváním vypůjčených prostor.

Článek III.

Práva a povinnosti vypůjčitele

1. Vypůjčitel je povinen prostory pečlivě opatrovat a dbát s přihlédnutím k jejich povaze a svým možnostem, aby na nich nevznikla škoda. Je povinen je chránit před poškozením, ztrátou nebo zničením.
2. Vypůjčitel obdrží potřebné klíče při zahájení výpůjčky a při ukončení je povinen je neprodleně vrátit do kanceláře. Protokol o předání klíčů je součástí této smlouvy.
3. Vypůjčitel je povinen vždy uzamknout vchodové dveře, od kterých má klíč, ihned po vpuštění všech účastníků kroužku a po ukončení kroužku. Vypůjčitel musí mít chod pod kontrolou a zodpovídá za to, že do školy nevstoupí jiná osoba než účastníci kroužku.

4. Vypůjčitel zodpovídá za skutečnost, že všichni účastníci kroužku budou ve všech prostorách školy přezuti, případně použijí návleky na obuv. V případě užívání tělocvičny budou přezuti do sálové obuvi, která nezanechává stopy na podlaze.
5. Vypůjčitel se zavazuje dodržovat nařízení o nošení roušek, platné pro školská zařízení, ve spojitosti s covidem-19.
6. Vypůjčitel je povinen po ukončení kroužku provést dezinfekci všech používaných ploch (kliky učen/tělocvičny/sprch/šatny/WC, lavice) vlastními dezinfekčními prostředky.
7. Bez souhlasu půjčitele nesmí vypůjčitel prostory pronajímat ani umožnit jejich užívání třetím osobám. Pokud by tak učinil, odpovídá za případnou škodu a tato skutečnost je hodnocena jako hrubé porušení smlouvy o výpůjčce, umožňující půjčiteli okamžitě vypovědět tuto smlouvu a žádat dle čl. II./3 této smlouvy o vrácení předmětu výpůjčky.
8. Vypůjčitel není oprávněn užívat jiné, než vypůjčené prostory.
9. Vypůjčitel zodpovídá za vypůjčené prostory a při poničení prostor nebo vybavení má půjčitel nárok na finanční kompenzaci.
10. Vypůjčitel odpovídá kromě účastníků i za jim vpuštěné návštěvy, kteří čekají v prostorech nebo pozemcích školy.
11. Vypůjčitel je povinen seznámit se a řídit se pravidly provozních řádů školní tělocvičny a školních prostor. Tento řád je přílohou smlouvy.
12. Vypůjčitel je povinen nahradit půjčiteli náhradu nákladů, vynaložených na vytápění, elektrickou energii a úklid prostor paušální částkou 9680 Kč (220 x 44), splatnou do 14 dnů od podpisu smlouvy. Tato úhrada bude provedena na bankovní účet číslo 2801654767/2010 nebo hotově v kanceláři školy před započítáním výpůjčky.

Článek IV. Závěrečná ustanovení

1. Pokud v této smlouvě není stanoveno jinak, řídí se právní vztahy z ní vyplývající příslušnými ustanoveními občanského zákoníku.
2. Smlouva se vyhotovuje ve třech stejnopisech, dva originály pro půjčitele a jeden pro vypůjčitele. Smlouvu je možno měnit či doplňovat jen očíslovanými písemnými dodatky.
3. Tato smlouva nabývá platnosti a účinnosti dnem podpisu obou smluvních stran.
4. Půjčitel prohlašuje, že k uzavření této smlouvy má předchozí písemný souhlas zřizovatele a vlastníka prostor, Města Úvaly.
5. Oba účastníci této smlouvy prohlašují, že byla uzavřena na základě jejich pravé a svobodné vůle, nikoliv v tísní či za nápadně nevýhodných podmínek. Na důkaz toho připojují své vlastnoruční podpisy.

V Úvalech dne 12. 12. 2023

Za půjčitele:

Za vypůjčitele:

Mgr. Lukáš Kunc
ředitel Základní školy Úvaly

jméno

SMLOUVA O VÝPŮJČCE č.

Základní škola Úvaly
se sídlem Arnošta z Pardubic 8, Úvaly, 250 82
IČ: 00874817
ID datové schránky: tknf8db
zastoupena ředitelem Mgr. Lukášem Kuncem

(dále jen „Půjčitel“)

a

Petr Jurčák
[Redacted signature]

(dále jen „Vypůjčitel“)

ujednávají smlouvu o výpůjčce podle § 2193 až § 2200 občanského zákoníku č. 89/2012 Sb. v následujícím znění

Článek I. Předmět smlouvy

1. Předmětem této smlouvy je závazek půjčitele, že vypůjčitel předá bezúplatně do užívání následující prostory: školní tělocvična v budově B: středa, 19:30 – 20:30

(dále jen prostory) za podmínek dále stanovených.

2. Výpůjčka se uzavírá na dobu určitou od **1. 1. 2024 – 30. 6. 2024**
3. Vypůjčitel je oprávněn prostory užívat za účelem kroužku – **florbal**

Článek II. Práva a povinnosti půjčitele

1. Půjčitel je povinen předat prostory vypůjčitelu ve stavu způsobilém k řádnému užívání.
2. Půjčitel má nárok na vrácení prostor ve stavu odpovídajícímu způsobu užívání a běžné údržbě.
3. Půjčitel může požadovat vrácení prostor i před skončením smluvní doby výpůjčky, pokud vypůjčitel prostory užívá v rozporu se smluveným účelem užívání.
4. Půjčitel je oprávněn požádat vypůjčitele o vrácení předmětu výpůjčky kdykoliv v průběhu trvání této smlouvy.
5. Půjčitel není povinen poskytovat vypůjčitelu žádné služby, spojené s užíváním vypůjčených prostor.

Článek III. Práva a povinnosti vypůjčitele

1. Vypůjčitel je povinen prostory pečlivě opatrovat a dbát s přihlédnutím k jejich povaze a svým možnostem, aby na nich nevznikla škoda. Je povinen je chránit před poškozením, ztrátou nebo zničením.
2. Vypůjčitel obdrží potřebné klíče při zahájení výpůjčky a při ukončení je povinen je neprodleně vrátit do kanceláře. Protokol o předání klíčů je součástí této smlouvy.
3. Vypůjčitel je povinen vždy uzamknout vchodové dveře, od kterých má klíč, ihned po vpuštění všech

- účastníků kroužku a po ukončení kroužku. Vypůjčitel musí mít chod pod kontrolou a zodpovídá za to, že do školy nevstoupí jiná osoba než účastníci kroužku.
4. Vypůjčitel zodpovídá za skutečnost, že všichni účastníci kroužku budou ve všech prostorách školy přezuti, případně použijí návleky na obuv. V případě užívání tělocvičny budou přezuti do sálové obuvi, která nezanechává stopy na podlaze.
 5. Vypůjčitel se zavazuje dodržovat nařízení o nošení roušek, platné pro školská zařízení, ve spojitosti s covidem-19.
 6. Vypůjčitel je povinen po ukončení kroužku provést dezinfekci všech používaných ploch (kliky učeben/tělocvičny/sprch/šatny/WC, lavice) vlastními dezinfekčními prostředky.
 7. Bez souhlasu půjčitele nesmí vypůjčitel prostory pronajímat ani umožnit jejich užívání třetím osobám. Pokud by tak učinil, odpovídá za případnou škodu a tato skutečnost je hodnocena jako hrubé porušení smlouvy o výpůjčce, umožňující půjčiteli okamžitě vypovědět tuto smlouvu a žádat dle čl. II./3 této smlouvy o vrácení předmětu výpůjčky.
 8. Vypůjčitel není oprávněn užívat jiné, než vypůjčené prostory.
 9. Vypůjčitel zodpovídá za vypůjčené prostory a při poničení prostor nebo vybavení má půjčitel nárok na finanční kompenzaci.
 10. Vypůjčitel odpovídá kromě účastníků i za jím vpuštěné návštěvy, kteří čekají v prostorech nebo pozemcích školy.
 11. Vypůjčitel je povinen seznámit se a řídit se pravidly provozních řádů školní tělocvičny a školních prostor. Tento řád je přílohou smlouvy.
 12. Vypůjčitel je povinen nahradit půjčiteli náhradu nákladů, vynaložených na vytápění, elektrickou energii a úklid prostor pevnou částkou 4,840.00 Kč (220 x 22), splatnou do 14 dnů od podpisu smlouvy. Tato úhrada bude provedena na bankovní účet číslo 2801654767/2010 nebo hotově v kanceláři školy před započítáním výpůjčky.

Článek IV. Závěrečná ustanovení

1. Pokud v této smlouvě není stanoveno jinak, řízí se právní vztahy z ní vyplývající příslušnými ustanoveními občanského zákoníku.
2. Smlouva se vyhotovuje ve třech stejnopisech, dva originály pro půjčitele a jeden pro vypůjčitele. Smlouvu je možno měnit či doplňovat jen očíslovanými písemnými dodatky.
3. Tato smlouva nabývá platnosti a účinnosti dnem podpisu obou smluvních stran.
4. Půjčitel prohlašuje, že k uzavření této smlouvy má předchozí písemný souhlas zřizovatele a vlastníka prostor, Města Úvaly.
5. Oba účastníci této smlouvy prohlašují, že byla uzavřena na základě jejich pravé a svobodné vůle, nikoliv v tisni či za nápadně nevýhodných podmínek. Na důkaz toho připojují své vlastnoruční podpisy.

V Úvalech dne 19. 12. 2023

Za půjčitele:

Za vypůjčitele:



ředitel Základní školy Úvaly

Petr Jurčák

SMLOUVA O VÝPŮJČCE

Základní škola Úvaly

se sídlem Arnošta z Pardubic 8, Úvaly, 250 82

IČ: 00874817

ID datové schránky: tknf8db

zastoupena ředitelem Mgr. Lukášem Kuncem

(dále jen „Půjčitel“)

a

Veselá věda kroužky a tábory z.ú.

Se sídlem Smržov 5, 463 43 Český Dub

IČO: 09607463

Zastoupena ředitelem Ing. Michalem Fialou

(dále jen „Vypůjčitel“)

ujednávají smlouvu o výpůjčce podle § 2193 až § 2200 občanského zákoníku č. 89/2012 Sb. v následujícím znění

Článek I.

Předmět smlouvy

1. Předmětem této smlouvy je závazek půjčitele, že vypůjčiteli předá bezúplatně do užívání následující prostory: budova C – učebna C 1 - 5
úterý - od 14:00 - 15:00 hodin
čtvrtek - od 14:00 - 15:00 hodin

(dále jen prostory) za podmínek dále stanovených.

2. Výpůjčka se uzavírá na dobu určitou od 1.1.2024 do 14.5.2024
3. Vypůjčitel je oprávněn prostory užívat za účelem kroužku – Veselé lego kostičky a vědecké pokusy.

Článek II.

Práva a povinnosti půjčitele

1. Půjčitel je povinen předat prostory vypůjčiteli ve stavu způsobilém k řádnému užívání.
2. Půjčitel má nárok na vrácení prostor ve stavu odpovídajícímu způsobu užívání a běžné údržbě.
3. Půjčitel může požadovat vrácení prostor i před skončením smluvní doby výpůjčky, pokud vypůjčitel prostory užívá v rozporu se smluveným účelem užívání.
4. Půjčitel je oprávněn požádat vypůjčitele o vrácení předmětu výpůjčky kdykoliv v průběhu trvání této smlouvy.
5. Půjčitel není povinen poskytovat vypůjčiteli žádné služby, spojené s užíváním vypůjčených prostor.

Článek III.

Práva a povinnosti vypůjčitele

1. Vypůjčitel je povinen prostory pečlivě opatrovat a dbát s přihlédnutím k jejich povaze a svým možnostem, aby na nich nevznikla škoda. Je povinen je chránit před poškozením, ztrátou nebo zničením.
2. Vypůjčitel obdrží potřebné klíče při zahájení výpůjčky a při ukončení je povinen je neprodleně vrátit do kanceláře. Protokol o předání klíčů je součástí této smlouvy.
3. Vypůjčitel je povinen vždy uzamknout vchodové dveře, od kterých má klíč, ihned po vpuštění všech účastníků kroužku a po ukončení kroužku. Vypůjčitel musí mít chod pod kontrolou a zodpovídá za to, že do školy nevstoupí jiná osoba než účastníci kroužku.
4. Vypůjčitel zodpovídá za skutečnost, že všichni účastníci kroužku budou ve všech prostorách školy přezuti, případně použijí návleky na obuv. V případě užívání tělocvičny budou přezuti do sálové obuvi, která nezanechává stopy na podlaze.

5. Vypůjčitel se zavazuje dodržovat nařízení o nošení roušek, platné pro školská zařízení, ve spojitosti s covidem-19.
6. Vypůjčitel je povinen po ukončení kroužku provést dezinfekci všech používaných ploch (kliky učeben/tělocvičny/sprch/šatny/WC, lavice) vlastními dezinfekčními prostředky.
7. Bez souhlasu půjčitele nesmí vypůjčitel prostory pronajímat ani umožnit jejich užívání třetím osobám. Pokud by tak učinil, odpovídá za případnou škodu a tato skutečnost je hodnocena jako hrubé porušení smlouvy o výpůjčce, umožňující půjčiteli okamžitě vypovědět tuto smlouvu a žádat dle čl. II./3 této smlouvy o vrácení předmětu výpůjčky.
8. Vypůjčitel není oprávněn užívat jiné, než vypůjčené prostory.
9. Vypůjčitel je povinen nahradit půjčiteli náhradu nákladů, vynaložených na vytápění, elektrickou energii a úklid prostor paušální částkou **3.850,- Kč za dobu trvání smlouvy**, splatnou do 14 dnů od podpisu smlouvy. Tato úhrada bude provedena na bankovní účet číslo 2801654767/2010 nebo hotově v kanceláři školy před započítáním výpůjčky.

Článek IV. Závěrečná ustanovení

1. Pokud v této smlouvě není stanoveno jinak, řídí se právní vztahy z ní vyplývající příslušnými ustanoveními občanského zákoníku.
2. Smlouva se vyhotovuje ve třech stejnopisech, dva originály pro půjčitele a jeden pro vypůjčitele. Smlouvu je možno měnit či doplňovat jen očíslovanými písemnými dodatky.
3. Tato smlouva nabývá platnosti a účinnosti dnem podpisu obou smluvních stran.
4. Půjčitel prohlašuje, že k uzavření této smlouvy má předchozí písemný souhlas zřizovatele a vlastníka prostor, Města Úvaly.
5. Oba účastníci této smlouvy prohlašují, že byla uzavřena na základě jejich pravé a svobodné vůle, nikoliv v tísní či za nápadně nevýhodných podmínek. Na důkaz toho připojují své vlastnoruční podpisy.

V Úvalech dne 13.12.2023

Za půjčitele:

Za vypůjčitele:

ZÁKLADNÍ ŠKOLA ÚVALY,

Arnošta z Pardubic č. 8, 250 82 Úvaly

Mgr. Lukáš Kunc
ředitel Základní školy Úvaly

Ing. Michal Fíala
Veselá věda kroužky a tábory z.s.ú.

SMLOUVA O VÝPŮJČCE

Základní škola Úvaly

se sídlem Arnošta z Pardubic 8, Úvaly, 250 82

IČ: 00874817

ID datové schránky: tknf8db

zastoupena ředitelem Mgr. Lukášem Kuncem

(dále jen „Půjčitel“)

a

JŠ CARPINUS, z.s.

Rokycanova 595

282 01 Český Brod

IČO: 09435841

(dále jen „Vypůjčitel“)

ujednávají smlouvu o výpůjčce podle § 2193 až § 2200 občanského zákoníku č. 89/2012 Sb. v následujícím znění

Článek I.

Předmět smlouvy

1. Předmětem této smlouvy je závazek půjčitele, že vypůjčiteli předá bezúplatně do užívání následující prostory: budova C – učebna C 2 - 8
pondělí - od 13:20 – 14:20 hodin
pondělí - od 14.30 - 15:30 hodin
čtvrtek - od 13:00 – 17:00 hodin
(dále jen prostory) za podmínek dále stanovených.
2. Výpůjčka se uzavírá na dobu určitou od 8.1.2024 do 27.6.2024.
3. Vypůjčitel je oprávněn prostory užívat za účelem kroužku – kroužek angličtiny

Článek II.

Práva a povinnosti půjčitele

1. Půjčitel je povinen předat prostory vypůjčiteli ve stavu způsobilém k řádnému užívání.
2. Půjčitel má nárok na vrácení prostor ve stavu odpovídajícím způsobu užívání a běžné údržbě.
3. Půjčitel může požadovat vrácení prostor i před skončením smluvní doby výpůjčky, pokud vypůjčitel prostory užívá v rozporu se smluveným účelem užívání.
4. Půjčitel je oprávněn požádat vypůjčitele o vrácení předmětu výpůjčky kdykoliv v průběhu trvání této smlouvy.
5. Půjčitel není povinen poskytovat vypůjčiteli žádné služby, spojené s užíváním vypůjčených prostor.

Článek III.

Práva a povinnosti vypůjčitele

1. Vypůjčitel je povinen prostory pečlivě opatrovat a dbát s přihlédnutím k jejich povaze a svým možnostem, aby na nich nevznikla škoda. Je povinen je chránit před poškozením, ztrátou nebo zničením.
2. Vypůjčitel obdrží potřebné klíče při zahájení výpůjčky a při ukončení je povinen je neprodleně vrátit do kanceláře. Protokol o předání klíčů je součástí této smlouvy.
3. Vypůjčitel je povinen vždy uzamknout vchodové dveře, od kterých má klíč, ihned po vpuštění všech účastníků kroužku a po ukončení kroužku. Vypůjčitel musí mít chod pod kontrolou a zodpovídá za to, že do školy nevstoupí jiná osoba než účastníci kroužku.
4. Vypůjčitel zodpovídá za skutečnost, že všichni účastníci kroužku budou ve všech prostorách školy přezuti, případně použijí návleky na obuv. V případě užívání tělocvičny budou přezuti do sálové obuvi, která nezanechává stopy na podlaze.

✓ Vypůjčitel se zavazuje dodržovat nařízení o nošení roušek, platné pro školská zařízení, ve spojitosti s covidem-19.

- Vypůjčitel je povinen po ukončení kroužku provést dezinfekci všech používaných ploch (kliky učeben/tělocvičny/sprch/šatny/WC, lavice) vlastními dezinfekčními prostředky.
7. Bez souhlasu půjčitele nesmí vypůjčitel prostory pronajímat ani umožnit jejich užívání třetím osobám. Pokud by tak učinil, odpovídá za případnou škodu a tato skutečnost je hodnocena jako hrubé porušení smlouvy o výpůjčce, umožňující půjčiteli okamžitě vypovědět tuto smlouvu a žádat dle čl. II./3 této smlouvy o vrácení předmětu výpůjčky.
8. Vypůjčitel není oprávněn užívat jiné, než vypůjčené prostory.
9. Vypůjčitel je povinen nahradit půjčiteli náhradu nákladů, vynaložených na vytápění, elektrickou energii a úklid prostor paušální částkou **15.560,- Kč za dobu trvání smlouvy**, splatnou do 14 dnů od podpisu smlouvy. Tato úhrada bude provedena na bankovní účet číslo 2801654767/2010 nebo hotově v kanceláři školy před započítáním výpůjčky.

Článek IV.

Závěrečná ustanovení

1. Pokud v této smlouvě není stanoveno jinak, řídí se právní vztahy z ní vyplývající příslušnými ustanoveními občanského zákoníku.
2. Smlouva se vyhotovuje ve třech stejnopisech, dva originály pro půjčitele a jeden pro vypůjčitele. Smlouvu je možno měnit či doplňovat jen očíslovanými písemnými dodatky.
3. Tato smlouva nabývá platnosti a účinnosti dnem podpisu obou smluvních stran.
4. Půjčitel prohlašuje, že k uzavření této smlouvy má předchozí písemný souhlas zřizovatele a vlastníka prostor, Města Úvaly.
5. Oba účastníci této smlouvy prohlašují, že byla uzavřena na základě jejich pravé a svobodné vůle, nikoliv v tísní či za nápadně nevýhodných podmínek. Na důkaz toho připojují své vlastnoruční podpisy.

V Úvalech dne 18.3.2024

Za půjčitele:

Za vypůjčitele:



Mgr. Lukáš Kunc
ředitel Základní školy Úvaly

Mgr. Martina Benáková
JŠ Carpinus, z.s.

IC: 09435841
www.carpinus.cz

SMLOUVA O VÝPŮJČCE

Základní škola Úvaly

se sídlem Arnošta z Pardubic 8, Úvaly, 250 82

IČ: 00874817

ID datové schránky: tknf8db

zastoupena ředitelem Mgr. Lukášem Kuncem

(dále jen „Půjčitel“)

a

Věda nás baví o.p.s.

Se sídlem Horská 2040/3

Praha 2

IČO: 24204137

Zastoupena ředitelem Charlesem Adamem Peakem

(dále jen „Vypůjčitel“)

ujednávají smlouvu o výpůjčce podle § 2193 až § 2200 občanského zákoníku č. 89/2012 Sb. v následujícím znění

Článek I.

Předmět smlouvy

1. Předmětem této smlouvy je závazek půjčitele, že vypůjčitel předá bezúplatně do užívání následující prostory: budova C – učebna C 1 - 6 **čtvrtek - od. 14:00 – 15:00 hodin**

(dále jen prostory) za podmínek dále stanovených.

2. Výpůjčka se uzavírá na dobu určitou od **1.1.2024** do **1.2.2024**.
3. Vypůjčitel je oprávněn prostory užívat za účelem kroužku – **Věda nás baví**.

Článek II.

Práva a povinnosti půjčitele

1. Půjčitel je povinen předat prostory vypůjčitelu ve stavu způsobilém k řádnému užívání.
2. Půjčitel má nárok na vrácení prostor ve stavu odpovídajícím způsobu užívání a běžné údržbě.
3. Půjčitel může požadovat vrácení prostor i před skončením smluvní doby výpůjčky, pokud vypůjčitel prostory užívá v rozporu se smluveným účelem užívání.
4. Půjčitel je oprávněn požádat vypůjčitele o vrácení předmětu výpůjčky kdykoliv v průběhu trvání této smlouvy.
5. Půjčitel není povinen poskytovat vypůjčitelu žádné služby, spojené s užíváním vypůjčených prostor.

Článek III.

Práva a povinnosti vypůjčitele

1. Vypůjčitel je povinen prostory pečlivě opatrovat a dbát s přihlédnutím k jejich povaze a svým možnostem, aby na nich nevznikla škoda. Je povinen je chránit před poškozením, ztrátou nebo zničením.
2. Vypůjčitel obdrží potřebné klíče při zahájení výpůjčky a při ukončení je povinen je neprodleně vrátit do kanceláře. Protokol o předání klíčů je součástí této smlouvy.
3. Vypůjčitel je povinen vždy uzamknout vchodové dveře, od kterých má klíč, ihned po vpuštění všech účastníků kroužku a po ukončení kroužku. Vypůjčitel musí mít chod pod kontrolou a zodpovídá za to, že do školy nevstoupí jiná osoba než účastníci kroužku.
4. Vypůjčitel zodpovídá za skutečnost, že všichni účastníci kroužku budou ve všech prostorách školy přezuti, případně použijí návleky na obuv. V případě užívání tělocvičny budou přezuti do sálové obuvi, která nezanechává stopy na podlaze.

5. Vypůjčitel se zavazuje dodržovat nařízení o nošení roušek, platné pro školská zařízení, ve spojitosti s covidem-19.
6. Vypůjčitel je povinen po ukončení kroužku provést dezinfekci všech používaných ploch (kliky učeben/tělocvičny/sprch/šatny/WC, lavice) vlastními dezinfekčními prostředky.
7. Bez souhlasu půjčitele nesmí vypůjčitel prostory pronajímat ani umožnit jejich užívání třetím osobám. Pokud by tak učinil, odpovídá za případnou škodu a tato skutečnost je hodnocena jako hrubé porušení smlouvy o výpůjčce, umožňující půjčiteli okamžitě vypovědět tuto smlouvu a žádat dle čl. II./3 této smlouvy o vrácení předmětu výpůjčky.
8. Vypůjčitel není oprávněn užívat jiné, než vypůjčené prostory.
9. Vypůjčitel je povinen nahradit půjčiteli náhradu nákladů, vynaložených na vytápění, elektrickou energii a úklid prostor paušální částkou **550,- Kč za dobu trvání smlouvy**, splatnou do 14 dnů od podpisu smlouvy. Tato úhrada bude provedena na bankovní účet číslo 2801654767/2010 nebo hotově v kanceláři školy před započítáním výpůjčky.

Článek IV. Závěrečná ustanovení

1. Pokud v této smlouvě není stanoveno jinak, řídí se právní vztahy z ní vyplývající příslušnými ustanoveními občanského zákoníku.
2. Smlouva se vyhotovuje ve třech stejnopisech, dva originály pro půjčitele a jeden pro vypůjčitele. Smlouvu je možno měnit či doplňovat jen očíslovanými písemnými dodatky.
3. Tato smlouva nabývá platnosti a účinnosti dnem podpisu obou smluvních stran.
4. Půjčitel prohlašuje, že k uzavření této smlouvy má předchozí písemný souhlas zřizovatele a vlastníka prostor, Města Úvaly.
5. Oba účastníci této smlouvy prohlašují, že byla uzavřena na základě jejich pravé a svobodné vůle, nikoliv v tísní či za nápadně nevýhodných podmínek. Na důkaz toho připojují své vlastnoruční podpisy.

V Úvalech dne 13.12.2023

Za půjčitele:

Za vypůjčitele:



Mgr. Lukáš Kunc
ředitel Základní školy Úvaly

Charles Adam Peake
Věda nás baví o.p.s.

SMLOUVA O VÝPŮJČCE

Základní škola Úvaly
se sídlem Arnošta z Pardubic 8, Úvaly, 250 82
IČ: 00874817
ID datové schránky: tknf8db
zastoupena ředitelem Mgr. Lukášem Kuncem

(dále jen „**Půjčitel**“)

a

Věda nás baví o.p.s.
Se sídlem Horská 2040/3
Praha 2
IČO: 24204137
Zastoupena ředitelem Charlesem Adamem Peakem
(dále jen „**Vypůjčitel**“)

ujednávají smlouvu o výpůjčce podle § 2193 až § 2200 občanského zákoníku č. 89/2012 Sb. v následujícím znění

Článek I. Předmět smlouvy

1. Předmětem této smlouvy je závazek půjčitele, že vypůjčiteli předá bezúplatně do užívání následující prostory: budova **C – učebna C 1 - 6** **čtvrtek - od 14:00 – 15:00 hodin**

(dále jen prostory) za podmínek dále stanovených.

2. Výpůjčka se uzavírá na dobu určitou od **29.2.2024** do **6.6.2024**.
3. Vypůjčitel je oprávněn prostory užívat za účelem kroužku – **Věda nás baví**.

Článek II. Práva a povinnosti půjčitele

1. Půjčitel je povinen předat prostory vypůjčiteli ve stavu způsobilém k řádnému užívání.
2. Půjčitel má nárok na vrácení prostor ve stavu odpovídajícím způsobu užívání a běžné údržbě.
3. Půjčitel může požadovat vrácení prostor i před skončením smluvní doby výpůjčky, pokud vypůjčitel prostory užívá v rozporu se smluveným účelem užívání.
4. Půjčitel je oprávněn požádat vypůjčitele o vrácení předmětu výpůjčky kdykoliv v průběhu trvání této smlouvy.
5. Půjčitel není povinen poskytovat vypůjčiteli žádné služby, spojené s užíváním vypůjčených prostor.

Článek III. Práva a povinnosti vypůjčitele

1. Vypůjčitel je povinen prostory pečlivě opatrovat a dbát s přihlédnutím k jejich povaze a svým možnostem, aby na nich nevznikla škoda. Je povinen je chránit před poškozením, ztrátou nebo zničením.
2. Vypůjčitel obdrží potřebné klíče při zahájení výpůjčky a při ukončení je povinen je neprodleně vrátit do kanceláře. Protokol o předání klíčů je součástí této smlouvy.
3. Vypůjčitel je povinen vždy uzamknout vchodové dveře, od kterých má klíč, ihned po vpuštění všech účastníků kroužku a po ukončení kroužku. Vypůjčitel musí mít chod pod kontrolou a zodpovídá za to, že do školy nevstoupí jiná osoba než účastníci kroužku.
4. Vypůjčitel zodpovídá za skutečnost, že všichni účastníci kroužku budou ve všech prostorách školy přezuti, případně použijí návleky na obuv. V případě užívání tělocvičny budou přezuti do sálové obuvi, která nezanechává stopy na podlaze.

půjčitel se zavazuje dodržovat nařízení o nošení roušek, platné pro školská zařízení, ve spojitosti s vyhláškou č. 126/2021 Sb. o opatřeních k předcházení šíření onemocnění covidem-19.

7. Vypůjčitel je povinen po ukončení kroužku provést dezinfekci všech používaných ploch (kliky u učeben/tělocvičny/sprch/šatny/WC, lavice) vlastními dezinfekčními prostředky. Bez souhlasu půjčitele nesmí vypůjčitel prostory pronajímat ani umožnit jejich užívání třetím osobám. Pokud by tak učinil, odpovídá za případnou škodu a tato skutečnost je hodnocena jako hrubé porušení smlouvy o výpůjčce, umožňující půjčiteli okamžitě vypovědět tuto smlouvu a žádat dle čl. II./3 této smlouvy o vrácení předmětu výpůjčky.
8. Vypůjčitel není oprávněn užívat jiné, než vypůjčené prostory.
9. Vypůjčitel je povinen nahradit půjčiteli nákladů, vynaložených na vytápění, elektrickou energii a úklid prostor paušální částkou **1.540,- Kč za dobu trvání smlouvy**, splatnou do 14 dnů od podpisu smlouvy. Tato úhrada bude provedena na bankovní účet číslo 2801654767/2010 nebo hotově v kanceláři školy před započítáním výpůjčky.

Článek IV.

Závěrečná ustanovení

1. Pokud v této smlouvě není stanoveno jinak, řídí se právní vztahy z ní vyplývající příslušnými ustanoveními občanského zákoníku.
2. Smlouva se vyhotovuje ve třech stejnopisech, dva originály pro půjčitele a jeden pro vypůjčitele. Smlouvu je možno měnit či doplňovat jen očíslovanými písemnými dodatky.
3. Tato smlouva nabývá platnosti a účinnosti dnem podpisu obou smluvních stran.
4. Půjčitel prohlašuje, že k uzavření této smlouvy má předchozí písemný souhlas zřizovatele a vlastníka prostor, Města Úvaly.
5. Oba účastníci této smlouvy prohlašují, že byla uzavřena na základě jejich pravé a svobodné vůle, nikoliv v tísní či za nápadně nevýhodných podmínek. Na důkaz toho připojují své vlastnoruční podpisy.

V Úvalech dne 16.2.2024

Za půjčitele:

Za vypůjčitele:

.....
Mgr. Lukáš Kunc
ředitel Základní školy Úvaly

Charles Adam Peake
Věda nás baví o.p.s.

DAROVACÍ SMLOUVA

Pro finanční dar účelově určený sociálně znevýhodněným dětem

Smluvní strany:

se sídlem: Andres Vlastimil
(dále jen dárce)



a

Základní škola Úvaly

zastoupená ředitelem panem Mgr. Lukášem Kuncem
se sídlem: náměstí Arnošta z Pardubic 8, 250 82 Úvaly
IČ: 00 874 817
Bankovní spojení: Fio banka
Číslo účtu: 2101654766/2010
(dále jen obdarovaný)

**uzavírají v souladu s § 2055 a násl. Občanského zákoníku tuto
darovací smlouvu**

1. Předmětem této smlouvy je poskytnutí finančního daru účelově určeného ve výši **10 000,- Kč**.
2. Shora uvedená částka **bude poukázána na účet školy**.
3. Dárce poskytuje dar obdarovanému dobrovolně. S darem nespojuje žádnou protislužbu ze strany obdarovaného.
4. Obdarovaný dar přijímá do svého vlastnictví a zavazuje se jej použít výhradně na financování výdajů spojených se vzděláváním žáků.
5. Dárce má právo požadovat vrácení daru pouze v případě zjištění, že obdarovaný porušil ustanovení odstavce 4 této smlouvy.
6. Tato smlouva se vyhotovuje ve třech stejnopisech, z nichž jeden obdrží dárce a dva obdarovaný ze smluvních stran.
7. Smluvní strany prohlašují, že si tuto smlouvu před podpisem prostudovaly, že byla uzavřena po vzájemném ujednání a podle jejich pravé a svobodné vůle.

Autentičnost této smlouvy obě strany potvrzují svým podpisem.

V Úvalech dne: 30.11.2023



Arnošta z Pardubic č. 8, 250 82 Úvaly
IČO: 00874817

DAROVACÍ SMLOUVA

Pro finanční dar účelově určený sociálně znevýhodněným dětem

Smluvní strany:

se sídlem: Václav Bláha
(dále jen dárce) Havlíčkova 231
250 82 Úvaly
DIČ: CZ. 7609240221

a

Základní škola Úvaly

zastoupená ředitelem panem Mgr. Lukášem Kuncem
se sídlem: náměstí Arnošta z Pardubic 8, 250 82 Úvaly
IČ: 00 874 817
Bankovní spojení: Fio banka
Číslo účtu: 2101654766/2010
(dále jen obdarovaný)

**uzavírají v souladu s § 2055 a násl. Občanského zákoníku tuto
darovací smlouvu**

1. Předmětem této smlouvy je poskytnutí finančního daru účelově určeného ve výši **10 000,- Kč**.
2. Shora uvedená částka **bude poukázána na účet školy**.
3. Dárce poskytuje dar obdarovanému dobrovolně. S darem nespojuje žádnou protislužbu ze strany obdarovaného.
4. Obdarovaný dar přijímá do svého vlastnictví a zavazuje se jej použít výhradně na financování výdajů spojených se vzděláváním žáků.
5. Dárce má právo požadovat vrácení daru pouze v případě zjištění, že obdarovaný porušil ustanovení odstavce 4 této smlouvy.
6. Tato smlouva se vyhotovuje ve třech stejnopisech, z nichž jeden obdrží dárce a dva obdarovaný ze smluvních stran.
7. Smluvní strany prohlašují, že si tuto smlouvu před podpisem prostudovaly, že byla uzavřena po vzájemném ujednání a podle jejich pravé a svobodné vůle.

Autentičnost této smlouvy obě strany potvrzují svým podpisem.

V Úvalech dne: 30.11.2023

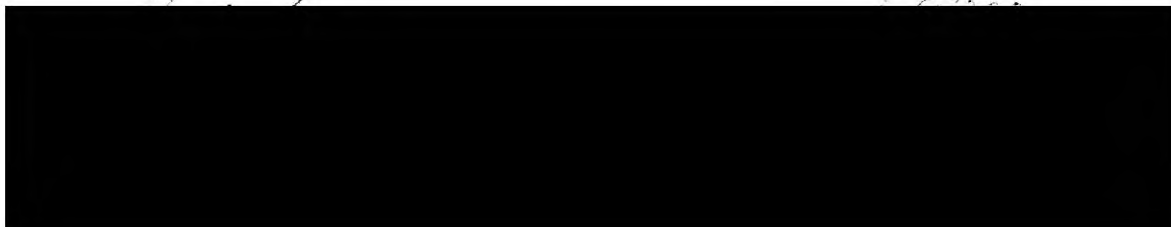

DAROVACÍ SMLOUVA

Pro finanční dar účelově určený sociálně znevýhodněným dětem

Smluvní strany:

se sídlem: **Monika Brodilová**
(dále jen dárce)



a

Základní škola Úvaly

zastoupená ředitelem panem Mgr. Lukášem Kuncem
se sídlem: náměstí Arnošta z Pardubic 8, 250 82 Úvaly
IČ: 00 874 817
Bankovní spojení: Fio banka
Číslo účtu: 2101654766/2010
(dále jen obdarovaný)

uzavírají v souladu s § 2055 a násl. Občanského zákoníku tuto darovací smlouvu

1. Předmětem této smlouvy je poskytnutí finančního daru účelově určeného ve výši **2 000,- Kč**.
2. Shora uvedená částka **bude poukázána na účet školy.**
3. Dárce poskytuje dar obdarovanému dobrovolně. S darem nespojuje žádnou protislužbu ze strany obdarovaného.
4. Obdarovaný dar přijímá do svého vlastnictví a zavazuje se jej použít výhradně na financování výdajů spojených se vzděláváním žáků.
5. Dárce má právo požadovat vrácení daru pouze v případě zjištění, že obdarovaný porušil ustanovení odstavce 4 této smlouvy.
6. Tato smlouva se vyhotovuje ve třech stejnopisech, z nichž jeden obdrží dárce a dva obdarovaný ze smluvních stran.
7. Smluvní strany prohlašují, že si tuto smlouvu před podpisem prostudovaly, že byla uzavřena po vzájemném ujednání a podle jejich pravé a svobodné vůle.

Autentičnost této smlouvy obě strany potvrzují svým podpisem.

V Úvalech dne: 30.11.2023

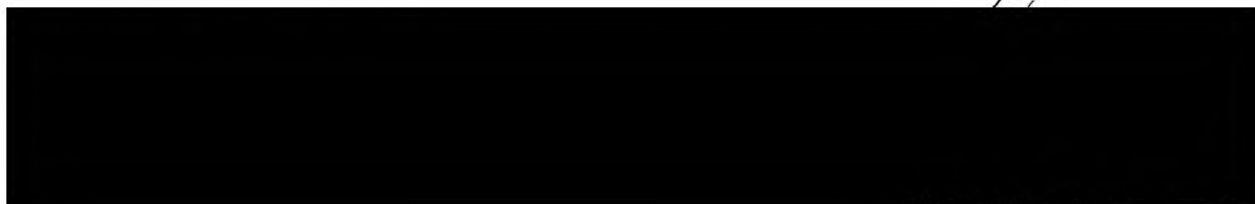

Arnošta z Pardubic č. 8, 250 82 Úvaly
IČO: 00874817

DAROVACÍ SMLOUVA

Pro finanční dar účelově určený sociálně znevýhodněným dětem

Smluvní strany:

se sídlem:
(dále jen dárce)

Martin Dlouhý



a

Základní škola Úvaly

zastoupená ředitelem panem Mgr. Lukášem Kuncem
se sídlem: náměstí Arnošta z Pardubic 8, 250 82 Úvaly
IČ: 00 874 817

Bankovní spojení: Fio banka
Číslo účtu: 2101654766/2010
(dále jen obdarovaný)

**uzavírají v souladu s § 2055 a násl. Občanského zákoníku tuto
darovací smlouvu**

1. Předmětem této smlouvy je poskytnutí finančního daru účelově určeného ve výši **5 000,- Kč**.
2. Shora uvedená částka **bude poukázána na účet školy**.
3. Dárce poskytuje dar obdarovanému dobrovolně. S darem nespojuje žádnou protislužbu ze strany obdarovaného.
4. Obdarovaný dar přijímá do svého vlastnictví a zavazuje se jej použít výhradně na financování výdajů spojených se vzděláváním žáků.
5. Dárce má právo požadovat vrácení daru pouze v případě zjištění, že obdarovaný porušil ustanovení odstavce 4 této smlouvy.
6. Tato smlouva se vyhotovuje ve třech stejnopisech, z nichž jeden obdrží dárce a dva obdarovaný ze smluvních stran.
7. Smluvní strany prohlašují, že si tuto smlouvu před podpisem prostudovaly, že byla uzavřena po vzájemném ujednání a podle jejich pravé a svobodné vůle.

Autentičnost této smlouvy obě strany potvrzují svým podpisem.

V Úvalech dne: 30.11.2023

podpis dárce



podpis obdarovaného

ZÁKLADNÍ ŠKOLA ÚVALY,
Arnošta z Pardubic č. 8, 250 82 Úvaly
IČO: 00874817

DAROVACÍ SMLOUVA

Pro finanční dar účelově určený sociálně znevýhodněným dětem

Smluvní strany:

se sídlem:
(dále jen dárce)

Petra Drábková



a

Základní škola Úvaly

zastoupená ředitelem panem Mgr. Lukášem Kuncem
se sídlem: náměstí Arnošta z Pardubic 8, 250 82 Úvaly
IČ: 00 874 817
Bankovní spojení: Fio banka
Číslo účtu: 2101654766/2010
(dále jen obdarovaný)

**uzavírají v souladu s § 2055 a násl. Občanského zákoníku tuto
darovací smlouvu**

1. Předmětem této smlouvy je poskytnutí finančního daru účelově určeného ve výši **1 000,- Kč**.
2. Shora uvedená částka **bude poukázána na účet školy**.
3. Dárce poskytuje dar obdarovanému dobrovolně. S darem nespojuje žádnou protislužbu ze strany obdarovaného.
4. Obdarovaný dar přijímá do svého vlastnictví a zavazuje se jej použít výhradně na financování výdajů spojených se vzděláváním žáků.
5. Dárce má právo požadovat vrácení daru pouze v případě zjištění, že obdarovaný porušil ustanovení odstavce 4 této smlouvy.
6. Tato smlouva se vyhotovuje ve třech stejnopisech, z nichž jeden obdrží dárce a dva obdarovaný ze smluvních stran.
7. Smluvní strany prohlašují, že si tuto smlouvu před podpisem prostudovaly, že byla uzavřena po vzájemném ujednání a podle jejich pravé a svobodné vůle.

Autentičnost této smlouvy obě strany potvrzují svým podpisem.

V Úvalech dne: 5.12.2023

podpis dárce



ZÁKLADNÍ ŠKOLA ÚVALY,
Arnošta z Pardubic č. 8, 250 82 Úvaly
IČO: 00874817

DAROVACÍ SMLOUVA

Pro finanční dar účelově určený sociálně znevýhodněným dětem

Smluvní strany:

se sídlem:
(dále jen dárce)

ing. Gálová Irena

a

Základní škola Úvaly

zastoupená ředitelem panem Mgr. Lukášem Kuncem
se sídlem: náměstí Arnošta z Pardubic 8, 250 82 Úvaly
IČ: 00 874 817
Bankovní spojení: Fio banka
Číslo účtu: 2101654766/2010
(dále jen obdarovaný)

**uzavírají v souladu s § 2055 a násl. Občanského zákoníku tuto
darovací smlouvu**

1. Předmětem této smlouvy je poskytnutí finančního daru účelově určeného ve výši **1 000,- Kč**.
2. Shora uvedená částka **bude poukázána na účet školy**.
3. Dárce poskytuje dar obdarovanému dobrovolně. S darem nespojuje žádnou protislužbu ze strany obdarovaného.
4. Obdarovaný dar přijímá do svého vlastnictví a zavazuje se jej použít výhradně na financování výdajů spojených se vzděláváním žáků.
5. Dárce má právo požadovat vrácení daru pouze v případě zjištění, že obdarovaný porušil ustanovení odstavce 4 této smlouvy.
6. Tato smlouva se vyhotovuje ve třech stejnopisech, z nichž jeden obdrží dárce a dva obdarovaný ze smluvních stran.
7. Smluvní strany prohlašují, že si tuto smlouvu před podpisem prostudovaly, že byla uzavřena po vzájemném ujednání a podle jejich pravé a svobodné vůle.

Autentičnost této smlouvy obě strany potvrzují svým podpisem.

V Úvalech dne: 30.11.2023



ZÁKLADNÍ ŠKOLA ÚVALY,
náměstí z Pardubic č. 8, 250 82 Úvaly
IČO: 00874817

DAROVACÍ SMLOUVA

Pro finanční dar účelově určený sociálně znevýhodněným dětem

Smluvní strany:

se sídlem: Autodoprava Jiří Hovorka
(dále jen dárce) Hradešín 145
282 01 Český Brod

a

Základní škola Úvaly

zastoupená ředitelem panem Mgr. Lukášem Kuncem
se sídlem: náměstí Arnošta z Pardubic 8, 250 82 Úvaly
IČ: 00 874 817
Bankovní spojení: Fio banka
Číslo účtu: 2101654766/2010
(dále jen obdarovaný)

uzavírají v souladu s § 2055 a násl. Občanského zákoníku tuto darovací smlouvu

1. Předmětem této smlouvy je poskytnutí finančního daru účelově určeného ve výši **12 000,- Kč**.
2. Shora uvedená částka **bude poukázána na účet školy**.
3. Dárce poskytuje dar obdarovanému dobrovolně. S darem nespojuje žádnou protislužbu ze strany obdarovaného.
4. Obdarovaný dar přijímá do svého vlastnictví a zavazuje se jej použít výhradně na financování výdajů spojených se vzděláváním žáků.
5. Dárce má právo požadovat vrácení daru pouze v případě zjištění, že obdarovaný porušil ustanovení odstavce 4 této smlouvy.
6. Tato smlouva se vyhotovuje ve třech stejnopisech, z nichž jeden obdrží dárce a dva obdarovaný ze smluvních stran.
7. Smluvní strany prohlašují, že si tuto smlouvu před podpisem prostudovaly, že byla uzavřena po vzájemném ujednání a podle jejich pravé a svobodné vůle.

Autentičnost této smlouvy obě strany potvrzují svým podpisem.

V Úvalech dne: 5.12.2023

podpis dárce



podpis obdarovaného



ZÁKLADNÍ ŠKOLA ÚVALY,
Arnošta z Pardubic 8, 250 82 Úvaly

DAROVACÍ SMLOUVA

Pro finanční dar účelově určený sociálně znevýhodněným dětem

Smluvní strany:

Eva Chvalková



(dále jen dárce)

a

Základní škola Úvaly

zastoupená ředitelem panem Mgr. Lukášem Kuncem
se sídlem: náměstí Arnošta z Pardubic 8, 250 82 Úvaly
IČ: 00 874 817

Bankovní spojení: Fio banka
Číslo účtu: 2101654766/2010
(dále jen obdarovaný)

**uzavírají v souladu s § 2055 a násl. Občanského zákoníku tuto
darovací smlouvu**

1. Předmětem této smlouvy je poskytnutí finančního daru účelově určeného ve výši **2000,- Kč**.
2. Shora uvedená částka **bude poukázána na účet školy**.
3. Dárce poskytuje dar obdarovanému dobrovolně. S darem nespojuje žádnou protislужbu ze strany obdarovaného.
4. Obdarovaný dar přijímá do svého vlastnictví a zavazuje se jej použít výhradně na financování výdajů spojených se vzděláváním žáků.
5. Dárce má právo požadovat vrácení daru pouze v případě zjištění, že obdarovaný porušil ustanovení odstavce 4 této smlouvy.
6. Tato smlouva se vyhotovuje ve třech stejnopisech, z nichž jeden obdrží dárce a dva obdarovaný ze smluvních stran.
7. Smluvní strany prohlašují, že si tuto smlouvu před podpisem prostudovaly, že byla uzavřena po vzájemném ujednání a podle jejich pravé a svobodné vůle.

Autentičnost této smlouvy obě strany potvrzují svým podpisem.

V Úvalech dne: 11.12.2023



podpis dárce



podpis obdarovaného

DAROVACÍ SMLOUVA

Pro finanční dar účelově určený sociálně znevýhodněným dětem

Smluvní strany:

se sídlem: Klára Kaszová
(dále jen dárce) Kladská 774
250 82 Úvaly
IČO: 86869442

a

Základní škola Úvaly

zastoupená ředitelem panem Mgr. Lukášem Kuncem
se sídlem: náměstí Arnošta z Pardubic 8, 250 82 Úvaly
IČ: 00 874 817
Bankovní spojení: Fio banka
Číslo účtu: 2101654766/2010
(dále jen obdarovaný)

uzavírají v souladu s § 2055 a násl. Občanského zákoníku tuto
darovací smlouvu

1. Předmětem této smlouvy je poskytnutí finančního daru účelově určeného ve výši 10 000,- Kč.
2. Shora uvedená částka bude poukázána na účet školy.
3. Dárce poskytuje dar obdarovanému dobrovolně. S darem nespojuje žádnou protislужbu ze strany obdarovaného.
4. Obdarovaný dar přijímá do svého vlastnictví a zavazuje se jej použít výhradně na financování výdajů spojených se vzděláváním žáků.
5. Dárce má právo požadovat vrácení daru pouze v případě zjištění, že obdarovaný porušil ustanovení odstavce 4 této smlouvy.
6. Tato smlouva se vyhotovuje ve třech stejnopisech, z nichž jeden obdrží dárce a dva obdarovaný ze smluvních stran.
7. Smluvní strany prohlašují, že si tuto smlouvu před podpisem prostudovaly, že byla uzavřena po vzájemném ujednání a podle jejich pravé a svobodné vůle.

Autentičnost této smlouvy obě strany potvrzují svým podpisem.

V Úvalech dne: 6.12.2023

podpis dárce

Podpis obdarovaného
ZÁKLADNÍ ŠKOLA ÚVALY,
Arnošta z Pardubic č. 8, 250 82 Úvaly
IČO: 00874817

DAROVACÍ SMLOUVA

Pro finanční dar účelově určený sociálně znevýhodněným dětem

Smluvní strany:

se sídlem:
(dále jen dárce)

Jiří Kučera



a

Základní škola Úvaly

zastoupená ředitelem panem Mgr. Lukášem Kuncem
se sídlem: náměstí Arnošta z Pardubic 8, 250 82 Úvaly
IČ: 00 874 817

Bankovní spojení: Fio banka
Číslo účtu: 2101654766/2010
(dále jen obdarovaný)

**uzavírají v souladu s § 2055 a násl. Občanského zákoníku tuto
darovací smlouvu**

1. Předmětem této smlouvy je poskytnutí finančního daru účelově určeného ve výši **3 000,- Kč.**
2. Shora uvedená částka **bude poukázána na účet školy.**
3. Dárce poskytuje dar obdarovanému dobrovolně. S darem nespojuje žádnou protislužbu ze strany obdarovaného.
4. Obdarovaný dar přijímá do svého vlastnictví a zavazuje se jej použít výhradně na financování výdajů spojených se vzděláváním žáků.
5. Dárce má právo požadovat vrácení daru pouze v případě zjištění, že obdarovaný porušil ustanovení odstavce 4 této smlouvy.
6. Tato smlouva se vyhotovuje ve třech stejnopisech, z nichž jeden obdrží dárce a dva obdarovaný ze smluvních stran.
7. Smluvní strany prohlašují, že si tuto smlouvu před podpisem prostudovaly, že byla uzavřena po vzájemném ujednání a podle jejich pravé a svobodné vůle.

Autentičnost této smlouvy obě strany potvrzují svým podpisem.

V Úvalech dne: 30.11.2023

podpis dárce



ZÁKLADNÍ ŠKOLA ÚVALY,
Arnošta z Pardubic č. 8, 250 82 Úvaly
IČO: 00874817

DAROVACÍ SMLOUVA

Pro finanční dar účelově určený sociálně znevýhodněným dětem

Smluvní strany:

se sídlem:
(dále jen dárce)

Dita Lambojová

a

Základní škola Úvaly

zastoupená ředitelem panem Mgr. Lukášem Kuncem
se sídlem: náměstí Arnošta z Pardubic 8, 250 82 Úvaly
IČ: 00 874 817
Bankovní spojení: Fio banka
Číslo účtu: 2101654766/2010
(dále jen obdarovaný)

**uzavírají v souladu s § 2055 a násl. Občanského zákoníku tuto
darovací smlouvu**

1. Předmětem této smlouvy je poskytnutí finančního daru účelově určeného ve výši 2 000,- Kč.
2. Shora uvedená částka **bude poukázána na účet školy.**
3. Dárce poskytuje dar obdarovanému dobrovolně. S darem nespojuje žádnou protislužbu ze strany obdarovaného.
4. Obdarovaný dar přijímá do svého vlastnictví a zavazuje se jej použít výhradně na financování výdajů spojených se vzděláváním žáků.
5. Dárce má právo požadovat vrácení daru pouze v případě zjištění, že obdarovaný porušil ustanovení odstavce 4 této smlouvy.
6. Tato smlouva se vyhotovuje ve třech stejnopisech, z nichž jeden obdrží dárce a dva obdarovaný ze smluvních stran.
7. Smluvní strany prohlašují, že si tuto smlouvu před podpisem prostudovaly, že byla uzavřena po vzájemném ujednání a podle jejich pravé a svobodné vůle.

Autentičnost této smlouvy obě strany potvrzují svým podpisem.

V Úvalech dne: 30.11.2023

podpis dárce

podpis obdarovaného

ZÁKLADNÍ ŠKOLA ÚVALY,
Arnošta z Pardubic č. 8, 250 82 Úvaly
IČO: 00874817

DAROVACÍ SMLOUVA

Pro finanční dar účelově určený sociálně znevýhodněným dětem

Smluvní strany:

se sídlem:
(dále jen dárce)

Martin Moravec

a

Základní škola Úvaly

zastoupená ředitelem panem Mgr. Lukášem Kuncem
se sídlem: náměstí Arnošta z Pardubic 8, 250 82 Úvaly
IČ: 00 874 817

Bankovní spojení: Fio banka
Číslo účtu: 2101654766/2010
(dále jen obdarovaný)

**uzavírají v souladu s § 2055 a násl. Občanského zákoníku tuto
darovací smlouvu**

1. Předmětem této smlouvy je poskytnutí finančního daru účelově určeného ve výši **2 000,- Kč**.
2. Shora uvedená částka **bude poukázána na účet školy**.
3. Dárce poskytuje dar obdarovanému dobrovolně. S darem nespojuje žádnou protislužbu ze strany obdarovaného.
4. Obdarovaný dar přijímá do svého vlastnictví a zavazuje se jej použít výhradně na financování výdajů spojených se vzděláváním žáků.
5. Dárce má právo požadovat vrácení daru pouze v případě zjištění, že obdarovaný porušil ustanovení odstavce 4 této smlouvy.
6. Tato smlouva se vyhotovuje ve třech stejnopisech, z nichž jeden obdrží dárce a dva obdarovaný ze smluvních stran.
7. Smluvní strany prohlašují, že si tuto smlouvu před podpisem prostudovaly, že byla uzavřena po vzájemném ujednání a podle jejich pravé a svobodné vůle.

Autentičnost této smlouvy obě strany potvrzují svým podpisem.

V Úvalech dne: 5.12.2023

podpis dárce

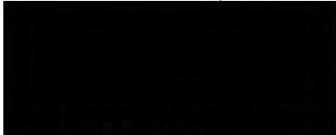
podpis obdarovaného

ZÁKLADNÍ ŠKOLA ÚVALY,
Arnošta z Pardubic č. 8, 250 82 Úvaly

DAROVACÍ SMLOUVA

Pro finanční dar účelově určený sociálně znevýhodněným dětem

Smluvní strany:

se sídlem:
(dále jen dárce)

Ing. Aleš Pilný Ph.D.

a

Základní škola Úvaly

zastoupená ředitelem panem Mgr. Lukášem Kuncem
se sídlem: náměstí Arnošta z Pardubic 8, 250 82 Úvaly
IČ: 00 874 817

Bankovní spojení: Fio banka
Číslo účtu: 2101654766/2010
(dále jen obdarovaný)

**uzavírají v souladu s § 2055 a násl. Občanského zákoníku tuto
darovací smlouvu**

1. Předmětem této smlouvy je poskytnutí finančního daru účelově určeného ve výši **1 000,- Kč**.
2. Shora uvedená částka **bude poukázána na účet školy**.
3. Dárce poskytuje dar obdarovanému dobrovolně. S darem nespojuje žádnou protislužbu ze strany obdarovaného.
4. Obdarovaný dar přijímá do svého vlastnictví a zavazuje se jej použít výhradně na financování výdajů spojených se vzděláváním žáků.
5. Dárce má právo požadovat vrácení daru pouze v případě zjištění, že obdarovaný porušil ustanovení odstavce 4 této smlouvy.
6. Tato smlouva se vyhotovuje ve třech stejnopisech, z nichž jeden obdrží dárce a dva obdarovaný ze smluvních stran.
7. Smluvní strany prohlašují, že si tuto smlouvu před podpisem prostudovaly, že byla uzavřena po vzájemném ujednání a podle jejich pravé a svobodné vůle.

Autentičnost této smlouvy obě strany potvrzují svým podpisem.

V Úvalech dne: 30.11.2023

podpis dárce

podpis obdarovaného

ZÁKLADNÍ ŠKOLA ÚVALY,
Arnošta z Pardubic č. 8, 250 82 Úvaly
IČ: 008/4817

DAROVACÍ SMLOUVA

Pro finanční dar účelově určený sociálně znevýhodněným dětem

Smluvní strany:

se sídlem:
(dále jen dárce)

Lucie Prousková

a

Základní škola Úvaly

zastoupená ředitelem panem Mgr. Lukášem Kuncem
se sídlem: náměstí Arnošta z Pardubic 8, 250 82 Úvaly
IČ: 00 874 817
Bankovní spojení: Fio banka
Číslo účtu: 2101654766/2010
(dále jen obdarovaný)

uzavírají v souladu s § 2055 a násl. Občanského zákoníku tuto
darovací smlouvu

1. Předmětem této smlouvy je poskytnutí finančního daru účelově určeného ve výši 4 000,- Kč.
2. Shora uvedená částka bude poukázána na účet školy.
3. Dárce poskytuje dar obdarovanému dobrovolně. S darem nespojuje žádnou protislužbu ze strany obdarovaného.
4. Obdarovaný dar přijímá do svého vlastnictví a zavazuje se jej použít výhradně na financování výdajů spojených se vzděláváním žáků.
5. Dárce má právo požadovat vrácení daru pouze v případě zjištění, že obdarovaný porušil ustanovení odstavce 4 této smlouvy.
6. Tato smlouva se vyhotovuje ve třech stejnopisech, z nichž jeden obdrží dárce a dva obdarovaný ze smluvních stran.
7. Smluvní strany prohlašují, že si tuto smlouvu před podpisem prostudovaly, že byla uzavřena po vzájemném ujednání a podle jejich pravé a svobodné vůle.

Autentičnost této smlouvy obě strany potvrzují svým podpisem.

V Úvalech dne: 30.11.2023

podpis dárce

ZÁKLADNÍ ŠKOLA ÚVALY
náměstí Arnošta z Pardubic 8, 250 82 Úvaly
IČ: 00874817

DAROVACÍ SMLOUVA

Pro finanční dar účelově určený sociálně znevýhodněným dětem

Smluvní strany:

se sídlem:
(dále jen dárce)

Alexandra a Richard Tichý

a

Základní škola Úvaly

zastoupená ředitelem panem Mgr. Lukášem Kuncem
se sídlem: náměstí Arnošta z Pardubic 8, 250 82 Úvaly
IČ: 00 874 817
Bankovní spojení: Fio banka
Číslo účtu: 2101654766/2010
(dále jen obdarovaný)

**uzavírají v souladu s § 2055 a násl. Občanského zákoníku tuto
darovací smlouvu**

1. Předmětem této smlouvy je poskytnutí finančního daru účelově určeného ve výši **10.000,- Kč**.
2. Shora uvedená částka **bude poukázána na účet školy**.
3. Dárce poskytuje dar obdarovanému dobrovolně. S darem nespojuje žádnou protislužbu ze strany obdarovaného.
4. Obdarovaný dar přijímá do svého vlastnictví a zavazuje se jej použít výhradně na financování výdajů spojených se vzděláváním žáků.
5. Dárce má právo požadovat vrácení daru pouze v případě zjištění, že obdarovaný porušil ustanovení odstavce 4 této smlouvy.
6. Tato smlouva se vyhotovuje ve třech stejnopisech, z nichž jeden obdrží dárce a dva obdarovaný ze smluvních stran.
7. Smluvní strany prohlašují, že si tuto smlouvu před podpisem prostudovaly, že byla uzavřena po vzájemném ujednání a podle jejich pravé a svobodné vůle.

Autentičnost této smlouvy obě strany potvrzují svým podpisem.

V Úvalech dne: 11.12.2023

podpis dárce



podpis obdarovaného



DAROVACÍ SMLOUVA

Pro finanční dar účelově určený sociálně znevýhodněným dětem

Smluvní strany:

se sídlem:
(dále jen dárce)

Hana Urbanová

a

Základní škola Úvaly

zastoupená ředitelem panem Mgr. Lukášem Kuncem
se sídlem: náměstí Arnošta z Pardubic 8, 250 82 Úvaly
IČ: 00 874 817
Bankovní spojení: Fio banka
Číslo účtu: 2101654766/2010
(dále jen obdarovaný)

**uzavírají v souladu s § 2055 a násl. Občanského zákoníku tuto
darovací smlouvu**

1. Předmětem této smlouvy je poskytnutí finančního daru účelově určeného ve výši **5 000,- Kč**.
2. Shora uvedená částka **bude poukázána na účet školy**.
3. Dárce poskytuje dar obdarovanému dobrovolně. S darem nespojuje žádnou protislužbu ze strany obdarovaného.
4. Obdarovaný dar přijímá do svého vlastnictví a zavazuje se jej použít výhradně na financování výdajů spojených se vzděláváním žáků.
5. Dárce má právo požadovat vrácení daru pouze v případě zjištění, že obdarovaný porušil ustanovení odstavce 4 této smlouvy.
6. Tato smlouva se vyhotovuje ve třech stejnopisech, z nichž jeden obdrží dárce a dva obdarovaný ze smluvních stran.
7. Smluvní strany prohlašují, že si tuto smlouvu před podpisem prostudovaly, že byla uzavřena po vzájemném ujednání a podle jejich pravé a svobodné vůle.

Autentičnost této smlouvy obě strany potvrzují svým podpisem.

V Úvalech dne: 30.11.2023

podpis dárce

podpis obdarovaného

ZÁKLADNÍ ŠKOLA ÚVALY,
Arnošta z Pardubic č. 8, 250 82 Úvaly
IČO: 00874817

DAROVACÍ SMLOUVA

Pro finanční dar účelově určený sociálně znevýhodněným dětem

Smluvní strany:

se sídlem:
(dále jen dárce)

David Vedral

a

Základní škola Úvaly

zastoupená ředitelem panem Mgr. Lukášem Kuncem
se sídlem: náměstí Arnošta z Pardubic 8, 250 82 Úvaly
IČ: 00 874 817

Bankovní spojení: Fio banka
Číslo účtu: 2101654766/2010
(dále jen obdarovaný)

**uzavírají v souladu s § 2055 a násl. Občanského zákoníku tuto
darovací smlouvu**

1. Předmětem této smlouvy je poskytnutí finančního daru účelově určeného ve výši **5 000,- Kč**.
2. Shora uvedená částka **bude poukázána na účet školy**.
3. Dárce poskytuje dar obdarovanému dobrovolně. S darem nespojuje žádnou protislužbu ze strany obdarovaného.
4. Obdarovaný dar přijímá do svého vlastnictví a zavazuje se jej použít výhradně na financování výdajů spojených se vzděláváním žáků.
5. Dárce má právo požadovat vrácení daru pouze v případě zjištění, že obdarovaný porušil ustanovení odstavce 4 této smlouvy.
6. Tato smlouva se vyhotovuje ve třech stejnopisech, z nichž jeden obdrží dárce a dva obdarovaný ze smluvních stran.
7. Smluvní strany prohlašují, že si tuto smlouvu před podpisem prostudovaly, že byla uzavřena po vzájemném ujednání a podle jejich pravé a svobodné vůle.

Autentičnost této smlouvy obě strany potvrzují svým podpisem.

V Úvalech dne: 30.11.2023

podpis dárce

podpis obdarovaného

ZÁKLADNÍ ŠKOLA ÚVALY
Arnošta z Pardubic 8, 250 82 Úvaly
IČ: 0087481

DAROVACÍ SMLOUVA

Pro finanční dar účelově určený sociálně znevýhodněným dětem

Smluvní strany:

se sídlem: Zuzana Velechovská
(dále jen dárce)

a

Základní škola Úvaly

zastoupená ředitelem panem Mgr. Lukášem Kuncem
se sídlem: náměstí Arnošta z Pardubic 8, 250 82 Úvaly
IČ: 00 874 817
Bankovní spojení: Fio banka
Číslo účtu: 2101654766/2010
(dále jen obdarovaný)

**uzavírají v souladu s § 2055 a násl. Občanského zákoníku tuto
darovací smlouvu**

1. Předmětem této smlouvy je poskytnutí finančního daru účelově určeného ve výši **2 000,- Kč**.
2. Shora uvedená částka **bude poukázána na účet školy**.
3. Dárce poskytuje dar obdarovanému dobrovolně. S darem nespojuje žádnou protislужbu ze strany obdarovaného.
4. Obdarovaný dar přijímá do svého vlastnictví a zavazuje se jej použít výhradně na financování výdajů spojených se vzděláváním žáků.
5. Dárce má právo požadovat vrácení daru pouze v případě zjištění, že obdarovaný porušil ustanovení odstavce 4 této smlouvy.
6. Tato smlouva se vyhotovuje ve třech stejnopisech, z nichž jeden obdrží dárce a dva obdarovaný ze smluvních stran.
7. Smluvní strany prohlašují, že si tuto smlouvu před podpisem prostudovaly, že byla uzavřena po vzájemném ujednání a podle jejich pravé a svobodné vůle.

Autentičnost této smlouvy obě strany potvrzují svým podpisem.

V Úvalech dne: 30.11.2023

podpis dárce

podpis obdarovaného

DAROVACÍ SMLOUVA

Pro finanční dar účelově určený sociálně znevýhodněným dětem

Smluvní strany:

se sídlem:
(dále jen dáree)

Petr Zbojek

a

Základní škola Úvaly

zastoupená ředitelem panem Mgr. Lukášem Kuncem
se sídlem: náměstí Arnošta z Pardubic 8, 250 82 Úvaly
IČ: 00 874 817
Bankovní spojení: Fio banka
Číslo účtu: 2101654766/2010
(dále jen obdarovaný)

**uzavírají v souladu s § 2055 a násl. Občanského zákoníku tuto
darovací smlouvu**

1. Předmětem této smlouvy je poskytnutí finančního daru účelově určeného ve výši **1 500,- Kč**.
2. Shora uvedena částka **bude poukázána na účet školy**.
3. Dáree poskytuje dar obdarovanému dobrovolně. S darem nespojuje žádnou protislužbu ze strany obdarovaného.
4. Obdarovaný dar přijímá do svého vlastnictví a zavazuje se jej použít výhradně na financování výdajů spojených se vzděláváním žáků.
5. Dáree má právo požadovat vrácení daru pouze v případě zjištění, že obdarovaný porušil ustanovení odstavce 4 této smlouvy.
6. Tato smlouva se vyhotovuje ve třech stejnopisech, z nichž jeden obdrží dáree a dva obdarovaný ze smluvních stran.
7. Smluvní strany prohlašují, že si tuto smlouvu před podpisem prostudovaly, že byla uzavřena po vzájemném ujednání a podle jejich pravé a svobodné vůle.

Autentičnost této smlouvy obě strany potvrzují svým podpisem.

V Úvalech dne: 8.12.2023

ZÁKLADNÍ ŠKOLA ÚVALY

podpis obdarovaného

DAROVACÍ SMLOUVA

Pro finanční dar účelově určený sociálně znevýhodněným dětem

Smluvní strany:

se sídlem:
(dále jen dárce)

Mgr. Irena Nováková

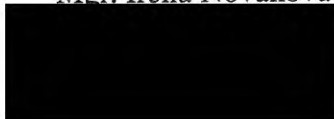

a

Základní škola Úvaly

zastoupená ředitelem panem Mgr. Lukášem Kuncem
se sídlem: náměstí Arnošta z Pardubic 8, 250 82 Úvaly
IČ: 00 874 817
Bankovní spojení: Fio banka
Číslo účtu: 2101654766/2010
(dále jen obdarovaný)

uzavírají v souladu s § 2055 a násl. Občanského zákoníku tuto darovací smlouvu

1. Předmětem této smlouvy je poskytnutí finančního daru účelově určeného ve výši **8 200,- Kč**.
2. Shora uvedená částka **bude poukázána na účet školy**.
3. Dárce poskytuje dar obdarovanému dobrovolně. S darem nespojuje žádnou protislužbu ze strany obdarovaného.
4. Obdarovaný dar přijímá do svého vlastnictví a zavazuje se jej použít výhradně na financování výdajů spojených se vzděláváním žáků.
5. Dárce má právo požadovat vrácení daru pouze v případě zjištění, že obdarovaný porušil ustanovení odstavce 4 této smlouvy.
6. Tato smlouva se vyhotovuje ve třech stejnopisech, z nichž jeden obdrží dárce a dva obdarovaný ze smluvních stran.
7. Smluvní strany prohlašují, že si tuto smlouvu před podpisem prostudovaly, že byla uzavřena po vzájemném ujednání a podle jejich pravé a svobodné vůle.

Autentičnost této smlouvy obě strany potvrzují svým podpisem.

V Úvalech dne: 18.1.2024

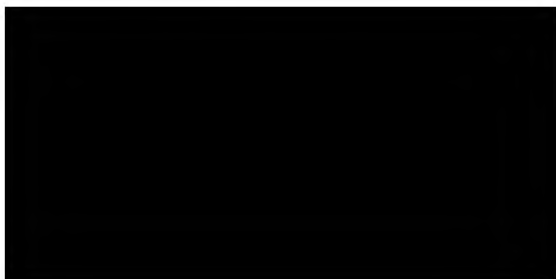

ZÁKLADNÍ ŠKOLA ÚVALY,
Arnošta z Pardubic č. 8, 250 82 Úvaly
IČO: 00874817

Základní škola Úvaly	
Oj. ZŠ Úvaly/	Škol. zn. a lhůta
Edi 2024	810
Došlo:	Pr.
07. 03. 2024	
Počet listů:	Str. zn.
Počet (svazků) příloh:	Pr.
1	A.M.

DAROVACÍ SMLOUVA

uzavřená podle § 2055 a násl. zákona č. 89/2012 Sb., občanský zákoník, v platném znění
(dále jen „občanský zákoník“)

BOHEMIA RINGS s.r.o.
Zámorsk 10, 565 43 Zámorsk
IČO: 49685643
(dále jen „dárce“)

a
ZŠ Úvaly
Arnošta z Pardubic, 250 90 Úvaly
IČO: 00874817

(dále jen „obdarovaný“)

dárce a obdarovaný dále také společně jako „smluvní strany“ a každý samostatně jako „smluvní strana“ uzavírají níže uvedeného dne, měsíce a roku tuto

darovací smlouvu

I. Předmět smlouvy

Dárce tímto poskytuje obdarovanému stavebnice GEOMAG a TWICKTO (dále jen „dar“), a to do jeho výlučného vlastnictví a obdarovaný prohlašuje, že celý dar do svého vlastnictví přijímá.

Dárce tímto prohlašuje, že je výlučným vlastníkem daru a že není žádným způsobem omezena jeho možnost s tímto majetkem disponovat.

Obdarovaný dar přijímá a prohlašuje, že bude použit výhradně pro účely specifikované v této smlouvě.

Obdarovaný tímto potvrzuje, že celý dar mu byl darujícím předán při podpisu této smlouvy.

II. Výše daru

Tržní hodnota darovaného zboží je 5 715,70 Kč bez DPH.

III. Účel daru

Předmětný dar je poskytován k účelu uvedenému v ust. §20 odst. 8) Zák. č. 586/1992 Sb. O daních z příjmů, ve znění pozd. předpisů.

Strany jsou obeznámeny s možností odvolání daru z důvodů stanovených platným právním předpisem.

IV. Závěrečná ustanovení

Tato smlouva je uzavřena ve dvou vyhotoveních, z nichž každá strana obdrží po jednom vyhotovení.

Strany po přečtení této smlouvy prohlašují, že souhlasí s jejím obsahem, že tato smlouva byla sepsána vážně, určitě, srozumitelně a na základě jejich pravé a svobodné vůle, na důkaz čehož připojují níže své podpisy.

V Zámrsku dne 23.2.2023

dárce

obdarovaný

ZÁKLADNÍ ŠKOLA ÚVALY,
Arnošta z Pardubic č. 8, 250 82 Úvaly
IČO: 00874817

Agentura MANAGER

Jan Říha, Rudečská 333, Praha 9 - Prosek, 190 00, tel./602649830 , IČO 44 28 15 79

V Praze, dne 28.4.2024

SMLOUVA O ZAJIŠTĚNÍ UMĚLECKÉHO POŘADU

název uměleckého pořadu

účinkující

„Letní koncert“

Rock and Roll – LEGENDY

PAVEL SEDLÁČEK , skup. CADILLAC
a VIKTOR SODOMA

přesná adresa pořadatele

vaše objednávka č. 56/2024 – správní odbor V.Rytířová

Město ÚVALY

Městský úřad ÚVALY

místostarosta města ing. Alexis Kimbembe

Arnošta z Pardubic 95

250 82 ÚVALY

místo a čas vystoupení

16.8. 2024 18:00- 19:15 náměstí Arnošta u Pardubic ÚVALY- kryté pódium

cena pořadu 55.000.- Kč / včetně honorářů, dopravy, ozvučení, DPH a % ag. /

Základní technické podmínky: Pořad zajistí náš zvukař ,Umělci přijedou 150 min.před začátkem akce.

220 V a 16 A jistiění, místní elektrikář a osvětlovač k dispozici. +2 pomocníci na nošení aparatury.

prosíme malé občerstvení.

Nedílnou součástí smlouvy jsou "Podmínky ke smlouvě" (viz příloha).

Platba za vystoupení bude provedena fakturou –zálohově 10 dní předem 70% ,doplatek 3 dny po akci. .

Speciální podmínky: Pořadatel hradí autorské poplatky OSA - dodáme mailem.

Potvrzenou smlouvu obratem vraťte.

Agentura Manager Jan Říha
Umel. Agentura MANAGER
190 00 Praha 9, Rudečská-Hlavenecká 333
IČO 44 28 15 79
Tel./fax 286 088 892

smluvní partner

Podmínky ke smlouvě

1. Tato smlouva o provedení a užití díla je bez registračního čísla a razítka umělecké agentury neplatná.
2. Pořadatel je povinen vrátit agentuře podepsanou smlouvu do 5-ti pracovních dnů doručení.
3. Pořadatel je povinen na svůj náklad zajistit, aby pracoviště pro sjednané představení bylo bezpečnostní, hygienické a technické stránce odpovídajícím způsobem připraveno. Další technické podmínky a náklady spojené s účinkováním mohou být po domluvě ve smlouvě doplněny.
4. Pořadatel odpovídá za případné úrazy a majetkové škody vzniklé v souvislosti s vystoupením, pokud nebyly průkazně zaviněny účinkujícími.
5. Po uskutečnění vystoupení pořadatel potvrdí souboru - umělci formulář "Potvrzení realizaci pořadu a dopravy", případně uvede své námitky. Na pozdější námitky nebude být zřetel.
6. Odřekne-li pořadatel program nejpozději 14 kalendářních dnů před konáním akce, je povinen agentuře zaplatit 25% smluvní ceny + prokazatelné náklady, odřekne-li akci 7-14 kalendářních dnů před konáním akce, je povinen agentuře zaplatit 50% smluvní ceny + prokazatelné náklady a odřekne-li ji v den konání pořadu, je povinen zaplatit celou smluvní cenu a prokazatelné náklady.
7. Bude-li vystoupení znemožněno v důsledku události ležící mimo smluvní strany, má smluvní strany právo od smlouvy odstoupit bez jakýchkoli nároků na finanční úhradu škody.
8. Nepříznivé počasí, malý zájem o vstupenky a pod. nejsou důvodem k odstoupení od smlouvy. Byla-li akce programována na přírodní pracoviště, je pořadatel povinen pro případ nepříznivého počasí zajistit náhradní kryté prostory.
9. Jestliže vznikne nepředvídatelná a neodvratitelná událost na straně umělce/souboru (onemocnění, úmrtí, úraz, změna v obsazení v divadle), je umělec/soubor oprávněn od smlouvy odstoupit, přičemž nevzniká žádný nárok ze strany pořadatele na jakoukoliv náhradu. Soubor/umělec je povinen takovou událost oznámit neprodleně a řádně doložit. Prodlením v oznámení zůstává soubor/umělec právo na odstoupení od smlouvy.
10. Agentura má právo nahradit člena souboru jiným, stejně hodnotným umělcem nebo alternací, pokud se nejedná o hlavního představitele pořadu.
11. Agentura jako zprostředkovatel neodpovídá za případné úrazy umělců nebo pomocného personálu způsobené cestou nebo na místě vystoupení.
12. Nedílnou součástí smlouvy jsou také technické podmínky souboru nebo umělce.
13. Platební podmínky - odběratel je povinen fakturovanou částku uhradit do 14-ti dnů od dne jejího obdržení. V případě nedodržení platební lhůty bude účtováno penále ve výši 0,5% fakturované částky za každý den zdržení.

**Veřejnoprávní smlouva o poskytnutí dotace
dle § 102 zákona č. 128/2000 Sb., o obcích a ust. § 10 a násl. zákona č. 250/2000 Sb., o rozpočtových
pravidlech územních rozpočtů**

Název: **Zdravotní klaun o.p.s**
Sídlo: Paříkova 355/7, 190 00 Praha 9 - Vysočany
Zastoupen: Mgr. Kateřina Slámová Kubešová, ředitelka
IČO: 26547953
Bankovní spojení: Moneta Bank a.s.
Číslo účtu: 2441011985/0600
(dále jen „**příjemce**“)

a

Město Úvaly
IČO: 00240931
Sídlo: Arnošta z Pardubic 95, 250 82 Úvaly
Zastoupeno: Bc. Markéta Rydvalová, starostka města
Pověřen k podpisu: **Ing. Alexis Kimbembe, místostarosta města**
Telefon: 281 091 111
E-mail: podatelna@mestouvaly.cz
Webové stránky: www.mestouvaly.cz
Datová schránka: pa3bvse
(dále jen „**poskytovatel**“ nebo jako „**město Úvaly**“)

(dále společně též jako „smluvní strany“)

v souladu s ust. § 102 zákona č. 128/2000 Sb., o obcích a ust. § 10 a násl. zákona č. 250/2000 Sb., o rozpočtových pravidlech územních rozpočtů, a v souladu s částí pátou zákona 500/2004 Sb., správní řád, uzavírají tuto **veřejnoprávní smlouvu o poskytnutí dotace z rozpočtu města Úvaly** (dále jen „**smlouva**“):

I. Předmět smlouvy

1. Předmětem této smlouvy je poskytnutí finanční podpory z rozpočtu města Úvaly ve formě dotace (dále jen „**dotace**“) na základě schválené žádosti o individuální dotaci na podporu činnosti v roce 2024 (dále jen „akce“).
2. Žadatel prohlašuje, že se seznámil s podmínkami poskytované individuální dotace a tyto podmínky přijímá v plném rozsahu.
3. Žadatel dotaci přijímá a zavazuje se touto smlouvou k jejímu řádnému využití, provedení vyúčtování a podrobení se kontrole v rozsahu stanovené právními předpisy a touto smlouvou.

II. Způsob poskytnutí dotace a její výše

1. Příjemci dotace je poskytována dotace **ve výši _____, - Kč (slovy: korun českých).**
2. Výše dotace může být snížena s ohledem na maximální přípustnou výši podpory v režimu *de minimis* a to dle aktuálního stavu v registru podpor *de minimis* v den podpisu smlouvy (čl. III. odst. 17 a 18 smlouvy).
3. Dotace bude příjemci poukázána jednorázově formou bezhotovostního převodu na bankovní účet příjemce 2441011985 vedený u bankovního ústavu Moneta Bank a.s.

III. Podmínky použití dotace, práva a povinnosti příjemce

1. Příjemce je oprávněn čerpat dotaci k realizaci akce nejpozději do **31.12.2024**. Prostředky dotace nelze převádět do roku následujícího. Čerpáním dotace se rozumí úhrada uznatelných nákladů vzniklých při realizaci akce uhrazením finančních prostředků v hotovosti nebo bankovním převodem ve prospěch dodavatele zboží (dodávek), služeb. Uznatelné náklady ve skutečné výši musí být vyúčtovány uhrazeny a promítnuty v účetnictví příjemce nejpozději do dne určeného v tomto odstavci.

2. Příjemce je oprávněn provádět podstatné změny akce jen s předchozím písemným souhlasem poskytovatele; za podstatné změny akce se považuje zejména podstatná změna rozpočtu, podstatná změna v obsahu, charakteru akce apod.
3. Dotace může být použita výhradně na činnosti v rozsahu schválené žádosti o dotační podporu. Příjemce je povinen použít dotaci maximálně hospodárným způsobem a výhradně k účelu v rozsahu schválené žádosti o dotační podporu. Dotace je poskytována výhradně na uznatelné náklady akce.
4. Příjemce zajistí ve svém účetnictví nebo daňové evidenci, v souladu s obecně platnými předpisy (zejména zákon č. 563/1991 Sb., o účetnictví, ve znění pozdějších předpisů), řádné a oddělené sledování čerpání dotace (např. na zvláštním účetním středisku).
5. Příjemce je povinen, po dobu deseti let od konce roku, ve kterém došlo ke skončení akce uschovat žádost včetně povinných příloh, tuto smlouvu, originály dokladů, prokazujících čerpání dotace, dokumentaci o zadání veřejné zakázky, je-li zadávána, závěrečné finanční vyúčtování akce.
6. Příjemce je povinen vést a viditelně označit originálních účetních dokladů prokazujících použití dotace uvedením na výdajových dokladech, „hrazeno z dotace města Úvaly“. Příjemce zajistí, aby příjem dotace byl v peněžním deníku označen „dotace obce“. Veškeré doklady musí být uschovávány a archivovány minimálně po dobu 10 let od konce kalendářního roku, ve kterém došlo k ukončení akce.
7. Příjemce je povinen předložit poskytovateli neprodleně po ukončení akce, nejpozději však do 31. ledna kalendářního roku následujícího po roce, ve kterém byla dotace poskytnuta, finanční vyúčtování čerpání dotace.
8. Při finančním vypořádání předloží příjemce kopie všech prvotních účetních dokladů vztahujících se k poskytnuté dotaci. Ke každému účetnímu dokladu musí být přiložen doklad o jeho úhradě (bankovní výpis či pokladní doklad). Současně s kopiemi účetních dokladů musí příjemce předložit při finančním vypořádání poskytovateli k nahlédnutí originály veškerých účetních dokladů vztahujících se k poskytnuté dotaci ve výši vyčerpaných peněžních prostředků poskytnuté dotace. Účetní doklady, zejména faktury tj. účet za provedenou práci nebo zboží, které bylo dodáno, musejí být označeny identifikací dotace (zkráceným názvem dotace apod.). Doklad o úhradě zálohy/dílčí platby bez vyúčtování této zálohy/dílčí platby nelze považovat za doklad k závěrečnému finančnímu vypořádání dotace a za uznatelný výdaj. Spolu s finančním vypořádáním dotace je příjemce povinen předložit poskytovateli vyhodnocení použití poskytnuté dotace s popisem realizace a zhodnocením realizovaných aktivit (závěrečná zpráva) v rozsahu jedné strany A4; přílohou závěrečné zprávy je zejména fotodokumentace, výstupy z akcí a činnosti. Součástí vyúčtování je prokázání případného spolufinancování ze strany příjemce dotace nebo prostředky pocházející z jiného dotačního programu/titulu.
9. Příjemce je povinen průběžně a bez zbytečného odkladu informovat poskytovatele o všech změnách, které by mohly při vymáhání zadržovaných nebo neoprávněně použitých prostředků dotace zhoršit jeho pozici věřitele nebo dobytost jeho pohledávky. Zejména je příjemce povinen oznámit poskytovateli do 15 dnů ode dne, kdy došlo k události, skutečnosti, které mají nebo mohou mít za následek zánik, transformaci, sloučení, změnu statutárního zástupce apod., či změnu vlastnického vztahu k věci, na niž se dotace poskytuje.
10. Příjemce se tímto výslovně zavazuje, že kdykoliv na základě výzvy umožní kontrolu vynaložených prostředků vyplývající ze zákona č. 320/2001 Sb., o finanční kontrole ve veřejné správě a o změně některých zákonů, ve znění pozdějších předpisů, respektive na základě výzvy předloží ke kontrole městem Úvaly vynaložených prostředků, které jsou předmětem kontroly dotace.
11. Příjemce je povinen do 15 dnů oznámit poskytovateli zahájení insolvenčního řízení, vstup právnické osoby do likvidace, změnu statutárního orgánu nebo jeho člena, změnu názvu, bankovního spojení, sídla či adresy. Příjemce, který je obchodní korporací dle zákona č. 90/2012 Sb., o obchodních korporacích, je povinen zaslat poskytovateli informaci o přeměně společnosti, jejíž součástí je projekt přeměny, a to alespoň 1 měsíc přede dnem, kdy má být přeměna schválena způsobem stanoveným zákonem. U ostatních právnických osob je příjemce povinen oznámit poskytovateli přeměnu právnické osoby do 15 dnů od rozhodnutí příslušného orgánu.
12. Příjemce souhlasí se zveřejněním svého názvu (obchodní firmy), IČ, adresy sídla, názvu akce a výše poskytnuté dotace na webových stránkách, jakož i v jakýchkoli jiných publikačních nebo mediálních výstupech města Úvaly.

13. Příjemce se zavazuje, že při jakékoli prezentaci akce bude uvádět obec jako poskytovatele části finančních prostředků. Příjemce se zavazuje zřetelně a viditelně na svých internetových stránkách, tiskovinách, propagačních, informačních materiálech, pokud je vydává k projektu, na pozvánkách, dresích sdělení, že „akci/činnost podporuje město Úvaly“, případně obdobné sdělení a logo anebo znak města Úvaly. Příjemce se rovněž zavazuje, že bude slovně prezentovat poskytovatele v médiích a na tiskových konferencích pořádaných u příležitosti projektu, oficiálně pozvat zástupce poskytovatele na konání akce.
14. Při použití loga nebo znaku města Úvaly je příjemce povinen dodržet zásady pro jejich použití uvedené na webu města Úvaly. Logo a znak města Úvaly jsou dostupné v tiskové podobě na webových stránkách města Úvaly.
15. Příjemce se zavazuje zasílat poskytovateli v dostatečném předstihu pozvánky doručení do podatelny městského úřadu nebo v elektronické podobě na email podatelna@mestouvaly.cz, na veřejná vystoupení a umožnit na ně zástupcům poskytovatele volný vstup.
16. Příjemce se zavazuje, že jak při realizaci akce, tak po jeho ukončení, bude dbát dobrého jména poskytovatele a akci realizovat v souladu s právními předpisy.
17. Na poskytnutí dotace nemá příjemce právní nárok.
18. Podpora poskytnutá dle této smlouvy byla smluvními stranami vyhodnocena jako opatření nezakládající veřejnou podporu podle čl. 107 odst. 1 Smlouvy o fungování evropské unie (dříve čl. 87 odst. 1 Smlouvy o založení Evropského společenství, když však příjemce výslovně bere na vědomí, že kompetentním orgánem k posouzení slučitelnosti poskytnuté podpory se společným trhem v případě, že by se jednalo o veřejnou podporu, je toliko Komise (ES). Komise (ES) je oprávněna uložit příjemci podpory navrácení veřejné podpory, spolu s příslušným úrokem. Příjemce podpory podpisem této smlouvy stvrzuje, že byl s touto skutečností seznámen.
19. Příjemce podpory dle této smlouvy se zavazuje vrátit poskytovateli bez zbytečného odkladu poskytnutou podporu včetně úroků podle Nařízení komise v případě, že se jeho prohlášení v předchozím odstavci uvedené prokáže jako nepravdivé, či pokud Komise (ES) rozhodne podle přímo aplikovatelného právního předpisu (Nařízení Rady (ES) č. 659/1999 ze dne 22. března 1999, kterým se stanoví prováděcí pravidla k článku 93 Smlouvy o ES) buď o vrácení podpory, prozatímním navrácení podpory nebo o pozastavení podpory.

IV. Kontrola využití poskytnuté dotace

1. Poskytovatel prostřednictvím jím pověřených osob je oprávněn, v souladu se zvláštním právním předpisem, kdykoli provést kontrolu dodržení podmínek použití dotace.
2. Příjemce je povinen v průběhu trvání smlouvy, i po skončení účinnosti smlouvy, vytvářet podmínky k provádění kontroly a umožnit kontrolu čerpání a využití dotace. V této souvislosti je příjemce povinen zejména umožnit kontrolním orgánům nahlédnout do účetní evidence a záznamů o poskytované službě, v případě, že je povinen účetní evidenci vést, popř. vstupovat do souvisejících prostor. Příjemce je povinen umožnit výkon kontroly dle odst. 1 tohoto článku, poskytnout potřebnou součinnost všem osobám oprávněným k provádění kontroly. Příjemce je povinen předložit kontrolním orgánům poskytovatele kdykoliv na vyžádání k nahlédnutí veškeré účetní záznamy vztahující se k účelu dotace a předmětu smlouvy, umožnit kontrolu souvisejících skutečností (dále jen „podklady“) a strpět i předložení veškerých účetních záznamů, které nemají přímý vztah k předmětu smlouvy (např. v případě nepřímých společných nákladů); v odůvodněných případech umožnit kontrolním orgánům zajištění originálních účetních záznamů, vč. podkladů.
3. Příjemce je povinen poskytnout součinnost při výkonu kontroly poskytnuté dotace, zejména předložit kontrolním orgánům poskytovatele kdykoliv k nahlédnutí originály všech účetních dokladů prokazujících využití prostředků dotace v souladu s účelem akce, jakož i všech podkladových materiálů využitých na akci nebo uložených k archivaci.
4. Příjemce je povinen umožnit poskytovateli provést kontrolu jak v průběhu, tak i po ukončení realizace akce nebo jejich jednotlivých etap, a to ještě po dobu deseti let od ukončení financování akce ze strany poskytovatele.

5. Za dodržení účelu, na který byla dotace poskytnuta, a za pravdivost i správnost závěrečného finančního vyúčtování odpovídá osoba oprávněná jednat jménem příjemce, která tuto skutečnost na vyúčtování písemně potvrdí.

V. Důsledky porušení povinností příjemce

1. V případě, že příjemce po ukončení akce, nejpozději do **31.12.2024** nevrátí převodem na účet poskytovatele nevyčerpané prostředky dotace, považují se tyto prostředky za zadržené ve smyslu zákona o rozpočtových pravidlech územních rozpočtů. Příjemce je v takovém případě povinen poskytovateli vrátit tyto zadržené prostředky.
2. V případě, že příjemce po ukončení akce nejpozději do **31.1.2025** nepředloží finanční vyúčtování dotace, považují se poskytnuté prostředky dotace za zadržené ve smyslu zákona o rozpočtových pravidlech územních rozpočtů. Příjemce je v takovém případě povinen poskytovateli vrátit tyto zadržené prostředky.
3. V případě neoprávněného použití dotace nebo její části je příjemce povinen poskytnutou dotaci, případně její část, k níž se neoprávněné použití vztahuje, vrátit na účet poskytovatele. Prostředky se považují za neoprávněně použité počínaje dnem, kdy byly použity v rozporu s touto smlouvou.
4. Za neoprávněné použití dotace se považuje zejména:
 - a) provedení změny v akci, k níž je třeba předchozí písemný souhlas poskytovatele, bez takového souhlasu,
 - b) použití poskytnuté dotace (případně její části) v rozporu s účelem, který je stanoven touto smlouvou.,
 - c) nedodržení termínů pro použití dotace stanovených touto smlouvou,
 - d) realizace akce v rozporu s právními předpisy, např. příjemce, je-li zadavatelem veřejné zakázky podle zákona č. 134/2016 Sb., o zadávání veřejných zakázek, ve znění pozdějších předpisů, nerealizuje veřejné zakázky v souladu s tímto zákonem,
 - e) vedení účetnictví způsobem, který je v rozporu s čl. III. odst. 4 až 7 této smlouvy a nelze z něj zjistit, zda byla dotace použita v souladu s touto smlouvou.
5. V případě odstoupení od smlouvy je příjemce povinen poskytnutou dotaci vrátit poskytovateli ve lhůtě do 30 dnů po doručení odstoupení. Nevrátí-li příjemce dotaci v tomto termínu, považují se veškeré finanční prostředky poskytnuté do doby odstoupení za zadržené ve smyslu zákona o rozpočtových pravidlech územních rozpočtů, kdy příjemce je povinen vrátit poskytnuté finanční prostředky.
6. V případě porušení povinnosti příjemce vyplývající pro něj z této smlouvy nebo pravidel příslušného dotačního programu a toto porušení není porušením rozpočtové kázně podle odst. 1 až 4 je poskytovatel oprávněn uplatnit a požadovat zaplacení smluvní pokuty ve výši 5 % až 100% poskytnuté dotace v závislosti na míře porušení podmínek dotace nebo této smlouvy. Tím není dotčeno právo poskytovatele na náhradu škody. Příjemce je povinen uhradit poskytovateli tuto smluvní pokutu na základě písemné výzvy a ve lhůtě stanovené touto výzvou. Ve výzvě poskytovatel rovněž označí povinnost, která byla porušena.
7. Veškeré platby jako důsledky porušení závazků provede příjemce formou bezhotovostního převodu na účet poskytovatele, v termínu a na číslo účtu, které poskytovatel příjemci sdělí.

VI. Změny, ukončení a odstoupení od smlouvy

1. Tuto smlouvu lze měnit jen po vzájemné dohodě obou smluvních stran, se souhlasem Krajského úřadu Středočeského kraje, a to písemnou dohodou ve smyslu ust. § 166 zákona č. 500/2004 Sb., správní řád, ve znění pozdějších předpisů, formou číslovaných dodatků.
2. Závazkový vztah založený touto smlouvou lze ukončit na základě písemné dohody smluvních stran nebo odstoupením.
3. Dojde-li ze strany příjemce k závažnému porušení smlouvy nebo pravidel příslušného dotačního programu a poskytovatel takovou skutečnost zjistí, je poskytovatel oprávněn od této smlouvy odstoupit písemným oznámením doručeným příjemci; závažným porušením smlouvy se rozumí
 - a) neoprávněné použití dotace podle čl. V. této smlouvy,
 - b) nedodržení podmínek použití dotace uvedených v čl. III. odst. 1 až 10 této smlouvy,
 - c) poruší pravidla veřejné podpory,
 - d) svým jednáním poruší rozpočtovou kázeň dle zákona č. 250/2000 Sb., o rozpočtových pravidlech územních rozpočtů, ve znění pozdějších předpisů, příjemce uvedl nepravdivé, neúplné nebo zkreslené údaje, na které se váže uzavření této Smlouvy,

- e) příjemce uvedl nepravdivé, neúplné nebo zkreslené údaje, na které se váže uzavření této Smlouvy,
 - f) stane se v průběhu čerpání dotace a schválením vyúčtování dotace nezpůsobilým příjemcem dotace pro danou oblast podpory,
 - g) opakovaně neplní povinnosti stanovené Smlouvou, i když byl k jejich nápravě vyzván poskytovatelem.
4. Poskytovatel může od smlouvy odstoupit v dále v případě, že je příjemce v likvidaci, úpadku nebo insolvenční nebo pokud lze se zřetelem ke všem okolnostem důvodně předpokládat, že příjemce nebude schopen řádně a včas splnit podstatnou část svých peněžitých závazků (hrozící úpadek nebo úpadek).
 5. Pro případ, kdy příjemce nebude schopen zajistit realizaci akce nebo z vlastního rozhodnutí nebude akci realizovat, je kterákoli ze smluvních stran oprávněna od smlouvy odstoupit. V takovém případě se příjemce zavazuje již přijatou dotaci vrátit poskytovateli do 15 dnů po odstoupení.
 6. Odstoupení od smlouvy má za následek, že poskytovatel nepoukáže příjemci dotaci a příjemce se jí nemůže platně domáhat. Pokud poskytovatel odstoupí od smlouvy poté, co dotaci poukázal, postupuje příjemce podle čl. VI odst. 3 této smlouvy.

VII. Společná a závěrečná ustanovení

1. Není-li v této smlouvě uvedeno jinak, je k úkonům podle této smlouvy jménem poskytovatele oprávněn starosta města Úvaly. Toto ustanovení se vztahuje i na podpis dodatků k této smlouvě a na odstoupení od této smlouvy.
2. Poskytnutí dotace je v souladu se zákonem č. 128/2000 Sb., o obcích, ve znění pozdějších předpisů, a zákonem č. 250/2000 Sb., o rozpočtových pravidlech územních rozpočtů, ve znění pozdějších předpisů (dále jen „zákon o rozpočtových pravidlech územních rozpočtů“).
3. Dotace je ve smyslu zákona č. 320/2001 Sb., o finanční kontrole ve veřejné správě a o změně některých zákonů (zákon o finanční kontrole), veřejnou finanční podporou a vztahují se na ni všechna ustanovení tohoto zákona.
4. Vztahy touto smlouvou neupravené se řídí příslušnými ustanoveními zákona č. 250/2000 Sb., o rozpočtových pravidlech územních rozpočtů, zákona č. 128/2000 Sb. o obcích, zákona č. 500/2004 Sb., správní řád, za subsidiárního využití zákona 89/2012 Sb., občanský zákoník.
5. Smluvní strany sjednávají, že pokud by bylo jedno z výše uvedených ustanovení zcela nebo zčásti právně neúčinné, zůstává tím nedotčena právní účinnost ostatních ustanovení. Totéž platí i pro případ smluvní mezery.
6. Smluvní strany se dohodly na způsobu doručování písemností tak, že lze zásilku zaslat prostřednictvím datové schránky anebo doporučenou zásilkou, která je podána k přepravě držitelem poštovní licence na adresu smluvních stran uvedených v záhlaví této smlouvy. V případě, že se některou ze smluvních stran odeslaná písemnost prostřednictvím držitele poštovní licence vrátí jako nedoručená, považuje se za doručenu dnem následujícím po dni otisku razítka na zásilce, kdy byla poštou odesílateli vrácena; zásilky odeslané prostřednictvím datové schránky se považují za přijaté následující den po umístění do datové schránky příjemce zásilky v systému datových schránek.
7. Písemným kontaktem pro účely této smlouvy se rozumí kontaktní adresa pro písemnou korespondenci prostřednictvím držitele poštovní licence, ID datové schránky smluvní strany, jakož i kontakt i e-mailem, který si strany předaly.
8. Příjemce výslovně prohlašuje, že souhlasí s odesláním finančních transakcí vyplývajících z této smlouvy na transparentní účet města Úvaly a je seznámen, že bankovní ústav může na takovém účtu nejméně tyto informace: - zaúčtovaná částka a měna, datum připsání platby na účet, - popis platby, - název a číslo účtu plátce, - zpráva pro příjemce, - variabilní, - konstantní, - specifický symbol, a i další text byl-li plátcem uveden jakož i text uvedený smluvní stranou k identifikaci platby směrem k veřejnosti.
9. Příjemce prohlašuje, že bere na vědomí, že město Úvaly shromažďují osobní údaje druhé smluvní strany, jejich zaměstnanců nebo členů v rozsahu uvedeném touto smlouvou včetně všech případných dodatků smlouvy, zejména jména a příjmení osob, které smlouvu podepisují za smluvní strany, jména a příjmení osob uvedených jako kontakty, včetně případných poskytnutých či uvedených e-mailů a telefonních čísel, v souladu s Nařízením Evropského parlamentu a Rady č. 2016/679, obecné nařízení o ochraně osobních údajů (GDPR) a zákonem č. 110/2019 Sb., o zpracování osobních údajů, a to za účelem realizace této

smlouvy. Osobní údaje shromážděné v souvislosti s touto smlouvou nebudou jiným způsobem smluvními stranami využívány, ledaže tak výslovně vyplývá z právních předpisů platných v České republice nebo byl výslovně poskytnut souhlas subjektem osobních údajů.

10. Smluvní strany sjednávají, že příjemce není oprávněn převést bez předchozího písemného souhlasu města Úvaly svá práva a závazky, vyplývající z této smlouvy na třetí osobu, zejména není oprávněn postoupit jakékoliv peněžité pohledávky za městem Úvaly vzniklé v souvislosti s touto smlouvou.
11. Uzavření této smlouvy schválila Rada města Úvaly usnesením **R-[doplň město Úvaly po schválení]** ze dne **[doplň město Úvaly po schválení]** a pověřila **Ing. Alexise Kimbembe místostarostu k jejímu podpisu.**
12. Tato smlouva nabývá platnosti a účinnosti dnem podpisu poslední smluvní stranou za schválení Radou města Úvaly.
13. Tato smlouva je vyhotovena v **3** stejnopisech s platností originálu, z nichž město Úvaly obdrží **dvě** vyhotovení smlouvy a příjemce dotace obdrží **jedno** vyhotovení
14. S odkazem na ust. § 3 odst. 2 písm. k) zákona 340/2015 Sb. o registru smluv, není povinnost tuto smlouvu registrovat v Registru smluv.
15. Smluvní strany po přečtení této smlouvy prohlašují, že souhlasí s jejím obsahem, což stvrzují svými podpisy.

V Úvalech dne **[doplň se při podpisu]**

V **[doplň se při podpisu]** dne **[doplň se při podpisu]**

Za město Úvaly jako poskytovatele dotace

Za příjemce

Ing. Alexis Kimbembe
místostarosta

Mgr. Kateřina Slámová Kubešová
ředitelka



Město
Úvaly

Zápis z jednání komise pro městské části

Zápis č. 1/2024

Termín	:	25.03.2024
Místo	:	per rollam
Rozdělovník	:	členové komise, členové rady města, tajemník městského úřadu
Přítomní členové	:	
Omluveni	:	
Host:	:	
Tajemník	:	Adriana Bednarčíková

Stav přítomných

Jednání komise proběhlo per rollam prostřednictvím e-mailu a WhatsAppu

Program jednání

1.	Soubor objektů na Náměstí Svobody
2.	Soubor Vinice

1. Soubor objektů na Náměstí Svobody

Souhrnné připomínky členů komise:

Návrh vychází z již v minulosti s městem projednaného způsobu zástavby, který již byl připomínkován.

Oproti minulým návrhům však **došlo k výraznému zjednodušení navržené podoby** zástavby směrem k běžné „konfekční výstavbě“ a také evidentně ke změně materiálové skladby směřující ke zlevnění projektu (typicky se to projevuje na dominantním domu na náměstí, kde bylo původně navrženo velké okna, které je nyní rozděleno na dvě a kde původní fasáda s jednotným architektonickým vyjádřením je nahrazena levnějším řešením.

Podobné je to u veřejného prostoru, kde je kamenná dlažba nahrazena dlažbou betonovou, což je prvek, který **zásadně snižuje hodnotu tohoto prostoru**.

S ohledem na skutečnost, že se jedná o výstavbu přímo v centru města **důrazně doporučujeme městu trvat** na použití kvalitního řešení jak materiálů, tak architektury, jak bylo předpokládáno v původní verzi projektu.

Usnesení komise pro městské části

Text usnesení		Výsledek hlasování
<p>Členové komise pro městské části považují předložené změny souboru staveb na Náměstí Svobody za architektonicky a urbanisticky snižující hodnoty původního projektu, evidentně v zájmu úspory investovaných peněz a nedoporučují tyto změny ze strany města Úvaly akceptovat</p> <p>Členové komise doporučují:</p> <ol style="list-style-type: none"> důsledně vymáhat zásady, které byly schváleny v plánovací smlouvě s developerem trvat na využití kvalitních materiálů (fasády, kamenné dlažby) nepřipustit změny projektu degradující jeho architektonické a urbanistické kvality 		
Pro	6	Usnesení bylo přijato
Proti	0	
Zdržel se	0	

2. Soubor Vinice

Souhrnné připomínky členů komise:

Návrh vychází z již v minulosti s městem projednaného způsobu zástavby, který již byl připomínkován. Návrh však bohužel prošel úpravami, které degradují veřejné a urbanistické funkce daného prostoru, viz níže stanovené připomínky členů komise:

- Mlatový povrch na chodníku „SEVER a „JIH“ není šťastné řešení s ohledem na podélný sklon (lokálně až 18%). Odplaví déšť. V přípravě DÚR byl smysluplný požadavek na osvětlení těchto chodníků. Nyní zde VO nevidím.

- 2) Mezi Výmolou (ul. Podhájí) a vyústěním chodníku „SEVER“ (délka cca 100 m) by bylo vhodné zpevnit + rozšířit účelovou komunikaci tak, aby se bezpečně vyhnuli pěší a vozidla a zároveň, aby se lidé nebrodili v blátě (stávající stav).

Může být řešeno asi samostatným projektem, pokud nelze do PD doplnit.

- 3) Postrádáme v TZ bilanci dopravy v klidu (obytného okrsku) zejména počty návštěvnických stání ve vztahu k počtu navržených RD.
- 4) Minimálně do hran příčných prahů (na vjezdech do obytných zón) doporučujeme požadovat obruby kamenné (nikoliv betonové jak je v PD – ty rychleji popraskají).
- 5) Nikde v dokumentaci nevidíme výsadbu stromů a jejich druhu, v legendě je pouze "veřejná zeleň" - ozeleněno travním semenem)
- 6) S ohledem na trasování inženýrských sítí významně právě v pásech zeleně, se domníváme, že tam ani žádné stromy vysadit nebude možné (nebo úplně minimum). Pokud se tam nedostanou v této fázi (alespoň někde), později už to bude zcela nemožné. Z tohoto pohledu považujeme navržené vedení inženýrských sítí za naprosto nešťastné, odpovídající praxi devadesátých let minulého století.
- 7) Nedává logiku (estetickou, funkční, ani reálnou udržovat cca metrové čtverečky trávníků)

Proto doporučujeme:

- 1) koncepčně umístit uliční stromořadí nebo alespoň jeho segmenty
- 2) doplnit stromy i do zbytkových ploch okrajových
- 3) upravit trávníkové "čtverečky"
- 4) rozčlenit nyní v legendě jednotnou zeleň (resp. vše je pouze trávník" na trávníky a plošné nízké výsadby keřů

Usnesení komise pro městské části

Text usnesení		Výsledek hlasování
Členové komise pro městské části po prostudování dokumentace Souboru Vinice		
a) doporučují , aby tato dokumentace byla přepracována tak, aby řešila problematiku komunikační řešení chodníků SEVER/JIH, komunikaci k Výmole b) doporučují neakceptovat navržené řešení veřejné zeleně, protože obsahuje více chybných řešení – viz připomínky výše		
Pro	6	Usnesení bylo přijato
Proti	0	
Zdržel se	0	

Zapsala: Adriana Bednarčíková
Ověřil: Petr Borecký, předseda komise

1. vedoucímu odboru investic a dopravy OID

1. zajistit realizaci tohoto usnesení

Termín: 30.4.2024

Příloha č.1 k usnesení Rady města Úvaly - dodatek č.2

přijato, pro: 4, proti: 0, zdržel se: 0, mimo místnost: 0

Bod 23. Informace o vozovém parku městského úřadu

Předkladatel: Miroslav Hofman, vedoucí odboru investic a dopravy OID

Odbor investic a dopravy předkládá radě města Úvaly přehledovou tabulku o vozovém parku městského úřadu. Především se jedná o stáří vozidel, rok pořízení, počtu najetých kilometrů, technický stav a platnost technické prohlídky s emisemi.

Nově byl pořízen vůz Škoda Scala. Stávající vozidlo Škoda Fabia, registrační značka 1SK 8149, rok výroby 2010, bude nabídnuto k prodeji na základě znaleckého posudku, který bude objednan.

Usnesení č. R-132/2024

Rada města Úvaly

I. bere na vědomí

informace z přehledové tabulky vozového parku městského úřadu Úvaly

II. schvaluje

prodej Škoda Fabia, registrační značka 1SK 8149, rok výroby 2010

III. souhlasí

s objednáním znaleckého posudku na vozidlo Škoda Fabia, registrační značka 1SK 8149, rok výroby 2010

IV. ukládá

1. vedoucímu odboru investic a dopravy OID

1. zajistit realizaci tohoto usnesení

Termín: 30.04.2024

přijato, pro: 4, proti: 0, zdržel se: 0, mimo místnost: 0

Bod 24. Plán údržby pozemku parcelní číslo 1766, katastrální území Úvaly u Prahy v majetku města Úvaly, který je v pronájmu Junák - český skaut, středisko Jiřího Bubáka, z.s.

Předkladatel: Miroslav Hofman, vedoucí odboru investic a dopravy OID

Město Úvaly pronajímá spolku Junák - český skaut, středisko Jiřího Bubáka, z.s. na základě nájemní smlouvy ze dne 1.5.2019 pozemek parcelní číslo 1766, katastrální území Úvaly u Prahy.

Rada města dne 2.4.2019 usnesením č.R-129/2019 schválila uzavření nájemní smlouvy k výše uvedenému pozemku ve kterém se smluvní strany dohodly, že nájemce (Junák - český skaut, z.s.) bude nad rámec běžné údržby provádět péči o pozemek, který jinak přísluší pronajímateli (městu Úvaly). Město Úvaly jako pronajímatel se zavázalo nájemci uhradit náklady ve výši 100 000,-Kč na základě schváleného plánu údržby.

Na základě výše uvedeného odbor investic a dopravy předkládá radě města ke schválení plán údržby pro rok 2024, který obdržel od spolku Junák - český skaut, středisko Jiřího Bubáka, z.s.

Město Úvaly

se sídlem Arnošta z Pardubic 95, 250 82 Úvaly

IČO: 00240931

DIČ: CZ002400931

Telefon: 281 091 111

E-mail: podatelna@mestouvaly.cz

Bankovní spojení: Komerční banka, a.s.

Číslo účtu: 107-97200227/0100

Webové stránky: www.mestouvaly.cz

Datová schránka: pa3bvse

zastoupené Bc. Markétou Rydvalovou, starostkou města

Oprávněn k podpisu: Ing. arch. Miroslav Hofman, vedoucí Odboru investic a dopravy MÚ Úvaly

Osoba oprávněná jednat v technických věcech při zřízení služebnosti:

Ing. arch. Miroslav Hofman, vedoucí Odboru investic a dopravy MÚ Úvaly, tel. kancelář 281 091 534,

email: miroslav.hofman@mestouvaly.cz

(dále jen „**Budoucí povinná**“)

na straně jedné

a

ČEZ Distribuce, a.s.

se sídlem Děčín, Děčín IV-Podmokly, Teplická 874/8, PSČ 405 02

zapsaná v OR vedeném rejstříkovým soudem v Ústí nad Labem, oddíl B., vložka 2145,

IČ 24729035, DIČ CZ24729035

s předmětem podnikání – distribuce elektřiny na základě licence č. 121015583

bankovní spojení: č.ú. 35-4544580267/0100, KB Praha

zastoupená UNGERER s.r.o. na základě plné moci ze dne 25.7.2022

(dále jen „**Budoucí oprávněná** nebo též **Provozovatel inženýrské sítě**“)

na straně druhé

(Budoucí oprávněná a Budoucí povinná dále společně též „**Smluvní strany**“),

uzavřeli níže uvedeného dne, měsíce a roku tuto:

Smlouvu o uzavření budoucí smlouvy o zřízení věcného břemene – služebnosti a smlouvu o právu provést stavbu

IV-12-6033675 K_PY-Úvaly, Fügnerova, č.parc. 4011/1

podle ustanoveními § 1785 a násl., § 1257 a násl. zákona č. 89/2012 Sb., občanský zákoník, v platném znění (dále jen „občanský zákoník“), k provedení ustanovení § 25 odst. 4 zákona č. 458/2000 Sb., o podmínkách podnikání a o výkonu státní správy v energetických odvětvích a o změně některých zákonů (dále jen „energetický zákon“) a podle zákona č. 183/2006 Sb., o územním plánování a stavebním řádu v platném znění (dále jen „stavební zákon“) (dále jen „smlouva“).

Článek I.

Úvodní ustanovení

Budoucí oprávněná je provozovatelem distribuční soustavy (dále jen „PDS“) na území vymezeném jí licencí na distribuci elektřiny, udělenou PDS Energetickým regulačním úřadem. Distribuční soustava je provozována ve veřejném zájmu. PDS má povinnost zajišťovat spolehlivé provozování, obnovu a rozvoj distribuční soustavy na licencí jí vymezeném území, přičemž při výkonu licencované činnosti, pokud jí dojde k zatížení cizí nemovitosti, je PDS povinen k této nemovitosti zřídit věcné břemeno (služebnost) podle energetického zákona, jako jeden z předpokladů pro plnění práv a povinností plynoucích PDS z energetického zákona, jakož i si zajistit právo provedení stavby dle příslušných ustanovení stavebního zákona.

Článek II.
Prohlášení o právním a faktickém stavu

- a) Budoucí povinná prohlašuje, že je výlučným vlastníkem pozemků:
a) **parc. č.4009**, v k.ú. Úvaly u Prahy, obec Úvaly, zapsáno v katastru nemovitostí vedeném Katastrálním úřadem pro Středočeský kraj, Katastrální pracoviště Praha-východ,

(dále jen „**Dotčené nemovitosti**“ nebo též jen „**Pozemky**“)

2. Budoucí oprávněná prohlašuje, že je na Dotčených nemovitostech investorem stavby zařízení distribuční soustavy:

- a) **Na parc. č.4009–Zemní kabelové vedení kNN**,

(dále jen „**Součást distribuční soustavy**“)

a že má v úmyslu podat u místně a věcně příslušného stavebního úřadu žádost o vydání územního souhlasu se stavbou Součásti distribuční soustavy

3. Budoucí povinná prohlašuje, že není žádným způsobem omezena v právu zřídit k Dotčeným nemovitostem věcné břemeno-služebnost podle této smlouvy, že Dotčené nemovitosti nejsou zatíženy žádným zástavním, předkupním, či jiným věcným nebo závazkovým právem, kterým by byl znemožněn účel této Smlouvy. Budoucí povinná prohlašuje, že jí nejsou známy žádné faktické nebo právní vady Dotčených nemovitostí, kterými by byl znemožněn účel této smlouvy.

Článek III.

Předmět smlouvy o uzavření budoucí smlouvy o zřízení věcného břemene – služebnosti a vlastní budoucí smlouvy o zřízení věcného břemene – služebnosti

1. Předmětem této smlouvy je sjednání podmínek pro uzavření vlastní budoucí smlouvy ke zřízení a vymezení věcného břemene - osobní služebnosti - zřízení umístění a provozování zařízení distribuční soustavy podle § 25 odst. 4 energetického zákona a ve smyslu obecných ustanovení o služebnosti podle § 1257 až § 1266 občanského zákoníku, nepodléhající úpravě služebnosti inženýrské sítě ve smyslu § 1267 a násl. občanského zákoníku z důvodu odlišného jejího obsahu a účelu oproti zvláštní právní úpravě stanovené energetickým zákonem (dále jen „**věcné břemeno**“, ve vztahu k vlastní budoucí smlouvě o zřízení věcného břemene – služebnosti dále jen „**Vlastní smlouva**“),
2. Smluvní strany se za účelem umístění Součásti distribuční soustavy na Dotčených nemovitostech a za účelem jejího provozování dohodly na zřízení věcného břemene, jehož obsahem je právo Budoucí oprávněné na Dotčených nemovitostech umístit, zřídit, provozovat, opravovat, činit údržbu, úpravu obnovu, modernizaci a výměnu Součásti distribuční soustavy.
3. Budoucí oprávněná se zavazuje po dokončení stavby Součásti distribuční soustavy provést zaměření její přesné polohy a vyhotovit technický podklad (geometrický plán pro vyznačení rozsahu věcného břemene), vyhotovit Vlastní smlouvu a zaslat Budoucí povinné písemnou výzvu k uzavření Vlastní smlouvy, jejíž přílohou bude vyhotovený geometrický plán pro vyznačení rozsahu věcného břemene na Dotčených nemovitostech, dojde-li věcným břemenem k dotčení Pozemku, popř. situační snímek umístění Součásti distribuční soustavy, dojde-li věcným břemenem k dotčení budovy. Náklady spojené s vyhotovením Vlastní smlouvy, geometrického plánu a podáním návrhu na vklad do katastru nemovitostí, vč. správního poplatku za vklad práva odpovídajícího věcnému břemeni do katastru nemovitostí se zavazuje uhradit Budoucí oprávněná.
4. Předpokládaný rozsah omezení Dotčených nemovitostí věcným břemenem činí **11 bm** a nepřesáhne rozsah vyznačený v situačním snímku tvořícím přílohu č. 1 této smlouvy, popř. ve zvlášť vyhotovených situačních snímcích tvořících přílohu č. 1 a 2 této smlouvy, v případě, že jejím obsahem dojde k dotčení věcným břemenem Pozemků a současně též Budovy, kdy rozsah dotčení budovy věcným břemenem bude obsahem přílohy č. 2.
5. Budoucí oprávněná vyzve ve lhůtě do 6 kalendářních měsíců ode dne právní moci kolaudačního rozhodnutí/vydání kolaudačního souhlasu, jímž se povoluje užívání stavby Součásti distribuční soustavy/popř. od uvedení do provozu, nejpozději však do 5 let od uzavření této smlouvy o smlouvě budoucí, Budoucí povinnou k uzavření Vlastní smlouvy za podmínek sjednaných touto smlouvou o smlouvě budoucí o zřízení věcného břemene – služebnosti (dále jen Smlouva o smlouvě

budoucí). Spolu s výzvou předloží Budoucí oprávněná Budoucí povinné návrh Vlastní smlouvy. Budoucí povinná se zavazuje Vlastní smlouvu uzavřít nejpozději do 60 dnů ode dne doručení výzvy a návrhu dle tohoto ustanovení.

6. Do doby uzavření Vlastní smlouvy jsou Smluvní strany vázány obsahem této Smlouvy o smlouvě budoucí a zavazují se, že neučiní žádné právní ani jiné kroky, které by vedly ke zmaření jejího účelu.
7. Smluvní strany se dohodly, že práva odpovídající věcnému břemeni, k jejichž vzniku dojde až zřízením věcného břemene na základě Vlastní smlouvy, budou zřízena úplatně.
8. Náhrada za zřízení věcného břemene je stanovena v souladu se zákonem č. 151/1997 Sb., o oceňování majetku a vyhlášky č. 441/2013 Sb., k provedení zákona o oceňování majetku (oceňovací vyhláška), v platném znění, a to za použití aplikace e-bremena.cz, kdy cena zjištěná bude navýšena o bonifikaci ve výši 20 %, max. 20.000 Kč. Budoucí oprávněná zašle Budoucí povinné společně s návrhem smlouvy i elektronický dokument ve formátu *.pdf jako výstup z aplikace e-bremena.cz.
9. Výše jednorázové náhrady ve prospěch strany budoucí povinné za zřízení výše popsaných práv odpovídajících věcnému břemeni činí 42 200,-**Kč /slovy: čtyřicetdvatisícdvěstě korun českých**, (dále také jen „náhrada“).
10. Budoucí povinný není plátcem daně z přidané hodnoty.
11. Náklady spojené s vyhotovením vlastní smlouvy, geometrického plánu a podáním návrhu na vklad do katastru nemovitostí, vč. správního poplatku za vklad práva odpovídajícího věcnému břemeni do katastru nemovitostí se zavazuje uhradit budoucí oprávněný.

Článek IV.

Smlouva o právu provést stavbu

1. Smluvní strany ujednávají, že přeložka vedení, obnova vedení nebo nové vedení inženýrské sítě podle technické a plánovací dokumentace je součástí stavby prováděné městem Úvaly, tedy jde o činnost v rámci koordinační dohody stavby.
2. Smluvní strany výslovně uvádějí, že se nejedná o právo stavby ve smyslu § 1240 občanského zákoníku a tato Smlouva je vyjádřením souhlasu vlastníka ve smyslu § 184a odst. 1 zákona 183/2006 Sb., stavební zákon, a Budoucí povinná výslovně tento souhlas uděluje.

Článek V.

Ostatní ujednání

1. Budoucí povinná se pro případ převodu vlastnického práva k Dotčeným nemovitostem smluvně zavazuje převést na nabyvatele Dotčených nemovitostí zároveň práva a povinnosti vyplývající ze Smlouvy o smlouvě budoucí a smlouvy o právu provést stavbu a Budoucí oprávněná se zavazuje k tomuto převodu práv a povinností z této smlouvy poskytnout veškerou nezbytnou součinnost. Budoucí povinná si je vědoma, že porušením závazku převést práva a povinnosti plynoucí z výše uvedených smluv na nabyvatele Dotčených nemovitostí, zakládá Budoucí oprávněné právo na náhradu škody, pokud tato škoda vznikne v příčinné souvislosti s uvedeným porušením této smlouvy.
2. Práva a povinnosti vyplývající ze Smlouvy o smlouvě budoucí a smlouvy o právu provést stavbu přecházejí na právní nástupce Smluvních stran, které se zavazují své právní nástupce s jejím obsahem seznámit.
3. Budoucí oprávněná předá Budoucí povinné nejpozději ke dni zápisu věcného břemene stavby zhotovené podle této Smlouvy Geodetické zaměření skutečného provedení v systému S-JTSK a výškovém systému B.p.v. v analogové i digitální formě v otevřeném formátu *.shp a dále v některém formátu *.dwg, *.dxf nebo *.dgn, k záznamu do Technické mapy města.

Povinnost Budoucí oprávněné podle předchozí věty zaniká spuštěním Technické mapy Středočeského kraje podle § 4b zák. 47/2020 Sb., kterým se mění zák. 200/1994 Sb., o zeměměřičství, ve znění pozdějších předpisů.

Článek VI.

Další ujednání

1. Smlouva o smlouvě budoucí, jakož i smlouva o právu provést stavbu zaniká v případě nemožnosti plnění ve smyslu ustanovení § 2006 a násl. občanského zákoníku z důvodu vzniku neodstranitelné překážky, nevyvolané Budoucí povinnou, pro kterou nebude moci Budoucí oprávněná Součástí

distribuční soustavy zřídit. V případě zániku uvedených smluv z důvodu, dle předchozí věty se Budoucí oprávněná zavazuje tento zánik Budoucí povinné bezodkladně poté, co se o něm dozví, oznámit.

2. Při zásahu do povrchů komunikací a provádění výkopů a rýh, je ten, kdo zřizuje služebnost (věcné břemeno) na nemovitosti města Úvaly jako oprávněný povinen dodržovat *Zásady a technické podmínky pro zásahy do povrchů komunikací a provádění výkopů a zásypů rýh*, schválených radou města Úvaly, v platném znění ke dni zahájení prací (dále jen „technické zásady“) s výjimkou povinnosti sjednat si na zakrývací a další stavební práce organizaci určenou městem Úvaly. Technické zásady v aktuálním znění jsou dostupné na webu mestouvaly.cz nebo jsou dostupné k nahlédnutí na Městském úřadu Úvaly.
3. Smluvní strany sjednávají, že se pro vlastní zřízení služebnosti – věcného břemene užije vzor smlouvy schválený oběma smluvními stranami v okamžiku jejího uzavření, pokud se strany nedohodnou jinak.

Článek VII. Závěrečná ustanovení

1. Práva a povinnosti z této smlouvy vyplývající a ve smlouvě neupravené se řídí příslušnými ustanoveními občanského zákoníku, energetického zákona, zákona 183/2006 Sb., stavební zákon, ve znění pozdějších předpisů, a s obsahem smlouvy souvisejících dalších předpisů. Kde je ve smlouvě uveden termín »služebnost« nebo »věcné břemeno« je tím myšlena v obou případech totožná služebnost vymezená v této smlouvě.
2. Pokud jakýkoliv závazek vyplývající z této smlouvy, avšak netvořící její podstatnou náležitost je nebo se stane neplatným nebo nevymahatelným jako celek nebo jeho část, je plně oddělitelným od ostatních ustanovení této smlouvy a taková neplatnost nebo nevymahatelnost nebude mít žádný vliv na platnost a vymahatelnost jakýchkoliv ostatních závazků z této smlouvy. Strany se zavazují v rámci této smlouvy nahradit formou dodatku k této smlouvě tento neplatný nebo nevymahatelný oddělený závazek takovým novým platným a vymahatelným závazkem, jehož předmět bude v nejvyšší možné míře odpovídat předmětu původního odděleného závazku. Pokud však jakýkoliv závazek vyplývající z této smlouvy a tvořící její podstatnou náležitost je nebo kdykoliv se stane neplatným nebo nevymahatelným jako celek nebo jeho část, strany nahradí neplatný nebo nevymahatelný závazek v rámci nové smlouvy takovým novým platným a vymahatelným závazkem, jehož předmět bude v nejvyšší možné míře odpovídat předmětu původního závazku obsaženém v této smlouvě. Totéž platí i pro případ smluvní mezery.
3. Tuto Smlouvu je možné měnit pouze písemnou dohodou smluvních stran ve formě vzestupně číslovaných dodatků této Smlouvy, podepsaných oprávněnými zástupci smluvních stran. Žádné úkony či jednání ze strany jedné smluvní strany nelze považovat za příslib uzavření smlouvy nebo dodatku k této smlouvě. V souladu s ustanovením § 1740 odstavce 3 občanského zákoníku smluvní strany nepřipouští přijetí návrhu na uzavření smlouvy s dodatkem nebo odchylkou, čímž druhá smluvní strana podpisem smlouvy souhlasí. Smluvní strany se dále dohodly, že možnost zhojení nedostatku písemné formy právního jednání se vylučuje, a že neplatnost právního jednání, pro něž si smluvní strany sjednaly písemnou formu, lze namítnout kdykoliv, tedy že mezi smluvními stranami neplatí ustanovení § 582 odstavce 1 první věta a odstavce 2 občanského zákoníku, tedy Smluvní strany vylučují, že se při právním styku mezi Smluvními stranami přihlíží k obchodním zvyklostem, které tak nemají přednost před ustanoveními zákona dle ustanovení § 558 odstavce 2 občanského zákoníku. Současně je zde platná podmínka, že smlouvu a dodatky smlouvy musí odsouhlasit orgán města, který schválil tuto smlouvu, jinak je takové ujednání (smlouva či dodatek) podle zákona o obcích absolutně neplatné.
4. Smluvní strany prohlašují, že skutečnosti uvedené v této Smlouvě nepovažují za obchodní tajemství ve smyslu § 504 občanského zákoníku, ve znění pozdějších předpisů tímto výslovně souhlasí se zveřejněním veškerých náležitostí a podmínek této smlouvy a/nebo souvisejících dokumentů a informací, včetně zveřejnění této smlouvy jako celku, v rámci informací zpřístupňovaných veřejnosti bez stanovení jakýchkoli dalších podmínek, a to i prostřednictvím dálkového přístupu, zejména na webových stránkách města.
5. Smluvní strany prohlašují, že berou na vědomí, že smluvní strany shromažďují osobní údaje druhé smluvní strany a jejích zaměstnanců a členů v rozsahu uvedeném touto smlouvou včetně všech případných dodatků smlouvy, zejména jména a příjmení osob, které smlouvu podepisují za smluvní strany, jména a příjmení osob uvedených jako kontakty, včetně případných poskytnutých či uvedených e-mailů a telefonních čísel, v souladu s Nařízením Evropského parlamentu a Rady č. 2016/679, obecné nařízení o ochraně osobních údajů (GDPR) a zákonem č. 110/2019 Sb., o zpracování osobních údajů, a to za účelem realizace této smlouvy. Osobní údaje shromážděné v

souvislosti s touto smlouvou nebudou jiným způsobem smluvními stranami využívány, ledaže tak výslovně vyplývá z právních předpisů platných v České republice nebo byl výslovně poskytnut souhlas subjektem osobních údajů.

6. Smluvní strany souhlasí s tím, že text smlouvy je veřejně přístupnou listinou ve smyslu zákona č. 106/1999 Sb., o svobodném přístupu k informacím, ve znění pozdějších předpisů, a že město jako povinný subjekt má povinnost na žádost poskytnout informace o tomto smluvním vztahu včetně poskytnutí kopie smlouvy.
7. Smluvní strany výslovně prohlašují, že souhlasí s odesíláním a přijímáním finančních transakcí vyplývajících z této smlouvy z transparentního účtu města a jsou seznámeni, že bankovní ústav může na takovém účtu zveřejnit. Na transparentních účtech jsou zveřejněny nejméně tyto informace: - zaúčtovaná částka a měna, datum připsání platby na účet, - popis platby, - název a číslo účtu plátce, - zpráva pro příjemce, - variabilní, - konstantní, - specifický symbol, a i další text byl-li plátcem uveden jakož i text uvedený smluvní stranou k identifikaci platby směrem k veřejnosti.
8. Práva a povinnosti vyplývající ze smlouvy přechází i na právní nástupce smluvních stran o čemž jsou smluvní strany povinny právního nástupce informovat; za informaci pro právního nástupce se považuje i zveřejnění smlouvy na webových stránkách smluvní strany nebo podle zákona (např. zveřejnění smlouvy v registru smluv) anebo založením smlouvy do Katastru nemovitostí.
9. Práva a povinnosti vyplývající ze Smlouvy o smlouvě budoucí a smlouvy o právu provést stavbu přecházejí na právního nástupce Smluvních stran, které se zavazují své právního nástupce s jejím obsahem seznámit.
10. Strany výslovně potvrzují, že nejsou slabší stranou ve smyslu § 433 a § 1798 a.n. občanského zákoníku, základní podmínky této smlouvy jsou výsledkem jednání stran a každá ze stran měla příležitost ovlivnit obsah této smlouvy.
11. Tato smlouva obsahuje úplné ujednání o předmětu smlouvy a všech náležitostech, které strany měly a chtěly ve smlouvě ujednat, a které považují za důležité pro závaznost této smlouvy. Žádný projev stran učiněný při jednání o této smlouvě ani projev učiněný po uzavření této smlouvy nesmí být vykládán v rozporu s výslovnými ustanoveními této smlouvy a nezakládá žádný závazek žádné ze stran.
12. Uzavření této smlouvy schválila Rada města Úvaly usnesením č. **R - [číslo jednání rady – vyplní město]** na svém zasedání konaném dne **[datum – vyplní město]** a pověřila vedoucího odboru investic a dopravy Městského úřadu Úvaly Ing. arch. Miroslava Hofmana jejím podpisem.
13. Tato smlouva nabývá platnosti a účinnosti okamžikem jejího podpisu poslední smluvní stranou a se souhlasem rady města.
14. S odkazem na ust. § 3 odst. 2 písm. k) zákona 340/2015 Sb. o registru smluv, není povinnost tuto smlouvu registrovat v Registru smluv.
15. Smlouva je vyhotovena v **5** stejnopisech s platností originálu, z nichž jeden stejnopis obdrží Budoucí oprávněná a tři stejnopisy obdrží Budoucí povinná a jeden stejnopis bude přílohou ke stavebnímu řízení před stavebním úřadem.
16. Nedílnou a neoddělitelnou součástí této Smlouvy jsou její přílohy:
Příloha č. 1 - *Situační snímek se zákresem předpokládaného rozsahu věcného břemene na Pozemku.*
Příloha č. 2 - *Plná moc (zmocňující zástupce Budoucí oprávněné k podpisu této smlouvy).*
17. Smluvní strany po přečtení této smlouvy prohlašují, že souhlasí s jejím obsahem, což stvrzují svými podpisy.

V Úvalech dne **[datum]**

V Libušíně dne

Ing. arch. Miroslav Hofman
vedoucí odboru investic a dopravy
Městského úřadu Úvaly

UNGERER s.r.o.
v plné moci Jiří Pokorný
za společnost ČEZ Distribuce, a. s. a zhotovitele

Ocenění práv odpovídajících zřízení věcného břemene

na cizích nemovitostech pro stavbu zařízení distribuční soustavu elektrické energie, její zřízení a provozování v souladu s ustanovením § 25 zákona č.458/2000 Sb. (Energetický zákon) metodou výnosovou, to je výpočet simulovaného nájemného na nemovitostech dotčených stavbou.

Název akce:	K_PY-Úvaly, Fügnerova, č.parc. 4011/1	Katastrální území:	Úvaly u Prahy
Číslo projektu:	IV-12-6033675	Kód katastrálního území:	775738
Kraj:	Středočeský kraj	Číslo LV:	10001
Okres:	Praha-východ	Pozemek (PČ):	4009
Údaje zadal:	Lucie Jurčovská	Podle stavu ke dni:	29. 1. 2024

Oceňování nemovitosti je prováděno v souladu se zákonem č. 151/1997 Sb. v platném znění a prováděcí vyhlášky Ministerstva financí České republiky č. 441/2013 Sb. v platném znění (vyhláška č. 434/2023 Sb.).

Způsob výpočtu: Zjednodušené ocenění věcného břemene (§39b)

Znaky O ₁ – O ₆	Pásmo	Hodnota
O ₁ Velikost obce: Nad 5000 obyvatel	I	0,85
O ₂ Hospodářsko-správní význam obce: Obce s počtem obyvatel nad 5 tisíc a všechny obce v okrese Praha-východ, Praha-západ a k.ú. lázeňských míst typu D	III	0,85
O ₃ Poloha obce: Obec, jejíž některé kat. území sousedí s Prahou nebo Brnem	I	1,05
O ₄ Technická infrastruktura v obci: Elektřina, vodovod, kanalizace a plyn	I	1,00
O ₅ Dopravní obslužnost obce: Železniční, nebo autobusová zastávka	III	0,90
O ₆ Občanská vybavenost v obci: Komplexní vybavenost (obchod, služby, zdravotnické zařízení, škola, pošta, bankovní (peněžní) služby, sportovní a kulturní zařízení aj.)	I	1,00
Základní cena výchozí (ZC _v):	=	6822,00 Kč/m ²
Koeficient O ₁ – O ₆ (O):	*	0,683
Základní cena (ZC = ZC _v *O):	=	4659,43 Kč/m ²
Diferenční konstanta (D _k): Podzemní vedení - Elektrická vedení do 110 kV včetně	=	2,00
Roční užitek (ru _z = ZC * 0,015 * D _k):	=	139,78 Kč
Délka vedení věcného břemene (d):	*	3,00 m
Koeficient míry užítku a omezení vlastníka: Vložení do chodníku 0,5 m až 1 m včetně	*	2,50
Cena věcného břemene (CB _n):	=	1048 Kč
Bonus 20 % pro první nabídku:	+	210 Kč
Celková vypočtená jednorázová náhrada:		1258 Kč
Celková vypočtená jednorázová náhrada s DPH:		1520 Kč

Ocenění práv odpovídajících zřízení věcného břemene

na cizích nemovitostech pro stavbu zařízení distribuční soustavu elektrické energie, její zřízení a provozování v souladu s ustanovením § 25 zákona č.458/2000 Sb. (Energetický zákon) metodou výnosovou, to je výpočet simulovaného nájemného na nemovitostech dotčených stavbou.

Název akce:	K_PY-Úvaly, Fügnerova, č.parc. 4011/1	Katastrální území:	Úvaly u Prahy
Číslo projektu:	IV-12-6033675	Kód katastrálního území:	775738
Kraj:	Středočeský kraj	Číslo LV:	10001
Okres:	Praha-východ	Pozemek (PČ):	4009
Údaje zadal:	Lucie Jurčovská	Podle stavu ke dni:	29. 1. 2024

Oceňování nemovitosti je prováděno v souladu se zákonem č. 151/1997 Sb. v platném znění a prováděcí vyhlášky Ministerstva financí České republiky č. 441/2013 Sb. v platném znění (vyhláška č. 434/2023 Sb.).

Způsob výpočtu: Zjednodušené ocenění věcného břemene (§39b)

Znaky $O_1 - O_6$	Pásmo	Hodnota
O_1 Velikost obce: Nad 5000 obyvatel	I	0,85
O_2 Hospodářsko-správní význam obce: Obce s počtem obyvatel nad 5 tisíc a všechny obce v okrese Praha-východ, Praha-západ a k.ú. lázeňských míst typu D	III	0,85
O_3 Poloha obce: Obec, jejíž některé kat. území sousedí s Prahou nebo Brnem	I	1,05
O_4 Technická infrastruktura v obci: Elektřina, vodovod, kanalizace a plyn	I	1,00
O_5 Dopravní obslužnost obce: Železniční, nebo autobusová zastávka	III	0,90
O_6 Občanská vybavenost v obci: Komplexní vybavenost (obchod, služby, zdravotnické zařízení, škola, pošta, bankovní (peněžní) služby, sportovní a kulturní zařízení aj.)	I	1,00
Základní cena výchozí (ZC_v):	=	6822,00 Kč/m ²
Koeficient $O_1 - O_6$ (O):	*	0,683
Základní cena ($ZC = ZC_v * O$):	=	4659,43 Kč/m ²
Diferenciační konstanta (D_k): Podzemní vedení - Elektrická vedení do 110 kV včetně	=	2,00
Roční užitek ($ru_z = ZC * 0,015 * D_k$):	=	139,78 Kč
Délka vedení věcného břemene (d):	*	6,00 m
Koeficient míry užitku a omezení vlastníka: Překop komunikace 0,5 m až 1 m včetně	*	40,00
Cena věcného břemene (CB_n):	=	33547 Kč
Bonus 20 % pro první nabídku:	+	6709 Kč
Celková vypočtená jednorázová náhrada:		40257 Kč
Celková vypočtená jednorázová náhrada s DPH:		48710 Kč

Ocenění práv odpovídajících zřízení věcného břemene

na cizích nemovitostech pro stavbu zařízení distribuční soustavu elektrické energie, její zřízení a provozování v souladu s ustanovením § 25 zákona č.458/2000 Sb. (Energetický zákon) metodou výnosovou, to je výpočet simulovaného nájemného na nemovitostech dotčených stavbou.

Název akce:	K_PY-Úvaly, Fügnerova, č.parc. 4011/1	Katastrální území:	Úvaly u Prahy
Číslo projektu:	IV-12-6033675	Kód katastrálního území:	775738
Kraj:	Středočeský kraj	Číslo LV:	10001
Okres:	Praha-východ	Pozemek (PČ)::	4009
Údaje zadal:	Lucie Jurčovská	Podle stavu ke dni:	29. 1. 2024

Oceňování nemovitosti je prováděno v souladu se zákonem č. 151/1997 Sb. v platném znění a prováděcí vyhlášky Ministerstva financí České republiky č. 441/2013 Sb. v platném znění (vyhláška č. 434/2023 Sb.).

Způsob výpočtu: Zjednodušené ocenění věcného břemene (§39b)

Znaky $O_1 - O_6$	Pásmo	Hodnota
O_1 Velikost obce: Nad 5000 obyvatel	I	0,85
O_2 Hospodářsko-správní význam obce: Obce s počtem obyvatel nad 5 tisíc a všechny obce v okrese Praha-východ, Praha-západ a k.ú. lázeňských míst typu D	III	0,85
O_3 Poloha obce: Obec, jejíž některé kat. území sousedí s Prahou nebo Brnem	I	1,05
O_4 Technická infrastruktura v obci: Elektřina, vodovod, kanalizace a plyn	I	1,00
O_5 Dopravní obslužnost obce: Železniční, nebo autobusová zastávka	III	0,90
O_6 Občanská vybavenost v obci: Komplexní vybavenost (obchod, služby, zdravotnické zařízení, škola, pošta, bankovní (peněžní) služby, sportovní a kulturní zařízení aj.)	I	1,00
Základní cena výchozí (ZC_v):	=	6822,00 Kč/m ²
Koeficient $O_1 - O_6$ (O):	*	0,683
Základní cena ($ZC = ZC_v * O$):	=	4659,43 Kč/m ²
Diferenční konstanta (D_k): Podzemní vedení - Elektrická vedení do 110 kV včetně	=	2,00
Roční užitek ($ru_z = ZC * 0,015 * D_k$):	=	139,78 Kč
Délka vedení věcného břemene (d):	*	2,00 m
Koeficient míry užítku a omezení vlastníka: Vložení do pomocného silničního pozemku 0,5 m až 1 m včetně	*	2,00
Cena věcného břemene (CB_n):	=	559 Kč
Bonus 20 % pro první nabídku:	+	112 Kč
Celková vypočtená jednorázová náhrada:		671 Kč
Celková vypočtená jednorázová náhrada s DPH:		812 Kč

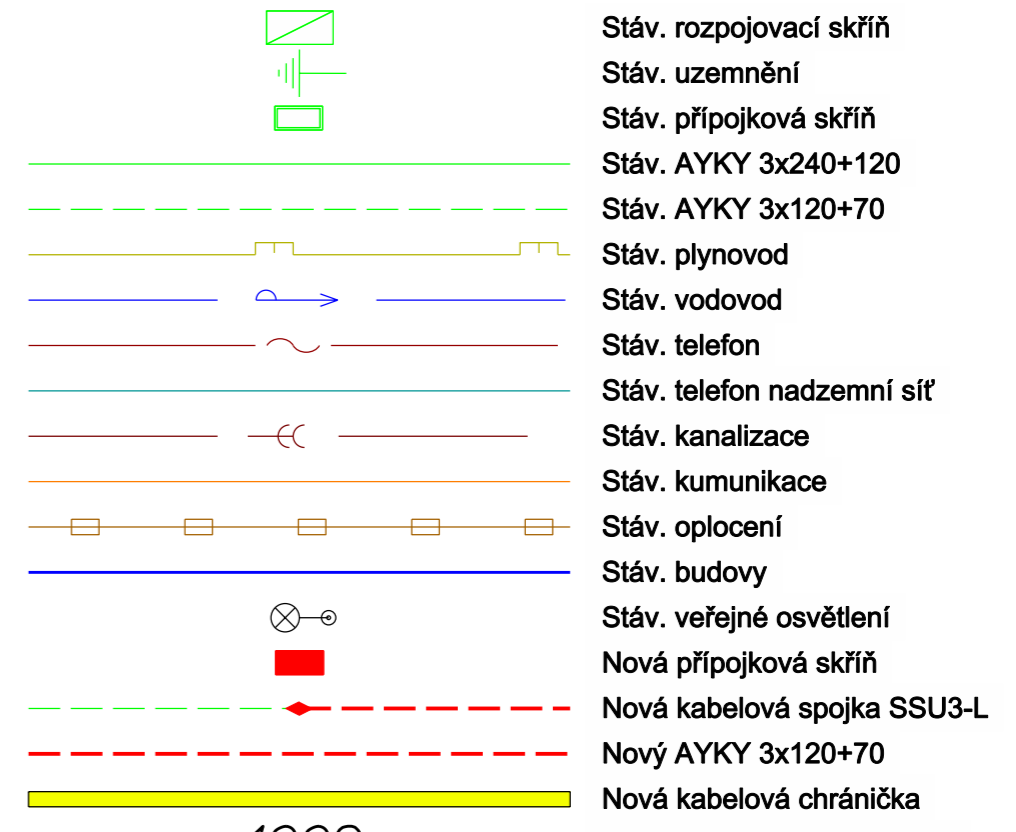
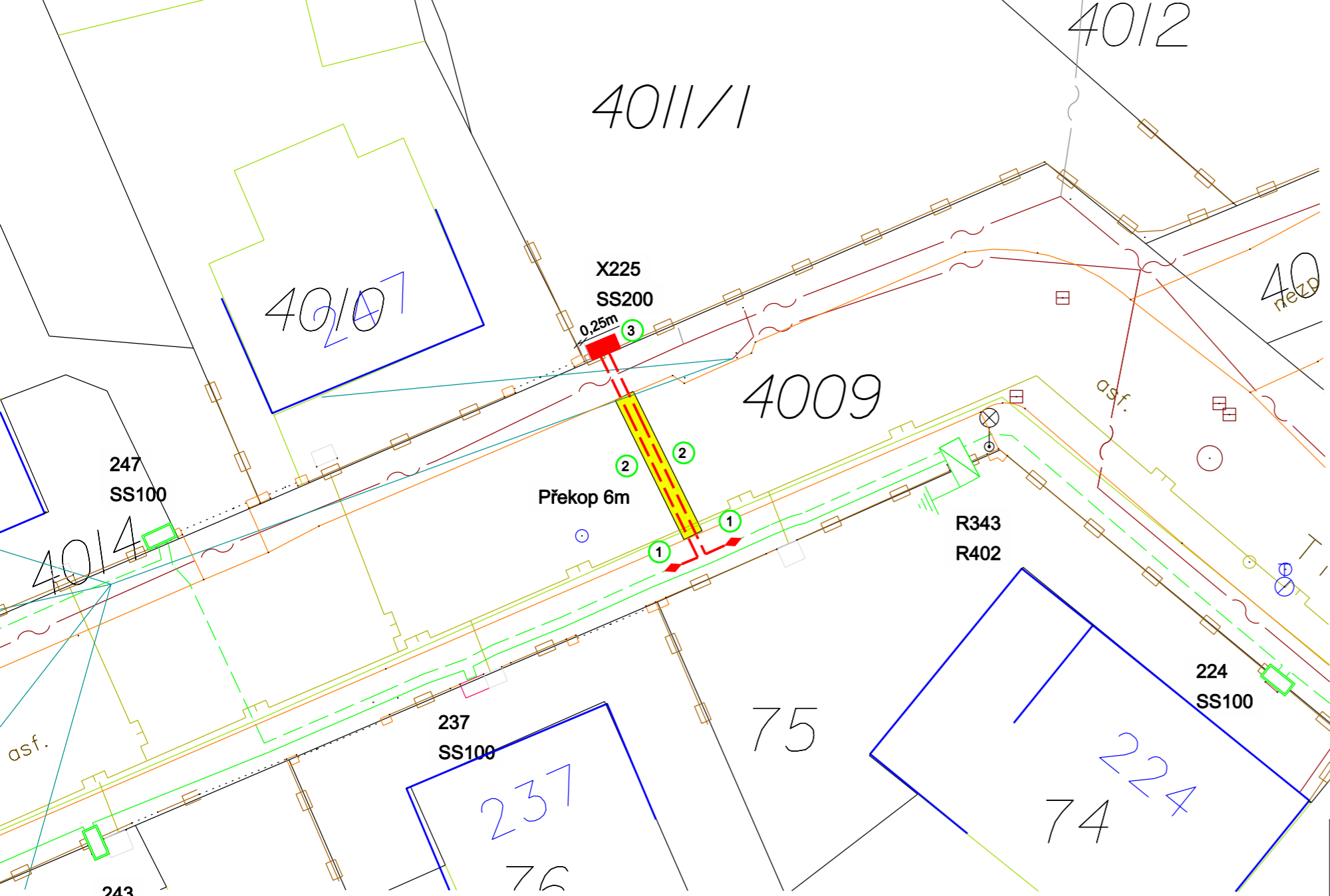

- 4009**
- ① Zaspojované stávajícího kabelového vedení AYKY 3x120+70 novou kabelovou spojkou SSU3-L
 - ② Nový AYKY 3x120+70
 - ③ SS 200 NKE1P-C pilíř
2x sonapka 41-54
2x kabelový štítek
3x pojistka 00-40

Soustava: NN - 3PEN 50 Hz 400 V / TN - C
Ochrana před nebezpečným dotykem neživých částí :
DLE PNE 33 0000-1 : NN - ČL. 3.3.2.5 -
automatickým odpojením od zdroje v sítích TN
Vnější vlivy dle PNE 33 0000-2:AA8,AB8,AD4,
AF2, AN3, AQ3 PROSTOR VI. - NEBEZPEČNÝ

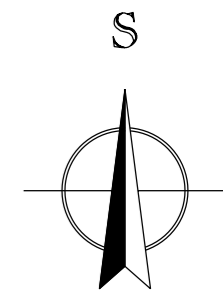

SS 200 NKE1P-C pilíř
(6x PLN00, max. průřez 240 mm²řřivod, vývod 50 mm²)
Dutina pilíře bude vysypána pískem do výšky 30cm nad rostlý terén

- výkopová zemina (hutnit po max. 20 cm vrstvách)
- pískové lože fr. 0-4 (u kab. žlabů včetně jejich zásypu)
- kab. chránička KORUFLEX (NN 110 mm)

V křížení s inženýrskými sítěmi budou kabely NN mechanicky ochráněny v délce křížení + 1m na každou stranu od místa křížení. U plast. mech. ochran (trubka / žlab) bude nahrazeno pískové lože podkladovým betonem C 6/7,5 v délce křížení + 1m na každou stranu od místa křížení. Budou dodrženy vzájemné odstupové vzdálenosti mezi inž. sítěmi dle ČSN 73 6005 "Prostorové uspořádání sítí technického vybavení". Definitivní úpravy povrchů jsou řešeny dle TP 146 "Povolování a provádění výkopů a zásypů rýh pro inž. sítě ve vozovkách pozemních komunikací" nebo dle konkrétního požadavku majitele komunikace.

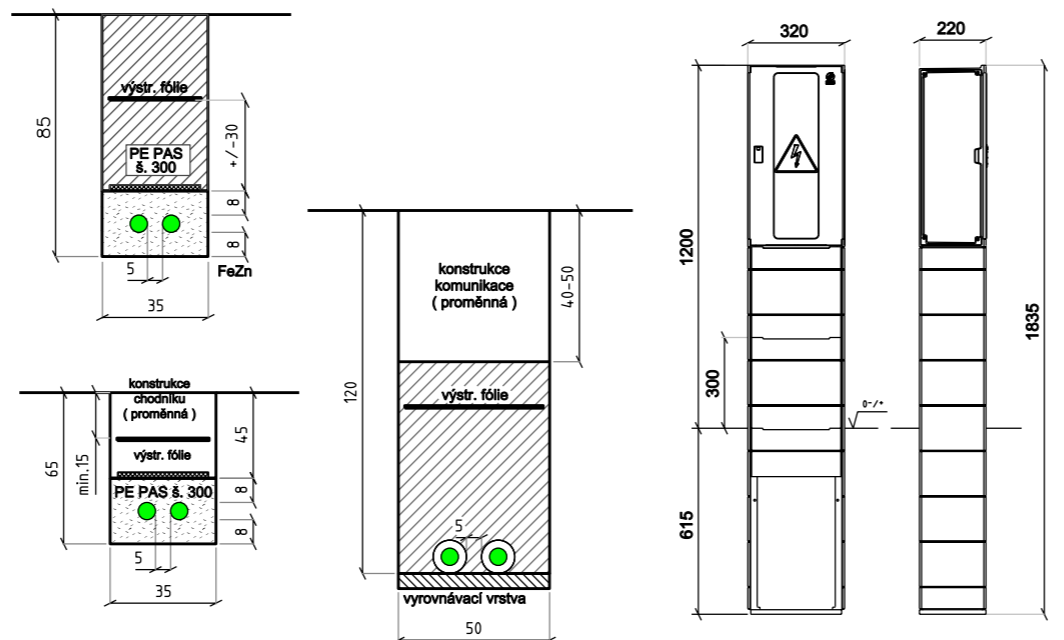

UNGERER s.r.o. Kladenská 749, Libušín 27306 IČO 24729507, DIČ CZ24729507 tel. : +420 603 106 018 email : Elektroungerer@email.cz			Investor: ČEZ Distribuce, a.s. Teplická 874/8, 405 02, Děčín IV-Podmokly IČO: 247 290 35, DIČ: CZ 247 290 35			
Autorizoval:	Hlavní projektant:	Stavební objekt:	Zakázka:	Stupeň:	Datum:	Měřítko:
František Král	Martin Kohout	SO.01		DSP	04/2023	1:200
Mapový podklad:		Katastrální území:		Geodeticky předměřeno:		
DKM		Úvaly u Prahy				
Název stavby:				Č.stavby:		
K_PY-Úvaly, Fügnerova, č.parc. 4011/1				IV-12-6033675		
				Č.výkresu:		Č.poré:
				C2		
Koordinační situační výkres ČSN EN ISO 9001/2015, ČSN ISO 45001/2018 a ČSN ISO 14001/2015						

Město Úvaly

se sídlem Arnošta z Pardubic 95, 250 82 Úvaly

IČO: 00240931

DIČ: CZ002400931

Telefon: 281 091 111

E-mail: podatelna@mestouvaly.cz

Bankovní spojení: Komerční banka, a.s.

Číslo účtu: 107-97200227/0100

Webové stránky: www.mestouvaly.cz

Datová schránka: pa3bvse

zastoupené Bc. Markétou Rydvalovou, starostkou města

Oprávněn k podpisu: Ing. arch. Miroslav Hofman, vedoucí Odboru investic a dopravy MÚ Úvaly

Osoba oprávněná jednat v technických věcech při zřízení služebnosti:

Ing. arch. Miroslav Hofman, vedoucí Odboru investic a dopravy MÚ Úvaly, tel. kancelář 281 091 534,

email: miroslav.hofman@mestouvaly.cz

(dále jen „**Budoucí povinná**“)

na straně jedné

a

ČEZ Distribuce, a.s.

se sídlem Děčín, Děčín IV-Podmokly, Teplická 874/8, PSČ 405 02

zapsaná v OR vedeném rejstříkovým soudem v Ústí nad Labem, oddíl B., vložka 2145,

IČ 24729035, DIČ CZ24729035

s předmětem podnikání – distribuce elektřiny na základě licence č. 121015583

bankovní spojení: č.ú. 35-4544580267/0100, KB Praha

zastoupena:

AZ Elektrostav, a.s., se sídlem v Nymburku, Bobnická 2020, 288 01

IČ organizace: 45149909

DIČ CZ45149909

Společnost je zapsána v obchodním rejstříku vedeném Městským soudem v Praze, oddíl B, vložka 1625

Zastoupená **Ing. Mgr. Martinem Stiborem**, vedoucím střediska geodézie a věcných břemen na základě platné plné moci

(dále jen „**Budoucí oprávněná** nebo též **Provozovatel inženýrské sítě**“)

na straně druhé

(Budoucí oprávněná a Budoucí povinná dále společně též „**Smluvní strany**“),

uzavřeli níže uvedeného dne, měsíce a roku tuto:

Smlouvu o uzavření budoucí smlouvy o zřízení věcného břemene – služebnosti a smlouvu o právu provést stavbu Úvaly-2x kVN pod kom. ŘSD č.k. 3955/8 IZ-12-6001763

podle ustanoveními § 1785 a násl., § 1257 a násl. zákona č. 89/2012 Sb., občanský zákoník, v platném znění (dále jen „občanský zákoník“), k provedení ustanovení § 25 odst. 4 zákona č. 458/2000 Sb., o podmínkách podnikání a o výkonu státní správy v energetických odvětvích a o změně některých zákonů (dále jen „energetický zákon“) a podle zákona č. 183/2006 Sb., o územním plánování a stavebním řádu v platném znění (dále jen „stavební zákon“) (dále jen „smlouva“).

Článek I.

Úvodní ustanovení

Budoucí oprávněná je provozovatelem distribuční soustavy (dále jen „PDS“) na území vymezeném jí licencí na distribuci elektřiny, udělenou PDS Energetickým regulačním úřadem. Distribuční soustava je

provozována ve veřejném zájmu. PDS má povinnost zajišťovat spolehlivé provozování, obnovu a rozvoj distribuční soustavy na licenci jí vymezeném území, přičemž při výkonu licencované činnosti, pokud jí dojde k zatížení cizí nemovitosti, je PDS povinen k této nemovitosti zřídit věcné břemeno (služebnost) podle energetického zákona, jako jeden z předpokladů pro plnění práv a povinností plynoucích PDS z energetického zákona, jakož i si zajistit právo provedení stavby dle příslušných ustanovení stavebního zákona.

Článek II.

Prohlášení o právním a faktickém stavu

- a) Budoucí povinná prohlašuje, že je výlučným vlastníkem pozemků:
- **parc. č. - 3955/7**
 - **parc. č. - 3957/13**
 - **parc. č. - 3933/17**

v k.ú. Úvaly u Prahy, obec Úvaly, zapsáno v katastru nemovitostí vedeném Katastrálním úřadem pro Středočeský kraj, Katastrální pracoviště Praha-východ,

(dále jen „**Dotčené nemovitosti**“ nebo též jen „**Pozemky**“)

2. Budoucí oprávněná prohlašuje, že je na Dotčených nemovitostech investorem stavby zařízení distribuční soustavy:
- **parc. č. - 3955/7 - kabely VN včetně sítě pro elektronickou komunikaci**
 - **parc. č. - 3957/13 - kabely VN včetně sítě pro elektronickou komunikaci**
 - **parc. č. - 3933/17 - kabely VN včetně sítě pro elektronickou komunikaci**

(dále jen „**Součást distribuční soustavy**“)

a že má v úmyslu podat u místně a věcně příslušného stavebního úřadu žádost o vydání územního souhlasu se stavbou Součásti distribuční soustavy

3. Budoucí povinná prohlašuje, že není žádným způsobem omezena v právu zřídit k Dotčeným nemovitostem věcné břemeno-služebnost podle této smlouvy, že Dotčené nemovitosti nejsou zatíženy žádným zástavním, předkupním, či jiným věcným nebo závazkovým právem, kterým by byl znemožněn účel této Smlouvy. Budoucí povinná prohlašuje, že jí nejsou známy žádné faktické nebo právní vady Dotčených nemovitostí, kterými by byl znemožněn účel této smlouvy.

Článek III.

Předmět smlouvy o uzavření budoucí smlouvy o zřízení věcného břemene – služebnosti a vlastní budoucí smlouvy o zřízení věcného břemene – služebnosti

1. Předmětem této smlouvy je sjednání podmínek pro uzavření vlastní budoucí smlouvy ke zřízení a vymezení věcného břemene - osobní služebnosti - zřízení umístění a provozování zařízení distribuční soustavy podle § 25 odst. 4 energetického zákona a ve smyslu obecných ustanovení o služebnosti podle § 1257 až § 1266 občanského zákoníku, nepodléhající úpravě služebnosti inženýrské sítě ve smyslu § 1267 a násl. občanského zákoníku z důvodu odlišného jejího obsahu a účelu oproti zvláštní právní úpravě stanovené energetickým zákonem (dále jen „**věcné břemeno**“, ve vztahu k vlastní budoucí smlouvě o zřízení věcného břemene – služebnosti dále jen „**Vlastní smlouva**“),
2. Smluvní strany se za účelem umístění Součásti distribuční soustavy na Dotčených nemovitostech a za účelem jejího provozování dohodly na zřízení věcného břemene, jehož obsahem je právo Budoucí oprávněné na Dotčených nemovitostech umístit, zřídit, provozovat, opravovat, činit údržbu, úpravu obnovu, modernizaci a výměnu Součásti distribuční soustavy.
3. Budoucí oprávněná se zavazuje po dokončení stavby Součásti distribuční soustavy provést zaměření její přesné polohy a vyhotovit technický podklad (geometrický plán pro vyznačení rozsahu věcného břemene), vyhotovit Vlastní smlouvu a zaslat Budoucí povinné písemnou výzvu k uzavření Vlastní smlouvy, jejíž přílohou bude vyhotovený geometrický plán pro vyznačení rozsahu věcného břemene na Dotčených nemovitostech, dojde-li věcným břemenem k dotčení

Pozemku, popř. situační snímek umístění Součásti distribuční soustavy, dojde-li věcným břemenem k dotčení budovy. Náklady spojené s vyhotovením Vlastní smlouvy, geometrického plánu a podáním návrhu na vklad do katastru nemovitostí, vč. správního poplatku za vklad práva odpovídajícího věcnému břemeni do katastru nemovitostí se zavazuje uhradit Budoucí oprávněná.

4. Předpokládaný rozsah omezení Dotčených nemovitostí věcným břemenem činí

- **parc. č. - 3955/7 - 5m (3,5m²)**
- **parc. č. - 3957/13 - 3m (1,8m²)**
- **parc. č. - 3933/17 - 112m (67,2m²)**

a nepřesáhne rozsah vyznačený v situačním snímku tvořícím přílohu č. 1 této smlouvy, popř. ve zvlášť vyhotovených situačních snímcích tvořících přílohy č. 1 a 2 této smlouvy, v případě, že jejím obsahem dojde k dotčení věcným břemenem Pozemků a současně též Budovy, kdy rozsah dotčení budovy věcným břemenem bude obsahem přílohy č. 2.

5. Budoucí oprávněná vyzve ve lhůtě do 6 kalendářních měsíců ode dne právní moci kolaudačního rozhodnutí/vydání kolaudačního souhlasu, jímž se povoluje užívání stavby Součásti distribuční soustavy/popř. od uvedení do provozu, nejpozději však do 5 let od uzavření této smlouvy o smlouvě budoucí, Budoucí povinnou k uzavření Vlastní smlouvy za podmínek sjednaných touto smlouvou o smlouvě budoucí o zřízení věcného břemene – služebnosti (dále jen Smlouva o smlouvě budoucí). Spolu s výzvou předloží Budoucí oprávněná Budoucí povinné návrh Vlastní smlouvy. Budoucí povinná se zavazuje Vlastní smlouvu uzavřít nejpozději do 60 dnů ode dne doručení výzvy a návrhu dle tohoto ustanovení.
6. Do doby uzavření Vlastní smlouvy jsou Smluvní strany vázány obsahem této Smlouvy o smlouvě budoucí a zavazují se, že neučiní žádné právní ani jiné kroky, které by vedly ke zmaření jejího účelu.
7. Smluvní strany se dohodly, že práva odpovídající věcnému břemeni, k jejichž vzniku dojde až zřízením věcného břemene na základě Vlastní smlouvy, budou zřízena úplatně.
8. Náhrada za zřízení věcného břemene je stanovena v souladu se zákonem č. 151/1997 Sb., o oceňování majetku a vyhlášky č. 441/2013 Sb., k provedení zákona o oceňování majetku (oceňovací vyhláška), v platném znění, a to za použití aplikace e-bremena.cz, kdy cena zjištěná bude navýšena o bonifikaci ve výši 20 %, max. 20.000 Kč. Budoucí oprávněná zašle Budoucí povinné společně s návrhem smlouvy i elektronický dokument ve formátu *.pdf jako výstup z aplikace e-bremena.cz.
9. Výše jednorázové náhrady ve prospěch strany budoucí povinné za zřízení výše popsaných práv odpovídajících věcnému břemeni činí **30 000,- Kč /slovy: Třicet tisíc korun českých**, (dále také jen „náhrada“).
10. Budoucí povinný není plátcem daně z přidané hodnoty.
11. Náklady spojené s vyhotovením vlastní smlouvy, geometrického plánu a podáním návrhu na vklad do katastru nemovitostí, vč. správního poplatku za vklad práva odpovídajícího věcnému břemeni do katastru nemovitostí se zavazuje uhradit budoucí oprávněný.

Článek IV.

Smlouva o právu provést stavbu

1. Budoucí povinná v souvislosti s přípravou a realizací výstavby Součásti distribuční soustavy a pro účely územního a stavebního řízení před příslušným stavebním úřadem zřizuje ve prospěch Budoucí oprávněné jako stavebníka v rozsahu, v němž stavba Součásti distribuční soustavy zasáhne Dotčené nemovitosti, podle Smlouvy o smlouvě budoucí, právo provést stavbu Součásti distribuční soustavy na Dotčených nemovitostech, a to na základě příslušných ustanovení stavebního zákona.
2. Rozsah předpokládaného maximálního dotčení Dotčených nemovitostí stavbou Součásti distribuční soustavy je ve vztahu k Pozemkům totožný a je konkrétně vyznačen v situačním snímku v příloze č. 1 výše uvedené Smlouvy o smlouvě budoucí.
3. Budoucí oprávněná touto smlouvou o právu provést stavbu od Budoucí povinné ve sjednaném rozsahu právo provést stavbu podle příslušných ustanovení stavebního zákona přijímá.
4. Účastníci této smlouvy o právu provést stavbu se dohodli, že Budoucí oprávněná je oprávněna provádět na Dotčených nemovitostech výstavbu Součásti distribuční soustavy prostřednictvím

třetích osob. V souvislosti s výstavbou Součásti distribuční soustavy se Budoucí povinná dále zavazuje umožnit v nezbytném rozsahu Budoucí oprávněné, případně jí určeným třetím osobám, přístup a příjezd na Dotčené nemovitosti, tj. na Pozemky. Práce na dotčených nemovitostech budou spočívat zejména v:

- **parc. č. - 3955/7 - uložení kabelů VN a chrániček HDPE protlakem pod komunikací**
- **parc. č. - 3957/13 - uložení kabelů VN a chrániček HDPE protlakem pod komunikací**
- **parc. č. - 3933/17 - výkopové práce, uložení kabelů VN a 2x chráničky HDPE**

5. Budoucí oprávněná se tímto zavazuje v průběhu výstavby Součásti distribuční soustavy nezasahovat nad nezbytnou míru do vlastnických práv Budoucí povinné k Dotčeným nemovitostem. Po skončení prací je Budoucí oprávněná povinna uvést stavbou nedotčenou část Dotčených nemovitostí Součástí distribuční soustavy do předchozího stavu, a není-li to možné s ohledem na povahu provedených prací, do stavu odpovídajícího předchozímu účelu nebo užívání Dotčených nemovitostí a bezprostředně oznámit tuto skutečnost Budoucí povinné.
6. Záruční doba na všechny stavby či jakéhokoli uvedení místa do původního stavu, kde byla provedena služebnost, činí 60 měsíců. Po dobu záruky odpovídá zhotovitel za to, že provedené stavební práce a dodávky budou bez vad a budou mít vlastnosti předpokládané touto smlouvou, obecně závaznými právními předpisy, dokumentací k provádění stavby a Technických zásad (čl. VI. odst. 3 Smlouvy).
7. Budoucí povinná se zároveň zavazuje poskytnout v rámci příslušného řízení o vydání územního souhlasu týkajícího se výstavby Součásti distribuční soustavy veškerou nezbytně potřebnou součinnost.
8. Smluvní strany berou na vědomí, že stejnopis této smlouvy o právu provést stavbu (vč. Smlouvy o smlouvě budoucí, která je na téže listině) bude použit pro účely vydání potřebného povolení dle stavebně právních předpisů k účelu sjednanému smlouvou o právu zřídit stavbu jako doklad o právu založeném smlouvou provést na Dotčených nemovitostech podle čl. II. stavbu v souladu se stavebním zákonem.
9. Smluvní strany výslovně uvádějí, že se nejedná o právo stavby ve smyslu § 1240 občanského zákoníku.
10. V případě, že stavba inženýrské sítě zasahuje jakékoli stavby Budoucí povinné, zejména stavby pozemních komunikací, stavby inženýrských a jiných sítí včetně přípojek a souvisejících zařízení, stavby budov, vodní díla (stavby), jakékoli stavby uspořádání veřejného prostranství, městské zeleně i když samy o sobě nejsou stavbou podle zákona apod. pokud jsou v majetku nebo správě Budoucí oprávněné, tak se stanovují následující podmínky:
 - 10.1 Smluvní strany sjednávají, že Budoucí povinná (její pověřený zaměstnanec nebo jiná jí pověřená osoba) má právo provádět technickou kontrolu stavby, upozorňovat na nedostatky, udělovat Stavebníkovi a jeho podavatelům (subdodavatelům) pokyny ve vztahu k technologickému postupu provádění stavby v celém rozsahu jako je obvyklé u technického dozoru investora a provádět zápisy do stavebního deníku.
 - 10.2 Smluvní strany sjednávají, že Budoucí povinná může kdykoli, zpravidla s ohledem na charakter stavby, vyžádat pravidelné týdenní kontroly provádění díla (průběžná kontrola), když ta bude probíhat po celou dobu provádění díla; termíny a plán průběžné kontroly díla bude sjednán mezi Budoucím povinnou a Budoucí oprávněnou při předání místa stavby/opravy inženýrské sítě (staveniště). Zhotovitel Budoucí oprávněné je povinen vyzvat objednatele písemně v dostatečném předstihu ke kontrole výsledku prací podléhajícího zakrytí, zabudování, nebo který se stane nepřístupný a určený zástupce Budoucího povinného je povinen se ke kontrole dostavit. Nedostaví-li se zástupce budoucího povinné bez oznámení v uvedeném termínu i přes to, že mu výzva byla prokazatelně doručena, může Budoucí Oprávněný v práci pokračovat.
 - 10.3 Dílo podle smlouvy o právu stavby je provedeno, je-li dokončeno a předáno. Dokončení díla, vedle předvedení způsobilosti díla sloužit svému účelu.
 - 10.4 Budoucí oprávněný je povinen na své náklady odstranit během záruční doby zjištěné reklamované vady v dohodnutém termínu, pokud tyto vznikly z důvodů, za které je zhotovitel dle této smlouvy zodpovědný. Budoucí oprávněný je povinen nastoupit k odstranění reklamačních vad ve lhůtě nejpozději do 30 dnů od doručení písemné výzvy Budoucí povinnou zhotoviteli (např. dopisem, faxem, elektronickou poštou nebo datovou schránkou), pokud nebude, s ohledem na charakter vady, s objednatelem dohodnuta lhůta delší. Termín pro odstranění reklamačních vad je 30 dnů od doručení takové písemné výzvy Budoucí povinné Budoucímu oprávněnému, pokud nebude, s ohledem na charakter vady, s objednatelem dohodnuta lhůta delší. Pokud bude reklamovaná vada v režimu „havárie“ (zde

zejména prasklé vodovodní potrubí, propadlá komunikace apod., které ohrožují uživatele díla), pak se v takovém případě zavazuje Budoucí oprávněný nastoupit k jejímu odstranění nejpozději do 24 hodin od jejího oznámení Budoucí povinné. Pokud se smluvní strany domluví jinak, bude o tom sepsán a oboustranně podepsán písemný záznam.

- 10.5 Termín pro odstranění vad a nedodělků uvedených v předávacím protokolu je 5 dnů ode dne podpisu předávacího protokolu, není-li v předávacím protokolu stanoven jiný termín. Po odstranění vad a nedodělků je Budoucí oprávněný povinen místo plnění vyklidit a uvést do řádného stavu nejpozději do pěti pracovních dnů.
11. V případě, že Budoucí oprávněný řádně reklamaci nevyřídí a/nebo v přiměřené době neodstraní vadu či vady provedených prací či dodaného zboží, na něž záruka dopadá, je Budoucí povinný oprávněn nechat tyto vady odstranit třetí osobou a přeúčtovat prokazatelně vynaložené náklady Budoucímu oprávněnému, který se tímto zavazuje je uhradit objednateli do 15 dnů ode dne písemné výzvy.
12. Smluvní strany výslovně uvádějí, že se nejedná o právo stavby ve smyslu § 1240 občanského zákoníku a tato Smlouva je vyjádřením souhlasu vlastníka ve smyslu § 184a odst. 1 zákona 183/2006 Sb., stavební zákon, a Budoucí povinná výslovně tento souhlas uděluje.

Článek V. Ostatní ujednání

1. Budoucí povinná se pro případ převodu vlastnického práva k Dotčeným nemovitostem smluvně zavazuje převést na nabyvatele Dotčených nemovitostí zároveň práva a povinnosti vyplývající ze Smlouvy o smlouvě budoucí a smlouvy o právu provést stavbu a Budoucí oprávněná se zavazuje k tomuto převodu práv a povinností z této smlouvy poskytnout veškerou nezbytnou součinnost. Budoucí povinná si je vědoma, že porušením závazku převést práva a povinnosti plynoucí z výše uvedených smluv na nabyvatele Dotčených nemovitostí, zakládá Budoucí oprávněné právo na náhradu škody, pokud tato škoda vznikne v přičinné souvislosti s uvedeným porušením této smlouvy.
2. Práva a povinnosti vyplývající ze Smlouvy o smlouvě budoucí a smlouvy o právu provést stavbu přecházejí na právní nástupce Smluvních stran, které se zavazují své právní nástupce s jejím obsahem seznámit.
3. Budoucí oprávněná předá Budoucí povinné nejpozději ke dni zápisu věcného břemena stavby zhotovené podle této Smlouvy Geodetické zaměření skutečného provedení v systému S-JTSK a výškovém systému B.p.v. v analogové i digitální formě v otevřeném formátu *.shp a dále v některém formátu *.dwg, *.dxf nebo *.dgn, k záznamu do Technické mapy města.

Povinnost Budoucí oprávněné podle předchozí věty zaniká spuštěním Technické mapy Středočeského kraje podle § 4b zák. 47/2020 Sb., kterým se mění zák. 200/1994 Sb., o zeměměřičství, ve znění pozdějších předpisů.

Článek VI. Další ujednání

1. Smlouva o smlouvě budoucí, jakož i smlouva o právu provést stavbu zaniká v případě nemožnosti plnění ve smyslu ustanovení § 2006 a násl. občanského zákoníku z důvodu vzniku neodstranitelné překážky, nevyvolané Budoucí povinnou, pro kterou nebude moci Budoucí oprávněná Součást distribuční soustavy zřídit. V případě zániku uvedených smluv z důvodu, dle předchozí věty se Budoucí oprávněná zavazuje tento zánik Budoucí povinné bezodkladně poté, co se o něm dozví, oznámit.
2. Při zásahu do povrchů komunikací a provádění výkopů a rýh, je ten, kdo zřizuje služebnost (věcné břemeno) na nemovitosti města Úvaly jako oprávněný povinen dodržovat *Zásady a technické podmínky pro zásahy do povrchů komunikací a provádění výkopů a zásypů rýh*, schválených radou města Úvaly, v platném znění ke dni zahájení prací (dále jen „technické zásady“) s výjimkou povinnosti sjednat si na zakrývací a další stavební práce organizaci určenou městem Úvaly. Technické zásady v aktuálním znění jsou dostupné na webu mestouvaly.cz nebo jsou dostupné k nahlédnutí na Městském úřadu Úvaly.
3. Smluvní strany sjednávají, že se pro vlastní zřízení služebnosti – věcného břemene užije vzor smlouvy schválený oběma smluvními stranami v okamžiku jejího uzavření, pokud se strany nedohodnou jinak.

Článek VII. Závěrečná ustanovení

1. Práva a povinnosti z této smlouvy vyplývající a ve smlouvě neupravené se řídí příslušnými ustanoveními občanského zákoníku, energetického zákona, zákona 183/2006 Sb., stavební zákon,

ve znění pozdějších předpisů, a s obsahem smlouvy souvisejících dalších předpisů. Kde je ve smlouvě uveden termín »služebnost« nebo »věcné břemeno« je tím myšlena v obou případech totožná služebnost vymezená v této smlouvě.

2. Pokud jakýkoliv závazek vyplývající z této smlouvy, avšak netvořící její podstatnou náležitost je nebo se stane neplatným nebo nevymahatelným jako celek nebo jeho část, je plně oddělitelným od ostatních ustanovení této smlouvy a taková neplatnost nebo nevymahatelnost nebude mít žádný vliv na platnost a vymahatelnost jakýchkoliv ostatních závazků z této smlouvy. Strany se zavazují v rámci této smlouvy nahradit formou dodatku k této smlouvě tento neplatný nebo nevymahatelný oddělený závazek takovým novým platným a vymahatelným závazkem, jehož předmět bude v nejvyšší možné míře odpovídat předmětu původního odděleného závazku. Pokud však jakýkoliv závazek vyplývající z této smlouvy a tvořící její podstatnou náležitost je nebo kdykoliv se stane neplatným nebo nevymahatelným jako celek nebo jeho část, strany nahradí neplatný nebo nevymahatelný závazek v rámci nové smlouvy takovým novým platným a vymahatelným závazkem, jehož předmět bude v nejvyšší možné míře odpovídat předmětu původního závazku obsaženém v této smlouvě. Totéž platí i pro případ smluvní mezery.
3. Tuto Smlouvu je možné měnit pouze písemnou dohodou smluvních stran ve formě vzestupně číslovaných dodatků této Smlouvy, podepsaných oprávněnými zástupci smluvních stran. Žádné úkony či jednání ze strany jedné smluvní strany nelze považovat za příslib uzavření smlouvy nebo dodatku k této smlouvě. V souladu s ustanovením § 1740 odstavce 3 občanského zákoníku smluvní strany nepřipouští přijetí návrhu na uzavření smlouvy s dodatkem nebo odchylkou, čímž druhá smluvní strana podpisem smlouvy souhlasí. Smluvní strany se dále dohodly, že možnost zhojení nedostatku písemné formy právního jednání se vylučuje, a že neplatnost právního jednání, pro něž si smluvní strany sjednaly písemnou formu, lze namítnout kdykoliv, tedy že mezi smluvními stranami neplatí ustanovení § 582 odstavce 1 první věta a odstavce 2 občanského zákoníku, tedy Smluvní strany vylučují, že se při právním styku mezi Smluvními stranami přihlíží k obchodním zvyklostem, které tak nemají přednost před ustanoveními zákona dle ustanovení § 558 odstavce 2 občanského zákoníku. Současně je zde platná podmínka, že smlouvu a dodatky smlouvy musí odsouhlasit orgán města, který schválil tuto smlouvu, jinak je takové ujednání (smlouva či dodatek) podle zákona o obcích absolutně neplatné.
4. Smluvní strany prohlašují, že skutečnosti uvedené v této Smlouvě nepovažují za obchodní tajemství ve smyslu § 504 občanského zákoníku, ve znění pozdějších předpisů tímto výslovně souhlasí se zveřejněním veškerých náležitostí a podmínek této smlouvy a/nebo souvisejících dokumentů a informací, včetně zveřejnění této smlouvy jako celku, v rámci informací zpřístupňovaných veřejnosti bez stanovení jakýchkoli dalších podmínek, a to i prostřednictvím dálkového přístupu, zejména na webových stránkách města.
5. Smluvní strany prohlašují, že berou na vědomí, že smluvní strany shromažďují osobní údaje druhé smluvní strany a jejich zaměstnanců a členů v rozsahu uvedeném touto smlouvou včetně všech případných dodatků smlouvy, zejména jména a příjmení osob, které smlouvu podepisují za smluvní strany, jména a příjmení osob uvedených jako kontakty, včetně případných poskytnutých či uvedených e-mailů a telefonních čísel, v souladu s Nařízením Evropského parlamentu a Rady č. 2016/679, obecné nařízení o ochraně osobních údajů (GDPR) a zákonem č. 110/2019 Sb., o zpracování osobních údajů, a to za účelem realizace této smlouvy. Osobní údaje shromážděné v souvislosti s touto smlouvou nebudou jiným způsobem smluvními stranami využívány, ledaže tak výslovně vyplývá z právních předpisů platných v České republice nebo byl výslovně poskytnut souhlas subjektem osobních údajů.
6. Smluvní strany souhlasí s tím, že text smlouvy je veřejně přístupnou listinou ve smyslu zákona č. 106/1999 Sb., o svobodném přístupu k informacím, ve znění pozdějších předpisů, a že město jako povinný subjekt má povinnost na žádost poskytnout informace o tomto smluvním vztahu včetně poskytnutí kopie smlouvy.
7. Smluvní strany výslovně prohlašují, že souhlasí s odesíláním a přijímáním finančních transakcí vyplývajících z této smlouvy z transparentního účtu města a jsou seznámeni, že bankovní ústav může na takovém účtu zveřejnit. Na transparentních účtech jsou zveřejněny nejméně tyto informace: - zaúčtovaná částka a měna, datum připsání platby na účet, - popis platby, - název a číslo účtu plátce, - zpráva pro příjemce, - variabilní, - konstantní, - specifický symbol, a i další text byl-li plátcem uveden jakož i text uvedený smluvní stranou k identifikaci platby směrem k veřejnosti.
8. Práva a povinnosti vyplývající ze smlouvy přechází i na právní nástupce smluvních stran o čemž jsou smluvní strany povinny právního nástupce informovat; za informaci pro právního nástupce se považuje i zveřejnění smlouvy na webových stránkách smluvní strany nebo podle zákona (např. zveřejnění smlouvy v registru smluv) anebo založením smlouvy do Katastru nemovitostí.

9. Práva a povinnosti vyplývající ze Smlouvy o smlouvě budoucí a smlouvy o právu provést stavbu přecházejí na právní nástupce Smluvních stran, které se zavazují své právní nástupce s jejím obsahem seznámit.
10. Strany výslovně potvrzují, že nejsou slabší stranou ve smyslu § 433 a § 1798 a.n. občanského zákoníku, základní podmínky této smlouvy jsou výsledkem jednání stran a každá ze stran měla příležitost ovlivnit obsah této smlouvy.
11. Tato smlouva obsahuje úplné ujednání o předmětu smlouvy a všech náležitostech, které strany měly a chtěly ve smlouvě ujednat, a které považují za důležité pro závaznost této smlouvy. Žádný projev stran učiněný při jednání o této smlouvě ani projev učiněný po uzavření této smlouvy nesmí být vykládán v rozporu s výslovnými ustanoveními této smlouvy a nezakládá žádný závazek žádné ze stran.
12. Uzavření této smlouvy schválila Rada města Úvaly usnesením č. **R - [číslo jednání rady – vyplní město]** na svém zasedání konaném dne **[datum – vyplní město]** a pověřila vedoucího odboru investic a dopravy Městského úřadu Úvaly Ing. arch. Miroslava Hofmana jejím podpisem.
13. Tato smlouva nabývá platnosti a účinnosti okamžikem jejího podpisu poslední smluvní stranou a se souhlasem rady města.
14. S odkazem na ust. § 3 odst. 2 písm. k) zákona 340/2015 Sb. o registru smluv, není povinnost tuto smlouvu registrovat v Registru smluv.
15. Smlouva je vyhotovena v **5** stejnopisech s platností originálu, z nichž jeden stejnopis obdrží Budoucí oprávněná a tři stejnopisy obdrží Budoucí povinná a jeden stejnopis bude přílohou ke stavebnímu řízení před stavebním úřadem.
16. Nedílnou a neoddělitelnou součástí této Smlouvy jsou její přílohy:
Příloha č. 1 - *Situační snímek se zákresem předpokládaného rozsahu věcného břemene na Pozemku.*
Příloha č. 2 - *Plná moc a pověření (zmocňující zástupce Budoucí oprávněné k podpisu této smlouvy).*
17. Smluvní strany po přečtení této smlouvy prohlašují, že souhlasí s jejím obsahem, což stvrzují svými podpisy.

V Úvalech dne **[datum]**

V Nymburce dne

Ing. arch. Miroslav Hofman
vedoucí odboru investic a dopravy
Městského úřadu Úvaly

ČEZ Distribuce, a. s.
Ing. Mgr. Martin Stibor
Vedoucí střediska geodézie a věcných břemen

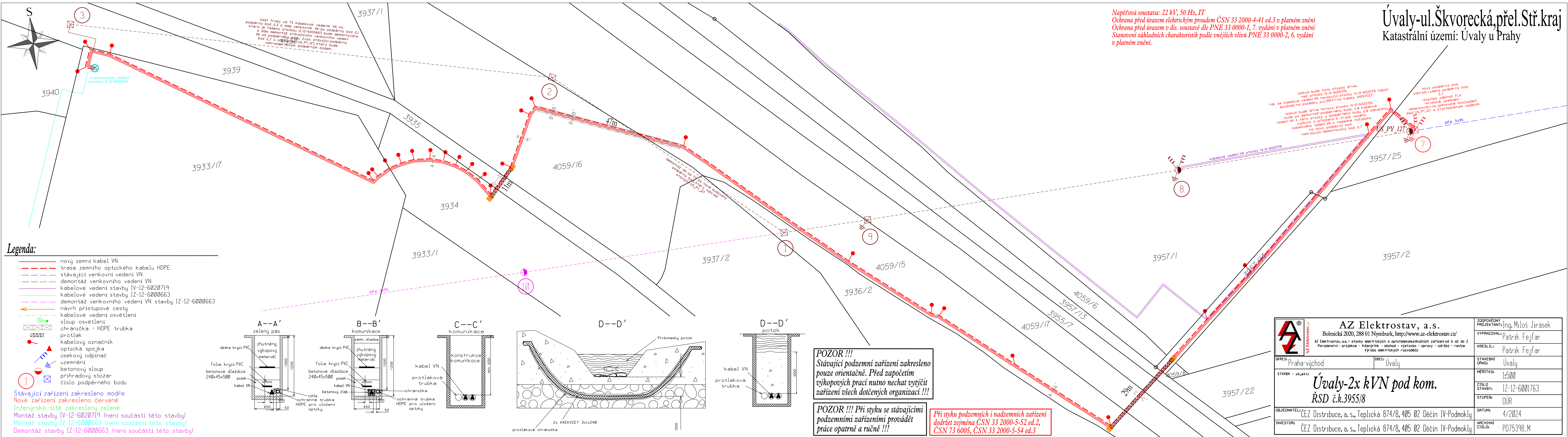

- Legenda:**
- nový zemní kabel VN
 - - - trasa zemního optického kabelu HDPE
 - - - stávající venkovní vedení VN
 - - - demontáž venkovního vedení VN
 - kabelové vedení stavby IV-12-6020719
 - kabelové vedení stavby IZ-12-6000663
 - - - demontáž venkovního vedení VN stavby IZ-12-6000663
 - návrh přístupové cesty
 - - - kabelové vedení osvětlení
 - ⊗ sloup osvětlení
 - ⊗ chránička - HDPE trubka
 - ⊗ protlak
 - ⊗ kabelový označnick
 - ⊗ optická spojka
 - ⊗ úsekový odpináč
 - ⊗ uzemnění
 - ⊗ betonový sloup
 - ⊗ příhradový stožár
 - ⊗ číslo podpěrného bodu
- ⊗ Stávající zařízení zakresleno modře
⊗ Nové zařízení zakresleno červeně
⊗ Inženýrské sítě zakresleny zeleně
⊗ Montáž stavby IV-12-6020719 (není součástí této stavby)
⊗ Montáž stavby IZ-12-6000663 (není součástí této stavby)
⊗ Demontáž stavby IZ-12-6000663 (není součástí této stavby)

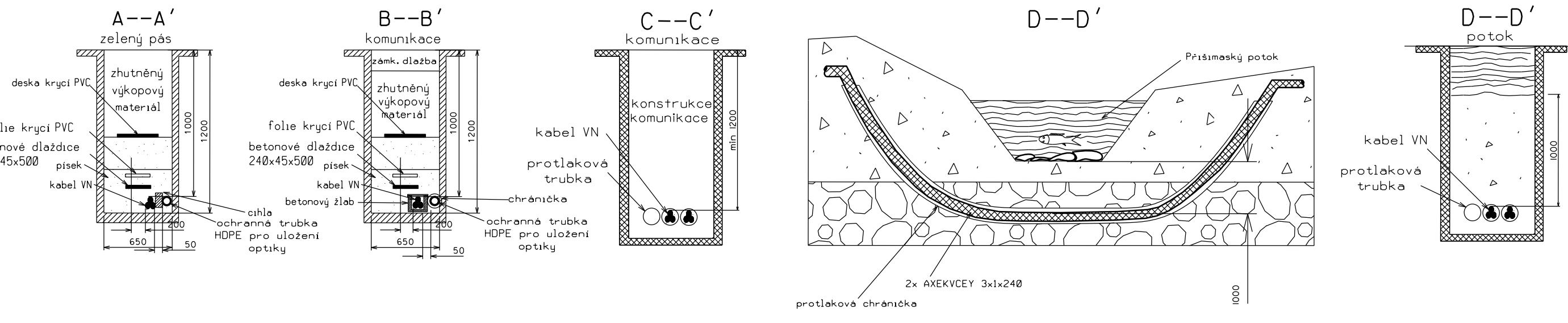

POZOR !!!
 Stávající podzemní zařízení zakresleno pouze orientačně. Před započítím výkopových prací nutno nechat vytyčit zařízení všech dotčených organizací !!!

POZOR !!! Při styku se stávajícími podzemními zařízeními provádět práce opatrně a ručně !!!

Při styku podzemních i nadzemních zařízení dodržet zejména ČSN 33 2000-5-52 ed.2, ČSN 73 6005, ČSN 33 2000-5-54 ed.3

Napěťová soustava: 22 kV, 50 Hz, IT
 Ochrana před úrazem elektrickým proudem ČSN 33 2000-4-41 ed.3 v platném znění
 Ochrana před úrazem v dis. soustavě dle PNE 33 0000-1, 7. vydání v platném znění
 Stanovení základních charakteristik podle enějších vlivů PNE 33 0000-2, 6. vydání v platném znění.

Úvaly-ul.Škvorecká,přel.Stř.kraj
 Katastrální území: Úvaly u Prahy

-pokud bude tato stavba drívě, než stavba IV-12-6020719, tak se kabelové vedení VN navazující stavby IV-12-6020719 spojkami na pozemku č.č.3957/1 na kabely AXEKVCEY
 -pokud bude drívě hotova stavba IV-12-6020719, bude po demontáži podpěrného bodu č.8 odkapáno, vedení VN z této stavby z poděrného bodu č.8 vyjmuto a přiloženo k trase nového kabelového vedení VN a následně natoženo na nový podpěrný bod nahrazující demontovaný bod č.7
 -pokud bude drívě hotova stavba IV-12-6020719, tak se kabelové vedení VN navazující stavby IV-12-6020719 spojkami na pozemku č.č.3957/1 na kabely AXEKVCEY
 -pokud bude drívě hotova stavba IV-12-6020719, bude po demontáži podpěrného bodu č.8 odkapáno, vedení VN z této stavby z poděrného bodu č.8 vyjmuto a přiloženo k trase nového kabelového vedení VN a následně natoženo na nový podpěrný bod nahrazující demontovaný bod č.7
 nový podpěrný bod nahradí rušený podpěrný bod č.7
 -2xsvětlý odpináč FLO
 -kruhové uzemnění
 -dimenzování na plánované dvojvedení mezi US.PY.127 a čtyřsvětlým vedením

AZ Elektrostav, a.s. Bobnická 2020, 288 01 Nymburk, http://www.az-elektrostav.cz/ AZ Elektrostav, a.s. = stavby elektrických a optotelekomunikačních zařízení od A až do Z Poradenství - projekce - inženýring - obchod - výstavba - opravy - údržba - revize Výroba elektrických rozvodnic		ZODPOVĚDNÝ PROJEKTANT: Ing. Miloš Jirásek VYPRACOVAL: Patrik Fejfar KRESLIL: Patrik Fejfar
OKRES: Praha-východ	OBEC: Úvaly	STAVEBNÍ ÚŘAD: Úvaly
STAVBA - objekt: Úvaly-2x kVN pod kom. ŘSD č.k.3955/8		MÉRITK: 1:500
OBJEDNATEL: ČEZ Distribuce, a. s., Teplická 874/8, 405 02 Děčín IV-Podmokly	ČÍSLO STAVBY: IZ-12-6001763	
INVESTOR: ČEZ Distribuce, a. s., Teplická 874/8, 405 02 Děčín IV-Podmokly	STUPĚN: DŮR	
DATUM: 4/2024		ARCHIVNÍ ČÍSLO: PD75398_M

From: Markéta Rydvalová <starosta@mestouvaly.cz>
Sent: Thursday, May 16, 2024 4:58 PM
To: Jana Tesařová <Jana.Tesarova@mestouvaly.cz>
Subject: FW: návrh změny účtování prací svépomocí

Toto prosím dát do příští Rady, díky, M.

From: MO ČRS Úvaly <rybari.uvaly@seznam.cz>
Sent: Friday, May 10, 2024 10:10 PM
To: Markéta Rydvalová <starosta@mestouvaly.cz>
Subject: návrh změny účtování prací svépomocí

Dobrý den paní starostko,
na základě dnešního telefonátu zasílám návrh na úpravu smlouvy o nájmu pozemku mezi městem Úvaly a Českým rybářským svazem, místní organizace Úvaly z roku 2016 a to v článku III. Nájemné a úhrada nákladů, konkrétně bod 4, provedení prací svépomocí, bude nájemné účtovat v nákladech ve vyúčtování sjednanou paušální částkou 100,- Kč.

Vzhledem k vývoji inflace a též s ohledem nárůstu mediánu mezd navrhujeme zvýšit účtovanou paušální částku z částky 100,-Kč na jednu hodinu a jednoho pracovníka na částku 200,-Kč na jednu hodinu a jednoho pracovníka.

S přáním hezkého dne

Radek Baroch

jednatel

Dodatek č. 1
smlouvy o nájmu bytu
podle ust. § 2201 a násl. a § 2235 a násl. občanského zákoníku

Jméno a příjmení: V Š
Rodné číslo:
Trvalé bydliště
Bankovní spojení: ---
Číslo účtu: ---

Telefon:
GSM:
E-mail:

(dále jen „**nájemce**“)

a

Město Úvaly

Sídlo: Arnošta z Pardubic 95, 250 82 Úvaly
Zastoupen: Bc. Markéta Rydvalová, starostka města
Oprávněn k podpisu: Ing. arch. Miroslav Hofman, vedoucí odboru investic a dopravy
IČO: 00240931
Telefon: 281 091 111
E-mail: podatelna@mestouvaly.cz
Webové stránky: www.mestouvaly.cz
Datová schránka: pa3bvse
IČO: 00240931

(dále jen „**pronajímatel**“ nebo jako „**město Úvaly**“)

(společně též jako „smluvní strany“)

podle ust. § 2201 a násl. a § 2235 a násl. Zákona 89/2012 Sb., občanský zákoník, ve znění pozdějších předpisů (dále jen „občanský zákoník“) a v souladu s ujednáním ve Smlouvě o nájmu bytu ze dne 1.6.2023 (dále jen „Smlouva“) uzavírají tento dodatek **č. 1** (dále jen „Dodatek smlouvy“):

I.

1. Pronajímatel a nájemce mají uzavřenu smlouvu o nájmu bytu na adrese **Kollárova č.p.1096, Úvaly**, bytová jednotka **č. 2**, která se nachází v druhém nadzemním podlaží (dále jen „**byt**“) **na dobu určitou**.
2. Na základě žádosti nájemce a za podmínek stanovených pronajímatelem se tímto dodatkem smlouvy sjednává prodloužení smlouvy.
3. Nájemní smlouva se prodlužuje na dobu určitou a to **do 1.6.2025**.

Po ukončení dohodnuté doby nájmu nezakládá tato smlouva nárok na přidělení náhradního bytu ani na další prodloužení nájemní smlouvy. Nájem lze prodloužit na základě žádosti nájemce za splnění podmínek stanovených pronajímatelem, zejména řádné plnění povinností nájemce podle této smlouvy, domovního řádu, jakož i právních předpisů; rada města Úvaly může stanovit další podmínky k prodloužení nájmu. Na prodloužení nájmu, není ani při splnění podmínek právní nárok.

4. Nájemce je povinen platit pronajímateli nájemné, jehož výše **činí 12.242,- Kč** (slovy: dvanáct tisíc dvě stě čtyřicet dva *korun českých*) za kalendářní měsíc a zálohy na služby uvedené v rozpisu předpisu záloh za služby.

Není přípustné platit vyšší nebo nižší zálohy na služby než je určená částka v předpisu záloh uvedeném na posledním doručeném evidenčním listu nebo vyúčtování záloh. Přeplatek na zálohách je oprávněn

pronajímatel kdykoli vrátit na účet, ze kterého byl přeplatek zaslán anebo na adresu nájemce v případě platby v hotovosti.

II.

Smluvní strany sjednávají, že nájemce nesmí bez souhlasu pronajímatele byt podnajímat.

III.

1. Ostatní ujednání smlouvy zůstávají v platnosti.
2. Text tohoto dodatku smlouvy schválila Rada města Úvaly usnesením č. **R-139/2022** na jednání dne **12.4.2022**.
3. Uzavření nájmu s nájemcem schválila Rada města Úvaly usnesením č. **R-.....** na jednání dne a pověřila vedoucího odboru investic a dopravy Ing. arch. Miroslava Hofmana podpisem této smlouvy.
4. Tento dodatek smlouvy je vyhotoven ve **2** stejnopisech s platností originálu, z nichž pronajímatel obdrží jeden stejnopis a nájemce také jeden stejnopis.
5. Podle ust. § 3 odst. 2 písm. a) zákona 340/2015 Sb. o registru smluv, jde o smlouvu (dodatek smlouvy) vzniklou v rámci právního jednání s fyzickou osobou, která jedná mimo rámec své podnikatelské činnosti, na kterou se povinnost zveřejňování v registru smluv nevztahuje.
6. Smluvní strany prohlašují, že si tento dodatek smlouvy před jejím podpisem přečetly, což stvrzují svým podpisem.

V Úvalech dne

V Úvalech dne

za pronajímatele:

nájemce:

Ing. arch. Miroslav Hofman
vedoucí odboru
investic a dopravy

v š

Dodatek č. 1
smlouvy o nájmu bytu
podle ust. § 2201 a násl. a § 2235 a násl. občanského zákoníku

Jméno a příjmení: _____
Rodné číslo: _____
Trvalé bydliště _____
Bankovní spojení: ---
Číslo účtu: ---

Telefon:
GSM:
E-mail:

(dále jen „**nájemce**“)

a

Město Úvaly

Sídlo:	Arnošta z Pardubic 95, 250 82 Úvaly
Zastoupen:	Bc. Markéta Rydvalová, starostka města
Oprávněn k podpisu:	Ing. arch. Miroslav Hofman, vedoucí odboru investic a dopravy
IČO:	00240931
Telefon:	281 091 111
E-mail:	podatelna@mestouvaly.cz
Webové stránky:	www.mestouvaly.cz
Datová schránka:	pa3bvse
IČO:	00240931

(dále jen „**pronajímatel**“ nebo jako „**město Úvaly**“)

(společně též jako „smluvní strany“)

podle ust. § 2201 a násl. a § 2235 a násl. Zákona 89/2012 Sb., občanský zákoník, ve znění pozdějších předpisů (dále jen „občanský zákoník“) a v souladu s ujednáním ve Smlouvě o nájmu bytu ze dne 1.9.2023 (dále jen „Smlouva“) uzavírají tento dodatek **č. 1** (dále jen „Dodatek smlouvy“):

I.

1. Pronajímatel a nájemce mají uzavřenu smlouvu o nájmu bytu na adrese **Prokopa Velikého 1347, Úvaly**, bytová jednotka **č. 3**, která se nachází v druhém nadzemním podlaží (dále jen „**byt**“) **na dobu určitou**.
2. Na základě žádosti nájemce a za podmínek stanovených pronajímatelem se tímto dodatkem smlouvy sjednává prodloužení smlouvy.
3. Nájemní smlouva se prodlužuje na dobu určitou a to **do 1.9.2025**.

Po ukončení dohodnuté doby nájmu nezakládá tato smlouva nárok na přidělení náhradního bytu ani na další prodloužení nájemní smlouvy. Nájem lze prodloužit na základě žádosti nájemce za splnění podmínek stanovených pronajímatelem, zejména řádné plnění povinností nájemce podle této smlouvy, domovního řádu, jakož i právních předpisů; rada města Úvaly může stanovit další podmínky k prodloužení nájmu. Na prodloužení nájmu, není ani při splnění podmínek právní nárok.

4. Nájemce je povinen platit pronajímateli nájemné, jehož výše **činí 15.756,- Kč** (slovy: patnáct tisíc sedm set padesát šest *korun českých*) za kalendářní měsíc a zálohy na služby uvedené v rozpisu předpisu záloh za služby.

Není přípustné platit vyšší nebo nižší zálohy na služby než je určená částka v předpisu záloh uvedeném na posledním doručeném evidenčním listu nebo vyúčtování záloh. Přeplatek na zálohách je oprávněn

pronajímatel kdykoli vrátit na účet, ze kterého byl přeplatek zaslán anebo na adresu nájemce v případě platby v hotovosti.

II.

Smluvní strany sjednávají, že nájemce nesmí bez souhlasu pronajímatele byt podnajmout.

III.

1. Ostatní ujednání smlouvy zůstávají v platnosti.
2. Text tohoto dodatku smlouvy schválila Rada města Úvaly usnesením č. **R-139/2022** na jednání dne **12.4.2022**.
3. Uzavření nájmu s nájemcem schválila Rada města Úvaly usnesením č. **R-.....** na jednání dne a pověřila vedoucího odboru investic a dopravy Ing. arch. Miroslava Hofmana podpisem této smlouvy.
4. Tento dodatek smlouvy je vyhotoven ve **2** stejnopisech s platností originálu, z nichž pronajímatel obdrží jeden stejnopis a nájemce také jeden stejnopis.
5. Podle ust. § 3 odst. 2 písm. a) zákona 340/2015 Sb. o registru smluv, jde o smlouvu (dodatek smlouvy) vzniklou v rámci právního jednání s fyzickou osobou, která jedná mimo rámec své podnikatelské činnosti, na kterou se povinnost zveřejňování v registru smluv nevztahuje.
6. Smluvní strany prohlašují, že si tento dodatek smlouvy před jejím podpisem přečetly, což stvrzují svým podpisem.

V Úvalech dne

V Úvalech dne

za pronajímatele:

nájemce:

Ing. arch. Miroslav Hofman
vedoucí odboru
investic a dopravy

Dodatek č. 2 k NÁJEMNÍ SMLOUVĚ

Úvaly Development, s.r.o.

IČO: 629 66 308

se sídlem Politických vězňů 912/10, Nové Město, 110 00 Praha 1

zapsaná v obchodním rejstříku vedeném Městským soudem v Praze, oddíl C, vložka 43501

jednající jednatelem Ing. Zbyňkem Laubem

(dále jen „**Pronajímatel**“)

a

Město Úvaly

IČO: 002 40 931

se sídlem Arnošta z Pardubic 95, 250 82 Úvaly

zastoupené starostkou Bc. Markétou Rydvalovou

(dále jen „**Nájemce**“)

(Pronajímatel a Nájemce dále společně jen „**Smluvní strany**“, nebo samostatně jen „**Smluvní strana**“)

níže uvedeného dne, měsíce a roku uzavírají tento dodatek č. 2 (dále jen „**Dodatek**“) k nájemní smlouvě ze dne 6. 11. 2012:

I.

Preambule

1. Smluvní strany uzavřely dne 6. 11. 2012 nájemní smlouvu, jejímž předmětem byl nájem části pozemku parc. č. 3928/1 (orná půda), zapsaného v katastru nemovitostí na LV č. 2115, k. ú. Úvaly u Prahy, obec Úvaly (dále jen „**Pozemek**“) (tato smlouva ve znění pozdějšího dodatku dále jen „**Smlouva**“).
2. Smluvní strany si přejí upravit specifikaci předmětu nájmu dle Smlouvy a zároveň některá práva a povinnosti vyplývající ze Smlouvy, proto uzavírají tento Dodatek.

II.

Předmět Dodatku

1. Smluvní strany se dohodly, že se tímto ode dne 1. 8. 2024 čl. I odst. 2 Smlouvy nahrazuje následujícím:
*„Nájemce, coby územně samosprávný celek, má v rámci péče o potřeby svých občanů a zabezpečování veřejného zájmu zájem využívat část Pozemku, která není v současné době Pronajímatelem používána, o přibližné výměře 1 350 m², jejíž rozsah je vymezen v zákresu (pod označením „NOVÁ POZICE“) tvořícím Přílohu č. 1 této Smlouvy, jež tvoří nedílnou součást této Smlouvy (dále jen „**Část Pozemku**“), coby veřejně přístupného psiho výběhu (dále jen „**Účel nájmu**“).*
2. Smluvní strany se dohodly, že se tímto Příloha č. 1 Smlouvy nahrazuje Přílohou č. 1 tohoto Dodatku.
3. Smluvní strany se taktéž dohodly, že ode dne 1. 7. do 31. 7. 2024 není Nájemce oprávněn Část Pozemku užívat, přičemž Nájemce výslovně prohlašuje, že Pronajímatel není povinen mu za toto období vrátit nájemné dle Smlouvy.
4. Smluvní strany se dohodly, že nově definovaná Část Pozemku dle Přílohy č. 1 tohoto Dodatku bude Nájemci dne 1. 8. 2024 předána v následujícím stavu: Část Pozemku bude mít srovnaný povrch a bude oseta travním semenem. Část Pozemku bude rovněž částečně oplocena.

III.
Závěrečná ustanovení

1. Ostatní ustanovení Smlouvy tímto Dodatkem nedotčena zůstávají beze změn.
2. Nedílnou součástí tohoto Dodatku je jeho Příloha č. 1 – Část Pozemku.
3. Tento Dodatek je vyhotoven ve dvou (2) stejnopisech, z nichž každá Smluvní strana obdrží jeden (1).
4. Tento Dodatek nabývá platnosti a účinnosti podpisem obou Smluvních stran.
5. Nájemce prohlašuje, že uzavření tohoto Dodatku bylo schváleno Radou města dne _____ 2024 pod usnesením č. _____.
6. Na důkaz souhlasu s celým obsahem Smlouvy, který je vyjádřením jejich pravé, svobodné a vážné vůle, připojují Smluvní strany níže své podpisy.

V _____ dne _____

V _____ dne _____

Úvaly Development, s.r.o.
Ing. Zbyněk Laube, jednatel

Město Úvaly
Bc. Markéta Rydvalová, starostka

Příloha č. 1
Část Pozemku



**Nájemní smlouva k pozemkům
uzavřená dle ustanovení § 2201 a násl. občanského zákoníku**

Sportovní kynologický spolek Úvaly, z.s.

IČO: 211 89 561

se sídlem: Podhájí 103, 250 82 Úvaly

zastoupený předsedou Ondřejem Novákem, který zastupuje spolek samostatně

bankovní spojení:

(dále jen „nájemce“)

a

Městem Úvaly

IČO:240931

se sídlem Arnošta z Pardubic 95, 250 82, Úvaly,

zastoupené Bc. Markétou Rydvalovou, starostkou

bankovní spojení: KB MONET Praha, číslo účtu: 19-1524201/0100

(dále jen „pronajímatel“)

(dále též společně jako „smluvní strany“)

uzavírají v souladu s ust. § 2201 a násl. zákona 89/2012 Sb., občanský zákoník, ve znění pozdějších předpisů, tuto **nájemní smlouvu**:

I. ÚVODNÍ USTANOVENÍ

1. Pronajímatel prohlašuje, že je vlastníkem nemovitostí zapsaných v katastru nemovitostí vedeném Katastrálním úřadem pro Středočeský kraj, katastrální pracoviště pro Prahu – východ, pro katastrální území Úvaly u Prahy, obec Úvaly, okres Praha-východ, na listu vlastnictví č. 10001 a to **pozemku parc.č.3573/1 o výměře 1 457 m², pozemku parc.č.3575/1 o velikosti 633 m², pozemku parc.č.3575/2 o velikosti 1 495 m² a pozemku parc.č.3575/4 o velikosti 503 m²** zapsaného v katastrálním území Úvaly u Prahy, město Úvaly, zapsáno na LV č. 10001 u Katastrálního úřadu pro Středočeský kraj, Katastrální pracoviště Praha - východ se sídlem v Praze.

II. PŘEDMĚT NÁJMU A JEHO VÝŠE

1. Pronajímatel přenechává nájemci pozemek uvedený v čl. I smlouvy (dále také jen „předmět nájmu“).
2. Předmět nájmu může být nájemcem užíván výlučně za účelem provozování kynologických aktivit jako spolkové činnosti nájemce.
Neužívání předmětu nájmu výlučně za účelem provozování kynologických aktivit jako spolkové činnosti je považováno za hrubé porušení nájemcových povinností způsobujících pronajímateli vážnou újmu; pronajímatel je v takovém případě také oprávněn vypovědět tuto smlouvu, i bez písemného upozornění, a bez poskytnutí dodatečné přiměřené lhůty k plnění.
3. Nájemce se zavazuje zaplatit pronajímateli za předmět nájmu nájemné, jehož výše činí **1,- Kč** (slovy: *jedna koruna česká*) **za kalendářní rok včetně DPH v platné výši**; v případě, že nájem dle této smlouvy nebude trvat celý kalendářní rok, tak nebude nájemné poměrně kráceno.
4. Nájemce platbu uhradí bezhotovostně nebo v hotovosti na bankovní účet pronajímatele nejpozději k 31. lednu kalendářního roku, za který je nájem sjednán, a to u Komerční banky **č.ú. 19-1524201/0100**, přičemž při každé platbě je povinen uvádět stanovený **variabilní symbol (VS) IČO spolku**; tento účet je transparentním účtem města.

- d. výpovědí smlouvy pronajímatelem pro hrubé porušení smlouvy způsobujících pronajímateli vážnou újmu s jednoměsíční výpovědní dobou,
 - e. výpovědí smlouvy nájemcem pro nemožnost plnění podmínek smlouvy (odst. 19) s jednoměsíční výpovědní dobou,
 - f. se předmět nájmu z objektivních důvodů stane zcela nezpůsobilým k výkonu činnosti, k němuž je podle této smlouvy pronajat,
 - g. odstoupením od smlouvy.
3. Pronajímatel je oprávněn vypovědět tuto smlouvu i před uplynutím ujednané doby porušuje-li nájemce i přes písemné upozornění pronajímatele, s dodatečnou přiměřenou lhůtou k plnění, hrubě své povinnosti vyplývající z této smlouvy.
- Za hrubé porušení této smlouvy se považuje porušení čl. II odst. 3, čl. III. 3, 4, čl. IV. odst. 1 smlouvy nebo opakované porušení kteréhokoli ustanovení této smlouvy v době jednoho roku po předchozím upozornění pronajímatelem na porušení smlouvy.
4. Pronajímatel je oprávněn vypovědět tuto smlouvu i před uplynutím ujednané doby poruší-li nájemce hrubě své povinnosti vyplývající z této smlouvy způsobujících pronajímateli vážnou újmu, i bez předchozího písemného upozornění a bez poskytnutí dodatečné lhůty k plnění.
- Za hrubé porušení této smlouvy způsobujících pronajímateli vážnou újmu se považuje
- a) neužívání předmětu nájmu k výlučně k tělovýchovné činnosti a jiným volnočasovým aktivitám dětí, mládeže a dospělých jako spolkové činnosti nájemce, nebo
 - b) jakákoli podnikatelská anebo jiná obdobná činnost včetně podnájmu na předmětu nájmu nebo s využitím předmětu nájmu, bez předchozího písemného souhlasu pronajímatele.
5. Výpověď podle odstavce 3 a 4 vyžaduje písemnou formu a musí být doručena druhé smluvní straně; výpovědní doba běží od prvního dne kalendářního měsíce následujícího poté, co výpověď byla doručena druhé smluvní straně.
6. Pronajímatel i nájemce jsou oprávněni odstoupit od smlouvy, jestliže byl
- a) prohlášen konkurs na majetek nájemce, nebo
 - b) nájemce vstoupil do likvidace.

S ohledem na skutečnost, že jde o nepřetržité plnění, tak odstoupení od smlouvy má účinky do budoucna ke dni doručení odstoupení od smlouvy nájemci.

7. Nájemce povinen při ukončení nájmu předmět nájmu vyklidit a předat pronajímateli ve stavu odpovídajícím sjednanému způsobu užívání, nejpozději k poslednímu dni nájemního vztahu. O vrácení předmětu nájmu sepíše smluvní strany předávací protokol.
8. Nájemce je oprávněn vypovědět tuto smlouvu i před uplynutím ujednané doby z důvodů, že nebude ke dni doručení výpovědi pronajímateli schopen předmět nájmu užívat k výlučně k tělovýchovné činnosti a jiným volnočasovým aktivitám dětí, mládeže a dospělých jako spolkové činnosti nájemce.

VI. PÉČE O MAJETEK PRONAJÍMATELE NÁJEMCEM

1. Smluvní strany se dohodly, že nájemce vedle užívání předmětu nájmu bude nad rámec běžné údržby specifikované v čl. III odst. 3 provádět péči o pozemky, které jinak přísluší pronajímateli.
- Nájemce provádí nebo hradí náklady spojené s běžnou údržbou pozemků a běžnou údržbou souvisejícího technologického zařízení včetně zajištění jejich řádného faktického i technického stavu a drobné opravy na nich.
- Pronajímatel se zavazuje provádět velké opravy, pokud se objeví vady, které nájemce nezpůsobil a které představují již jinou než běžnou opravu věci.
2. Pronajímatel za tuto činnost, kterou by jinak byl povinen provádět sám, se zavazuje nájemci uhradit náklady za takto provedenou péči ve výši **20.000,- Kč (slovy: dvacet tisíc korun českých) za kalendářní rok** na základě pronajímatelem schváleného plánu údržby a schváleného vyúčtování nákladů.
3. Nájemce je povinen předložit plán údržby vždy do 30. listopadu předchozího kalendářního roku, na další kalendářní rok. Plán údržby musí být schválen radou města, jinak je neplatný.
- Nájemce nejpozději do 31. května následujícího kalendářního roku po roce realizace údržby předloží

8. Nedílnou a neoddělitelnou součástí smlouvy je
- **Příloha číslo 1** Vzor vyúčtování měsíčních nákladů za provedenou péči a plánu údržby,
 - **Příloha číslo 2** Vzor výkazu prací
9. Záměr k nájmu pozemku schválila rada města Úvaly č. R- 178/2024 dne 29.4.2024 a byl vyvěšen na úřední desce a elektronické úřední desce od 6.5.2024 do 20.5.2024.
10. Uzavření této smlouvy schválila Rada města Úvaly č. R- **[doplň město Úvaly při podpisu]** dne **[doplň město Úvaly při podpisu]** a pověřilo vedoucího odboru investic a dopravy k jejímu podpisu.
11. Tato smlouva nabývá platnosti a účinnosti dnem podpisu poslední smluvní stranou za schválení radou města Úvaly.
12. Tato smlouva je vyhotovena v **5** stejnopisech s platností originálu, z nichž dvě vyhotovení obdrží nájemce a tři vyhotovení obdrží pronajímatel po podpisu smlouvy.
13. Podle ust. § 3 odst. 2 písm. l) zákona 340/2015 Sb. o registru smluv, město Úvaly mají výjimku z povinnosti uveřejňování smluv v registru smluv.
14. Strany po přečtení této smlouvy prohlašují, že souhlasí s jejím obsahem, což potvrzují svými podpisy.

V Úvalech dne

V Úvalech dne

Za pronajímatele

Za nájemce

Ing. arch. Miroslav Hofman
vedoucí odboru investic a
dopravy

Ondřej Novák
předseda
Sportovní kynologický spolek
Úvaly, z.s.

SMLOUVA O NÁJMU PROSTOR SLOUŽÍCÍCH PODNIKÁNÍ

číslo 2024/...

Město Úvaly

IČO: 00240931
DIČ: CZ00240931
sídlo: Arnošta z Pardubic 95, 250 82 Úvaly
zastoupeno: Bc. Markéta Rydvalová, starostka

Telefon: 281 091 111
E-mail: podatelna@mestouvaly.cz
bankovní spojení: Komerční banka, a.s.
číslo účtu: 107-97200227/0100
webové stránky: www.mestouvaly.cz
Datová schránka: pa3bvse

(dále jen „**Pronajímatel**“)

a

Česká pošta, s.p.

se sídlem: Politických vězňů 909/4, 225 99, Praha 1
IČO: 47114983
DIČ: CZ47114983
zastoupen: Ing. Michaela Krausová, manažerka ekonomicko správního útvaru pro SPS

zapsán v obchodním rejstříku: Městského soudu v Praze, oddíl A, vložka 7565
bankovní spojení: Československá obchodní banka, a. s.
č. ú.: 102639446/0300

kořespondenční adresa: Česká pošta, s.p., odd. nájemní smlouvy pro SPS, Ortenovo náměstí 542/16, 170 24 Praha 7

adresa pro zasílání faktur: Česká pošta, s.p., skenovací centrum, Poštovní 1368/20, 701 06 Ostrava 1

(dále jen „**Nájemce**“)

(dále také jednotlivě jako „**Smluvní strana**“ nebo společně jako „**Smluvní strany**“)

uzavírají v souladu s ustanoveními § 2302 a násl. zákona č. 89/2012 Sb., občanský zákoník, ve znění pozdějších předpisů (dále jen „**občanský zákoník**“), tuto Smlouvu o nájmu prostor sloužících podnikání (dále jen „**Smlouva**“):

1. Předmět Smlouvy

- 1.1. Pronajímatel prohlašuje, že je vlastníkem pozemku parc. č. 194/1 v k.ú. Úvaly u Prahy, obec Úvaly, jehož součástí je budova č.p. 897, na adrese Riegerova 897, Úvaly (dále jen „**Budova**“), a pozemku parc.č. 194/11 v k.ú. Úvaly (dále jen jako „**Pozemek**“), jak je zapsáno v katastru nemovitostí vedeném Katastrálním úřadem pro Středočeský kraj, Katastrálním pracovištěm Praha-východ, na listu vlastnictví č. 10001 pro k.ú. Úvaly u Prahy.
- 1.2. Pronajímatel přenechává na základě této Smlouvy Nájemci do užívání prostory nacházející se v prvním nadzemním podlaží Budovy o výměře 125,00 m², jmenovitě místnosti č. 1.02 – 1.08,

1.13, 1.14, 1.16 a 1.17 (dále jako „Prostory“). Grafické znázornění umístění Prostor tvoří **Přílohu č. 1** této Smlouvy.

Pronajímatel dále přenechává na základě této Smlouvy Nájemci do užívání část Pozemku o výměře 24 m² za účelem jeho užívání jako 2x parkovací místa na parkovišti na pozemku Pronajímatele před Budovou (dále jen „Parkovací místo“); Parkovací místo bude vyznačeno dopravní značkou vyhrazeného parkoviště s dodatkovou tabulkou vymezující vyhrazené parkovací místo pro Českou poštu.

Prostory a Parkovací místo dále společně tvoří Předmět nájmu.

- 1.4. Pronajímatel se zavazuje předat Předmět nájmu Nájemci ve stavu způsobilém ke smlouvenému účelu užívání. K fyzickému předání Předmětu nájmu dojde ke dni nabytí účinnosti této Smlouvy. O předání a převzetí Předmětu nájmu bude vyhotoven předávací protokol, který bude stvrzen podpisy obou Smluvních stran.
- 1.5. Účelem nájmu je užívání Předmětu nájmu jako provozovny pobočky pošty. Předmětem podnikání a činnosti Nájemce uskutečňovaným v Předmětu nájmu bude poskytování poštovních a zahraničních poštovních služeb, výkon činnosti akreditovaného poskytovatele certifikačních služeb, výkon dalších navazujících služeb a činností v souladu s předměty podnikání a předměty činnosti zapsanými v obchodním rejstříku a výkon všech činností a služeb, které Nájemce běžně poskytuje v síti svých poboček na základě smluv s obchodními (aliančními) partnery, včetně doplňkového prodeje zboží obvykle Nájemcem prodávaného v síti poštovních provozoven.

2. Práva a povinnosti Smluvních stran

2.1. Pronajímatel se zavazuje:

- a) zajistit řádný a nerušený výkon práv Nájemce po celou dobu nájemního vztahu založeného Smlouvou;
- b) zajistit Nájemci nerušený přístup do Budovy a Předmětu nájmu;
- c) umožnit Nájemci využívat veškerá společná média;
- d) udržovat Budovu a Předmět nájmu v takovém stavu, aby bylo možno Předmět nájmu řádně užívat k účelu dle této Smlouvy;
- e) provádět veškeré opravy s výjimkou těch, které dle této Smlouvy provádí Nájemce;
- f) před převodem vlastnického práva k nemovité věci, ve které se nachází Předmět nájmu, informovat nového vlastníka (zájemce) o existenci nájmu, o všech povinnostech Pronajímatele a právech Nájemce vyplývajících z této Smlouvy a prokazatelně jej seznámit s aktuálním zněním této Smlouvy. Pronajímatel je povinen nechat nového vlastníka (zájemce) písemně potvrdit, že se seznámil s aktuálním zněním této Smlouvy a toto potvrzení je Pronajímatel povinen Nájemci doručit nejpozději do 15 dnů ode dne provedení vkladu vlastnického práva nového vlastníka nemovité věci, ve které se nachází Předmět nájmu, do katastru nemovitostí;
- g) umožnit Nájemci umístění loga Nájemce, poštovní schránky, informačních a reklamních tabulí na stojanu před Budovou a umístění zvonku na fasádě Budovy jako služby pro tělesně postižené s tím, že tato skutečnost je již zohledněna ve výši sjednávaného nájemného.

2.2. Nájemce se zavazuje:

- a) užívat Předmět nájmu jako řádný hospodář;
- b) umožnit Pronajímateli v doprovodu oprávněného zástupce Nájemce vstup do Předmětu nájmu na základě předchozího písemného oznámení, které bude Nájemci doručeno nejméně 7 dní předem;
- c) dodržovat platné právní předpisy o ochraně životního prostředí;
- d) hradit všechny náklady na drobné opravy a běžnou údržbu Předmětu nájmu; za drobné opravy a běžnou údržbu se považují opravy a údržba Předmětu nájmu a jeho vnitřního

vybavení, pokud je toto vybavení součástí Předmětu nájmu a je ve vlastnictví Pronajímatele, a to podle věcného vymezení nebo podle výše nákladu. Podle věcného vymezení se za drobné opravy a běžnou údržbu považují:

- (i) opravy a údržba jednotlivých vrchních částí podlah, opravy a údržba podlahových krytin a výměny prahů a lišt,
- (ii) opravy a údržba jednotlivých částí oken a dveří a jejich součástí a výměny zámků, kování, klik, rolet a žaluzií,
- (iii) výměny elektrických koncových zařízení a rozvodných zařízení, zejména vypínačů, zásuvek, jističů, zvonků, domácích telefonů, zásuvek rozvodů datových sítí, signálů analogového i digitálního televizního vysílání a výměny zdrojů světla v osvětlovacích tělesech,
- (iv) výměny uzavíracích ventilů u rozvodu plynu s výjimkou hlavního uzávěru pro Předmět nájmu,
- (v) opravy uzavíracích armatur na rozvodech vody, výměny sifonů a lapačů tuku,
- (vi) opravy indikátorů vytápění a opravy vodoměrů teplé a studené vody.

Za drobné opravy a běžnou údržbu se dále považují opravy a údržba vodovodních výtoků, zápachových uzávěrek, odsavačů par, digestoří, mísicích baterií, sprch, ohřívačů vody, bidetů, umyvadel, van, výlevek, dřezů, splachovačů, kuchyňských sporáků, pečicích trub, vařičů, infrazářičů, kuchyňských linek, vestavěných a přistavěných skříní. U zařízení pro vytápění se za drobné opravy považují opravy kamen na tuhá paliva, plyn a elektřinu, kotlů etážového topení na pevná, kapalná a plynná paliva, včetně uzavíracích a regulačních armatur a ovládacích termostátů etážového topení; nepovažují se však za ně opravy radiátorů a rozvodů ústředního vytápění. Za drobné opravy a běžnou údržbu se považují rovněž výměny drobných součástí předmětů uvedených výše v tomto písmenu d).

Za drobné opravy a běžnou údržbu se dále považují udržování a čištění Předmětu nájmu, které se provádějí obvykle při delším užívání Předmětu nájmu. Jsou jimi pravidelné prohlídky a čištění předmětů uvedených výše v tomto písmenu d), malování včetně opravy omítek, tapetování a čištění podlah včetně podlahových krytin, obkladů stěn, čištění zanesených odpadů až ke svislým rozvodům a vnitřní nátěry.

Podle výše nákladu se za drobné opravy a běžnou údržbu považují **další opravy a další údržba** Předmětu nájmu a jeho vybavení a výměny součástí jednotlivých předmětů tohoto vybavení, které nejsou uvedeny v tomto písmenu, jestliže náklad na jednu opravu nepřesáhne částku 5.000,- Kč.

- e) oznámit potřebu oprav, které je povinen zajišťovat Pronajímatel; Pronajímatel je povinen opravu provést nejpozději do 14 dnů, nedohodnou-li se Smluvní strany jinak;
- f) nejpozději ke dni ukončení účinnosti této Smlouvy odevzdat Pronajímateli Předmět nájmu zpět ve stavu, ve kterém jej převzal. O odevzdání Předmětu nájmu zpět Pronajímateli bude Pronajímatelem vyhotoven předávací protokol, který bude stvrzen podpisy obou Smluvních stran;
- g) užívat společné prostory a společná zařízení Budovy, ve které se nachází Předmět nájmu, jen k účelům, ke kterým jsou určeny.

3. Nájemné a úhrady za plnění spojená s užíváním Předmětu nájmu

3.1. Nájemné:

Za Předmět nájmu podle této smlouvy činí **nájemné 129,64 Kč/m²/kalendářní měsíc**.

Pronajímatel jako veřejnoprávní korporace – územní samosprávný celek – není pro účely příjmů z nájmu plátcem DPH, tedy je sjednaná cena nájmu konečná.

- 3.2. Nájemné za Předmět nájmu bude Nájemcem hrazeno ode dne nabytí účinnosti této Smlouvy, na základě této Smlouvy měsíčně, vždy k 15 dni měsíce, za který se nájemné hradí, na bankovní účet Pronajímatele uvedený v záhlaví této Smlouvy, pod variabilním symbolem IČO Nájemce.
- 3.3. Smluvní strany se dohodly, že Nájemce nebude na úhradu spotřeby elektrické energie, vytápění Prostor, dodávku vody a odvod odpadních vod z/do Prostor, platit zálohy. **Vyúčtování záloh na Služby provede Pronajímatel dle § 7 zákona č. 67/2013 Sb. vždy nejméně jednou ročně po obdržení vyúčtování od příslušných dodavatelů energií a služeb.**
- 3.4. Pronajímatel se zavazuje zajišťovat vytápění Předmětu nájmu ze společné kotelny daného křídla Budovy, ve které jsou Prostory umístěny. Cena za vytápění bude Nájemcem hrazena na základě skutečných nákladů, které Pronajímateli s vytápěním vzniknou. Cena za dodávku tepla je pro Nájemce stanovena procentuálním podílem ve výši **50 %** ze skutečných nákladů vynaložených Pronajímatelem. Tento procentuální podíl Nájemce vyplývá z podílu vytápěné plochy Nájemce, jež činí 125,00 m² celkové otápné plochy daného křídla Budovy, která činí 250 m².
- 3.5. Dodávka vody a odvod odpadních vod v Předmětu nájmu bude zajišťována prostřednictvím Pronajímatele. Pro Předmět nájmu nejsou instalovány poměrové měřiče, proto bude vodné a stočné stanoveno na základě normované spotřeby, která činí **14 m³/rok na 1 osobu** určené dle přílohy č. 12 vyhlášky č. 428/2001 Sb., ve znění pozdějších předpisů. Pronajímatel je oprávněn předpokládanou normovanou spotřebu na jednu osobu jednostranně snížit, avšak povinen je k tomu vždy v případě, že dojde ke snížení hodnoty normované spotřeby na 1 osobu ve vyhláše č. 428/2001 Sb. nebo v jiném obecně závazném právním předpise. **V Prostorách se budou pohybovat 12 osob Nájemce.**

Celková roční platba vodného v Předmětu nájmu se vypočítá dle následujícího vzorce:

Celková výše vodného = směrné číslo roční spotřeby vody za osobu x cena vody za m³ x počet osob.

Celková výše stočného se vypočítá obdobně.

- 3.6. Pronajímatel se zavazuje zajišťovat Nájemci dodávku elektrické energie. **Spotřeba elektrické energie bude stanovena na základě technického paušálu vyčísleného v technických jednotkách, a to na základě příkonu elektrických spotřebičů a osvětlovacích těles umístěných v Předmětu nájmu a průměrné doby jejich použití.** Technický paušál je uveden v **Příloze č. 2** této Smlouvy. Nájemce bude hradit spotřebu elektrické energie na základě takto stanovené spotřeby dle vzorce: spotřeba dle technického paušálu za fakturované období v kWh x jednotková cena za kWh (zjištění jednotkové ceny: celková cena fakturovaná dodavatelem = konečná cena na faktuře v Kč/celková spotřeba v kWh).
- 3.10. Pronajímatel je povinen Nájemci zaslat faktury vystavené na základě této Smlouvy na adresu: Česká pošta, s.p., skenovací centrum, Poštovní 1368/20, 701 06 Ostrava 1 nebo do Datové schránky Nájemce podle č. 5. odst. 5.10. Splatnost faktury je 21 dnů ode dne vystavení.
- 3.11. Nájemce bude hradit likvidaci a odvoz odpadů v Předmětu nájmu na základě vlastní smlouvy s prvotním dodavatelem těchto služeb.

4. Doba nájmu a ukončení nájmu

- 4.1. Počátek nájmu je sjednán ke dni 1.10.2024.

Smluvní strany sjednávají, že se může počátek nájmu posunout až o jeden měsíc dopředu a až o jeden měsíc vzad s ohledem na provedení rekonstrukčních prací a vybavení Předmětu nájmu. Takto posunutý počátek nájmu bude uveden v Předávacím protokolu o předání Předmětu nájmu Nájemci (Příloha č. 3), který podepíší zástupci Smluvních stran.

- 4.2. **Nájem se sjednává na dobu určitou, a to do konce kalendářního měsíce následujícího po měsíci, v němž dojde ke kolaudaci** (tj. vydání resp. nabytí právní moci kolaudačního rozhodnutí týkající se tohoto objektu) objektu na Náměstí Svobody, jehož výstavba je plánována na pozemku parc. č. 2153/2 v k.ú. Úvaly u Prahy, a v němž se bude nacházet prostor ve vlastnictví Pronajímatele určený a způsobilý k provozování pošty, nejpozději však do 31.12.2030 (dále jen „Prostor nájmu České pošty“)

Pronajímatel v této souvislosti prohlašuje, že Prostor nájmu České pošty ve vlastnictví Pronajímatele se bude nacházet ve vystavované budově na základě Plánovací smlouvy ve znění pozdějších dodatků, Pronajímatele se společností Náměstí svobody Úvaly s.r.o., IČO: 05518725 nebo jejího právního nástupce.

Sjednanou dobu nájmu je možné prodloužit uzavřením dodatku k této Smlouvě.

- 4.3. Nájem skončí:

- a) písemnou dohodou Smluvních stran;
- b) písemnou výpovědí Nájemce v souladu s ustanoveními občanského zákoníku nebo této Smlouvy;

- 4.4. Pronajímatel má právo tuto Smlouvu vypovědět výhradně z následujících důvodů:

- a) dostane-li se Nájemce do prodlení se zaplacením nájemného na základě této Smlouvy, a to po dobu delší než 30 dní a takováto povinnost nebyla Nájemcem splněna, přestože byl Pronajímatelem písemně vyzván upomínkou, která obsahovala lhůtu ne kratší než 30 dnů pro dodatečné splnění. Výpovědní doba v tomto případě činí 3 (tři) měsíce a začíná běžet první den měsíce následujícího po měsíci, v němž byla výpověď doručena druhé Smluvní straně;
- b) užívá-li Nájemce Předmět nájmu k jinému, než sjednanému účelu. Výpovědní doba v tomto případě činí 3 (tři) měsíce a začíná běžet první den měsíce následujícího po měsíci, v němž byla výpověď doručena druhé Smluvní straně.

5. Závěrečná ustanovení

- 5.1. Tato Smlouva se řídí a je vykládána v souladu s právním řádem České republiky.
- 5.2. Smluvní strany se dohodly, že na smluvní vztah uzavřený mezi nimi na základě této Smlouvy se neuplatní ustanovení nařízení vlády č. 308/2015 Sb. ani ustanovení § 1765, § 1766, § 1899 odst. 2, § 2221 odst. 2, § 2223, § 2311 (s výjimkou odkazu na § 2285, který se uplatní) občanského zákoníku do té míry, do které je možné aplikaci těchto ustanovení vyloučit dohodou Smluvních stran.
 - 5.2.1. Smluvní strany sjednávají, že vylučují aplikaci § 1726 a § 1805 odst. 2 občanského zákoníku.
- 5.3. Uplatněním jakékoli smluvní pokuty dle této Smlouvy není dotčeno právo na náhradu skutečné škody a ušlého zisku v plné výši.
- 5.4. Tato Smlouva může být měněna pouze vzestupně očíslovanými písemnými dodatky ke Smlouvě podepsanými oběma Smluvními stranami, za předpokladu úplné a bezvýhradné shody na jejich obsahu, bez připuštění byť nepatrných odchylek. Jakákoliv ústní ujednání o změnách této Smlouvy budou považována za právně neplatná a neúčinná. Písemná forma je vyžadována i pro dohodu o ukončení účinnosti této Smlouvy. Současně je zde platná podmínka, že smlouvu a dodatky smlouvy musí odsouhlasit orgán města, který schválil tuto Smlouvu, jinak je takové ujednání (smlouva či dodatek) podle zákona o obcích, absolutně neplatné.
- 5.5. Odchylně od čl. V. odst. 5.4. smluvní strany sjednávají, že se Přílohou č. 3 stane Protokol o předání Předmětu nájmu do nájmu Nájemci a Přílohou č. 4 se stane Protokol o předání Předmětu nájmu při skončení nájmu Pronajímateli.

- 5.6. Smluvní strany prohlašují, že berou na vědomí, že každá ze smluvních stran shromažďuje osobní údaje druhé smluvní strany, jejich zaměstnanců nebo členů v rozsahu uvedeném touto smlouvou včetně všech případných dodatků smlouvy, zejména jména a příjmení osob, které smlouvu podepisují za smluvní strany, jména a příjmení osob uvedených jako kontakty, včetně případných poskytnutých či uvedených e-mailů a telefonních čísel, v souladu s Nařízením Evropského parlamentu a Rady č. 2016/679, obecné nařízení o ochraně osobních údajů (GDPR) a zákonem č. 110/2019 Sb., o zpracování osobních údajů, a to za účelem realizace této smlouvy. Osobní údaje shromážděné v souvislosti s touto smlouvou nebudou jiným způsobem smluvními stranami využívány, ledaže tak výslovně vyplývá z právních předpisů platných v České republice nebo byl výslovně poskytnut souhlas subjektem osobních údajů.
- Pronajímatel bere na vědomí, že další informace související se zpracováním jeho osobních údajů, včetně práv subjektu údajů, nalezne na webových stránkách Nájemce <https://www.ceskaposta.cz/o-ceske-poste/ochrana-osobnich-udaju-gdpr>.
- 5.7. Smluvní strany jsou srozuměny s tím, že text smlouvy je veřejně přístupnou listinou ve smyslu zákona č. 106/1999 Sb. o svobodném přístupu k informacím, ve znění pozdějších předpisů, a že obě Smluvní strany jako povinné subjekty mají povinnost na žádost poskytnout informace o tomto smluvním vztahu včetně poskytnutí kopie Smlouvy.
- 5.8. Smluvní strany prohlašují, že skutečnosti uvedené v této Smlouvě nepovažují za obchodní tajemství ve smyslu § 504 občanského zákoníku, tímto výslovně souhlasí se zveřejněním veškerých náležitostí a podmínek této smlouvy a/nebo souvisejících dokumentů a informací, včetně zveřejnění této smlouvy jako celku, v rámci informací zpřístupňovaných veřejnosti bez stanovení jakýchkoli dalších podmínek, a to i prostřednictvím dálkového přístupu, zejména na webových stránkách města.
- 5.9. Je-li jakékoliv ustanovení této Smlouvy zcela nebo zčásti neplatné, relativně neúčinné nebo nevynutitelné nebo se takovým stane, nebude to mít vliv na platnost a vynutitelnost jejích dalších ustanovení, lze-li toto ustanovení oddělit od této Smlouvy jako celku. Smluvní strany vyvinou veškeré úsilí nahradit takové ustanovení novým, které bude svým obsahem a účinkem co nejvíce podobné neplatnému, relativně neúčinnému nebo nevynutitelnému ustanovení.
- 5.10. Smluvní strany se dohodly na způsobu doručování písemností tak, že lze zásilku zaslat prostřednictvím datové schránky anebo doporučenou zásilkou, která je podána k přepravě držitelem poštovní licence na adresu smluvních stran uvedených v záhlaví této smlouvy. V případě, že se některou ze smluvních stran odeslaná písemnost prostřednictvím držitele poštovní licence vrátí jako nedoručená, považuje se za doručenu dnem následujícím po dni otisku razítka na zásilce, kdy byla poštou odesílateli vrácena; zásilky odeslané prostřednictvím datové schránky se považují za přijaté dle předpisů o umístění do datové schránky příjemce obchodní nebo soukromé zásilky v systému datových schránek.
- 5.11. Písemným kontaktem pro účely této smlouvy se rozumí kontaktní adresa pro písemnou korespondenci prostřednictvím držitele poštovní licence, ID datové schránky smluvní strany, jakož i kontakt i e-mailem, který si strany předaly.
- 5.12. Smluvní strany shodně zdůrazňují, že tuto Smlouvu uzavírají se záměrem ve vzájemné dohodě realizovat společný zájem a záměry Smluvních stran. Všechny spory, které vzniknou ze Smlouvy a v souvislosti s ní, se přednostně pokusí vyřešit dohodou Smluvních stran.
- 5.13. Smluvní strany sjednávají, že rozhodným právem je právo České republiky, rozhodným jazykem je jazyk český a rozhodným soudem je Okresní soud pro Prahu-východ ve věcech, které rozhodují okresní soudy a Krajský soud v Praze ve věcech, které rozhodují krajské soudy.
- 5.14. **Záměr města** Úvaly k nájmu Prostor dle této smlouvy schválila Rada města Úvaly č. **R- 20/2024** dne 15.1.2024 a záměr byl vyvěšen na dobu 15 dnů dne 16.4.2024.

- 5.15. **Uzavření této smlouvy** schválila **Rada města Úvaly č. R-** _____/2024 dne _____ a pověřilo starostku města k jejímu podpisu.
- 5.16. Tato Smlouva je uzavřena dnem podpisu oběma smluvními stranami a nabývá účinnosti dne
- 5.17. Smluvní strany prohlašují, že tato Smlouva vyjadřuje jejich úplné a výlučné vzájemné ujednání týkající se daného předmětu této Smlouvy. Smluvní strany po přečtení této Smlouvy prohlašují, že byla uzavřena po vzájemném projednání, určitě a srozumitelně, na základě jejich pravé, vážně míněné a svobodné vůle. Na důkaz uvedených skutečností připojují podpisy svých oprávněných osob či zástupců.
- 5.18. Smluvní strany prohlašují, že při jednání o této Smlouvě měly rovné postavení a žádná z nich nejednala tak, jako by byla slabší smluvní stranou. Smluvní strany se navzájem ujišťují, že ujednání v této Smlouvě považují za učiněná v oboustranné dobré víře a v souladu s dobrými mravy. Smluvní strany si byly při uzavírání této Smlouvy vědomy možnosti budoucích změn poměrů na trhu v oblasti jejich podnikatelské činnosti a prohlašují, že tyto změny představují podnikatelské riziko spojené s jejich činností, které nesou samy a dohodly se a považují za spravedlivé, že v důsledku takových případných změn nemohou uplatňovat vůči druhé Smluvní straně žádná práva.
- 5.19. S odkazem na ustanovení § 3 odst. 2 písm. k) zákona 340/2015 Sb. o registru smluv, není povinnost tuto smlouvu registrovat v Registru smluv.
- 5.20. Smlouva je vyhotovena v **4** stejnopisech s platností originálu, z nichž **tři** stejnopisy obdrží Pronajímatel a **jeden** stejnopis obdrží Nájemce.
- 5.21. Strany po přečtení této smlouvy prohlašují, že souhlasí s jejím obsahem, což stvrzují svými podpisy.
- 5.22. Nedílnou součástí Smlouvy jsou následující přílohy:
- Příloha č. 1 - Grafické znázornění umístění Prostor tvoří
 - Příloha č. 2 - Výpočet technického paušálu
 - Příloha č. 3 - Předávací protokol o předání Předmětu nájmu Nájemci
 - Příloha č. 4 - Předávací protokol o předání Předmětu nájmu zpět Pronajímateli

V _____ dne: _____

V _____ dne: _____

Pronajímatel:

Nájemce:

Bc. Markéta Rydvalová

starostka města Úvaly

Ing. Michaela Krausová

manažer útvaru ekonomicko správního pro SPS

Česká pošta, s.p.



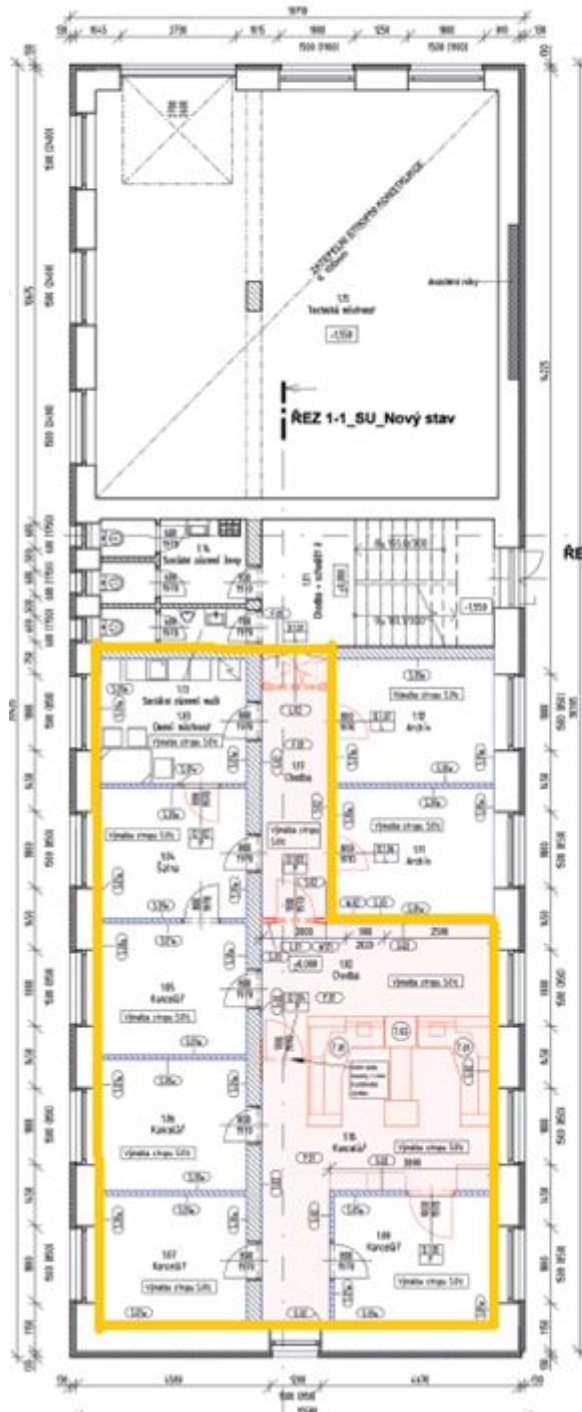

TABULKA MÍSTNOSTÍ - 1NP						
ČÍSLO	NÁZEV	PLOCHA (m ²)	POVRCHY			SVĚTLÁ VÝŠKA (mm)
			PODLAHA	STROP	STĚNY	
141	Ohraďe + schodiště	11,9	PVC	Osítka s výpennou výmalbou	Osítka s výpennou výmalbou	2650
142	Ohraďe	7,4	PVC	Osítka s výpennou výmalbou	Osítka s výpennou výmalbou	2650
143	Dení místnost	10,1	Koberec	Osítka s výpennou výmalbou	Osítka s výpennou výmalbou	2650
144	Šatna	10,9	Koberec	Osítka s výpennou výmalbou	Osítka s výpennou výmalbou	2650
145	Kancelář	10,9	Koberec	Osítka s výpennou výmalbou	Osítka s výpennou výmalbou	2650
146	Kancelář	10,9	Koberec	Osítka s výpennou výmalbou	Osítka s výpennou výmalbou	2650
147	Kancelář	10,9	Koberec	Osítka s výpennou výmalbou	Osítka s výpennou výmalbou	2650
148	Kancelář	11,9	Koberec	Osítka s výpennou výmalbou	Osítka s výpennou výmalbou	2650
149	Archiv	11,2	Koberec	Osítka s výpennou výmalbou	Osítka s výpennou výmalbou	2650
150	Archiv	11,1	Koberec	Osítka s výpennou výmalbou	Osítka s výpennou výmalbou	2650
151	Secílní zázemí muž	3,1	Keramická dlažba	Osítka s výpennou výmalbou	Keramický obklad	2650
152	Secílní zázemí ženy	6,7	Keramická dlažba	Osítka s výpennou výmalbou	Keramický obklad	2650
153	Technická místnost	10,8	-	-	-	4200
154	Kancelář	26,5	PVC	Osítka s výpennou výmalbou	Osítka s výpennou výmalbou	2650
155	Ohraďe	5,1	PVC	Osítka s výpennou výmalbou	Osítka s výpennou výmalbou	2650
Celkový součet: TS		214,5				

ČP 125 m²

REZ 2-2_SU_Nový stav

Stavební úpravy pro pobočku ČP Úvaly na adrese Riegrova 897

STUPEŇ PROJEKTU

DOKUMENTACE PRO OHláSĚNÍ STAVEBNÍCH ÚPRAV A ZMĚNY V UŽÍVÁNÍ STAVBY

ODPOVĚDNÝ

PROJEKTANT

Ing. arch. JAKUB VOJTA, čKA 03947
735 515 362, jvoita.volujta@seznam.cz

VYPRACOVAL

Ing. arch. JAKUB VOJTA

NEKREJTOR

Projetory P&S s.r.o., Antala Staška 970/08, 140 00 Praha 4

ČL

0.1.1

ZÁSTI DOKUMENTACE

0.1.1 - Stavební úpravy

OBSAH VÝKRESU

PŘEDMYS 1NP - NÁVH V STAVEBNÍCH ÚPRAV

MĚŘÍTKO

1 : 100

FORMÁT

2 x A4

ČÍSLO

11/2023

ČÍSLO VÝKRESU

1.03

LEGENDA

- STÁVAJÍCÍ KONSTRUKCE
- NOVÉ KONSTRUKCE
- NOVÁ PODLAHOVÁ KRYTINA
- NOVÉ POVRCHY
- POVRCHY
- STĚNY
- PODLAHY
- PŘEKLADY



Nebytové prostory: provizorní pobočka Úvaly

Kalkulace nákladů za spotřebu elektrické energie, vodného a stočného

Technický paušál výpočtu spotřeby elektrické energie

pořadové č.	druh zařízení	doba využití	počet dnů	příkon	spotřeba
		(hod.)	(rok)	(W)	(kWh/rok)
1.	stanovená spotřeba - Ing. Kahuda, projektant elektro	10,00	312	3 000,0	9 360
	Předpokládaný průměrný soudobý příkon – Ps=3 kW Pracovní doba 10h, 6 dní v týdnu, 52 týdnů. Roční spotřeba = 3 x 10 x 6 x 51 = 9 360 kWh = 9,36 MWh				
celkem spotřeba kWh/rok					9 360

Technický paušál výpočtu spotřeby vody a stočného

pořadové č.	popis	spotřeba (m3/rok)
2.	Směrné číslo dle přílohy č. 12 vyhlášky č. 428/2001 Sb. - 14 m3/osoba/rok	
	počet osob - 12 osob Nájemce	
celkem spotřeba m3/rok		168

**Smlouva o nájmu služebního bytu
podle ust. § 2201 a násl. a § 2235 a násl. občanského zákoníku**

Jméno a příjmení: **B**
Rodné číslo:
Trvalé bydliště: **Š**
Bankovní spojení: --
Číslo účtu: --

Telefon:
GSM:
E-mail:

(dále jen „**nájemce**“)

a

Město Úvaly

Sídlo: Arnošta z Pardubic 95, 250 82 Úvaly
Zastoupen: Bc. Markéta Rydvalová, starostka města
Oprávněn k podpisu: Ing. arch. Miroslav Hofman, vedoucí odboru investic a dopravy
IČO: 00240931
Telefon: 281 091 111
E-mail: podatelna@mestouvaly.cz
Webové stránky: www.mestouvaly.cz
Datová schránka: pa3bvse
IČO: 00240931

Bankovní spojení: Komerční banka, a.s.
Číslo účtu: 107 – 97200227/0100

(dále jen „**pronajímatel**“ nebo jako „**město Úvaly**“)

(společně též jako „smluvní strany“)

podle ust. § 2201 a násl. a § 2235 a násl. Zákona 89/2012 Sb., občanský zákoník, ve znění pozdějších předpisů (dále jen „občanský zákoník“), uzavírají tuto **smlouvu o nájmu bytu** (dále jen „Smlouva“):

I. Úvodní ustanovení

1. Pronajímatel prohlašuje, že je vlastníkem domu na adrese **Prokopa Velikého 1346, Úvaly**, ve kterém se nachází bytová jednotka **č.9** která je umístěna v **3 NP**(dále jen „**byt**“). Celková výměra podlahové plochy bytu činí **66,94 m2**.
2. Nemovitost pronajímatele, ve které se nachází bytová jednotka, je součástí pozemku parc.č. 1057/1,2 o výměře 424 m², druh pozemku zastavěná plocha a nádvoří zaps. na LV č. 10001 pro město (obec) Úvaly, k.ú. Úvaly u Prahy z Katastrálního úřadu pro Středočeský kraj se sídlem v Praze, Katastrální pracoviště Praha – východ se sídlem v Praze
3. Byt uvedený v odstavci 1 je vybaven kuchyňskou linkou, elektrickým sporákem s troubou, vanou, **WC** (dále jen „**příslušenství**“).

II. Předmět nájmu

1. Pronajímatel přenechává nájemci do užívání byt včetně jeho součástí a příslušenství (dále také jen „předmět nájmu“).
2. Nájemce předmět nájmu do užívání přijímá a zavazuje se platit sjednané nájemné a úhradu za plnění poskytovaná s užíváním předmětu nájmu.

III. Účel užívání

1. Nájemce bude byt, jakož i jeho součástí a příslušenství užívat za účelem bydlení. Nájemce bere na vědomí, že se jedná ve smyslu ust. §2297 až § 2299 občanského zákoníku o byt služební, určený k ubytování zaměstnanců ZŠ Úvaly po dobu trvání pracovního poměru k tomuto zaměstnavateli.

2. Nájemce bude byt, jakož i jeho součástí a příslušenství užívat za účelem bydlení. Nájemce a osoby, které s ním žijí ve společné domácnosti, mají vedle práva užívat předmět nájmu i právo užívat společné prostory a zařízení domu, jakož i požívat plnění, jejichž poskytování je s užíváním předmětu nájmu spojeno.
3. Změnit dohodnutý účel užívání může nájemce jen s předchozím písemným souhlasem pronajímatele.
4. Nájemce je oprávněn dát předmět nájmu nebo jeho část do podnájmu pouze s předchozím písemným souhlasem pronajímatele.

IV. Výše nájemného, záloh na služby, jejich splatnost, způsob placení, vyúčtování záloh na služby a režim nakládání s osobními údaji

1. Nájemce je povinen platit pronajímateli nájemné, jehož výše činí **8.905,- Kč** (slovy: osm tisíc devět set pět korun českých) za kalendářní měsíc a zálohy na služby uvedené v rozpisu předpisu záloh za služby.

Není přípustné platit vyšší nebo nižší zálohy na služby, než je určená částka v předpisu záloh uvedeném na posledním doručeném evidenčním listu nebo vyúčtování záloh. Přeplatek na zálohách je oprávněn pronajímatel kdykoli vrátit na účet, ze kterého byl přeplatek zaslán anebo na adresu nájemce v případě platby v hotovosti.

2. Pronajímatel se zavazuje umožnit nájemci a osobám žijícím s ním ve společné domácnosti požívat tato plnění
 - a) dodávky elektrické energie,
 - b) dodávky tepla a teplé vody,
 - c) dodávky plynu,
 - d) dodávky pitné vody a odvádění odpadních vod,
 - e) osvětlení společných prostor,
 - f) správu bytu (bytového fondu),
 - g) další služby podle konkrétního nájmu specifikované v předpisu záloh za služby

jako plnění poskytovaná s užíváním předmětu nájmu (dále jen "služby"); pronajímatel stanoví nájemci předpis záloh za služby.

3. Nájemné a zálohy za služby je nájemce povinen uhradit podle této smlouvy **nejpozději 25. dne kalendářního měsíce, za který je nájemné a zálohy placeno** (dále jen "platba").
4. Nájemce platbu uhradí bezhotovostně, na bankovní účet pronajímatele, u Komerční banky **č.ú. 19-1524201/0100**, přičemž při každé platbě je povinen uvádět stanovený variabilní symbol (VS) **2056**; tento účet je transparentním účtem města.

Odesláním platby na tento účet nájemce je seznámen se skutečností, že na tento transparentní účet má právo nahlížet kdokoli i prostřednictvím dálkového přístupu (web banky) a může se seznámit s údaji nájemcem sdělenými a u tohoto účtu bankou poskytovanými. Na transparentních účtech jsou zveřejněny tyto informace plateb: - zaúčtovaná částka a měna, datum připsání platby na účet, - popis platby, - název a číslo účtu plátce, - zpráva pro příjemce, - variabilní, - konstantní, - specifický symbol, a i další text byl-li osobou provádějící platbu na takový účet města uveden, k identifikaci platby a nájemce směrem k veřejnosti.

V souladu s Nařízením Evropského parlamentu a Rady č. 2016/679, obecné nařízení o ochraně osobních údajů (GDPR), jakož i právními předpisy České republiky, má nájemce rovněž právo na ochranu práv jako subjekt údajů. V případě, že nájemce nesouhlasí s provedením platby na transparentní účet pronajímatele (města Úvaly), **má možnost platbu uskutečnit v pokladně Městského úřadu Úvaly nebo na běžný účet 5000128584/0600.**

5. Nezaplatí-li nájemce platbu do 25. dne kalendářního měsíce od jeho splatnosti, je povinen zaplatit pronajímateli úrok z prodlení v zákonné výši, tj. ve výši určené dle platných právních předpisů (§ 1970 zákona 89/2012 Sb., občanský zákoník, ve znění pozdějších předpisů a nařízení vlády 351/2013 Sb.).

6. Pronajímatel je povinen, a to nejpozději do 31. srpna následujícího kalendářního roku, vyúčtovat nájemci jím poskytnuté zálohy, a to u plnění, u nichž je to možné, dle skutečné spotřeby, jinak v takové výši, v níž je pronajímatel jakožto vlastník předmětu nájmu povinen za příslušná plnění platit jejich poskytovateli (dodavateli) na základě s ním uzavřených smluv. V případě, že nájemci vznikne na jím poskytnutých zálohách přeplatek, je pronajímatel povinen tento přeplatek nájemci uhradit. V případě, že nájemci vznikne na jím poskytnutých zálohách nedoplatek, je nájemce povinen tento nedoplatek pronajímateli hradit, a to bez zbytečného odkladu, nejpozději však do 15 kalendářních dnů poté, co k tomu bude pronajímateli vyzván.
7. Pronajímatel je oprávněn jednostranně zvýšit výši měsíčních záloh v případě, že některý z poskytovatelů (dodavatelů) plnění uvedených v odstavci 1 zvýší výši záloh, které jsou tomuto poskytovateli na základě s ním uzavřených smluv povinen platit pronajímatel jakožto vlastník předmětu nájmu.
8. Při rekonstrukci objektu nebo bytové jednotky ze strany pronajímatele, může pronajímatel zvýšit nájemné. Zvýšení nájemného může být provedeno až po ukončení rekonstrukce objektu nebo bytové jednotky na základě písemného sdělení pronajímatele.

V. Doba nájmu

1. Nájem se sjednává na dobu určitou a to **na 1 rok od podpisu smlouvy.**
2. Po ukončení dohodnuté doby nájmu nezakládá tato smlouva nárok na přidělení náhradního bytu ani na další prodloužení nájemní smlouvy. Nájem lze prodloužit na základě žádosti nájemce za splnění podmínek stanovených pronajímatelem, zejména řádné plnění povinností nájemce podle této smlouvy, domovního řádu, jakož i právních předpisů; rada města Úvaly může stanovit další podmínky k prodloužení nájmu. Na prodloužení nájmu, není ani při splnění podmínek právní nárok.
3. Nájem končí zejména uplynutím sjednané doby anebo ještě předtím
 - a) odstoupením od smlouvy,
 - b) písemnou výpovědí pronajímatele,
 - c) poruší-li nájemce svou povinnost zvláště závažným způsobem, má pronajímatel právo vypovědět nájem bez výpovědní doby a požadovat, aby mu nájemce bez zbytečného odkladu byt odevzdal, nejpozději však do jednoho měsíce od skončení nájmu,
 - d) výpovědí pronajímatele nájemci s tříměsíční výpovědní dobou ze stanovených důvodů (§ 2288 odst. 1 občanského zákoníku)
 1. poruší-li nájemce hrubě svou povinnost vyplývající z nájmu,
 2. je-li nájemce odsouzen za úmyslný trestný čin spáchaný na pronajímateli nebo členu jeho domácnosti nebo na osobě, která bydlí v domě, kde je nájemcův byt, nebo proti cizímu majetku, který se v tomto domě nachází,
 3. má-li být byt vyklizen, protože je z důvodu veřejného zájmu potřebné s bytem nebo domem, ve kterém se byt nachází, naložit tak, že byt nebude možné vůbec užívat, nebo
 4. je-li tu jiný obdobně závažný důvod pro vypovězení nájmu,
 - e) písemnou výpovědí nájemce – nájemce může vypovědět nájem na dobu určitou, změní-li se okolnosti, z nichž strany při vzniku závazku ze smlouvy o nájmu zřejmě vycházely, do té míry, že po nájemci nelze rozumně požadovat, aby v nájmu pokračoval.
4. Za hrubé porušení nájemcových povinností se považuje zejména
 - a) nezaplacení nájemného a/nebo zálohy na služby za dobu dvou měsíců v termínu splatnosti,
 - b) nezaplacení nájemného a/nebo zálohy na služby za dobu jednoho měsíce v případě, že toto nájemné nezaplatí ani do splatnosti dalšího nájemného (prodloužení trvající déle než jeden měsíc),
 - c) dání bytu nebo jeho části do podnájmu bez souhlasu pronajímatele (§ 2276 občanského zákoníku),
 - d) opakované odmítnutí umožnit pronajímateli prohlídku bytu (zejména za účelem kontroly způsobu jeho užívání), popř. přístup k němu za účelem potřebné opravy, a to bez vážného důvodu (§ 2219 občanského zákoníku),

- e) opakované nedodržení pravidel obvyklých pro chování v domě nebo rozumných pokynů pronajímatele (§ 2256 občanského zákoníku); nedodržení pravidel obvyklých pro chování v domě spočívá zejm. v obtěžování ostatních nájemců nad míru přiměřenou poměrům různými imisemi (např. nadměrným hlukem, pachem, hmyzem, nečistotami, neadekvátním chovem zvířat), v slovních či dokonce fyzických útocích vůči ostatním nájemcům nebo vůči pronajímateli,
 - f) provádění stavebních úprav nebo jiných podstatných změn v bytě bez souhlasu pronajímatele (§ 2263 občanského zákoníku),
 - g) neoznámení nájemcovy nepřítomnosti v bytě delší než dva měsíce pronajímateli (§ 2269 odst. 2 občanského zákoníku) anebo vznikne-li z tohoto důvodu nájemci vážná újma,
 - h) neoznámení zvýšení počtu členů domácnosti ani do dvou měsíců poté, co změna nastala (§ 2272 odst. 2 občanského zákoníku),
 - i) porušení smluvní výhrady souhlasu pronajímatele s přijetím nového člena domácnosti (§ 2272 odst. 2 občanského zákoníku),
 - j) podnikání nebo práce v bytě, pokud tato činnost ztrpčuje nebo podstatně zhoršuje bydlení ostatním obyvatelům domu (§ 2255 občanského zákoníku),
 - k) nájemce v bytě chová zvíře, které podstatně ztrpčuje nebo zhoršuje bydlení ostatním obyvatelům domu, nebo ohrozí ostatní obyvatele domu na životě či zdraví (§ 2258 občanského zákoníku),
 - l) opakované porušování podmínek nájmu stanovené touto smlouvou, přes upozornění pronajímatele.
5. Za porušení povinnosti nájemce zvláště závažným způsobem se považuje zejména hrubé porušení nájemcových povinností opakovaně nebo dlouhodobě, tj. po dobu delší než čtyři měsíce.
6. Odstoupení smlouvy je možné z důvodů porušení smlouvy z podstatných důvodů nebo z chování druhé strany nepochybně vyplyne, že poruší smlouvu podstatným způsobem, a nedá-li na výzvu oprávněné strany přiměřenou jistotu; odstoupení od smlouvy má účinky do budoucna, protože tato smlouva zavazuje k nepřetržité či opakované činnosti nebo k postupnému dílčímu plnění.

VI. Předání a převzetí předmětu nájmu

1. Pronajímatel je povinen předat a nájemce převzít předmět nájmu, a to ke dni započetí nájmu dle této smlouvy (článek V. odst. 1 smlouvy).
2. O předání a převzetí předmětu nájmu pronajímatel a nájemce sepíše předávací protokol, který se jejich podpisem stává nedílnou součástí této smlouvy. Do protokolu se uvedou stav bytu a jeho příslušenství, stavy příslušných měřicích zařízení a případné závady, budou-li zjištěny.

VII. Práva a povinnosti smluvních stran

1. Pronajímatel je povinen:
 - a) předat nájemci byt včetně příslušenství ve stavu způsobilém k sjednanému účelu užívání a zajistit nájemci plný a nerušený výkon práv spojených s užíváním bytu;
 - b) odstranit závady bránící řádnému užívání bytu nebo závady, jimiž je výkon některého nájemcova práva dle této smlouvy ohrožen; v opačném případě je nájemce po předchozím upozornění pronajímatele oprávněn odstranit takové závady v nezbytné míře a požadovat od pronajímatele náhradu účelně vynaložených nákladů.
2. Nájemce je povinen:
 - a) platit pronajímateli řádně a včas sjednané nájemné a zálohy na služby,
 - b) užívat byt včetně jeho příslušenství a společné prostory domu řádně a v souladu s právními předpisy, touto smlouvou a domovním řádem,
 - c) dodržovat domovní řád a zajistit jeho dodržování osobami žijícími ve společné domácnosti, jakož i návštěvami nájemce a osob žijících ve společné domácnosti s nájemcem,
 - d) pečovat o předmět nájmu, dbát o jeho vzhled, chránit jej před poškozením, bez zbytečného odkladu upozornit pronajímatele na závady a potřebu těch oprav, které má provést

- pronajímatel, i na hrozící škodu; v opačném případě nájemce odpovídá za škodu, která nesplněním této povinnosti vznikla,
- e) umožnit pronajímateli na jejich žádost přístup do předmětu nájmu za účelem kontroly, zda nájemce užívá předmět nájmu řádným způsobem,
 - f) nést náklady spojené s běžnou údržbou bytu a jeho příslušenství a na jejich drobné opravy uvedené v domovním řádu; na větší opravy je nájemce povinen upozornit pronajímatele a umožnit jim jejich provedení; nepostará-li se nájemce o běžnou údržbu bytu a včasné provedení drobných oprav, má pronajímatel právo učinit tak po předchozím upozornění nájemce na svůj náklad sám a požadovat od nájemce náhradu,
 - g) po předchozí písemné výzvě umožnit pronajímateli nebo jím pověřené osobě provedení instalace a údržby zařízení pro měření a regulaci tepla, teplé a studené vody, jakož i odpočtu naměřených hodnot; nájemce je rovněž povinen umožnit přístup k dalším technickým zařízením, pokud jsou součástí bytu či jeho příslušenství a patří pronajímateli,
 - h) nájemce je povinen odstranit závady a poškození, které způsobil v domě on nebo ti, kdo s ním bydlí; nestane-li se tak, má pronajímatel právo po předchozím upozornění nájemce závady a poškození odstranit a požadovat od nájemce náhradu,
 - i) nájemce je povinen zdržet se provádění stavebních úprav či jiných podstatných změn v bytě či ve sklepě bez souhlasu pronajímatele; v případě porušení této povinnosti je pronajímatel oprávněn požadovat, aby nájemce provedené úpravy a změny bez odkladu odstranil,
 - j) nájemce se zavazuje dodržovat protipožární a bezpečnostní předpisy,
 - k) nájemce se zavazuje ke dni skončení nájmu předmět nájmu vyklidit a předat jej pronajímateli ve stavu, v jakém je převzal, s přihlédnutím k běžnému opotřebení; o tomto předání bude pořízen zápis podepsaný smluvními stranami, do něž se mj. uvedou stavy příslušných měřicích zařízení.
3. Pronajímatel si vyhrazuje souhlas pronajímatele s přijetím nového člena domácnosti dle § 2272 odst. 2 občanského zákoníku.
4. Nájemce nesmí bez souhlasu pronajímatele byt podnajmout.

VIII. Závěrečná ustanovení

1. Práva a povinnosti smluvních stran z této smlouvy vyplývající a ve smlouvě neupravené se řídí obvyklými ustanoveními občanského zákoníku a právními předpisy se smlouvou souvisejícími.
2. Smluvní strany sjednávají, že pokud by bylo jedno z výše uvedených ustanovení zcela nebo zčásti právně neúčinné, zůstává tím nedotčena právní účinnost ostatních ustanovení. Totéž platí i pro případ smluvní mezery.
3. Smlouva o nájmu bytu, včetně případných dodatků, musí mít písemnou formu (§ 2237 občanského zákoníku). Současně je zde platná podmínka, že smlouvu a dodatky smlouvy musí odsouhlasit orgán města, který schválil tuto smlouvu, jinak je takové ujednání (smlouva či dodatek) podle zákona o obcích absolutně neplatné.
4. Nájemce prohlašuje, že bere na vědomí, že pronajímatel shromažďuje osobní údaje nájemce a členů jeho domácnosti v rozsahu uvedeném právními předpisy a touto smlouvou včetně všech případných dodatků smlouvy, zejména jména a příjmení, datum narození, rodného čísla, adresy trvalého bydliště, čísla občanského průkazu (nebo jiné ID karty) nájemce a osob, které s nájemcem bydlí ve společné domácnosti, a to včetně nezletilých dětí. Tyto osobní údaje pronajímatel shromažďuje na základě právních předpisů. v souladu s Nařízením Evropského parlamentu a Rady č. 2016/679, obecné nařízení o ochraně osobních údajů (GDPR) a zákonem č. 110/2019 Sb., o zpracování osobních údajů, a to za účelem realizace této smlouvy. Osobní údaje shromážděné v souvislosti s touto smlouvou nebudou jiným způsobem smluvními stranami využívány, ledaže tak výslovně vyplývá z právních předpisů platných v České republice nebo byl výslovně poskytnut souhlas subjektem osobních údajů.
5. Nájemce tímto uděluje tímto městu Úvaly na dobu neurčitou svůj souhlas k jakémukoli zpracování osobních údajů v souvislosti s touto smlouvou v rozsahu telefonního čísla, emailu, čísla datové

schránky a případně dalších kontaktů, předaných nájemcem jako kontaktní, jakož i čísla bankovního účtu nájemce určený k vzájemným platbám – platby záloh a vrácení přeplatku z vyúčtování.

6. Text této smlouvy schválila Rada města Úvaly usnesením č. **R-139/2022** na jednání dne **12.4.2022**.
7. Uzavření nájmu s nájemcem schválila Rada města Úvaly usnesením č. **R- /2024** na jednání dne **27.5.2024** a pověřila vedoucího odboru investic a dopravy Ing. arch. Miroslava Hofmana podpisem této smlouvy.
8. Tato smlouva je vyhotovena ve **2** stejnopisech s platností originálu, z nichž pronajímatel obdrží jeden stejnopis a nájemce také jeden stejnopis.
9. Podle ust. § 3 odst. 2 písm. a) zákona 340/2015 Sb. o registru smluv, jde o smlouvu vzniklou v rámci právního jednání s fyzickou osobou, která jedná mimo rámec své podnikatelské činnosti, na kterou se povinnost zveřejňování v registru smluv nevztahuje.
10. Smluvní strany prohlašují, že si tuto smlouvu před jejím podpisem přečetly, což stvrzují svým podpisem.

V Úvalech dne

V Úvalech dne

za pronajímatele:

nájemce:

Ing. arch. Miroslav Hofman
vedoucí odboru
investic a dopravy

B. S1
nájemce

Smlouva o nájmu bytu
podle ust. § 2201 a násl. a § 2235 a násl. občanského zákoníku

Jméno a příjmení: J
Rodné číslo:
Trvalé bydliště: T
Bankovní spojení: ----
Číslo účtu: ----

Telefon:
GSM:
E-mail:

(dále jen „**nájemce**“)

a

Město Úvaly

Sídlo: Arnošta z Pardubic 95, 250 82 Úvaly
Zastoupen: Bc. Markéta Rydvalová, starostka města
Oprávněn k podpisu: Ing. arch. Miroslav Hofman, vedoucí odboru investic a dopravy
IČO: 00240931
Telefon: 281 091 111
E-mail: podatelna@mestouvaly.cz
Webové stránky: www.mestouvaly.cz
Datová schránka: pa3bvse
IČO: 00240931

(dále jen „**pronajímatel**“ nebo jako „**město Úvaly**“)

(společně též jako „smluvní strany“)

podle ust. § 2201 a násl. a § 2235 a násl. Zákona 89/2012 Sb., občanský zákoník, ve znění pozdějších předpisů (dále jen „občanský zákoník“), uzavírají tuto **smlouvu o nájmu bytu** (dále jen „Smlouva“):

I. Úvodní ustanovení

1. Pronajímatel prohlašuje, že je vlastníkem domu na adrese **Škvorecká 181, 250 82 Úvaly** ve kterém se nachází bytová jednotka **č.8**, která je umístěna v 3 NP (dále jen „**byt**“). Celková výměra podlahové plochy bytu činí **34,81 m²**.
2. Nemovitost pronajímatele, ve které se nachází bytová jednotka, je součástí pozemku parc.č. 301 o výměře 265 m², druh pozemku zastavěná plocha a nádvoří zaps. na LV č. 10001 pro město (obec) Úvaly, k.ú. Úvaly u Prahy z Katastrálního úřadu pro Středočeský kraj se sídlem v Praze, Katastrální pracoviště Praha – východ se sídlem v Praze
3. Byt uvedený v odstavci 1 je vybaven kuchyňskou linkou, elektrickým sporákem s troubou, sprch. koutem, WC (dále jen „**příslušenství**“).

II. Předmět nájmu

1. Pronajímatel přenechává nájemci do užívání byt včetně jeho součástí a příslušenství (dále také jen „předmět nájmu“).
2. Nájemce předmět nájmu do užívání přijímá a zavazuje se platit sjednané nájemné a úhradu za plnění poskytovaná s užíváním předmětu nájmu.

III. Účel užívání

1. Nájemce bude byt, jakož i jeho součástí a příslušenství užívat za účelem bydlení jako sociální byt na který se vztahují další podmínky na základě dotací a předpisů o sociálním bydlení. Nájem je podmíněn pracovním poměrem u Technických služeb města Úvaly, příspěvkové organizace. Nájemce a osoby, které s ním žijí ve společné domácnosti, mají vedle práva užívat předmět nájmu i

právo užívat společné prostory a zařízení domu, jakož i požívat plnění, jejichž poskytování je s užíváním předmětu nájmu spojeno.

2. Není možné změnit dohodnutý účel užívání sociálního bydlení.
3. Nájemce není oprávněn dát předmět nájmu nebo jeho část do podnájmu.

IV. Výše nájemného, záloh na služby, jejich splatnost, způsob placení, vyúčtování záloh na služby a režim nakládání s osobními údaji

1. Nájemce je povinen platit pronajímateli nájemné, jehož výše činí **1.561,- Kč** (slovy: *tisíc pět set šedesát jedna korun českých*) za kalendářní měsíc a zálohy na služby uvedené v rozpisu předpisu záloh za služby.

Není přípustné platit vyšší nebo nižší zálohy na služby, než je určená částka v předpisu záloh uvedeném na posledním doručeném evidenčním listu nebo vyúčtování záloh. Přeplatek na zálohách je oprávněn pronajímatel kdykoli vrátit na účet, ze kterého byl přeplatek zaslán anebo na adresu nájemce v případě platby v hotovosti.

2. Pronajímatel se zavazuje umožnit nájemci a osobám žijícím s ním ve společné domácnosti požívat tato plnění
 - a) dodávky elektrické energie,
 - b) dodávky tepla a teplé vody,
 - c) dodávky plynu,
 - d) dodávky pitné vody a odvádění odpadních vod,
 - e) osvětlení společných prostor,
 - f) správu bytu (bytového fondu),
 - g) další služby podle konkrétního nájmu specifikované v předpisu záloh za služby

jako plnění poskytovaná s užíváním předmětu nájmu (dále jen "služby"); pronajímatel stanoví nájemci předpis záloh za služby.

3. Nájemné a zálohy za služby je nájemce povinen uhradit podle této smlouvy **nejpozději 25. dne kalendářního měsíce, za který je nájemné a zálohy placeno** (dále jen "platba").
4. Nájemce platbu uhradí bezhotovostně, na bankovní účet pronajímatele, u Komerční banky **č.ú. 19-1524201/0100**, přičemž při každé platbě je povinen uvádět stanovený variabilní symbol (VS) **2057**; tento účet je transparentním účtem města.

Odesláním platby na tento účet nájemce je seznámen se skutečností, že na tento transparentní účet má právo nahlížet kdokoli i prostřednictvím dálkového přístupu (web banky) a může se seznámit s údaji nájemcem sdělenými a u tohoto účtu bankou poskytovanými. Na transparentních účtech jsou zveřejněny tyto informace plateb: - zaúčtovaná částka a měna, datum připsání platby na účet, - popis platby, - název a číslo účtu plátce, - zpráva pro příjemce, - variabilní, - konstantní, - specifický symbol, a i další text byl-li osobou provádějící platbu na takový účet města uveden, k identifikaci platby a nájemce směrem k veřejnosti.

V souladu s Nařízením Evropského parlamentu a Rady č. 2016/679, obecné nařízení o ochraně osobních údajů (GDPR), jakož i právními předpisy České republiky, má nájemce rovněž právo na ochranu práv jako subjekt údajů. V případě, že nájemce nesouhlasí s provedením platby na transparentní účet pronajímatele (města Úvaly), **má možnost platbu uskutečnit v pokladně Městského úřadu Úvaly nebo na běžný účet 5000128584/0600.**

5. Nezaplatí-li nájemce platbu do 25. dne kalendářního měsíce od jeho splatnosti, je povinen zaplatit pronajímateli úrok z prodlení v zákonné výši, tj. ve výši určené dle platných právních předpisů (§ 1970 zákona 89/2012 Sb., občanský zákoník, ve znění pozdějších předpisů a nařízení vlády 351/2013 Sb.).
6. Pronajímatel je povinen, a to nejpozději do 31. srpna následujícího kalendářního roku, vyúčtovat nájemci jím poskytnuté zálohy, a to u plnění, u nichž je to možné, dle skutečné spotřeby, jinak v

takové výši, v níž je pronajímatel jakožto vlastník předmětu nájmu povinen za příslušná plnění platit jejich poskytovateli (dodavatelů) na základě s ním uzavřených smluv. V případě, že nájemci vznikne na jím poskytnutých zálohách přeplatek, je pronajímatel povinen tento přeplatek nájemci uhradit. V případě, že nájemci vznikne na jím poskytnutých zálohách nedoplatek, je nájemce povinen tento nedoplatek pronajímateli hradit, a to bez zbytečného odkladu, nejpozději však do 15 kalendářních dnů poté, co k tomu bude pronajímateli vyzván.

7. Pronajímatel je oprávněn jednostranně zvýšit výši měsíčních záloh v případě, že některý z poskytovatelů (dodavatelů) plnění uvedených v odstavci 1 zvýší výši záloh, které jsou tomuto poskytovateli na základě s ním uzavřených smluv povinen platit pronajímatel jakožto vlastník předmětu nájmu.
8. Při rekonstrukci objektu nebo bytové jednotky ze strany pronajímatele, může pronajímatel zvýšit nájemné. Zvýšení nájemného může být provedeno až po ukončení rekonstrukce objektu nebo bytové jednotky na základě písemného sdělení pronajímatele.

V. Doba nájmu

1. Nájem se sjednává na dobu určitou a to **na 3 měsíce od podpisu nájemní smlouvy**
2. Po ukončení dohodnuté doby nájmu nezakládá tato smlouva nárok na přidělení náhradního bytu ani na další prodloužení nájemní smlouvy. Nájem lze prodloužit na základě žádosti nájemce za splnění podmínek stanovených pronajímatelem, zejména řádné plnění povinností nájemce podle této smlouvy, domovního řádu, jakož i právních předpisů; rada města Úvaly může stanovit další podmínky k prodloužení nájmu. Na prodloužení nájmu, není ani při splnění podmínek právní nárok.
3. Nájem končí zejména uplynutím sjednané doby anebo ještě předtím
 - a) odstoupením od smlouvy,
 - b) písemnou výpovědí pronajímatele,
 - c) poruší-li nájemce svou povinnost zvláště závažným způsobem, má pronajímatel právo vypovědět nájem bez výpovědní doby a požadovat, aby mu nájemce bez zbytečného odkladu byt odevzdal, nejpozději však do jednoho měsíce od skončení nájmu,
 - d) výpovědí pronajímatele nájemci s tříměsíční výpovědní dobou ze stanovených důvodů (§ 2288 odst. 1 občanského zákoníku)
 1. poruší-li nájemce hrubě svou povinnost vyplývající z nájmu,
 2. je-li nájemce odsouzen za úmyslný trestný čin spáchaný na pronajímateli nebo členu jeho domácnosti nebo na osobě, která bydlí v domě, kde je nájemcův byt, nebo proti cizímu majetku, který se v tomto domě nachází,
 3. má-li být byt vyklizen, protože je z důvodu veřejného zájmu potřebné s bytem nebo domem, ve kterém se byt nachází, naložit tak, že byt nebude možné vůbec užívat, nebo
 4. je-li tu jiný obdobně závažný důvod pro vypovězení nájmu,
 - e) písemnou výpovědí nájemce – nájemce může vypovědět nájem na dobu určitou, změní-li se okolnosti, z nichž strany při vzniku závazku ze smlouvy o nájmu zřejmě vycházely, do té míry, že po nájemci nelze rozumně požadovat, aby v nájmu pokračoval.
4. Za hrubé porušení nájemcových povinností se považuje zejména
 - a) nezaplacení nájemného a/nebo zálohy na služby za dobu dvou měsíců v termínu splatnosti,
 - b) nezaplacení nájemného a/nebo zálohy na služby za dobu jednoho měsíce v případě, že toto nájemné nezplatí ani do splatnosti dalšího nájemného (prodloužení trvající déle než jeden měsíc),
 - c) dání bytu nebo jeho části do podnájmu bez souhlasu pronajímatele (§ 2276 občanského zákoníku),
 - d) opakované odmítnutí umožnit pronajímateli prohlídku bytu (zejména za účelem kontroly způsobu jeho užívání), popř. přístup k němu za účelem potřebné opravy, a to bez vážného důvodu (§ 2219 občanského zákoníku),
 - e) opakované nedodržení pravidel obvyklých pro chování v domě nebo rozumných pokynů pronajímatele (§ 2256 občanského zákoníku); nedodržení pravidel obvyklých pro chování v

- domě spočívá zejm. v obtěžování ostatních nájemců nad míru přiměřenou poměrům různými imisemi (např. nadměrným hlukem, pachem, hmyzem, nečistotami, neadekvátním chovem zvířat), v slovních či dokonce fyzických útocích vůči ostatním nájemcům nebo vůči pronajímateli,
- f) provádění stavebních úprav nebo jiných podstatných změn v bytě bez souhlasu pronajímatele (§ 2263 občanského zákoníku),
 - g) neoznámení nájemcovy nepřítomnosti v bytě delší než dva měsíce pronajímateli (§ 2269 odst. 2 občanského zákoníku) anebo vznikne-li z tohoto důvodu nájemci vážná újma,
 - h) neoznámení zvýšení počtu členů domácnosti ani do dvou měsíců poté, co změna nastala (§ 2272 odst. 2 občanského zákoníku),
 - i) porušení smluvní výhrady souhlasu pronajímatele s přijetím nového člena domácnosti (§ 2272 odst. 2 občanského zákoníku),
 - j) podnikání nebo práce v bytě, pokud tato činnost ztrpčuje nebo podstatně zhoršuje bydlení ostatním obyvatelům domu (§ 2255 občanského zákoníku),
 - k) nájemce v bytě chová zvíře, které podstatně ztrpčuje nebo zhoršuje bydlení ostatním obyvatelům domu, nebo ohrozí ostatní obyvatele domu na životě či zdraví (§ 2258 občanského zákoníku),
 - l) opakované porušování podmínek nájmu stanovené touto smlouvou, přes upozornění pronajímatele.
5. Za porušení povinnosti nájemce zvláště závažným způsobem se považuje zejména hrubé porušení nájemcových povinností opakovaně nebo dlouhodobě, tj. po dobu delší než čtyři měsíce.
6. Odstoupení smlouvy je možné z důvodů porušení smlouvy z podstatných důvodů nebo z chování druhé strany nepochybně vyplyne, že poruší smlouvu podstatným způsobem, a nedá-li na výzvu oprávněné strany přiměřenou jistotu; odstoupení od smlouvy má účinky do budoucna, protože tato smlouva zavazuje k nepřetržité či opakované činnosti nebo k postupnému dílčímu plnění.

VI. Předání a převzetí předmětu nájmu

1. Pronajímatel je povinen předat a nájemce převzít předmět nájmu, a to ke dni započetí nájmu dle této smlouvy (článek V. odst. 1 smlouvy).
2. O předání a převzetí předmětu nájmu pronajímatel a nájemce sepíší předávací protokol, který se jejich podpisem stává nedílnou součástí této smlouvy. Do protokolu se uvedou stav bytu a jeho příslušenství, stavy příslušných měřicích zařízení a případné závady, budou-li zjištěny.

VII. Práva a povinnosti smluvních stran

1. Pronajímatel je povinen:
 - a) předat nájemci byt včetně příslušenství ve stavu způsobilém k sjednanému účelu užívání a zajistit nájemci plný a nerušený výkon práv spojených s užíváním bytu;
 - b) odstranit závady bránící řádnému užívání bytu nebo závady, jimiž je výkon některého nájemcova práva dle této smlouvy ohrožen; v opačném případě je nájemce po předchozím upozornění pronajímatele oprávněn odstranit takové závady v nezbytné míře a požadovat od pronajímatele náhradu účelně vynaložených nákladů.
2. Nájemce je povinen:
 - a) platit pronajímateli řádně a včas sjednané nájemné a zálohy na služby,
 - b) užívat byt včetně jeho příslušenství a společné prostory domu řádně a v souladu s právními předpisy, touto smlouvou a domovním řádem,
 - c) dodržovat domovní řád a zajistit jeho dodržování osobami žijícími ve společné domácnosti, jakož i návštěvami nájemce a osob žijících ve společné domácnosti s nájemcem,
 - d) pečovat o předmět nájmu, dbát o jeho vzhled, chránit jej před poškozením, bez zbytečného odkladu upozornit pronajímatele na závady a potřebu těch oprav, které má provést pronajímatel, i na hrozící škodu; v opačném případě nájemce odpovídá za škodu, která nesplněním této povinnosti vznikla,

- e) umožnit pronajímateli na jejich žádost přístup do předmětu nájmu za účelem kontroly, zda nájemce užívá předmět nájmu řádným způsobem,
 - f) nést náklady spojené s běžnou údržbou bytu a jeho příslušenství a na jejich drobné opravy uvedené v domovním řádu; na větší opravy je nájemce povinen upozornit pronajímatele a umožnit jim jejich provedení; nepostará-li se nájemce o běžnou údržbu bytu a včasné provedení drobných oprav, má pronajímatel právo učinit tak po předchozím upozornění nájemce na svůj náklad sám a požadovat od nájemce náhradu,
 - g) po předchozí písemné výzvě umožnit pronajímateli nebo jím pověřené osobě provedení instalace a údržby zařízení pro měření a regulaci tepla, teplé a studené vody, jakož i odpočtu naměřených hodnot; nájemce je rovněž povinen umožnit přístup k dalším technickým zařízením, pokud jsou součástí bytu či jeho příslušenství a patří pronajímateli,
 - h) nájemce je povinen odstranit závady a poškození, které způsobil v domě on nebo ti, kdo s ním bydlí; nestane-li se tak, má pronajímatel právo po předchozím upozornění nájemce závady a poškození odstranit a požadovat od nájemce náhradu,
 - i) nájemce je povinen zdržet se provádění stavebních úprav či jiných podstatných změn v bytě či ve sklepě bez souhlasu pronajímatele; v případě porušení této povinnosti je pronajímatel oprávněn požadovat, aby nájemce provedené úpravy a změny bez odkladu odstranil,
 - j) nájemce se zavazuje dodržovat protipožární a bezpečnostní předpisy,
 - k) nájemce se zavazuje ke dni skončení nájmu předmět nájmu vyklidit a předat jej pronajímateli ve stavu, v jakém je převzal, s přihlédnutím k běžnému opotřebení; o tomto předání bude pořízen zápis podepsaný smluvními stranami, do nějž se mj. uvedou stavy příslušných měřicích zařízení.
3. Pronajímatel si vyhrazuje souhlas pronajímatele s přijetím nového člena domácnosti dle § 2272 odst. 2 občanského zákoníku.
4. Nájemce nesmí bez souhlasu pronajímatele byt podnajímtout.

VIII. Závěrečná ustanovení

1. Práva a povinnosti smluvních stran z této smlouvy vyplývající a ve smlouvě neupravené se řídí obvyklými ustanoveními občanského zákoníku a právními předpisy se smlouvou souvisejícími.
2. Smluvní strany sjednávají, že pokud by bylo jedno z výše uvedených ustanovení zcela nebo zčásti právně neúčinné, zůstává tím nedotčena právní účinnost ostatních ustanovení. Totéž platí i pro případ smluvní mezery.
3. Smlouva o nájmu bytu, včetně případných dodatků, musí mít písemnou formu (§ 2237 občanského zákoníku). Současně je zde platná podmínka, že smlouvu a dodatky smlouvy musí odsouhlasit orgán města, který schválil tuto smlouvu, jinak je takové ujednání (smlouva či dodatek) podle zákona o obcích absolutně neplatné.
4. Nájemce prohlašuje, že bere na vědomí, že pronajímatel shromažďuje osobní údaje nájemce a členů jeho domácnosti v rozsahu uvedeném právními předpisy a touto smlouvou včetně všech případných dodatků smlouvy, zejména jména a příjmení, datum narození, rodného čísla, adresy trvalého bydliště, čísla občanského průkazu (nebo jiné ID karty) nájemce a osob, které s nájemcem bydlí ve společné domácnosti, a to včetně nezletilých dětí. Tyto osobní údaje pronajímatel shromažďuje na základě právních předpisů. v souladu s Nařízením Evropského parlamentu a Rady č. 2016/679, obecné nařízení o ochraně osobních údajů (GDPR) a zákonem č. 110/2019 Sb., o zpracování osobních údajů, a to za účelem realizace této smlouvy. Osobní údaje shromážděné v souvislosti s touto smlouvou nebudou jiným způsobem smluvními stranami využívány, ledaže tak výslovně vyplývá z právních předpisů platných v České republice nebo byl výslovně poskytnut souhlas subjektem osobních údajů.
5. Nájemce tímto uděluje tímto městu Úvaly na dobu neurčitou svůj souhlas k jakémukoli zpracování osobních údajů v souvislosti s touto smlouvou v rozsahu telefonního čísla, emailu, čísla datové schránky a případně dalších kontaktů, předaných nájemcem jako kontaktní, jakož i čísla bankovního účtu nájemce určený k vzájemným platbám – platby záloh a vrácení přeplatku z vyúčtování.

6. Text této smlouvy schválila Rada města Úvaly usnesením č. **R-139/2022** na jednání dne **12.4.2022**.
7. Uzavření nájmu s nájemcem schválila Rada města Úvaly usnesením č. **R-** na jednání dne **27.5.2024** a pověřila vedoucího odboru investic a dopravy Ing. arch. Miroslava Hofmana podpisem této smlouvy.
8. Tato smlouva je vyhotovena ve **2** stejnopisech s platností originálu, z nichž pronajímatel obdrží jeden stejnopis a nájemce také jeden stejnopis.
9. Podle ust. § 3 odst. 2 písm. a) zákona 340/2015 Sb. o registru smluv, jde o smlouvu vzniklou v rámci právního jednání s fyzickou osobou, která jedná mimo rámec své podnikatelské činnosti, na kterou se povinnost zveřejňování v registru smluv nevztahuje.
10. Smluvní strany prohlašují, že si tuto smlouvu před jejím podpisem přečetly, což stvrzují svým podpisem.

V Úvalech dne

V Úvalech dne

za pronajímatele:

nájemce:

Ing. arch. Miroslav Hofman
vedoucí odboru
investic a dopravy

J
nájemce

**Smlouva o nájmu služebního bytu
podle ust. § 2201 a násl. a § 2235 a násl. občanského zákoníku**

Jméno a příjmení: M . . .
Rodné číslo:
Trvalé bydliště V
Bankovní spojení:
Číslo účtu:

Telefon:
GSM:
E-mail:

(dále jen „**nájemce**“)

a

Město Úvaly

Sídlo: Arnošta z Pardubic 95, 250 82 Úvaly
Zastoupen: Bc. Markéta Rydvalová, starostka města
Oprávněn k podpisu: Ing. arch. Miroslav Hofman, vedoucí odboru investic a dopravy
IČO: 00240931
Telefon: 281 091 111
E-mail: podatelna@mestouvaly.cz
Webové stránky: www.mestouvaly.cz
Datová schránka: pa3bvse
IČO: 00240931

Bankovní spojení: Komerční banka, a.s.
Číslo účtu: 107 – 97200227/0100

(dále jen „**pronajímatel**“ nebo jako „**město Úvaly**“)

(společně též jako „smluvní strany“)

podle ust. § 2201 a násl. a § 2235 a násl. Zákona 89/2012 Sb., občanský zákoník, ve znění pozdějších předpisů (dále jen „občanský zákoník“), uzavírají tuto **smlouvu o nájmu bytu** (dále jen „Smlouva“):

I. Úvodní ustanovení

1. Pronajímatel prohlašuje, že je vlastníkem domu na adrese **Škvorecká č.p.181, 250 82 Úvaly**, ve kterém se nachází bytová jednotka **č.6** která je umístěna v druhém nadzemním podlaží (dále jen „**byt**“). Celková výměra podlahové plochy bytu činí **77,44 m²**.
2. Nemovitost pronajímatele, ve které se nachází bytová jednotka, je součástí pozemku parc.č. 301 o výměře 265 m², druh pozemku zastavěná plocha a nádvoří zaps. na LV č. 10001 pro město (obec) Úvaly, k.ú. Úvaly u Prahy z Katastrálního úřadu pro Středočeský kraj se sídlem v Praze, Katastrální pracoviště Praha – východ se sídlem v Praze
3. Byt uvedený v odstavci 1 je vybaven kuchyňskou linkou, elektrickým sporákem s troubou, vanou, WC, elektrickým kotlem (dále jen „**příslušenství**“).

II. Předmět nájmu

1. Pronajímatel přenechává nájemci do užívání byt včetně jeho součástí a příslušenství (dále také jen „předmět nájmu“).
2. Nájemce předmět nájmu do užívání přijímá a zavazuje se platit sjednané nájemné a úhradu za plnění poskytovaná s užíváním předmětu nájmu.

III. Účel užívání

1. Nájemce bude byt, jakož i jeho součástí a příslušenství užívat za účelem bydlení. Nájemce bere na vědomí, že se jedná ve smyslu ust. §2297 až § 2299 občanského zákoníku o byt služební, určený k ubytování

(§ 1970 zákona 89/2012 Sb., občanský zákoník, ve znění pozdějších předpisů a nařízení vlády 351/2013 Sb.).

6. Pronajímatel je povinen, a to nejpozději do 31. srpna následujícího kalendářního roku, vyúčtovat nájemci jím poskytnuté zálohy, a to u plnění, u nichž je to možné, dle skutečné spotřeby, jinak v takové výši, v níž je pronajímatel jakožto vlastník předmětu nájmu povinen za příslušná plnění platit jejich poskytovatelům (dodavatelům) na základě s ním uzavřených smluv. V případě, že nájemci vznikne na jím poskytnutých zálohách přeplatek, je pronajímatel povinen tento přeplatek nájemci uhradit. V případě, že nájemci vznikne na jím poskytnutých zálohách nedoplatek, je nájemce povinen tento nedoplatek pronajímateli hradit, a to bez zbytečného odkladu, nejpozději však do 15 kalendářních dnů poté, co k tomu bude pronajímateli vyzván.
7. Pronajímatel je oprávněn jednostranně zvýšit výši měsíčních záloh v případě, že některý z poskytovatelů (dodavatelů) plnění uvedených v odstavci 1 zvýší výši záloh, které jsou tomuto poskytovateli na základě s ním uzavřených smluv povinen platit pronajímatel jakožto vlastník předmětu nájmu.
8. Při rekonstrukci objektu nebo bytové jednotky ze strany pronajímatele, může pronajímatel zvýšit nájemné. Zvýšení nájemného může být provedeno až po ukončení rekonstrukce objektu nebo bytové jednotky na základě písemného sdělení pronajímatele.

V. Doba nájmu

1. Nájem se sjednává na dobu určitou a to **do**
2. Po ukončení dohodnuté doby nájmu nezakládá tato smlouva nárok na přidělení náhradního bytu ani na další prodloužení nájemní smlouvy. Nájem lze prodloužit na základě žádosti nájemce za splnění podmínek stanovených pronajímatelem, zejména řádné plnění povinností nájemce podle této smlouvy, domovního řádu, jakož i právních předpisů; rada města Úvaly může stanovit další podmínky k prodloužení nájmu. Na prodloužení nájmu, není ani při splnění podmínek právní nárok.
3. Nájem končí zejména uplynutím sjednané doby anebo ještě předtím
 - a) odstoupením od smlouvy,
 - b) písemnou výpovědí pronajímatele,
 - c) poruší-li nájemce svou povinnost zvlášť závažným způsobem, má pronajímatel právo vypovědět nájem bez výpovědní doby a požadovat, aby mu nájemce bez zbytečného odkladu byt odevzdal, nejpozději však do jednoho měsíce od skončení nájmu,
 - d) výpovědí pronajímatele nájemci s tříměsíční výpovědní dobou ze stanovených důvodů (§ 2288 odst. 1 občanského zákoníku)
 1. poruší-li nájemce hrubě svou povinnost vyplývající z nájmu,
 2. je-li nájemce odsouzen za úmyslný trestný čin spáchaný na pronajímateli nebo členu jeho domácnosti nebo na osobě, která bydlí v domě, kde je nájemcův byt, nebo proti cizímu majetku, který se v tomto domě nachází,
 3. má-li být byt vyklizen, protože je z důvodu veřejného zájmu potřebné s bytem nebo domem, ve kterém se byt nachází, naložit tak, že byt nebude možné vůbec užívat, nebo
 4. je-li tu jiný obdobně závažný důvod pro vypovězení nájmu,
 - e) písemnou výpovědí nájemce – nájemce může vypovědět nájem na dobu určitou, změní-li se okolnosti, z nichž strany při vzniku závazku ze smlouvy o nájmu zřejmě vycházely, do té míry, že po nájemci nelze rozumně požadovat, aby v nájmu pokračoval.
4. Za hrubé porušení nájemcových povinností se považuje zejména
 - a) nezaplacení nájemného a/nebo zálohy na služby za dobu dvou měsíců v termínu splatnosti,
 - b) nezaplacení nájemného a/nebo zálohy na služby za dobu jednoho měsíce v případě, že toto nájemné nezaplatí ani do splatnosti dalšího nájemného (prodloužení trvající déle než jeden měsíc),
 - c) dání bytu nebo jeho části do podnájmu bez souhlasu pronajímatele (§ 2276 občanského zákoníku),

- d) opakované odmítnutí umožnit pronajímateli prohlídku bytu (zejména za účelem kontroly způsobu jeho užívání), popř. přístup k němu za účelem potřebné opravy, a to bez vážného důvodu (§ 2219 občanského zákoníku),
 - e) opakované nedodržení pravidel obvyklých pro chování v domě nebo rozumných pokynů pronajímatele (§ 2256 občanského zákoníku); nedodržení pravidel obvyklých pro chování v domě spočívá zejm. v obtěžování ostatních nájemců nad míru přiměřenou poměrům různými imisemi (např. nadměrným hlukem, pachem, hmyzem, nečistotami, neadekvátním chovem zvířat), v slovních či dokonce fyzických útocích vůči ostatním nájemcům nebo vůči pronajímateli,
 - f) provádění stavebních úprav nebo jiných podstatných změn v bytě bez souhlasu pronajímatele (§ 2263 občanského zákoníku),
 - g) neoznámení nájemcovy nepřítomnosti v bytě delší než dva měsíce pronajímateli (§ 2269 odst. 2 občanského zákoníku) anebo vznikne-li z tohoto důvodu nájemci vážná újma,
 - h) neoznámení zvýšení počtu členů domácnosti ani do dvou měsíců poté, co změna nastala (§ 2272 odst. 2 občanského zákoníku),
 - i) porušení smluvní výhrady souhlasu pronajímatele s přijetím nového člena domácnosti (§ 2272 odst. 2 občanského zákoníku),
 - j) podnikání nebo práce v bytě, pokud tato činnost ztrpčuje nebo podstatně zhoršuje bydlení ostatním obyvatelům domu (§ 2255 občanského zákoníku),
 - k) nájemce v bytě chová zvíře, které podstatně ztrpčuje nebo zhoršuje bydlení ostatním obyvatelům domu, nebo ohrozí ostatní obyvatele domu na životě či zdraví (§ 2258 občanského zákoníku),
 - l) opakované porušování podmínek nájmu stanovené touto smlouvou, přes upozornění pronajímatele.
5. Za porušení povinnosti nájemce zvláště závažným způsobem se považuje zejména hrubé porušení nájemcových povinností opakovaně nebo dlouhodobě, tj. po dobu delší než čtyři měsíce.
6. Odstoupení smlouvy je možné z důvodů porušení smlouvy z podstatných důvodů nebo z chování druhé strany nepochybně vyplyne, že poruší smlouvu podstatným způsobem, a nedá-li na výzvu oprávněné strany přiměřenou jistotu; odstoupení od smlouvy má účinky do budoucna, protože tato smlouva zavazuje k nepřetržité či opakované činnosti nebo k postupnému dílčímu plnění.

VI. Předání a převzetí předmětu nájmu

1. Pronajímatel je povinen předat a nájemce převzít předmět nájmu, a to ke dni započetí nájmu dle této smlouvy (článek V. odst. 1 smlouvy).
2. O předání a převzetí předmětu nájmu pronajímatel a nájemce sepíší předávací protokol, který se jejich podpisem stává nedílnou součástí této smlouvy. Do protokolu se uvedou stav bytu a jeho příslušenství, stavy příslušných měřicích zařízení a případné závady, budou-li zjištěny.

VII. Práva a povinnosti smluvních stran

1. Pronajímatel je povinen:
 - a) předat nájemci byt včetně příslušenství ve stavu způsobilém k sjednanému účelu užívání a zajistit nájemci plný a nerušený výkon práv spojených s užíváním bytu;
 - b) odstranit závady bránící řádnému užívání bytu nebo závady, jimiž je výkon některého nájemcova práva dle této smlouvy ohrožen; v opačném případě je nájemce po předchozím upozornění pronajímatele oprávněn odstranit takové závady v nezbytné míře a požadovat od pronajímatele náhradu účelně vynaložených nákladů.
2. Nájemce je povinen:
 - a) platit pronajímateli řádně a včas sjednané nájemné a zálohy na služby,
 - b) užívat byt včetně jeho příslušenství a společné prostory domu řádně a v souladu s právními předpisy, touto smlouvou a domovním řádem,
 - c) dodržovat domovní řád a zajistit jeho dodržování osobami žijícími ve společné domácnosti, jakož i návštěvami nájemce a osob žijících ve společné domácnosti s nájemcem,

- d) pečovat o předmět nájmu, dbát o jeho vzhled, chránit jej před poškozením, bez zbytečného odkladu upozornit pronajímatele na závady a potřebu těch oprav, které má provést pronajímatel, i na hrozící škodu; v opačném případě nájemce odpovídá za škodu, která nesplněním této povinnosti vznikla,
 - e) umožnit pronajímateli na jejich žádost přístup do předmětu nájmu za účelem kontroly, zda nájemce užívá předmět nájmu řádným způsobem,
 - f) nést náklady spojené s běžnou údržbou bytu a jeho příslušenství a na jejich drobné opravy uvedené v domovním řádu; na větší opravy je nájemce povinen upozornit pronajímatele a umožnit jim jejich provedení; nepostará-li se nájemce o běžnou údržbu bytu a včasné provedení drobných oprav, má pronajímatel právo učinit tak po předchozím upozornění nájemce na svůj náklad sám a požadovat od nájemce náhradu,
 - g) po předchozí písemné výzvě umožnit pronajímateli nebo jím pověřené osobě provedení instalace a údržby zařízení pro měření a regulaci tepla, teplé a studené vody, jakož i odpočtu naměřených hodnot; nájemce je rovněž povinen umožnit přístup k dalším technickým zařízením, pokud jsou součástí bytu či jeho příslušenství a patří pronajímateli,
 - h) nájemce je povinen odstranit závady a poškození, které způsobil v domě on nebo ti, kdo s ním bydlí; nestane-li se tak, má pronajímatel právo po předchozím upozornění nájemce závady a poškození odstranit a požadovat od nájemce náhradu,
 - i) nájemce je povinen zdržet se provádění stavebních úprav či jiných podstatných změn v bytě či ve sklepě bez souhlasu pronajímatele; v případě porušení této povinnosti je pronajímatel oprávněn požadovat, aby nájemce provedené úpravy a změny bez odkladu odstranil,
 - j) nájemce se zavazuje dodržovat protipožární a bezpečnostní předpisy,
 - k) nájemce se zavazuje ke dni skončení nájmu předmět nájmu vyklidit a předat jej pronajímateli ve stavu, v jakém je převzal, s přihlédnutím k běžnému opotřebení; o tomto předání bude pořízen zápis podepsaný smluvními stranami, do nějž se mj. uvedou stavy příslušných měřicích zařízení.
3. Pronajímatel si vyhraduje souhlas pronajímatele s přijetím nového člena domácnosti dle § 2272 odst. 2 občanského zákoníku.
4. Nájemce nesmí bez souhlasu pronajímatele byt podnajmout.

VIII. Závěrečná ustanovení

1. Práva a povinnosti smluvních stran z této smlouvy vyplývající a ve smlouvě neupravené se řídí obvyklými ustanoveními občanského zákoníku a právními předpisy se smlouvou souvisejícími.
2. Smluvní strany sjednávají, že pokud by bylo jedno z výše uvedených ustanovení zcela nebo zčásti právně neúčinné, zůstává tím nedotčena právní účinnost ostatních ustanovení. Totéž platí i pro případ smluvní mezery.
3. Smlouva o nájmu bytu, včetně případných dodatků, musí mít písemnou formu (§ 2237 občanského zákoníku). Současně je zde platná podmínka, že smlouvu a dodatky smlouvy musí odsouhlasit orgán města, který schválil tuto smlouvu, jinak je takové ujednání (smlouva či dodatek) podle zákona o obcích absolutně neplatné.
4. Nájemce prohlašuje, že bere na vědomí, že pronajímatel shromažďuje osobní údaje nájemce a členů jeho domácnosti v rozsahu uvedeném právními předpisy a touto smlouvou včetně všech případných dodatků smlouvy, zejména jména a příjmení, datum narození, rodného čísla, adresy trvalého bydliště, čísla občanského průkazu (nebo jiné ID karty) nájemce a osob, které s nájemcem bydlí ve společné domácnosti, a to včetně nezletilých dětí. Tyto osobní údaje pronajímatel shromažďuje na základě právních předpisů. v souladu s Nařízením Evropského parlamentu a Rady č. 2016/679, obecné nařízení o ochraně osobních údajů (GDPR) a zákonem č. 110/2019 Sb., o zpracování osobních údajů, a to za účelem realizace této smlouvy. Osobní údaje shromážděné v souvislosti s touto smlouvou nebudou jiným způsobem smluvními stranami využívány, ledaže tak výslovně vyplývá z právních předpisů platných v České republice nebo byl výslovně poskytnut souhlas subjektem osobních údajů.

5. Nájemce tímto uděluje tímto městu Úvaly na dobu neurčitou svůj souhlas k jakémukoli zpracování osobních údajů v souvislosti s touto smlouvou v rozsahu telefonního čísla, emailu, čísla datové schránky a případně dalších kontaktů, předaných nájemcem jako kontaktní, jakož i čísla bankovního účtu nájemce určený k vzájemným platbám – platby záloh a vrácení přeplatku z vyúčtování.
6. Text této smlouvy schválila Rada města Úvaly usnesením č. **R-139/2022** na jednání dne **12.4.2022**.
7. Uzavření nájmu s nájemcem schválila Rada města Úvaly usnesením č. **R-...../2024** na jednání dne a pověřila vedoucího odboru investic a dopravy Ing. arch. Miroslava Hofmana podpisem této smlouvy.
8. Tato smlouva je vyhotovena ve **2** stejnopisech s platností originálu, z nichž pronajímatel obdrží jeden stejnopis a nájemce také jeden stejnopis.
9. Podle ust. § 3 odst. 2 písm. a) zákona 340/2015 Sb. o registru smluv, jde o smlouvu vzniklou v rámci právního jednání s fyzickou osobou, která jedná mimo rámec své podnikatelské činnosti, na kterou se povinnost zveřejňování v registru smluv nevztahuje.
10. Smluvní strany prohlašují, že si tuto smlouvu před jejím podpisem přečetly, což stvrzují svým podpisem.

V Úvalech dne

V Úvalech dne

za pronajímatele:

nájemce:

Ing. arch. Miroslav Hofman
vedoucí odboru
investic a dopravy

M_i
nájemce

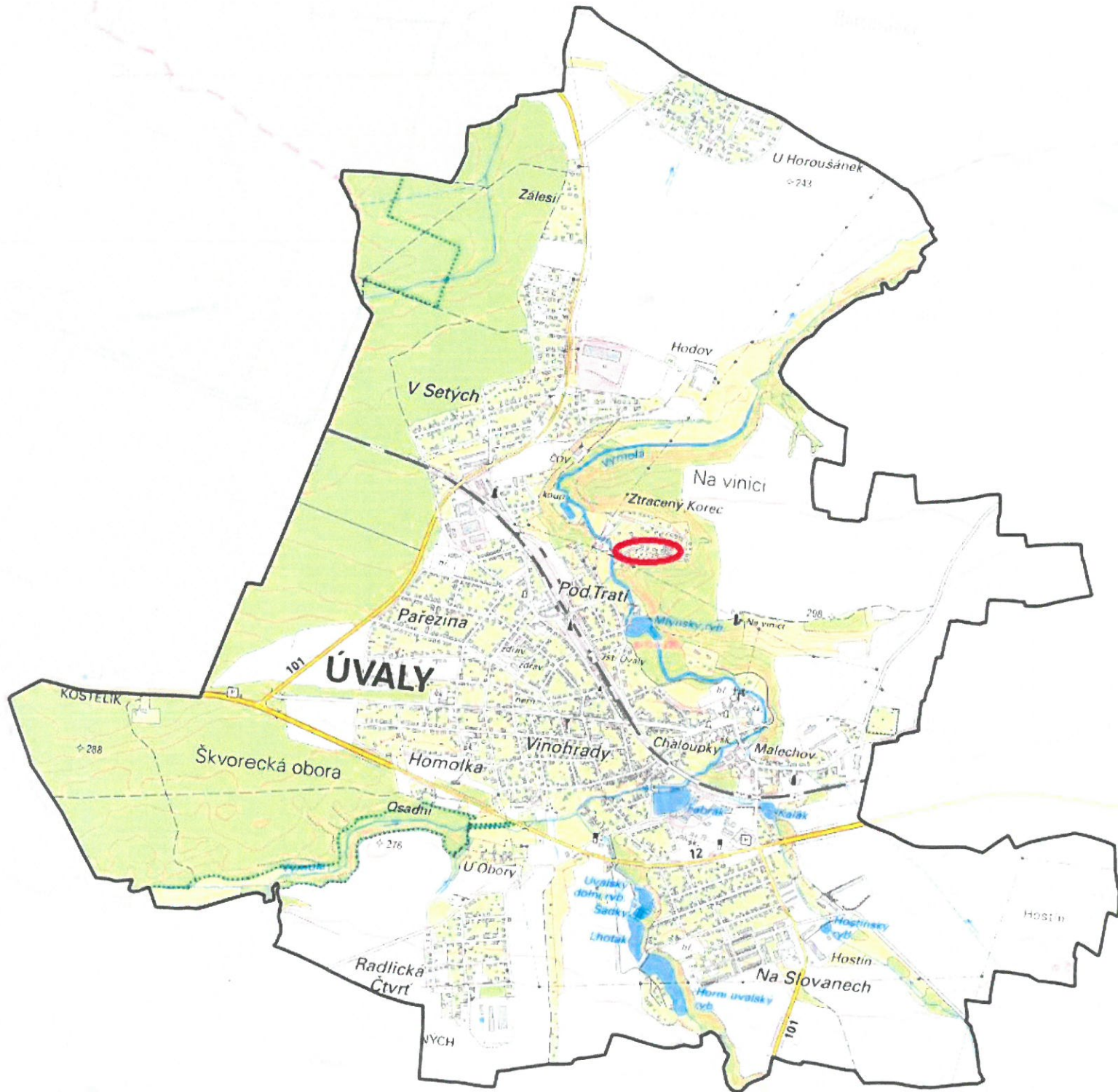

KUPNÍ SMLOUVA POZEMKU

uzavřená podle § 2128 a následujících občanského zákoníku

Jméno a příjmení: T [REDACTED]
RČ: [REDACTED]
Trvalé bydliště: [REDACTED]
Číslo účtu: [REDACTED]

(dále jako „**Prodávající 1**“)

Jméno a příjmení: K [REDACTED] H [REDACTED]
RČ: [REDACTED]
Trvalé bydliště: [REDACTED]
Číslo účtu: [REDACTED]

(dále jako „**Prodávající 2**“)

Jméno a příjmení: L [REDACTED] L [REDACTED]
RČ: [REDACTED]
Trvalé bydliště: [REDACTED]
Číslo účtu: [REDACTED]

(dále jako „**Prodávající 3**“)

(Prodávající 1, Prodávající 2, Prodávající 3 dále společně též jen „**Prodávající**“)

a

Město Úvaly
Sídlo: Arnošta z Pardubic 95, 250 82 Úvaly
IČO: 00240931
Zastoupeno: Bc. Markéta Rydvalová, starostka města Úvaly
Oprávněna k podpisu: Bc. Markéta Rydvalová, starostka města Úvaly

Telefon: 281 091 111
E-mail: podatelna@mestouvaly.cz
Bankovní spojení: Komerční banka, a.s.
Číslo účtu: 107-97200227/0100
Webové stránky: www.mestouvaly.cz
Datová schránka: pa3bvse

(dále jen „**Kupující**“ nebo jako „**město Úvaly**“)

(společně dále též jen jako „**Smluvní strany**“)

uzavírají níže uvedeného dne měsíce a roku v souladu s ustanovením § 2128 a násl. zákona č. 89/2012 Sb., občanského zákoníku, ve znění pozdějších předpisů, tuto **kupní smlouvu nemovitost** (dále jen „**Smlouva**“):

I. PŘEDMĚT SMLOUVY

1. Prodávající č.1 výslovně prohlašuje, že je **podílovým spoluvlastníkem následujících pozemků s velikostí spoluvlastnického podílu ve výši 1/3 (dále jen „spoluvlastnický podíl 1“)**:

- parc.č. 3116 o výměře 161 m², druh pozemku ostatní plocha zaps. na LV č. [REDACTED] pro město (obec) Úvaly, kat. úz. Úvaly u Prahy z Katastrálního úřadu pro Středočeský kraj se sídlem v Praze, Katastrální pracoviště Praha – východ se sídlem v Praze (dále jen „**Pozemek 1**“).
- parc.č. 3100 o výměře 283 m², druh pozemku ostatní plocha zaps. na LV č. 1 [REDACTED] pro město (obec) Úvaly, kat. úz. Úvaly u Prahy z Katastrálního úřadu pro Středočeský kraj se sídlem v Praze, Katastrální pracoviště Praha – východ se sídlem v Praze (dále jen „**Pozemek 2**“).
- parc.č. 3117 o výměře 391 m², druh pozemku ostatní plocha zaps. na LV č. [REDACTED] pro město (obec) Úvaly, kat. úz. Úvaly u Prahy z Katastrálního úřadu pro Středočeský kraj se sídlem v Praze, Katastrální pracoviště Praha – východ se sídlem v Praze (dále jen „**Pozemek 3**“).

2. Prodávající č.2 výslovně prohlašuje, že je **podílovým spoluvlastníkem následujících pozemků s velikostí spoluvlastnického podílu ve výši 1/3 (dále jen „spoluvlastnický podíl 2“)**:

- Pozemku 1, tj. parc.č. 3116 o výměře 161 m², druh pozemku ostatní plocha zaps. na LV č. [REDACTED] pro město (obec) Úvaly, kat. úz. Úvaly u Prahy z Katastrálního úřadu pro Středočeský kraj se sídlem v Praze, Katastrální pracoviště Praha – východ se sídlem v Praze.
 - Pozemku 2, tj. parc.č. 3100 o výměře 283 m², druh pozemku ostatní plocha zaps. na LV č. [REDACTED] pro město (obec) Úvaly, kat. úz. Úvaly u Prahy z Katastrálního úřadu pro Středočeský kraj se sídlem v Praze, Katastrální pracoviště Praha – východ se sídlem v Praze.
 - Pozemku 3, tj. parc.č. 3117 o výměře 391 m², druh pozemku ostatní plocha zaps. na LV č. [REDACTED] pro město (obec) Úvaly, kat. úz. Úvaly u Prahy z Katastrálního úřadu pro Středočeský kraj se sídlem v Praze, Katastrální pracoviště Praha – východ se sídlem v Praze.
3. Prodávající č.3 výslovně prohlašuje, že **je podílovým spoluvlastníkem následujících pozemků s velikostí spoluvlastnického podílu ve výši 1/3 (dále jen „spoluvlastnický podíl 3“)**:
- Pozemku 1, tj. parc.č. 3116 o výměře 161 m², druh pozemku ostatní plocha zaps. na LV č. [REDACTED] pro město (obec) Úvaly, kat. úz. Úvaly u Prahy z Katastrálního úřadu pro Středočeský kraj se sídlem v Praze, Katastrální pracoviště Praha – východ se sídlem v Praze.
 - Pozemku 2, tj. parc.č. 3100 o výměře 283 m², druh pozemku ostatní plocha zaps. na LV č. [REDACTED] pro město (obec) Úvaly, kat. úz. Úvaly u Prahy z Katastrálního úřadu pro Středočeský kraj se sídlem v Praze, Katastrální pracoviště Praha – východ se sídlem v Praze.
 - Pozemku 3, tj. parc.č. 3117 o výměře 391 m², druh pozemku ostatní plocha zaps. na LV č. [REDACTED] pro město (obec) Úvaly, kat. úz. Úvaly u Prahy z Katastrálního úřadu pro Středočeský kraj se sídlem v Praze, Katastrální pracoviště Praha – východ se sídlem v Praze.
4. Pozemek 1, Pozemek 2 a Pozemek 3 budou dále v této smlouvě označovány souhrnně jen jako „Pozemky“, **spoluvlastnický podíl 1, spoluvlastnický podíl 2 a spoluvlastnický podíl 3** budou dále v této smlouvě označovány souhrnně jen jako „**Spoluvlastnické podíly**“.
5. Prodávající prodávají Kupujícímu Pozemky (tj. Spoluvlastnické podíly na Pozemcích) a Kupující Pozemky (tj. Spoluvlastnické podíly na Pozemcích) do svého vlastnictví přijímá a zavazuje se zaplatit sjednanou kupní cenu. Takto tedy Prodávající 1 na základě této Smlouvy prodává kupujícímu svůj spoluvlastnický podíl 1, Prodávající 2 na základě této Smlouvy prodává kupujícímu spoluvlastnický podíl 2, Prodávající 3 na základě této smlouvy prodává kupujícímu spoluvlastnický podíl 3. To vše za sjednanou cenu dle čl. II. této smlouvy. Prodávající pak shodně prohlašují, že spoluvlastnické právo k Pozemkům nabyly děděním, tedy jde o majetek nespádající do SJM, jsou tak oprávněny tuto smlouvu uzavřít. Kupní cenu nabývají rovněž každá z Prodávajících do svého výlučného vlastnictví, nikoliv do SJM.
6. Smluvní strany prohlašují, že mezi nimi dříve vznikl spor ohledně Pozemků, který narovnaly Dohodou. Z těchto Pozemků bez souhlasu jejich vlastníka Kupující strhnul původní hliněný povrch a následně Pozemky zavezl štěrkem a asfaltovým recyklátem (dále jen „navážka“), kterou zhutnil a utemoval, a to s ohledem na domněnku žalovaných, že se na pozemcích žalobce nachází veřejně přístupná účelová komunikace. Prodávající se domáhal náhrady škody, mj. odstranění navážky.
- Příslušné správní orgány nicméně pravomocně rozhodly, že na Pozemcích se nenachází veřejně přístupná účelová komunikace, přístup z Pozemků k přilehlým nemovitostem Prodávající umožňují jejich vlastníkům na základě dvoustranných smluv, a to nájemních a o zřízení služebností, se kterými je Kupující podrobně obeznámen, do práv a povinností z těchto smluv je připraven vstoupit.
- Spor shora popsany vyřešily smluvní strany smírně Dohodou o narovnání.
- Tato kupní smlouva pak navazuje na uzavřenou Dohodu o narovnání, když Kupující má zájem nabýt Pozemky do vlastnictví za účelem zajištění přístupu k nemovitostem přiléhajícím k Pozemkům, a to veřejně přístupnou komunikací.
7. Kupující tedy prohlašuje a zavazuje se, že nebude bránit Prodávajícím, ani jejím právním nástupcům a žádným osobám v neomezeném přístupu k převáděným nemovitostem – Pozemku 1, Pozemku 2 a Pozemku 3, které představují jediné spojení mezi veřejnou cestou a pozemkovými parcelami č. 3118, 3120 a p.č. 3119 a stavbě na této parcele, která je jeho součástí, vše zaps. na LV č. 1698 pro město (obec) Úvaly, kat. úz. Úvaly u Prahy, když na těchto pozemcích se nachází zpevněná, dosud neveřejná cesta, jednoznačně patrná v terénu (dále jen „Cesta“),
- Pro utvrzení tohoto závazku Kupující tímto Cestu ke dni zápisu vlastnického práva v jeho prospěch k nemovitostem převáděným touto smlouvou (Pozemku 1, Pozemku 2 a Pozemku 3) prohlašuje za

veřejně přístupnou účelovou komunikaci ve smyslu § 7 odst. 1) z. o pozemních komunikacích, tedy se zavazuje ke dni, kdy se stane vlastníkem Cesty, zajistit možnost jejího bezplatného veřejného užívání bez jakéhokoliv omezení, a zároveň zajistit do roka ode dne podpisu této smlouvy, aby se Cesta stala místní komunikací dle zákona o pozemních komunikacích (tj. zejm. zajistit zápis Cesty do pasportu místních komunikací).

8. Pro případ, že ani do roka ode dne podpisu této Smlouvy Kupující nesplní svůj závazek dle předchozího odst. 7, čl. I. této Smlouvy a nezajistí, že Cesta bude místní komunikací, ve lhůtě do jednoho měsíce (tj. do 13 měsíců ode dne podpisu této Smlouvy) uzavře s Prodávajícími či jejich právními nástupci (vlastníky pozemků č. 3118, 3120 a p.č. 3119, ku Úvaly) smlouvu o zřízení věcného břemene – služebnosti cesty a stezky, za podmínek dle znění navrhovaného v čl. IV této smlouvy.

II. KUPĚ POZEMKU, KUPNÍ CENA A PŘECHOD VLASTNICKÝCH PRÁV

1. Kupující kupuje Pozemky za kupní cenu uvedenou v odstavci 3 a Prodávající jej za podmínek sjednaných touto Smlouvou prodává.
2. Kupující se zavazuje včas zaplatit kupní cenu a převzít Pozemky do svého výlučného vlastnictví se všemi právy a povinnostmi.
3. Kupní cena Pozemků byla Smluvními stranami sjednána v celkové výši 933 363,- Kč (*slovy: devětsetřicet tři tisíc třistašedesát tři korun českých*).
4. Kupující se zavazuje uhradit Prodávajícímu kupní cenu ve výši sjednané v předchozím odstavci
 - Prodávajícímu 1 částku ve výši 311 121,-Kč (*slovy: třistajedenáct tisíc stodvacetjedna korun českých*)
 - Prodávajícímu 2 částku ve výši 311 121,-Kč (*slovy: třistajedenáct tisíc stodvacetjedna korun českých*)
 - Prodávajícímu 3 částku ve výši 311 121,-Kč (*slovy: třistajedenáct tisíc stodvacetjedna korun českých*)nejpozději do 30 dnů od doručení oznámení o zápisu do katastru nemovitostí od Katastrálního úřadu o provedení vkladu vlastnického práva do katastru nemovitostí k Předmětu převodu ve prospěch kupujícího, a to **na bankovní účet každého prodávajícího uvedený v záhlaví této Smlouvy pod variabilním symbolem IČO města Úvaly.**
3. **Vlastnické právo k Pozemku přechází na Kupujícího vkladem** vlastnického práva v jeho prospěch do katastru nemovitostí u příslušného katastrálního úřadu **zpětně ke dni podání návrhu na povolení vkladu vlastnického práva.**
4. Smluvní strany sjednávají, že nebezpečí škody na Pozemku a nebezpečí škody způsobené Pozemkem přechází na Kupujícího dnem převzetí Pozemku Kupujícím, nejpozději však dnem, kdy nabylo právní moci zápis do katastru nemovitostí.
5. Smluvní strany prohlašují, že se až do provedení vkladu do katastru nemovitostí zdrží jakýchkoliv činností, které by vedly ke zmaření či ztížení tohoto úkonu.
6. Smluvní strany se zavazují poskytnout katastrálnímu úřadu potřebnou součinnost při správním řízení o vkladu Pozemku a zavazují se doložit na výzvu katastrálního úřadu veškeré požadované podklady, popřípadě doplnit či změnit tuto Smlouvu nebo návrh na vklad do katastru nemovitostí anebo odstranit katastrálním úřadem vytýkané vady.
7. Smluvní strany sjednávají, že v případě zamítnutí návrhu na vklad vlastnického práva dle této Smlouvy příslušným katastrálním úřadem učiní právní a všechny možné kroky k případné opravě, úpravě nebo doplnění této Smlouvy za účelem jejího naplnění.

III. PROHLÁŠENÍ O ZATÍŽENÍ POZEMKU

1. Prodávající prohlašují, že pozemky parc.č. 3100, 3116 a 3117 jsou zatíženy věcnými břemeny a služebnostmi zapsanými v katastru nemovitostí. Kupující prohlašuje, že se seznámil s rozsahem a obsahem služebností a věcných břemen zapsaných v Katastru nemovitostí.
2. Na Pozemcích jsou pod povrchem inženýrské sítě (zejména ČEZ Distribuce a nadzemní sítě CETIN (telekomunikace), pozemky jsou tak zatíženy tomu odpovídajícími právy vlastníků (provvozetelů) těchto inženýrských sítí.
3. Prodávající prohlašuje, že Pozemky jsou zatíženy nájemními smlouvami, uzavřenými s vlastníky nemovitostí sousedícími s Pozemky za účelem zajištění přístupu, za to zejména s těmito nájemci:

- 
4. Kupující byl před podpisem této smlouvy se zřízením nájemních práv seznámen, je s tím srozuměn a s tímto zatížením Pozemků souhlasí, když Pozemky nabývá právě za účelem zajištění přístupu ke všem nemovitostem, které s Pozemky sousedí, vlastníkům těchto nemovitostí a veřejnosti.

IV. SMLOUVA O SMLouvĚ BUDOUcí O ZŘÍZENÍ SLUŽEBNOSTI - PODMÍNKY ZŘÍZENÍ SLUŽEBNOSTI

1. Prodávající a Kupující se dohodli, že za podmínek stanovených v čl. I. odst. 8. této Smlouvy, pokud nastanou, uzavřou v uvedeném ustanovení stanovené lhůtě do 13 měsíců ode dne uzavření této Kupní smlouvy, smlouvu o zřízení služebnosti za těchto podmínek (kdy Kupující se zavazuje v případě převodu vlastnického práva k pozemkům č. 3118, 3120 a p.č. 3119 uzavřít smlouvu s novými vlastníky, právo na zřízení služebnosti tak přechází na nové vlastníky pozemků č. 3118, 3120 a p.č. 3119):
- 1.1. Kupující ve prospěch Prodávajících touto smlouvou zřizuje služebnost cesty a stezky ve formě věcného břemene, tedy ve prospěch nemovitostí ve vlastnictví Prodávajících za účelem zajištění spojení nemovitostí ve vlastnictví Prodávajících s veřejnou cestou.
- 1.2. Tímto tedy:
- 1.2.1. Kupující jako nabyvatel nemovitostí převáděných touto smlouvou - Pozemků, hodlá Pozemky užívat po nabytí vlastnických práv k Pozemkům jako veřejně přístupnou účelovou komunikaci, tak jak je zakresleno v geometrickém plánu vyhotoveném dne, (dále jen „geometrický plán“) //pozn. - bude vyhotoveno do podpisu smlouvy o zřízení služebnosti na náklady Kupujícího, kdy geometrickým plánem bude vytyčena Cesta tak, jak je patrná v terénu// , který tvoří nedílnou součást této smlouvy jako příloha č. 1. Pro odstranění všech pochybností a z důvodu právní jistoty a zajištění přístupu Prodávajícím k jejich nemovitostem se nicméně strany rozhodly z opatrnosti uzavřít tuto smlouvu o zřízení služebnosti, tomu pak odpovídá i bezúplatnost.
- 1.2.2. Prodávající prohlašují, že jsou výlučným vlastníkem mimo jiné nemovitostí ležících v katastrálním území a obci Úvaly, a to pozemkových parcel č. 3118, 3120 a p.č. 3119 a stavby na této parcele, která je jeho součástí vše zaps. na LV č. 1698 pro město (obec) Úvaly, kat. ú. Úvaly u Prahy u Katastrálního úřadu pro Středočeský kraj se sídlem v Praze, Katastrální pracoviště Praha - východ se sídlem v Praze (dále jen „panující pozemky“).
- 1.2.3. Prodávající mají zájem o využití Pozemků jako příjezdové a přístupové cesty k panujícím pozemkům, včetně možnosti zastavení vozidel.
- 1.2.4. Kupující tímto zřizuje k Pozemkům právo služebnosti cesty a stezky odpovídající právu věcného břemene ve prospěch panujících pozemků parcel č. 3118, 3120 a p.č. 3119 vše zaps. na LV č. 1698 pro město (obec) Úvaly, kat. úz. Úvaly (tj. ve prospěch Prodávajících a každého dalšího vlastníka panujících pozemků) za účelem průchodu a průjezdu a dočasného zastavení automobilem nebránícího provozu na komunikaci včetně nákladních automobilů bez jakéhokoliv časového omezení či omezení velikosti a hmotnosti (tonáže) projíždějících vozidel. Právo cesty tak výslovně zakládá mimo jiné právo jezdit přes služebnou cestu jakýmkoli vozidly, pokud to umožní technický stav cesty.
- 1.2.5. Polohové umístění a rozsah služebnosti a zatížení Pozemků touto smlouvou vyplývá z geometrického plánu, který tvoří součást této smlouvy jako příloha č. 1 a smluvní strany činí nesporným, že jim je umístění a polohové určení služebnosti přesně známo. V tomto geometrickém plánu je přesně zakreslena cesta a stezka k panujícím pozemkům tak, jak je služebnost zřizována, tedy jak jsou Pozemky zřízením věcného břemene ve prospěch Prodávajících resp. panujících pozemků zatěžovány.

- 1.2.6. Prodávající přijímají práva ze služebnosti dohodnutá v této smlouvě. Kupující, jakož i jakýkoli vlastník Pozemků, je povinen výkon těchto práv strpět a neztěžovat.
- 1.2.7. Smluvní strany zřizují služebnost jako věcné břemeno odpovídající právu cesty a stezky bez výslovně sjednaného protiplnění, které je již zohledněno v kupní ceně.
- 1.2.8. Kupující výslovně prohlašuje, že souhlasí s veřejným užíváním Pozemků v rozsahu zřizované služebnosti jako cesty, tak jak byla zřízena (tj. jako veřejná účelová komunikace), a umožní Prodávajícím právo nerušeného využívání Pozemků, tedy i nerušený výkon práv z věcného břemene.
- 1.2.9. Kupující se zavazuje umožnit Prodávajícím řádný výkon jeho práv, tedy především umožnit ničím neomezené užívání Pozemků, jakož i přístup k Pozemkům.
- 1.2.10. Prodávající se nezavazují k povinnostem údržby a péče o Pozemky ani komunikaci na Pozemcích, tedy neponesou náklady na úpravu, údržbu a péči o komunikaci a Pozemky.
- 1.2.11. Kupující se zavazuje a prohlašuje, že práva vyplývající z výše uvedeného věcného břemene zřizovaného ve prospěch Prodávajících, budou Prodávající a každý vlastník panujících pozemků oprávněn vykonávat kdykoli v rozsahu 24 hodin každého dne. Povinný je tak povinen výkon práv oprávněnému 24 hodin denně 7 dní v týdnu umožnit.
- 1.2.12. Kupující dále prohlašuje a souhlasí s tím, že Pozemky budou s Prodávajícími a každým dalším vlastníkem panujících pozemků za účelem parkování, příjezdu a přístupu k panujícím nemovitostem užívat v širší oprávnění dle touto smlouvou zřizované služebnosti cesty a stezky i třetí osoby, a to se souhlasem Prodávajících a každého vlastníka panujících pozemků včetně návštěv, dodavatelů a jiných osob. 2.13. Kupující tímto výslovně prohlašuje a zavazuje se zajistit, že on i každý vlastník Pozemků, je a bude vždy povinen umožnit a umožní každému vlastníku kteréhokoliv z panujících pozemků, výkon práva ze služebnosti ve smyslu této smlouvy, zejm. že zajistí právo nerušeného parkování, příjezdu, přístupu a příjezdu k panujícím pozemkům. Součástí tohoto závazku je zejména povinnost zdržet se jakýchkoliv jednání, v důsledku kterého by mohlo být zřizované právo omezeno či jeho výkon ztížen.
- 1.2.13. Služebnost cesty a stezky opravňuje oprávněného ve stejném rozsahu umožnit výkon práva i neomezenému okruhu třetích osob (zejména svým zaměstnancům, smluvním partnerům a zákazníkům), součástí závazku povinného je i trvalé a ničím nerušené zajištění napojení oprávněných pozemků na veřejnou komunikaci.
- 1.2.14. Služebnost cesty a stezky se zřizuje jako věcné břemeno cesty a stezky *in rem* - ve prospěch vlastníka kteréhokoli z panujících pozemků a zatěžující každého vlastníka Pozemků a smluvní strany navrhuje zápis zřizovaného práva - služebnosti cesty a stezky do katastru nemovitostí. Návrh na vklad práva odpovídajícího věcnému břemenu Ve prospěch Prodávajících resp. panujících pozemků bude podán spolu s návrhem na vklad vlastnického práva k Pozemkům ve prospěch Kupujícího dle této smlouvy.
- 1.2.15. Kupující byl před podpisem této smlouvy s nutností zřízení služebnosti cesty a stezky seznámen, je s tím srozuměn a s tímto věcným břemenem souhlasí, když Pozemky nabývá právě za účelem zajištění přístupu ke všem nemovitostem, které s Pozemky sousedí, vlastníkům těchto nemovitostí a veřejnosti.
- 1.2.16. Pokud se stane některá podmínka, klauzule, či část smlouvy v jakémkoliv rozsahu neplatná nebo neuplatnitelná, zbývající část smlouvy nebude v žádném směru ovlivněna a všechna ostatní ustanovení zůstanou platná a vymahatelná. V případě nutnosti doplnění smlouvy se smluvní strany zavazují sjednat taková ujednání, která nezmění smysl ostatních ustanovení smlouvy.
- 1.2.17. Práva a povinnosti z této smlouvy přechází na právní nástupce smluvních stran.
- 1.2.18. Strany na sebe přebírají nebezpečí změny okolností ve smyslu § 1765 občanského zákoníku, a nebudou se domáhat obnovení jednání o této Smlouvě, ani pokud by došlo ke změně okolností tak podstatné, že změna založí v právech a povinnostech stran zvlášť hrubý nepoměr znevýhodněním jedné z nich buď neúměrným zvýšením nákladů plnění, anebo neúměrným snížením hodnoty předmětu plnění. Kupující dále prohlašuje, že ve smyslu § 1794 odst. 2 občanského zákoníku souhlasí se zřízením věcného břemene dle této Smlouvy

bezúplatně, a to bez ohledu na to, zda se by se byt i potenciálně mohlo jednat o plnění neúměrné, kdy prohlašuje, že je mu známa obvyklá výše plnění.

3. Součástí smlouvy o zřízení služebnosti bude přílohou geometrický plán vyhotovený podle bodu 1.2.1

V. PROHLÁŠENÍ SMLUVNÍCH STRAN

1. Prodávající prohlašuje a odpovídá Kupujícímu za to, že ke dni podpisu této Smlouvy neběží žádné závazky nebo spory, které by mohly předmět koupě zatížit nároky třetích stran. Prodávající dále prohlašuje, že ke dni uzavření této smlouvy nebylo vůči němu zahájeno insolvenční řízení a není mu známo, že by na něj byl podán insolvenční návrh, není vůči němu vykonatelné žádné rozhodnutí orgánu veřejné moci a neexistuje ani žádná jiná veřejná či soukromá listina, která by mohla být podkladem pro podání návrhu na nařízení exekuce či výkon rozhodnutí. Prodávající rovněž prohlašuje, že žádná třetí osoba nevnesla ve vztahu k předmětu převodu jakýkoliv nárok, v jehož důsledku by mohlo dojít k omezení práva prodávající předmět převodu prodat kupujícímu.
2. Prodávající výslovně prohlašuje, že nezamlčel Kupujícímu žádné skutečnosti, jež by mohly ovlivnit jakýmkoliv způsobem jeho rozhodnutí do svého vlastnictví převzít Pozemek, dále prohlašuje, že nemá žádné věřitele, k jejichž zkrácení ve smyslu § 589 občanského zákoníku by mohlo převodem Pozemku dojít a s Pozemkem nesouvisí žádné dluhy, které by mohly na Kupujícího ve smyslu § 1893 občanského zákoníku přejít.
3. Prodávající prohlašuje, že mu není známo, že by Pozemek byl zatížen ekologickou zátěží. Kupujícímu je znám stav Pozemků, zejména skutečnost, že Pozemky jsou zpevněny navážkou včetně zhutnění.
4. Prodávající se zavazuje, že po uzavření této Smlouvy ve prospěch Kupujícího podle této Smlouvy nezatíží Pozemek závazky ve prospěch svůj ani třetích osob žádným věcným právem, nájemním ani jakýmkoli jiným právem a ani jinak Pozemek nezatíží, pokud není v této smlouvě stanoveno jinak.
5. Smluvní strany se zavazují poskytnout katastrálnímu úřadu potřebnou součinnost a zavazují se doložit na výzvu katastrálního úřadu veškeré požadované podklady, popřípadě doplnit či změnit tuto Smlouvu nebo návrh na vklad do katastru nemovitostí anebo odstranit vytykané vady Smlouvy v souladu s požadavky příslušného katastrálního úřadu.
6. Všechny náklady spojené se zpracováním znaleckého posudku k pozemku a správních a poplatků spojených s převodem pozemku na katastru nemovitostí hradí kupující.

VI. PLNÁ MOC K ŘÍZENÍ O NÁVRHU NA VKLAD

Prodávající tímto současně uděluje v souladu s ust. § 33 odst. 2 písm. b) zákona č. 500/2004 Sb., správní řád, ve znění pozdějších předpisů, **plnou moc právnické osobě městu Úvaly, IČO 00240931 pro celé řízení**, zejména k podání Návrh na zahájení řízení o povolení vkladu do katastru nemovitostí vztahujícího se k předmětu této Smlouvy a současně, aby jej zastupoval v celém tomto řízení o před Katastrálním úřadem pro Středočeský kraj, katastrální pracoviště pro Prahu-východ. Zmocněnec může udělit plnou moc jiné osobě, aby namísto něho za účastníka jednala.

VII. SPOLEČNÁ A ZÁVĚREČNÁ USTANOVENÍ

1. Práva a povinnosti z této Smlouvy vyplývající a ve Smlouvě neupravené se řídí příslušnými ustanoveními občanského zákoníku a s obsahem této Smlouvy souvisejících předpisů.
2. Smluvní strany sjednávají, že pokud by bylo jedno z výše uvedených ustanovení zcela nebo zčásti právně neúčinné, zůstává tím nedotčena právní účinnost ostatních ustanovení. Totéž platí i pro případ smluvní mezery.
3. Tuto Smlouvu je možné s ohledem na ust. § 560 občanského zákoníku, měnit pouze písemnou dohodou smluvních stran. Smluvní strany sjednávají, že případné změny této Smlouvy se budou sjednávat ve formě vzestupně číslovaných dodatků této Smlouvy, podepsaných oprávněnými zástupci smluvních stran. Současně je zde platná podmínka, že Smlouvu a dodatky Smlouvy musí odsouhlasit orgán města, který schválil tuto Smlouvu, jinak je takové ujednání (smlouva či dodatek) podle zákona č. 128/2000 Sb., o obcích, ve znění pozdějších předpisů, absolutně neplatné.
4. S ohledem na zákon č. 253/2008 Sb., o některých opatřeních proti legalizaci výnosů z trestné činnosti a financování terorismu, ve znění pozdějších předpisů, veškeré převody peněžních prostředků dle této Smlouvy budou probíhat bezhotovostně. Ve výjimečných případech může objednatel přijmout hotovostní platbu ve výši, která nebude dosahovat částky, kterou je podle zákona povinnost převést bezhotovostně.

5. Prodávající výslovně prohlašuje, že souhlasí s přijímáním finančních transakcí vyplývajících z této Smlouvy z transparentního účtu města Úvaly a je seznámen, že bankovní ústav může na takovém účtu zveřejnit nejméně tyto informace: - zaúčtovaná částka a měna, datum připsání platby na účet, - popis platby, - název a číslo účtu plátce, - zpráva pro příjemce, - variabilní, - konstantní, - specifický symbol, a i další text byl-li plátcem uveden jakož i text uvedený smluvní stranou k identifikaci platby směrem k veřejnosti.
6. Prodávající prohlašuje, že bere na vědomí, že město Úvaly shromažďují osobní údaje druhé smluvní strany, jejích zaměstnanců nebo členů v rozsahu uvedeném touto Smlouvou včetně všech případných dodatků Smlouvy, zejména jména a příjmení osob, které Smlouvu podepisují za smluvní strany, jména a příjmení osob uvedených jako kontakty, včetně případných poskytnutých či uvedených e-mailů a telefonních čísel, v souladu s Nařízením Evropského parlamentu a Rady č. 2016/679, obecné nařízení o ochraně osobních údajů (GDPR) a zákonem č. 110/2019 Sb., o zpracování osobních údajů, a to za účelem realizace této Smlouvy. Osobní údaje shromážděné v souvislosti s touto Smlouvou nebudou jiným způsobem městem Úvaly využívány, ledaže tak výslovně vyplývá z právních předpisů platných v České republice nebo byl výslovně poskytnut souhlas subjektem osobních údajů.
6. **Uzavření této Smlouvy** schválilo Zastupitelstvo města Úvaly **Z - [doplní město Úvaly po schválení]** ze dne **[doplní město Úvaly po schválení]** a pověřilo starostku města k jejímu podpisu.
7. Tato Smlouva nabývá platnosti a účinnosti dnem podpisu poslední smluvní stranou za schválení Zastupitelstvem města Úvaly.
8. S odkazem na ust. § 3 odst. 2 písm. k) zákona 340/2015 Sb. o registru smluv, není povinnost tuto Smlouvu uveřejnit v Registru smluv.
9. Smlouva je vyhotovena v 5 stejnopisech s platností originálu, z nichž **tři** stejnopisy obdrží Prodávající a **jeden** stejnopis obdrží Kupující, jeden stejnopis s ověřenými podpisy je určen pro účely vkladového řízení.
10. Strany po přečtení této Smlouvy prohlašují, že souhlasí s jejím obsahem, což stvrzují svými podpisy.

V Úvalech dne **[doplní se při podpisu]**

V **[doplní se při podpisu]** dne **[doplní se při podpisu]**

Za město Úvaly

Za prodávajícího

Bc. Markéta Rydvalová
starostka města Úvaly

Vyhotovil: Blanka Viktorová, čj:CJ-240517072144

MISYS-KatastrSQL, informativní výpis pro vnitřní potřebu!

OKRES: CZ0209 Praha-východ, 3209
 OBEC: 538957 Úvaly
 KAT.ÚZEMÍ: 775738 Úvaly u Prahy

INFORMACE O PARCELÁCH

Data platná k: 1.05.2024

ČÍSLO PARCELY: KN 3100
 VÝMĚRA[m²]: 283
 KATASTRÁLNÍ ÚZEMÍ: Úvaly u Prahy 775738
 PŮVOD PARCELY: *Katastr nemovitostí (KN)*
 LIST MAPY: DKM
 URČENÍ VÝMĚRY: *Graficky nebo v digitalizované mapě*
 DRUH POZEMKU: *ostatní plocha*
 VYUŽITÍ POZEMKU: ostatní komunikace
 ZPŮSOB OCHRANY: -
 ŘÍZENÍ VZNIKU: V-6516/2016-209
 SEZNAM BPEJ: Parcela nemá BPEJ

OPRÁVNĚNÉ OSOBY: na LV [REDACTED]

Oprávněný subjekt, adresa	Identifikátor	Podíl
Vlastnické právo		
L [REDACTED] L [REDACTED]	[REDACTED]	1/3
K [REDACTED] H [REDACTED]	[REDACTED]	1/3
T [REDACTED] J [REDACTED]	[REDACTED]	1/3

Nemovitosti jsou v územním obvodu, ve kterém vykonává státní správu katastru nemovitostí ČR:

Katastrální úřad pro Středočeský kraj, Katastrální pracoviště Praha-východ, kód: 209

V kat. území jsou pozemky vedeny v jedné číselné řadě

Vyhotoveno systémem MISYS ver.16.16.158393 SW hasp pro VFK verze 6.1

Datum a čas vyhotovení výpisu: 17.05.2024 09:21:48

Vyhotovil: Blanka Viktorová, čj:CJ-240517072144

Výpis vyhotoven za 0.589s, SQLite3 native, ver.3.35.5

Tento výpis má informativní charakter a je určen pouze pro vnitřní potřebu oprávněného uživatele dat SPI KN.

Vyhotovil: Blanka Viktorová

MISYS-KatastrSQL, informativní výpis pro vnitřní potřebu!

OKRES: CZ0209 Praha-východ, 3209
 OBEC: 538957 Úvaly
 KAT.ÚZEMÍ: 775738 Úvaly u Prahy

INFORMACE O PARCELÁCH

Data platná k: 1.05.2024

ČÍSLO PARCELY: KN 3116
 VÝMĚRA[m²]: 161
 KATASTRÁLNÍ ÚZEMÍ: Úvaly u Prahy 775738
 PŮVOD PARCELY: *Katastr nemovitostí (KN)*
 LIST MAPY: DKM
 URČENÍ VÝMĚRY: *Graficky nebo v digitalizované mapě*
 DRUH POZEMKU: *ostatní plocha*
 VYUŽITÍ POZEMKU: ostatní komunikace
 ZPŮSOB OCHRANY: -
 ŘÍZENÍ VZNIKU: V-6516/2016-209
 SEZNAM BPEJ: Parcela nemá BPEJ

OPRÁVNĚNÉ OSOBY: na LV [REDACTED]

Oprávněný subjekt, adresa	Identifikátor	Podíl
Vlastnické právo		
[REDACTED]	[REDACTED]	1/3
[REDACTED]	[REDACTED]	1/3
[REDACTED]	[REDACTED]	1/3

Nemovitosti jsou v územním obvodu, ve kterém vykonává státní správu katastru nemovitostí ČR:

Katastrální úřad pro Středočeský kraj, Katastrální pracoviště Praha-východ, kód: 209

V kat. území jsou pozemky vedeny v jedné číselné řadě

Vyhотовeno systémem MISYS ver.16.16.158393 SW hasp pro VFK verze 6.1

Datum a čas vyhotovení výpisu: 17.05.2024 09:22:04

Vyhotovil: Blanka Viktorová

Výpis vyhotoven za 0.181s, SQLite3 native, ver.3.35.5

Tento výpis má informativní charakter a je určen pouze pro vnitřní potřebu oprávněného uživatele dat SPI KN.

Vyhotovil: Blanka Viktorová, čj:CJ-240517072050

MISYS-KatastrSQL, informativní výpis pro vnitřní potřebu!

OKRES: CZ0209 Praha-východ, 3209
 OBEC: 538957 Úvaly
 KAT.ÚZEMÍ: 775738 Úvaly u Prahy

INFORMACE O PARCELÁCH

Data platná k: 1.05.2024

ČÍSLO PARCELY: KN 3117
 VÝMĚRA[m²]: 391
 KATASTRÁLNÍ ÚZEMÍ: Úvaly u Prahy 775738
 PŮVOD PARCELY: *Katastr nemovitostí (KN)*
 LIST MAPY: DKM
 URČENÍ VÝMĚRY: *Graficky nebo v digitalizované mapě*
 DRUH POZEMKU: *ostatní plocha*
 VYUŽITÍ POZEMKU: *ostatní komunikace*
 ZPŮSOB OCHRANY: -
 ŘÍZENÍ VZNIKU: V-6516/2016-209
 SEZNAM BPEJ: Parcela nemá BPEJ

OPRÁVNĚNÉ OSOBY: na LV [REDACTED]

Oprávněný subjekt, adresa	Identifikátor	Podíl
Vlastnické právo		
[REDACTED]	[REDACTED]	1/3
[REDACTED]	[REDACTED]	1/3
[REDACTED]	[REDACTED]	1/3

Nemovitosti jsou v územním obvodu, ve kterém vykonává státní správu katastru nemovitostí ČR:

Katastrální úřad pro Středočeský kraj, Katastrální pracoviště Praha-východ, kód: 209

V kat. území jsou pozemky vedeny v jedné číselné řadě

Vyhотовeno systémem MISYS ver.16.16.158393 SW hasp pro VFK verze 6.1

Datum a čas vyhotovení výpisu: 17.05.2024

Vyhotovil: Blanka Viktorová, čj:CJ-240517072050

09:22:19
 Výpis vyhotoven za 0.153s, SQLite3 native,
 ver.3.35.5

Tento výpis má informativní charakter a je určen pouze pro vnitřní potřebu oprávněného uživatele dat SPI KN.





MEUVP0058FV5

Rada města Úvaly

MĚSTSKÝ ÚŘAD ÚVALY		
Zpracoval: 01D	Obj. (pozn.) M.Ú.ÚV	4631
Došlo dne:	7. 06. 2024	hod.
Počet listů:		
Počet příloh:	svazků	listů.

Dobrý den,

Tímto potvrzuji odstoupení od záměru na prodej pozemku parcelní číslo 293/1 a 298/17, k.ú.Úvaly u Prahy za předpokladu demolice nemovitosti čp.105, Škvorecká ulice, Úvaly, který jsem poslal emailem dne 28.3.2024.

S pozdravem

Svatoslav Nováček

Město Úvaly
Arnošta z Pardubic 95
250 82 Úvaly
IČO: 00240931

ZADÁVACÍ DOKUMENTACE

obsahující zadávací podmínky
podlimitní veřejné zakázky na služby

"Rozšíření ČOV Úvaly – Technický dozor stavebníka a koordinátor BOZP"

zadávané ve ~~zjednodušeném podlimitním otevřeném~~ řízení podle
ustanovení § 536 a násl. ~~a §73 a násl.~~ zákona č. 134/2016 Sb.,
o zadávání veřejných zakázek, ve znění pozdějších předpisů
(dále jen „**Zákon**“)

Podání nabídek: elektronicky a dle lhůty uvedené v elektronickém nástroji Portál pro vhodné uveřejnění

ZADÁVACÍ DOKUMENTACE

podlimitní veřejná zakázka na služby "Rozšíření ČOV Úvaly – Technický dozor stavebníka a koordinátor BOZP"

OBSAH ZADÁVACÍ DOKUMENTACE:

1. Identifikační údaje Zadavatele a osoby zastupující Zadavatele dle §43 Zákona	3
2. Předmět Zakázky	3
3. Místo plnění Zakázky	7
4. Doba plnění Zakázky	7
5. Kvalifikace dodavatelů	7
6. Způsob zpracování nabídkové ceny, překročení nabídkové ceny	18
7. Platební a obchodní podmínky	19
8. Podmínky účasti týkající se formy dodavatele	19
9. Využití poddodavatele	21
10. Další požadavky na plnění Zakázky	21
11. Podmínky a požadavky na zpracování nabídky	22
12. Formální požadavky na podání nabídky	23
13. Poskytnutí jistoty	24
14. Prohlídka místa plnění	25
15. Vysvětlení zadávací dokumentace	25
16. Podání nabídky a lhůta pro její podání	25
17. Otevírání nabídek	25
18. Ekonomická výhodnost nabídek, pravidla pro hodnocení nabídek, mimořádně nízká nabídková cena	26
19. Podmínky pro uzavření smlouvy	28
20. Mlčenlivost a důvěrné informace	29
21. Výhrady Zadavatele	30
22. Zadávací lhůta	31
23. Informace dle §_36(4) Zákona	31
24. Přílohy	31

PŘÍLOHY:

- Příloha 1 - Smlouva
- Příloha 2 - Krycí list
- Příloha 3 - Čestné prohlášení – Základní způsobilost
- Příloha 4 - Seznam významných služeb
- Příloha 5 - Seznam členů realizačního týmu
- Příloha 6 - Seznam poddodavatelů
- Příloha 7 - Čestné prohlášení ohledně neexistence střetu zájmů
- Příloha 8 - Čestné prohlášení k mezinárodním sankcím
- [Příloha 9](#) - [Čestné prohlášení dle § 86\(2\) Zákona](#)

1. IDENTIFIKAČNÍ ÚDAJE ZADAVATELE

Název zadavatele : **Město Úvaly**
Sídlo zadavatele : Arnošta z Pardubic 95, 250 82 Úvaly
IČO zadavatele : 00240931
Právní forma zadavatele : samosprávný územní celek
Jména a příjmení osob oprávněných zadavatele zastupovat : Bc. Markéta Rydvalová, starostka

(dále jen "**Zadavatel**").

IDENTIFIKAČNÍ ÚDAJE OSOBY ZASTUPUJÍCÍ ZADAVATELE DLE §43 ZÁKONA:

Obchodní firma : **Mgr. Klára Zábrodská, advokát (ČAK: 10731)**
Sídlo : Rybná 716/24, 110 00 Praha 1 – Staré Město
IČO : 71333193
Kontaktní osoba : Mgr. Klára Zábrodská, advokát
E-mail : zabrodsk@akzr.cz

(dále jen "**Zástupce Zadavatele**").

UPOZORNĚNÍ PRO ÚČASTNÍKY ZADÁVACÍHO ŘÍZENÍ:

Zadavatel účastníky zadávacího řízení podlimitní veřejné zakázky na služby „Rozšíření ČOV Úvaly – Technický dozor stavebníka a koordinátor BOZP“ (dále jen „**Zakázka**“) upozorňuje, že dodavatel je povinen nabídku podat elektronicky prostřednictvím elektronického nástroje **Portál pro vhodné uveřejnění**.

Adresa profilu Zadavatele v elektronickém nástroji Portál pro vhodné uveřejnění je <https://www.vhodne-uverejneni.cz/profil/00240931>. Zadávací dokumentace Zakázky je přístupná na profilu Zadavatele.

Veškeré úkony a veškerá komunikace mezi Zadavatelem a účastníky zadávacího řízení Zakázky podle ustanovení § 211 Zákona se provádějí elektronicky, zejména v elektronickém nástroji **Portál pro vhodné uveřejnění**.

2. PŘEDMĚT ZAKÁZKY

- 2.1 Předmětem Zakázky jsou **služby technického dozoru stavebníka a koordinátora BOZP na staveništi**, které budou realizovány v souvislosti s realizací stavebních prací spočívajících v rozšíření kapacit stávající čistírny odpadních vod Úvaly (dále jen „**ČOV**“) nacházející se v údolí říčky Výmoly na pozemcích parc. č. 3214/3, 3214/4, 3219/2, 3219/6, 3219/10, 3219/12 a 3219/14, v katastrálním území Úvaly u Prahy, obec Úvaly, z kapacity 6.000 EO na 9.990 EO (dále jen „**Dílo**“). Navrhované objekty rozšíření ČOV se nachází z části na plochách stávajícího areálu ČOV, z části zasahují na sousední pozemky parc. č. 3214/3, 3214/4, 3219/10 a 3219/14, v katastrálním území Úvaly u Prahy, obec Úvaly. Rozšíření představuje výstavbu nového objektu biologického čištění, objektu terciálního dočištění a provozního objektu ČOV včetně souvisejícího rozšíření manipulačních ploch, oplocení, potrubních a kabelových tras.

Požadavky na plnění Zakázky a popis činností, povinností a pravomocí technického dozoru stavebníka a koordinátora BOZP na staveništi jsou definovány v návrhu příkazní smlouvy (dále jen „**Smlouva**“), jejíž znění je Přílohou 1 této zadávací dokumentace.

Informace týkající se realizace podlimitní veřejné zakázky na stavební práce s názvem „Rozšíření ČOV Úvaly“ (včetně příslušné projektové dokumentace a dokumentace stavebního řízení) jsou součástí zadávacích podmínek dané veřejné zakázky a jsou dostupné na profilu Zadavatele na internetové adrese <https://www.vhodne-uverejneni.cz/zakazka/rozsireni-cov-uvaly>.

2.2 Zadavatel požaduje, aby dodavatel disponoval minimálně **6členným realizačním týmem** sestávajícím z následujících osob:

- (i) vedoucí týmu – technický dozor stavebníka;
- (ii) technický dozor stavebníka – pozemní stavby;
- (iii) technický dozor stavebníka – specialista na technologická zařízení staveb (kontrola provádění technologie);
- (iv) specialista rozpočtář (kontrola fakturace a dodatečných prací);
- (v) koordinátor BOZP; a
- (vi) technik požární ochrany.

Složení realizačního týmu dodavatel uvede v seznamu, jehož vzor tvoří Přílohu 5 této zadávací dokumentace. Dodavatel může tuto přílohu rozšířit o další členy realizačního týmu. Jednotliví členové realizačního týmu musí splňovat kvalifikaci uvedenou v bodu 5. této zadávací dokumentace.

2.3 Předmět plnění Zakázky zahrnuje zejména činnosti specifikované v odstavci 2., článku III. Smlouvy.

2.4 Předmětem plnění Zakázky **není kontrola dokumentace pro stavební řízení ani kontrola dokumentace pro provedení stavby.**

2.5 **Klasifikace předmětu Zakázky (CPV kódy dle Nařízení Evropského parlamentu a Rady (ES) č. 2195/2002, ve znění nařízení Komise č. 213/2008):**

Kód:	Název:
71315400-3	Stavební dozor
71322100-2	Stavební dozor pro stavebně inženýrské práce
71520000-9	Stavební dohled
71300000-1	Technicko-inženýrské služby
71317200-5	Služby v oblasti bezpečnosti a zdraví

2.6 Informace a údaje uvedené v jednotlivých částech této zadávací dokumentace a jejich přílohách vymezují závazné požadavky Zadavatele na plnění Zakázky. Tyto požadavky je účastník povinen plně a bezvýhradně respektovat při zpracování své nabídky. Neakceptování požadavků Zadavatele uvedených v této zadávací dokumentaci a v jejích přílohách či jakákoliv změna obchodních podmínek bude považována za nesplnění zadávacích podmínek s následkem vyloučení účastníka z další účasti v zadávacím řízení Zakázky (dále jen "**Zadávací řízení**").

2.7 **Předpokládaná hodnota Zakázky činí 4.200.000,300.000,- Kč bez DPH** a byla stanovena v souladu s § 16(1) Zákona.

2.8 Zadavatel tímto v souladu s § 105(2) Zákona účastníkům sděluje, že požaduje, aby činnost vedoucího týmu – technický dozor stavebníka byla plněna přímo vybraným dodavatelem, tj. osobou, která je s dodavatelem v pracovněprávním vztahu, a nikoliv jinou osobou ve smyslu

Okomentoval(a): [AB1]: Bude konzultováno

ustanovení § 83 Zákona. Dodavatel tedy **není oprávněn pro činnost specifikovanou v přechodí větě využít poddodavatele.**

2.9 Vyhrazené změny závazku:

Zadavatel si v souladu s ustanovením § 100(2) Zákona vyhrazuje změnu závazku ze Smlouvy v osobě vybraného dodavatele v průběhu plnění Zakázky, a to z následujících důvodů:

- (a) dojde k ukončení závazku ze Smlouvy zhotovitelem (vybraným dodavatelem) v průběhu trvání Smlouvy; nebo
- (b) dojde k ukončení závazku ze Smlouvy Zadavatelem v průběhu trvání plnění předmětu Zakázky z důvodů uvedených a v souladu s ustanovením § 223 Zákona či z důvodů uvedených ve Smlouvě.

Ve výše uvedených případech bude změna vybraného dodavatele provedena tak, že dojde k převedení práv a povinností ze Smlouvy z vybraného dodavatele na nového dodavatele, jehož nabídka byla po konečném hodnocení druhá v pořadí (postoupení Smlouvy), případně tak, že bude uzavřena nová smlouva k plnění předmětu Zakázky s dodavatelem, jehož nabídka byla po konečném hodnocení druhá v pořadí. Nebude-li možno s takovým dodavatelem Smlouvu uzavřít, může být Smlouva postoupena na či uzavřena s dodavatelem, jehož nabídka byla po provedeném hodnocení třetí či další v pořadí.

Pro nového dodavatele a plnění předmětu Zakázky zůstávají původní zadávací podmínky beze změny, kromě rozsahu předmětu plnění Zakázky, začátku a doby plnění předmětu Zakázky a ceny za plnění Zakázky, která bude stanovena ve výši uvedené v nabídce nového dodavatele na plnění Zakázky, respektive která bude poměrně snížena s ohledem na již provedené činnosti. Nový dodavatel se ve Smlouvě zaváže k převzetí odpovědnosti za již provedené části plnění Zakázky.

Nový dodavatel bude Zadavatelem vyzván k uzavření Smlouvy a k poskytnutí součinnosti při uzavření Smlouvy, včetně předložení příslušných dokladů před uzavřením Smlouvy, způsobem a v rozsahu přiměřeně odpovídajícím ustanovení bodu 20 této zadávací dokumentace.

2.10 **Odůvodnění nerozdělení Zakázky na části:** Zakázka není rozdělena na části, neboť se jedná o plnění, které spolu natolik věcně a technicky souvisí, že by jejím případným rozdělením vznikaly Zadavateli další nedůvodně náklady při realizaci plnění předmětu Zakázky a zajištění další koordinace.

2.11 **Odpovědné zadávání při plnění Zakázky:** Vybraný dodavatel, se kterým bude uzavřena Smlouva, bude povinen zajistit po celou dobu plnění Zakázky dodržování veškerých právních předpisů České republiky s důrazem na legální zaměstnávání, spravedlivé odměňování a dodržování bezpečnosti a ochrany zdraví při práci, přičemž uvedené bude vybraný dodavatel povinen zajistit i u svých poddodavatelů. Vůči poddodavatelům bude vybraný dodavatel povinen zajistit srovnatelnou úroveň zadavatelem určených smluvních podmínek s podmínkami Smlouvy a řádné a včasné uhrazení svých finančních závazků. Dodavatel v nabídce na plnění Zakázky předloží čestné prohlášení k sociálně odpovědnému plnění Zakázky v rozsahu uvedeném v krycím listu nabídky, který tvoří Přílohu 2 této zadávací dokumentace.

Zadavatel s ohledem na povahu a smysl Zakázky nepožaduje v rámci plnění jejího předmětu provést jakékoliv inovace.

2.12 Zadavatel si tímto dovoluje účastníky Zadávacího řízení informovat, že dodavatel, se kterým Zadavatel uzavře Smlouvu, nesmí být ve fázi realizace stavby Díla ve střetu zájmu, tj. nesmí být majetkově ani osobně propojen, se zhotovitelem stavby Díla ani s žádným z jeho případných poddodavatelů, neboť činnost technického dozoru stavebníka musí být nezávislá na činnosti

zhotovitele stavby Díla. Zadavatel v takovém případě náleží právo postupovat v souladu s odstavcem 10., článku IV. Smlouvy.

3. MÍSTO PLNĚNÍ ZAKÁZKY

- 3.1 Místem plnění Zakázky je místo realizace Díla, sídlo Zadavatele, případně sídlo vybraného dodavatele.

4. DOBA PLNĚNÍ ZAKÁZKY

- 4.1 Zadavatel požaduje, aby vybraný dodavatel zahájil plnění Zakázky nejpozději do **patnácti (15) dnů** ode dne obdržení písemné výzvy Zadavatele k zahájení plnění Zakázky v souladu s podmínkami Smlouvy. V případě, že vybraný dodavatel neobdrží písemnou výzvu k zahájení plnění Zakázky do **31. března 2025**, pak Smlouva automaticky zanikne.

5. KVALIFIKACE DODAVATELŮ

- 5.1 Rozsah kvalifikace:

5.1.1 Vymezení požadavků Zadavatele na kvalifikaci

Předpokladem účasti v tomto Zadávacím řízení je prokázání základní a profesní způsobilosti a technické kvalifikace. Kvalifikaci splní dodavatel, který prokáže:

- (a) **základní** způsobilost podle ustanovení § 74 Zákona;
- (b) **profesní** způsobilost podle ustanovení § 77 Zákona; a
- (c) **technickou** kvalifikaci podle ustanovení § 79 Zákona.

5.1.2 Prokázání splnění kvalifikace

- 5.1.2.1 Stanovení způsobu prokázání kvalifikace: Dodavatelé prokazují splnění kvalifikace doklady stanovenými Zákonem a doklady požadovanými Zadavatelem v této zadávací dokumentaci.

[Podle ustanovení § 53\(4\) Zákona ve zjednodušeném podlimitním řízení platí, že doklady o kvalifikaci předkládají dodavatelé v nabídkách v kopiích a mohou je nahradit čestným prohlášením dle § 86\(2\) Zákona \(vzor je Přílohou 6 této zadávací dokumentace\) nebo jednotným evropským osvědčením pro veřejné zakázky podle § 87 Zákona. Zadavatel si může v průběhu zadávacího řízení vyžádat předložení originálů nebo úředně ověřených kopií dokladů o kvalifikaci požadovaných Zadavatelem v této zadávací dokumentaci.](#)

[Bude-li účastník v předložené nabídce na plnění Zakázky prokazovat splnění všech požadavků zadavatele na kvalifikaci prostřednictvím čestného prohlášení, musí být z obsahu tohoto čestného prohlášení zřejmé, že účastník splňuje veškeré požadavky na kvalifikaci stanovené Zadavatelem, a to v rozsahu Zadavatelem požadovaném. Čestné prohlášení musí být podepsáno osobou oprávněnou zastupovat účastníka \(v případě zastoupení na základě plné moci musí být součástí nabídky příslušná plná moc\).](#)

- 5.1.2.2 Prokázání kvalifikace prostřednictvím jiných osob: Dodavatel může prokázat technickou kvalifikaci nebo profesní způsobilost s výjimkou kritéria podle § 77(1)

Zákona požadované Zadavatelem v této zadávací dokumentaci prostřednictvím jiných osob, a to ve smyslu §83 Zákona. Dodavatel je v takovém případě povinen Zadavateli předložit:

- (i) doklady prokazující splnění profesní způsobilosti podle § 77(1) Zákona jinou osobou,
- (ii) doklady prokazující splnění chybějící části kvalifikace prostřednictvím jiné osoby,
- (iii) doklady o splnění základní způsobilosti podle § 74 Zákona jinou osobou, a
- (iv) smlouvu nebo jinou osobou podepsané potvrzení o její existenci, jejímž obsahem je závazek jiné osoby (poddodavatele) k poskytnutí plnění určeného k plnění Zakázky nebo k poskytnutí věcí nebo práv, s nimiž bude dodavatel oprávněn disponovat v rámci plnění Zakázky, a to alespoň v rozsahu, v jakém jiná osoba prokázala kvalifikaci za dodavatele (v tomto případě bude osoba uvedena v seznamu poddodavatelů dle odstavce 10.1 této zadávací dokumentace).

Má se za to, že požadavek podle § 83(1)(d) Zákona je splněn, pokud obsahem smlouvy nebo potvrzení jiné osoby o existenci takové smlouvy je společná a nerozdílná odpovědnost této osoby za plnění Zakázky společně s dodavatelem. Prokazuje-li však dodavatel prostřednictvím jiné osoby kvalifikaci a předkládá doklady podle § 79(2)(a), (b) nebo (d) Zákona vztahující se k takové osobě, musí smlouva nebo potvrzení jiné osoby o její existenci podle §83(1) Zákona obsahovat závazek, že jiná osoba bude vykonávat služby, ke kterým se prokazované kritérium kvalifikace vztahuje.

5.1.2.3 Prokázání kvalifikace u společné účasti dodavatelů: Podá-li za účelem společného plnění předmětu Zakázky nabídku více dodavatelů společně ve smyslu §82 Zákona, prokazují tito dodavatelé kvalifikaci tak, že každý z dodavatelů je povinen samostatně prokázat splnění základní způsobilosti podle odstavce 5.1.1(a) výše (§ 74 Zákona) a profesní způsobilosti podle 5.1.1(b) výše (§ 77(1) Zákona) v plném rozsahu. Ve zbylém rozsahu prokazují dodavatelé kvalifikaci společně. Kterýkoli dodavatel prokazující kvalifikaci v případě společné nabídky je oprávněn prokázat kvalifikaci prostřednictvím jiné osoby. Nabídka více dodavatelů musí dále splňovat následující předpoklady:

- nabídka bude podepsána způsobem, který právně zavazuje všechny tyto dodavatele;
- jeden z dodavatelů bude určen jako vedoucí společník (účastník) společnosti odpovědný za Zakázku a toto určení bude potvrzeno předložením zmocnění k zastupování všech ostatních dodavatelů;
- nabídka bude obsahovat smlouvu výslovně uvádějící, že všichni tito dodavatelé, kteří podali společně nabídku, budou vůči Zadavateli a třetím osobám z jakýchkoliv právních vztahů vzniklých v souvislosti se Zakázkou, která je předmětem Zadávacího řízení, **zavázání společně a nerozdílně**, a dále, že vedoucí společník bude oprávněn jednat za všechny ostatní účastníky sdružení (společníky společnosti) a přijímat závazky a pokyny pro a za každého z ostatních společníků/účastníků, a konečně, že příjem plateb od Zadavatele a jejich distribuce mezi účastníky sdružení (společníky společnosti) bude odpovědností vedoucího účastníka (společníka); a
- všichni dodavatelé budou takto smluvně zavázáni po celou dobu plnění Zakázky, bude-li jejich nabídka Zadavatelem vybrána jako nejvhodnější.

5.1.2.4 Prokazování kvalifikace získané v zahraničí: V případě, že byla kvalifikace získána v zahraničí, prokazuje se doklady vydanými podle právního řádu země, ve které byla získána, a to v rozsahu požadovaném Zadavatelem.

Tyto doklady se předkládají s **překladem do českého jazyka**, v případě pochybností Zadavatele o správnosti překladu si Zadavatel může vyžádat předložení úředně ověřeného překladu do českého jazyka v souladu s § 45(3) Zákona. Doklad ve slovenském jazyce a doklad o vzdělání v latinském jazyce se předkládají bez překladu.

5.1.2.5 Prokázání splnění kvalifikace výpisem ze seznamu kvalifikovaných dodavatelů: Dodavatelé zapsaní v seznamu kvalifikovaných dodavatelů (§ 228 a násl. Zákona) mohou prokázat splnění kvalifikace výpisem ze seznamu kvalifikovaných dodavatelů, pokud k poslednímu dni, ke kterému má být prokázáno splnění kvalifikace, není výpis ze seznamu starší než **tři (3) měsíce**.

Výpis ze seznamu kvalifikovaných dodavatelů nahrazuje splnění kvalifikace podle odstavce 5.2 této zadávací dokumentace. Dále výpis ze seznamu kvalifikovaných dodavatelů nahrazuje splnění kvalifikace podle odstavce 5.3 níže za předpokladu, že údaje uvedené ve výpisu pokrývají požadavky, které byly stanoveny Zadavatelem na prokázání splnění profesních kvalifikačních předpokladů podle odstavce 5.3 níže.

5.1.2.6 Prokázání splnění kvalifikace certifikátem: Dodavatelé mohou prokázat splnění kvalifikace Zadavateli předložením certifikátu, který byl vydán v rámci systému certifikovaných dodavatelů (§ 234 Zákona). Předloží-li dodavatel Zadavateli certifikát vydaný v rámci systému certifikovaných dodavatelů, který obsahuje náležitosti stanovené v § 239 Zákona ve lhůtě pro prokázání splnění kvalifikace, a údaje v certifikátu jsou platné nejméně k poslednímu dni lhůty pro prokázání splnění kvalifikace, nahrazuje tento certifikát v rozsahu v něm uvedených údajů prokázání splnění kvalifikace dodavatelem.

Certifikát za shora uvedených podmínek prokazuje, v rozsahu v něm uvedených údajů, splnění kvalifikace účastníkem. Zadavatel k této věci stanoví, že neuzná kvalifikaci za prokázanou, pokud z předloženého certifikátu nebude vyplývat jasný a úplný rozsah splnění kvalifikace stanovené Zadavatelem.

Zadavatel dále stanoví, že pokud z předloženého certifikátu nebude zcela vyplývat úplné splnění všech jednotlivých kvalifikačních kritérií stanovených Zadavatelem, účastník je povinen k certifikátu připojit další listiny, které jednoznačně prokazují, že předpokladem certifikace bylo právě splnění všech jednotlivých kvalifikačních kritérií stanovených Zadavatelem.

5.2 ZÁKLADNÍ ZPŮSOBILOST

5.2.1 Splnění podmínek základní způsobilosti: Způsobilým není (dle § 74 Zákona) dodavatel, který:

- (a) byl v zemi svého sídla v posledních pěti (5) letech před zahájením výběrového řízení pravomocně odsouzen pro trestný čin uvedený v příloze č. 3 Zákona, nebo obdobný trestný čin podle právního řádu země sídla dodavatele s tím, že k zahlazeným odsouzením se nepřihlíží;
- (b) má v České republice nebo v zemi svého sídla v evidenci daní zachycen splatný daňový nedoplatek;

- (c) má v České republice nebo v zemi svého sídla splatný nedoplatek na pojistném nebo na penále na veřejné zdravotní pojištění;
- (d) má v České republice nebo v zemi svého sídla splatný nedoplatek na pojistném nebo na penále na sociální zabezpečení a příspěvku na státní politiku zaměstnanosti;
- (e) je v likvidaci, nebo proti němuž bylo vydáno rozhodnutí o úpadku, nebo vůči němuž byla nařízena nucená správa podle jiného právního předpisu nebo v obdobné situaci podle právního řádu země sídla dodavatele.

Je-li dodavatelem právnická osoba, musí podmínku podle písmene (a) výše splňovat tato právnická osoba a zároveň každý člen statutárního orgánu. Je-li členem statutárního orgánu dodavatele právnická osoba, musí podmínku podle písmene (a) výše splňovat:

- (i) tato právnická osoba; a
- (ii) každý člen statutárního orgánu této právnické osoby; a
- (iii) osoba zastupující tuto právnickou osobu ve statutárním orgánu dodavatele.

5.2.2 Způsob prokázání splnění podmínek základní způsobilosti: Dodavatel prokazuje splnění podmínek základní způsobilosti ve vztahu k České republice předložením:

- (a) k prokázání splnění podmínek základní způsobilosti podle odstavců 5.2.1(a) výše (§ 74(1)(a) *Zákona*) doloží účastník **výpis z evidence Rejstříku trestů**. V případě právnické osoby, musí tento předpoklad splňovat jak právnická osoba, tak její statutární orgán nebo každý člen statutárního orgánu, a je-li statutárním orgánem účastníka či členem statutárního orgánu účastníka právnická osoba, musí tento předpoklad splňovat statutární orgán nebo každý člen statutárního orgánu této právnické osoby; podává-li nabídku zahraniční právnická osoba prostřednictvím své organizační složky, musí tento předpoklad splňovat vedle uvedených osob také vedoucí této organizační složky; tento základní kvalifikační předpoklad musí účastník splňovat jak ve vztahu k území České republiky, tak k zemi svého sídla, místa podnikání či bydliště,
- (b) k prokázání splnění podmínek základní způsobilosti podle odstavců 5.2.1(b) výše (§ 74(1)(b) *Zákona*) doloží účastník **potvrzení příslušného finančního úřadu**;
- (c) k prokázání splnění podmínek základní způsobilosti podle odstavců 5.2.1(b) výše (§ 74(1)(b) *Zákona*) doloží účastník ve vztahu **ke spotřební dani** písemné **čestné prohlášení**, které musí být podepsané osobou oprávněnou zastupovat účastníka, a jehož vzor tvoří Přílohu 3 této zadávací dokumentace;
- (d) k prokázání splnění podmínek základní způsobilosti podle odstavce 5.2.1(c) výše (§ 74(1)(c) *Zákona*) doloží účastník písemné **čestné prohlášení**, které musí být podepsané osobou oprávněnou jednat jménem účastníka, a jehož vzor tvoří Přílohu 3 této zadávací dokumentace;
- (e) k prokázání splnění podmínek základní způsobilosti podle odstavců 5.2.1(d) výše (§ 74(1)(d) *Zákona*) doloží účastník **potvrzení příslušné okresní správy sociálního zabezpečení**; a
- (f) k prokázání splnění podmínek základní způsobilosti podle odstavce 5.2.1(e) výše (§ 74(1)(e) *Zákona*) doloží účastník **výpisem z obchodního rejstříku**, nebo písemným **čestným prohlášením v případě, že není v obchodním rejstříku zapsán**.

Dodavatel prokáže splnění základní způsobilosti také jiným způsobem, který připouští Zákon (jak jsou tyto způsoby popsány v odstavci 5.1.2 výše).

5.3 PROFESNÍ ZPŮSOBILOST

5.3.1 Splnění profesní způsobilosti: Splnění profesní způsobilosti ve vztahu k České republice prokáže dodavatel, který předloží níže uvedené:

- (a) **výpis z obchodního rejstříku**, pokud je v něm zapsán, či **výpis z jiné obdobné evidence**, pokud je v ní zapsán (dle ustanovení §77(1) Zákona);
- (b) **doklad o oprávnění k podnikání** podle zvláštních právních předpisů v rozsahu odpovídajícím předmětu Zakázky, zejména doklad prokazující příslušné živnostenské oprávnění či licenci (výpis z živnostenského rejstříku) dle předmětu plnění Zakázky (dle ustanovení §77 Zákona);
- (c) **osvědčení o autorizaci** dodavatele nebo osoby, jejímž prostřednictvím odbornou způsobilost zabezpečuje, a to v níže uvedených oborech dle zákona č. 360/1992 Sb., o výkonu povolání autorizovaných architektů a o výkonu povolání autorizovaných inženýrů a techniků činných ve výstavbě, ve znění pozdějších předpisů:

	Autorizovaný inženýr / technik	Obor	Specializace
(i)	inženýr	stavby vodního hospodářství a krajinného inženýrství	-
	nebo technik		stavby zdravotně technické
(ii)	inženýr	pozemní stavby	---
	nebo technik		
(iii)	inženýr	technologická zařízení staveb	---
	nebo technik		
(iv)	inženýr	technika prostředí staveb	elektrotechnická zařízení
	nebo technik		
(v)	inženýr	požární bezpečnost staveb	---
	nebo technik		

Okomentoval(a): [AB2]: Bude konzultováno

Dodavatel současně uvede, jaký vztah (pracovněprávní či obdobný vztah či poddodavatelství) je mezi dodavatelem a osobou jejímž prostřednictvím odbornou způsobilost zabezpečuje.

Dodavatel prokáže splnění profesní způsobilosti také **jiným způsobem**, který připouští Zákon (jak jsou tyto způsoby popsány v odstavci 6.1.2 výše).

5.4 TECHNICKÁ KVALIFIKACE

5.4.1. Splnění kritérií technické kvalifikace: Splnění kritérií technické kvalifikace prokáže dodavatel, který předloží následující dokumenty:

- (a) **seznam významných služeb** poskytnutých dodavatelem v posledních **sedmi (7)**

letech před zahájením Zadávacího řízení, s uvedením jejich ceny, doby jejich poskytnutí a identifikací objednatele. Zadavatel stanoví referenční období v délce sedmi (7) let z důvodu zajištění přiměřené úrovně hospodářské soutěže.

Zadavatel požaduje, aby dodavatel v seznamu významných služeb (referenčních zakázek) uvedl minimálně následující údaje:

- název referenční zakázky (služby);
- místo plnění;
- označení subjektu, pro který byla referenční zakázka realizována (identifikace objednatele),
- období, ve kterém byla referenční zakázka realizována a dokončena,
- stručný popis dokončené referenční zakázky, s uvedením hodnoty stavby (v Kč bez DPH), na které byly služby poskytovány,
- kontaktní osobu pro účely ověření poskytnutí dané služby uvedenému objednateli.

Zadavatel dále požaduje, aby dodavatel v předloženém seznamu významných služeb (referenčních zakázek) uvedl alespoň následující významné služby:

- (i) **dvě (2)** významné služby spočívající v **činnosti technického dozoru stavebníka**, a to při realizaci **výstavby, rekonstrukce, rozšíření či intenzifikace čistírny odpadních vod**, jejíž realizace již byla dokončeno nebo jejíž realizace v současné době probíhá a byla zahájena alespoň dvanáct (12) měsíců před zahájením Zadávacího řízení, přičemž **investiční náklady každé takové stavby** musí činit nejméně **60.000.000,- Kč bez DPH**;
- (ii) **jednu (1)** významnou službu spočívající v **činnosti technického dozoru stavebníka**, a to při realizaci **výstavby, rekonstrukce, rozšíření či intenzifikace čistírny odpadních vod** s tím, že kapacita čistírny odpadních vod po realizaci musela být **minimálně 9.000 EO**;
- (iii) **dvě (2)** významné služby spočívající v **činnosti koordinátora BOZP na staveništi**, a to při realizaci **výstavby, rekonstrukce, rozšíření či intenzifikace čistírny odpadních vod** (nebo čerpací stanice odpadních vod či obdobného technologického vodohospodářského celku), jejíž realizace již byla dokončeno nebo jejíž realizace v současné době probíhá a byla zahájena alespoň dvanáct (12) měsíců před zahájením Zadávacího řízení, přičemž **investiční náklady každé takové stavby** musí činit nejméně **60.000.000,- Kč bez DPH**;

s tím, že poskytování každé jednotlivé významné služby skončilo nejpozději v období posledních **sedmi (7) let před zahájením Zadávacího řízení**.

Poznámka: Referenční zakázku (významnou službu) požadovanou pod bodem (ii) výše lze prokázat jednou z referenčních zakázek (služeb) uvedených pod bodem (i) výše, tj. pokud referenční zakázka zahrnuje kumulativně prvky požadované v bodech (i) a (ii), pak lze pro účely prokázání splnění kvalifikace dle obou těchto bodů použít stejnou referenční zakázku (službu).

Seznam významných služeb je Přílohou 4 této zadávací dokumentace.

- (b) **seznam techniků**, kteří se budou podílet na plnění Zakázky podle **§ 79(2)(c) Zákona**, a to zejména techniků zajišťujících kontrolu kvality, bez ohledu na to, zda jde o zaměstnance dodavatele nebo osoby v jiném vztahu k dodavateli (s výjimkou

dle odstavce 2.8 této zadávací dokumentace), a dále podle § 79(2)(d) **Zákona osvědčení o vzdělání a odborné kvalifikaci** dodavatele nebo vedoucích zaměstnanců dodavatele nebo osob v obdobném postavení a osob odpovědných za vedení realizace příslušných prací.

Ze seznamu bude vyplývat, že v realizačním týmu dodavatele určenému k plnění Zakázky, je alespoň **šest (6) členů**, z nichž jeden (1) bude v **postavení vedoucího týmu – technického dozoru stavebníka** odpovědného zejména za řádné plnění Zakázky a za komunikaci se Zadavatelem.

Zadavatel tímto dodavatele upozorňuje, že v souladu s §105(2) Zákona a dle odstavce 2.8 této zadávací dokumentace požaduje, aby služby spočívající ve výkonu funkce **vedoucího týmu – technického dozoru stavebníka** byly plněny přímo dodavatelem. Dodavatel není oprávněn pro poskytování služeb spočívajících ve výkonu funkce **vedoucího týmu – technického dozoru stavebníka** využít poddodavatele.

Členové realizačního týmu uvedení v seznamu budou tvořit realizační tým, který bude odpovědný za plnění Zakázky. Změny na pozici stavbyvedoucího, zástupce stavbyvedoucího a specialisty na technologická zařízení staveb budou možné pouze po předchozím písemném schválení Zadavatelem v souladu s ustanovením odstavce 9., článku IV. Smlouvy.

Zadavatel ke splnění tohoto kvalifikačního předpokladu požaduje, aby dodavatel níže uvedeným způsobem prokázal, že členové realizačního týmu splňují následující požadavky:

(i) **Vedoucí týmu – technický dozor stavebníka**

- **autorizovaný inženýr** s autorizací v oboru **stavby vodního hospodářství a krajinného inženýrství** *nebo* **autorizovaný technik** s autorizací v oboru **stavby vodního hospodářství a krajinného inženýrství**, specializace **stavby zdravotně technické**;
- praxe v oboru technického dozoru stavebníka na pozici vedoucího realizačního týmu v délce nejméně **osm (8) let**;
- minimálně **jedna (1) zkušenost** s řízením nejméně 4členného týmu technického dozoru stavebníka při realizaci **výstavby, rekonstrukce, rozšíření či intenzifikace čistírny odpadních vod**, která již byla postavena nebo jejíž výstavba v současné době probíhá a byla zahájena alespoň dvanáct (12) měsíců před zahájením Zadávacího řízení, přičemž **investiční náklady takové stavby** musí činit nejméně **60.000.000,- Kč bez DPH**;
- minimálně **jedna (1) zkušenost** s výkonem vedoucího týmu technického dozoru stavebníka při realizaci **výstavby, rekonstrukce, rozšíření či intenzifikace čistírny odpadních vod**, která již byla postavena nebo jejíž výstavba v současné době probíhá a byla zahájena alespoň dvanáct (12) měsíců před zahájením Zadávacího řízení, s tím, že kapacita čistírny odpadních vod po realizaci musela být **minimálně 9.000 EO**;

(ii) **Technický dozor stavebníka – pozemní stavby**

- **autorizovaný inženýr** nebo **technik** s autorizací v oboru **pozemní stavby**;
- praxe v oboru technického dozoru stavebníka na pozici člena realizačního týmu v délce nejméně **pět (5) let**;

- minimálně **dvě (2) zkušenosti** s výkonem technického dozoru stavebníka na **stavbě**, která již byla postavena nebo jejíž výstavba v současné době probíhá a byla zahájena alespoň dvanáct (12) měsíců před zahájením Zadávacího řízení, přičemž **investiční náklady každé takové stavby** musí činit nejméně **50.000.000,- Kč bez DPH**;
- (iii) **Technický dozor stavebníka – specialista na technologická zařízení staveb (kontrola provádění technologie)**
- **autorizovaný inženýr *nebo* autorizovaný technik** s autorizací v oboru technologická zařízení staveb;
 - praxe v oboru technického dozoru stavebník na úseku kontroly provádění technologie **pět (5) let**;
 - minimálně **dvě (2) zkušenosti** s výkonem **technického dozoru stavebníka na úseku kontroly provádění technologie** při realizaci **výstavby, rekonstrukce, rozšíření či intenzifikace čistírny odpadních vod**, která již byla postavena nebo jejíž výstavba v současné době probíhá a byla zahájena alespoň dvanáct (12) měsíců před zahájením Zadávacího řízení, přičemž **investiční náklady každé takové stavby** musí činit nejméně **50.000.000,- Kč bez DPH**;
- (iv) **Specialista rozpočtář (kontrola fakturace a dodatečných prací)**
- praxe v oblasti investiční výstavbě při tvorbě položkových rozpočtů stavebních prací v délce nejméně **pět (5) let**;
 - minimálně **jedna (1) zkušenost** s výkonem **technického dozoru stavebníka na úseku kontroly fakturace a dodatečných prací** při realizaci **výstavby, rekonstrukce, rozšíření či intenzifikace čistírny odpadních vod**, která již byla postavena nebo jejíž výstavba v současné době probíhá a byla zahájena alespoň dvanáct (12) měsíců před zahájením Zadávacího řízení, přičemž **investiční náklady takové stavby** musí činit nejméně **50.000.000,- Kč bez DPH**;
 - minimálně **jedna (1) zkušenost** s výkonem **technického dozoru stavebníka na úseku kontroly fakturace a dodatečných prací na stavbě**, která již byla postavena nebo jejíž výstavba v současné době probíhá a byla zahájena alespoň dvanáct (12) měsíců před zahájením Zadávacího řízení, přičemž **investiční náklady takové stavby** musí činit nejméně **50.000.000,- Kč bez DPH**;
- (v) **Koordinátor BOZP**
- odborná způsobilost dle § 10(2)(c) zákona č. 309/2006 Sb., kterým se upravují další požadavky bezpečnosti a ochrany zdraví při činnosti nebo poskytování služeb mimo pracovněprávní vztahy (zákon o zajištění dalších podmínek bezpečnosti a ochrany zdraví při práci), v platném znění;
 - praxe při řízení prací v oboru BOZP v délce nejméně **pět (5) let**;
 - minimálně **jedna (1) zkušenost** s řízením prací v oboru BOZP (prevence rizik) při realizaci **výstavby, rekonstrukce, rozšíření či intenzifikace čistírny odpadních vod**, která již byla postavena nebo jejíž výstavba v současné době probíhá a byla zahájena alespoň dvanáct (12) měsíců před zahájením Zadávacího řízení, přičemž **investiční náklady takové stavby** musí činit nejméně **60.000.000,- Kč bez DPH**;
 - minimálně **dvě (2) zkušenosti** s řízením prací v oboru BOZP (prevence

rizik) na stavbě s investičními náklady ve výši nejméně **50.000.000,- Kč** bez DPH;

(vi) **Technik požární ochrany**

- platné osvědčení o odborné způsobilosti technik požární ochrany podle zákona č. 133/1985 Sb., o požární ochraně, ve znění pozdějších předpisů;
- praxe při řízení prací v oboru BOZP v délce nejméně **pět (5) let**;
- minimálně **dvě (2) zkušenosti** s výkonem činnosti technika požární ochrany na stavbě vodohospodářské infrastruktury, přičemž **investiční náklady každé takové stavby** musí činit nejméně **50.000.000,- Kč bez DPH**.

Poznámka: Délka praxe u jednotlivých členů realizačního týmu bude brána v úvahu pouze v délce po získání příslušné autorizace / osvědčení o úspěšně vykonané zkoušce z odborné způsobilosti.

Přílohu seznamu členů realizačního týmu budou tvořit následující dokumenty:

- kopie **osvědčení o autorizaci**;
- *u koordinátora BOZP:* kopie **osvědčení o úspěšně vykonané zkoušce z odborné způsobilosti** k činnostem koordinátora bezpečnosti a ochrany zdraví při práci na staveništi podle §10(2)(c) zákona č. 309/2006 Sb., kterým se upravují další požadavky bezpečnosti a ochrany zdraví při činnosti nebo poskytování služeb mimo pracovněprávní vztahy (zákon o zajištění dalších podmínek bezpečnosti a ochrany zdraví při práci), ve znění pozdějších předpisů;
- *u technika požární ochrany:* kopie **osvědčení o odborné způsobilosti technik požární ochrany** podle zákona č. 133/1985 Sb., o požární ochraně, ve znění pozdějších předpisů;
- **profesní životopisy** všech členů realizačního týmu s tím, že životopis musí obsahovat čestné prohlášení, ze kterého bude vyplývat, že všechny údaje uvedené v životopise jsou pravdivé, životopis musí být datován a podepsán, a musí být zpracován v níže uvedeném minimálním rozsahu a členění:
 - (i) jméno a příjmení;
 - (ii) označení pozice v realizačním týmu;
 - (iii) nejvyšší dosažené vzdělání;
 - (iv) přehled profesní praxe a délky jejího trvání v relevantním oboru;
 - (v) relevantní zakázky, na kterých se člen týmu podílel (dle požadavků uvedených v tomto odstavci 5.4.1(b) této zadávací dokumentace) s tím, že u každé relevantní zakázky (profesní zkušenosti) uvedené v životopise bude uvedena **kontaktní osoba pro účely ověření** takové referenční zkušenosti (tj. jméno a příjmení, funkce/pozice, telefon a e-mail);

Pokud není dodavatel z objektivních důvodů schopen prokázat splnění technických kvalifikačních předpokladů shora stanoveným způsobem, je oprávněn je prokázat i jinými rovnocennými doklady, avšak (není-li v této zadávací dokumentaci uvedeno jinak) Zadavatel má právo z objektivních důvodů tyto jiné doklady odmítnout.

Dodavatel uvede techniky, jimiž prokazuje splnění technické kvalifikace dle tohoto bodu, do **Seznamu členů realizačního týmu**, jehož vzor tvoří Přílohu 5 této

zadávací dokumentace, v němž také uvede právní vztah mezi dodavatelem a členem realizačního týmu. Dodavatel je oprávněn doplnit další řádky do tohoto Seznamu členů realizačního týmu dle počtu jím uváděných členů.

Dodavatel prokáže splnění kritérií technické kvalifikace také **jiným způsobem**, který připouští Zákon (jak jsou tyto způsoby popsány v odstavci 6.1.2 výše).

5.5 PRAVOST A STÁŘÍ DOKLADŮ

Dodavatel předloží veškeré doklady prokazující splnění kvalifikace v Zadávacím řízení v **prosté kopii**. **Doklady prokazující splnění základní způsobilosti** musí prokazovat splnění požadovaného kritéria způsobilosti nejpozději v době **tří (3) měsíců přede dnem zahájení zadávacího řízení**.

~~V souladu s § 86(2) Zadavatel vylučuje možnost nahradit předložené doklady čestným prohlášením.~~

Vybraný dodavatel může být v souladu s § 122(3) Zákona Zadavatelem **před podpisem smlouvy vyzván k předložení originálů dokladů o jeho kvalifikaci (všech nebo některých)**, pokud je vybraný dodavatel již v Zadávacím řízení nepředložil.

5.7 ZMĚNY KVALIFIKACE ÚČASTNÍKA ZADÁVACÍHO ŘÍZENÍ

Pokud po předložení dokladů nebo prohlášení o kvalifikaci dojde v průběhu Zadávacího řízení ke změně kvalifikace účastníka zadávacího řízení, je účastník zadávacího řízení povinen tuto změnu Zadavateli do **pěti (5) pracovních dnů** oznámit a do **deseti (10) pracovních dnů** od oznámení této změny předložit Zadavateli nové doklady nebo prohlášení ke kvalifikaci. Povinnost účastníku nevzniká, pokud je kvalifikace změněna tak, že podmínky kvalifikace jsou nadále splněny, nedošlo k ovlivnění kritérií pro snížení počtu účastníků Zadávacího řízení nebo nabídek a nedošlo k ovlivnění kritérií hodnocení.

5.8 OBJASNĚNÍ NEBO DOPLNĚNÍ ÚDAJŮ A/NEBO DOKLADŮ

Zadavatel může pro účely zajištění řádného průběhu Zadávacího řízení požadovat, aby účastník Zadávacího řízení v přiměřené lhůtě objasnil předložené údaje nebo doklady, nebo doplnil další nebo chybějící údaje, či doklady. Zadavatel může tuto žádost učinit opakovaně a může rovněž stanovenou lhůtu prodloužit nebo prominout její zmeškání.

Po uplynutí lhůty pro podání nabídek nemůže být nabídka měněna, nestanoví-li Zákon jinak. Nabídka však může být doplněna na základě žádosti v souladu se Zákonem a touto zadávací dokumentací o údaje nebo doklady, které nebudou hodnoceny podle kritérií hodnocení. V takovém případě se doplnění údajů týkajících se prokázání splnění podmínek účasti za změnu nabídky nepovažují, přičemž skutečnosti rozhodné pro posouzení splnění podmínek účasti mohou nastat i po uplynutí lhůty pro podání nabídek.

Pokud údaje nebo doklady předložené účastníkem Zadávacího řízení nesplňují zadávací podmínky nebo je účastník Zadávacího řízení ve stanovené lhůtě nedoloží, nebudou účastníkem Zadávacího řízení objasněny nebo doplněny na základě žádosti dle tohoto odstavce 5.8, nebo neodpovídají skutečnosti a měly nebo mohou mít vliv na naplnění kritérií hodnocení, může Zadavatel tohoto účastníka **vyloučit** ze Zadávacího řízení.

6. NABÍDKOVÁ CENA

6.1 Struktura nabídkové ceny: Nabídková cena musí být v nabídce (zejména v návrhu Smlouvy) uvedena následujícím způsobem:

- (a) nabídková cena v Kč bez DPH,
- (b) výše DPH (v % a v Kč), a
- (c) nabídková cena v Kč včetně DPH.

Zadavatel doporučuje, aby celková nabídková cena ve shora uvedeném členění byla uvedena nejen ve Smlouvě, ale i v tzv. krycím listu, jehož vzor tvoří Přílohu 2 této zadávací dokumentace, přičemž cena stanovená podle bodů (a) - (c) výše se musí ve Smlouvě a v krycím listu nabídky shodovat. Nabídková cena musí zahrnovat cenu za veškeré činnosti uvedené v bodu 2. této zadávací dokumentace a ve Smlouvě a veškeré případné související poplatky/platby.

Ve ustanovení odstavce 1, článku VII. Smlouvy dodavatel uvede **rozdělení nabídkové ceny** na cenu za činnost technického dozoru stavebníka a za činnost koordinátora BOZP.

6.2 Překročení nabídkové ceny: Nabídkovou cenu nelze po podání nabídky z jakýchkoliv důvodů měnit, jediným přípustným překročením nabídkové ceny je překročení související se změnou zákonné sazby DPH.

7. PLATEBNÍ A OBCHODNÍ PODMÍNKY

7.1 Veškeré obchodní, platební a sankční podmínky a další požadavky Zadavatele na plnění Zakázky jsou upraveny v závazném návrhu Smlouvy. Účastníci jsou povinni dodržet obchodní, platební a sankční podmínky a další požadavky Zadavatele týkající se plnění Zakázky, jak jsou vymezeny v návrhu Smlouvy a nejsou oprávněni v návrhu Smlouvy činit jakékoliv změny, úpravy či doplnění s výjimkou takových doplnění údajů, u nichž povinnost jejich doplnění vyplývá přímo z návrhu smlouvy.

7.2 Platby budou probíhat výhradně v české měně (Kč) a rovněž veškeré cenové údaje budou v této měně. Zadavatel neposkytuje zálohy.

7.3 Vybraný dodavatel je povinen po celou dobu trvání smlouvy, tj. po celou dobu plnění Zakázky, udržovat v platnosti **pojištění provozní odpovědnosti za škodu** způsobenou dodavatelem Zadavateli či jakékoliv třetí osobě s limitem pojistného plnění minimálně ve výši **50.000.000,- Kč** na jednu pojistnou událost a vyšší spoluúčasti dodavatele nepřesahující **2 %**. Toto pojištění provozní odpovědnosti za škodu se musí vztahovat na veškeré újmy vzniklé činnostmi či opomenutím dodavatele v souvislosti s plněním Zakázky na základě Smlouvy.

Kopii platné a účinné pojistné smlouvy nebo pojistky (potvrzení o uzavření pojistné smlouvy) předloží dodavatel Zadavateli před podpisem Smlouvy v souladu s odstavcem 19.1 této zadávací dokumentace.

8. PODMÍNKY ÚČASTI TÝKAJÍCÍ SE FORMY DODAVATELE, STŘET ZÁJMŮ A SANKČNÍ OPATŘENÍ:

8.1 Dodavatel, který je **akciovou společností**, doloží v nabídce **čestné prohlášení, že má vydány výlučně zaknihované akcie**. V případě, že vybraným dodavatelem bude akciová společnost, která nebude mít výlučně zaknihované akcie, bude takový dodavatel v souladu s §48(9) Zákona vyloučen z účasti v Zadávacím řízení.

- 8.2 Dodavatel se sídlem v zahraničí, který je akciovou společností nebo má právní formu obdobnou akciové společnosti, předloží čestné prohlášení o tom, které osoby jsou vlastníky akcií, jejichž souhrnná jmenovitá hodnota přesahuje 10 % základního kapitálu dodavatele, s uvedením zdroje, z něhož údaje o velikosti podílu akcionářů vychází.
- 8.3 **Prohlášení ke střetu zájmů:** Dodavatel v nabídce dále doloží **čestné prohlášení**, že není obchodní společností ve smyslu ustanovení §4b zákona č. 159/2006 Sb., o střetu zájmů, ve znění pozdějších předpisů (dále jen „ZSZ“), tj. obchodní společností, ve které veřejný funkcionář uvedený v §2(1)(c) ZSZ nebo jím ovládaná osoba vlastní podíl představující alespoň 25% účasti společníka v takové obchodní společnosti, a ani žádná osoba dle ustanovení §83 Zákona, kterou dodavatel prokazuje kvalifikací, není obchodní společností ve smyslu ustanovení §4b ZSZ. V případě, že dodavatel v nabídce nepředloží takové čestné prohlášení nebo pokud Zadavatel kdykoliv po podání nabídky zjistí, že dodavatel (či jakákoliv osoba, kterou dodavatel prokazuje kvalifikací) je obchodní společností ve smyslu ustanovení §4b ZSZ, pak bude Zadavatel oprávněn dodavatele vyloučit z účasti v zadávacím řízení z důvodu nesplnění zadávacích podmínek Zakázky v souladu s ustanovením §48(2)(a) Zákona. Vzor čestného prohlášení tvoří Přílohu 7 této zadávací dokumentace.
- 8.4 **Prohlášení ve věci plnění mezinárodních sankcí:** Zadavatel v souladu s ustanovením §48a Zákona stanovuje následující zadávací podmínky a požaduje, aby každý účastník zadávacího řízení prokázal, že:

8.4.1 Dodavatel není osobou, subjektem ani orgánem uvedeným

- (a) v příloze I nařízení Rady (ES) č. 765/2006 ze dne 18. května 2006, o omezujících opatřeních vzhledem k situaci v Bělorusku a k zapojení Běloruska do ruské agrese proti Ukrajině, ve znění pozdějších předpisů; ani
- (b) v příloze I nařízení Rady (EU) č. 208/2014 ze dne 5. března 2014 o omezujících opatřeních vůči některým osobám, subjektům a orgánům vzhledem k situaci na Ukrajině, ve znění pozdějších předpisů; ani
- (c) v příloze I nařízení Rady (EU) č. 269/2014 ze dne 17. března 2014 o omezujících opatřeních vzhledem k činnostem narušujícím nebo ohrožujícím územní celistvost, svrchovanost a nezávislost Ukrajiny, ve znění pozdějších předpisů; a

Není ani osobou, subjektem nebo orgánem s takovou osobou, subjektem nebo orgánem spojeným.

8.4.2 Dodavatel nezpřístupní osobě, subjektu ani orgánu uvedenému výše v odstavci 8.4.1 či v jeho prospěch žádné finanční prostředky ani hospodářské zdroje, a to nejen v souvislosti s případným plněním Zakázky.

8.4.3 Dodavatel:

- (a) není ruským státním příslušníkem ani fyzickou či právnickou osobou nebo subjektem či orgánem se sídlem v Rusku,
- (b) není právnickou osobou, subjektem nebo orgánem, který je z více než 50 % přímo či nepřímo vlastněn ruským státním příslušníkem, fyzickou či právnickou osobou nebo subjektem či orgánem se sídlem v Rusku,
- (c) není fyzickou nebo právnickou osobou, subjektem nebo orgánem, který jedná jménem nebo na pokyn ruského státního příslušníka anebo fyzické či právnické osoby nebo subjektu či orgánu se sídlem v Rusku, nebo osoby, subjektu nebo orgánu, který je z více než 50 % přímo či nepřímo vlastněn ruským státním příslušníkem anebo fyzickou či právnickou osobou nebo subjektem či orgánem se sídlem v Rusku; a

- (d) respektive jeho poddodavatel či jeho poddodavatelé, kteří se budou podílet na plnění Zakázky z části odpovídající více než 10 % hodnoty Zakázky, splňují a budou splňovat podmínky ve smyslu tohoto odstavce 8.4.3(a), (b) a (c).

8.4.4 Na předmět plnění Zakázky (stavební práce, dodávky nebo služby), který dodavatel v rámci plnění Zakázky poskytne Zadavateli, se nevztahuje zákaz přímého nebo nepřímého nákupu, dovozu nebo převádění zboží do Evropské unie [viz zejména nařízení Rady (EU) č. 833/2014 ze dne 31. 7. 2014 ve znění pozdějších předpisů (zakazující mj. nákup, dovoz nebo převádění vyjmenovaného zboží, které se nachází v Rusku, bylo vyvezeno z Ruska či z Ruska pochází) a nařízení (ES) č. 765/2006 ze dne 18. 5. 2006 ve znění pozdějších předpisů (zakazující mj. nákup, dovoz nebo převádění vyjmenovaného zboží, které se nachází v Bělorusku, bylo vyvezeno z Běloruska či z Běloruska pochází)].

Účastník zadávacího řízení pro prokázání splnění zadávacích podmínek stanovených v tomto odstavci 8.4 předloží ve své žádosti o účast **čestné prohlášení**, jehož vzor tvoří *Přílohu 8* této zadávací dokumentace. Pokud účastník zadávacího řízení neprokáže splnění podmínek stanovených v tomto odstavci 8.4, Zadavatel může přistoupit k jeho **vyloučení** ze Zadávacího řízení postupem dle ustanovení § 48a(2)(a) Zákona.

9. VYUŽITÍ PODDODAVATELE

- 9.1 V souladu s § 105(1) Zákona dodavatel ve své nabídce předloží seznam poddodavatelů, kteří se budou podílet na plnění Zakázky s uvedením konkrétní části Zakázky (včetně věcné specifikace), kterou budou takoví poddodavatelé plnit, a uvede jejich identifikační údaje. V případě, že dodavatelé nejsou poddodavatelé známi, určí části Zakázky, které hodlá plnit prostřednictvím poddodavatelů. Pro splnění tohoto požadavku dodavatel použije **seznam poddodavatelů**, jehož vzor tvoří *Přílohu 6* této zadávací dokumentace.
- 9.2 Nebyl-li seznam poddodavatelů uvedený v odstavci 9.1 výše předložen v rámci nabídky dodavatele, pak je vybraný dodavatel v souladu s § 105(3) a (4) Zákona povinen nejpozději do **deseti (10) pracovních dnů ode dne doručení oznámení o výběru dodavatele** předložit Zadavateli seznam všech poddodavatelů, kteří se budou podílet na plnění Zakázky. Pokud vybranému dodavateli nejsou všichni poddodavatelé známi, je povinen předložit identifikaci dalších poddodavatelů nejpozději před zahájením plnění příslušné části Zakázky každým takovým poddodavatelem.
- 9.3 Pokud účastník nemá v úmyslu zadat určitou část Zakázky jiné osobě (poddodavateli), doloží ve své nabídce písemné prohlášení, ve kterém tuto skutečnost uvede. Takové prohlášení musí být podepsané osobou/osobami oprávněnou/oprávněnými účastníka zastupovat.

10. DALŠÍ POŽADAVKY NA PLNĚNÍ ZAKÁZKY

- 10.1 Zadavatel požaduje, aby v rámci plnění Zakázky byly splněny i **další požadavky Zadavatele** uvedené v návrhu Smlouvy.
- 10.2 Zadavatel si tímto dovoluje dodavatele informovat, že v případě plnění Zakázky je vybraný dodavatel povinen umožnit kontrolu vynaložených prostředků vyplývajících ze zákona č. 320/2001 Sb., o finanční kontrole ve veřejné správě a o změně některých zákonů (zákon o finanční kontrole), ve znění pozdějších předpisů, respektive na základě výzvy předloží ke kontrole Zadavatelem vynaložených prostředků veškeré náklady, které jsou předmětem Zakázky označeny jako uznatelné pro dotační financování Zakázky. Ke splnění této povinnosti se vybraný dodavatel výslovně zaváže podpisem Smlouvy.

- 10.3 Dodavatel se ve Smlouvě zaváže k povinnosti uchovávat veškerou dokumentaci související s realizací Zakázky a/nebo plněním smlouvy, včetně veškerých účetních dokladů, nejméně po dobu **deseti (10) let** ode dne předání dokončeného díla Zadavateli.

11. PODMÍNKY A POŽADAVKY NA ZPRACOVÁNÍ NABÍDKY

Zadavatel v souladu s §103(2) Zákona doporučuje pro přehlednost nabídky a možnost provedení maximálně objektivního a současně rychlého hodnocení, aby podaná nabídka dodavatele byla zpracována v níže stanovené struktuře:

11.1 Obsah a členění nabídky:

Nabídka bude Zadavateli předložena v této struktuře (obsahu a členění):

11.1.1 **Identifikační údaje účastníka Zadávacího řízení**

Identifikačními údaji účastníka se rozumí:

- (a) v případě **právnícké osoby**: obchodní firma či název, sídlo, právní forma, a identifikační číslo (bylo-li přiděleno); a
- (b) v případě **fyzické osoby**: obchodní firma či jméno a příjmení, místo podnikání, popřípadě místo trvalého pobytu, a identifikační číslo (bylo-li přiděleno).

11.1.2 **Nabídková cena**

Nabídkovou cenou se rozumí nabídková cena stanovená dodavatelem v souladu s podmínkami stanovenými v bodu 7. této zadávací dokumentace.

Účastníkům je doporučeno pro účely uvedení **identifikačních údajů a nabídkové ceny** použít **krycí list**, jehož vzor tvoří Přílohu 2 této zadávací dokumentace.

V případě, že účastník použije pro vypracování nabídky krycí list podle Vzoru krycího listu uvedeného v Příloze 2 této zadávací dokumentace, musí být krycí list řádně vyplněn, datován a podepsán účastníkem Zadávacího řízení (s tím, že pokud je účastníkem právnícká osoba, bude krycí list podepsán osobou/osobami oprávněnou/oprávněnými zastupovat účastníka Zadávacího řízení v souladu se zápisem takové právnícké osoby v obchodním rejstříku ke dni podání nabídky). Bude-li krycí list podepsán zmocněncem účastníka Zadávacího řízení, doloží účastník Zadávacího řízení v nabídce originál nebo úředně ověřenou kopii plné moci, která byla zmocněnci pro tento případ udělena.

11.1.3 **Doklady prokazující splnění kvalifikace uvedené v bodu 5. této zadávací dokumentace**

Doklady prokazující splnění kvalifikace budou doloženy ve formě a v souladu s požadavky stanovenými v bodu 6. této zadávací dokumentace.

11.1.4 **Návrh Smlouvy**

Návrh Smlouvy musí být **podepsán osobou oprávněnou** zastupovat účastníka Zadávacího řízení. Je-li návrh Smlouvy podepsán zmocněncem, musí být součástí nabídky originál **plné moci**, která byla takové osobě pro tento případ udělena. Smlouva musí být v souladu s podmínkami uvedenými v této zadávací dokumentaci a jejích Přílohách. Zadavatel požaduje, aby Smlouva respektovala **znění Smlouvy** tvořící Přílohu 1 této zadávací dokumentace a požadavky Zadavatele uvedené v této zadávací dokumentaci.

11.1.5 Seznam poddodavatelů

Seznam poddodavatelů se v nabídce dokládá formou seznamu, který tvoří Přílohu 6 této zadávací dokumentace (viz odstavec 10.1 této zadávací dokumentace).

11.1.6 Ostatní dokumenty přikládané k nabídce dle volby účastníka a požadavků vyplývajících z této zadávací dokumentace (zejména body 8. a 9.3).

12. FORMÁLNÍ POŽADAVKY NA PODÁNÍ NABÍDKY

11.1 Forma nabídky:

Zadavatel v souladu s § 37(2) Zákona stanoví, že nabídky budou účastníky Zadávacího řízení podány následovně:

- (a) **elektronicky** prostřednictvím elektronického nástroje Portál pro vhodné uveřejnění (adresa profilu Zadavatele na Portále pro vhodné uveřejnění: <https://www.vhodne-uvarejneni.cz/profil/mesto-uvaly>), a to výhradně v **českém jazyce**. Zadavatel požaduje, aby **položkový rozpočet (oceněný výkaz výměr)** byl v nabídce dodavatele předložen jak **ve formátu *.pdf**, tak také ve formátu ***.xls** nebo ***.xlsx**.

Nabídky podané v listinné formě budou považovány za nabídky podané v rozporu se způsobem doručení stanoveným v této zadávací dokumentaci a v souladu s §28(2) Zákona budou považovány za nepodané a v průběhu Zadávacího řízení **k nim nebude přihlíženo**.

Elektronická nabídka se sama zašifruje certifikátem pro zašifrování nabídky, který je vložen v systému. **Upozorňujeme dodavatele, aby nabídky sami nešifrovali. Elektronická nabídka zašifrovaná jiným certifikátem**, než certifikátem dle první věty tohoto odstavce se nebude považovat za podanou a v průběhu zadávacího řízení se k ní **nebude přihlížet** v souladu s §28(2) Zákona;

Za **originály** a/nebo **úředně ověřené kopie** dokladů, které účastník Zadávacího řízení předkládá v nabídce na plnění Zakázky, jsou považovány doklady, které byly **konvertovány do elektronické podoby** v souladu s § 22 zákona č. 300/2008 Sb., o elektronických úkonech a autorizované konverzi dokumentů, ve znění pozdějších předpisů, či případně dokumenty **opatřené platným elektronickým podpisem**;

- (b) v nabídce musí být uvedeny identifikační údaje účastníka Zadávacího řízení s tím, že účastník může pro uvedení identifikačních údajů použít **krycí list**, jehož vzor tvoří Přílohu 2 této zadávací dokumentace;
- (c) veškeré doklady či prohlášení, u nichž je vyžadován podpis účastníka Zadávacího řízení, musí být podepsány statutárním orgánem účastníka nebo osobou oprávněnou účastníka Zadávacího řízení zastupovat. V případě, že nabídku podepisuje osoba, oprávněná zastupovat účastníka Zadávacího řízení na základě plné moci, je požadováno doložení originálu plné moci či jiného platného pověřovacího dokumentu; a
- (d) veškeré dokumenty/doklady musí být dobře čitelné a žádný dokument/doklad nesmí obsahovat opravy a přepisy, které by Zadavatele mohly uvést v omyl.

- 11.2 Podrobné informace o elektronickém nástroji nalezne dodavatel na internetové adrese <https://www.vhodne-uvarejneni.cz/>, zejména v Uživatelské příručce pro dodavatele a Manuálu k použití elektronického podpisu, které jsou dostupné na adrese <https://www.vhodne-uvarejneni.cz/manualy>. Pro účely zamezení technických problémů s různými formáty vkládaných

souborů, doporučuje zadavatel dodavatelům podávat nabídky ve formátu *.pdf, *.doc či obdobném (textové části nabídky, doklady) a *.xls či obdobném. Je možné použít kompresi v ZIP archivu.

- 11.3 Pro možnost podat nabídku prostřednictvím elektronického nástroje Portál pro vhodné uveřejnění musí být **dodavatel řádně registrovaným dodavatelem v elektronickém nástroji Portál pro vhodné uveřejnění**. Zadavatel upozorňuje dodavatele, že registrace není okamžitá a podléhá schválení administrátorem systému, jenž může trvat i několik dnů, či případně může dojít i k zamítnutí registrace, pokud žádost o registraci nebude obsahovat veškeré požadované údaje.

13. POSKYTNUTÍ JISTOTY

- 13.1 K zajištění splnění povinností účastníka Zadávacího řízení je Zadavatelem požadováno složení jistoty (v souladu s § 41(1) Zákona) **ve výši 80.000,- Kč (slovy: osmdesát tisíc korun českých)**.

- 13.2 Jistota může být účastníkem Zadávacího řízení poskytnuta formou:

- (a) **složení peněžité částky** uvedené v odstavci 12.1 výše **v plné výši** na bankovní účet Zadavatele č. **9005-1524201/0100 vedený u Komerční banky, a.s.** s tím, že jako **variabilní symbol** účastník uvede své **IČO**, do pole „**účel platby**“ pak uvede slovo „**JISTOTA-COV-TDI a BOZP**“;
- (b) **bankovní záruky** ve prospěch Zadavatele; nebo
- (c) **pojištění záruky** ve prospěch Zadavatele.

- 13.3 Jistota poskytnutá složením peněžité částky se považuje za poskytnutou okamžikem připsání výše uvedené částky v plné výši na bankovní účet Zadavatele uvedený v odstavci 14.2(a) výše.

- 13.4 **Originál bankovní záruky** nebo **kopie prohlášení pojišťovny dodavatele obsahující závazek vyplatit Zadavateli pojistné plnění** musí být předložen Zadavateli v nabídce. Při poskytnutí jistoty formou bankovní záruky nebo prohlášení pojišťovny nesmí být platnost bankovní záruky nebo příslušné pojistné smlouvy kratší, než je zadávací lhůta uvedená v bodu 22.1 této zadávací dokumentace.

Poskytnutí jistoty ve formě bankovní záruky prokáže účastník Zadávacího řízení, který v nabídce předloží **originál záruční listiny v elektronické podobě, tedy originální soubor poskytnutý bankou včetně elektronických podpisů**.

Poskytnutí jistoty ve formě pojištění záruky prokáže účastník Zadávacího řízení předložením **kopie písemného prohlášení pojistitele**, které bude obsahovat závazek vyplatit jistotu (pojistné plnění) Zadavateli za podmínek dle ustanovení §41(8) Zákona.

Zadavatel účastníky Zadávacího řízení upozorňuje na skutečnost, že **nebude akceptovat** předložení bankovní záruky ve formě dokumentu v elektronické podobě s doložkou o provedení konverze ani předložení bankovní záruky v listinné podobě.

- 13.5 V případě složení peněžité částky na účet Zadavatele uvedený v odstavci 13.2 výše účastník Zadávacího řízení prokáže v nabídce poskytnutí jistoty **sdělením údajů o provedené platbě** Zadavateli s tím, že Zadavatel účastníkům řízení doporučuje v nabídce doložit např. kopii výpisu účtu účastníka Zadávacího řízení, na kterém je uvedena celková částka odpovídající výši požadované jistoty prokazatelně odečtena ve prospěch účtu Zadavatele nebo kopii potvrzení banky, že příslušný převod uskutečnila, nebo potvrzení banky, že přijala příslušný neodvolatelný převodní příkaz.

Pokud účastník Zadávacího řízení poskytne Zadavateli peněžitou jistotu, doloží ve své nabídce prohlášení účastníka podepsané osobou oprávněnou účastníka zastupovat, ve kterém účastník

uveďte platební symboly pro vrácení peněžité jistoty v následujícím členění: číslo bankovního účtu, kód banky, název banky, adresa pobočky, variabilní symbol.

- 13.6 Složená peněžítá jistota bude účastníkům Zadávacího řízení vrácena v souladu s §41(6) a (8) Zákona.

14. PROHLÍDKA MÍSTA PLNĚNÍ

- 14.1 Prohlídka místa plnění se s ohledem na charakter předmětu plnění Zakázky neuskuteční.

15. VYSVĚTLENÍ ZADÁVACÍ DOKUMENTACE

- 15.1 Dodavatel je oprávněn po Zadavateli písemně požadovat vysvětlení zadávací dokumentace v rozsahu, ve lhůtách a způsobem podle ustanovení § 98 Zákona s tím, že žádost o vysvětlení zadávací dokumentace musí být doručena Zadavateli prostřednictvím elektronického nástroje Portál pro vhodné uveřejnění nejpozději **sedm (7) pracovních dnů** před uplynutím lhůty pro podání nabídek dle ustanovení § 54(5) a (3) Zákona.

V souladu s § 98(3) Zákona vysvětlení zadávací dokumentace včetně přesného znění požadavku bez identifikace tazatele bude uveřejněno do **tří (3) pracovních dnů** ode dne doručení žádosti na profilu zadavatele dle § 98(3) Zákona.

- 15.2 Písemné žádosti o vysvětlení zadávací dokumentace se podávají **elektronicky**, zejména **prostřednictvím elektronického nástroje Portál pro vhodné uveřejnění** dostupného na internetové adrese uvedené v odstavci 16.1 této zadávací dokumentace.

16. PODÁNÍ NABÍDKY A LHŮTA PRO JEJÍ PODÁNÍ

- 16.1 Účastníci Zadávacího řízení mohou podat nabídku výhradně **v elektronické podobě prostřednictvím elektronického nástroje Portál pro vhodné uveřejnění** dostupného na internetové adrese <https://www.vhodne-uverejneni.cz/profil/00240931> dle tam uvedených podmínek a pokynů, a to ve lhůtě pro podání nabídek uvedené v odstavci 16.2 níže.

- 16.2 Lhůta pro podání nabídek: Lhůta pro podání nabídek na plnění Zakázky je Zadavatelem uvedena v oznámení o zahájení zadávacího řízení uveřejněném ve Věstníku veřejných zakázek, a zároveň jsou **lhůta a způsob podání nabídek uvedeny na profilu zadavatele** na adrese: <https://www.vhodne-uverejneni.cz/profil/00240931>.

17. OTEVÍRÁNÍ NABÍDEK

- 17.1 Otevírání nabídek proběhne bez zbytečného odkladu po uplynutí lhůty pro podání nabídek.

- 17.2 Otevírání nabídek je v souladu se Zákonem **neveřejné**.

18. EKONOMICKÁ VÝHODNOST NABÍDEK, PRAVIDLA PRO HODNOCENÍ NABÍDEK, MIMOŘÁDNĚ NÍZKÁ NABÍDKOVÁ CENA

- 18.1 Základním hodnotícím kritériem je **ekonomická výhodnost nabídky** s tím, že kritériem hodnocení, na jehož základě budou nabídky hodnoceny, je **nejnižší nabídková cena v Kč bez DPH (100 %)**. V rámci kritéria hodnocení bude nejlépe hodnocena nabídka dodavatele, který nabídne **nejnižší nabídkovou cenu v Kč bez DPH**. Nabídky dodavatelů budou seřazeny dle výše celkové

nabídkové ceny a vítězným dodavatelem se stane ten dodavatel, jehož nabídka se na základě provedeného hodnocení umístí první v pořadí, tedy nabídka dodavatele s nejnižší celkovou nabídkovou cenou.

- 18.2 V souladu s § 113 Zákona posoudí Zadavatel výši nabídkových cen ve vztahu k předmětu Zakázky před odesláním oznámení o výběru dodavatele a shledá-li nabídkovou cenu některého z účastníků jako mimořádně nízkou ve vztahu k předmětu Zakázky a s ohledem na cenu v místě a čase obvyklou, bude postupovat v souladu s citovaným ustanovením Zákona. Zadavatel je oprávněn posuzovat výši nabídkových cen z hlediska mimořádně nízké nabídkové ceny také v případě dílčích cen na plnění Zakázky.
- 18.3 Za účelem vyloučení veškerých pochybností Zadavatel uvádí, že za nabídku obsahující mimořádně nízkou nabídkovou cenu bude dle § 113(2) Zákona považována taková cenová nabídka, jejíž celková cenová úroveň (celková případně jednotlivých dílčích cen) bude o více než **20 %** nižší než průměrná cenová úroveň všech hodnocených nabídek (uvažovány budou celkové ceny, případně jednotlivé dílčí ceny bez DPH). Tím však není dotčena možnost Zadavatele postupovat dle §113(3) Zákona i v případě, že Zadavatel shledá nabídkovou cenu některého z účastníků mimořádně nízkou ve vztahu k předmětu Zakázky na základě jiných skutečností, než je výše definovaná odchylka od průměrné cenové úrovně.
- 18.4 Pokud Zadavatel shledá nabídkovou cenu účastníka jako mimořádně nízkou, požádá daného účastníka Zadávacího řízení o písemné zdůvodnění způsobu stanovení mimořádně nízké nabídkové ceny v souladu s § 113(4) Zákona a v případech stanovených § 113(6) účastníka vyloučí ze Zadávacího řízení.

19. PODMÍNKY PRO UZAVŘENÍ SMLOUVY

- 19.1 V souladu s § 104(a) Zákona Zadavatel tímto požaduje, aby vybraný dodavatel, Zadavateli, na základě výzvy, kterou Zadavatel vybranému dodavateli odešle v souladu s § 122(3) Zákona, před uzavřením Smlouvy předložil **kopii platné a účinné pojistné smlouvy nebo pojistky** (potvrzení o uzavření pojistné smlouvy) odpovídající podmínkám stanoveným v odstavci 7.3 této zadávací dokumentace.

Zároveň může Zadavatel po vybraném dodavateli v souladu s § 122(3)(a) Zákona požadovat předložení originálů dokladů o kvalifikaci vybraného dodavatele (a to všech či pouze některých), pokud je Zadavatel nemá již k dispozici.

[Pokud dodavatel v nabídce předloží k prokázání kvalifikace čestné prohlášení dle § 86\(2\) Zákona či jednotné evropské osvědčení, a Zadavatel si takové doklady nevyžádal postupem dle § 46\(1\) Zákona před rozhodnutím o výběru dodavatele, pak bude Zadavatel požadovat na základě výzvy dle § 122\(3\) Zákona předložení dokladů o kvalifikaci vybraného dodavatele vždy.](#)

- 19.2 Zadavatel v souladu s § 122(4) Zákona zjistí údaje o skutečném majiteli vybraného dodavatele, který je českou právnickou osobou, z evidence údajů o skutečných majitelích ve smyslu zákona č. 253/2008 Sb., o některých opatřeních proti legalizaci výnosů z trestné činnosti a financování terorismu, ve znění pozdějších předpisů. Pokud nebude dle §_122(4) Zákona u vybraného dodavatele, který je českou právnickou osobou, která má skutečného majitele, možné zjistit údaje o jeho skutečném majiteli, pak Zadavatel vybraného dodavatele v souladu s §_122(7) Zákona vyloučí.
- 19.3 V souladu s § 104(1)(e) Zákona Zadavatel požaduje, aby vybraný dodavatel předložil dokumenty uvedené v odstavci 19.1 (bude-li to případné) výše nejpozději do **deseti (10) pracovních dnů** ode dne obdržení žádosti Zadavatele. Při zmeškání této lhůty může Zadavatel postupovat v souladu s § 46(1) Zákona.

- 19.4 Pokud vybraný dodavatel neposkytne požadované doklady dle odstavce 19.1 výše, budou-li Zadavatelem vyžádány, v uvedeném rozsahu a ve lhůtě uvedené v odstavci 19.3 výše, pak může Zadavatel vybraného dodavatele ze Zadávacího řízení vyloučit v souladu s § 122(7) Zákona.

20. MLČENLIVOST A DŮVĚRNÉ INFORMACE

- 20.1 Dodavatel se zavazuje k povinnosti zachovávat mlčenlivost o všech informacích a dokumentech/dokladech, které mu byly Zadavatelem poskytnuty v rámci Zadávacího řízení, a nesdělí je žádné třetí osobě a ani je žádným jiným způsobem nezveřejní a nepoužije je k jiným účelům, než k posouzení splnění podmínek stanovených v této zadávací dokumentaci v souvislosti s účastí dodavatele v Zadávacím řízení; zejména pak je dodavatel nepoužije způsobem, který by mohl přímo či nepřímo poškodit Zadavatele. Dodavatel může takové informace a/nebo doklady/dokumenty poskytnuté Zadavatelem použít pouze je-li to vyžadováno na základě Zákona.
- 20.2 Zadavatel si vyhrazuje možnost použití (do doby rozhodnutí o výběru dodavatele) informací a dokladů předložených účastníkem Zadávacího řízení pro účel prokázání splnění kvalifikace a splnění požadavků Zadavatele podle této zadávací dokumentace formou listiny či jiného dokladu předloženého účastníkem Zadávacího řízení (prohlášení, seznam, přehled, certifikát apod.), a to v případě, že si bude chtít ověřit údaje uvedené v takových listinách.
- 20.3 Podáním nabídky účastníci Zadávacího řízení výslovně souhlasí se zveřejněním veškerých náležitostí, podmínek a/nebo souvisejících dokumentů a informací týkajících se smlouvy, která bude uzavřena mezi vybraným dodavatelem a Zadavatelem.

Účastníci berou na vědomí, že Zadavatel je povinen v souladu s příslušnými právními předpisy poskytovat, používat a v určitých případech též zveřejňovat určité údaje týkající se Zakázky a též (v případě uzavření Smlouvy) informace týkající se či vyplývající ze smluvních vztahů mezi Zadavatelem a účastníkem Zadávacího řízení, např. podle ustanovení Zákona, zákona č. 106/1999 Sb., o svobodném přístupu k informacím, ve znění pozdějších předpisů, zákona č. 340/2015 Sb., o zvláštních podmínkách účinnosti některých smluv, uveřejňování těchto smluv a o registru smluv (zákon o registru smluv), ve znění pozdějších předpisů. Účastník Zadávacího řízení bere na vědomí a souhlasí s tím, že Zadavatel je oprávněn bez dalšího (tj. bez předchozí konzultace s účastníkem Zadávacího řízení a bez udělení souhlasu ze strany takového účastníka) poskytovat informace týkající se účastníka Zadávacího řízení a jím poskytovaného zboží či služeb (včetně informací tvořících obchodní tajemství účastníka Zadávacího řízení) v rozsahu a způsobem, jak je k tomu Zadavatel povinen podle obecně závazných právních předpisů a podle výkladů a pokynů orgánů, jejichž řídicí či kontrolní pravomoci je Zadavatel podroben. Požaduje-li účastník Zadávacího řízení zachování důvěrnosti informací tvořících obchodní tajemství (pokud jde o technické, technologické a obdobné specifikace (např. technické návody, postupy atp.) vztahující se ke zboží anebo službám poskytovaným účastníkem Zadávacího řízení), pak (i) je tento účastník Zadávacího řízení povinen tyto skutečnosti spolu s přesným vymezením chráněných informací uvést již v rámci nabídky na plnění Zakázky, a (ii) tyto chráněné informace nebudou podléhat zveřejnění v registru smluv v rámci textu zveřejňované Smlouvy uzavřené mezi Zadavatelem a vybraným dodavatelem, pokud se na tom Zadavatel a vybraný dodavatel výslovně písemně dohodnou před zveřejněním Smlouvy v registru smluv.

21. VÝHRADY ZADAVATELE

- 21.1 Účastníci Zadávacího řízení jsou povinni předložit nabídku (a jakékoliv jiné požadované doklady/dokumenty) podle této zadávací dokumentace výhradně v českém jazyce, s výjimkou dokladů prokazujících splnění kvalifikace, které předkládá zahraniční účastník v původním jazyce s připojením jejich překladu do českého jazyka, pokud mezinárodní smlouva, kterou je Česká republika vázána, nestanoví jinak. V souladu s ustanovením §45(3) Zákona si Zadavatel v případě

pochybností o správnosti překladu může vyžádat předložení úředně ověřeného překladu dokladu do českého jazyka tlumočnickem zapsaným do seznamu znalců a tlumočníků. U dokladů ve slovenském jazyce a dokladů o dosaženém vzdělání v latinském jazyce se povinnost připojit k příslušnému dokladu překlad do českého jazyka neuplatní. To platí i v případě, prokazuje-li splnění kvalifikace doklady v jiném než českém jazyce účastník se sídlem, místem podnikání nebo místem trvalého pobytu na území České republiky.

- 21.2 Zadavatel nepřipouští variantní řešení ani rozdělení Zakázky na části.
- 21.3 Zadavatel si vyhrazuje právo vysvětlit zadávací dokumentaci Zakázky postupem podle §98 Zákona.
- 21.4 Zadavatel si vyhrazuje právo ověřit v souladu s §39(5) Zákona věrohodnost poskytnutých údajů, dokladů a informací, a může si je také opatřovat sám.
- 21.5 Účastník Zadávacího řízení není oprávněn podanou nabídku jakýmkoliv způsobem měnit či rušit s výjimkou případů výslovně umožněných Zákonem.
- 21.6 Zadavatel může v případě nejasností požádat účastníka Zadávacího řízení o písemné objasnění předložených údajů, dokladů nebo může účastníka Zadávacího řízení požádat, aby doplnil další nebo chybějící údaje a/nebo doklady.
- 21.7 Zadavatel může Zadávací řízení zrušit v souladu s § 127 Zákona. V souladu s § 53(8) Zákona Zadavatel uveřejní oznámení –s tím, že v takovém případě v souladu s § 128(1) Zákona všem účastníkům Zadávacího řízení odešle písemné sdělení- o zrušení Zadávacího řízení na svém profilu do pěti (5) pracovních dnů po přijetí příslušného rozhodnutí.
- 21.8 V souladu s § 53(5) Zákona si Zadavatel vyhrazuje právo zveřejnit **oznámení o vyloučení účastníka Zadávacího řízení a oznámení o výběru dodavatele** na profilu Zadavatele, a to do **pěti (5) pracovních dnů po přijetí příslušného rozhodnutí.** Oznámení o vyloučení účastníka Zadávacího řízení a/nebo oznámení o výběru dodavatele se v takovém případě bude považovat za doručené okamžikem zveřejnění na profilu Zadavatele.
- 21.9 Zadavatel neposkytne žádnému účastníku Zadávacího řízení náhradu nákladů (a to ani částečnou) spojených se zpracováním a podáním nabídky.

22. ZADÁVACÍ LHŮTA

- 22.1 V souladu s § 40 Zákona Zadavatel stanoví zadávací lhůtu v délce trvání **čtyři (4) měsíce** s tím, že zadávací lhůta začíná běžet okamžikem skončení lhůty pro podání nabídek.

23. INFORMACE DLE §36(4) ZÁKONA

- 23.1 Zadávací dokumentace byla připravena Zástupcem Zadavatele a Zadavatelem, na základě jeho interních předpisů a dosavadních zkušeností.
- 23.2 Zadávací dokumentace neobsahuje informace, které jsou výsledkem předběžné tržní konzultace.

24. PŘÍLOHY

- 24.1 Veškeré přílohy uvedené v této zadávací dokumentaci a připojené k ní tvoří její nedílnou součást.

ZADÁVACÍ DOKUMENTACE

podlimitní veřejná zakázka na služby "Rozšíření ČOV Úvaly – Technický dozor stavebníka a koordinátor BOZP"

Za Zadavatele:

Město Úvaly:

Podpis: _____
Jméno: Bc. Markéta Rydvalová
Funkce: starostka

SMLOUVA O DÍLO č. [BUDE DOPLNĚNO PŘED PODPÍSEM SMLOUVY]
uzavřená podle ust. § 2586 a násl. zákona č. 89/2012 Sb., občanský zákoník, v platném znění
mezi následujícími smluvními stranami

Objednatel: **Město Úvaly**
se sídlem: Arnošta z Pardubic, 95, 250 82 Úvaly
IČO: 00240931
DIČ: CZ00240931
bankovní spojení: Komerční banka, a.s.
číslo účtu: 107-97200227/0100
webové stránky: www.mestouvaly.cz
datová schránka: pa3bvse
(dále jen „objednatel“)

a

Zhotovitel: **SPIE Stangl Technik spol. s r.o.**
se sídlem: Dobronická 1256, 148 00 Praha 4
IČO: 290 39 347
DIČ: CZ290 39 347
bankovní spojení: Česká spořitelna, a.s.
číslo účtu: 4300342/0800

Zhotovitel je zapsán v obchodním rejstříku vedeném Městským soudem v Praze, pod sp. zn. oddíl C, vložka 161974

(dále jen „zhotovitel“)

(objednatel a zhotovitel společně dále také jako „smluvní strany“ či jednotlivě „smluvní strana“)

PREAMBULE

- A. Tato smlouva o dílo (dále jen „smlouva“) se uzavírá na základě výsledku zadávacího řízení na podlimitní veřejnou zakázku na dodávky „**Chlazení vybraných místností ve ZNP v objektu MĚÚ, Riegerova 897**“ realizované v souladu se zákonem č. 134/2016 Sb., o zadávání veřejných zakázek, ve znění pozdějších předpisů (dále jen „ZZVZ“), ve zjednodušeném podlimitním řízení (dále jen „**Veřejná zakázka**“), v němž zhotovitel předložil nejvhodnější nabídku z hlediska hodnocených kritérií a poskytl objednateli součinnost před uzavřením smlouvy vyžadovanou zadávacími podmínkami.
- B. Důvodem uzavření této Smlouvy je zájem objednatele realizovat chlazení vybraných místností ve 2 n.p. objektu Městského úřadu Úvaly na adrese Riegerova 897, 250 82 Úvaly (dále jen „Projekt“). Dílo bude realizováno ve **dvou (2) etapách**, jak jsou tyto podrobně popsány v projektové a smluvní dokumentaci, která je podrobně specifikována v odstavci 2.1 této smlouvy.

I.

KONTAKTNÍ OSOBY

- 1.1. Pro účely Smlouvy jsou objednatelem pověřeny v níže uvedených věcech rovněž tyto osoby:
- a) ve věcech smluvních: starostka města Úvaly

- b) ve věcech technických: vedoucí odboru investic a dopravy
 - c) vedoucí projektant: Indu-Light Praha s.r.o., IČO: 61246786z
- 1.2. Pro účely této smlouvy jsou zhotovitelem zmocněny k jednání v níže uvedených věcech rovněž tyto osoby:
- a) ve věcech smluvních: Ing. Ladislav Trčka, Vedoucí obch. a servis. odd.
 - b) ve věcech technických: Jan Jelínek, Vedoucí oddělení chlazení
 - c) zástupce zhotovitele v místě realizace: **[DOPLNÍ DODAVATEL]**
- 1.3. V případě změny zmocněných osob u jakékoliv ze smluvních stran jsou si smluvní strany povinny tuto změnu neprodleně oznámit, a to písemně na adresu uvedenou v záhlaví této smlouvy, případně osobně proti podpisu zástupce druhé smluvní strany uvedeného v záhlaví této smlouvy. Do doby oznámení změny zmocněné osoby se má za to, že k jednání ve výše uvedených věcech jsou oprávněny osoby, o nichž bylo druhé smluvní straně prokazatelně oznámeno, že se jedná o zmocněné osoby dotčené smluvní strany.

II. PŘÍLOHY SMLOUVY PROJEKTOVÁ A SMLUVNÍ DOKUMENTACE

- 2.1. Přílohami této smlouvy a její nedílnou součástí je následující projektová a smluvní dokumentace:
- a) projektová dokumentace č. Z523-0003 vypracované společností Indu-Light Praha s.r.o., IČO: 61246786, se sídlem Beranových 65, areál Letov, 199 00 Praha 9 – Letňany (dále též „projektant“) (dále též jako „projektová dokumentace“), která tvoří volnou přílohu této smlouvy a byla součástí zadávací dokumentace Veřejné zakázky;
 - b) položkový rozpočet Díla (včetně výkazu výměr) vypracovaný zhotovitelem – jako **příloha č. 1)** této smlouvy;
 - c) tabulka zařízení obsahující popis a technické parametry dodávaných venkovních jednotek přímého výparu a vnitřních jednotek přímého výparu v rámci Etapy 1 a Etapy 2 (dále jen „Zařízení“) – jako **příloha č. 3)** této smlouvy;
 - d) seznam poddodavatelů – jako **příloha č. 2)** této smlouvy;
 - e) **závazný harmonogram dodání Zařízení** v rámci Etapy 1 a v rámci Etapy 2 včetně instalace, montáže, zkušebního provozu, uvedení do provozu a předání po dnech a po jednotlivých místnostech (dále jen „Harmonogram“) – jako **příloha č. 4)** této smlouvy;
- (všechny výše uvedené dokumenty a tato smlouva dále společně také jen jako „projektová a smluvní dokumentace“).
- 2.2. Zhotovitel prohlašuje, že:
- a) překontroloval veškerou projektovou a smluvní dokumentaci dle odst. 2.1 tohoto článku smlouvy;
 - b) prověřil podmínky v místě plnění;
 - c) nejasné podmínky pro realizaci Díla si vyjasnil s oprávněnými zástupci objednatele;
 - d) všechny technické a dodací podmínky pro provedení Díla zahrnul do kalkulace ceny, v souladu se zadáním Díla ze strany objednatele a dle nabídky zhotovitele;
- a tedy že na základě projektové a smluvní dokumentace lze Dílo řádně a včas provést, a to tak, aby odpovídalo všem relevantním právním předpisům a technickým normám, a to za cenu sjednanou v odst. 6.1 této smlouvy.

III. PŘEDMĚT SMLOUVY

- 3.1. Předmětem této smlouvy je závazek zhotovitele provést za podmínek stanovených touto smlouvou pro objednatele Dílo uvedené v čl. IV. této smlouvy, a to řádně, včas a v kvalitě níže specifikované, tj. zejména bez vad a nedodělků bránících řádnému užívání Díla, včetně všech objednatelům požadovaných změn Díla a jeho součástí.
- 3.2. Objednatel se zavazuje při provádění Díla řádně spolupůsobit, dokončené Dílo převzít a zhotoviteli za řádně provedené Dílo zaplatit sjednanou cenu, a to za podmínek a v termínech touto smlouvou sjednaných.
- 3.3. Zhotovitel provede Dílo s potřebnou péčí v ujednaném čase a obstará na své náklady vše, co je k provedení Díla potřeba. Zhotovitel se zavazuje Dílo provést v souladu s touto smlouvou, projektovou a smluvní dokumentací, obecně závaznými právními předpisy, závaznými technickými normami ČSN, EN platnými nebo doporučenými v ČR v době realizace Díla a normami BOZP.
- 3.4. Součástí předmětu plnění dle této smlouvy je doprava Zařízení do místa plnění, zajištění jejich montáže a umístění v místě plnění, provedení nezbytných elektroinstalačních prací, provedení zkušebního provozu v délce tří (3) hodin a uvedení do provozu.
- 3.5. Součástí dodávky Zařízení je i dodání záručních listů, prohlášení o shodě, dokumentů vyžadovaných zákonem č. 22/1997 Sb., o technických požadavcích na výrobky, návodů na používání a údržbu, protokolů o proškolení zaměstnanců objednatele a zápis o provedení zkušebního provozu, a to alespoň ve dvou (2) listinných vyhotoveních.
- 3.6. **ETAPA 1:** Zhotovitel se tímto zavazuje zahájit realizaci etapy 1 Díla (jak je tato specifikována v projektové a smluvní dokumentaci) (dále jen „Etapa 1“) **14 dnů ode dne obdržení písemné výzvy objednatele k zahájení realizace Etapy 1.** Objednatel je oprávněn takovou písemnou výzvu zaslat dodavateli kdykoli po nabytí účinnosti této smlouvy, nejpozději však do **31. 12. 2024.** V případě, že zhotovitel neobdrží písemnou výzvu objednatele uvedenou v předchozí větě nejpozději do **31. 12. 2024,** pak tato smlouva v rozsahu realizace Etapy 1 automaticky zanikne bez jakýchkoliv nároků zhotovitele vůči objednateli.
- 3.7. **ETAPA 2:** Zhotovitel se tímto zavazuje zahájit realizaci etapy 2 Díla (jak je tato specifikována v projektové a smluvní dokumentaci) (dále jen „Etapa 2“) **14 dnů ode dne obdržení písemné výzvy objednatele k zahájení realizace Etapy 2.** Objednatel je oprávněn takovou písemnou výzvu zaslat dodavateli kdykoli po nabytí účinnosti této smlouvy, nejpozději však do **31. 5. 2025.** V případě, že zhotovitel neobdrží písemnou výzvu objednatele uvedenou v předchozí větě nejpozději do **31. 5. 2025,** pak tato smlouva v rozsahu realizace Etapy 2 automaticky zanikne bez jakýchkoliv nároků zhotovitele vůči objednateli.

IV. VYMEZENÍ/SPECIFIKACE DÍLA

- 4.1. Předmětem díla je **dodávka, montáž, instalace, provedení zkušebního provozu a uvedení do provozu Zařízení, a to ve dvou (2) etapách,** tj. Etapě 1 a Etapě 2, jak jsou tyto popsány v projektové a smluvní dokumentaci, a to do vybraných místností nacházejících se ve 2 n.p.

objektu Městského úřadu Úvaly na adrese Riegerova 897, 250 82 Úvaly, a provedení souvisejících činností, dodávek a služeb (dále též jen „Dílo“). Zhotovitel se tímto zavazuje, že dodávané Zařízení bude nové a nepoužívané, nikoliv repasované či použité. Dodávka repasovaného, již použitého či modernizovaného zboží se považuje za podstatné porušení této smlouvy.

4.2. Zhotovitel dodá Zařízení tak, že Zařízení zejména vybalí, zkompletuje, nainstaluje v místě plnění, zapojí do stávajících rozvodů, současně zajistí provedení proškolení zaměstnanců objednatele pro obsluhu a běžnou údržbu Zařízení autorizovanou osobou zhotovitele, v počtu účastníků dle potřeb objednatele. Zhotovitel současně objednateli předá k Zařízení dokumenty uvedené v odstavci 3.5. této smlouvy. O úspěšném provedení zkušebního provozu, uvedení zařízení do provozu bez vad a výchozí revize zařízení sepíše zhotovitel písemný protokol o uvedení Zařízení (v rozsahu Etapy 1, respektive Etapy 2) do provozu bez vad, který bude také potvrzovat splnění všech shora uvedených povinností, a který bude součástí předávacího protokolu.

4.3. Součástí Díla je podle dohody smluvních stran:

- a) provádění průběžného úklidu v okolních prostorách místa plnění, pokud dojde k jejich znečištění;
- b) zajištění opatření proti pronikání prachu do vedlejších prostor (např. utěsnění dveří apod.);
- c) provedení závěrečného úklidu po realizaci Díla;
- d) provedení zkušebního provozu v délce **tří (3) hodin**, který bude předcházet předání Díla zhotovitelem objednateli;
- e) vypracování dokumentace skutečného provedení Díla v **1 listinném vyhotovení a jednom (1) vyhotovení v digitální podobě** (ve formátu *.dwg a *.pdf);
- f) plnění povinností a odpovědnost za dodržování předpisů požární ochrany (PO);
- g) provedení odvozu odpadu vzniklého při realizaci Díla a zajištění jeho ekologické likvidace v souladu s platnými právními předpisy;
- h) zajištění záručního servisu Zařízení.
- i) koordinace subdodavatelů označených objednatelem v **příloze č. 2)** této smlouvy při realizaci Díla;
- j) zajištění bezpečnosti při provádění Díla a realizace opatření v souladu s technickými, právními či jinými předpisy týkajícími se BOZP, a předcházení škod na zdraví osob vykonávajících profesní výkony při realizaci Díla (tj. zaměstnanců zhotovitele, jeho poddodavatelů, poradců či jiných osob přizvaných zhotovitelem nebo objednatelem na stavbu);

4.4. Rozsah plnění závazku zhotovitele je určen touto smlouvou a dále:

- projektovou a smluvní dokumentací ve smyslu čl. II odst. 2.1 této smlouvy; a
- platnými ČSN, případně jinými normami vztahujícími se k Dílu.

4.5. Objednatel i zhotovitel souhlasně prohlašují, že na základě shora uvedené specifikace je Dílo dostatečně určité a srozumitelně vymezeno, zejména co do umístění, rozsahu, podoby a kvalitativních podmínek, které je třeba při jeho realizaci dodržet. Zhotovitel potvrzuje, že se v plném rozsahu seznámil s rozsahem a povahou Díla, že jsou mu známy veškeré technické, kvalitativní a jiné podmínky nezbytné k realizaci Díla, a že disponuje takovými kapacitami a odbornými znalostmi, které jsou k provedení Díla potřebné.

- 4.6. V případě změny, zúžení či rozšíření Díla budou smluvní strany postupovat dle podmínek uvedených v odstavci 6.7 této smlouvy a v souladu s ustanovením § 222 ZZVZ.
- 4.7. Realizace Díla bude probíhat od 8.00 do 16.00 hod každý pracovní den (tj. mimo víkendu a státních svátků). V případě nutnosti práce mimo dobu vymezenou v předchozí větě je nutné zajistit si předchozí písemný souhlas objednatele.
- 4.8. Zhotovitel není za žádných okolností oprávněn přerušit nebo zastavit realizaci Díla, vyjma existence okolností vyšší moci ve smyslu odst. 5.3 této smlouvy, která pokračování v pracích objektivně znemožňuje.

V.

MÍSTO A DOBA PLNĚNÍ

- 5.1. Místem plnění je 2. n.p. objektu Městského úřadu Úvaly na adrese Riegerova 897, 250 82 Úvaly.
- 5.2. Doba plnění:

a) **Zahájení realizace Díla:**

Etapu 1: k zahájení realizace Etapy 1 dojde do **14 dnů** ode dne obdržení písemné výzvy objednatele k zahájení realizace Etapy 1 dle odstavce 3.8 této smlouvy.

Etapu 2: k zahájení realizace Etapy 2 dojde do **14 dnů** ode dne obdržení písemné výzvy objednatele k zahájení realizace Etapy 2 dle odstavce 3.9 této smlouvy.

b) **Dokončení a předání Díla:**

Etapu 1: zhotovitel se zavazuje dokončit Etapu 1, tj. dokončit a předat objednateli plně funkční Etapu 1 bez vad a nedodělků, do **třiceti (30) dnů** ode dne zahájení její realizace.

Etapu 2: zhotovitel se zavazuje dokončit Etapu 2, tj. dokončit a předat objednateli plně funkční Etapu 2 bez vad a nedodělků, do **čtyřiceti pěti (45) dnů** ode dne zahájení její realizace.

- 5.3. Doba plnění se případně prodlužuje o dobu, po kterou zhotovitel nebude vlivem vyšší moci schopen konat práce na Díle podle této smlouvy. Povinnost prokázat nemožnost konání prací, resp. plnění závazků zhotovitele vyplývajících z této smlouvy vlivem vyšší moci, leží na straně zhotovitele.

VI.

CENA DÍLA

- 6.1. Celková cena Díla je stanovena za sjednaný předmět plnění jako nejvýše přípustná, platná po celou dobu realizace díla:

Cena Díla bez DPH: 1 095 137,14 (slovy: jedenmiliondevadesátpěttisícjednostotřicet sedm a 14/100 korun českých)

DPH 21 %: 229 978,80 (slovy: dvě stě dvacet devět tisíc devět set sedm desát osm a 80/100 korun českých)

Cena Díla včetně DPH: 1 325 115,94 (slovy: jedenmiliontřístadvacetpěttisícjednostopatnáct a 94/100 korun českých)

(dále jen jako „cena Díla“ nebo též jako „celková cena za Dílo“).

Z Celkové ceny Díla činí cena Etapy 1:

Cena Etapy 1 bez DPH: 489 275,60 Kč (slovy:

čtyřistaosmdesátdevěttisícdvěstěsedmdesát pět a 60/100 korun českých

DPH 21 %: 102 747,88 Kč (slovy: jednostodvatisíc sedmsetčtyřicet sedm a 88/100 korun českých

Cena Etapy 1 včetně DPH: 592 023,48 Kč (slovy: pětsetdevadesát dvatisíc dvacet tři a 48/100 korun českých

(dále jen jako „cena Etapy 1“); a

Z Celkové ceny Díla činí cena Etapy 2:

Cena Etapy 2 bez DPH: 605 861,54 Kč (slovy: šestsetpěttisíc osmsetšedesát jedna a 54/100 korun českých

DPH 21 %: 127 230,92 Kč (slovy: jednostodvacetsedmtisíc dvěstětřicet a 92/100 korun českých

Cena Etapy 2 včetně DPH: 733 092,46 Kč (slovy: sedmsetřicet tisíce devadesát dvě a 46/100 korun českých

(dále jen jako „cena Etapy 2“).

- 6.2. Daň z přidané hodnoty bude účtována podle platných a účinných právních předpisů v době uskutečnění zdanitelného plnění.
- 6.3. Cena Díla je doložena položkovým rozpočtem zhotovitele z nabídky zhotovitele, který je přílohou č. 1) smlouvy, a ve kterém je uvedena také cena Etapy 1 a cena Etapy 2. Cena Díla obsahuje veškeré náklady související se zhotovením Díla, vedlejší náklady a také ostatní možné náklady související s plněním podmínek zadávací dokumentace, nezbytné k řádnému a včasnému provedení Díla. Cena je sjednaná jako nejvýše přípustná, je platná po celou dobu realizace Veřejné zakázky s výjimkou případů stanovených v této smlouvě.
- 6.4. Cena Díla pokrývá veškeré náklady zhotovitele spojené s realizací Díla, tj. náklady na dopravu a dodání Zařízení do místa plnění, montáž, instalaci, zkušební provoz Zařízení a jejich uvedení do provozu, a dále náklady na veškeré doklady, pojištění a jakékoliv další související poplatky.
- 6.5. V případě, že se v průběhu provádění Díla vyskytne v důsledku objektivně nepředvídaných okolností potřeba realizovat dodatečné dodávky či související práce, které nebyly obsaženy v původních zadávacích podmínkách a které jsou současně nezbytné pro provedení původních prací nebo pro dokončení Díla, je možné tyto práce zadat pouze za předpokladu dohody obou smluvních stran. Zhotovitel je povinen na skutečnosti zjištěné v daném smyslu neprodleně písemně upozornit objednatele a vést jejich oddělenou evidenci. Veškeré dodatečné dodávky a/nebo práce musí být písemně odsouhlaseny oprávněnými zástupci obou smluvních stran.
- 6.6. Objednatel je oprávněn odečíst cenu neprovedených dodávek v případě snížení rozsahu dodávek, dílčích změn technologií nebo materiálů. Rovněž tato změna musí být odsouhlasena oprávněnými zástupci obou smluvních stran.
- 6.7. Cena dohodnutých rozšíření nebo zúžení rozsahu Díla bude vypočtena na základě jednotkových cen uvedených v položkovém rozpočtu (zahrnující veškeré náklady zhotovitele) v příloze č. 1) této smlouvy. V případě, že nebude možno použít jednotkové ceny, bude cena stanovena dle cen v čase a místě obvyklých. Cena změny Díla se přitom určí tak, že cena Díla se sníží o cenu nerealizovaných dodávek, prací a/nebo nedodaného materiálu dle položkového rozpočtu

v příloze č. 1) smlouvy a zároveň se zde uvedeným postupem zvýší o cenu dodávek, prací a materiálu, které mají být nově realizovány/dodány.

VII. ZPŮSOB ÚHRADY CENY DÍLA A PLATEBNÍ PODMÍNKY

- 7.1. Cena Díla bude objednatelem zhotoviteli uhrazena na základě dvou (2) faktur, které budou vystaveny vždy po dokončení a předání příslušné etapy Díla, tj. po dokončení a předání Etapy 1 a po dokončení a předání Etapy 2, a to na základě vystavené příslušné faktury (daňového dokladu) zhotovitelem (dále jen „faktura“). Za den uskutečnění zdanitelného plnění je považován den předání a převzetí příslušné etapy Díla.
- 7.2. Podkladem pro vystavení faktury je konečný předávací protokol podepsaný zhotovitelem a objednatelem potvrzující, že Dílo (respektive Etapa 1 či Etapa 2) je bez jakýchkoliv vad a/nebo nedodělků.
- 7.3. Objednatel neposkytuje zálohové platby.
- 7.4. Splatnost faktur je **třicet (30) kalendářních dnů** ode dne doručení faktury objednateli. V případě, že zhotovitel uvede na faktuře den splatnosti, který nebude odpovídat podmínce 30denní lhůty splatnosti ode dne doručení faktury objednateli, je objednatel oprávněn takovou fakturu vrátit zpět zhotoviteli jako neoprávněnou, tj. bez proplacení.
- 7.5. Faktura musí obsahovat náležitosti daňového dokladu dle zákona č. 235/2004 Sb., o dani z přidané hodnoty, ve znění pozdějších předpisů (dále jen „zákon o DPH“). V případě vystavení elektronické faktury stačí přílohy předložit v naskenované podobě.
- 7.6. Platby budou probíhat pouze bezhotovostní formou na bankovní účet dodavatele uvedený v této smlouvě. Tento bankovní účet dodavatele musí být bankovním účtem vedeným u tuzemského poskytovatele platebních služeb a zveřejněným způsobem umožňujícím dálkový přístup dle § 96 odst. 2 zákona o DPH. Změnu bankovního spojení je objednatel povinen oznámit zhotoviteli písemným sdělením objednateli nejpozději spolu s příslušnou fakturou. Toto sdělení musí být podepsáno osobami oprávněnými k podpisu smlouvy. Změněný (nový) bankovní účet musí splňovat výše uvedené požadavky, tj. musí se jednat o bankovní účet vedený u tuzemského poskytovatele platebních služeb a tento účet musí být zveřejněný způsobem umožňujícím dálkový přístup.
- 7.7. Objednatel provede kontrolu, zda zhotovitel je či není evidován jako nespolehlivý plátc DPH ve smyslu ustanovení § 106a zákona o DPH, a že číslo bankovního účtu zhotovitele uvedené na daňovém dokladu je jako povinně registrovaný údaj zveřejněno správcem daně podle § 96 Zákona o DPH. V případě, že ke dni uskutečnění zdanitelného plnění bude v příslušném systému správce daně zhotovitel uveden jako nespolehlivý plátc, nebo číslo bankovního účtu není zveřejněno dle předchozí věty, je objednatel oprávněn provést úhradu daňového dokladu do výše bez DPH. Částka rovnající se DPH bude objednatelem přímo poukázána na účet správce daně podle § 109a zákona o DPH.

VIII. DALŠÍ PRÁVA A POVINNOSTI SMLUVNÍCH STRAN PŘI PROVÁDĚNÍ DÍLA

- 8.1. Zhotovitel je povinen dodržet a postupovat dle zákona č. 320/2001 Sb., o finanční kontrole ve veřejné správě a o změně některých zákonů (zákon o finanční kontrole) a dle zákona č. 255/2012 Sb., kontrolní řád, zejména umožnit výkon veřejnosprávní kontroly a poskytnout veškerou

potřebnou součinnost poskytovateli a všem příslušným orgánům při výkonu jejich kontrolních oprávnění. Zhotovitel je tak zejména povinen spolupůsobit při výkonu finanční kontroly ve smyslu § 2 písm. e) a § 13 zákona o finanční kontrole, tj. poskytnout kontrolnímu orgánu doklady o dodávkách stavebních prací, zboží a služeb hrazených z veřejných výdajů nebo z veřejné finanční podpory v rozsahu nezbytném pro ověření příslušné operace. Zhotovitel se zavazuje zajistit splnění povinností dle tohoto odstavce i u svých poddodavatelů.

- 8.2. Zhotovitel je povinen řádně uchovávat veškerou dokumentaci a účetní doklady, související s realizací projektu, minimálně do **31. prosince 2035**. Pokud je v českých právních předpisech či dotačních pravidlech stanovena lhůta delší, platí tato delší lhůta.

IX. PŘEDÁNÍ A PŘEVZETÍ DÍLA

- 9.1. **Dokončení realizace Díla:** Dílo, respektive Etapa 1 a/nebo Etapa 2, se považuje za zrealizované (dokončené), bylo-li provedeno bez jakýchkoli vad a nedodělků.

9.2. Předání a převzetí Díla:

- 9.2.1. Zhotovitel se zavazuje vyzvat objednatele písemně (formou doručení do vlastních rukou), a to nejméně **pět (5) pracovních dnů** předem, k předání a převzetí Etapy 1, respektive Etapy 2, v místě plnění. Zhotovitel je oprávněn vyzvat objednatele k převzetí Etapy 1, respektive Etapy 2, po jejím dokončení, pokud je Etapa 1, respektive Etapa 2, bez jakýchkoli vad a nedodělků. Zhotovitel zajistí účast u převjímacího řízení těch subdodavatelů, jejichž účast je k řádnému předání a převzetí Etapy 1, respektive Etapy 2, nutná. Převjímací řízení bude zahájeno v den určený ve výzvě zhotovitele.

- 9.2.2. Převjímací řízení bude ukončeno v den podpisu protokolu o předání a převzetí objednatelem, v němž objednatel prohlásí, že Etapu 1, respektive Etapu 2, přebírá. Objednatel je přitom povinen Etapu 1, respektive Etapu 2, převzít pouze v případě, kdy netrpí žádnými vadami a nedodělků. Objednatel není povinen převzít Zařízení, které trpí jakýmkoliv vadami, zejména pokud neodpovídá specifikaci a/nebo nespĺňuje některé z požadavků na Zařízení dle projektové a smluvní dokumentace, není funkční a/nebo se Zařízením nebyla předána požadovaná dokumentace dle odstavce 9.2.3. níže.

- 9.2.3. Při zahájení převjímací Etapy 1, respektive Etapy 2, předloží zhotovitel objednateli doklady uvedené v odstavcích 3.5 a 4.3(e) této smlouvy.

- 9.2.4. Protokol o předání a převzetí Etapy 1, respektive Etapy 2, sepsaný stranami v návaznosti na převjímací řízení bude obsahovat také soupis případných vad a nedodělků, pokud objednatel převezme Etapu 1, respektive Etapu 2, s jakýmkoliv vadami a/nebo nedodělků nebránícími užívání Etapy 1, respektive Etapy 2.

- 9.2.5. Po odstranění vad a nedodělků, pro které případně objednatel odmítá Etapu 1, respektive Etapu 2, převzít, se převjímací řízení v nezbytně nutném rozsahu opakuje. Po ukončení nového převjímacího řízení strany sepiší nový protokol o předání a převzetí Etapy 1, respektive Etapy 2, který nahrazuje protokol předchozí.

- 9.2.6. V případě existence drobných vad a nedodělků, které nebrání užívání Etapy 1, respektive Etapy 2, mohou smluvní strany sjednat přiměřenou lhůtu pro odstranění vad a nedodělků, a to s přihlédnutím k povaze a rozsahu zjištěných vad a nedodělků, a objednatel může Etapu 1,

respektive Etapu 2, převzít. Takto určený termín pro odstranění vad a nedodělků je pro zhotovitele závazný a zhotovitel je povinen v tomto termínu identifikované vady a nedodělků odstranit. Záruční lhůta na Etapu 1, respektive Etapu 2, jako celek započne plynout dnem převzetí dokončeného posledního nedodělků nebo opravné poslední vady objednatelem od zhotovitele.

9.2.7. Nejpozději ke dni předání a převzetí Etapy 1, respektive Etapy 2, zhotovitel vyklidí místo plnění.

X.

NEBEZPEČÍ ŠKODY NA ZAŘÍZENÍ, VLASTNICKÉ PRÁVO K ZHOTOVENÉMU DÍLU

- 10.1. Nebezpečí škody na Zařízení přechází na objednatele převzetím, ke kterému dojde podpisem předávacího protokolu, kterým objednatel potvrdí převzetí Zařízení od zhotovitele.
- 10.2. Objednatel se stává vlastníkem Zařízení po předání a převzetí Zařízení, ke kterému dojde podpisem předávacího protokolu, kterým objednatel potvrdí převzetí Zařízení od zhotovitele, a uhrazením Ceny Etapy 1, respektive Ceny Etapy 2.
- 10.3. Zhotovitel odpovídá objednateli za to, že po nabytí vlastnického práva objednatelem na Zařízeních (či jakékoliv jejich části) nevážnou žádná práva třetích osob.

XI.

ZÁRUKA ZA JAKOST, ZÁRUČNÍ SERVIS

Záruka za jakost:

- 11.1. Zhotovitel se zavazuje, že zhotovitelem provedené a objednateli předané Dílo bude mít vlastnosti dle projektové a smluvní dokumentace, obecně závazných právních předpisů, ČSN a této smlouvy.
- 11.2. Zhotovitel odpovídá za veškeré vady Díla ve sjednané záruční době, která činí **tři (3) roky** ode dne řádného dokončení Díla (respektive Etapy 1 a Etapy 2), tj. od ode dne převzetí Díla (respektive Etapy 1 a Etapy 2) objednatelem od zhotovitele.
- 11.3. Objednatel je oprávněn oznámit vady Díla kdykoliv během sjednané záruční doby. V reklamaci musí být vady popsány. Dále v reklamaci objednatel uvede, jakým způsobem požaduje zjednat nápravu. Objednatel je oprávněn:
 - a) požadovat odstranění vady dodáním náhradního plnění (např. u vad materiálů apod.),
 - b) požadovat odstranění vady opravou, je-li vada opravitelná,
 - c) požadovat přiměřenou slevu ze sjednané ceny Díla.
- 11.4. Volba mezi nároky z vad Díla náleží zcela objednateli bez ohledu na charakter vady, přičemž konkrétní volbu oznámí objednatel zhotoviteli v písemném oznámení zaslaném kdykoliv během záruční doby. Za včasné oznámení objednatele je považováno oznámení učiněné kdykoliv během lhůty stanovené pro uplatnění nároků z vad Díla.
- 11.5. Zhotovitel je povinen v případě, kdy objednatel požaduje odstranění vady Díla, bez zbytečného odkladu, **nejpozději však do 3 pracovních dnů** od okamžiku oznámení vady Díla či jeho části objednatelem, zahájit odstraňování vady Díla či jeho části, a to i tehdy, neuznává-li zhotovitel reklamaci. Reklamované vady je zhotovitel povinen odstranit ve lhůtě stanovené objednatelem, maximálně však do 15 dní ode dne od oznámení vady Díla objednatelem

zhotoviteli, kdy tuto lhůtu lze prodloužit pouze písemnou dohodou objednatele a zhotovitele a jen z objektivních technologických důvodů a po zdůvodněné žádosti zhotovitele o prodloužení lhůty k vyřízení reklamace, nikoliv však více než o 10 dnů.

- 11.6. Záruční doba, týkající se reklamované části Díla, se prodlužuje o dobu, která uplynula od doručení reklamace vady objednatelem zhotoviteli do doby odstranění reklamované vady zhotovitelem. Po dobu od doručení reklamace vady Díla objednatelem zhotoviteli až do řádného odstranění reklamované vady Díla zhotovitelem neběží záruční doba s tím, že doba přerušení běhu záruční doby bude počítána na celé dny a bude brán v úvahu každý započatý kalendářní den.
- 11.7. V případě odstranění reklamované vady Díla či jeho části dodáním náhradního plnění, poskytuje zhotovitel objednateli novou záruku za jakost, vztahující se k tomuto náhradnímu plnění, v délce trvání záruční doby dle odstavce 11.2. tohoto článku, která běží pro toto náhradní plnění ode dne řádného protokolárního dodání a převzetí náhradního plnění zhotovitelem objednateli.
- 11.8. Smluvní strany se dohodly, že (v případě, kdy objednatel požaduje odstranění reklamované vady Díla):
- nezahájí-li zhotovitel odstraňování vad Díla v termínu dle odstavce 11.5. tohoto článku; a/nebo
 - neodstraní-li zhotovitel objednatelem reklamované vady Díla či jeho části ve lhůtě dle odstavce 11.5. tohoto článku; a/nebo
 - oznámi-li zhotovitel objednateli před uplynutím lhůty k odstranění vad Díla dle odstavce 11.5. tohoto článku, že vadu neodstraní; a/nebo
 - je-li zřejmé, že zhotovitel reklamované vady Díla či jeho části ve lhůtě dle odstavce 11.5. tohoto článku neodstraní,

má objednatel též právo, a to i bez předchozího upozornění zhotovitele, zadat provedení odstranění reklamované vady třetí osobě. Objednateli v takovém případě vzniká vůči zhotoviteli nárok, aby mu zhotovitel nahradil v plné výši veškeré výdaje, které objednateli v důsledku tohoto postupu vzniknou; nároky objednatele vzniklé vůči zhotoviteli v důsledku odpovědnosti za vady Díla, nároky na náhradu vzniklé újmy a dále právo objednatele vůči zhotoviteli na zaplacení smluvní pokuty zůstávají tímto ujednáním nedotčeny.

- 11.9. Práva a povinnosti ze zhotovitelem poskytnuté záruky nezanikají ani odstoupením kterékoliv ze smluvních stran od této smlouvy.
- 11.10. Po odstranění reklamované vady vyzve písemně zhotovitel objednatele k převzetí vadou dotčené části Díla. O reklamačním řízení bude zhotovitelem pořizován písemný zápis ve dvojnásobném vyhotovení, z nichž jeden stejnopis obdrží každá ze smluvních stran, a z tohoto zápisu bude zřejmé, zda je reklamovaná vada odstraněna a termín jejího odstranění, což objednatel potvrdí svým podpisem.
- 11.11. Jakékoli náklady, které zhotoviteli vznikly v souvislosti s odstraňováním reklamovaných vad, které se vyskytly v záruční době, nese zhotovitel, a to i ve sporných případech až do rozhodnutí soudu.
- 11.12. Uplatněním nároků z vad Díla nejsou dotčeny nároky objednatele na náhradu škody dle čl. X. smlouvy a smluvní pokuty dle čl. XII. smlouvy.

Záruční servis:

- 11.13. Zhotovitel se tímto zavazuje, že v průběhu záruční doby bude provádět pravidelnou kontrolu funkčnosti Zařízení, a to každých **12 měsíců**.

**XII.
SMLUVNÍ POKUTY**

12.1. Smluvní strany se dohodly na následujících smluvních pokutách pro případ porušení smlouvy zhotovitelem:

- 12.1.1 V případě prodlení zhotovitele s dokončením a předáním Etapy 1, respektive Etapy 2, dle odst. 5.2 písm. b) této smlouvy se zhotovitel zavazuje uhradit objednateli smluvní pokutu ve výši **2.000,- Kč** za každý den prodlení.

- 12.1.2 V případě porušení jakékoli smluvní či zákonné povinnosti zhotovitele při nakládání s odpadem dle zákona o odpadech a souvisejících právních předpisů, se zhotovitel zavazuje zaplatit objednateli smluvní pokutu ve výši **25.000,- Kč** za každý případ takového porušení povinnosti zhotovitele. Dále se zhotovitel zavazuje zaplatit objednateli – vedle smluvní pokuty – veškerou škodu, která objednateli v souvislosti s porušením povinnosti zhotovitele objednateli vznikne, a to v plné výši (skutečnou škodu i ušlý zisk). Tato odpovědnost zhotovitele je objektivní a zahrnuje i odpovědnost za jednání, kterého se dopustily třetí osoby, které byly zhotovitelem k nakládání s odpadem pověřeny či smluvně najaty.

- 12.1.3 V případě porušení povinnosti zhotovitele provést pravidelnou kontrolu funkčnosti Zařízení dle odstavce 11.13. této smlouvy, se zhotovitel zavazuje zaplatit objednateli smluvní pokutu ve výši **50.000,- Kč** za každý případ takového porušení povinnosti zhotovitele. Dále se zhotovitel zavazuje zaplatit objednateli – vedle smluvní pokuty – veškerou škodu, která objednateli v souvislosti s porušením povinnosti zhotovitele objednateli vznikne, a to v plné výši (skutečnou škodu i ušlý zisk).

- 12.1.4 V případě prodlení zhotovitele s odstraněním řádně vytknutých vad a nedodělků ve smyslu odst. 11.5 této smlouvy se zhotovitel zavazuje zaplatit objednateli smluvní pokutu ve výši **2.000,- Kč** za každý, byť započatý den prodlení a každou jednu uplatněnou vadu nebo nedodělek.

- 12.1.5 V případě prodlení zhotovitele s vyklizením a uklizením místa plnění dle článku IX. odst. 9.2.7 této smlouvy je zhotovitel povinen zaplatit objednateli smluvní pokutu ve výši **2.000,- Kč**, a to za každý, byť i jen započatý den prodlení.

- 12.1.6 Smluvní pokutu je objednatel i před její splatností oprávněn započíst proti nároku zhotovitele na úhradu ceny Díla.

12.2. Smluvní strany se dohodly na následujících smluvních pokutách pro případ prodlení objednatele

- 12.2.1 Smluvní pokuta pro případ prodlení objednatele s úhradou oprávněně a řádně vystavených faktur činí **0,01 %** z dlužné částky za každý den prodlení.

- 12.3. Uplatněním nároku na zaplacení smluvní pokuty ani jejím skutečným uhrazením nezaniká povinnost, jejíž plnění bylo smluvní pokutou zajištěno. Smluvní pokuty nemají vliv na případný

nárok oprávněné strany na náhradu škody ve skutečné výši, jakož i na právo odstoupit od smlouvy; povinnost k zaplacení smluvní pokuty vzniká bez ohledu na zavinění povinné strany.

- 12.4. Splatnost smluvních pokut se sjednává na čtrnáct (14) dnů ode dne doručení jejich vyúčtování oprávněnou smluvní stranou smluvní straně povinné.
- 12.5. Smluvní strany prohlašují, že s ohledem na předmět této smlouvy souhlasí s výší smluvních pokut a považují je za přiměřené předmětu a rozsahu Díla, jakož i potenciálním škodám, které hrozí dotčené (oprávněné) smluvní straně v důsledku porušení smluvními pokutami zajišťovaných povinností. Maximální výše všech smluvních pokut a finančních sankcí uplatňovaných po povinné smluvní straně nesmí překročit **100 % celkové ceny Díla včetně DPH** ke konečného předání a převzetí Díla.

XIII. UKONČENÍ SMLOUVY

- 13.1. Tuto smlouvu lze ukončit písemnou dohodou stran nebo písemným odstoupením některé strany od smlouvy.
- 13.2 Smluvní strany ujednaly, že mohou od této smlouvy odstoupit v případech, kdy to stanoví zákon č. 89/2012 Sb. občanský zákoník, ve znění pozdějších předpisů (dále jen „OZ“), nebo tato smlouva.
- 13.3 S ohledem na povahu Díla strany sjednaly, že od smlouvy lze odstoupit výlučně s účinky *ex nunc*, tj. do budoucna, tedy pouze ve vztahu k dosud nerealizované části Díla.
- 13.4. Objednatel je oprávněn odstoupit od této smlouvy či její části v případě níže uvedeného porušení smlouvy zhotovitelem, nebude-li toto napraveno ani na základě předchozí písemné výzvy objednatel, v níž bude lhůta pro zjednání nápravy stanovena v délce alespoň 7 dní:
- jestliže je zhotovitel v prodlení se zahájením prací na Etapě 1, respektive Etapě 2, v rozporu s termínem uvedeným v článku V. odst. 5.2. písm. a) této smlouvy;
 - jestliže je zhotovitel v prodlení s dokončením a předáním Etapy 1, respektive Etapy 2, a po uplynutí lhůty uvedené v článku V. odst. 5.2. písm. b) této smlouvy;
 - jestliže zhotovitel neoprávněně přerušil nebo zastavil práce na více jak 5 dní nebo opakovaně přerušil nebo zastavil práce na dobu kratší, vyjma zastavení prací z důvodu existence okolností vyšší moci bránících v pokračování prací;
 - jestliže zhotovitel řádně a včas na výzvu objednatel nedoloží existenci platně sjednaných pojištění dle článku XV. této smlouvy;
 - jestliže bude vůči zhotoviteli, jakožto dlužníkovi, zahájeno insolvenční řízení dle zákona č. 182/2006 Sb., o úpadku a způsobech jeho řešení, ve znění pozdějších předpisů;
 - jestliže bylo rozhodnuto o zrušení zhotovitele, coby obchodní korporace, s likvidací (tj. bez právního nástupce);
 - zhotovitel uzavřel smlouvu o prodeji či pachtu obchodního závodu či jeho částí, na základě které třetí osobě převedl, resp. propachtoval, svůj obchodní závod či tu jeho část, jejíž součástí jsou i práva a závazky založené touto smlouvou nebo v souvislosti s ní;
 - jestliže zhotovitel opakovaně porušil svou povinnost oznamovat objednateli změnu či zapojení nového poddodavatele do plnění Díla dle čl. XIV odst. 14.1. této smlouvy;
 - jestliže zhotovitel porušil kteroukoliv ze svých povinností dle této smlouvy (nad rámec shora uvedených) a nezjednal nápravu ani ve lhůtě do 5 dní ode dne obdržení písemné výzvy objednatel ke zjednání nápravy, nestanovil-li objednatel vzhledem k povaze porušení smlouvy zhotovitelem ve výzvě lhůtu delší.

- 13.5. Zhotovitel je oprávněn od této smlouvy odstoupit v případě, že je objednatel v prodlení se zaplacením faktury na cenu Díla nebo jeho části, řádně zhotovitelem objednateli vystavené a doručené v souladu s článkem VII. této smlouvy, po dobu delší než 90 dnů po splatnosti.
- 13.6. Odstoupení od smlouvy musí být provedeno písemně a musí být doručeno druhé smluvní straně. V odstoupení od smlouvy musí být uveden důvod, pro který příslušná smluvní strany od této smlouvy odstupuje, jinak je odstoupení neplatné.
- 13.7. Odstoupí-li kterákoliv ze smluvních stran po právu od této smlouvy, jsou smluvní strany povinny nejpozději do 14 dnů ode dne účinnosti odstoupení provést vypořádání dosavadních vzájemných plnění.
- 13.8. Smluvní strany se dohodly, že v případě odstoupení od smlouvy zůstávají v platnosti ustanovení této smlouvy týkající se odpovědnosti za vady Díla, záruky a záruční doby podle čl. XI této smlouvy, ustanovení o smluvních pokutách podle čl. XII této smlouvy a ustanovení o vlastnictví Díla, náhradě škody a cenová ujednání obsažená v této smlouvě a jejich přílohách.

XIV. PODDODAVATELÉ

- 14.1. Zhotovitel je povinen zajistit a financovat veškeré poddodavatelské práce a nese za ně odpovědnost a záruku v plném rozsahu dle této smlouvy (článek XI. této smlouvy), jako by je prováděl sám. Přílohou č. 2) a nedílnou součástí této smlouvy je Seznam poddodavatelů, kteří zajišťují poddodavatelské práce nebo části Díla, v rozsahu převyšujícím 5 % ceny Díla. Poddodavatelé, kteří nejsou uvedeni v příloze č. 2), a kteří se mají zapojit do realizace Díla v rozsahu převyšujícím 5 % z ceny Veřejné zakázky, musí být identifikováni a jejich identifikace písemně sdělena objednateli, a to před jejich zapojením do realizace Díla. Bez takové notifikace není zhotovitel oprávněn pověřit provedením Díla ani jeho části jinou osobu než uvedenou v Seznamu poddodavatelů (příloha č. 2) v rozsahu převyšujícím 5 % ceny Díla.

Poddodavatel, kterým zhotovitel prokazoval kvalifikaci v nabídce, bude v Seznamu poddodavatelů v příloze č. 2) uveden vždy a může být nahrazen pouze s předchozím písemným souhlasem objednatel, a to jen tehdy, jestliže zhotovitel objektivně zdůvodní potřebu takové změny. Nový poddodavatel musí prokázat kvalifikaci ve stejném rozsahu jako původní poddodavatel.

- 14.2. Při provádění části Díla jinou osobou zhotovitel odpovídá objednateli, jako kdyby tuto část Díla realizoval sám. Zhotovitel rovněž odpovídá za veškeré škody způsobené činností poddodavatelů na majetku objednatel či třetích osob.
- 14.3. Zhotovitel provádí, organizuje a odpovídá za koordinaci činnosti všech poddodavatelů. Pro realizaci díla uzavře zhotovitel s nimi smlouvy tak, aby tito vystupovali ve vztahu k němu jako jeho dodavatelé. Strany souhlasí a berou na vědomí, že provedení části jakéhokoliv Díla jakýmkoli z těchto poddodavatelů nijak neovlivní plnění kteréhokoli ze závazků zhotovitele a/nebo odpovědnost zhotovitele vyplývající z této smlouvy. Objednatel bude oprávněn (aniž by mu z toho vznikly jakékoli povinnosti) se účastnit jakéhokoli jednání mezi zhotovitelem a kterýmkoli z jeho poddodavatelů.

XV. POJIŠTĚNÍ ZHOTOVITELE

- 15.1. Smluvní strany prohlašují, že před podpisem smlouvy zhotovitel předal objednateli kopii pojistné smlouvy pro případ pojištění profesní odpovědnosti za škody vůči třetím osobám. Toto pojištění bude zhotovitel udržovat v souladu s podmínkami tohoto článku až do doby skončení záruční doby Díla. Minimální limit pojistného plnění je 2.000.000,- Kč na jednu pojistnou událost, vztahující se na odpovědnost zhotovitele (a jeho poddodavatelů) za veškeré škody způsobené třetím osobám (včetně objednatele) v souvislosti s prováděním Díla zhotovitelem či v důsledku takového provádění. Spoluúčast na jedné pojistné události nepřesáhne 5 %.
- 15.2. Pojištění bude kryt poškození zdraví nebo smrt utrpěné jinou osobou (včetně nemajetkové újmy a duševních útrap) a ztráty, poškození nebo škody na majetku jiné osoby. Toto pojištění nebude obsahovat výluky škod vzniklých v důsledku vady výrobku. V tomto ohledu je zhotovitel povinen uzavřít pojistné smlouvy, jimiž budou kryty nejméně:
- a) ztráty a poškození prací na Díle;
 - b) ztráty a poškození způsobené třetí straně;
 - c) zodpovědnost za smrt či zranění způsobené jakékoliv osobě.
- 15.3. Smluvní strany prohlašují, že před podpisem této smlouvy zhotovitel předal objednateli kopii pojistné smlouvy. Toto pojištění bude zhotovitel udržovat v souladu s podmínkami tohoto článku až do doby řádného dokončení Díla a případně do odstranění všech vad a nedodělků Díla, podle toho, který okamžik nastane později.
- 15.4. V případě, že zhotovitel nesplní výše uvedenou povinnost mít pojištění dle odst. 11.13 až 15.3. tohoto článku smlouvy, je objednatel oprávněn z tohoto důvodu od této smlouvy odstoupit v souladu s čl. XIII. odst. 13.4. písm. d) smlouvy.
- 15.5. Zhotovitel je jako pojištěnec povinen udržovat pojištění dle odst. 11.13 až 15.3. této smlouvy tak, jako byla předložena, a to beze změn, po celý čas, kdy má pojištění trvat. Pojistná smlouva zhotovitele nesmí obsahovat ustanovení, vylučující odpovědnost plnění pojistovny, včetně ustanovení vylučujících, omezujících nebo snižujících rozsah pojistného plnění. V případě prodloužení pojištění zhotovitel předloží kopii pojistné smlouvy (pojistných smluv), potvrzení pojistovny nebo pojistného makléře o pojištění ve výše uvedeném rozsahu.
- 15.6. Pokud by v důsledku pojistného plnění nebo jiné události mělo dojít k zániku pojištění, k omezení rozsahu pojištěných rizik, ke snížení stanovené mín. výše pojistného plnění nebo k jiným změnám, které by znamenaly zhoršení pojistných podmínek oproti původnímu stavu, je zhotovitel povinen učinit příslušné opatření tak, aby pojištění bylo udržováno během celého plnění závazků zhotovitele beze změn tak, jako je uvedeno výše v tomto článku smlouvy. Pro všechna pojištění se zhotovitel zavazuje objednateli oznámit všechny změny v charakteru a rozsahu pojištění bez zbytečného prodlení.
- 15.7. Zhotovitel se zavazuje uplatnit veškeré pojistné události související s jeho plněním podle této smlouvy u pojistovny bez zbytečného odkladu, čímž není dotčena odpovědnost zhotovitele uhradit objednateli škodu, či uspokojit jiné nároky objednatele, pokud nebudou hrazeny z pojistné smlouvy.
- 15.8. V případě, že zhotovitel nebude udržovat v platnosti všechna pojištění dle tohoto článku smlouvy nebo nepředloží objednateli na jeho výzvu doklad o prodloužení platnosti pojištění, je

objednatel oprávněn uzavřít nebo prodloužit takové pojištění na náklady a riziko zhotovitele a započíst toto vůči kterékoliv vystavené faktuře zhotovitele.

XVI. LICENČNÍ UJEDNÁNÍ

- 16.1. Zhotovitel je povinen obstarat si oprávnění k majetkovým právům autorským k autorským dílům obsaženým ve výstupech, které jsou součástí Díla (zejména pokud jde o dokumentaci skutečného provedení Díla) tak, aby mohl objednateli poskytnout licenci v níže uvedeném rozsahu.
- 16.2. Zhotovitel uděluje objednateli výhradní licenci k výkonu práva užití autorská díla obsažená ve výstupech, které jsou součástí Díla, zejména pokud jde o dokumentaci skutečného provedení Díla. Zhotovitel poskytuje licenci na dobu trvání majetkových práv k Dílu bez územního omezení. Objednatel není povinen licenci využít. Objednatel je oprávněn licenci postoupit.
- 16.3. Licence je poskytnuta k využití výstupů, které jsou součástí Díla (zejména pokud jde o dokumentaci skutečného provedení Díla dle této smlouvy), jako celku či jejich jednotlivých částí v rámci činnosti objednatele. Licence zahrnuje oprávnění výstupy, které jsou součástí Díla (zejména dokumentaci skutečného provedení Díla dle této smlouvy), nebo jejich část upravit či jinak měnit a rovněž oprávnění pověřit provedením takových změn třetí osoby. Licence zahrnuje oprávnění ke změnám výstupů zhotovitele, které jsou součástí Díla, jakož i všech děl odvozených.
- 16.4. Objednatel je oprávněn upravit či měnit shora popsané autorské dílo nebo jeho část takovým způsobem, který nesníží hodnotu shora popsaného autorského díla.
- 16.5. Zhotovitel je povinen zajistit souhlas autora či spoluautorů výstupů, které jsou součástí Díla (zejména pokud jde o dokumentaci skutečného provedení Díla dle této smlouvy), ke změnám a jiným zásahům do těchto výstupů a do děl odvozených tak, aby objednatel byl kdykoliv za trvání příslušných autorských práv oprávněn tyto zásahy samostatně nebo prostřednictvím třetích osob učinit.
- 16.6. Originály plánů, náčrtů, výkresů, grafických zobrazení a textových určení (specifikací) zůstávají ve vlastnictví zhotovitele, ať je dílo, pro které byly připraveny, provedeny či nikoli. Objednateli náleží řádně autorizované stejnopisy (kopie) dokumentace včetně reprodukovatelných kopií plánů, náčrtů, výkresů, grafických zobrazení a textových určení (specifikací) pro informaci a jako návod k vlastnímu užívání Díla.
- 16.7. Objednatel i autor jsou oprávněni užití dokumentaci pro potřeby marketingu, pro potřeby prezentace díla na veřejnosti, výstavách či jednotlivě u třetích osob v jakékoliv formě zachycené na jakémkoliv nosiči
- 16.8. Cena licence a odměna za obstarání souhlasu autora či spoluautorů je součástí ceny dle čl. VI. odst. 6.1 této smlouvy.
- 16.9. Zhotovitel je povinen zajistit, že užíváním výstupů, které jsou součástí Díla (zejména dokumentace skutečného provedení Díla dle této smlouvy), v rozsahu poskytnuté licence nebudou porušena žádná práva třetích osob.

XVII. DALŠÍ UJEDNÁNÍ

- 17.1. Technickými normami (ČSN) podle této smlouvy jsou všechny české technické předpisy a normy podle zákona č. 22/1997 Sb., o technických požadavcích na výrobky a o změně a doplnění některých zákonů, v platném znění, a to jak jejich části závazné tak i nezávazné, které jsou platné a účinné v den podpisu této smlouvy nebo které budou platit v průběhu realizace Díla; technickými normami jsou dále i standardy nebo obdobná určení jakosti a bezpečnosti, která budou zavedena připravovanou legislativou v průběhu provádění Díla.
- 17.2. Smluvní strany sjednávají, že vyloučí aplikaci § 1726, § 1728, § 1729 a § 1805 odst. 2 OZ.
- 17.3. Je-li k plnění povinností zhotovitele z této smlouvy třeba činit právní jednání jménem objednatele, objednatel je povinen udělit zhotoviteli písemnou plnou moc, kterou se zhotovitel zavazuje přijmout a jednat podle ní osobně.
- 17.4. Smluvní strany sjednávají, že není-li v této smlouvě v konkrétním případě ujednáno jinak, platí, že veškerá oznámení, žádosti nebo jiná sdělení učiněná některou ze smluvních stran na základě této smlouvy budou uskutečněna písemně a budou považována za řádně učiněná, jakmile budou doručena druhé smluvní straně osobně nebo držitelem poštovní licence na adresu uvedenou v záhlaví smlouvy anebo datovou schránkou. Za řádně učiněné běžné oznámení smluvní strany považují i oznámení učiněné elektronickou poštou (e-mailem) na emaily stanovené v této smlouvě nebo oznámení druhé straně (technické kontakty, kontakty na dozorové pracovníky, vedoucí pracovníky apod.).
- 17.5. Jednacím jazykem mezi objednatelem a zhotovitelem je pro veškerá plnění vyplývající z této smlouvy výhradně jazyk český, a to včetně veškeré dokumentace a komunikace vztahující se k předmětu smlouvy. Veškerá osobní jednání budou vedena v českém jazyce a v prostorách sídla objednatele nebo na staveništi. Případně může objednatel navrhnout jiné prostory v blízkosti sídla objednatele.
- 17.6. Obě smluvní strany se dohodly, že společné počítačové rozhraní, ve kterém si budou předávat dokumenty v digitální formě, bude postaveno na dohodě tak, aby obě strany mohly s předanými materiály pracovat. Software pro rozpočty a účely fakturace bude použit na základě databáze ceníků ÚRS, EuroCalc 4, popř. EuroCalc 3, projektová dokumentace bude vypracována v souborech pdf, xls a DWG.
- 17.7. Obě strany se zavazují chránit svoji výpočetní techniku rezidentními antivirovými programy.
- 17.8. Zhotovitel není oprávněn postoupit své pohledávky z této smlouvy na třetí osobu, ani je zastavit. Zhotovitel není oprávněn započíst své údajné či skutečné pohledávky za objednatelem na pohledávky objednatele za zhotovitelem nebo uplatnit zadržovací právo.
- 17.9. Strany prohlašují, že skutečnosti uvedené v této smlouvě nepovažují za obchodní tajemství ve smyslu § 504 OZ, a tímto výslovně souhlasí se zveřejněním veškerých náležitostí a podmínek této smlouvy a/nebo souvisejících dokumentů a informací, včetně zveřejnění této smlouvy jako celku, v rámci informací zpřístupňovaných veřejnosti bez stanovení jakýchkoli dalších podmínek, a to i prostřednictvím dálkového přístupu, zejména na webových stránkách města.
- 17.10. Zhotovitel bere na vědomí, že Objednatel je povinen na žádost třetí osoby poskytovat informace v souladu se zákonem č. 106/1999 Sb., o svobodném přístupu k informacím, ve znění pozdějších

předpisů, a bere na vědomí, že veškeré informace týkající se plnění této smlouvy budou poskytnuty třetím osobám, pokud o ně požádají.

- 17.11. Zhotovitel souhlasí se zveřejněním smlouvy včetně všech jejích příloh a dodatků podle ZZVZ. Zhotovitel se zavazuje, že bezesbýtku splní veškeré své povinnosti pro něj vyplývající z ustanovení ZZVZ.
- 17.12. Zhotovitel výslovně prohlašuje, že pro případ, že mu vznikne povinnost jakéhokoli finančního plnění ve prospěch objednatele na základě této smlouvy, souhlasí s odesláním finančních transakcí vyplývajících z této smlouvy na transparentní účet města a je seznámen, že bankovní ústav může na takovém účtu zveřejnit nejméně tyto informace: - zaúčtovaná částka a měna, datum připsání platby na účet, - popis platby, - název a číslo účtu plátce, - zpráva pro příjemce, - variabilní, - konstantní, - specifický symbol, a i další text byl-li plátcem uveden jakož i text uvedený smluvní stranou k identifikaci platby směrem k veřejnosti.
- 17.13. Smluvní strany sjednávají, že rozhodným právem je právo České republiky, rozhodným jazykem je jazyk český a rozhodným soudem je Okresní soud pro Prahu-východ ve věcech, které rozhodují okresní soudy a Krajský soud v Praze ve věcech, které rozhodují krajské soudy.

XVIII. ZÁVĚREČNÁ USTANOVENÍ

- 18.1. Pokud není v této smlouvě stanoveno jinak, řídí se veškeré právní vztahy objednatele a zhotovitele příslušnými ustanoveními ZZVZ a OZ. Smluvní strany se dohodly na vyloučení aplikace § 2050, § 2591, § 2594 odst. 3, 4, § 2595, § 2597 odst. 2, § 2598 odst. 1, § 2609 odst. 1 a 2, § 2611 a § 2627 odst. 1, 2 OZ.
- 18.2. Smluvní strany se výslovně pro účely této smlouvy a vzájemných závazků z ní vyplývajících dohodly, že ve smyslu ustanovení § 558 odst. 2 OZ. nebudou přihlížet k obecně zachovávaným obchodním zvyklostem a že obchodní zvyklosti nemají přednost před dispozitivními ustanoveními zákona.
- 18.3. Jiné podmínky odporující této smlouvě, zejména v obchodních podmínkách nebo na formulářích zhotovitele jsou vůči objednateli právně neúčinné, ledaže byly vzájemně podepsány statutárními zástupci obou smluvních stran.
- 18.4. Smluvní strany se dohodly, že neplatnost právního jednání, pro něž si smluvní strany sjednaly písemnou formu, lze namítnout kdykoliv tzn., že mezi smluvními stranami neplatí ustanovení § 582 odst. 2 OZ. Současně je zde platná podmínka, že smlouvu a dodatky smlouvy musí odsouhlasit orgán města, který schválil tuto smlouvu, jinak je takové ujednání (smlouva či dodatek) podle zákona o obcích, absolutně neplatné.
- 18.5. Odlišně od zákona strany ujednávají, že plnění nemůže být odepřeno, ani když budou splněny podmínky § 1912 odst. 1 OZ.
- 18.6. Zhotovitel přebírá nebezpečí změny okolností dle § 1765 odst. 2 OZ. Smluvní strany se dohodly, že ve vztahu ke zhotoviteli se vylučuje aplikace § 2913 odst. 2 OZ.
- 18.7. Smluvní strany se dohodly, že zhotovitel se nemůže dovolávat změny okolností ve smyslu § 1764 až 1766 OZ. ani práv z neúměrného zkrácení ve smyslu § 1793 až 1795 OZ.

Smlouva o dílo – „Chlazení vybraných místností ve ZNP v objektu MěÚ, Riegerova 897“

- 18.8. Pro vyloučení pochybností se uvádí, že žádný závazek z této smlouvy není fixním závazkem podle § 1980 OZ.
- 18.9. Smluvní strany se dohodly, že případný závazek zaplatit smluvní pokutu nevylučuje právo na náhradu škody v plné výši.
- 18.10. Smluvní strany se dohodly, že případné spory se budou snažit řešit vzájemnou dohodou. Nebude-li dohoda možná, smluvní strany souhlasí, aby spor byl řešen věcně a místně příslušným soudem.
- 18.11. Tato smlouva je platná a účinná dnem jejího podpisu oběma smluvními stranami.
- 18.12. V případě rozporu ustanovení smlouvy s ustanoveními příloh platí ustanovení smlouvy.
- 18.13. Zhotovitel, jakožto zpracovatel osobních údajů, které na základě této smlouvy obdržel či obdrží, se zavazuje, že bude veškeré osobní údaje zpracovávat za účelem naplnění této smlouvy, po dobu její platnosti, v souladu s právními předpisy, zejména s čl. 28. odst. 3 Nařízení Evropského parlamentu a Rady (EU) 2016/679 za dne 27. dubna 2016 o ochraně fyzických osob v souvislosti se zpracováním osobních údajů a o volném pohybu těchto údajů a o zrušení směrnice 95/46/ES (dále jen „nařízení“).
- 18.14. Osobní údaje bude zhotovitel zpracovávat po dobu platnosti této smlouvy a po jejím skončení s nimi bude naloženo dle platné právní úpravy, zejm. ZZVZ, zákona č. 499/2004 Sb. (zákon o archivní a spisové službě a o změně některých zákonů) a v souladu s nařízením.
- 18.15. Objednatel jako správce osobních údajů dle zákona č. 110/2019 Sb., o zpracování osobních údajů, ve znění pozdějších předpisů a platného nařízení (EU) 2016/679 (GDPR), tímto informuje zhotovitele, že jeho údaje uvedené v této smlouvě zpracovává pro účely realizace, výkonu práv a povinností dle této smlouvy. Zhotovitel si je vědom svého práva přístupu ke svým osobním údajům, práva na opravu osobních údajů, jakož i dalších práv vyplývajících z výše uvedené legislativy. Smluvní strany se zavazují, že při správě a zpracování osobních údajů budou dále postupovat v souladu s aktuální platnou a účinnou legislativou. Postupy a opatření se objednatel zavazuje dodržovat po celou dobu trvání skartační lhůty ve smyslu § 2 písm. s) zákona č. 499/2004 Sb. o archivnictví a spisové službě a o změně některých zákonů, ve znění pozdějších předpisů.
- 18.16. Uzavření této smlouvy schválila rada Města Úvaly ~~[BUDE DOPLNĚNO PŘED PODPÍSEM SMLOUVY]~~ ze dne ~~[BUDE DOPLNĚNO PŘED PODPÍSEM SMLOUVY]~~ a pověřilo starostu města k jejímu podpisu. S odkazem na ust. § 3 odst. 2 písm. k) zákona 340/2015 Sb. o registru smluv, není povinnost tuto smlouvu registrovat v Registru smluv.
- 18.17. Nedílnou a neoddělitelnou součástí této smlouvy tvoří následující přílohy:
- Přílohy:**
- 1) – Položkový rozpočet Díla
 - 2) – Seznam poddodavatelů
 - 3) – Specifikace Zařízení
 - 4) - Harmonogram
- 18.18. Tato smlouva se vyhotovuje ve 4 stejnopisech, z nichž zhotovitel obdrží 1 vyhotovení a objednatel 3 vyhotovení smlouvy s platností originálu.

Smlouva o dílo – „Chlazení vybraných místností ve ZNP v objektu MěÚ, Riegerova 897“

18.19. Smluvní strany potvrzují, že si tuto smlouvu před jejím podpisem přečetly, porozuměly jejímu obsahu, uzavírají ji svobodně a vážně. Na důkaz toho připojují své níže uvedené podpisy.

Za objednatele,
v Úvalech, dne _____,

Za zhotovitele,
v [BUDE DOPLNĚNO PŘED PODPÍSEM
SMLOUVY], dne _____,



Ing. Martin Horák, Ing. Jan Kodytek - jednatele

NÁZEV PROJEKTU	MSD v J. Píseňská 207	
PROFESÍ	CHLAZENÍ	
ZHOTOVITEL	INDUSLIGHT PRAHA s.r.o.	
ZADAVATEL PROJEKTU	Město Jindřichův Hradec, úřad J. Píseňská 207, 372 01	
DATUM VYPRACOVÁNÍ	12/2023	
STUPĚŇ DOKUMENTACE	DSP-DPS	
ČÍSLO REVIZE	00	

Pol.č. číslo řádku	Text	Množství PO	Jednotka Lok	Jednotková cena Unit price		Cena Price		Cena celkem Total price
				Dodávka Kč	Montáž Kč	Dodávka Kč	Montáž Kč	
1	2	3	4	5	6	7	8	9
ZÁKČ 2 - PŘÍMÉ CHLAZENÍ VYBAVĚNÝCH MÍSTNOSTÍ VE ŽNP - ÚKURY JIHOVÝCHOD - ETAPA 1								
02 01 01 OAC	Venkovní kondenzační jednotka VRF systém (nom. chladicí výkon 22,4kW)	1	ks	80782,74	13500	80782,74	13500	94282,74
02 02 01 IAC	Vnitřní nástěnná jednotka (nom. chladicí výkon 2,2kW)	1	ks	9090,72	4500	9090,72	4500	13590,72
02 02 02 IAC	Vnitřní nástěnná jednotka (nom. chladicí výkon 1,6kW)	1	ks	9005,76	4500	9005,76	4500	13505,76
02 02 03 IAC	Vnitřní nástěnná jednotka (nom. chladicí výkon 2,8kW)	1	ks	9878,96	4500	9878,96	4500	14378,96
02 02 04 IAC	Vnitřní nástěnná jednotka (nom. chladicí výkon 2,8kW)	1	ks	9878,96	4500	9878,96	4500	14378,96
02 02 05 IAC	Vnitřní nástěnná jednotka (nom. chladicí výkon 2,8kW)	1	ks	9878,96	4500	9878,96	4500	14378,96
02 02 06 IAC	Vnitřní nástěnná jednotka (nom. chladicí výkon 2,2kW)	1	ks	9090,72	4500	9090,72	4500	13590,72
02 02 07 IAC	Vnitřní nástěnná jednotka (nom. chladicí výkon 2,8kW)	1	ks	9878,96	4500	9878,96	4500	14378,96
02 02 08 IAC	Vnitřní nástěnná jednotka (nom. chladicí výkon 2,8kW)	1	ks	9878,96	4500	9878,96	4500	14378,96
02 09	Standardní kabelový ovladač s barevným displejem a českým jazykem pro ovládnutí klimatizačních jednotek vyroben- teplotním čísel (včetně návodů) a signálizací koncentrace CO2	8	ks	2026,42	900	16227,36	7200	23427,36
02 10	T-mistrověřná (součástí chladicí výkon pod 22,4kW)	7	kg	690,3	790	4832,1	5290	10082,1
02 11	Čerpadlo kondenzátu	8	ks	2602	900	22856	7200	29856
02 12	Nádobka s čerpadlem kondenzátu	8	m	42	75	336	600	936
02 13	Dvoudrátový rozvod chladiva + měrné potrubí spájení kaučukovou izolací	63	m	115,6666667	231,3333333	7287	14574	21861
02 14	Komunikační kabeláž mezi venkovní jednotkou a vnitřní jednotkami	68	m	22,4	165	1523,2	7140	8663,2
02 15	Systémová konstrukce pod venkovní jednotku (např. Vlnivý, H40, apod.)	1	ks	3600	600	3600	600	4500
02 16	Prvky bránících přetoku vibrací z venkovní jednotky do systémové kce (Tapi-ka)	1	kgf	1106	300	1106	300	1406
02 17	Převý pozinkovaný žab s víkem pro rozvod chladiva a kabeláže v exteriéru	3	m	290	110	840	450	1290
02 18	Traverzy s víkem pro převý pozinkovaný žab	1	kgf	2100	900	2100	900	3000
02 19	Převý plastový žab s víkem pro rozvod chladiva, kabeláže a potrubí pro odvod kondenzátu v interiéru	80	m	236	180	14080	10800	25080
02 20	Traverzy s víkem pro převý plastový žab	1	kgf	3140,2	1500	3140,2	1500	4640,2
02 21	Odstřed chladiva s průhledným ušlechčením, pro dvojnásobku, kabeláž a odvod kondenzátu oca Ø80mm, včetně následného zapojení	10	ks	1120	300	11200	3000	14200
02 22	Komplekce dvou-trubkového systému přímého výparu: - kontrola tlaků (vykalování a naplnění systému dusíkem) - vpuštění dusíku ze systému - naplnění chladiva R410a z venkovní jednotky (3,50kg- přepravného potrubí) do systému včetně doplnění oca 4, 1kg - výhled elektrického pro kabeláže mezi zařízeními a komponenty	1	kgf	11400	7200	11400	7200	18600
02 23	Základní evidenci knihy chladicího zařízení (celkový objem chladiva R410A v systému je oca 7,6kg)	1	kgf	400	800	400	800	1200
02 24	Spojovací, Montážní, montážní a zvláštní materiál	1	kgf	21000	3600	21000	3600	24600
VÝDELEJÍ ROZPOČTOVÉ NÁKLADY								
VRN 01	Doprava	1	kgf	10000	15	10000	15	10015
VRN 02	Přesuny hmot na stavbě	1	kgf	4000	15	4000	15	4015
VRN 03	Pronájem lešení nebo výškové manipulační techniky	1	kgf	3000	15	3000	15	3015
VRN 04	Pronájem jeřábu	1	kgf	24000	15	24000	15	24015
VRN 05	Montážní mechanismy	1	kgf	1	1500	1	1500	1501
VRN 06	Zkušební provoz	1	kgf	1	1500	1	1500	1501
VRN 07	Zaregulování systému včetně vstavení propoků	1	kgf	600	7200	600	7200	7800
VRN 08	Předávací dokumentace (3-letý výřek + 1-letý digitální)	1	kgf	19200	7200	19200	7200	26400
VRN 09	Dokumentace skutečného provedení (3-letý výřek + 1-letý digitální)	1	kgf	1	10500	1	10500	10501

cena celkem za Etapu 1 bez DPH 489 275,60 Kč
 DPH 21 % 102 747,88 Kč
 cena celkem za Etapu 1 vč. DPH 592 023,48 Kč

NAZEV PROJEKTU:	2262 s ul. Pásova 607	
PROFESE:	CHLAZENÍ	
ZADAVATEL:	INDU LIGHT PRAMA s.r.o.	
ZADAVATEL PROJEKTU:	Městský úřad Uhavý, Armáda z Pásovic 95, Uhavý, 250 62	
DATA VYPRACOVÁNÍ:	02/2023	
STUPĚŇ DOKUMENTACE:	OSP-DPS	
ČÍSLO REVIZE:	00	

Poz	Text	Množství do PD	Jednotka	Jednotková cena		Cena		Cena celkem
				Unit price		Price		
Item no.	Text	Quantity by PO	Unit	Dotace Kč	Množst Kč	Dotace Kč	Množst Kč	Kč
1	2	3	4	5	6	7	8	9
ZÁŘEČÍ - PŘÍMÉ CHLAZENÍ VYŘEŠENÝCH MÍSTNOSTÍ VE ŽNP - OKRUH BRUŽARNA - ETAPA 2								
01.01.01	QAC Venkovní kondenzační jednotka VRF systém (nom. chladič výkon 33,6kW)	1	ks	106970,54	13500	106970,54	13500	120470,54
01.02.01	IAC Vnitřní nástěnná jednotka (nom. chladič výkon 2,8kW)	1	ks	9878,96	4500	9878,96	4500	14378,96
01.02.02	IAC Vnitřní nástěnná jednotka (nom. chladič výkon 2,8kW)	1	ks	9878,96	4500	9878,96	4500	14378,96
01.02.03	IAC Vnitřní nástěnná jednotka (nom. chladič výkon 2,8kW)	1	ks	9878,96	4500	9878,96	4500	14378,96
01.02.04	IAC Vnitřní nástěnná jednotka (nom. chladič výkon 2,8kW)	1	ks	9878,96	4500	9878,96	4500	14378,96
01.02.05	IAC Vnitřní nástěnná jednotka (nom. chladič výkon 2,8kW)	1	ks	9878,96	4500	9878,96	4500	14378,96
01.02.06	IAC Vnitřní nástěnná jednotka (nom. chladič výkon 3,6kW)	1	ks	10778,12	4500	10778,12	4500	15278,12
01.02.07	IAC Vnitřní nástěnná jednotka (nom. chladič výkon 5,6kW)	1	ks	12483,22	4500	12483,22	4500	16983,22
01.02.08	IAC Vnitřní nástěnná jednotka (nom. chladič výkon 2,2kW)	1	ks	9090,72	4500	9090,72	4500	13590,72
01.02.09	IAC Vnitřní nástěnná jednotka (nom. chladič výkon 2,2kW)	1	ks	9090,72	4500	9090,72	4500	13590,72
01.02.10	IAC Vnitřní nástěnná jednotka (nom. chladič výkon 2,8kW)	1	ks	9878,96	4500	9878,96	4500	14378,96
01.11	Stanování kabelový ovladač s barevným displejem a českým jazykem pro ovládní klimatizačních jednotek vybaven teplotním číselm (vlnkostním číselm) a signalizační koncentrace CO2	10	ks	2028,42	900	20284,2	9000	29284,2
01.12	Y-risteřovéč (součtový) chladič výkon pod 22,4kW)	5	kg	690,3	750	3451,5	3750	7201,5
01.13	Y-risteřovéč (součtový) chladič výkon pod 44,8kW)	4	kg	906,24	750	3624,96	3000	6624,96
01.14	Čerpadlo kondenzátu	10	ks	2632	900	26320	9000	35320
01.15	Hadice k čerpadlu kondenzátu	10	m	42	75	420	750	1170
01.16	Dvoudrůtkový rozvod chladiva + měřičné potrubí opatřené kaučukovou izolací	88	m	146,3627727	290,8477273	12791	25017	36808
01.17	Komunikační kabeláž mezi venkovní jednotkou a vnitřními jednotkami	96	m	22,4	105	2150,4	10080	12230,4
01.18	Systémová konstrukce pod venkovní jednotku (např. Wersaver, H8, apod.)	1	ks	2906	600	2906	600	4506
01.19	Prvky bránících přenosu vibrací z venkovní jednotky do systémové kce (Nipin-ks)	1	kgf	1196	300	1196	300	1496
01.20	Plný pozinkovaný žab s víkem pro rozvody chladiva a kabeláže v exteriéru	3	m	280	150	840	450	1290
01.21	Tvarový s víkem pro plný pozinkovaný žab	1	kgf	2190	900	2190	900	3090
01.22	Plný plastový žab s víkem pro rozvody chladiva, kabeláže a potrubí pro odvod kondenzátu v interiéru	85	m	238	180	20230	15300	35530
01.23	Tvarový s víkem pro plný plastový žab	1	kgf	6280,4	2100	6280,4	2100	8380,4
01.24	Ocelové chráněčka s průvlným uládním, pro dvojrůtku, kabeláž a odvod kondenzátu cca Ø80mm; včetně nástěnného zapřevání	14	ks	1120	300	15680	4200	19880
01.25	Kompletace dvou-trůtkového systému přímého výparu: - kontrola těsnosti (vyvakuování a naplnění systému dusíkem) - vypuštění dusíku ze systému - napuštění chladiva R410a z venkovní jednotky (6,0kg-přodpínání potrubí) do systému včetně doplnění cca. 5,7kg - výchozí elektroinstalace pro kabeláž mezi zařízeními a komponenty	1	kgf	11400	7200	11400	7200	18600
01.26	Zaoblené evidenční knihy chladivého zařízení (celkový objem chladiva R410A v systému je cca. 11,7kg)	1	kgf	420	600	420	600	1020
01.27	Spojovací, obložní, montážní a závěsný materiál	1	kgf	21000	3600	21000	3600	24600
MEZILÉHÉ ROZPOČTOVÉ NÁKLADY								
VRN.01	Doprava	1	kgf	10000	15	10000	15	10015
VRN.02	Přesuny hmot na stavbě	1	kgf	4000	15	4000	15	4015
VRN.03	Převážení lešení nebo výškové manipulační techniky	1	kgf	3600	15	3500	15	3515
VRN.04	Převážení jeřábů	1	kgf	24000	15	24000	15	24015
VRN.05	Montážní mechanismy	1	kgf	1	1500	1	1500	1501
VRN.06	Zužebnění provozů	1	kgf	1	1500	1	1500	1501
VRN.07	Zaregistrování systému včetně vystavení protokolů	1	kgf	600	7200	600	7200	7800
VRN.08	Převážení dokumentace (3-krát výšok + 1-krát dlešně)	1	kgf	19200	7200	19200	7200	26400
VRN.09	Dokumentace skutečného provedení (3-krát výšok + 1-krát dlešně)	1	kgf	1	10500	1	10500	10501

cena celkem za Etapu 2 bez DPH 605 861,54 Kč
 DPH 21 % 127 230,92 Kč
 cena celkem za Etapu 2 vč. DPH 733 092,46 Kč

SEZNAM PODDODAVATELŮ

podlimitní veřejná zakázka na dodávky, zjednodušené podlimitní řízení

"Chlazení vybraných místností ve 2NP v objektu MěÚ, Riegerova 897"

Obchodní firma (název podnikatele (právnícké nebo fyzické osoby) zapsaný v obchodním rejstříku) Název (uvádí podnikatel (právnícká osoba) nezapsaný v obchodním rejstříku) Jméno a příjmení (uvádí podnikatel (fyzická osoba) nezapsaný v obchodním rejstříku)	:	SPIE Stangl Technik spol. s r.o.
Sídlo (vyplňuje právnická osoba dle zápisu v obchodním rejstříku) Místo podnikání (vyplňuje podnikatel (fyzická osoba); místem podnikání je adresa zapsaná jako místo podnikání v obchodním rejstříku nebo v jiné zákonem upravené evidenci)	:	Dobronická 1256, 148 00 Praha 4
Právní forma (vyplňuje pouze právnická osoba)	:	Společnost s ručením omezeným
IČO (pouze bylo-li přiděleno)	:	290 39 347
Osoba(y) oprávněná(é) zastupovat účastníka	:	Ing. Martin Horák, Ing. Jan Kodytek

(dále jen „Účastník“)

	Obchodní firma / název / jméno a příjmení poddodavatele:	IČO:	Sídlo / Místo podnikání:	Část Zakázky, která bude plněna poddodavatelem:
1.				
2.				
3.				
4.				
5.				
6.				
7.				
8.				

Za Účastníka	:	SPIE Stangl Technik spol. s r.o.
Jméno a příjmení (osoby oprávněné zastupovat účastníka (právníckou nebo fyzickou osobu))	:	Ing. Martin Horák, Ing. Jan Kodytek
Funkce (vyplňuje pouze právnická osoba, popř. pokud podepisuje zmocněnec pak tento údaj uveďte zde)	:	Jednatelé
Podpis (a případně razítko)	:	
Datum	:	26.4.2024



Specifikace zařízení

Výrobce: **Sinclair**

VENKOVNÍ JEDNOTKY

INDIVIDUÁLNÍ SDVS S VÝDEČEM DO STRANY

MODEL			SDVS-200EAS	SDVS-224EAS	SDVS-240EAS	SDVS-280EAS	SDVS-335EAS	
Podst. kon. (kW)		-	7	8	9	10	12	
Kapacit. (litr/h)		litr/h	3-150/380/415	3-150/380/415	3-150/380/415	3-150/380/415	3-150/380/415	
Výkon chlazení		kW	20	22,4	26	28	33,5	
Prům. chlazení		kW	5,20	6,77	10,24	12,02	15,30	
EER		-	3,75	3,31	3,57	2,33	2,19	
Výkon topení		kW	20	22,4	26	28	33,5	
Prům. topení		kW	4,43	5,47	6,86	7,55	10,15	
CEP		-	4,51	4,13	3,77	3,71	3,30	
Kombinace vnějších jednotek		-	50-1,00% kapacit. vnější jednotky					
Podst. vnější jednotky		-	11	13	15	16	20	
Kompresor		typ	DC Inverter	DC Inverter	DC Inverter	DC Inverter	DC Inverter	
		počet	1	1	1	1	1	
		obj.	R814AF	R814AF	R814AF	R814AF	FY505	
Rozsah provozních teplot chlazení		°C	-5-48	-5-48	-5-48	-5-48	-5-48	
Rozsah provozních teplot topení		°C	-20-24	-20-24	-20-24	-20-24	-20-24	
Akustický tlak		dB(A)	58	58	58	60	61	
Akustický výkon		dB(A)	78	78	78	78	81	
Objem vzduchu		m³/h	9000	9000	10000	11000	13000	
Hmotnost - vnějš.		kg	143	143	144	144	157	
Hmotnost - vnitř.		kg	157	157	160	160	173	
Rožňaby	černá	mm	1120x158x528	1100x158x528	1100x158x528	1100x158x528	1170x158x528	
Rožňaby bílé	černá	mm	1270x172x565	1270x172x565	1270x172x565	1270x172x565	1270x172x565	
Objem		typ	R410A	R410A	R410A	R410A	R410A	
		kg	6,5	6,5	6,5	6,5	8,0	
		1 eq. CO ₂	13,6	13,6	13,6	13,6	16,7	
Vnější rozstř. jednotky*		m		50/40				
Delší potrubí od 1. rozbočovače		m	40	40	40	40	40	
Zhudebnění delší potrubí		m	110	110	110	110	110	
Delší delší potrubí		m	150	150	150	150	150	
Příběh potrubí - kapalina		mm	12,7	9,5	9,5	9,5	12,7	
Příběh potrubí - plyn		mm	19,1	19,1	22,7	22,7	25,4	
DALŠÍ TECHNICKÉ INFORMACE								
Rozměr obj.	černá	mm	668x209x194	668x209x194	668x209x194	668x209x194	668x209x194	
Komunikace		mm	3x0,75 sbírný	3x0,75 sbírný	3x0,75 sbírný	3x0,75 sbírný	3x0,75 sbírný	
Doporučená plocha kabele napájení		mm	5x10	5x10	5x10	5x10	5x10	
Doporučený jistič		A	6,25	6,25	6,25	6,25	8,0	
VÝBAVA								
Výškový kompresor			ano	ano	ano	ano	ano	
Upravený drát			ano	ano	ano	ano	ano	
Konektory pro přípojení hadice			ano	ano	ano	ano	ano	
STANDARDNÍ PŘÍSLUŠENSTVÍ								
Základní BMS brána			ano	ano	ano	ano	ano	
VOLITELNÉ PŘÍSLUŠENSTVÍ								
Základní BMS brána			-	-	-	-	-	
Drátové ovládací			-	-	-	-	-	
Centrální ovládací			CEM 180A, CEM 270A, SCM 30	CEM 180A, CEM 270A, SCM 30	CEM 180A, CEM 270A, SCM 30	CEM 180A, CEM 270A, SCM 30	CEM 180A, CEM 270A, SCM 30	
Centrální ovládací s tělesem časovače			CEM 180A, CEM 270A	CEM 180A, CEM 270A	CEM 180A, CEM 270A	CEM 180A, CEM 270A	CEM 180A, CEM 270A	
Centrální ovládací s LAN přípojem			CEM15, CEM 270A	CEM15, CEM 270A	CEM15, CEM 270A	CEM15, CEM 270A	CEM15, CEM 270A	
BMS brána			GW-BAC, GW-LON, SONS-MCO	GW-BAC, GW-LON, SONS-MCO	GW-BAC, GW-LON, SONS-MCO	GW-BAC, GW-LON, SONS-MCO	GW-BAC, GW-LON, SONS-MCO	
Rozšířený model (2016)			SONS-EX	SONS-EX	SONS-EX	SONS-EX	SONS-EX	

*Vnější jednotky nahraďte max. 7 dle max.
 Technická specifikace výrobků se může lišit od uvedených hodnot na základě vývoje zařízení výrobce. Bude se dle požadavků na typovém listu jednotky.
 R410A (50% HFC 32, 50% HFC 125) - hodnota GWP podle směrnice č. 2006/40/ES
 Tato tabulka obsahuje doporučené standardní plány kabelů a šifrování parametrů.
 Poznámky: ve všech případech je nutné dodržet technické parametry a požadavky na potrubí izolaci.

VZHLED A ROZMĚRY VENKOVNÍ JEDNOTKY

INDIVIDUÁLNÍ SDVS S VÝDECHEM DO STRANY

SDVS 200EAS/224EKS/260EAS/280EAS/315EAS

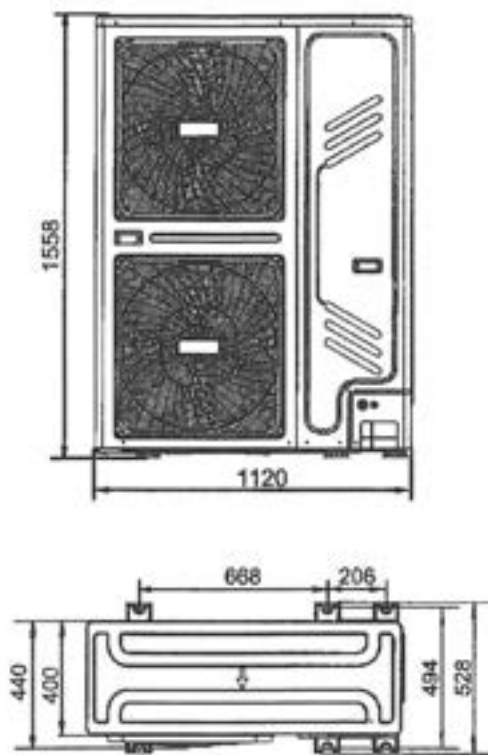

PŘÍPUSTNÁ DÉLKA A VÝŠKOVÝ ROZDÍL. (viz instalační manuál)

Množství přidávaného chladiva:

Vypočítejte množství přidávaného chladiva podle průměru a délky trubky na straně kapaliny spojující venkovní a vnitřní jednotku. Když je k venkovní jednotce připojena potrubí:

MNOŽSTVÍ PŘIDÁVANÉHO CHLADIVA

Průměr trubky kapaliny (mm)	Chladivo přidávané na metr délky potrubí (kg)
ø6,4	0,022
ø7,5	0,057
ø12,7	0,11
ø15,9	0,17
ø19,1	0,26
ø22,2	0,36
ø25,4	0,52
ø28,6	0,68

VNITŘNÍ JEDNOTKY

NÁSTĚNNÉ JEDNOTKY SDV6

MODEL			SDV6-H15	SDV6-H22	SDV6-H28	SDV6-H36
Výkon chlazení / topení		kW	1,5/1,8	2,2/2,4	2,8/3,2	3,6/4,0
Režim		Režim / V	1 - /50 / 220-240	1 - /50 / 220-240	1 - /50 / 220-240	1 - /50 / 220-240
Přilon		W	18	21	24	27
Chlázec vzduchu		m ² /h	40/44/48/52/56/60/64	50/54/58/62/66/70/74	54/58/62/66/70/74	58/62/66/70/74
Akustický tlak v 1m	SDV6-H15/SDV6-H22	dB(A)	31/31/30/30/29/28/27	33/32/31/30/29/28/27	35/34/33/32/31/30/29	37/36/34/33/31/30/29
Akustický výkon		dB(A)	45/44/43/42/41/40	46/45/44/43/42/41/40	50/49/48/47/46/44/42	54/53/51/50/48/46/44
Rozměry	1 x x x h	mm	750x795x265	790x795x265	790x795x265	790x795x265
Rozměry balení	1 x x x h	mm	875x385x360	875x385x360	875x385x360	875x385x360
Horizont - venš		kg	9	9	10	10
Horizont - vnitř		kg	11	11	12	12
Štěrka		Typ	Elektronogenerický napájecí ventil			
Chlazení		Typ	R410A nebo R32			
Průměr potrubí - kapalina		mm	6,4	6,4	6,4	6,4
Průměr potrubí - plyn		mm	12,7	12,7	12,7	12,7
Průměr potrubí - odvod kondenzátu		mm	16	16	16	16
Nastavitelný rozsah teploty		°C	17-30	17-30	17-30	17-30
DALŠÍ TECHNICKÉ INFORMACE						
Komunikační kabel		mm ²	3x0,75 vlnitý v případě max EDU SDV6 a SDV6 nebo 2x0,75 v případě pouze EDU SDV6			
Doporučená plocha kabelu napájecí		mm ²	3x2,5	3x2,5	3x2,5	3x2,5
Doporučený jistič		A	8/16	8/16	8/16	8/16
VÝBAVA						
Čerpadlo kondenzátu			ne	ne	ne	ne
Výřez (sdílná jednotka)		mm	-	-	-	-
Alarm - signál			ano (230V)	ano (230V)	ano (230V)	ano (230V)
ON/OFF kontakt			ano (suchý kontakt)	ano (suchý kontakt)	ano (suchý kontakt)	ano (suchý kontakt)
Otvor pro přívodní číselného vzduchu			ne	ne	ne	ne
Lamela pro snižování vzduchu vlněné/pravo**			ne	ne	ne	ne
VOLITELNÉ PŘÍSLUŠENSTVÍ						
Odělník - dálkový (B)			SNC 61, SNC58***			
Odělník - dálkový			SNC 61, SNC 62/3***			
Odělník - skupinový			SNC 61, SNC 62, SNC 63			
Odělník - týdení časovač, WiFi			SNC 62, SNC 63			
Centrální ovládací**			COM 180A, COM 270A, SCC 61, SDV6-CLOUD			
BMS bloky			SDV6-MOD*, SDV6-BAC*, SDV6-MOD*, SDV6-BAC*, vxx 03			

Indikátory specifikace výrobků se může lišit od uvedených hodnot na základě vývoje zařízení výrobkem. Řádky se zde parametry na typovém štítku jednotky. Podrobnosti, za kterých bylo prováděno měření technických parametrů jsou uvedeny na poslední stránce.

* Připojení se na EDU SDV6 nebo EDU SDV6, SDV6-BAC a SDV6-MOD může připojit pouze na EDU SDV6 s protokolem SDV6.

** Jednotka SDV6-H02 je vybavena lamelami a mřížkami pro snižování vzduchu vlevo a vpravo.

*** Omezené funkce.

Detašované schéma zapojení (komunikační a napájecí kabely) viz str. 43.

VZHLED A ROZMĚRY VNITŘNÍ JEDNOTKY

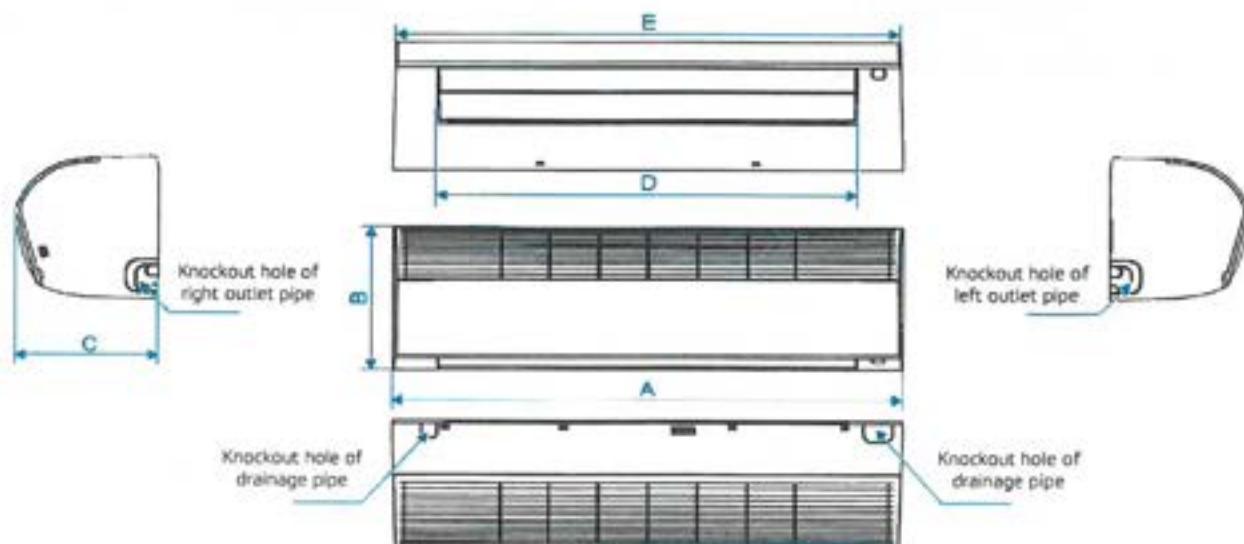

VNITŘNÍ JEDNOTKY

NÁSTĚNNÉ JEDNOTKY SDV6

MODEL			SDV6-MS	SDV6-MS	SDV6-RP1	SDV6-MS
Výkon chlazení / topení		W	4,5/5,0	5,6/6,1	7,8/8,0	8,5/9,2
Napětí		W / Hz / V	1 - / 50 / 220-240	1 - / 50 / 220-240	1 - / 50 / 220-240	1 - / 50 / 220-240
Příkon		W	30	42	50	55
Chladič vnitřní		mA	226/246/255/	88/79/79/62/	122/112/102/94/	138/138/114/102/
	SDV6-MS/MS/MS		510/624/10	550/624/10	550/750/660	550/660/660
Minimální délka vln		dB(A)	31/31/33/32/31/30/29	41/39/37/35/33/31/29	44/43/40/38/36/34/32	45/43/41/39/37/35/32
Maximální výkon		dB(A)	54/52/50/49/48/46/44	56/54/52/50/48/46/44	56/56/54/52/50/48/46	62/61/59/57/55/53/50/48/46
Rozměry	Š x V x H	mm	950x295x265	950x295x265	1200x295x265	1200x295x265
Rozměry balení	Š x V x H	mm	1075x385x360	1075x385x360	1315x385x360	1315x385x360
Hmotnost netto		kg	11,5	11,5	15	15
Hmotnost brutto		kg	14	14	18	18
Číslo prvku		Typ	Elektronogenerický napájecí zdroj			
Číslo		Typ	8412A nebo 832			
Příběh panelů - levá strana		mm	6,4	9,5	9,5	9,5
Příběh panelů - střed		mm	12,7	15,9	15,9	15,9
Příběh panelů - pravá strana		mm	16	16	16	16
Nastavitelný rozsah teplot		°C	17-30	17-30	17-30	17-30
DALŠÍ TECHNICKÉ INFORMACE						
Kapacita chlazení		mm ³	240,75 litrů chlazení + příslušný množství SDV6 + SDV6 nebo 240,75 + příslušný počet BU SDV6			
Technická specifikace chlazení		mm ³	342,5	342,5	342,5	342,5
Technická specifikace topení		A	816	816	816	816
PYTHA						
Číslo chlazení			ne	ne	ne	ne
Výška (včetně jednotky)		mm	-	-	-	-
Název - stěna			ano (210)	ano (210)	ano (200)	ano (210)
ON/OFF kontakt			ano (suchý kontakt)	ano (suchý kontakt)	ano (suchý kontakt)	ano (suchý kontakt)
Ochrana proti přehřívání chlazení vnitřní jednotky			ne	ne	ne	ne
Lamela pro vnitřní vlnění vzduchu vnitřní jednotky **			ne	ne	ne	ne
VÝBĚR PRÍSLUŠENSTVÍ						
Chladič - vlnění (B)			SRG-61, 78053**			
Chladič - vlnění			SRG-61, SRG-8002**			
Chladič - sklopný			SRG-61, SRG-62, SRG-63			
Chladič - vlnění chlazení, W1			SRG-62, SRG-63			
Číslo chlazení**			COM-182A, COM-279A, SXC-61, SXM-61, DLD			
IRG - stěna			SDV6-MSD, SDV6-MSR, SENS-MSD, SENS-MSR*, 800-63			

Technická specifikace jednotky se může lišit od uvedených hodnot na základě vývoje zařízení výrobce. Řádky se dvě parametry se týkají této jednotky. Podtržené se kterých bylo provedeno odlišné technické parametry jsou uvedeny na posledním sloupci.

* Příslušenství se na 00U/SDV6 nebo 00U/SDV6, SENS-6AC a SENS-NCB mohou připojit pouze na 00U/SDV6 s protokolem SDV6.

** Informace SENS-MSD je relevantní k instalaci a nastavení pro vnitřní vlnění chlazení vnitřní jednotky.

** Omezení barvy.

Další technické údaje (komunikace a napájecí jednotky) viz str. 42.

VZHLED A ROZMĚRY VNITŘNÍ JEDNOTKY

Model (kW)	1,5-3,5	4,5-6,1	7,8-8,0
A (mm)	750	950	1200
B (mm)	295	295	295
C (mm)	265	265	265
D (mm)	581	781	1025
E (mm)	736	936	1186

Časový harmonogram

1. Zahájení realizace **Etapy 1** do 14 dnů ode dne obdržení písemné výzvy Zadavatele k zahájení realizace Etapy 1
2. Realizace 1. – 27. den od zahájení realizace Etapy 1 (detailně bude upřesněno po dohodě se Zadavatelem)
3. Uvedení do provozu 27. den
4. Zkušební provoz 27. – 29. den
5. Odstraňování závad 27. – 29. den
6. Předání stavby do 30 dnů ode dne zahájení její realizace Etapy 1

1. Zahájení realizace **Etapy 2** do 14 dnů ode dne obdržení písemné výzvy Zadavatele k zahájení realizace Etapy 2
2. Realizace 1. – 40. den od zahájení realizace Etapy 2 (detailně bude upřesněno po dohodě se Zadavatelem)
3. Uvedení do provozu 40. den
4. Zkušební provoz 40. – 43. den
5. Odstraňování závad 40. – 43. den
6. Předání stavby do 45 dnů ode dne zahájení její realizace Etapy 2

INFORMAČNÍ KONCEPCE

Města Úvaly

Obsah

1.	Identifikace informační koncepce	4
1.1	Organizace	4
1.2	Informační koncepce	4
2.	Zdroje a východiska	6
2.1.	Právní podklad	6
2.2.	Legislativní rámec	6
2.3.	Související interní předpisy	6
2.4.	Závaznost	6
3.	Informační systémy Města Úvaly	7
3.1.	Charakteristiky ISVS a PS Úřadu města Úvaly	7
4.	Záměry rozvoje informačních systémů	9
4.1.	Záměry na pořízení nebo vytvoření nových IS	9
4.2.	Záměry rozvoje informační a komunikační infrastruktury	9
4.3.	Serverovny	9
4.4.	Městský kamerový dohledový systém	9
5.	Řízení kvality ISVS	11
5.1.	Dlouhodobé cíle v oblasti řízení kvality ISVS	11
5.2.	Požadavky na kvalitu ISVS	11
5.3.	Plán řízení kvality ISVS	13
5.4.	Harmonogram řízení kvality	14
5.5.	Vyhodnocení řízení kvality	14
5.6.	Role a odpovědnosti v oblasti řízení kvality	15
6.	Řízení bezpečnosti ISVS	16
6.1.	Cíle řízení bezpečnosti ISVS	16
6.2.	Požadavky na bezpečnost	16
6.3.	Plán řízení bezpečnosti ISVS	17
6.4.	Harmonogram řízení bezpečnosti	17
6.5.	Vyhodnocování řízení bezpečnosti	17
6.6.	Role a odpovědnosti v oblasti řízení bezpečnosti	17
7.	Zásady a postupy pro správu ISVS	18
7.1.	Vytváření ISVS	18
7.2.	Pořizování ISVS	18
7.3.	Provozování ISVS	19

7.4.	Řízení změn ISVS.....	19
7.5.	Ukončení provozování ISVS.....	20
8.	Financování ISVS.....	21
8.1.	Plán financování.....	21
8.2.	Zdroje financování IS.....	21
9.	Správa informační koncepce.....	23
9.1.	Vyhodnocování Informační koncepce.....	23
9.2.	Řízení změn informační koncepce.....	23
10.	Odpovědnosti při naplňování Informační koncepce.....	26
11.	Přílohy.....	27
	Příloha č. 1 - Portfolio a charakteristiky informačních systémů.....	27
	Příloha č. 2 – Harmonogram řízení bezpečnosti.....	29
	Příloha č. 3 - Zápis o vyhodnocení informační koncepce.....	31

1. Identifikace informační koncepce

1.1 Organizace

Název dokumentu	Informační koncepce města Úvaly
Název a sídlo orgánu veřejné správy	Město Úvaly Arnošta z Pardubic 95, 250 82 Úvaly
IČ	00240931
Adresa	Arnošta z Pardubic 95, 250 82 Úvaly
Telefon	281 091 560
E-mail:	podatelna@mestouvaly.cz
Web:	www.mestouvaly.cz
ID Datové schránky	pa3bvse

1.2 Informační koncepce

1.2.1 Aktuální verze Informační koncepce

Verze	v 3.0
Datum vydání	31. 5. 2024
Datum schválení	dd. 5. 2024
Datum platnosti od	1. 6. 2024
Datum platnosti	5 let
Schválil	tajemnice MěÚ Úvaly
Název souboru	Informační koncepce
Umístění souboru	dokument je uložen u tajemnice úřadu
Počet stran	31
Počet příloh	2

1.2.2 Verze Informační koncepce

V této kapitole jsou uvedeny všechny změny dokumentu, tak jak byly po jeho schválení postupem času prováděny. Změny dokumentu jsou prováděny především po zásadních změnách v oblasti ISVS, případně na základě odborných auditů a studií.

Verze	Popis	Důvod, popis a lokalizace změny
3.0	Třetí verze IK	Zákon č. 365/2000 Sb. Vyhláška 529/2006 Sb.
	Aktualizovaná IK v celém rozsahu	Atestace dlouhodobého řízení ISVS, celá IK

2. Zdroje a východiska

2.1. Právní podklad

Základním právním předpisem zavádějícím pojem Informační koncepce je zákon č. 365/2000 Sb., o informačních systémech veřejné správy, ve znění pozdějších předpisů. Konkrétně § 5a zákona definuje požadavek pro orgány veřejné správy vytvořit a vydat Informační koncepci, uplatňovat ji v praxi a vyhodnocovat její dodržování. V Informační koncepci orgány veřejné správy stanoví své dlouhodobé cíle v oblasti řízení kvality a bezpečnosti spravovaných informačních systémů veřejné správy a vymezí obecné principy pořizování, vytváření a provozování informačních systémů veřejné správy.

Strukturu a obsah dokumentu IK upřesňuje prováděcí vyhláška č. 529/2006 Sb., o požadavcích na strukturu a obsah Informační koncepce a provozní dokumentace a o požadavcích na řízení bezpečnosti a kvality informačních systémů veřejné správy.

2.2. Legislativní rámec

Legislativní rámec k ISVS představují kromě zákona č. 365/2000 Sb., o informačních systémech veřejné správy, jeho prováděcí vyhlášky:

- Zákon č. 365/2000 Sb., o informačních systémech veřejné správy, ve znění pozdějších předpisů,
- Vyhláška č. 529/2006 Sb., o požadavcích na strukturu a obsah informační koncepce a provozní dokumentace a o požadavcích na řízení bezpečnosti a kvality informačních systémů veřejné správy,
- Zákon č. 99/2019 Sb., Zákon o přístupnosti internetových stránek a mobilních aplikací a o změně zákona č. 365/2000 Sb., o informačních systémech veřejné správy a o změně některých dalších zákonů, ve znění pozdějších předpisů (zákon o přístupnosti),
- Zákon č. 12/2020 Sb. Zákon o právu na digitální služby a o změně některých zákonů.

Dále jsou důležité předpisy, které významně ovlivňují provozování ISVS:

- zákon č. 412/2005 Sb., o ochraně utajovaných informací a o bezpečnostní způsobilosti, ve znění pozdějších předpisů,
- zákon č. 106/1999 Sb., o svobodném přístupu k informacím, ve znění pozdějších předpisů,
- zákon č. 110/2019 Sb., o zpracování osobních údajů
- zákon č. 297/2016 Sb., zákon o službách vytvářejících důvěru pro elektronické transakce,
- zákon č. 300/2008 Sb. o elektronických úkonech a autorizované konverzi dokumentů, ve znění pozdějších předpisů.

2.3. Související interní předpisy

- Směrnice č. 3/2011 - o inventarizaci
- Směrnice č. 2/2013 - k rozpočtovému hospodaření
- Směrnice č. 1/2022 - Spisový řád
- Místní provozní bezpečnostní předpis
- Vyhodnocení rizik
- Směrnice č. 4/2018 - Pracovní řád městského úřadu Úvaly
- Pracovní řád

2.4. Závaznost

Tato informační koncepce je závazná pro všechny organizační jednotky, zaměstnance, dodavatele a jiné uživatele informačního systému, jehož správcem je Město Úvaly.

3. Informační systémy Města Úvaly

Informační systém, který spravuje Úřad města Úvaly je tvořen řadou samostatných informačních bloků/systémů. Základní informace o těchto systémech jsou uvedeny v Příloze č. 1 – Portfolio a charakteristiky Informačních systémů.

Pro účel Informační koncepce pak byly ze seznamu vybrány agendy a informační systémy, které splňují definici ISVS a dle platné legislativy tedy podléhají procesu dlouhodobého řízení ISVS.

V dokumentu jsou uvedeny ISVS a provozní systémy splňující následující podmínky:

- úřad je správcem ISVS (úřad agendu sám pořídil),
- provozní agenda má vazbu na jiný ISVS.

Následně tedy nejsou uvedeny provozní systémy, které nemají žádnou vazbu na jakýkoliv ISVS, ISVS, pro které úřad není správcem a ostatní podpůrné informační systémy.

3.1. Charakteristiky ISVS a PS města Úvaly

Informační systémy veřejné správy jsou souborem informačních systémů, které slouží pro výkon veřejné správy. Jsou jimi i informační systémy zajišťující činnosti podle zvláštních zákonů.

Provozní informační systém je informační systém zajišťující informační činnosti nutné pro vnitřní provoz příslušného orgánu, například účetnictví, správu majetku, a nesouvisející bezprostředně s výkonem veřejné správy.

Přehled provozovaných ISVS	
GINIS	IS obsahující moduly: Administrace, Podatelna, Universální spisový uzel, Vedoucí, Výpravna, Spisovna, SSL Spisová služba, Generátor podacích deníků, E-podatelna, E-výpravna, Skenovací linka, Smlouvy a objednávky, Registr obyvatel, Volby, Matrika, Účetnictví a rozpočet, Výkaznictví, Evidence majetku, Kniha došlých faktur, Kniha odeslaných faktur, Komunikace s bankami, Daně - dávky - pohledávky, Pokladna Rozhraní insolvenčního rejstříku, Návrh a balancování rozpočtu, Střednědobý rozpočtový výhled, Evidence poplatků ze psa, Evidence veřejných zakázek, Vzdělávání, Hodnocení, Inventarizace majetku, Informační panel, Úřední deska, Příjmy a pohledávky - webové služby DDP.
VITA Stavební úřad	IS pro stavební a speciální úřady, přestupky, památková péče, vodoprávní, dopravní atd.
MP Manager	Přestupková agenda Městské policie
ENVITA	Software pro evidenci odpadů, správních řízení včetně vydaných souhlasů na konkrétní odpady
Portál občana	Portál elektronických služeb s platební bránou, Místní poplatky, Podpora rozhodovacích procesů, Robotizace správy přestupků, Participace na řízeném rozvoji města.

Přehled provozovaných PS	
Datacentrum Mzdy	Aplikace pro zpracování a evidenci mezd
Datacentrum Personalistika	Aplikace pro personalistiku
Obis TED	Aplikace pro tvorbu a evidenci interních dokumentů a pro podporu rozhodovacích procesů
ASPI	Automatizovaný systém pro práci s právními informacemi
Form Filler	Aplikace pro editaci ZFO souborů, pro vyplňování elektronických formulářů
Task pool	System pro správu požadavků (helpdesk)
Tritius	Knihovní a katalogizační informační systém
MISYS	Geografický informační systém (GIS), který pracuje se vzájemně provázanými grafickými a popisnými informacemi
DPS	IS pro podporu poskytování pečovatelské péče

4. Záměry rozvoje informačních systémů

Tato část informační koncepce popisuje záměry na rozvoje informačních systémů města Úvaly včetně plánovaného rozvoje informační a komunikační infrastruktury města.

4.1. Záměry na pořízení nebo vytvoření nových IS

V současné době probíhá projekt na rozvoj stávajících systémů a rozšíření portálového informačního systému, ve kterém bude více centralizována elektronická komunikace mezi městem a občany a dalšími subjekty. Součástí projektu je platební brána vyšší kvality, rozvoj centrálního systému jednotného přihlášení, úpravy informačního a komunikačního rozhraní s občanem (využití AI). Je naplánován i rozvoj mobilní aplikace a její větší integrace do IT ekosystému města.

Do budoucna je plánováno rozšiřování této komunikační platformy v souladu s rozvojem propojování na centrální informační systémy státu.

4.2. Záměry rozvoje informační a komunikační infrastruktury

Byly identifikovány kybernetické bezpečnostní slabiny. V aktuálním období platnosti této informační koncepce je plánováno zvýšení kybernetické bezpečnosti v oblastech:

- centrálního zálohování,
- řízeného přístupu do datové sítě úřadu,
- modernizace segmentace datové sítě,
- řízení e-mailového provozu,
- ochrany koncových uživatelských stanic,
- zabezpečení mobilních zařízení,
- ochrany před kybernetickými hrozbami.

4.3. Serverovny

Primární a záložní serverovny byly vybudovány v rámci projektu „Nové funkce IS města Úvaly“, který byl realizován na základě výzvy IROP č. 28 a řešil:

- Nové funkce agendového systému GINIS;
- Portál občana;
- Rozšíření elektronizace agend městské policie;
- Elektronizaci správy požadavků;
- Rozšíření serverové a datové infrastruktury: serverové rozšíření, datové úložiště, zálohování serverů, virtualizační prostředí, monitoring datové sítě, datovou linku mezi serverovny

V serverovnách je provozováno celkem 5 fyzických serverů s virtualizací, na těchto serverech je pak provozováno přibližně 43 virtuálních serverů. Tyto virtuální servery zajišťují služby pro infrastrukturu ICT (doména, antispam, DHCP, pošta a další), ale také slouží jako aplikační servery pro zajištění chodu úřadu (spisová služba a další). Každé datové centrum schopné fungovat samostatně, kromě fyzických serverů jsou v každém datovém centru diskové pole, SAN/LAN switche, záložní zdroje napájení a dozorová infrastruktura.

Rozvoj a obnova HW vybavení serveroven zajišťuje kontinuitu provozu informačních systémů města. V plánovaném období je nutné zajistit pokračování obnovy technologií a zajištění provozu a udržitelnosti všech technologií.

4.4. Městský kamerový dohledový systém

Rozvoj městského kamerového dohledového systému (MKDS) souvisí s provozem a samotným rozvojem datového centra města Úvaly. Páteří optická a z malé části metalická infrastruktura

provozovaných dohledových pracovišť a kamerových „dohledových“ bodů je zakončena v serverovnách a datových centrech města v oddělených sítích s vlastními pravidly provozu. MKDS je v oddělené HW infrastruktuře implementován v jednom z těchto datových center. Rozšíření a modernizace MKDS probíhá ve spolupráci s PČR, Městskou policií a s Bezpečnostní komisí RM. V současném období je plánována modernizace a rozšíření infrastruktury včetně nových kamer. Město má smluvně ošetřeno vlastnictví jednotlivých vláken a jejich vedení mezi jednotlivými kamerovými body a serverovny, či agregačními body.

5. Řízení kvality ISVS

Řízení kvality ISVS Úřadu města Úvaly vychází z požadavků Zákona č. 365/2000 Sb. a návazné vyhlášky č. 529/2006 Sb.

5.1. Dlouhodobé cíle v oblasti řízení kvality ISVS

V §3 Vyhlášky č. 529/2006 Sb., o DŘ ISVS, jsou určeny hlavní dlouhodobé cíle pro oblast ISVS ve správě příslušného orgánu veřejné správy.

Tyto cíle jsou stanoveny ve třech oblastech:

- zajištění kvality dat, která jsou v těchto systémech zpracovávána,
- zajištění kvality technických a programových prostředků,
- zajištění kvality služeb, které jsou prostřednictvím těchto systémů poskytovány.

Tyto cíle jsou aplikovány také na provozní informační systémy, protože informační systémy Úřadu města jsou řízeny jako celek, aby byl systém řízení kvality konzistentní, bez zvláštních výjimek.

Dlouhodobé cíle v oblasti řízení kvality ISVS jsou uvedeny v následující tabulce, a to v členění do tří výše uvedených oblastí. U každého cíle je dále uveden atribut kvality IS, ke kterému cíl směřuje.

Dlouhodobé cíle v oblasti řízení kvality ISVS

Oblast kvality	Název cíle	Popis cíle	Atribut kvality
kvalita zpracovávaných dat	zvýšení integrity	Zvýšení integrity dat.	integrita dat
kvalita zajišťovaných služeb	dostupnost napájení	Zajištění nepřerušitelného napájení elektrickou energií.	dostupnost služeb
	efektivita systému	Zvýšení efektivity systému.	efektivnost služeb
	zlepšení spolupráce	Zlepšení spolupráce IS.	interoperabilita služeb
	informační základna	Rozšíření informační základny.	dostupnost služeb
	místa přístupu	Rozšíření míst přístupu k IS.	dostupnost služeb
kvalita technických a programových prostředků	zjednodušení správy	Zjednodušení správy systémů.	technický prostředek

5.2. Požadavky na kvalitu ISVS

Každé zadání pro pořízení nebo změnu stávajícího ISVS musí obsahovat stanovení požadavků na kvalitu. Provádí se vždy konkretizací všech základních cílů řízení kvality a jejich implementací dle potřeb každého konkrétního projektu. Upřesnění požadavků na kvalitu stávajících ISVS je prováděno pravidelně v rámci vyhodnocování informační koncepce.

Minimální rozsah požadavků na kvalitu je stanoven výčtem:

- včasná aktualizace zpracovávaných dat,
- identifikace autorů dat a metadat,
- stanovení metodiky testování ISVS,
- organizační směrnice provozu ISVS,
- rozsah dokumentace implementace a provozu ISVS.

Za stanovení dílčích požadavků je zodpovědný garant projektu, popřípadě vedoucí projektu.

Implementaci požadavků na kvalitu pak provádí projektový tým v závislosti na termínech řešení a s ohledem na postupu řešení jednotlivých úloh.

Při běžném provozu ISVS pracovník odpovědný za řízení kvality (podle jednotlivých cílů kvality jsou to obvykle vedoucí odborů nebo oddělení pro zajištění kvality dat a smluvní správce ICT pro zajištění kvality technických a programových prostředků a služeb poskytovaných ISVS) provádí pravidelné kontroly dosahování cílů řízení kvality a plnění konkrétních požadavků na kvalitu. Proces vyhodnocování pak provádí pracovník odpovědný za řízení kvality ve spolupráci se správci (administrátory) jednotlivých ISVS.

Pracovník odpovědný za řízení kvality udržuje seznam požadavků na kvalitu, které byly stanoveny při pořízení každého ISVS. Ze seznamu jsou vyřazeny požadavky na kvalitu, které nejsou při běžném provozu relevantní (měly význam pouze ve fázích pořízení či implementace daného ISVS). Zbylé požadavky pak podléhají pravidelnému vyhodnocování.

Vyhodnocování probíhá minimálně 1x za dva roky a o jeho výsledcích se provádí zápis, který je součástí provozní dokumentace IS úřadu města Úvaly.

Konkretizací výše uvedených cílů vznikly následující požadavky v oblasti řízení kvality:

- Zajištění kvality dat

Požadavky:

- Podpora elektronického sběru dat, elektronizace formulářů a zavádění moderních technologií za účelem zlepšení kvality poskytovaných služeb občanům.

- Zajištění kvality technických a programových prostředků

Požadavky:

- Homogenizace operačních systémů – zjednodušení administrace.
- Virtualizace ICT prostředí úřadu – zjednodušení administrace.

- Zajištění kvality služeb

Požadavky:

- Homogenizace datové základny - používání co nejmenšího počtu prostředí.

Souhrn požadavků včetně vazeb na cíl, který naplňují, a vazeb na IS, pro které platí, je uveden v následující tabulce.

Cíl kvality	Popis požadavku	Platí pro
dostupnost napájení	Energeticky jsou všechny IS, které jsou provozované na serverech v serverovnách města, zajištěny záložními zdroji (UPS).	všechny IS

Cíl kvality	Popis požadavku	Platí pro
efektivita systému	Rozšíření možností vkládání datových vstupů, potřebných pro výkon administrativy státní a veřejné správy (podklady pro příslušná zpracování a úkony v informačních systémech) o možnosti zpracování dat přímo z aplikací s elektronickými formami kontaktu s veřejností (elektronické formuláře ve www aplikaci, přenosová rozhraní mezi www aplikacemi a informačními systémy jednotlivých organizačních útvarů městského úřadu, které příslušná data zpracovávají a na jejich základě vykonávají státní a veřejnou správu).	všechny IS
zjednodušení správy	Homogenizace operačních systémů, která zjednoduší síťovou správu.	všechny IS
zlepšení spolupráce	Homogenizace aplikací - postupný přechod od jednotlivých roztržitých a nekomunikujících aplikací k modulárním vzájemně komunikujícím celkům.	všechny IS
zvýšení integrity	Homogenizace datové základny - využívání aplikací s co nejkompatibilnější datovou podporou v rámci minimálního množství pokud možno společných podpůrných databázových systémů.	všechny IS
informační základna	Rozšíření informační základny v rámci www aplikace a zveřejňování informací v rozsahu, který odpovídá vyhlášce č. 442/2006 Sb., kterou se stanoví struktura informací zveřejňovaných o povinném subjektu způsobem umožňujícím dálkový přístup.	všechny IS
místa přístupu	Rozšíření počtu přístupových bodů pro zájemce, kteří nemají svůj vlastní přístup (informační kiosky, informační středisko s veřejným přístupem na internet případně s přístupem do informačního systému města).	všechny IS

5.3. Plán řízení kvality ISVS

Plán řízení kvality ISVS zahrnuje následující činnosti, za jejichž plnění jsou odpovědni konkrétní zaměstnanci úřadu města:

- stanovení cílů kvality:
 - provádí pracovník správního odboru odpovědný za řízení kvality,
 - pracovník vymezí obecné cíle kvality, popíše je, přidělí jim příslušné atributy včetně požadovaného termínu naplnění a sestaví katalog cílů kvality,
 - cíle kvality jsou součástí informační koncepce, tzn. mohou se měnit při změně verze IK.
- stanovení požadavků na kvalitu:
 - pracovník správního odboru, odpovědný za řízení kvality, předá cíle kvality jednotlivým správcům IS,
 - tito pracovníci pro každý cíl buď konstatují, že jejich IS již cíl splňuje, nebo sestaví požadavky, jejichž postupným splněním bude tento cíl naplněn,
 - u požadavků si stanoví dílčí termíny takové, aby byl splněn termín požadovaného naplnění cíle,
 - pracovník správního odboru, odpovědný za řízení kvality, požadavky sesbírá a vytvoří katalog požadavků na kvalitu, který se stává součástí informační koncepce.

- implementace požadavků na kvalitu:
 - provádí dodavatel nebo vlastní pracovník správního odboru v závislosti na způsobu budování, resp. údržby IS,
 - zodpovídá na jedné straně pracovník správce, na druhé straně vedoucí projektu,
 - podklady čerpá z informační koncepce - platné verze,
 - vychází z požadavků na kvalitu a časového harmonogramu jejich naplnění,
 - dokončení implementace požadavku hlásí vedoucí projektu pracovníkovi správce a ten dále informuje pracovníka správního odboru zodpovědného za naplňování IK.

- проверка dodržování požadavků na kvalitu:
 - provádí pracovník správního odboru,
 - impuls dává pracovník správního odboru zodpovědný za naplňování IK,
 - prověřuje se buď konkrétní implementace požadavku na konkrétním IS, nebo konkrétní požadavek na všech relevantních IS nebo všechny požadavky na vybraném IS apod.,
 - z prověření se vytváří zápis, který obdrží pracovník správního odboru odpovědný za naplnění IK a pracovník správce IS.

- vyhodnocení řízení kvality:
 - provádí pracovník správního odboru odpovědný za naplnění IK, případně specialista na řízení kvality ISVS v organizaci,
 - provádí se minimálně jednou za půl roku,
 - součástí je vyhodnocení závěrů z provedených prověrek dodržování požadavků na kvalitu,
 - provede se též revize dlouhodobých cílů kvality a jejich aktualizace,
 - vyřadí se implementované a prověřené požadavky na kvalitu a vytvoří se nové,
 - vyhodnocení může být podnětem k vydání nové verze IK.

5.4. Harmonogram řízení kvality

Časový harmonogram plnění cílů kvality

Průběžně:

- zajištění kvality služeb,
- zajištění kvality dat.

Časový harmonogram plnění požadavků na kvalitu

Průběžně:

- Homogenizace datové základny. Používání co nejmenšího počtu databázových prostředí.
- Podpora elektronického sběru dat, elektronizace formulářů a zavádění moderních přenosových rozhraní mezi webovými aplikacemi a informačními systémy.

5.5. Vyhodnocení řízení kvality

Vyhodnocování řízení kvality provádí garant projektu spolu s vedoucím projektu. Vyhodnocování kvality je součástí obvyklých kontrolních činností při řízení každého projektu. Součástí tohoto procesu je dokumentace systému řízení kvality, která je součástí projektové dokumentace.

Jedná se obvykle o následující dokumenty:

- zápisy ze schůzí organizačních složek projektu,

- průběžné zprávy o stavu projektu,
- zprávy o výsledcích testování.

5.6. Role a odpovědnosti v oblasti řízení kvality

Každá změna, popřípadě pořízení nové části informačního systému (agenda, informační systém, technické řešení atp.) v IS, je vždy řešena jako samostatný projekt.

Jednotlivé role při změnách nebo implementaci IS města jsou delegovány na jednotlivé organizační složky úřadu v závislosti na povaze konkrétního projektu.

Celý systém řízení projektu má definovanou strukturu a je závazný pro všechny subjekty, které se na projektu podílejí během celého životního cyklu projektu. Ve vztahu k řízení systému jakosti jsou to zejména vedoucí projektu, projektový tým a garant projektu.

Projektový tým:

- je zodpovědný za realizaci zadání v oblasti zajištění kvality během celého životního cyklu projektu,
- zajišťuje kompletně řešení projektu spolu s případnými externími dodavateli a spolupracovníky,
- podléhá vedoucímu projektu.

Garant projektu:

- je nejvyšším orgánem řízení projektu a vrcholným rozhodovacím orgánem,
- rozhoduje zejména o strategicky významných okolnostech,
- pravidelně sleduje a kontroluje průběh dosahování cílů v oblasti zajištění kvality,
- je koordinátorem projektu a jeho vazeb na okolí,
- určuje konkrétní termíny v průběhu projektu,
- je zodpovědný za celkovou koncepci a architekturu řešení konkrétního projektu.

6. Řízení bezpečnosti ISVS

Strategickým dokumentem v oblasti řízení bezpečnosti je Bezpečnostní politika Úřadu města Úvaly. Je souhrnem bezpečnostních předpisů a zásad definujících způsob zabezpečení provozu provozovaných ISVS.

Bezpečnostní politika stanovuje základní pravidla zajišťující bezpečný provoz, integritu uložených dat a řízení přístupů k datům pro oprávněné uživatele na základě jejich funkčního zařazení v organizační struktuře organizace. Bezpečnostní politika dále určuje normy, pravidla a předpisy, které definují způsob správy, ochrany a distribuce citlivých informací a jiných konkrétních informačních zdrojů v rámci úřadu. Specifikuje bezpečnostní opatření a způsob jejich implementace, určuje způsob použití, který zaručuje přiměřenou bezpečnost odpovídající požadavkům bezpečnostní politiky úřadu.

Bezpečnostní politika rovněž obecně definuje bezpečné používání informačních zdrojů.

6.1. Cíle řízení bezpečnosti ISVS

Cíle v oblasti řízení bezpečnosti informačních systémů veřejné správy jsou stanoveny ve třech oblastech:

- zajištění bezpečnosti dat, která jsou v IS zpracovávána,
- zajištění bezpečnosti služeb, které jsou prostřednictvím IS poskytovány,
- zajištění bezpečnosti technických a programových prostředků.

6.2. Požadavky na bezpečnost

Požadavky na bezpečnost ISVS jsou konkrétní výše uvedených bezpečnostních cílů. Tyto základní požadavky jsou dále upřesňovány a doplňovány v rámci vyhodnocování řízení bezpečnosti:

- Zajištění bezpečnosti dat

Požadavky:

- zajištění personální bezpečnosti,
- ochrana uživatele před zjištěním nebo zneužitím jeho identity jinými uživateli nebo cizími osobami,
- identifikace a autentifikace uživatelů – zajištění přístupu k datům pouze pro oprávněné uživatele, a to na základě jejich funkčního zařazení,
- řízení provozu a monitoring počítačové sítě,
- existence systému pravidelného zálohování a archivace dat,
- existence plánu obnovy provozu IS (nebo jeho kritických částí) po havárii.

- Zajištění bezpečnosti služeb

Požadavky:

- bezpečná komunikace mezi úřadem a jinými subjekty (především s orgány veřejné správy),
- používání bezpečných komunikačních cest,
- používání prostředků pro šifrování přenášených dat.

- Zajištění bezpečnosti technických a programových prostředků

Požadavky:

- zajištění personální bezpečnosti,
- zajištění fyzické bezpečnosti prostředků IS,
- existence systému komplexní ochrany před škodlivými programy (viry, škodlivé kódy),
- vybudování bezpečnostních mechanismů vůči napadení zevnitř (bezpečnostní pravidla chování uživatelů IS),
- ochrana IS před napadením z externích sítí – bezpečnostní opatření zamezující možnosti průniku do vnitřní sítě (ochrana serverů, aktivních prvků a uživatelských stanic),
- ustanovení odpovědných osob.

6.3. Plán řízení bezpečnosti ISVS

Řízení bezpečnosti je plánováno a řízeno podle Bezpečnostní politiky Úřadu města Úvaly. Plán řízení bezpečnosti odpovídá „Plánu zvládnání rizik“, který je výsledkem analýzy rizik.

6.4. Harmonogram řízení bezpečnosti

Harmonogram řízení bezpečnosti je součástí „Plánu zvládnání rizik“, který je výsledkem analýzy rizik.

6.5. Vyhodnocování řízení bezpečnosti

Vyhodnocování řízení bezpečnosti ISVS se děje formou testů. Proces řídí bezpečnostní manažer, který při jejich provádění spolupracuje se správcem (administrátorem) konkrétního ISVS.

Bezpečnostní test je prováděn v ročních intervalech obvykle na pokyn bezpečnostního manažera. Dále může být vykonána mimořádně (mimo obvyklý termín) na pokyn bezpečnostního manažera, a to při realizaci významných změn v IS.

Bezpečnostní test může mít formu:

- kontroly správnosti, úplnosti a aktuálnosti bezpečnostní dokumentace,
- kontroly dodržování požadavků legislativy, organizačních postupů, interních směrnic a dalších nařízení vedení organizace,
- kontroly logovacích souborů a dalších záznamů o provozu ISVS,
- kontroly přístupových práv k ISVS a kontroly záznamů z řízení přístupů k technickým prostředkům,
- pokusu o uložení nekorektních dat,
- simulace pokusu o neoprávněný přístup k ISVS.

O průběhu a výsledcích bezpečnostní prověrky se provádí zápis, který je součástí provozní dokumentace smluvního správce ICT.

6.6. Role a odpovědnosti v oblasti řízení bezpečnosti

Bezpečnost IS spadá do oblasti provozní problematiky úřadu, proto schvalování a vyhlášení realizace bezpečnostní politiky včetně základního personálního obsazení a stanovení rolí a odpovědností v oblasti bezpečnosti provádí tajemník úřadu.

Pro bezpečnost IS jsou přijata následující organizační opatření:

- definování Výboru pro řízení kybernetické bezpečnosti, jeho pravomoci a odpovědnosti,
- definování bezpečnostního správce, jeho pravomoci a odpovědnosti,
- definování odpovědnosti a povinností uživatelů IS.

7. Zásady a postupy pro správu ISVS

7.1. Vytváření ISVS

V případě rozhodnutí o takovémto postupu, platí stejná pravidla, jako pro pořizování ISVS, s tím, že postupy pro organizační jednotku pověřenou vývojem budou vytvořeny v rámci stanovení záměru na pořízení ISVS.

7.2. Pořizování ISVS

Pořizování nového ISVS musí probíhat v souladu s pravidly řízení kvality a bezpečnosti, stanovenými touto informační koncepcí. Vlastnímu pořízení nového ISVS předchází nejprve formulace záměru na pořízení nového ISVS.

Záměr na pořízení ISVS je materiál v písemné nebo elektronické formě, který obsahuje základní fakta o novém ISVS včetně důvodu k jeho pořízení.

Záměr na pořízení ISVS obsahuje následující údaje:

- název ISVS,
- související právní předpisy,
- důvod pořízení,
- zpracovávaná data a poskytované služby,
- útvar zajišťující provoz ISVS,
- náklady na pořízení a provozní náklady,
- požadavky na lidské zdroje,
- termín realizace a termín spuštění rutinního provozu.

Záměr na pořízení ISVS je vypracován vnitřním útvarem úřadu (odbor, oddělení) obvykle na základě požadavku vedoucího odboru, tajemníka úřadu, člena zastupitelstva města, popř. zřízené komise či výboru.

O akceptaci či odmítnutí záměru rozhoduje pracovní skupina složená z:

- smluvní správce ICT,
- vedoucího příslušného odboru,
- tajemníka úřadu.

Složení pracovní skupiny se může operativně měnit v závislosti na typu navrhovaného ISVS.

Pokud pracovní skupina doporučí záměr realizovat, je nadále pořízení nového ISVS řešeno jako samostatný projekt.

Celý systém řízení projektu má definovanou strukturu a je závazný pro všechny subjekty, které se na projektu podílejí během celého životního cyklu projektu.

Při realizaci projektu jsou určeny následující základní role:

Vedoucí projektu

- odpovídá za průběh projektu a řídí projektový tým,
- je zodpovědný za výběr dodavatelů a případných externích spolupracovníků
- mimo jiné je i zodpovědný za dosahování cílů projektu.

Projektový tým

- je zodpovědný za realizaci zadání projektu během celého životního cyklu projektu,
- zajišťuje kompletně řešení projektu spolu s případnými externími dodavateli a spolupracovníky,

- podléhá vedoucímu projektu.

Garant projektu

- je nejvyšším orgánem řízení projektu a vrcholným rozhodovacím orgánem,
- rozhoduje zejména o strategicky významných okolnostech,
- pravidelně sleduje a kontroluje průběh dosahování cílů projektu,
- je koordinátorem projektu a jeho vazeb na okolí,
- určuje konkrétní termíny v průběhu projektu,
- je zodpovědný za celkovou koncepci a architekturu řešení konkrétního projektu.

7.3. Provozování ISVS

Provozování ISVS musí probíhat v souladu s pravidly řízení kvality a bezpečnosti, stanovenými touto informační koncepcí, Bezpečnostní politikou Úřadu města Úvaly a v souladu s provozní dokumentací daného IS a dalšími předpisy vydanými k podpoře, přístupu a provozu IS úřadu.

Součástí provozování IS úřadu je monitorování provozních, výkonových a bezpečnostních parametrů, aby bylo dosahováno stanovených cílů na kvalitu a bezpečnost ISVS.

Veškeré incidenty, stížnosti a podněty ke zlepšení jsou evidovány, posuzovány a vyhodnocovány pro zabezpečení neustálého zlepšování při provozování ISVS.

7.4. Řízení změn ISVS

Řízení změn ISVS musí probíhat v souladu s pravidly řízení kvality a bezpečnosti, stanovenými touto informační koncepcí.

Změnou ISVS jsou myšleny ty změny, které mají za následek změnu funkčnosti, změnu rozsahu zpracovávaných dat nebo poskytovaných služeb. Veškeré změny jsou dokumentovány a stávají se součástí provozní dokumentace ISVS. Za úplnost provozní dokumentace zodpovídá správce příslušného ISVS.

Za změnu ISVS se naopak nepovažují provozní zásahy, jako oprava chyb software a podobné činnosti.

Provádění změn v ISVS se děje v režimu tzv. změnového řízení. Nejprve musí být vypracován návrh na změnu ISVS, který obsahuje základní fakta o zamýšlené změně, včetně důvodu ke změně.

Záměr na změnu ISVS obsahuje následující údaje:

- název ISVS,
- související právní předpisy,
- důvod ke změně ISVS,
- analýzu současného a cílového stavu,
- zpracovávaná data a poskytované služby,
- útvar zajišťující provoz ISVS,
- náklady na změnu a provozní náklady po změně ISVS,
- požadavky na lidské zdroje,
- způsob realizace změny ISVS a použité nástroje,
- postupy pro testování a akceptaci provedených změn,
- harmonogram realizace změny a termín spuštění rutinního provozu.

Návrh na změnu může být předložen organizační jednotkou, která zajišťuje provoz ISVS, popřípadě smluvním správcem ICT obvykle na základě požadavku vedoucího odboru, tajemníka úřadu, člena zastupitelstva, popř. zřízené komise či výboru.

O akceptaci či odmítnutí návrhu na změnu rozhoduje pracovní skupina složená z:

- smluvního správce ICT,
- vedoucího příslušného odboru,
- tajemníka úřadu.

Složení pracovní skupiny se může operativně měnit v závislosti na rozsahu požadovaných změn a ISVS, kterého se změny týkají.

Pokud pracovní skupina doporučí záměr realizovat, je nadále změnové řízení řešeno jako samostatný projekt. Celý systém řízení projektu má definovanou strukturu a je závazný pro všechny subjekty, které se na projektu podílejí během celého životního cyklu projektu.

Při realizaci projektu jsou určeny následující základní role:

Vedoucí projektu

- odpovídá za průběh projektu a řídí projektový tým,
- je zodpovědný za výběr dodavatelů a případných externích spolupracovníků
- mimo jiné je i zodpovědný za dosahování cílů projektu.

Projektový tým

- je zodpovědný za realizaci zadání projektu během celého životního cyklu projektu,
- zajišťuje kompletně řešení projektu spolu s případnými externími dodavateli a spolupracovníky,
- podléhá vedoucímu projektu.

Garant projektu

- je nejvyšším orgánem řízení projektu a vrcholným rozhodovacím orgánem,
- rozhoduje zejména o strategicky významných okolnostech,
- pravidelně sleduje a kontroluje průběh dosahování cílů projektu,
- je koordinátorem projektu a jeho vazeb na okolí,
- určuje konkrétní termíny v průběhu projektu,
- je zodpovědný za celkovou koncepci a architekturu řešení konkrétního projektu.

7.5. Ukončení provozování ISVS

Z různých důvodů může být rozhodnuto o ukončení provozu ISVS. Obvykle se tak děje při přesunu vykonávaných činností mezi složkami veřejné správy nebo při nahrazení jednoho ISVS druhým. Návrh na ukončení provozu ISVS může být předložen smluvním správcem ICT. Ukončení provozu ISVS musí probíhat v souladu s pravidly řízení kvality a bezpečnosti, stanovenými touto informační koncepcí.

V každém případě ukončení provozu je stanoven plán ukončení provozu. Jako součást plánu ukončení provozu ISVS musí být definováno:

- odpovědnosti pro jednotlivé činnosti při ukončování provozu ISVS,
- jak bude naloženo s daty ISVS (převod, archivace, skartace),
- jak bude naloženo s IS (HW, programovým vybavením a s provozní dokumentací),
- lhůty pro skartaci a likvidaci dokumentace, dat a datových nosičů,
- časový harmonogram ukončení provozu.

Za dodržení všech stanovených postupů odpovídá oddělení informačních a komunikačních technologií úřadu.

8. Financování ISVS

Základním zdrojem pro financování IS je schválený rozpočet města Úvaly. Veškerý provoz a rozvoj informačního systému musí být v souladu s danými rozpočtovými pravidly. Schvalování rozpočtu provádí Zastupitelstvo.

Výše celkového ICT rozpočtu je dána souhrnem provozních a investičních nákladů během kalendářního roku.

8.1. Plán financování

Plán financování IS je upřesněním finanční specifikace záměrů uvedených v informační koncepci na základě konkrétních požadavků a dalších okolností. Vlastní plán není součástí informační koncepce.

Plán financování IS obsahuje následující části:

- financování záměrů na pořízení/vytvoření IS,
- financování naplnění dlouhodobých cílů,
- financování správy IS.

Plán financování se nemusí týkat pouze IS, ale i ostatních informačních technologií města a související informační a komunikační infrastruktury.

Plán financování se připravuje 1x ročně v souvislosti s přípravou rozpočtu IT.

8.2. Zdroje financování IS

7.2.1 Rozpočet města

Návrh rozpočtu pro oblast běžných IT výdajů a pro oblast investičních IT výdajů vychází především z aktualizovaných, projednaných a schválených strategických IT dokumentů, především Informační koncepce města.

Princip tvorby rozpočtu (i jeho struktura) je popsán v dokumentu Rozpočtová pravidla. Návrh rozpočtu na běžný kalendářní rok je sestavován v termínu počínaje měsícem září do konce listopadu předchozího roku. Garantem za přípravu a zpracování rozpočtu je vedoucí ekonomického odboru. Na návrhu rozpočtu se podílí především vedoucí jednotlivých odborů Městského úřadu, vedoucí organizačních složek a dále správci rozpočtových prostředků (příkazci operací), a to jak na straně příjmů, tak výdajů. Dále předloží návrh rozpočtu ředitelé organizací, jejichž zřizovatelem nebo zakladatelem je město (dále jen ředitelé organizací).

Návrh rozpočtu se vypracovává v návaznosti na rozpočtový výhled, rozhodnutí zastupitelstva a městské rady. Návrhy rozpočtu předají správci rozpočtových prostředků do konce měsíce října. Správci jednotlivých oblastí a ředitelé organizací předkládají návrhy rozpočtu v členění uvedeném v příloze těchto pravidel, s podrobnějším rozpisem vybraných položek a investičních akcí. Z těchto návrhů je zpracována první verze rozpočtu, která je posouzena, jak ze strany reálných příjmů, tak ze strany navrhovaných výdajů a předložena radě města k posouzení prioritních výdajů rozpočtu města. Po sladění reálných příjmů města a možnosti financování s výdaji města vznikne verze, která je základem pro návrh rozpočtu na další rok. Po schválení radou, finančním výborem vznikne konečný návrh rozpočtu. Tento návrh musí být zpracován nejpozději do konce listopadu předchozího roku, potom je návrh rozpočtu vhodným způsobem zveřejněn.

Rozpočet je schvalován v třídění podle rozpočtové skladby v členění na paragraf a organizaci. Závazné ukazatele jsou stanoveny jako součty neinvestičních a investičních výdajů v členění na paragraf a organizaci.

Po schválení návrhu rozpočtu provede vedoucí finančního odboru neprodleně jeho rozpis v členění podle položek podrobné rozpočtové skladby.

Po konečném schválení rozpočtu města zastupitelstvem lze finance čerpat v souladu s rozpočtovými pravidly města a hospodařit s nimi dle schváleného rozpočtu. Každý návrh na změnu rozpočtu musí být opětovně schválen zastupitelstvem.

7.2.2 Dotace krajského rozpočtu

Na financování rozvoje a údržby IT / ICT nelze čerpat finanční prostředky z rozpočtu kraje, a to ani prostřednictvím dotačních programů kraje.

7.2.3 Dotace státního rozpočtu

Pro specifické oblasti, zejména pro bezpečnost, elektronizace interních procesů, externí komunikace a bezpečnostní a kamerové systémy jsou průběžně sledovány dotační výzvy.

7.2.4 Dotace EU

IS a ICT lze dále financovat z Integrovaného operačního programu a dalších fondů EU. Nové výzvy jsou průběžně sledovány.

7.2.5 Ostatní zdroje financování

V současné době není uvažováno s dalšími zdroji financování ICT a IS.

9. Správa informační koncepce

9.1. Vyhodnocování Informační koncepce

Aktualizace a pravidelné vyhodnocování dodržování zásad stanovených v Informační koncepci je proces, který napomáhá k plnění dlouhodobých cílů města Úvaly. Vyhodnocování je důležitou činností při vlastním provozu IS.

Vyhodnocování dodržování Informační koncepce probíhá vždy minimálně 1x za dva roky. O výsledku vyhodnocení se zhotovuje zápis, který je součástí dokumentace IS úřadu města Úvaly.

Vyhodnocování dodržování Informační koncepce provádí pracovní skupina ve složení:

- tajemník úřadu – předseda komise,
- člen rady města,
- informatik – přímo řízený tajemníkem města,
- vedoucí správního odboru,

Pracovní skupina může být v případě potřeby rozšířena o odborné pracovníky jak z řad zaměstnanců úřadu, tak o externí spolupracovníky.

Pracovní skupina provádí vyhodnocování v následujících oblastech a jejím cílem je zjistit zda:

- aktuální verze IK obsahuje aktuální a pravdivý popis všech používaných ISVS a provozních systémů s vazbou na ISVS (včetně plánovaných změn),
- aktuální verze IK obsahuje všechny záměry na pořízení nových ISVS, požadavky na bezpečnost a kvalitu jsou jednotlivými agendami respektovány a plněny,
- plnění požadavků na bezpečnost a kvalitu příznivě ovlivňuje plnění dlouhodobých cílů v těchto oblastech,
- při pořizování nových ISVS (a při provádění změn) jsou uplatňovány zásady uvedené v IK,
- postupy a zásady stanovené v IK nejsou v rozporu s jinými organizačními směrnici se vztahem k IS (Provozní řád IS, Bezpečnostní politika, ...),
- postupy a zásady stanovené v IK jsou skutečně v praxi dodržovány,
- nedostatky zjištěné při posledním vyhodnocování dodržování IK byly odstraněny,
- jsou dodržovány zásady financování IS uvedené v IK,
- jsou dodržovány zásady provádění aktualizace IK,
- jsou s aktuálním zněním IK seznámeni všichni pracovníci úřadu, pro které je tento dokument relevantní.

Vyhodnocení probíhá pro každou výše uvedenou oblast zvlášť a ve stejné struktuře je i pořízen zápis o vyhodnocování. Při zjištěných nedostatcích je zároveň stanoven způsob jejich odstranění včetně uvedení termínu a osob odpovědných za jejich odstranění.

Konečná verze zápisu je schválena a podepsána. Schválená verze je pak dohodnutým způsobem zpřístupněna příslušným pracovníkům úřadu.

9.2. Řízení změn informační koncepce

Udržování Informační koncepce v aktuálním stavu je základní předpoklad splnění zákonných povinností při realizaci dlouhodobého řízení IS.

Role a odpovědnosti

Při procesu provádění změn IK plní zásadní role následující útvary a pracovníci:

- Pracovník odpovědný za aktualizaci Informační koncepce – je odpovědný za finální podobu dokumentu IK a za udržování stanoveného způsobu provádění změn včetně archivace jednotlivých verzí dokumentace IK.
- Pracovník odpovědný za dodržování Informační koncepce – navrhuje změny IK na základě výsledků vyhodnocování dodržování IK.
- Smluvní správce ICT – předkládá přehled o všech používaných ISVS a provozních systémech s vazbou na ISVS včetně popisů vlastností těchto systémů.
- Pracovní skupina pro vyhodnocování dodržování IK – provádí kontrolu aktuálnosti IK a navrhuje opatření a postupy k odstranění zjištěných nedostatků. Dále kontroluje průběh realizace opatření a vyhodnocuje jejich úspěšnost.

Zásady pro provádění změn IK

Řízení změn v IS musí být vždy dokumentováno. Stejně povinnosti proto podléhá i provádění změn Informační koncepce. Ke změně Informační koncepce může dojít z rozličných důvodů, ať organizačních, legislativních nebo technických.

Nejčastěji dochází ke změnám Informační koncepce z následujících důvodů:

- Změna v organizační struktuře úřadu.
 - Při organizačních změnách dochází k přesunu kompetencí, popř. vykonávaných činností mezi jednotlivými organizačními jednotkami (odbornými odděleními). Mohou vznikat nové organizační jednotky, další mohou zanikat. Pakliže se provedená organizační změna týká osob či útvarů, kterým jsou přiřazeny určité odpovědnosti v rámci Informační koncepce, je nutné přistoupit k aktualizaci IK.
 - Za provedení těchto změn je odpovědné smluvní správce ICT a pracovník odpovědný za aktualizaci Informační koncepce.
- Pořízení nového ISVS (provozního systému s vazbou na ISVS)
 - Při pořízení nového ISVS se postupuje podle postupů popsaných v příslušných kapitolách tohoto dokumentu. Každému pořízení ISVS předchází vypracování (a schválení) záměru na pořízení a zpracování projektové dokumentace.
- Změna v ISVS
 - o Změnou zde rozumíme ty změny, které mají za následek změnu funkčnosti, změnu rozsahu zpracovávaných dat nebo poskytovaných služeb.
 - Za změnu se naopak nepovažují provozní zásahy, jako oprava chyb software a podobné činnosti.
 - Provádění změn v ISVS se děje v režimu změnového řízení, který je popsán v tomto dokumentu.
- Ukončení provozu ISVS
 - o Z různých důvodů může být rozhodnuto o ukončení provozu ISVS. Obvykle se tak děje při přesunu vykonávaných činností mezi složkami veřejné správy nebo při nahrazení jednoho ISVS druhým.

Revize informační koncepce bude prováděna s periodou 1 x za dva roky v návaznosti na výsledky vyhodnocování dodržování IK tak, aby do nové verze IK mohla být zahrnuta aktuální schválená opatření.

Mimo tuto pravidelnou revizi bude IK změněna též v případě:

- vzniku nového záměru na pořízení nebo vytvoření ISVS,
- uvedení nového nebo změněného ISVS do rutinního provozu,
- ukončení činnosti ISVS,
- významné změny právních předpisů v oblasti dlouhodobého řízení ISVS,

- významné změně organizační struktury ORP s přímým vlivem na odpovědnosti v oblasti dlouhodobého řízení ISVS.

V této souvislosti musí odpovědní pracovníci odborů nebo organizačních jednotek, které spravují některý ISVS, hlásit výše uvedené změny související s jimi spravovaným ISVS pracovníkovi odpovědnému za udržování informační koncepce.

Záznamy o provedených změnách informační koncepce

Změny IK jsou vždy prováděny formou vydání nové verze IK. Jednotlivé verze IK jsou číslovány dvěma čísly, oddělenými tečkou:

- hlavní číslo verze odlišuje verze s významnými změnami (např. kompletně přepracované kapitoly, změny zásadních postupů apod.),
- vedlejší číslo verze odlišuje menší změny (např. doplnění nové části ISVS bez vlivu na požadavky řízení kvality a bezpečnosti ISVS, změny v organizační struktuře bez vlivu na IK, drobné změny v postupech apod.).

U každé verze se budou sledovat následující atributy:

- číselné označení verze viz výše,
- datum vzniku verze,
- datum schválení verze,
- datum počátku platnosti verze,
- autor verze IK, který provedl schválené změny,
- osoba, která schválila verzi IK,
- název a umístění souboru s elektronickou verzí IK,
- počet stran a počet případných příloh,

Každá verze (kromě počáteční) obsahuje tabulku změn oproti verzi předchozí. V této tabulce jsou pro každou změnu stručně uvedeny následující informace:

- číselné označení verze viz výše,
- popis provedené změny,
- odůvodnění změny a identifikace místa (příp. více míst) dokumentu (minimálně číslem kapitoly), kterého se změna dotkla.

Tyto údaje jsou zaznamenávány do tabulek v kapitolách 1.2.1 Aktuální verze Informační koncepce a 1.2.2 Verze Informační koncepce.

10. Odpovědnosti při naplňování Informační koncepce

Za realizaci informační koncepce, tzn. za naplňování dlouhodobých cílů v oblasti informatiky, provoz ISVS a provozních systémů s vazbami na ISVS, dodržování postupů stanovených v Informační koncepci a odstraňování nedostatků při vyhodnocování dodržování Informační koncepce je odpovědná Rada města.

Dodržování informační koncepce s sebou nese povinnost plnit různé zákonné povinnosti, tak jak stanovuje aktuální právní rámec České republiky. Za splnění těchto zákonných povinností je rovněž odpovědná Rada města.

11. Přílohy

Příloha č. 1 - Portfolio a charakteristiky informačních systémů

Přehled provozovaných ISVS

GINIS	
Úplný název IS:	GINIS
Právní předpisy:	563/1991, 499/2004, 500/2004, 300/2009
Provoz zajišťuje:	smluvní správce ICT, dodavatel IS
Charakteristika:	IS pro státní správu. Modulární systém pracující nad jednou databází obsahující moduly: Spisová služba, Matrika, Evidence obyvatel, Ekonomické agendy atd.
Zpracovávaná data:	Data napříč agendami IS
Technické a programové prostředí:	Platforma MS Windows server – klient, SQL databáze
Aktuální stav:	Provozní stav
Předpokládané změny:	Nejsou plánované
Vazby na ISVS:	Komunikace s ISZR, ISDS
VITA Stavební úřad	
Úplný název IS:	VITA Stavební úřad
Právní předpisy:	183/2006, 200/1990, 254/2001, 500/2004, 634/2004
Provoz zajišťuje:	smluvní správce ICT
Charakteristika:	Agenda stav. úřadu, přestupků (občanské, dopravní), vodoprávní řízení, pohledávky, územní plánování
Zpracovávaná data:	Údaje o stavebních, územních řízeních a přestupcích.
Technické a programové prostředí:	Platforma MS Windows server – klient, SQL databáze
Aktuální stav:	Provozní stav
Předpokládané změny:	Nejsou plánované
Vazby na ISVS:	Komunikace s ISZR, ISDS, ISEP, ISKN,
MP Manager	
Úplný název IS:	MP Manager
Právní předpisy:	zákon č. 553/1991 Sb
Provoz zajišťuje:	smluvní správce ICT, dodavatel IS
Charakteristika:	IS MP Manager je systémem, určený městským a obecním policiím pro vedení jejich agendy stanovené zákonem č. 553/1991 Sb. o obecní policii, bez rozdílu jejich velikosti a územní působnosti. Využívá široké možnosti DB SQL v kombinaci s datovými přenosy z mobilních telefonů s GPS lokalizací a napojením na Základní registry a databáze IS města, umožňuje ON-LINE z terénu zadávat přestupky,

	lustrovat osoby a vozidla pomocí mobilního zařízení připojeného do internetu – notebooku, tabletu nebo „chytrého“ telefonu, propojení na kamerový systém města, na systém stacionárních radarů, PCO, případně jiné periférie.
Zpracovávaná data:	Data agendy Městské policie
Technické a programové prostředí:	Platforma MS Windows server – klient, SQL databáze
Aktuální stav:	Provozní stav
Předpokládané změny:	Nejsou plánované
Vazby na ISVS:	Komunikace s ISZR, ISDS, CRV, PATROS, PATRMV
ENVITA	
Úplný název IS:	EVI 8 Obec
Právní předpisy:	Zákon o odpadech č. 185/2001 Sb., vyhlášek č. 381/2001 Sb., 383/2001 Sb., přílohy č. 19, 20, 22, 23, 24, 26, 27, č. 352/2005 Sb., přílohy č. 8, č. 352/2008 Sb., přílohy č. 3, 4 a 5.
Provoz zajišťuje:	smluvní správce ICT
Charakteristika:	IS zajišťuje služby evidence odpadů.
Zpracovávaná data:	Data o odpadech
Technické a programové prostředí:	Platforma MS Windows
Aktuální stav:	Provozní stav
Předpokládané změny:	Nejsou plánované
Vazby na ISVS:	IS pokrývající evidenci odpadů při každém vzniku, zneškodnění nebo předání odpadu, hlášení o produkci a nakládání s odpady, výkaz ODP 5-01 pro Český statistický úřad.
Portál občana	
Úplný název IS:	Portál občana
Právní předpisy:	106/2019,
Provoz zajišťuje:	smluvní správce ICT
Charakteristika:	IS pro komunikaci s externími subjekty, zpřístupnění personifikovaných informací, životní situace, formuláře
Zpracovávaná data:	
Technické a programové prostředí:	Platforma MS Windows server, SQL databáze, webový server
Aktuální stav:	Provozní stav
Předpokládané změny:	Je plánované rozšíření o nové funkcionality
Vazby na ISVS:	Komunikace s ISZR, ISDS

Příloha č. 2 – Harmonogram řízení bezpečnosti

Harmonogram řízení bezpečnosti je založen na samostatné implementaci dílčích opatření, která se každoročně opakují.

Měsíc 1-2: Základní analýza kybernetických rizik a školení:

Aktualizace katalogu klíčových aktiv a dat města,
Aktualizace bezpečnostní politiky a procedur,
Posouzení možných kybernetických hrozeb a zranitelností.
Vytvoření seznamu kybernetických rizik.
Školení zaměstnanců v základech kybernetické bezpečnosti.

Měsíc 3-4: Implementace základních bezpečnostních opatření:

Vytvoření plánu pro implementaci bezpečnostních opatření.
Kontrola aktualizací a záplat na všech informačních systémech.
Aktualizace pravidel pro bezpečný přístup k síti a datům.
Školení zaměstnanců v bezpečném chování online.

Měsíc 5-6: Monitorování a detekce:

Audit bezpečnostních opatření.
Aktualizace reakčních plánů na případné bezpečnostní incidenty.

Měsíc 7-8: Testování a aktualizace:

Testování bezpečnostních opatření a reakčních plánů.
Zhodnocení účinnosti implementovaných opatření a jejich případné další zdokonalení.

Měsíc 9-12: Testování a aktualizace:

Aktualizace bezpečnostních opatření podle nových hrozeb a technologického vývoje.
Posouzení účinnosti implementovaných opatření a jejich případné další zdokonalení.
Přezkoumání a aktualizace politiky kybernetické bezpečnosti.
Interní audit ISMS.

Průběžné bezpečnostní aktivity:

Posouzení kybernetických hrozeb a zranitelností a aplikace protiopatření
Aktualizace záplat všech informačních systémů.
Aktualizace antivirových databází a politik firewallů.

Aktivní sledování nových trendů v kybernetické bezpečnosti a přizpůsobení opatření podle aktuálních potřeb.

Harmonogram střednědobých cílů

Podpora elektronického sběru dat, elektronizace formulářů a zavádění moderních přenosových rozhraní mezi webovými aplikacemi a informačními systémy.	do konce 2024
Homogenizace datové základny. Používání co nejmenšího počtu databázových prostředí.	do konce 2025
Vyhodnocování a aktualizace Informační koncepce	1 x 2 roky k výročí vydání IK

Příloha č. 3 - Zázpis o vyhodnocení informační koncepce

Bezpečnostní politika ISVS

Města Úvaly

Obsah

Identifikace Bezpečnostní politiky ISVS.....	4
Organizace	4
1 Úvod.....	5
1.1 Základní informace o bezpečnostní politice	5
1.2 Definice informační bezpečnosti	5
1.3 Cíle bezpečnostní politiky	5
1.4 Odpovědnost.....	6
1.4.1 Správce systému	6
1.4.2 Bezpečnostní správce.....	6
1.4.3 Uživatel ISVS.....	7
2 Bezpečnostní opatření.....	8
2.1 Fyzická bezpečnost	8
2.1.1 Fyzický přístup a kontrola	8
2.1.2 Servery	8
2.1.3 Notebooky a osobní počítače.....	9
2.1.4 Mobilní telefony	9
2.1.5 Počítačová síť	9
2.1.6 Sdílené disky a přenosná média.....	9
2.1.7 Přístup třetích stran	10
2.1.8 Protipožární ochrana	10
2.2 Bezpečnost software ISVS.....	10
2.2.1 Uživatelské účty.....	10
2.2.2 Hesla	10
2.2.3 Rozsah oprávnění - řízení přístupu k ISVS	11
2.2.4 Antivirová a antispamová ochrana.....	11
2.3 Bezpečnost elektronické pošty.....	11
2.4 Přístup k internetu a jiným datovým sítím	12
2.5 Bezpečnost dat	12
2.5.1 Ochrana osobních údajů	12
2.5.2 Zálohování dat.....	12
2.5.3 Předávání dat.....	12
2.6 Bezpečnost vazeb ISVS	13

2.7	Bezpečnost provozu ISVS v režimu outsourcingu	13
3	Řešení bezpečnostních incidentů	14
4	Seznam použitých zkratk a zdroje.....	15
4.1	Použité zkratky.....	15
4.2	Použité zdroje.....	15

Identifikace Bezpečnostní politiky ISVS

Organizace

Název dokumentu	Bezpečnostní politika ISVS města Úvaly
Název a sídlo orgánu veřejné správy	Město Úvaly Arnošta z Pardubic 95, 250 82 Úvaly
IČ	00240931
Adresa	Arnošta z Pardubic 95, 250 82 Úvaly
Telefon	281 091 560
E-mail:	podatelna@mestouvaly.cz
Web:	www.mestouvaly.cz
ID Datové schránky	pa3bvse

Aktuální verze Bezpečnostní politiky ISVS

Verze	v 2.0
Datum vydání	31. 5. 2024
Datum schválení	dd. 5. 2024
Datum platnosti od	1.6.2024
Datum platnosti do	
Vytvořil útvar	smluvní správce ICT
Schválil	Tajemník města Úvaly
Název souboru	Bezpečnostní politika ISVS
Umístění souboru	dokument je uložen u tajemnice úřadu
Počet stran	15
Počet příloh	0

1 Úvod

Bezpečnostní politika specifikuje obecně celkové cíle a strategii města Úvaly při koordinaci, rozvoji a provozu informačních systémů v oblasti bezpečnosti, zejména pak bezpečnostních opatření, která město uplatňuje při zajišťování bezpečnosti svých ISVS, a která odpovídají bezpečnostním cílům stanovených v dokumentu Informační koncepce města Úvaly, a vytváří tak odpovídající platformu pro naplnění jeho povinnosti na zajištění informační bezpečnosti svých ISVS podle zákona č. 365/2000 Sb. o ISVS, ve znění pozdějších předpisů a Vyhlášky o ISVS 360/2023 Sb. S účinností k 1.7.2024.

1.1 Základní informace o bezpečnostní politice

Tato Bezpečnostní politika je klíčovým interním dokumentem města Úvaly, který definuje požadavky Národního úřadu pro kybernetickou bezpečnost, dále také jako NUKIB, na informační bezpečnost. Cílem této politiky je zajištění informační bezpečnosti, definice postupů, rolí a pravomocí v procesu řízení bezpečnosti a minimalizace škod vzniklých v důsledku možných bezpečnostních incidentů včetně kybernetických.

Bezpečnostní politika je schvalována tajemníkem městského úřadu Úvaly, který o jejím schválení následně informuje Radu města.

Tento řídicí dokument se vztahuje na všechny zaměstnance města, dodavatelské externí subjekty nebo na osoby činné na základě dohod konaných mimo pracovní poměr a volené orgány Města Úvaly.

Dodržování bezpečnostní politiky podléhá kontrole a o seznámení se s politikou je veden písemný záznam.

1.2 Definice informační bezpečnosti

Informační bezpečnost podle § 5b zákona o ISVS znamená pro město povinnost uplatnit opatření odpovídající bezpečnostním požadavkům na zajištění důvěrnosti, integrity a dostupnosti informací zpracovávaných v informačních systémech veřejné správy.

Důvěrnost znamená zajištění přístupu k informacím pouze autorizovanými uživateli s potřebným oprávněním. Integrita obnáší zajištění správnosti a úplnosti informací a procesů. Dostupnost zajišťuje, že oprávnění uživatelé mají přístup k informacím a souvisejícím aktivům tehdy, kdy je potřebují nebo jsou jimi požadovány.

1.3 Cíle bezpečnostní politiky

Bezpečnostní politika stanoví pravidla pro zajištění bezpečného užívání IS města. Dodržování těchto bezpečnostních pravidel je jednou ze základních podmínek pro zajištění bezpečného provozu ISVS a jeho ICT infrastruktury. Cílem je zejména zajištění trvalé a kvalitní infromatické podpory činnosti města, zajištění bezpečného přístupu k informacím a vymezení povinností a odpovědností ve vztahu k informační bezpečnosti. BP slouží také jako podklad pro školení uživatelů v oblasti informační bezpečnosti.

Každý uživatel s oprávněním přístupu k informačnímu systému musí být s ustanoveními Bezpečnostní politiky seznámen a má za povinnost je dodržovat.

Hlavním cílem bezpečnostní politiky je zajištění fungování města prostřednictvím ISVS a jejich podpůrných aktiv. Tento hlavní cíl lze detailněji specifikovat na hodnotitelné oblasti:

- Fungování organizačního rámce bezpečnosti;
- Implementace legislativních a regulatorních požadavků;

- Prosazení bezpečnostních zásad do předpisů a postupů;
- Naplnění plánu zvládnání rizik;
- Plnění plánu implementace ISMS/KB;
- Plnění plánu zvyšování bezpečnostního povědomí, dodržování cyklu PDCA;
- Odstraňování zjištěných zranitelností;
- Realizace nápravných opatření z nálezů kontrol nebo auditů;
- Vyhodnocování bezpečnostních incidentů a jejich dopadů na město.

1.4 Odpovědnost

Každý zaměstnanec používající prostředky informačních systémů je v rámci své činnosti zodpovědný za dodržování této bezpečnostní politiky a všech navazujících a souvisejících bezpečnostních předpisů města.

Pro ISVS úřadu jsou v oblasti jeho správy stanoveny, v souladu s ustanovením § 12 vyhl. č. 529/2006 Sb. o DŘ ISVS, vždy následující dvě role:

- **správce systému** – zaměstnanec nebo jiná fyzická osoba, která zajišťuje řízení provozu ISVS (nebo jeho stanovené části),
- **bezpečnostní správce systému** – zaměstnanec nebo jiná fyzická osoba, která zajišťuje kontrolu bezpečnosti informačního systému veřejné správy. Činnost bezpečnostního správce ISVS je stručně popsán v tomto dokumentu a dále upravena interními bezpečnostními směrnici města.

1.4.1 Správce systému

Správce ISVS (nebo jeho stanovené části) odpovídá za provedení především ale nejenom následujících činností:

- zajištění bezpečného provozování ISVS a upozorňovat na zjištěné nedostatky v oblasti bezpečnosti spravovaného ISVS,
- vyhodnocování provozní dostupnosti ISVS,
- průběžná kontrola stavu záloh a jejich testování,
- spolupráce řešení bezpečnostních incidentů v rámci ISVS,
- aplikace vhodných bezpečnostních opatření,
- řízení kvality a bezpečnosti informačních systémů, které spravuje.

1.4.2 Bezpečnostní správce

Bezpečnostní správce ISVS (nebo jeho stanovené části) v oblasti zajištění odpovídající informační bezpečnosti odpovídá za provedení především ale nejenom následujících činností:

- implementace stanovené bezpečnostní politiky ISVS,
- návrh, implementace, údržba, monitoring a vyhodnocování vhodných bezpečnostních opatření,
- identifikace možných bezpečnostních hrozeb potenciálně ohrožující ISVS a návrhy opatření na snížení nebo eliminaci rizika jejich dopadu na informační aktiva,
- spolupráce se správcem systému v oblasti správy softwarové infrastruktury (aplikační programové vybavení, systémový sw, speciální sw, komunikační sw atd.) a zajištění jejího provozu a užívání v souladu s bezpečnostními pravidly města a další bezpečnostní dokumentací (např. ustanovení o bezpečnosti v provozní dokumentaci: IS, aplikací, poskytovaných sw služeb, systémovému software apod. od jejich dodavatelů, dále bezpečnostní ustanovení v SLA pro outsourcované služby apod.),

- v rámci své stanovené kompetence udržuje / zajišťuje údržbu dostupné provozní dokumentace týkající se informační bezpečnosti ISVS v aktuálním stavu, upozorňuje vedení města na nedostatky v oblasti bezpečnosti spravovaných ISVS,
- průběžně kontroluje stav zálohovacích systémů a ochranných sw systémů a aplikací (antiviry, anti spamy, firewally apod.), vyhodnocuje identifikované bezpečnostní útoky a učiněná zjištění eskaluje na stanovené funkční místo nebo odpovědný subjekt, řeší bezpečnostní incidenty ve spolupráci se stanoveným odpovědným (nadřízeným) pracovníkem,
- chrání data, technické a programové prostředky a služby poskytované informačními systémy všemi dostupnými prostředky před neautorizovaným přístupem.

1.4.3 Uživatel ISVS

Pro uživatele ISVS je standardně stanovena role „uživatel“ jejímž nositelem je každý příslušně autorizovaný pracovník městského úřadu, využívající prostředky IS a podle rozhodnutí vedení města i případné další subjekty (třetí strany).

Všichni uživatelé informačního systému jsou odpovídajícím způsobem poučeni o správném používání konkrétních aktiv informačních systémů a seznámeni o postupech v nestandardních situacích. Správné používání aktiv informačních systémů je průběžně kontrolováno.

město aplikuje sankce vůči zaměstnancům a třetím stranám za porušení bezpečnostní politiky, provozního řádu počítačové sítě a dalších bezpečnostních postupů.

Odpovědnost každého uživatele IS jej zavazuje především, ale nejenom k následujícímu chování a činnostem:

- řídit se ustanoveními provozního řádu počítačové sítě a ostatními interními směrnicemi města,
- chránit data a prostředky IS,
- zabezpečit svěřené prostředky (počítač, aplikace, přidělené prostory na datových úložištích, svěřené datové nosiče, ...) proti přístupu neoprávněných osob,
- hlásit stanoveným způsobem jakoukoliv závadu na prostředcích IS,
- hlásit stanoveným způsobem jakýkoliv incident v oblasti bezpečnosti IS,
- nakládat s osobními údaji v souladu s platnou legislativou, dodržovat ustanovení
- zákona č.110/2019 Sb., o zpracování osobních údajů, v platném znění a Nařízení Evropského parlamentu a Rady (EU) 2016/679 ze dne 27. dubna 2016 o ochraně fyzických osob v souvislosti se zpracováním osobních údajů a o volném pohybu těchto údajů a o zrušení směrnice 95/46/ES (obecné nařízení o ochraně osobních údajů – GDPR)
- nesdělovat nikomu své heslo pro přístup k IS a nesnažit se o získání cizí identity.

2 Bezpečnostní opatření

Zabezpečení jednotlivých aktiv informačních systémů města je dáno jejich hodnotou a charakterem a významností zpracovávaných dat.

V následujících kapitolách 2.1 až 2.5 jsou uvedena základní bezpečnostní opatření implementovaná pro ochranu dlouhodobých cílů stanovených v pro oblast bezpečnosti ISVS (Vyhláška č. 529/2006 Sb., o dlouhodobém řízení ISVS, § 4, odst. 1).

2.1 Fyzická bezpečnost

2.1.1 Fyzický přístup a kontrola

Cílem fyzické bezpečnosti je zamezení neoprávněného přístupu do prostor městského úřadu a k prostředkům informačního systému města. V rámci těchto opatření je v budově sídla městského úřadu instalováno elektronické zabezpečovací zařízení (EZS). Bezpečnostní čidla jsou umístěna na chodbách a ve vytipovaných kritických prostorách. EZS je napojeno na pult centrální ochrany, ze kterého jsou v případě narušení objektů kontaktovány určené osoby.

Běžné kanceláře jsou v době nepřítomnosti zaměstnanců uzamčeny, a to i v případě jejich krátkodobého opuštění. Cizí osoby mohou do kanceláří vstupovat a pobývat tam pouze za přítomnosti zaměstnanců města. Výjimkou je přístup zaměstnanců úklidové služby, kteří poskytují služby a mají přístup na pracoviště a postupují podle specifikací dle smlouvy.

Každý uživatel IS je povinen po ukončení práce (nebo při přerušení práce na dobu delší než 30 minut) povinen ukončit všechny programy a provést odhlášení od systému, popřípadě uzamknout pracovní stanici heslem. Rovněž zabezpečí, aby na pracovišti nebyly volně přístupné dokumenty, datové nosiče a další informace.

Kritické prostředky informačních systémů, jako jsou servery a centrální síťové prvky jsou umístěny ve zvláštních prostorách (serverovnách), do kterých mají přístup pouze pověřeni pracovníci IT oddělení.

Ostatní osoby (např. servisní technici nebo zástupci dodavatelů) tam mohou vstupovat pouze v jejich doprovodu. Pokud je nutné umístit centrální prvky sítě v běžných kancelářích nebo ve volně přístupných prostorách, jsou tyto prvky umísťovány do uzamykatelných rozvodných skříní.

Síťové servery jsou vybaveny systémem nepřetržitého napájení elektrickým proudem (UPS), poskytujícím dostatečný časový prostor pro zastavení provozovaných aplikací a operačních systémů v případě výpadku dodávky elektrické energie.

Do infrastruktury sítě jsou zabudovány síťové prvky různých funkcí,

a) takové které mají schopnost monitorovat a zaznamenávat provoz probíhající na infrastruktuře města, data ukládat a předat varování v případě rozpoznání nevhodného provozu,

b) taková, která v případě rozpoznání bezpečnostního incidentu dokáže bránit neoprávněnému proniknutí do vnitřní sítě. Míra účinnosti závisí i na jejich umístění a vzájemném zapojení.

Všechna zařízení jsou provozována v souladu s doporučeními výrobců.

2.1.2 Servery

Za server je považován takový hardware, který má nainstalovaný síťový operační systém nebo desktopový operační systém, který je využíván pro služby síťového provozu. Každý server musí splňovat

požadavky na minimální bezpečnostní nastavení. Tyto požadavky jsou sestaveny v závislosti na použitém operačním systému a jsou průběžně aktualizovány.

Přístup do operačního prostředí serverů je vyhrazen pouze administrátorům. Je stanovena oprávněná osoba, která je zodpovědná za správu serverů. Přístup ostatních zaměstnanců a neoprávněných uživatelů k serverům je zamezen. Servery jsou vybaveny záložním zdrojem elektrické energie (UPS). Je používán pouze HW, který neobsahuje známé zranitelnosti. Manipulace s ním je v souladu s doporučeními výrobce.

2.1.3 Notebooky a osobní počítače

Veškeré notebooky a osobní počítače musí být opatřeny šifrováním disků, pokud to technologie umožňuje. Zároveň musí mít nastavené automatické zamykání max. po 15 minutách nečinnosti uživatele. Při vzdálení se od svého zařízení jsou uživatelé povinni toto zařízení uzamknout. Osobní počítače a notebooky jsou opatřeny softwarem zabezpečujícím ochranu před hrozbami kybernetického charakteru, který není dovoleno uživatelem vypnout. Pokud se uživatel plánuje vědomě vzdálit od svého zařízení, je povinen zařízení před odchodem uzamknout tak, aby nedošlo k případnému neoprávněnému zneužití. Všechny notebooky a osobní počítače jsou evidovány v seznamu technických aktiv včetně přiřazené osoby, které zařízení vlastní. Zodpovědná osoba za správu a evidenci seznamu je definována. Ostatním uživatelům je zakázán přístup a manipulace se seznamem.

2.1.4 Mobilní telefony

V případě používání podnikových mobilních telefonů musejí být SIM karty v mobilních telefonech chráněny PIN kódem. Přístup do zařízení je chráněn heslem, PIN kódem nebo biometrickým znakem dle OS zařízení. Pokud se v zařízení vyskytují osobní nebo důvěrné informace, musí být chráněny před neoprávněným přístupem, pokud to technologie umožňuje, musí být zašifrované celé zařízení. Všechny mobilní telefony používané pro služební účely jsou evidovány v seznamu technických aktiv včetně přiřazené osoby, která zařízení provozuje nebo vlastní. Zodpovědná osoba za správu a evidenci seznamu je definována. Ostatním uživatelům je zakázán přístup a manipulace se seznamem.

2.1.5 Počítačová síť

Počítačová síť je segmentována do jednotlivých VLAN. Bezdrátová síť pro hosty je oddělena od interní sítě. Zaměstnanci využívají pro připojení do sítě výhradně oddělenou interní síť. V případě vzdáleného připojení je zaměstnanec povinen připojit se přes VPN či zabezpečené nebo šifrované připojení.

Datové zásuvky, které se nepoužívají, jsou z bezpečnostních důvodů a zamezení možného zneužití vypnuty.

2.1.6 Sdílené disky a přenosná média

Všechna přenosná média musí být před jejich použitím zkontrolována bezpečnostním software s aktuální bezpečnostní databází. Je zakázáno používat přenosná média (USB Flash disky aj.), až na výjimky povolené tajemníkem městského úřadu. Jsou používána pouze schválená a evidovaná přenosná média.

Všechna média musí být pod nepřetržitou kontrolou zaměstnanců tak, aby nedošlo k odcizení nebo neoprávněné manipulaci. V případě odcizení je tato skutečnost neprodleně hlášena bezpečnostnímu správci. Tato osoba je zároveň zodpovědná za evidenci všech přenosných médií.

Pokud média obsahují osobní nebo důvěrné údaje, musí být uloženy v zašifrované podobě, případně šifrováno celé přenosné médium, pokud je to možné. Instalační média a média s archivními daty jsou uloženy na bezpečném místě a přístup k nim je omezen pouze oprávněným osobám.

Všechny používané sdílené disky (místní i cloudové) jsou spravovány pouze určenými osobami, které spravují a dokumentují jejich datovou strukturu. Taktéž jsou zodpovědné za přidělování a odebrání oprávnění jejich uživatelům.

2.1.7 Přístup třetích stran

Třetí stranou se v rámci tohoto dokumentu rozumí pracovník dodavatele informačního systému (nebo jeho části) nebo jiného aktiva IS. Může se též jednat o technika specialistu, pracujícího na objednávku nebo o servisního pracovníka řešícího závadu na místě. Takovéto osoby mohou přistupovat k prostředkům ISVS jen pod stálým dohledem pověřeného pracovníka oddělení IT. Je-li přístup třetí strany realizován prostřednictvím dálkové správy, je to možné pouze za předpokladu, že se tak děje prostřednictvím zvláštního účtu s nejnужnějšími přístupovými právy. Vzdálený přístup třetí strany musí být logován a pravidelně kontrolován odpovědným pracovníkem. Třetí strany jsou povinné využít pro připojení přidělenou síť. Třetí stranám je zakázáno využívat datové zásuvky bez souhlasu oprávněné osoby. Je zakázáno sdílet interní účet (login, heslo) třetí straně.

2.1.8 Protipožární ochrana

Protipožární ochrana budovy a dalšího majetku je řešena dalšími vnitřními organizačními směrnicemi města.

2.2 Bezpečnost software ISVS

2.2.1 Uživatelské účty

Každý uživatel má vytvořen unikátní uživatelský účet. Je zakázáno používání sdílených účtů. Je uplatňována nepopiratelnost a každý uživatel nese plnou zodpovědnost za všechny činnosti v rámci ISVS, které byly vykonány pod jeho účtem.

2.2.2 Hesla

Všichni uživatelé musí dodržovat nastavenou politiku hesel a jsou povinni používat bezpečná hesla. Za bezpečné heslo je považováno takové heslo, které splňuje požadavky délky a komplexity.

Musí být umožněno zadat délku hesla o délce alespoň 64 znaků s minimálními požadavky na délku pro jednotlivé účty:

- 12 znaků pro účty uživatelů IS,
- 17 znaků pro účty administrátorů,
- 22 znaků pro účty technických aktiv.

Zároveň, pokud je to systémem umožněno, jsou uživatelé povinni použít multi-faktorovou autentizaci. K ověření druhého faktoru jsou uživatelé povinni používat pouze bezpečnou formu autentizace a bezpečné aplikace.

Heslo je složeno z kombinace velkých a malých písmen, číslic a speciálních znaků. Heslo nesmí obsahovat jména nebo osobní údaje uživatele.

Uživatel si svá hesla vědomě spravuje a nakládá s nimi tak, aby nemohla být zneužita nebo zjištěna neoprávněnou osobou. Je zakázáno hesla sdělovat jiným osobám. V případě podezření na vyžazení hesla je uživatel povinen své heslo změnit. Zároveň je zakázáno hesla posílat elektronickou poštou.

2.2.3 Rozsah oprávnění – řízení přístupu k ISVS

Přístupová práva v rámci ISVS jsou řízena a přístup k datům a informacím je povolen pouze oprávněným osobám. Rozsah oprávnění je stanoven pověřeným pracovníkem.

V případě nástupu nového zaměstnance je zřízen nový přístup na základě písemného požadavku pověřeného pracovníka nově vytvořeného uživatele.

Pokud je uživatel převeden na jinou pozici, která vyžaduje odlišná přístupová oprávnění, je tato změna provedena na základě písemného požadavku přímého nadřízeného uživatele. Přístupová práva, která při změně pozice s touto změnou zanikají a nejsou již potřebná pro výkon dané pozice, jsou odebrána.

V případě ukončení pracovního poměru jsou všechna přístupová práva neprodleně odebrána na základě písemného požadavku přímého vedoucího. Používaný uživatelský účet je zneplatněn a je provedena záloha uživatelských dat.

Oprávnění jsou přidělována pověřeným administrátorem IS, který je zodpovědný za vedení, aktualizaci a evidenci všech přístupových práv. Administrátor je zodpovědný za založení unikátního uživatelského účtu a předání přístupových oprávnění uživateli.

Privilegované účty (nejvyšší úroveň oprávnění), pokud není uvedeno jinak, jsou až na schvalované a časově omezené výjimky zakázány.

2.2.4 Antivirová a antispamová ochrana

Na každém koncovém zařízení, připojeném do počítačové sítě, které má odpovídající technologii, musí být nainstalován systém ochrany před kybernetickými hrozbami, který nepřetržitě chrání a monitoruje stav kybernetických hrozeb.

Pokud vznikne podezření na nefunkčnost systému ochrany před kybernetickými hrozbami nebo podezření na bezpečnostní událost, je uživatel povinen toto zjištění nahlásit pověřenému pracovníkovi, který bezprostředně prošetří hlášení, a zahájí kroky ke zjištění příčiny a učiní nezbytná nápravná opatření.

Uživateli je zakázáno vypínat ochranu před kybernetickými hrozbami, manipulovat s jejím nastavením, přerušovat probíhající testy nebo bránit plánovaným aktualizacím.

2.3 Bezpečnost elektronické pošty

Každý zaměstnanec má prostřednictvím přiděleného unikátního účtu přístup k systému pro elektronickou poštu. Veškerá příchozí i odchozí pošta je automaticky kontrolována systémem bezpečnostní ochrany. Zaměstnanci jsou povinni používat systém elektronické pošty výhradně k pracovním účelům. Každý uživatel je v pracovní době povinen mít během doby spuštěný systém elektronické pošty.

Zaměstnancům je zakázáno odesílat pomocí elektronické pošty osobní nebo důvěrné údaje, včetně hesel, pokud není odchozí komunikace opatřena šifrováním.

Zaměstnanci jsou povinni v případě podezření na podvodný e-mail tuto skutečnost nahlásit pověřenému pracovníkovi. Je zakázáno otevírat příchozí zprávy a odkazy z podezřelých zdrojů a taktéž stahovat připojené přílohy.

Pro zabezpečení elektronické pošty je využíván nástroj pro filtraci komunikace serveru elektronické pošty, který je spravován správcem bezpečnostní aplikace. Ostatní uživatelům je omezen přístup ke správě tohoto nástroje.

2.4 Přístup k internetu a jiným datovým sítím

Zaměstnanci jsou oprávněni používat internet, výpočetní techniku a všechna svěřená koncová zařízení výhradně k pracovním účelům. Používání techniky k soukromým záležitostem není dovoleno. Při používání internetu jsou zaměstnanci povinni dodržovat obecně platné bezpečnostní zásady a jednat uvážlivě. Zaměstnancům je zakázáno používat webové stránky, které nejsou v souladu s jejich pracovní pozicí a náplní práce. Je zakázána veškerá činnost, která je v rozporu s platnými zákony, právními předpisy a legislativou. Zejména je zaměstnanci zakázáno navštěvovat webové stránky s nebezpečným nebo nezákonným nebo nevhodným obsahem.

2.5 Bezpečnost dat

2.5.1 Ochrana osobních údajů

Nakládání s osobními údaji podléhá platnému nařízení GDPR a Zákonu č. 110/2019 Sb. o zpracování osobních údajů. Všechny osobní údaje jsou považovány jako důvěrné a musí k nim být tak přístupováno. Je nutné zamezit neoprávněnému a přístupu a použití těchto údajů.

Zaměstnanci jsou povinni zacházet s osobními údaji dle platných předpisů, ukládat je pouze na centrální sdílené disky nebo bezpečná schválená média. Nesmí zasílat osobní údaje v otevřené (nešifrované) podobě prostřednictvím elektronické pošty.

2.5.2 Zálohování dat

Pro případ havárie s následkem možné ztráty dat, narušení dostupnosti poskytovaných služeb a zajištění kontinuity činnosti jsou data ISVS pravidelně zálohována.

Typ záloh, intervaly jejich vytváření, umístění a způsob jejich vytváření a kontroly jsou popsány a aktualizovány v samostatném prováděcím předpisu pro vytváření a kontrolu záloh.

Kontrola technického stavu záloh je prováděna na pravidelné bázi. Testování záloh je dokumentováno a následně chráněno proti zničení nebo neoprávněnému přístupu. Každá záloha musí být označena jednoznačnými identifikačními údaji.

2.5.3 Předávání dat

Data a informace k předání jsou nejen elektronické údaje v počítačích, koncových zařízeních a technických nosičích dat, ale i papírová média.

Všechna data a informace mohou být předána pouze oprávněným osobám a pouze v rozsahu daném jejich oprávněním nebo zmocněním. Data, která obsahují osobní nebo důvěrné údaje nesmí být předávány prostřednictvím elektronické komunikace v otevřené (nezašifrované) podobě. Tato data musí být předána v souladu s platnými předpisy a legislativou pouze oprávněné osobě.

Identifikované pokusy o získání dat neoprávněnou osobou je potřeba neprodleně oznámit přímému nadřízenému zaměstnanci a bezpečnostnímu manažerovi. Podezření na zneužití osobních údajů nebo úniku důvěrných informací je taktéž nutno okamžitě hlásit. Každé hlášení bude prověřeno bezpečnostním manažerem.

2.6 Bezpečnost vazeb ISVS

Aktuálně platná zákonná ustanovení pro oblast ISVS a jejich vazeb rozlišuje dva přístupy k zajištění jejich bezpečnosti, které souvisejí s rolí ISVS. Bezpečnostní požadavky jsou odvozeny od toho, zda je ISVS v roli poskytovatele služby nebo v roli příjemce služby.

ISVS v roli poskytovatele služby

V případě, že se na konkrétní ISVS úřadu a jím poskytované služby vztahuje povinnost atestace referenčního rozhraní podle prováděcí vyhlášky (zákona o ISVS) č. 53/2007 Sb. o referenčním rozhraní, pak je bezpečnost této vazby a v rámci ní poskytovaných služeb zajištěna povinným atestem RR.

ISVS v roli příjemce služby

V případě, že je konkrétní ISVS v roli příjemce služby poskytované informačním systémem veřejné správy jiného správce – typický příklad je automatizovaná datová výměna mezi ISVS orgánu veřejné správy (např. územní samosprávním celem) a ISVS SZR (správa základních registrů), který poskytuje k ověření referenční data ze Základních registrů (více viz dokumentace eGovernmentu, např. na portálu MVČR), pak musí ISVS v roli příjemce splňovat následující bezpečnostní požadavky:

- akceptovat technickou specifikaci rozhraní a bezpečnostní politiky poskytované služby publikované pro tento účel v dokumentaci k poskytované službě správcem ISVS poskytujícího služby,
- zabezpečit vhodným autentizačním procesem, že jeho ISVS v rámci vydání žádosti o vytvoření vazby s ISVS poskytující službu, komunikuje s autentickým ISVS (zabránit podvržení identity),
- zajistit přístup k požadované službě prostřednictvím funkcionality svého ISVS pouze příslušně autentizovaným a autorizovaným uživatelům,
- v případě potřeby realizovat v rámci této datové komunikace další bezpečnostní opatření vydaná bezpečnostním správcem informačního systému úřadu.

2.7 Bezpečnost provozu ISVS v režimu outsourcingu

Podle vyhl. č. 529/2006 Sb. o DŘ ISVS, má povinnost vypracovat bezpečnostní politiku ISVS také ten správce ISVS, který není jejich provozovatelem. V praxi se typicky jedná o ISVS jejichž provoz je zajišťován dodavatelsky, např. v hostingovém centru specializovaného dodavatele apod. V takovém případě je bezpečnost konkrétního ISVS dána zpravidla ustanoveními o zabezpečení jeho dat, dostupnosti jím poskytovaných služeb a zabezpečení jeho technických a programových prostředků ve smlouvě o úrovni poskytovaných služeb (SLA), uzavřené mezi správcem ISVS a jeho provozovatelem.

Město Úvaly provozuje své ISVS v režimu outsourcingu externím dodavatelem ICT služeb následujícími způsoby:

- Webové stránky města – aplikace redakčního systému je umístěna na prostředcích poskytovatele WEDOS Internet, a.s. – se kterým má město smluvně zajištěny podmínky provozu, zajištění bezpečnosti dat a úroveň poskytovaných služeb.

- Všechny ostatní ISVS – aplikace jsou umístěny na technických prostředcích města, externí smluvní dodavatel ICT služeb zajišťuje jejich provoz a správu. Rovněž v tomto případě jsou smluvně zajištěny podmínky provozu, zajištění bezpečnosti dat a úroveň poskytovaných služeb.

3 Řešení bezpečnostních incidentů

Kybernetickým bezpečnostním incidentem je jakákoliv kybernetická bezpečnostní událost, která představuje narušení bezpečnosti informací v informačních systémech nebo narušení bezpečnosti služeb a sítí elektronických komunikací. Všechny bezpečnostní incidenty v rámci ISVS jsou bezodkladně řešeny zodpovědnou osobou a podle charakteru incidentu jsou přijata patřičná nápravná opatření. Všechny incidenty jsou následně evidovány.

Průběh řešení incidentů zahrnuje následující kroky:

- Identifikace bezpečnostního incidentu;

Bezprostředně po zjištění incidentu je incident nahlášen bezpečnostnímu manažerovi telefonicky a poté písemně potvrzen.

- Analýza incidentu

V této fázi je analyzována povaha incidentu a jeho rozsah. Je také zahájeno vyšetřování pro zjištění příčiny.

- Hlášení incidentu

Po zjištění rozsahu, povahy, příčiny a možných důsledků incidentu je incident dále komunikován prostřednictvím příslušných komunikačních kanálů (systém elektronické pošty, telefonicky apod.). S incidentem jsou obeznámeni všichni dotčení uživatelé IS. Zároveň jsou uživatelé seznámeni s informacemi o dočasném omezení provozu IS, pokud je systém po incidentu stále v provozu.

- Nouzový režim provozu

Pokud to povaha a rozsah incidentu vyžaduje nebo pokud je potřeba k odstranění následků po incidentu delší doba, je spuštěn nouzový režim provozu IS. Tento krok podléhá písemnému potvrzení osoby zodpovědné za řešení incidentu. Ta je rovněž zodpovědná za předání pokynů všem uživatelům a průběžné informování o řešení situace. Vydané pokyny jsou platné až do odvolání.

- Reakce na incident

Veškeré provedené reakce na incident jsou patřičně zaznamenány a evidovány. Kompletní informace o incidentu včetně vzniku, průběhu, důsledcích, rozsahu a následným řešením pro odstranění následků jsou zaevidovány. Přístup k těmto informacím je dále omezen pouze na pověřené osoby.

- Vyhodnocení incidentu, přijetí opatření

Po odstranění následků incidentu přichází jeho vyhodnocení a následné přijetí opatření proto, aby se zamezilo jeho opakování. Podle povahy incidentu jsou přijata nová bezpečnostní opatření. Informace jsou taktéž komunikovány uživatelům, kteří jsou poučeni o průběhu incidentu a jeho řešení.

Pokud je z povahy incidentu zřejmé, že došlo k narušení důvěrnosti dat v ISVS, je dále postupováno podle platné legislativy ČR a této bezpečnostní politiky.

4 Seznam použitých zkratk a zdroje

4.1 Použité zkratky

ISVS	informační systém veřejné správy
IS	informační systém
PDCA	Plan-Do-Check-Act cyklus (naplánuj-proveď-ověř-jednej cyklus)
ISMS	system řízení bezpečnosti informací
KB	kybernetická bezpečnost
BP	bezpečnostní politika
EZS	elektronický zabezpečovací systém
ICT	informační a komunikační technologie
SLA	dohoda o úrovni poskytovaných služeb
UPS	záložní zdroj elektrické energie
OS	operační systém
VLAN	virtuální LAN (lokální síť)

4.2 Použité zdroje

- Zákon č. 365/2000 Sb., o informačních systémech veřejné správy a o změně některých dalších zákonů, ve znění pozdějších předpisů (zákon o ISVS).
- Vyhláška č. 529/2006 Sb., o požadavcích na strukturu a obsah informační koncepce a provozní dokumentace a o požadavcích na řízení bezpečnosti a kvality informačních systémů veřejné správy (vyhláška o dlouhodobém řízení informačních systémů veřejné správy).
- Vyhláška č. 53/2007 Sb., o technických a funkčních náležitostech uskutečňování vazeb mezi informačními systémy veřejné správy prostřednictvím referenčního rozhraní (vyhláška o referenčním rozhraní).
- Metodika MVČR vydaná pro oblast ISVS, zveřejněno na webu MVČR <http://www.mvcr.cz/metodicke-pokyny.aspx>,
- Vyhlášky o ISVS 360/2023 Sb. S účinností k 1.7.2024.



Komise pro kulturu volnočasové aktivity Rady města Úvaly

Zápis z řádného jednání

komise pro kulturu a volnočasové aktivity č. 5/2024

Termín	22.4.2024
Místo	Zasedací místnost č. 1, Arnošta z Pardubic 95, Úvaly
Rozdělovník:	S. Mašatová (předsedkyně), J. Tesařová, V. Pokorný, J. Gebhartová, H. Černá, P. Ch. Zamazal, B. Linková, E. Kuncová, P. Arazim, G. Matoušková, P. Pavelková, M. Svobodová
Přítomní členové:	S. Mašatová, J. Tesařová, H. Černá, J. Gebhartová, E. Kuncová, P. Ch. Zamazal, G. Matoušková, P. Pavelková, M. Svobodová
Omluveni:	P. Arazim, B. Linková, V. Pokorný
Host:	M. Ulrich
Tajemník:	J. Tesařová

Stav přítomných: 9

Program jednání

1.	Zahájení
2.	Schválení programu jednání
3.	Doporučení pro přidělení dotací žádostí spolků pro pořádání jednorázových akcí a na provoz a údržbu pro r. 2024
4.	Zhodnocení akcí
5.	Čarodějnice 30.4.2024
6.	Food festival 12.5.2024 (festival ke stupu do EU 4.5.2024)
7.	Koncert skoro letní (pocta K. Krylovi) 23.6.2024
8.	Letní kino 21.6. – 6.9.2024
9.	Letní koncert Pavel Sedláček a Viktor Sodoma 16.8.2024
10.	Výstava grafika 6.9.2024
11.	Beseda Afrika 20.9.2024
12.	Podzimní koncert ke 106. výročí vzniku ČSR 27.10.2024
13.	Koncert J. Hutka 35. výročí vzniku ČR 15.11.2024
14.	Připravované akce
15.	Různé

1) Zahájení

J. Tesařová přivítala přítomné a zahájila jednání.

2) Schválení programu jednání

program schválen bez připomínek

3) Doporučení pro přidělení dotací žádostí spolků pro pořádání jednorázových akcí a na provoz a údržbu pro r. 2024

Přítomní členové KK byli informováni místostarostou M. Ulrichem a tajemnicí J. Tesařovou o novém postupu při přidělování dotací na základě žádostí jednotlivých spolků a organizací působících v našem městě. Zastupitelstvo města na svém jednání dne 14.12.2023 usnesením Z-136/2023 vyhlásilo programové dotace pro rok 2024. Vyhlášeny byly dvě programové dotace určené pro sportovní, kulturní a zájmové organizace a spolky - Neinvestiční podpora - Provoz a údržba 2024 (k rozdělení 1000 000 Kč) a Neinvestiční podpora - Pořádání jednorázových sportovních, kulturních a volnočasových akcí 2024 (k rozdělení 200 000 Kč).

Podány byly tyto žádosti: viz příloha.

Dle nových zásad se přidělování dotací a jejich výše vyjadřuje i komise pro kulturu. Všem přítomným byl předán přehled jednotlivých žádostí jak na pořádání jednorázových akcí 2024, tak i na provoz a údržbu na r. 2024. Poté byly postupně členové komise seznámeni s podanými žádostmi (název spolku, účel žádosti, výše částky) a přijali usnesení:

Text usnesení č. 1/2024		Výsledek hlasování
Členové komise pro kulturu RM Úvaly doporučují přidělení finančních prostředků jednotlivým žadatelům dle přílohy tohoto usnesení (tabulka Pořádání jednorázových akcí 2024 – příloha č. 1 a tabulka Provoz a údržba 2024 – příloha č. 2)		usnesení bylo přijato
Pro	9	
Proti	0	
Zdržel se	0	

Členové komise se vyjadřovali k akcím ne čistě sportovního charakteru a u žádostí na provoz a údržbu též u nesportovně zaměřených spolků.

4) Zhodnocení akcí:**Koncert duchovní hudby Chorus Carolinus 5.4.2024**

- místo konání čp. 65
- garant P. Arazim
- akci dále zajišťovaly J. Gebhartová, H. Černá, E. Kuncová
- honorář 25.000 Kč
- vstupné 100 Kč, vybráno 1.800 Kč (účast 18 lidí)
- přestože se jednalo o hodnotný kulturní program, tak tento žánr nepřitáhl větší množství posluchačů, účast byla minimální

5) Čarodějnice 30.4.2024

- místo konání hřiště pod sokolovnou

- začátek akce 16:00
- garant akce S. Mašatová, J. Tesařová, J. Krejsová
- 20:00 kapela No Name (zázemí zajišťuje S. Mašatová, B. Linková)
2x platební terminál (vstupné 250 Kč, 100 Kč děti do 10 let)
- ubytování kapely – objednávka zaslána do hotelu Svornost (Dolní Počernice) – 13.200 Kč, 7 pokojů
- vystoupení na podiu 16:00 zahájení, poté MDDM, 20:00 koncert (příjezd kapely v 18.00 – koordinace s MP)
- MDDM – taneční vystoupení, stezka se 7 stanovišti na plnění úkolů pro menší děti, 3 stanoviště pro teenagery
- propagace – ŽÚ, plakát, citylight, elektronická deska, web – J. Tesařová, OSPR
- fotograf – Jakub Brhel
- J. Tesařová informuje - 12.3.2024 konala se samostatná schůzka k organizaci, zápis rozeslán
- P. Kozel (podium a ozvučení) – 78 000 Kč (objednávka odeslána)
- 500 vstupenek dáno do předprodeje přes smsticket, 2 prodejní místa (možnost platby kartou i hotově), 2x terminál (přítomnost MP), identifikační náramky pro dospělé a děti
- prodej vstupenek – pořadatel bude označen žlutými vestami (předpoklad 3 osoby na každém stanovišti + pomoc u podia)

6) Food festival (festival 20 let výročí vstupu ČR do EU) 12.5.2024

- místo konání náměstí Arnošta z Pardubic
- zahájení akce 11:00
- konec akce 18:00
- garant S. Mašatová, J. Tesařová
- akci dále zajišťují za ZŠ G. Matoušková
- edukační stánek – garant M. Ulrich, místostarosta
„evropský obývací“ ve stylu Obývací Václava Havla z Díky, že můžem/Korzo Národní
Bude nutný převoz vybavení stánku z Prahy 1 a následný odvoz zpět
- ozvučení do náměstí
- agentura FOOD Event s.r.o. (kontaktní osoba Klára Hladišová – 732 103 418, email festivaly@foodevent.cz, Markéta Zajícová – tel. 777 348 921, email event@foodevent.cz), zajištěno cca 25 stánků, které budou reprezentovat některé státy EU. Zajištění kompletního Food festivalu na téma Evropa, výše uvedená společnost má exkluzivitu na smlouvání prodejců
- 22.3. v 9:00 – proběhla obhlídka místa se zástupcem společnosti, zaměření na umístění stánků
- elektřinu zajistí město, předpokládaný odběr 90kW vč. kabeláže (rozvaděče apod.), služba elektrikáře po celý den, přehled stánků + rozpis nároků na elektřinu bude zaslán TS
- nutné zajištění toalet (toi toi) pro stánkaře i návštěvníky
- dopravní omezení – zajistí OID, parkování pro stánkaře a účastníky je nutno označit a vymezit (uzavření náměstí)
- odpad bude řešen jednotlivými nádobami na odpad a odpadkovými koši, poté svezena a uklizen TS
- propagace – ŽÚ, plakát, citylight, elektronická deska, web – J. Tesařová, OSPR
- doprovodný program- ne, pouze reprodukováná hudba, zajistí FOOD Event

- domluveno s ředitelem ZŠ, škola v tento den bude pořádat projektový den (evropské trhy na téma EU a na zahájení akce by žáci zazpívali hymnu EU, došlo by k vyhodnocení a předání ocenění zpracovaných projektů žáky ZŠ.
- zajistit fotografa, zajistit zdokumentování akce – bude osloven p. Jakub Brhel (případně p. Jiří Tashi Vondráček) – OSPR, S. Mašatová
- zajištěn nákup vlaječek EU – výzdoba – J. Tesařová, OSPR

7) Koncert skoro letní (pocta Karlu Krylovi) 23.6.2024

- areál před školní jídelnou
- začátek akce
- garant
- honorář 3.000Kč
- propagace – ŽÚ, plakát, citylight, elektronická deska, web – J. Tesařová, OSP

8) Letní kino 21.6. – 6.9.2024

- garant J. Tesařová
- dále spolupracují OSPR, TS
- s ohledem na návštěvnost v minulé sezoně, bylo zvoleno přesunutí promítacího dne ze čtvrtek na pátek a snížena četnost promítání, J. Tesařová jednala s p. Tomášem Milbachem, zástupce spol. Kino na kolečkách. Předběžně stanoveny tyto termíny. 21.6., 19.7., 9.8., 23.8. a 6.9. s tím, že 21.6. a 6.9. by bylo promítání cílené na zahájení a konec prázdnin.
- propagace – ŽÚ, plakát, citylight, elektronická deska, web – J. Tesařová, OSPR
- projednání s J. Drábem (oprávněná osoba TJ Sokol Úvaly)

9) Letní koncert Pavel Sedláček a Viktor Sodoma 16.8.2024

- místo konání náměstí Arnošta z Pardubic
- začátek akce 18:00
- garant S. Mašatová, J. Tesařová
- manažer Jan Říha
- vstupné?
- propagace – ŽÚ, plakát, citylight, elektronická deska, web – J. Tesařová, OSPR

10) Výstava grafika Jana Kosková 6.9.2024

- místo konání Pětašedesátka
- začátek akce – vernisáž 6.9., ukončení 14.9.2024
- garant J. Gebhartová
- propagace – ŽÚ, plakát, citylight, elektronická deska, web – J. Tesařová, OSPR

11) Beseda Afrika Ing. Marie Mikušová 20.9.2024

- místo konání DPS
- začátek akce 18:00
- garant J. Tesařová
- kontakt Ing. Marie Mikušová 737 843 748

- prezentace s bohatým fotografickým materiálem, jmenovaná žila 30 let v Africe, nyní bydlí v Klánovicích, kniha Africké příběhy
- propagace – ŽÚ, plakát, citylight, elektronická deska, web – J. Tesařová, OSPR

12) Podzimní koncert ke 106. výročí vzniku ČSR 27.10.2024

- místo konání Pětašedesátka
- začátek akce
- garant
- Jan Václav Tomášek - Requiem
(solisté – soprán, alt, tenor, bas, smyčcový kvartet, flétna a hoboje)
- honorář 10.000,- Kč
- propagace – ŽÚ, plakát, citylight, elektronická deska, web – J. Tesařová, OSPR

13) Koncert J. Hutka (35. výročí vzniku ČR) 15.11.2024

- místo konání Pětašedesátka
- začátek akce
- garant J. Tesařová
- propagace – ŽÚ, plakát, citylight, elektronická deska, web – J. Tesařová, OSPR

14) Připravované akce

- 30. 11. 2024 (sobota) – náměstí Arnošta z Pardubic
Rozsvícení vánočního stromu města
Adventní a vánoční pásmo
- 8. 12.2024 (2. adventní neděle) – DPS
Vánoční koncert
České barokní Vánoce, vánoční písně Adama Václava Michny z Otradovic,
Vánoce Jiřího Suchého a Jiřího Šlitra, vánoční písně 60. let
(kytara, baskytara, klavír)
honorář 5 000,- Kč
- 22.12.2024 Jan Jakub Ryba – Česká vše vánoční
- autorské čtení spisovatele Jiřího Hájíčka
- autorské čtení spisovatele Jaroslava Kmenta
- další podněty – beseda s novinářem Stanislavem Motlem, beseda Gastromapa Lukáše Hejlíka, Kovy (Karel Kovář) – youtuber
- beseda s Bárou Nesvadbovou nebo Aňou Geislerovou
- Divadlo – Hrzánová – Holub
 - S. Stašová
 - L. Termerová
 - Srncová
 - Hartl, Troška
 - Vysavač – B. Klepl
- P. Ch. Zamazal – koncert violoncellisty Petra Nouzovského

15) Různé

J. Tesařová informovala o registraci v smsticket systém – je uzavřena smlouva o zprostředkování prodeje vstupenek smsticket s.r.o., která umožňuje online předprodeje vstupenek na námi vybrané kulturní akce.

Příští schůzka komise **27.5.2024 v 17:00**

Jednání ukončeno v 18:15

Zapsala:

J. Tesařová

Předseda:

S. Mašatová

Příloha :

1. Pořádání jednorázových akcí 2024
2. Provoz a údržba 2024
3. Akce KUK

Pořádání jednorázových akcí 2024

Komise pro kulturu a volnočasové aktivity RM

spolek	žádosti došlé	návrh komise pro kulturu		Schváleno RM R-.../20..	poznámka
	Kč		Kč	Kč	
MO Českého rybářského svazu	40 000				<i>Náborový den, Tradiční podz. rybářské závody, Výlov rybníka</i>
Cyklistický klub Úvaly, z.s.	15 000				<i>Újezdský mini Adventure 2024</i>
Spolek Jonatan o.s.	25 000	25 000			<i>XVI. Úvalské jabkobraní, 17. Čarodějnický běh</i>
Junák - český skaut, stř. Jiřího Bubáka Úvaly z.s.	21 000	21 000			<i>Bubáci v Úvalech, Betlémské světlo, Výměna kytek, Skautský jarmark</i>
TJ Sokol Úvaly z.s.	40 000				<i>Tradiční turnaj O pohár města Úvaly</i>
Sdružená obec baráčníků S.A.Komenského	10 000	není akce v Úvalech, příp. převést do údržby a provozních nákladů			<i>Pomoc a spolupráce na akcích k výročí založení a vzniku obcí baráčníků</i>
Mámy v Úvalech, z.s.	30 000	30 000			<i>Kašparní, Koulohraní, Drakiáda, Lampionový průvod</i>
ČSOP Úvaly ZO	5 000	5 000			<i>Výroba ptačích budek, Pletení pomlázek</i>
Jan Plašil	20 000	není souladu s pravidly			<i>Zažít Úvaly jinak</i>
DÚLEK, z.s.	16 000	podnikání?			<i>Letní příměstské tábory</i>
celkem	222 000	46 000	0	0	
částka v rozpočtu	200 000	154 000			

Provoz a údržba 2024

spolek	žádosti došlé	návrh Komise pro kulturu a volnočasové aktivity RM	návrh 2	diff.	přiděleno ZM Z-.....	přiděleno RM R-.....	poznámka
	Kč	Kč	Kč		Kč	Kč	
Aikidó Úvaly z.s.	40 000						provozní náklady
Český svaz chovatelů, s.z.	25 000						provozní náklady
Český svaz chovatelů, s.z.	10 000						údržba
Divadelní spolek OUDIV z.s.	40 000	40 000					provozní náklady
DÚLEK, z.s.	20 000	podnikání - lesní MŠ 0					provozní náklady
DÚLEK, z.s.	8 500	podnikání - lesní MŠ 0					údržba
Junák - český skaut, stř. Jiřího Bubáka Úvaly z.s.	75 000	75 000					provozní náklady
Junák - český skaut, stř. Jiřího Bubáka Úvaly z.s.	145 000	145 000					obnova tábořiště
Leteckomodelářský klub Úvaly p.s.	20 000						provozní náklady
Leteckomodelářský klub Úvaly p.s.	5 000						údržba
Mámy v Úvalech, z.s.	3 000	3 000					provozní náklady
MO Českého rybářského svazu Úvaly z.s.	40 000						provozní náklady
MO Českého rybářského svazu Úvaly z.s.	50 000						údržba
ČSOP Úvaly ZO	30 000	30 000					údržba
SH ČMS - Sbor dobrovolných hasičů Úvaly	45 000						provozní náklady
SH ČMS - Sbor dobrovolných hasičů Úvaly	15 000						údržba
Sdružená obec baráčníků S.A.Komenského	10 000	10 000					provozní náklady
Sdružená obec baráčníků S.A.Komenského	10 000	10 000					údržba
SK Floorball Academy, z.s.	25 000						provozní náklady
SK Úvaly z.s.	250 000						provozní náklady
SKST Úvaly, z.s.	50 000						provozní náklady
Sport Úvaly z.s.	250 000						provozní náklady
Středočeský pěvecký sbor, z.s.	25 000	20000 - 25000					provozní náklady
TC Úvaly z.s.	50 000						provozní náklady
TC Úvaly z.s.	50 000						údržba
TJ Sokol Úvaly z.s.	150 000						provozní náklady
TJ Sokol Úvaly z.s.	150 000						údržba
Úvalský klub důchodců, z.s.	20 000	20 000					provozní náklady
ZO ČSV Úvaly, z.s.	30 000	30 000					provozní náklady
celkem	1 641 500 Kč	363 000 Kč			0 Kč	0 Kč	
	-641 500 Kč	637 000 Kč					

částka v rozpočtu 1 000 000 ok

2024 Přehled plánovaných kulturních akcí

	datum	den	čas	název akce	zodpovědná osoba	zvukař	cena	místo	vstupné/ vybráno	poznámky:
leden	12.1.	pá	18:00	Tříkrálový /novoroční koncert	J. Tesařová		cca 15.000	DPS		kapela BlueStar, taneční hudba 02.02.2024 polopletní prázdn. 28.3. - 1.4.2024 velikonoční prázdniny 29.03.2024 Velký pátek 1.5.2024 (středa) svátek práce 8.5.2024 (středa) Den vítězství 29.6. - 1.9.2024 letní prázdn. 28.9.2024 (sobota) česká státnost 28.10.2024 (pondělí) vznik státu 17.11.2024 (neděle) svoboda a demokracie 21.12. - 5.1.2025 vánoční prázdniny - škola
	20.01.	so	20:00	XXII. Městský ples	J. Tesařová			Sokolovna	200 Kč	
únor	10.2.	so	14:00	Masopust	S. Mašatová			nám. Arnošta z Pardubic		
březen	8.3.	pá		Stolperstein	V. Pokorný		bez honoráře			
	8.3.	pá	16:00	Vzpomínkový happening Pamatuj	J. Tesařová, V. Pokorný, G. Matoušková					
	23.3.	so	14:00	POMLÁZKOVÁ	J. Tesařová, H. Černá		2 000	DPS	vybráno 1045Kč	
duben	5.4.	pá	18:30	Koncert duchovní hudby Chorus Carolinus	P. Arazim		25 000	Pětašedesátka	100, vybráno 1.800	
	30.4.	út	16:00	Čarodějnice	J. Tesařová, S. Mašatová, B.Linková	p. Kozel	78 000	hřiště pod sokolovnou	250/100 do 15 let	
květen	12.5.	so		Food festival	S. Mašatová, J. Tesařová		30.000	nám. Arnošta z Pardubic		
červen	23.6.	ne		Koncert skoro letní			3 000	areál ZŠ		
červenec	21.6. - 6.9.	pá		Letní kino	J. Tesařová					
srpen	16.8.	so		Letní koncert P. Sedláček a V. Sodoma	J. Tesařová			nám. Arnošta z Pardubic		
září	6.9.-14.9.	pá		Výstava grafika Jana Kosková	J. Gebhartová			Pětašedesátka		
	20.9.	pá	18:00	Beseda Afrika	J. Tesařová					
říjen	27.10.	ne		Podzimní koncert ke 106.výročí vzniku ČSR			10 000	Pětašedesátka		
listopad	15.11.	pá		35.výročí - J. Hutka	J. Tesařová			Pětašedesátka		
	30.11.	so	14:00	1. advent - Rozsvícení stromu	S. Mašatová, J. Tesařová		bez honoráře	náměstí		
	1.12.	ne		Průvod čertů						
prosinec	8.12.	ne		Vánoční koncert			5 000		DPS	
	22.12.	ne	18:00	Česká mše vánoční J. J.Ryby	V. Pokorný, J. Tesařová		min. 12.000	kostel Zvěstování Panny Marie		



Redakční rada měsíčníku Život Úval

Zápis z řádného jednání komise Redakční rada měsíčníku Život Úval č. 5/2024

Termín	: 15.5.2024
Místo	: Zasedací místnost, Arnošta z Pardubic 95
Rozdělovník	: Josef Štěpánovský, Mgr. Romana Vorlíčková, Mgr. Alena Janurová, Jan Poledník, Mgr. Marek Mahdal Dis., Ing. Radek Netušil, Mgr. Milan Bednář, Ing. Aleš Pilný
Přítomní členové	: Josef Štěpánovský, Mgr. Alena Janurová, Mgr. Romana Vorlíčková, Mgr. Marek Mahdal,
Omluveni	: Mgr. Milan Bednář, Jan Poledník, Ing. Aleš Pilný, Ing. Radek Netušil
Host:	
Zapisovatel	: Lenka Platzová

Stav přítomných: 4 + zapisovatelka

Program jednání

1.	Zahájení
2.	Schválení programu jednání
3.	Hodnocení minulého čísla 5/2024
4.	Předložené příspěvky do čísla 6/2024
5.	Připomínky, návrhy
6.	Diskuse, různé
7.	Závěr

Ad 3)

Hodnocení květnového vydání: číslo bylo zdařilé, distribuce vydání probíhala v prvních dnech měsíce května.

Ad 4) Na titulní straně bude uveřejněna fotografie, na které je zachycena akce Street food od autorky Aleny Janurové.

Text usnesení 5/2024		Výsledek hlasování
Redakční rada schvaluje předložené příspěvky do 6/2024 vydání Života Úval.		
Pro	4	Usnesení bylo přijato
Proti	0	
Zdržel se	0	

Ad 5) Všechny materiály budou zaslány elektronicky přes úschovnu ke grafickému zpracování.

Ad 6) Redakční uzávěrka prázdninového dvojčísla je v pátek 14.června, redakční rada se koná v pondělí 17. června.

Zapsala:

Lenka Platzová

Josef Štěpánovský
předseda

1) Smluvní strany a obchodní zástupce**ALIS, spol. s r.o.,**

se sídlem Mariánská 538, 470 01 Česká Lípa,

IČO 00672416, DIČ CZ00672416,

tel. 487 823 806, 487 824 800,

zastoupená Ing. Oldřichem Gabrielem

Bankovní spojení: KB Česká Lípa 78349-421/0100,

zapsaná v obchodním rejstříku vedeném Krajským soudem v Ústí nad Labem oddíl C, vložka 132,

Krajský soud v Ústí nad Labem

dále jen "**Dodavatel**"

a

(6764)

Město Úvaly

se sídlem Arnošta z Pardubic 95, 25082, Úvaly

IČO: 00240931 DIČ: CZ00240931

zastoupená:

dále jen "**Odběratel**"**2) Předmět smlouvy**

Předmětem smlouvy je úplatné poskytování služeb Odběrateli, spočívajících v poskytnutí výpočetního výkonu, datového prostoru a v zálohování na serveru zajištěném Dodavatelem (dále jen Hostingové služby) při respektování opatření požadovaných zněním Nařízení Evropského parlamentu č 2016/679 (GDPR). Tyto služby se poskytují výlučně k programovým modulům, ke kterým získal Odběratel od Dodavatele smluvní užívací práva a rozhodl se je provozovat v datovém centru Dodavatele.

3) Dostupnost služeb

Dostupnost Hostingových služeb bude nejméně 99 %, přičemž vyhodnocovací období je kalendářní měsíc (24 hodin denně). Za nedostupné jsou služby považovány tehdy, pokud je přerušeno jejich poskytování nebo kvalita jejich poskytování je snížena natolik, že v důsledku toho dojde k nemožnosti užívat předmětný software Odběratelem (dále Porucha).

Hostingové služby nejsou považovány za nedostupné tehdy, pokud je příčinou jejich nedostupnosti:

- technický problém na straně odběratele (výpadek internetové konektivity, nefunkční nebo špatně nastavený hardware, špatně nastavený firewall nebo antivir, neaktualizovaný software, nesoulad s compatibility listem apod.);
- nezbytná kontrola, úprava technologického zařízení nebo softwarová úprava ze strany Dodavatele či jeho poddodavatele, pokud došlo k předchozímu nahlášení plánované nedostupnosti Odběrateli prostřednictvím webových stránek Dodavatele;
- útok DoS či DDoS, popřípadě zásah vyšší moci (blackout, výpadky operátora Odběratele,...);
- plnění právní povinnosti Dodavatele či jeho poddodavatele.

Nedostupnost Hostingových služeb Odběratel ohlásí na e-mailové adrese: hosting@alis.cz

Pro účely výpočtu dostupnosti Hostingových služeb trvá porucha a s ní spojená relevantní nedostupnost Hostingových služeb od nahlášení Poruchy do jejího odstranění.

Dodavatel vede záznamy o známé nedostupnosti, přičemž v případě jakéhokoli sporu jsou rozhodné tyto záznamy dodavatele. Výsledná úroveň dostupnosti se vypočítává za předcházející kalendářní měsíc vždy k 5. pracovnímu dni běžného kalendářního měsíce, přičemž jako výsledná úroveň dostupnosti se použije úroveň v procentech zjištěná jako podíl skutečné dostupnosti v minutách a cílové dostupnosti v minutách.

V případě oprávněné reklamace nedodržení sjednané úrovně dostupnosti, kterou Odběratel doručí Dodavateli nejpozději do jednoho měsíce od data zjištění nedostupnosti, vzniká Odběrateli nárok na slevu z ceny Hostingových služeb ve výši 1/120 z roční ceny Hostingových služeb za každou započatou hodinu nedostupnosti pod minimální garantovanou úroveň dostupnosti.

4) Cena za služby, fakturace

Cena Hostingových služeb je stanovena dle objemu dat Odběratele uložených na serverech Dodavatele podle aktuálního ceníku. Fakturu je Dodavatel oprávněn vystavit v prvním roce trvání smlouvy bez zbytečného odkladu po počátku její účinnosti, a to na poměrnou část ceny. V každém dalším roce trvání smlouvy bude zaslána faktura v posledním čtvrtletí na celoroční částku dle skutečného objemu dat k období fakturace.

Ke dni uzavření smlouvy je cena za poskytování Hostingových služeb sjednána takto:

Produkt	Cena za kalendářní rok	Poměrná cena pro letošní rok
Smluvní hosting v datovém centru ALIS za rok 2024 - do 0,3 GB	2 900 Kč	1 900 Kč

Odběratel si je vědom toho, že pokud dojde ke změně objemu uložených dat na serverech Dodavatele, bude mu fakturována odpovídající částka dle níže uvedeného ceníku. Případná změna ceníku bude řešena dodatkem k této smlouvě. Odběratel bude mít možnost ověřit si objem hostovaných dat přímo z provozované aplikace.

Ceník platný od 1.4.2018

Objem uložených dat	Cena / rok (bez DPH)
5 GB	2.900 Kč
10 GB	4.350 Kč
20 GB	5.800 Kč
40 GB	7.250 Kč

Zpracování osobních údajů

V rámci nastavení Software a poskytování Hostingových služeb může docházet ke zpracování osobních údajů, kdy bude Odběratel vystupovat jako správce (případně jako zpracovatel) a Dodavatel jako zpracovatel osobních údajů, a to za podmínek uvedených níže v tomto článku smlouvy.

Odběratel tímto pověřuje Dodavatele zpracováním osobních údajů subjektů údajů poskytovaných Odběratelem v rámci plnění smlouvy. Dodavatel je povinen zpracovávat osobní údaje pro Odběratele na základě jeho pokynů a v rozsahu nezbytném k řádnému plnění povinností Dodavatele vyplývajících ze smlouvy.

Předmět zpracování, kategorie subjektů údajů a typ osobních údajů

(a) Předmětem zpracování jsou osobní údaje subjektů údajů, včetně Uživatelů, které jsou obsaženy v Software, jehož provozování je umožněno prostřednictvím Hostingových služeb (dále jen „osobní údaje“).

Povaha a účel zpracování

(b) Dodavatel bude zpracovávat osobní údaje automatizovaně s přispěním výpočetní techniky. Příležitostně může docházet k ručnímu zpracování dat

(c) Účel zpracování je definován účelem plnění této smlouvy, přičemž se jedná zejména o zpracování neoddelitelně spojené a nezbytné nutné pro zajištění a správu Hostingových služeb, spočívající zejména v ukládání a zálohování osobních údajů.

Doba zpracování

(d) Zpracování osobních údajů bude probíhat po dobu účinnosti smlouvy. Povinnosti Dodavatele týkající se ochrany osobních údajů se Dodavatel zavazuje plnit po celou dobu účinnosti smlouvy.

Povinnosti Dodavatele

(e) Dodavatel je při zpracovávání osobních údajů povinen:

(i) zpracovávat osobní údaje výlučně na základě doložených pokynů Odběratele; pro vyloučení pochybností zpracovávání osobních údajů v souladu s povinnostmi Dodavatele dohodnutými v rámci smlouvy se považuje za prováděné v souladu s instrukcemi Odběratele;

(ii) řídit se instrukcemi Odběratele v otázkách předání osobních údajů do třetí země nebo mezinárodní organizaci, pokud mu toto zpracování již neukládá právo Evropské unie nebo členského státu, které se na Dodavatele vztahuje; v takovém případě Dodavatel Odběratele informuje o tomto právním požadavku před zpracováním, ledaže by tyto právní předpisy toto informování zakazovaly z důležitých důvodů veřejného zájmu;

(iii) zajišťovat, aby se osoby oprávněné zpracovávat osobní údaje zavázaly k mlčenlivosti nebo aby se na ně vztahovala zákonná povinnost mlčenlivosti;

(iv) při zohlednění povahy zpracování, být Odběrateli nápomocen prostřednictvím vhodných technických a organizačních opatření, pokud je to možné, pro splnění Odběratelovy povinnosti reagovat na žádosti o výkon práv subjektů údajů;

(v) být Odběrateli nápomocen při zajišťování souladu s povinnostmi Odběratele zajistit úroveň zabezpečení zpracování, ohlašovat případy porušení zabezpečení osobních údajů Úřadu pro ochranu osobních údajů (dále ÚOOÚ) a případně též subjektům údajů, posuzovat vliv na ochranu osobních údajů a realizovat předchozí konzultace s ÚOOÚ, a to při zohlednění povahy zpracování a informací, jež má Dodavatel k dispozici;

(vi) v souladu s rozhodnutím Odběratele všechny osobní údaje buď vymazat, nebo vrátit Odběrateli po ukončení poskytování plnění dle smlouvy, a vymazat existující kopie, pokud právo Evropské unie nebo členského státu nepožaduje uložení daných osobních údajů;

(vii) poskytnout Odběrateli veškeré informace potřebné k doložení toho, že byly splněny povinnosti stanovené předpisy o ochraně osobních údajů;

(viii) umožnit audity, popř. inspekce, prováděné Odběratelem nebo jím pověřeným auditorem a k nim v rámci dostupných kapacit přispět.

přičemž činnosti Dodavatele dle bodů (iv), (v), (vi) a (viii) budou hrazeny dle cen pro poskytování těchto činností dle aktuálního ceníku Dodavatele.

Zapojení dalších zpracovatelů

Odběratel tímto souhlasí se zapojením dalšího zpracovatele, konkrétně společnosti Master Internet s.r.o., IČO: 26277557, která Dodavateli poskytuje pronájem hardwarové infrastruktury a společnosti Amazon Web Services EMEA SARL, IČO: 09049266, která poskytuje službu AWS S3 pro uložení souborů a jejich zálohování. Data neopustí EU a budou uložena v datových centrech ve Frankfurtu nad Mohanem a Stockholmu.

Smluvní strany dále sjednávají, že Dodavatel je oprávněn do zpracování zapojit i jiné další zpracovatele popř. stávajícího zpracovatele nahradit zpracovatelem novými v rámci obecného písemného povolení Odběratele, které Odběratel tímto uděluje.

Dodavatel se zavazuje informovat Odběratele o veškerých zamýšlených změnách týkajících se přijetí dalších zpracovatelů nebo jejich nahrazení. Zamýšlené změny nebo nahrazení dalších zpracovatelů Dodavatel zveřejní na svých webových stránkách alespoň 1 měsíc před plánovanou účinností takové změny či nahrazení; tímto se informační povinnost vůči Odběrateli považuje za splněnou. V případě nemožnosti zveřejnit zamýšlenou změnu či nahrazení 1 měsíc před jejich účinností se Dodavatel zavazuje o takto později zveřejněné změně či nahrazení informovat Odběratele e-mailovou zprávou.

Zabezpečení osobních údajů

Dodavatel přijal a udržuje taková technická a organizační opatření, aby nemohlo dojít k neoprávněnému nebo nahodilému přístupu k osobním údajům, k jejich změně, zničení či ztrátě, neoprávněným přenosům, k jejich jinému neoprávněnému zpracování, jakož i k jinému zneužití osobních údajů.

Dodavatel přijal a udržuje opatření požadovaná článkem 32 Nařízení Evropského parlamentu č 2016/679 zejména:

- neustálý monitoring klíčových vlastností systému;
- ověřování integrity prováděných záloh;
- firewall, antivirovou ochranu a kontrolu neoprávněných přístupů;
- šifrovaný přenos dat;
- přístup k osobním údajům mají pouze pověřené osoby Dodavatele;
- servery s osobními údaji jsou uzamčeny v datacentrech Zpracovatele;
- zálohy dat se provádějí do oddělené geografické lokality, data jsou šifrovaná během přenosu i po uložení a přístup k nim mají pouze pověřené osoby Dodavatele.

V případě, že Dodavatel zjistí porušení zabezpečení osobních údajů, ohlásí je bez zbytečného odkladu Odběrateli.

V případě ukončení smlouvy nejsou Dodavatel, resp. jeho zaměstnanci, popř. pověřené třetí osoby, které přišly do styku s osobními údaji, zbaveni mlčenlivosti. Povinnost mlčenlivosti u nich v takovémto případě trvá i po ukončení účinnosti smlouvy, bez ohledu na trvání poměru uvedených osob k Dodavateli.

V případě ukončení smlouvy budou osobní údaje Dodavatelem vymazány na pokyn Odběratele, nejpozději však po uplynutí 60 dnů od ukončení účinnosti smlouvy; Do tohoto okamžiku může Odběratel s Dodavatelem dohodnout vydání dat uložených v datovém centru.

5) Ochrana osobních údajů

Smluvní strany berou na vědomí, že Dodavatel může jako správce zpracovávat osobní údaje fyzických osob vystupujících na straně Odběratele (identifikační a kontaktní údaje) a Uživatelů (identifikační a

kontaktní údaje) jakožto subjektů údajů, a naopak, a to pro následující účely:

- a) plnění smlouvy;
- b) vnitřní evidence správce a ochrana jeho práv;
- c) plnění zákonných povinností správce.

Právními základy pro zpracování osobních údajů dle výše uvedených účelů jsou:

- oprávněný zájem Dodavatele na plnění uzavřených smluv;
- oprávněný zájem Dodavatele na evidenci uzavřených smluv a ochranu jeho práv;
- plnění zákonných povinností správce, zejména z oblasti daňové a účetní.

Osobní údaje budou zpracovávány pro výše uvedené účely ve lhůtách podle příslušných předpisů.

Subjekty údajů jsou oprávněny:

- požadovat přístup k jeho osobním údajům;
- požadovat opravu, doplnění či výmaz osobních údajů;
- požadovat omezení zpracování osobních údajů;
- požadovat vysvětlení zpracování osobních údajů;
- vznést námitku proti zpracování osobních údajů;
- využít práva na přenositelnost osobních údajů;
- využít práva podat stížnost proti zpracování osobních údajů k Úřadu pro ochranu osobních údajů.

6) Ostatní ustanovení

Tato smlouva nabývá platnosti podpisem obou smluvních stran. Její znění lze měnit pouze dodatkem k této smlouvě, a to pouze po předchozí dohodě Dodavatele s Odběratelem.

Účinnost smlouvy plně nebo částečně zaniká:

- výpovědí jedné ze smluvních stran, přičemž výpověď doručená v průběhu kalendářního roku nabývá účinnosti k 1. 1. následujícího roku,
- dohodou smluvních stran, na základě které přestanou být poskytovány Hostingové služby.

Vzájemné vztahy neupravené přímo zněním této smlouvy se řídí ustanoveními příslušných platných zákonů.

Každá smluvní strana obdrží jedno vyhotovení potvrzené smlouvy oběma stranami.

7) Podpisy smluvních stran

Datum:

Datum:

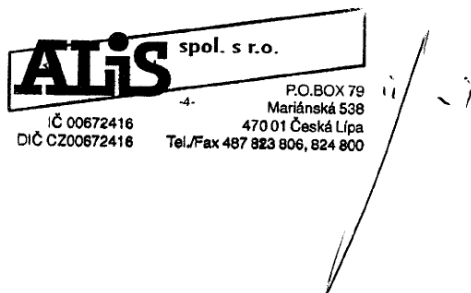

za Dodavatele

.....
za Odběratele

SMLOUVA O DÍLO
ZPRACOVÁNÍ PROJEKTOVÉ DOKUMENTACE
uzavřená dle § 2586 občanského zákoníku

Název: AVIS REAL s.r.o.
IČO: 27247333
Sídlo: **Londýnská 254/7, 120 00 Praha 2**
Zastoupen: **Ing. Jaroslav Kaňka, jednatel**
Číslo oprávnění ČKAIT: 0006625
Bankovní spojení: Moneta Money Bank a.s.
Číslo účtu: **255551728/0600**
Telefon: ---
GSM: + 420 602-286-628
E-mail: **projektantkralupy@gmail.com**
Webové stránky: ---
Datová schránka: rtppyfh

(dále jen „**Zhotovitel**“)

a

Název: **Město Úvaly**
Sídlo: Arnošta z Pardubic 95, 250 82 Úvaly
Zastoupeno: Bc. Markéta Rydvalová, starostka města
Oprávněn k podpisu: Bc. Markéta Rydvalová, starostka města
IČO: 00240931
Telefon: 281 091 111
E-mail: podatelna@mestouvaly.cz
Bankovní spojení: Komerční banka, a.s.
Číslo účtu: 107 – 97200227/0100
Webové stránky: www.mestouvaly.cz
Datová schránka: pa3bvse

(dále jen „**Objednatel**“ nebo jako „**město Úvaly**“)

(společně též jako „**smluvní strany**“)

Smluvní strany uzavírají v souladu s ust. § 2586 a za užití § 1746 odst. 2 zákona 89/2012 Sb., občanský zákoník, ve znění pozdějších předpisů (dále jen „**občanský zákoník**“) a tuto smlouvu o dílo (dále jen „**smlouva**“):

I. PŘEDMĚT SMLOUVY

1. Předmětem plnění na základě této smlouvy je závazek Zhotovitele provádět pro Objednatele zpracování projektové dokumentace na akci:

Rekonstrukce objektu č.p. 91 v ulici Jiráskova v Úvalech.

2. Zhotovitel se tímto v souladu s podmínkami uvedenými v zadávací dokumentaci veřejné zakázky malého rozsahu s názvem „**Zpracování PD pro sloučené povolení, PDPS, zajištění autorského dozoru – Rekonstrukce objektu č.p. 91 v ulici Jiráskova v Úvalech – opakované řízení II**“ (dále jen „**Zakázka**“) a v této smlouvě zavazuje
 - a) provést, na své náklady a nebezpečí, veškeré činnosti a výkony nezbytné pro zpracování dokumentace potřebné k realizaci stavby (dále jen „**Stavba**“), podle standardů komory a technických a dalších požadavků stavebního úřadu,
 - i. vypracovat projektovou dokumentaci v rozsahu dle **Přílohy č. 1**,
 - ii. podrobného popisu výkonových fází uvedených v **Příloze č. 2**, a
 - iii. plnit další závazky podle této Smlouvy,
 - b) zastoupit Objednatele při úkonech souvisejících s projednáním předmětné dokumentace s dotčenými orgány a účastníky řízení na základě udělené plné moci od Objednatele,

(dále jen „**Dílo**“).

Význam zkratk „F1“ a výše, uváděných dále ve smlouvě, včetně případných variant označených lomítkem, je uveden v příloze č. 1 a v příloze č. 2 této smlouvy.

3. Objednatel se zavazuje Dílo převzít a zaplatit za něj sjednanou cenu.
4. Dílo musí být provedeno plně v souladu s platnými právními předpisy, jakož i v souladu se všemi normami obsahujícími technické specifikace a technická řešení, technické a technologické postupy nebo jiná určující kritéria k zajištění, že navržené materiály, výrobky, postupy a služby vyhovují předmětu požadavku - objednávky. Dílo musí být provedeno plně v souladu se všemi podklady, které Objednatel předal Zhotoviteli v rámci zadávacího řízení Zakázky nebo na základě dodatku k této smlouvě uzavřeného v souladu s pravidly specifikovanými v ustanovení §222 zákona č. 134/2016 Sb., o zadávání veřejných zakázek, ve znění pozdějších předpisů (dále jen „ZZVZ“) v průběhu provádění Díla. Zhotovitel je povinen Objednatele písemně upozornit na nevhodnost nebo neúplnost podkladů v požadavku -objedávce.
5. Zhotovitel je ve smyslu ustanovení § 4 zákona č. 360/1992 Sb., autorizovaným architektem zapsaným v seznamu autorizovaných architektů vedeném Českou komorou architektů nebo autorizovaným inženýrem anebo autorizovaným technikem zapsaným v seznamu autorizovaných inženýrů a techniků činných ve výstavbě vedeném ČKAIT; Zhotovitel vykonává činnost na základě živnostenského oprávnění. V případě právnické osoby splňuje podmínky podle věty první osoba v pracovním nebo jiném obdobném poměru k této právnické osobě.
6. Zhotovitel provede Dílo osobně anebo je nechá provést pod svým osobním vedením prostřednictvím subdodavatelů. Zhotovitel je odpovědný za činnost svých subdodavatelů.
7. Zhotovitel tímto výslovně prohlašuje, že se před podpisem této smlouvy seznámil se všemi dokumenty, které jsou podkladem pro provedení Díla dle této smlouvy, přezkoumal je co do jejich správnosti, úplnosti a přesnosti a prohlašuje tímto, že předaným podkladům porozuměl a je schopen Dílo provést tak, aby splňovalo veškeré požadavky na něj kladené.
8. Předmět Zakázky musí být proveden plně v souladu s platnými právními předpisy, jakož i v souladu se všemi normami obsahujícími technické specifikace a technická řešení, technické a technologické postupy nebo jiná určující kritéria k zajištění, že navržené materiály, výrobky, postupy a služby vyhovují předmětu Zakázky. Předmět Zakázky musí být proveden plně v souladu se všemi podklady, které Zadavatel předá vybranému uchazeči v průběhu provádění Díla, pakliže nejde o nevhodné podklady, na jejichž nevhodnost byl Zadavatel upozorněn Zhotovitelem.
9. Projektová dokumentace bude obsahovat projekty případných přeložek sítí s jejich oceněním, včetně projednání a odsouhlasení rozsahu se správcem těchto sítí.

II. DOBA A MÍSTO PLNĚNÍ

1. Zhotovitel se zavazuje provést Dílo nejpozději v termínech uvedených v Harmonogramu výkonových fází uvedeném v **Příloze č. 1**.
2. Předmět Zakázky (zejména projektová dokumentace pro společné územní rozhodnutí a stavební povolení a projektová dokumentace pro provedení Stavby) bude ze strany Zhotovitele konzultován s Objednatelem ve fázích rozpracovanosti na pravidelných výborech a komisích konaných nebo pracovních schůzkách a poradách stanovených Objednatelem v termínech a četnosti dle potřeb Objednatele s tím, že jednání takového výboru, komise nebo pracovní schůzky či porady bude Zhotoviteli předem oznámeno. Na základě požadavku Objednatele se musí Zhotovitel takových jednání zúčastnit.
3. Zhotovitel se zavazuje řádně dokončit Dílo (respektive, jeho jednotlivé fáze) ve lhůtách uvedených v Harmonogramu výkonových fází uvedeném v **Příloze č. 1**.

Jakákoli změna či odchylka od těchto termínů není přípustná, avšak s tím, že Zhotovitel nebude odpovědný za prodlení s dokončením Díla (respektive, jeho jednotlivých fází) v případě prodlení ze strany státních, samosprávných a/nebo místních úřadů či institucí, jejichž vyjádření či souhlas jsou nezbytné pro provedení Díla, oproti zákonným lhůtám stanoveným právními předpisy.

Pro vyloučení pochybností, Zhotovitel však bude odpovídat za prodlení s dokončením Díla oproti sjednaným termínům, pokud je jakékoliv prodlení důsledkem porušení jakéhokoli závazku Zhotovitele

podle této Smlouvy a/nebo jakéhokoliv zákona či právního předpisu (včetně technických a dalších norem a všeobecně uznávaných standardů, ať už závazných či nikoli).

4. Objednatel je oprávněn (aniž by tím byly jakkoli dotčeny závazky Zhotovitele vyplývající z této Smlouvy) kdykoli kontrolovat provádění Díla dle této Smlouvy, a Zhotovitel se zavazuje umožnit Objednateli výkon takové kontrolní činnosti. Pro vyloučení pochybností, žádné odsouhlasení (či nevyjádření nesouhlasu) ze strany Objednatele jakéhokoliv postupu či dokumentu navrhovaného či předloženého ze strany Zhotovitele nebude zbavovat Zhotovitele jakýchkoliv jeho povinností, závazků či odpovědnosti podle této Smlouvy.
5. Strany se dohodly, že do **3 pracovních dnů** po dokončení jakékoliv fáze Díla či po obdržení žádosti Objednatele či po ukončení této Smlouvy bude Dokumentace (či její k danému okamžiku existující část) Zhotovitelem Objednateli předána (na základě předávacího protokolu podepsaného oběma stranami), v kompletních tištěných vyhotoveních dle smlouvy, jakož i v elektronické podobě v otevřeném formátu na CD/DVD nosiči; ustanovení tohoto odstavce zůstanou v platnosti a účinnosti i po ukončení nebo zániku této Smlouvy z jakéhokoliv důvodu.
6. Místem plnění je sídlo Objednatele.
7. Pokud Zhotovitel neobdrží písemnou výzvu Objednatele dle odstavce 1 přílohy č. 1 bod 1 nejpozději do **30.6.2024**, pak tato smlouva automaticky zaniká bez jakýchkoliv nároků Zhotovitele vůči Objednateli.
8. Pokud Zhotovitel neobdrží písemnou výzvu Objednatele dle odstavce 1 přílohy č. 1 bod 2 nejpozději do **31.12.2024**, pak tato smlouva automaticky zaniká bez jakýchkoliv nároků Zhotovitele vůči Objednateli.
9. Pokud Zhotovitel neobdrží písemnou výzvu Objednatele dle odstavce 1 přílohy č. 1 bod 4 nejpozději do **30.6.2025**, pak tato smlouva automaticky zaniká bez jakýchkoliv nároků Zhotovitele vůči Objednateli.

III. PODMÍNKY ZHOTOVENÍ DÍLA

1. Zhotovitel zhotoví Dílo za podmínek sjednaných touto smlouvou.
2. Zhotovitel závazně prohlašuje, že disponuje všemi právními a technickými předpoklady, kapacitami a odbornými znalostmi včetně znalostí ČSN a všech předpisů, které jsou nutné k provedení Díla, že se seznámil s dokumentací Objednatele a všemi podklady, které mu byly Objednatelem poskytnuty a že je schopen podle tohoto zadání předmět Díla odborně provést v požadovaném rozsahu a za celkovou konečnou cenu stanovenou v článku V. této smlouvy. Zhotovitel dále prohlašuje, že bude v nejvyšší míře chránit zájmy Objednatele před veškerými ztrátami, škodami a zbytečnými výdaji/náklady.
3. Zhotovitel výslovně prohlašuje, že je výslovně zavázán provést Dílo v rozsahu a způsobem vymezeným touto smlouvou, řádně, včas a v souladu s poskytnutými podklady, při dodržení příslušných platných i doporučených ČSN, ON (oborová norma), ISO a v kvalitě odpovídající požadavkům a účelu Díla.
4. Objednatel má právo kdykoli kontrolovat prováděné objednané Dílo včetně dodržování technologických a dalších postupů, které provádění Díla vyžaduje.
5. Zhotovitel bude Objednateli pravidelně předkládat výkresy a další materiály v průběhu jejich přípravy. Objednatel je oprávněn se k materiálům vyjádřit a Zhotovitel je povinen připomínky a návrhy Objednatele akceptovat, a to s výjimkou těch, které:
 - a) jsou v rozporu se zákonem, technickými normami nebo stanovisky dotčených orgánů státní správy,
 - b) jsou zjevně nefunkční nebo provozně nevhodné s ohledem na zamýšlený účel a povahu Stavby,
 - c) přesahují rámec běžných připomínek či návrhů a současně představují tak podstatnou změnu v plnění předmětu této smlouvy, zejména podstatná změna designu či účelu Stavby či její části; to neplatí, jsou-li sjednány jako vícepráce podle čl. V. této smlouvy.
6. Zhotovitel není oprávněn poskytnout komukoli jinému výsledek činnosti Zhotovitele nebo Dílo, jakož i jeho část, bez předchozího písemného souhlasu Objednatele.
7. Smluvní strany se zavazují upozornit druhou smluvní stranu bez zbytečného odkladu na vzniklé okolnosti vylučující odpovědnost bránící řádnému plnění této smlouvy. Smluvní strany se zavazují k vyvinutí maximálního úsilí k odvrácení a překonání okolností vylučujících odpovědnost. Smluvní strany se zavazují

k vyvinutí maximálního úsilí k předcházení škodám a k minimalizaci vzniklých škod.

8. Objednatel se zavazuje, že při zhotovování Díla bude v dohodnutém rozsahu spolupracovat a určí odpovědného zástupce Objednatele pro komunikaci se Zhotovitelem.
9. Objednatel je povinen neprodleně po obdržení každého, pro zhotovení Díla významného, rozhodnutí a stanoviska příslušných orgánů, takové rozhodnutí či stanovisko předat Zhotoviteli. Totéž je povinen Zhotovitel vůči Objednateli.
10. Objednatel se zavazuje poskytnout Zhotoviteli veškerou součinnost, která bude Zhotovitelem odůvodněně požadována při provádění Díla (zejména včetně udělení plné moci opravňující Zhotovitele k zastupování Objednatele vůči příslušným institucím a úřadům). Zhotovitel se zavazuje nepřevést, částečně či v plném rozsahu, takovou plnou moc na jiné osoby než na vlastní zaměstnance.
11. V případě, že některý z postupů navržených Objednatelem bude v rozporu s technickými či jinými normami a předpisy, je Zhotovitel povinen na takovýto rozpor Objednatele upozornit a předložit Objednateli alternativní a variantní řešení, které je s technickými či jinými normami a předpisy v souladu a maximálně reflektuje požadavky Objednatele. Takové řešení musí Objednatel písemně schválit.
12. Zhotovitel je při ustanovení způsobu provádění prací vázán na rozhodnutí Objednatele a touto smlouvou včetně jejích případných dodatků. Zhotovitel je povinen průběžně informovat Objednatele o průběhu provádění Díla a jeho částí a poskytovat mu kopie všech dokumentů s prováděním Díla souvisejících. V případě, že o to Objednatel požádá, je Zhotovitel povinen vyhotovit písemnou zprávu o aktuálním stavu provádění jeho prací.
13. Zhotovitel se zavazuje informovat Objednatele o nevhodných pokynech nebo o rozporech při provádění prací v rozsahu provádění projektových prací a to ihned po zjištění takových závad, jinak je odpovědný v plném rozsahu za škody tímto způsobené nebo za tímto vyvolané přerušení prací.
14. Zhotovitel se zavazuje respektovat připomínky a pokyny Objednatele k Dílu i jeho částem a zapracovat je do prováděného Díla. Bude-li mít Zhotovitel za to, že jsou pokyny Objednatele nesprávné, či z hlediska realizace výstavby neúplné či nevhodné, je povinen o této skutečnosti bezodkladně vyrozumět Objednatele a vyžádat si doplnění, či specifikování pokynů.
15. Zhotovitel odpovídá za úplnost a věcnou správnost všech podkladů a dokumentů, které vypracuje, jakož i za vhodnost těchto podkladů pro zřízení plánovaných komunikací a sítí na předmětných pozemcích. V rámci dohodnutých výkonů je Zhotovitel povinen Objednatele rozsáhle informovat a poskytovat mu poradenství ve věci všech záležitostí, týkajících se provedení jeho úkolů.
16. V případě, že Dílo obsahuje obsahové nesprávnosti nebo je neúplné, je Zhotovitel odpovědný za škodu, jež by byla touto skutečností způsobena. Pro účely tohoto ustanovení považují smluvní strany za škodu všechny škody související s přípravou a realizace stavebního projektu (díla), především vícepráce dodavatele/ů Stavby na základě výběrového/ých řízení, provedených Objednatelem na základě projektové dokumentace dle této smlouvy, jakoukoliv změnu, prodlení nebo jinou obdobnou situaci, nesoulad mezi projektovou a technickou dokumentací, zcela chybějící, neúplné, odporující si nebo nedostatečně popsané položky ve výkazech výměr, chybějící standardy materiálů a výrobků nebo nedostatečné nebo neúplné technické specifikace a nemožnost použití Díla pro předpokládaný účel, práce odborných pracovníků a zaměstnanců Objednatele v souvislosti s přípravou a realizací Stavby.
17. Odsouhlasení jakýchkoliv jednotlivých částí projektové a/nebo technické dokumentace Objednatelem nezabavuje Zhotovitele odpovědnosti za technicky věcně nebo formálně správné, hospodárné a provozuschopné vypracování projektové dokumentace, za její úplnost a za soulad se všemi platnými právními nebo obecně závaznými předpisy, platnými technickými normami a posledním stavem techniky. Zhotovitel je povinen dbát na maximální hospodárnost a ekonomickou výhodnost celkového řešení Stavby, a to již od počátku přípravy projektové dokumentace. Zhotovitel bude dále potlačovat zejména jakékoliv neoprávněné bezdůvodné zakládání takzvaných vyvolaných investic a víceprací v průběhu realizace Stavby, včetně inženýrských sítí.
18. Zhotovitel oznámí Objednateli písemně do **1 týdne** od doručení písemné výzvy Objednatele k zahájení provádění Díla dle F3, telefonní čísla a e-mailové adresy členů realizačního týmu, kteří jsou uvedeni v seznamu členů realizačního týmu, který je **přílohou č. 3** této smlouvy, a dále kontaktní údaje (telefonní

čísla a e-mailové adresy) osoby, která bude provádět autorský dozor a kontaktní údaje (telefonní čísla a e-mailové adresy) subdodavatelů pro jednotlivé profese své činnosti.

19. Zhotovitel přebírá podpisem smlouvy závazek plnit v zastoupení Objednatele jménem Objednatele a na jeho účet na základě jeho plné moci všechny administrativní a organizační činnosti ve vztahu k orgánům státní správy a k organizacím v procesu stavebního řízení a ve všech souvisejících administrativních úkonech tak, aby Stavba mohla být při dodržování všech legislativních norem administrativních předpisů včas, bez obtíží a zbytečných vícenákladů započata, ukončena a uvedena do provozu. Správní poplatky s tím spojené hradí Objednatel. Zhotovitel se zavazuje předem informovat Objednatele o všech jednáních s účastníky všech správních řízení (včetně předběžných jednání) se všemi orgány či účastníky řízení, tak aby se jich mohl zástupce Objednatele zúčastnit také. Objednatel je povinen Zhotoviteli k těmto jednáním vystavit potřebnou plnou moc. Zhotovitel se zavazuje, že bude Objednatele pravidelně informovat o postupu jednání a vyřizování předmětných záležitostí (zejména stavební povolení) s příslušnými orgány státní správy.
20. Zhotovitel se zavazuje neprodleně písemně informovat Objednatele o všech skutečnostech, které by mohly Objednateli způsobit finanční nebo jinou újmu, o překážkách, které by mohly ohrozit termíny stanovené touto smlouvou, a o eventuálních vadách a nekompletnosti podkladů předaných mu Objednatelem. Zhotovitel je povinen upozornit Objednatele rovněž na následky takových rozhodnutí a úkony Objednatele, které jsou zjevně neúčelné nebo samého Objednatele poškozující nebo které jsou ve zjevném rozporu s chráněným veřejným zájmem.
21. Zhotovitel není na základě této smlouvy oprávněn přijímat za Objednatele jakékoliv finanční, věcné přímé nebo nepřímé právní a jiné závazky, kromě závazků vyplývajících pro něj z platných právních norem a této smlouvy. Dále není oprávněn k uzavírání smluv za Objednatele.
22. Zhotovitel se účastní minimálně **2x měsíčně** nebo dle dohody koordinačních jednání v místě Zhotovitele, která jsou povinná.
23. Zhotovitel se zavazuje, že bez předchozího písemného souhlasu Objednatele neposkytne výsledek své činnosti dle této smlouvy (zejména projektovou dokumentaci) jiné osobě než Objednateli.
24. Zhotovitel si je vědom skutečnosti, že podle § 2 písm. e) zákona č. 320/2001 Sb. o finanční kontrole ve veřejné správě, v platném znění, je osobou povinnou spolupůsobit při výkonu finanční kontroly. Zhotovitel se zavazuje, že poskytne potřebné spolupůsobení při výkonu finanční kontroly a umožní přístup kontrolních orgánů k potřebným dokladům vč. smluv a souvisejících dokumentů, které podléhají ochraně podle zvláštních právních předpisů (zejména obchodní tajemství, utajované skutečnosti) za předpokladu, že budou splněny požadavky kladené právními předpisy (např. zákon č. 255/2012 Sb., o kontrole), a to po celou dobu realizace Díla a trvání záruční doby. Stejně podmínky spolupůsobení při výkonu finanční kontroly se Zhotovitel zavazuje zajistit u svých subdodavatelů.
25. Zhotovitel je povinen poskytnout potřebné spolupůsobení při výkonu kontroly a umožní přístup kontrolních orgánů k potřebným dokladům vč. smluv a souvisejících dokumentů dotačnímu fondu v případě, že budou stavební práce financovány z dotačního fondu
26. Zhotovitel souhlasí, že Objednatel v případě realizace stavebních prací na akci podle čl. I. odst. 1 této smlouvy může provádět dodatečné úpravy na Stavbě a to během realizace nebo po jejím dokončení bez souhlasu autora projektové dokumentace.
27. Nároky a reklamace Objednatele mohou být řešeny rovněž prostřednictvím pojistného plnění Zhotovitele na základě profesního pojištění Zhotovitele dle čl. XIII. této smlouvy.

IV. PŘEDÁNÍ DÍLA

1. Zhotovitel je povinen písemně doručením k Objednateli (e-mail, datová schránka) oznámit Objednateli, nejpozději **7 kalendářních dnů** před termínem dokončení Díla, kdy bude Dílo připraveno k předání. Objednatel je pak povinen do **14 kalendářních dnů** od této výzvy přejímací řízení k předání Díla (dále jen „**přejímací řízení**“) svolat a řádně v něm pokračovat.
2. O průběhu přejímacího řízení pořídí Zhotovitel zápis. V případě, že Objednatel odmítne Dílo převzít, je povinen do zápisu uvést své důvody.

3. Dílo je řádně dokončeno, jestliže nevykazuje žádné vady a nedodělky a je předáno Objednateli. Dokladem o předání a převzetí Díla je zápis o převzetí Díla (dále jen „zápis“) podepsaný oprávněnými zástupci obou smluvních stran.
4. Vadou se rozumí podstatná odchylka v kvalitě, rozsahu a parametrech Díla stanovených touto smlouvou či obecně závazným předpisem. Nedodělkem se rozumí nedokončená část Díla oproti rozsahu určenému touto smlouvou.
5. Dílo může být převzato i částečně, pokud s částečným předáním Díla Objednateli obě strany souhlasí a částečné převzetí Díla bude vyspecifikováno v zápise včetně vyspecifikování vad a nedodělků, které nebyly převzaty. Specifikace vad a nedodělků, případně způsobu jejich odstranění, bude tvořit přílohu zápisu o předání a převzetí Díla. Při převzetí opravených vad a nedodělků se postupuje podle předchozích odstavců obdobně.
6. Zhotovitel odpovídá za vady dle občanského zákoníku v plném rozsahu. Zhotovitel rovněž odpovídá za skryté vady, které jsou důsledkem porušení povinností Zhotovitele nebo porušení pracovních a technologických postupů, a to i po uplynutí sjednané záruční doby.

V. CENA ZA DÍLO

1. Dohodnutá cena za Dílo dle zákona č. 526/90 Sb. o cenách, v platném znění, je cenou konečnou; k této ceně se připočte DPH ve výši platné ke dni vydání faktury.
2. Dohodnutá cena za Dílo dle zákona č. 526/1990 Sb. o cenách, v platném znění, je cenou konečnou, platná po celou dobu zhotovení Díla a činí celkem:

989.000,- Kč bez DPH

DPH ve výši 21 %, tj. 207.690,- Kč

1.196.690,- Kč včetně DPH.

Cena Díla je složena z následujících částí:

	Popis požadovaného výstupu:	Cena v Kč bez DPH
2.1	Předání prací dle F1	90.000,- Kč
2.2.	Předání projektové dokumentace pro sloučené územní rozhodnutí a stavební povolení včetně ověřené dokumentace od stavebního úřadu dle F3	410.000,- Kč
2.3.	Předání konečné projektové dokumentace pro provedení Stavby dle F5	390.000,- Kč
2.4.	Spolupráce při zadání realizace Stavby dodavateli dle F6	30.000,- Kč
2.5.	Provádění autorského dozoru dle F7	69.000,- Kč

3. Strany se tímto dále dohodly, že cena za hodinu provádění autorského dozoru dle F7 činí 1.500,- Kč/hod.
4. Cena je stanovena jako nejvýše přípustná a lze ji překročit pouze v případě zvýšení zákonné sazby DPH či na po projednání víceprací mezi smluvními stranami a sjednáním formou písemného dodatku ke smlouvě.
5. Zhotovitel a Objednatel se zavazují mimo zákonných důvodů změnit dohodnutou cenu v těchto případech:
 - a) bude-li Objednatelem požadována změna předmětu, technického řešení a podmínek dodávky,
 - b) dojde-li ke změně platebních podmínek podle odstavce 4,

- c) dojde-li k vícepracím, které vzniknou v průběhu zhotovení Díla a to po vzájemné dohodě vyhotovené písemně formou dodatku ke smlouvě o dílo.
- 6. V případě krácení rozsahu činností Zhotovitele dle této smlouvy, bude cena za Dílo Zhotovitele dle této smlouvy odpovídajícím způsobem upravena po dohodě obou stran.
- 7. Cena stanovená podle předchozích odstavců se snižuje v případě neprovedení části Díla (méněpráce).
- 8. V případě nezískání sloučeného územního rozhodnutí a stavebního povolení včetně nabytí právní moci z důvodu vad projektové dokumentace, nebude dílčí částka dle F3 proplacena.

VI. FAKTURACE A ZPŮSOB PLATBY

1. Faktura za Dílo bude vystavena Zhotovitelem vždy po dokončení Díla a jeho předání Objednateli s termínem splatnosti **30 dnů** od data doručení faktury Objednateli.
2. Jednotlivá dílčí plnění dle čl. II. této smlouvy budou fakturována po jejich řádném dokončení a předání, a to následovně:
 - a) 1. fáze úhrady ceny ve výši uvedené v článku V., odstavec 2.1. této smlouvy po protokolárním předání Přípravy zakázky (F1),
 - b) 2. fáze úhrady ceny ve výši uvedené v článku V., odstavec 2.2. této smlouvy po protokolárním předání konečné projektové dokumentace pro sloučené územní rozhodnutí a stavební povolení včetně ověřené dokumentace od stavebního úřadu (F3),
 - c) 3. fáze úhrady ceny ve výši uvedené v článku V., odstavec 2.3. této smlouvy po protokolárním předání Dokumentace pro provedení Stavby (F5);
 - d) 4. fáze úhrady ceny ve výši uvedené v článku V., odstavec 2.4. této smlouvy po dokončení výběru Zhotovitele stavby (F6);
 - e) Dílčí úhrada autorského dozoru při realizaci Stavby (F7) v celkové výši uvedené v článku V., odstavec 2.5. této smlouvy za celý průběh Stavby bude fakturována každý kalendářní měsíc na jeho konci na základě odsouhlaseného výkazu Objednatel
3. Fakturu Zhotovitel vystaví ve dvou vyhotoveních nebo elektronicky. Faktura musí obsahovat náležitosti daňového dokladu dle zákona 235/2004 Sb., o dani z přidané hodnoty, v platném znění a zákonu č. 563/1991 Sb., o účetnictví, v platném znění.

Faktura musí dále obsahovat odkaz na tuto smlouvu, evidenční číslo nebo jiné označení objednávky uvedené Objednatel na objednávce, celkovou účtovanou částku a název peněžního ústavu a číslo účtu, na který má být částka poukázána. V případě, že realizace Díla bude financována prostřednictvím dotace/finanční podpory, bude Objednatel Zhotovitele informovat o formálních požadavcích na faktury tak, aby tyto odpovídaly případným požadavkům poskytovatele dotace/finanční podpory.

4. Bankovní účet Zhotovitele musí být bankovní účet uvedený v této smlouvě. Uvede-li Zhotovitel více bankovních účtů, může to být kterýkoli z nich. Všechny uvedené účty Zhotovitele na této smlouvě, který je plátcem DPH, musí být zavedeny v registru plátců DPH.
5. Neuvedení některého údaje na faktuře nebo uvedení chybného nebo jinak vadného údaje, je důvodem pro její vrácení Zhotoviteli před její úhradou; v takovém případě začíná běžet nová lhůta splatnosti dnem doručení opravené faktury Objednateli.
6. Zálohy sjednané ceny Objednatel neposkytuje, ledaže je v akceptovaném návrhu objednávky uvedeno jinak.
7. Na Dílo nebude aplikována přenesená daňová povinnost.
8. Každá platba na základě této smlouvy bude považována za uhrazenou okamžikem odepsání příslušné částky z bankovního účtu Objednatele.
9. Objednatel provede kontrolu, zda Zhotovitel, který je plátcem DPH, je či není evidován jako nespolehlivý plátcem DPH ve smyslu ustanovení § 106a zákona 235/2004 Sb., o dani z přidané hodnoty, v platném znění, a že číslo bankovního účtu Zhotovitele uvedené na daňovém dokladu je jako povinně registrovaný údaj

zveřejněno správcem daně podle § 96 zákona 235/2004 Sb., o dani z přidané hodnoty, v platném znění. V případě, že ke dni uskutečnění zdanitelného plnění bude v příslušném systému správce daně Zhotovitel uveden jako nespolehlivý plátcce, nebo číslo bankovního účtu není zveřejněno dle předchozí věty, je Objednatel oprávněn provést úhradu daňového dokladu ve výši ceny Díla bez DPH. Částka rovnající se DPH bude Objednatelům přímo poukázána na účet správce daně podle § 109a zákona 235/2004 Sb., o dani z přidané hodnoty, v platném znění.

10. Zhotovitel je po dobu platnosti této smlouvy povinen uvést ve lhůtě **3 dnů** od zapsané změny u příslušného správce daně, změnu skutečnosti, zda se Zhotovitel stal platácem DPH nebo jím přestal být.

VII. ZÁRUČNÍ DOBA, ODPOVĚDNOST ZA VADY

1. Zhotovitel poskytuje záruční dobu na jakost a vady v délce **10 let** ode dne předání Díla Objednateli. Počátek a běh záruční doby se vztahuje k předání jednotlivých částí Díla (čl. I. odst. 3).
2. Dodavatel odpovídá za řádné provedení Díla bez vad a nedodělků. Dodavatel ručí během záruční lhůty za kvalitu Díla, které dodal a který byl použit, jakož i za odborné provedení a správnou technickou koncepci a funkci.
3. Zhotovitel je povinen nejpozději do **5 dnů** po obdržení reklamace písemně, e-mailem nebo faxem zahájit reklamační řízení na místě.
4. Zhotovitel odstraní veškeré uznané vady Díla v záruční době ve lhůtě do **15 dnů** od uznání reklamace (nebo ve lhůtě písemně dohodnuté), a to bezplatně. Neuznaná reklamace nezbavuje Zhotovitele odpovědnosti za reklamovanou vadu.
5. Reklamací lze uplatnit nejpozději do posledního dne záruční doby, přičemž i reklamace odeslaná Objednatelům poslední den záruční doby se považuje za včas uplatněnou.
6. Záruční lhůty na reklamovanou část Díla se prodlužují o dobu, která uplynula od příjmu nahlášení vady do doby jejího odstranění.
7. Dodavatel se zavazuje, že v případě, že budou vady a nedodělky zjištěny v rámci realizace Stavby nebo jakýchkoli navazujících úkonů nebo jakýchkoli činností v souvislosti s předaným Dílem, že tyto vady a nedodělky, na své náklady odstraní tak, aby nedocházelo k dalším škodám nebo prodlení.
8. V případě, že Zhotovitel řádně reklamaci nevyřídí a/nebo v přiměřené době neodstraní vadu či vady na Díle, je Objednatel oprávněn nechat tyto vady na Díle odstranit třetí osobou a přeúčtovat prokazatelně vynaložené náklady Zhotoviteli; Zhotovitel se tímto zavazuje náklady vzniklé s odstraněním vady na Díle prostřednictvím třetí osoby uhradit Objednateli do **15 dnů** ode dne doručení písemné výzvy Zhotoviteli.

VIII. UKONČENÍ SMLOUVY

1. Tato Smlouva končí uplynutím doby, na kterou byla sjednána, dohodou smluvních stran anebo odstoupením od smlouvy.
2. Objednatel je oprávněn odstoupit od smlouvy v případě, že
 - a) Zhotovitel porušil smlouvu podstatným způsobem,
 - b) v případě, že z jednání Zhotovitele vznikne důvodné podezření na uzavření zakázané dohody vymezené zákonem č. 143/2001 Sb., o ochraně hospodářské soutěže a o změně některých zákonů (zákon o ochraně hospodářské soutěže), ve znění pozdějších předpisů,
 - c) byl prohlášen konkurs na majetek Zhotovitele nebo je vedeno insolvenční řízení.
3. Za podstatné porušení smlouvy bude považováno prodlení Zhotovitele s předáním jakékoli části dokumentace po dobu delší, než **30 dnů** z důvodů stojících výlučně na straně Zhotovitele, neučinění úkonu vůči správnímu orgánu v zákonem nebo správním orgánem uvedené lhůtě
4. V případě odstoupení od této smlouvy Objednatel uhradí Objednateli k datu právních účinků odstoupení veškerá dosud řádně poskytnutá plnění, která byla řádně převzata a Zhotovitelem dodaný materiál sloužící ke zhotovení Díla podle této smlouvy, který Objednatel převezme.
5. Zhotovitel je oprávněn odstoupit od smlouvy v případě, že Objednatel svým jednáním nebo opomenutím zvláště závažným způsobem ohrozil zhotovení Díla a i přes písemnou výzvu Zhotovitele nezajistil v přiměřené době nápravu nebo neučinil opatření směřující k odstranění závadného stavu, nebo

Objednatel svým jednáním nebo opomenutím opakovaně neposkytuje potřebnou součinnost, čímž ohrožuje zhotovení Díla anebo je Objednatel v prodlení s úhradou platby po dobu delší, než **30 dnů** přes předchozí upomínku Zhotovitele k úhradě.

6. V případě odstoupení od smlouvy Objednatel z důvodů na straně Zhotovitele, včetně důvodů vyjmenovaných v čl. VIII. odst. 2 této Smlouvy jde o odstoupení od smlouvy od počátku; smluvní strany pro tento případ deklarují, že přijatá dílčí plnění z povahy Díla nemají sama o sobě pro Objednatele význam.
7. Odstoupení od smlouvy musí být oznámeno druhé straně písemně. Odstoupení nabude účinnosti dnem doručení druhé straně, za doručené se odstoupení považuje i tehdy, pokud strana, které je doručováno, zmaří doručení nebo doručení bez důvodu nepřevzme.
8. Plnění poskytnuté smluvními stranami do účinnosti odstoupení zůstává odstoupením nedotčeno.
9. Ukončením této smlouvy nejsou dotčena práva a nároky Objednatele vyplývající z jakékoliv nedbalosti, opomenutí nebo porušení povinností Zhotovitele, k nimž došlo před takovým ukončením, zejména nárok na náhradu škody vzniklé porušením této smlouvy, nároků na smluvní pokuty a jiných nároků, které podle této smlouvy nebo vzhledem ke své povaze mají trvat i po ukončení, respektive zániku, této smlouvy.
10. Právní účinky odstoupení od smlouvy nastávají v souladu s § 2004 odst. 3 občanského zákoníku do budoucna. Nemá-li plnění smlouvy Zhotovitelem pro Objednatele význam, tak se má za to, že se závazek zrušuje od počátku.

IX. ODPOVĚDNOST ZA ŠKODU

1. Zhotovitel tímto prohlašuje, že provádění Díla na základě této smlouvy provádí jako odborník a zavazuje se, že podle ustanovení § 2950 občanského zákoníku nahradí jakoukoliv a veškerou škodu, kterou způsobí neúplnou nebo nesprávnou informací nebo škodlivou radou danou za odměnu v záležitosti svého vědění nebo dovednosti, jakož i odpovědnosti za škody Objednateli způsobené nesprávně udělenou licencí v rámci autorských práv, ukáže-li se prohlášení Zhotovitele k autorskému dílu nesprávné či neúplné a zavazuje se, že vyrovná případné nároky jiných autorů a uhradí veškerou škodu, která by v důsledku nepravdivosti tohoto prohlášení autora Objednateli vznikla.
2. Zhotovitel odpovídá za veškeré škody způsobené objednateli či třetím osobám, které vzniknou těmto subjektům v příčinné souvislosti s činností Zhotovitele, jeho zaměstnanců nebo subdodavatelů, pokud jsou ve smlouvě sjednání, spojenou s plněním předmětu Díla.
3. Zhotovitel výslovně prohlašuje, že je pojištěný za škody způsobené při podnikatelské činnosti na celý rozsah předmětu Díla, jakož i škodám způsobených třetím osobám v souvislosti s vyhotovením Díla, a to včetně škody způsobené nepředáním Díla v dohodnutém termínu.
4. Povinností zaplatit smluvní pokutu a/nebo úroky Zhotovitelem dle této smlouvy (čl. X.) není dotčena povinnost Zhotovitele k náhradě škody plné výši bez ohledu na výši smluvní pokuty.

X. SANKČNÍ UJEDNÁNÍ

1. V případě, že Zhotovitel neplní své závazky zhotovení a předání Díla v plném rozsahu ve sjednaných termínech, je povinen zaplatit Objednateli smluvní pokutu ve výši 0,1% z ceny Díla bez DPH za každý den prodlení.
2. V případě, že Objednatel odstoupí od smlouvy podle článku VIII. odst. 2 písm. a) nebo b) je Zhotovitel povinen zaplatit Objednateli smluvní pokutu ve výši 100% ceny Díla.
3. Smluvní pokuta je splatná do **15 dnů** ode dne doručení písemné výzvy k její úhradě Zhotoviteli; byl-li v této lhůtě podán návrh na zahájení insolvenčního řízení, stává se smluvní pokuta splatnou okamžikem účinnosti rozhodnutí o zahájení insolvenčního řízení.
4. V případě, že Objednatel je v prodlení s úhradou faktury déle, než **30 dnů**, je povinen na výzvu Zhotovitele uhradit úroky z prodlení ve výši 0,05% z výše pohledávky bez DPH za každý den prodlení. Úroky z prodlení jsou splatné do **15 dnů** od jejího doručení Objednateli.
5. V případě, že vydání předmětného sloučeného územního a stavebního povolení bude příslušným orgánem pravomocně zamítnuto nebo příslušné řízení pravomocně zastaveno, a to z důvodů vad či

pochybení na straně Zhotovitele, je Zhotovitel povinen zaplatit Objednateli na výzvu Objednatele smluvní pokutu ve výši 10 % výše z ceny Díla bez DPH.

6. V případě prodlení Zhotovitele se splněním lhůt stanovených touto smlouvou, je Zhotoviteli povinen zaplatit smluvní pokutu ve výši 0,1 % z ceny Díla bez DPH za každý den prodlení dokud nebude prodlení napraveno, nejvíce však do výše 30 % ceny Díla bez DPH a Zhotovitel je povinen úrok z prodlení uhradit.

Pro uložení smluvní pokuty je rozhodný den, kdy bude napravené Dílo předáno Objednateli nebo příslušnému správnímu orgánu, na jehož podnět nebo příkaz či usnesení bylo Dílo napraveno.

7. V případě, že se v průběhu realizace Stavby zjistí chyby, nedostatky či absence některých položek výkazů výměr předaného Zhotovitelem dle zpracované projektové dokumentace pro stavební povolení a zpracované projektové dokumentace pro provedení Stavby, zejména stavební práce, materiály, technologie apod., je Zhotovitel povinen zaplatit smluvní pokutu ve výši rozdílu původní ceny realizace Stavby a ceny nové.
8. Zhotovitel prohlašuje, že zohlednil v nabídkové ceně veškeré potřebné sondy a průzkumy, aby při realizaci Stavby nevznikaly Objednateli další náklady. V případě, že Objednateli vzniknou z výše uvedených důvodů další náklady, zejména za vícepráce, je Zhotovitel povinen zaplatit smluvní pokutu ve výši rozdílu původní ceny realizace Stavby a ceny nové.

XI. KOMUNIKACE, OZNÁMENÍ A DORUČOVÁNÍ

1. Smluvní strany se dohodly na způsobu doručování písemností tak, že lze zásilku zaslat prostřednictvím datové schránky anebo doporučenou zásilkou, která je podána k přepravě držitelem poštovní licence na adresu smluvních stran uvedených v záhlaví této smlouvy. V případě, že se některou ze smluvních stran odeslaná písemnost prostřednictvím držitele poštovní licence vrátí jako nedoručená, považuje se za doručenou dnem následujícím po dni otisku razítka na zásilce, kdy byla poštou odesílateli vrácena; zásilky odeslané prostřednictvím datové schránky se považují za přijaté následující den po umístění do datové schránky příjemce zásilky v systému datových schránek.
2. Písemným kontaktem pro účely této smlouvy se rozumí kontaktní adresa pro písemnou korespondenci prostřednictvím držitele poštovní licence, ID datové schránky smluvní strany, jakož i kontakt i e-mailem, který si strany předaly.
3. Písemnosti mezi stranami této smlouvy, s jejichž obsahem je spojen vznik, změna nebo zánik práv a povinností upravených touto smlouvou, zejména odstoupení od jednotlivých požadavků - objednávek nebo odstoupení od smlouvy, se doručují do vlastních rukou.

XII. AUTORSKÁ PRÁVA K DÍLU

1. Zhotovitel prohlašuje, že má k Dílu plné a neomezené autorské právo a že je oprávněn s tímto Dílem disponovat a poskytovat k němu licenci v níže uvedeném rozsahu.
2. Dokumentace zpracovaná Zhotovitelem jako architektem či autorizovaným inženýrem/technikem podle této smlouvy včetně jejího návrhu či konceptu je autorským dílem v souladu s autorským zákonem ve smyslu § 2371 občanského zákoníku a zákona 121/2000 Sb., autorský zákon, ve znění pozdějších předpisů (dále jen „**autorský zákon**“).
3. Zhotovitel uděluje v souladu s ustanovením § 2358 a násl. občanského zákoníku a autorského zákona Objednateli výhradní oprávnění k výkonu práva Dílo užít v rozsahu stanoveném touto Smlouvou (dále jen „**výhradní licence**“) s tím, že Objednatel není povinen poskytnutou výhradní licenci využít. Za účelem odstranění jakýchkoli pochybností se autorským dílem Zhotovitel pro účely této smlouvy rozumí dokumentace popsaná v této smlouvě. Pro tento účel se Zhotovitel zavazuje poskytnout Objednateli výhradní licenci na dobu trvání majetkových autorských práv architekta včetně všech práv souvisejících.
4. Objednatel je oprávněn upravit či měnit shora popsané autorské dílo nebo jeho část takovým způsobem, který nesníží hodnotu shora popsaného autorského díla. V rámci poskytnuté licence je Objednatel zejména oprávněn užít shora popsané autorské dílo ke zpracování projektové dokumentace a provedení díla, a to k územnímu řízení a pro vydání územního rozhodnutí, ke stavebnímu řízení a pro vydání stavebního povolení, pro vypracování dokumentace pro provedení stavby ke Stavbě, pro zhotovení dokumentace pro výběr dodavatele Stavby, pro účely provedení Stavby samé, a to v celku nebo v části, a

pro výkon souvisejícího autorského dozoru, popřípadě též jiné dokumentace nezbytné pro provedení Stavby jakožto rozmnoženiny autorského díla, pro uvedení Stavby do provozu a užívání, vypracování dokumentace skutečného provedení stavby ke Stavbě a pro kolaudaci Stavby, dle uvážení Objednatele, pokud tím nebude porušen smysl a účel této smlouvy, užití autorské dílo pro potřeby marketingu, pro potřeby prezentace díla na veřejnosti, výstavách či jednotlivě u třetích osob v jakékoliv formě zachycené na jakémkoliv nosiči, k pořízení jiných kopií, rozmnoženin a napodobenin díla nežli Stavby samé, a to trvale nebo dočasně jakýmkoliv prostředky a v jakékoliv formě (a pokud jde o kopie v elektronické formě, jak ve spojení on-line, tak i off-line, zahrnuje i licenci k rozšiřování takto zhotovených kopií) s tím, že originál grafického zobrazení autorského díla je vlastnictvím Zhotovitele, a za podmínky, že nebude takové užití v rozporu se smyslem a účelem této smlouvy a v rozporu s dobrými mravy.

5. Zhotovitel uděluje, v souladu s ustanovením § 2363 a násl. občanského zákoníku, Objednateli souhlas, poskytnout podlicenci třetí osobě.
6. Zhotovitel uděluje v souladu s ustanovením § 2364 občanského zákoníku Objednateli tímto souhlas s postoupením podlicence pro případ, že Objednatel tuto podlicenci bude chtít postoupit třetí osobě.
7. Smluvní strany sjednávají, že odměna za licenci je součástí odměny za Dílo (honoráře) podle této smlouvy. Licence přechází na Objednatele okamžikem předání části Díla, a to k předané části autorského díla.
8. Originály plánů, náčrtů, výkresů, grafických zobrazení a textových určení (specifikací) zůstávají ve vlastnictví Zhotovitele, ať jsou Stavby, pro které byly připraveny, provedeny či nikoli. Objednateli náleží řádně autorizované stejnopisy (kopie) dokumentace včetně reprodukovatelných kopií plánů, náčrtů, výkresů, grafických zobrazení a textových určení (specifikací) pro informaci, elektronických kopií díla, jako návod k vlastnímu užívání díla.
9. Objednatel i Zhotovitel jsou oprávněni užití dokumentaci pro potřeby marketingu, pro potřeby prezentace díla na veřejnosti, výstavách či jednotlivě u třetích osob v jakékoliv formě zachycené na jakémkoliv nosiči.
10. Zhotovitel odpovídá Objednateli za právní bezvadnost práv nabytých touto licenční smlouvou, tj. za to, že užitím díla podle této licenční smlouvy nemůže dojít k neoprávněnému zásahu do práv třetích osob ani k jinému porušení právních předpisů, že případné majetkové nároky třetích osob byly vypořádány a Objednateli v souvislosti s užitím díla nemohou vzniknout peněžité ani jiné povinnosti vůči třetím osobám.
11. Zhotovitel odpovídá Objednateli za škodu vzniklou v souvislosti s uplatněním práv třetích osob.
12. Zhotovitel podpisem této licenční smlouvy výslovně prohlašuje, že jiná osoba než Objednatel není oprávněna Dílo užit.
13. Zánikem Objednatele přechází práva a povinnost z této licenční smlouvy na jeho právního nástupce.

XIII. POJIŠTĚNÍ PROFESNÍ ODPOVĚDNOSTI

1. Zhotovitel tímto prohlašuje a zaručuje, že má ke dni uzavření této smlouvy uzavřenu pojistnou smlouvu pro případ odpovědnosti za škodu způsobenou Objednateli při provádění Díla a/nebo služeb na základě této smlouvy, a to s minimálním limitem pojistného plnění **3.000.000,- Kč** (slovy: *tři milióny korun českých*) (dále jen „**pojištění profesní odpovědnosti**“).
2. Strany tímto potvrzují, že před podpisem této smlouvy Zhotovitel předložil Objednateli pojistnou smlouvu nebo pojistný certifikát splňující podmínky stanovené v tomto odstavci.
3. Zhotovitel se zavazuje po celou dobu trvání této smlouvy, jakož i po celou dobu trvání závazků z této smlouvy vyplývajících, udržovat pojištění profesní odpovědnosti a minimální výši pojištění podle předchozího odstavce.
4. Zhotovitel není oprávněn snížit výši pojistného krytí nebo podstatným způsobem změnit podmínky pojištění profesní odpovědnosti bez předchozího písemného souhlasu Objednatele.
5. Zhotovitel je povinen předložit Objednateli jakýkoliv dodatek ke sjednanému pojištění profesní odpovědnosti do **10 dnů** od jeho uzavření. Zhotovitel je povinen neprodleně informovat Objednatele o jakýchkoliv změnách v podmínkách pojištění profesní odpovědnosti.

6. Zhotovitel se zavazuje, že v případě zahájení realizace Stavby, předloží Objednateli do 14 dní od přijetí písemné výzvy Objednatele pojištění profesní odpovědnosti alespoň do výše 20% celkové ceny za zhotovení Stavby.

XIV. SPOLEČNÁ A ZÁVĚREČNÁ UJEDNÁNÍ

1. Práva a povinnosti z této smlouvy vyplývající a ve smlouvě neupravené se řídí příslušnými ustanoveními občanského zákoníku, ZZVZ a s obsahem smlouvy souvisejících předpisů.
2. Smluvní strany sjednávají, že pokud by bylo jedno z výše uvedených ustanovení zcela nebo zčásti právně neúčinné, zůstává tím nedotčena právní účinnost ostatních ustanovení. Totéž platí i pro případ smluvní mezery.
3. Význam užití terminologie v této smlouvě svým významem a účelem vychází z obvykle definovaných právních pojmů anebo běžně užití terminologie v právních předpisech práva soukromého (zejména občanský zákoník) a práva veřejného (zejména stavební zákon) včetně příslušných oborových a sektorových norem ČSN a ČSN EN.
4. Smluvní strany sjednávají, že užitím výrazu „zejména“ se rozumí demonstrativní příklad, který obsahuje několik typických prvků, tedy dané ujednání nebo ustanovení platí i v případě splnění jiných obdobných podmínek nebo obdobných prvků.
5. Tuto smlouvu je možné měnit pouze písemnou dohodou smluvních stran ve formě vzestupně číslovaných dodatků této smlouvy, podepsaných oprávněnými zástupci smluvních stran. Žádné úkony či jednání ze strany jedné smluvní strany nelze považovat za příslib uzavření smlouvy nebo dodatku k této smlouvě. V souladu s ustanovením § 1740 odstavce 3 občanského zákoníku smluvní strany nepřipouští přijetí návrhu na uzavření smlouvy s dodatkem nebo odchylkou, čímž druhá smluvní strana podpisem smlouvy souhlasí. Smluvní strany se dále dohodly, že možnost zhojení nedostatku písemné formy právního jednání se vylučuje, a že neplatnost právního jednání, pro nějž si smluvní strany sjednaly písemnou formu, lze namítnout kdykoliv, tedy že mezi smluvními stranami neplatí ustanovení § 582 odstavce 1 první věta a odstavce 2 občanského zákoníku. Současně je zde platná podmínka, že smlouvu a dodatky smlouvy musí odsouhlasit orgán města, který schválil tuto smlouvu, jinak je takové ujednání (smlouva či dodatek) podle zákona o obcích, absolutně neplatné.
6. S ohledem na zákon 253/2008 Sb., o některých opatřeních proti legalizaci výnosů z trestné činnosti a financování terorismu, veškeré převody peněžních prostředků dle této smlouvy budou probíhat bezhotovostně. Ve výjimečných případech může Objednatel přijmout hotovostní platbu ve výši, která nebude dosahovat částky, kterou je podle zákona povinnost převést bezhotovostně.
7. Zhotovitel výslovně prohlašuje, že souhlasí s odesláním a přijímáním finančních transakcí vyplývajících z této smlouvy z/na transparentní účet města Úvaly a je seznámen, že bankovní ústav může na takovém účtu nejméně tyto informace: - zaúčtovaná částka a měna, datum připsání platby na účet, - popis platby, - název a číslo účtu plátce, - zpráva pro příjemce, - variabilní, - konstantní, - specifický symbol, a i další text byl-li plátcem uveden jakož i text uvedený smluvní stranou k identifikaci platby směrem k veřejnosti.
8. Zhotovitel prohlašuje, že bere na vědomí, že město Úvaly shromažďují osobní údaje druhé smluvní strany, jejich zaměstnanců nebo členů v rozsahu uvedeném touto smlouvou včetně všech případných dodatků smlouvy, zejména jména a příjmení osob, které smlouvu podepisují za smluvní strany, jména a příjmení osob uvedených jako kontakty, včetně případných poskytnutých či uvedených e-mailů a telefonních čísel, v souladu s Nařízením Evropského parlamentu a Rady č. 2016/679, obecné nařízení o ochraně osobních údajů (GDPR) a zákonem č. 110/2019 Sb., o zpracování osobních údajů, a to za účelem realizace této smlouvy. Osobní údaje shromážděné v souvislosti s touto smlouvou nebudou jiným způsobem smluvními stranami využívány, ledaže tak výslovně vyplývá z právních předpisů platných v České republice nebo byl výslovně poskytnut souhlas subjektem osobních údajů.
9. Smluvní strany sjednávají, že Zhotovitel není oprávněn převést bez předchozího písemného souhlasu města Úvaly svá práva a závazky, vyplývající z této smlouvy na třetí osobu, zejména není oprávněn postoupit jakékoliv peněžité pohledávky za městem Úvaly vzniklé v souvislosti s touto smlouvou.
10. Smluvní strany jsou srozuměni s tím, že text smlouvy je veřejně přístupnou listinou ve smyslu zákona č. 106/1999 Sb. o svobodném přístupu k informacím, ve znění pozdějších předpisů, a že město Úvaly jako

povinný subjekt má povinnost na žádost poskytnout informace o tomto smluvním vztahu včetně poskytnutí kopie smlouvy.

11. Smluvní strany prohlašují, že skutečnosti uvedené v této smlouvě nepovažují za obchodní tajemství ve smyslu § 504 občanského zákoníku, tímto výslovně souhlasí se zveřejněním veškerých náležitostí a podmínek této smlouvy a/nebo souvisejících dokumentů a informací, včetně zveřejnění této smlouvy jako celku, v rámci informací zpřístupňovaných veřejnosti bez stanovení jakýchkoli dalších podmínek, a to i prostřednictvím dálkového přístupu, zejména na webových stránkách města.
12. Smluvní strany výslovně potvrzují, že nejsou slabší stranou ve smyslu § 433 a § 1798 a.n. občanského zákoníku, ve znění pozdějších předpisů, základní podmínky této smlouvy jsou výsledkem jednání stran a každá ze stran měla příležitost ovlivnit obsah této smlouvy.
13. Smluvní strany sjednávají, že vylučují aplikaci § 1726, § 1728, § 1729 a § 1805 odst. 2 občanského zákoníku.
14. Práva a povinnosti vyplývající ze smlouvy přechází i na právní nástupce smluvních stran o čemž jsou smluvní strany povinny právního nástupce informovat; za informaci pro právního nástupce se považuje i zveřejnění smlouvy na webových stránkách smluvní strany nebo podle zákona (např. zveřejnění smlouvy v registru smluv) anebo založením smlouvy do Katastru nemovitostí.
15. Smluvní strany se dohodly na způsobu doručování písemností tak, že lze zásilku zaslat prostřednictvím datové schránky anebo doporučenou zásilkou, která je podána k přepravě držitelem poštovní licence na adresu smluvních stran uvedených v záhlaví této smlouvy. V případě, že se některou ze smluvních stran odeslaná písemnost prostřednictvím držitele poštovní licence vrátí jako nedoručená, považuje se za doručenu dnem následujícím po dni otisku razítka na zásilce, kdy byla poštou odesílateli vrácena; zásilky odeslané prostřednictvím datové schránky se považují za přijaté následující den po umístění do datové schránky příjemce zásilky v systému datových schránek.
16. Písemným kontaktem pro účely této smlouvy se rozumí kontaktní adresa pro písemnou korespondenci prostřednictvím držitele poštovní licence, ID datové schránky smluvní strany, jakož i kontakt i e-mailem, který si strany předaly.
17. Smluvní strany shodně zdůrazňují, že tuto Smlouvu uzavírají se záměrem ve vzájemné dohodě realizovat společný zájem a záměry Smluvních stran. Všechny spory, které vzniknou ze Smlouvy a v souvislosti s ní, se přednostně pokusí vyřešit prokazatelnou dohodou Smluvních stran nebo mediační dohodou podle zákona o mediaci (zákon 202/2012 Sb.).
18. Smluvní strany sjednávají, že rozhodným právem je právo České republiky, rozhodným jazykem je jazyk český a rozhodným soudem je Okresní soud pro Prahu-východ ve věcech, které rozhodují okresní soudy a Krajský soud v Praze ve věcech, které rozhodují krajské soudy.
19. Nedílnou a neoddělitelnou součástí této smlouvy jsou její přílohy:
 - **Příloha 1** Harmonogram výkonových fází
 - **Příloha 2** Podrobný popis výkonových fází
 - **Příloha 3** Seznam členů realizačního týmu (z nabídky na realizaci zakázky)
20. Uzavření této smlouvy schválila Rada města Úvaly **R-[doplní město Úvaly po schválení]** ze dne **[doplní město Úvaly po schválení]** a pověřila k jejímu podpisu starostku.
21. Tato smlouva nabývá platnosti a účinnosti dnem podpisu poslední smluvní stranou za schválení Radou města Úvaly.
22. Tato smlouva bude v souladu s ustanovením §219 ZZVZ zveřejněna na profilu Objednatele včetně všech jejích příloh, případných změn a dodatků.
23. S odkazem na ust. § 3 odst. 2 písm. k) zákona 340/2015 Sb. o registru smluv, není povinnost tuto smlouvu registrovat v Registru smluv.
24. Smlouva je vyhotovena v **4** stejnopisech s platností originálu, z nichž **3** stejnopisy obdrží město Úvaly a **1** stejnopis obdrží Zhotovitel.
25. Strany po přečtení této smlouvy prohlašují, že souhlasí s jejím obsahem, což stvrzují svými podpisy.

V Úvalech dne **[doplní se při podpisu]**

V **[doplní se při podpisu]** dne **[doplní se při podpisu]**

Za Objednatele

Za Zhotovitele

Bc. Markéta Rydvalová
Starostka města Úvaky

[DOPLNÍ DODAVATEL]
[DOPLNÍ DODAVATEL]

**PŘÍLOHA Č. 1
KE SMLouvĚ O DíLO
ZPRACOVÁNÍ PROJEKTOVÉ DOKUMENTACE**

HARMONOGRAM A TERMÍNY PLNĚNÍ

	Popis požadovaného výstupu:	Termín (nejpozději do):
1.	příprava zakázky dle F1	Do 2 měsíců po obdržení písemné výzvy Objednatele k zahájení provádění dané části Díla
2.	předání projektové dokumentace pro projednání sloučeného územního rozhodnutí a stavebního povolení dle F3	do 4 měsíců po obdržení písemné výzvy Objednatele k zahájení provádění této části Díla
3.	předání konečné projektové dokumentace pro sloučeného územního rozhodnutí a stavebního povolení včetně ověřené dokumentace od stavebního úřadu dle F3	v závislosti na veřejnoprávním projednání
4.	předání konečné projektové dokumentace pro provedení Stavby dle F5	do 3 měsíců po obdržení písemné výzvy Objednatele k zahájení provádění této části Díla
5.	Spolupráce při zadání realizace dodavateli dle F6	na základě žádosti objednatel
6.	Provádění autorského dozoru dle F7	po obdržení písemné výzvy Objednatele po celou dobu výstavby až po kolaudaci

PŘÍLOHA Č. 2
KE SMLouvĚ O DíLO
ZPRACOVÁNÍ PROJEKTOVÉ DOKUMENTACE

F1. Příprava zakázky VF1

- (a) průzkumy a rozbory (radonový, stavebně technický průzkum);
- (b) provedení nutných sond;
- (c) vstupní jednání se zástupci města a komisí a výborem před zahájením prací;
- (d) zhodnocení vstupních údajů;
- (e) soupis identifikačních údajů;
- (f) specifikace potřebných projekčních podkladů;

F3. Projektová dokumentace pro společné řízení vč. zajištění společného územního rozhodnutí a stavebního povolení s nabytím právní moci VF3

- (a) vypracování dokumentace ke Stavbě pro územní řízení podle vyhlášky č. 499/2006 Sb., o dokumentaci staveb včetně koncepční koordinace všech profesí tak, aby bylo možné vydat územní rozhodnutí;
- (b) upřesnění cílových představ klienta s ohledem na předchozí fáze F1 smlouvy;
- (c) stanovení podmínek pro dodržení souladu s fázemi F1 smlouvy;
- (d) kontrola a zapracování projekčních podkladů dle F1;
- (e) zapracování připomínek veřejnoprávních orgánů a organizací, které se vyjadřují k dokumentaci pro územní řízení;
- (f) zapracování výsledků všech průzkumů a ověření do projektové dokumentace a výkazu výměr dle F1 a další potřebné nutné průzkumy ke zpracování projektové dokumentace;
- (g) projednání se správci inženýrských a všech ostatních sítí;
- (h) provedení a organizace potřebných podrobných průzkumů;
- (i) veřejnoprávní projednání dokumentace pro územní řízení;
- (j) zajištění potřebného počtu výtisků dokumentace pro získání územního rozhodnutí dle požadavků DOSS;
- (k) vypracování PBR, které je součástí tohoto stupně dokumentace;
- (l) zapracování dodatečných a změnových požadavků klienta;
- (m) vypracování žádosti o vydání územního rozhodnutí a předání na příslušný úřad včetně všech nutných příloh, projektové dokumentace, stanovisek DOSS účastníků řízení, které si zhotovitel zajistí včetně předání těchto stanovisek na stavební úřad a objednateli;
- (n) zajištění vydání společného územního rozhodnutí a stavebního povolení včetně nabytí právní moci
- (o) účast a spolupráce při odvolání proti vydanému územnímu rozhodnutí – vypracování podkladů pro odvolání proti případnému rozhodnutí o zamítnutí žádosti o vydání územního rozhodnutí včetně zapracování úprav dokumentace po případném odvolacím řízení a doplňování dokumentace nad rámec vyhlášky podle výsledků případného odvolacího řízení;
- (p) upřesnění předběžného rozpočtu podle m² a m³;
- (q) účast při jednáních v územním řízení.

Konečná projektová dokumentace včetně ověřené dokumentace od stavebního úřadu bude předána v pěti výtiscích a v digitální formě v odemčeném formátu pdf, DWG, word, excel.

F5. Projektová dokumentace pro provedení stavby VF5 ke Stavbě

- (a) zhodnocení územního rozhodnutí a stavebního povolení a jeho podmínek;
- (b) kontrola a zapracování projekčních podkladů dle F1, F3;
- (c) zpracované v rozsahu minimálně podle vyhlášky č. 499/2006 Sb., o dokumentaci staveb včetně koncepční koordinace všech profesí a včetně vypracování projektu organizace výstavby, návrhu dopravně-inženýrských opatření a přípravy a zpracování plánu BOZP;
- (d) zpracované v souladu se ZZVZ a vyhláškou č. 169/2016 Sb., o stanovení rozsahu dokumentace veřejné zakázky na stavební práce a soupisu stavebních prací, dodávek a služeb s výkazem výměr, ve znění pozdějších předpisů;
- (e) dokumentace bude obsahovat řešení veškerých podmínek stanovených v územním rozhodnutí a ve stavebním povolení včetně podmínek uvedených ve vyjádřeních a stanoviscích, které byly součástí územního řízení a stavebního řízení od dotčených orgánů státní správy a dalších povolení;
- (f) definice veškerých materiálů a povrchů na základě vzorků a jejich odsouhlasení klientem, zejména podlahy, střešní krytina, obkladačky, nátěry konstrukcí a výrobků;
- (g) specifikace výrobků pro Stavbu, zejména okna, dveře, truhlářské, zámečnické a klempířské výrobky;
- (h) řešení veškerých detailů a atypických řešení nutných pro provedení Stavby;
- (i) koordinace projektů jednotlivých profesí a zapracování do projektové dokumentace pro provedení stavby;
- (j) podrobný slepý výkaz výměr a soupisu prací, dodávek, služeb,
- (k) do slepého výkazu výměr a oceněného rozpočtu uvést pouze parametry výrobků a materiálů (v žádném případě nesmí být uvedeny názvy materiálů nebo výrobků a názvy firem);
- (l) slepý výkaz výměr bude uzamčen tak, aby bylo možné doplňovat pouze jednotkové ceny a aby nemohl být měněn;
- (m) v architektonicko-stavební části detaily, podrobné výkresy atypických výrobků, spárořezy dlažeb a obkladů;

- (n) koordinační výkresy profesí;
- (o) provozní schémata;
- (p) v konstrukčně-statické části podrobné výkresy výztuže;
- (q) kontrola stanovisek a podmínek ze stavebního řízení a jejich promítnutí do dokumentace;
- (r) zapracování výsledků všech průzkumů a ověření do projektové dokumentace a výkazu výměr dle F1, F3 a další potřebné nutné průzkumy ke zpracování projektové dokumentace;
- (s) vypracování PBŘ, které je součástí PD pro provedení stavby.

Projektová dokumentace bude zpracovaná podle vyhlášky č. 499/2006 Sb. Součástí projektové dokumentace pro provedení stavby budou projekty profese architektonicko-stavební, statika, zdravotníka (vodovod, splašková kanalizace), vytápění (návrh otopných ploch, zdroj tepla), elektroinstalace (světelné a zásuvkové okruhy, napájení technologií), slaboproud (zvonková tabla, společná televizní anténa), větrání (hygienické zázemí, kuchyně), požárně bezpečnostní řešení. Dokumentace bude vydána v šesti výtiscích a v digitální formě v odemčeném formátu pdf, DWG, word, excel.

F6. Spolupráce při zadání realizace dodavateli VF6 ke Stavbě

Zhotovitel se zavazuje, že bude spolupracovat při zpracování zadávací dokumentace pro výběr zhotovitele na stavební práce a dodržovat nutnou součinnost s administrátorem výběrového řízení na stavební práce. Dále se zhotovitel zavazuje, že v případě financování z dotačního titulu bude dodržovat nutnou součinnost s projektovým manažerem akce.

- a) spolupráce při získávání a vyhodnocování nabídek dodavatelů
- b) posouzení úplnosti nabídky zhotovitele Stavby z hlediska výkazu výměr a ceny
- c) Zhotovitel se zavazuje vynaložit maximální včasnou součinnost při poskytování informací k projektové dokumentaci a všem jeho výstupům; zejména se Zhotovitel zavazuje na vyžádání Objednatele včasné, úplně a jednoznačně odpovědět na jakékoliv žádosti o dodatečné informace uchazečů dle ZZVZ, které se bezprostředně týkají Díla, respektive veškerých výstupů Zhotovitele, a to tak, že je povinen písemnou odpověď poskytnout Objednateli minimálně jeden (1) Pracovní den přede dnem, ve kterém má být dodatečná informace odeslána uchazečům. Objednatel se zavazuje předat takový dotaz Zhotoviteli (formou e-mailu) téhož dne, ve kterém Objednateli obdrží takovou žádost o poskytnutí dodatečné informace.

F7. Autorský dozor při provádění Stavby

F7/1. Během provádění prací se zhotovitel zavazuje provádět autorský dozor projektanta, přičemž práce budou prováděny po dohodě a pouze na vyžádání objednatelem. Celková cena a hodinová sazba pro výkon autorského dozoru jsou uvedeny v článku V., odstavcích 2.5 a 3. této smlouvy.

F7/2. Rozsah autorského dozoru po celou dobu realizace Stavby až do její kolaudace, resp. do úplného odstranění vad z přijímacího protokolu mezi objednatelem a zhotovitelem Stavby provádí zhotovitel autorský dozor v rozsahu:

- (a) účast na vybraných kontrolních dnech a prohlídkách Stavby a konzultace na staveništi poskytování vysvětlení potřebných k vypracování dodavatelské dokumentace zhotovitelem Stavby
- (b) kontrola provádění Stavby podle prováděcí dokumentace
- (c) kontrola dodržování projektu s přihlédnutím na podmínky určené v územním rozhodnutí a stavebním povolení a DOSS
- (d) odsouhlasení použitých materiálů a výrobků se srovnávacím standardem daným fázemi F1, F3, F5 a po konzultaci s objednatelem
- (e) posuzování návrhů zhotovitele Stavby na změny a odchylky v částích projektů zpracovaných zhotovitelem Stavby
- (f) vyjádření k požadavkům na větší množství výrobků a výkonů oproti dokumentaci pro provedené Stavby (vícepráce)
- (g) sledování postupu výstavby z technického hlediska
- (h) účast na kolaudaci Stavby
- (i) kontrola dodržování opatření a řešení environmentálních podmínek
- (j) poradenství při provádění detailů a složitějších atypických konstrukcí
- (k) účast na jednáních o změnách Stavby vyvolaných klientem nebo zhotovitelem Stavby
- (l) vypracování alternativních řešení v průběhu Stavby (technických, dispozičních řešení a detailů a provedení)
- (m) posuzování alternativních stavebně-technologických postupů nebo alternativních materiálů s ohledem na jejich pořizovací cenu a užitě vlastnosti během doby životnosti
- (n) posouzení odchylek, změn a úprav zhotovení Stavby v souvislostech stavebního díla
- (o) provádění zápisů do stavebního deníku vedeného zhotovitelem Stavby
- (p) odsouhlasení předložených vzorků zhotovitele Stavby v souladu se standardy materiálů dle dokumentace pro provedení stavby
- (q) případné vypracování dokumentace pro změnu stavby před dokončením stavebního zákona a dokumentace skutečného stavu
- (r) účast na odevzdání a převzetí Stavby nebo její části

PŘÍLOHA Č. 3
SEZNAM ČLENŮ REALIZAČNÍHO TÝMU

SEZNAM ČLENŮ REALIZAČNÍHO TÝMU

veřejná zakázka malého rozsahu na služby:

"Zpracování PD pro sloučené povolení, PDPS, zajištění autorského dozoru – Rekonstrukce objektu čp. 91 v ulici Jiráskova v Úvalech – opakované řízení"

Obchodní firma (název podnikatel (právníká nebo fyzické osoby) zapsaný v obchodním rejstříku) Název (uvádí podnikatel (právníká osoba) nezapsaný v obchodním rejstříku) Jméno a příjmení (uvádí podnikatel (fyzická osoba) nezapsaný v obchodním rejstříku)	:	AVIS REAL s.r.o.
Sídlo (vyplňuje právnická osoba dle zápisu v obchodním rejstříku) Místo podnikání (vyplňuje podnikatel (fyzická osoba); místem podnikání je adresa zapsaná jako místo podnikání v obchodním rejstříku nebo v jiné zákonem upravené evidenci)	:	Londýnská 254/7 Praha 120 00
IČO (pouze bylo-li přiděleno)	:	27247333
Osoba(y) oprávněná(é) zastupovat účastníka	:	Ing. Jaroslav Kaňka, Ing. Jan Kaňka

(dále jen „**Účastník**“),

Účastník tímto za účelem prokázání splnění technické kvalifikace dle odstavce 6.4.1(b) zadávací dokumentace veřejné zakázky malého rozsahu na služby k veřejné zakázce s názvem „Zpracování PD pro sloučené povolení, PDPS, zajištění autorského dozoru – Rekonstrukce objektu čp. 91 v ulici Jiráskova v Úvalech“ předkládá následující:

seznam techniků, kteří se budou podílet na plnění veřejné zakázky:

Hlavní projektant (HIP)				
jméno, příjmení a titul		Ing. Jaroslav Kaňka		
poměr člena realizačního týmu k účastníkovi zadávacího řízení		<input type="checkbox"/> zaměstnanec	<input type="checkbox"/> poddodavatel	<input checked="" type="checkbox"/> jiný (popsat) Majitel/jednatel společnosti
autorizace nebo potvrzení o zápisu do seznamu registrovaných osob	obor dle zákona 360/1992 Sb.	autorizace se všeobecnou působností (architekt)	architektura (architekt)	autorizace pro obor pozemní stavby (autorizovaný inženýr)
	datum získání			1997
významná služba č. 1 (reference) včetně doby jejího poskytnutí, označení stavby a jejího rozsahu dle požadavku zadavatele v odstavci 6.4.1(b)(i) zadávací dokumentace		Nástavba druhého stupně ZŠ Hlubočinka Projekt řeší rozšíření stávající školy o 4 učebny a sociální a technické zázemí DSP, DPS		
objednatel služby	název	2S – stav s.r.o.		
	sídlo	Hlavní 813, Hlubočinka, 251 68 Sulice		
	IČO	27604721		
kontaktní osoba objednatele	jméno a funkce	Světлана Junová – ředitelka školy		
	telefon	602 874 524		
	email	Svetlana.junova@adventureschool.cz		

Elektronicky podepsáno
Ing. Jan Kaňka
12:53 15.04.2024
RSA/4096

DODATEK Č. 2 KE SMLouvĚ O DODÁVCE ELEKTŘINY S PŘEVZETÍM ZÁVAZKU DODAT ELEKTŘINU DO ELEKTRIZAČNÍ SOUSTAVY

uzavřené dne 2. 11. 2022 (dále jen tento dodatek jako „**dodatek**“), který uzavírají tyto smluvní strany

AMBIENT Energy, a.s.

IČ 07794771

se sídlem Antala Staška 1076/33a, Krč, 140 00 Praha 4

zapsaná v obchodním rejstříku vedeném Městským soudem v Praze pod sp. zn. B 24118

zastoupena Ladislavem Seidlerem, členem správní rady

(dále jen „**Kupující**“) na straně jedné

a

Město Úvaly

IČ 00240931

se sídlem Arnošta z Pardubic 95, 250 82 Úvaly

zastoupena Bc. Markétou Rydvalovou, starostkou

(dále jen „**Prodávající**“) na straně druhé

(Prodávající a Kupující dále v tomto dodatku také jednotlivě jako „**smluvní strana**“ a společně jako „**smluvní strany**“)

I.

1. Smluvní strany spolu uzavřely dne 2. 11. 2022 smlouvu o dodávce elektřiny s převzetím závazku dodat elektřinu do elektrizační soustavy, jejímž předmětem je zejména závazek Prodávajícího dodávat Kupujícímu elektřinu vyrobenou ve zdroji – výrobně elektřiny s názvem „FVE – Základní škola Úvaly“ nacházející se na adrese Arnošta z Pardubic 8, Úvaly, a závazek Kupujícího hradit za dodanou elektřinu Prodávajícímu sjednanou kupní cenu (dále jen tato smlouva jako „**Smlouva**“).

II.

1. Smluvní strany Smlouvy se tímto dodatkem dohodly na změně odst. 3 článku IV. Smlouvy, který nahrazují jeho novým úplným zněním, jež na základě dohody smluvních stran Smlouvy zní takto (text kurzívou):

Smluvní strany sjednávají, že jednotková kupní cena za elektrickou energii dodanou Kupujícímu ze strany Prodávajícího na základě této smlouvy v dané Obchodní hodině bude vypočtena v návaznosti vývoj Hodinové ceny na základě následujícího vzorce:

$$JKC = HC - X$$

- kde *JKC* představuje kupní cenu (v Kč) za 1 MWh dodané elektrické energie v dané Obchodní hodině (dále jen „**Jednotková dílčí kupní cena**“);
- kde *HC* představuje Hodinovou cenu na Denním trhu dle Výsledků Denního trhu za 1 MWh elektrické energie pro danou Obchodní hodinu s tím, že v rámci tohoto výpočtu bude Hodinová cena již v Kč (nikoliv v EUR), přičemž pro přepočtení dané Hodinové ceny z měny euro (EUR) na korunu českou (CZK) bude užit daný kurz České národní banky (střed) platný ke dni, jehož součástí je daná Obchodní hodina, k níž se vztahuje daná Hodinová cena;

- kde X se rovná číslu „910“

2. Smluvní strany Smlouvy se tímto dodatkem dohodly na změně odst. 1 článku V. Smlouvy, který nahrazují jeho novým úplným zněním, jež na základě dohody smluvních stran Smlouvy zní takto (text kurzívou):

Tato smlouva se uzavírá na dobu určitou, a to na dobu do 30. 06. 2025.

III.

1. Uzavření tohoto dodatku schválila Rada města Úvaly svým usnesením č. R-..... ze dne a pověřila starostku města (Prodávajícího) k jeho podpisu.
2. S odkazem na ust. § 3 odst. 2 písm. k) zákona 340/2015 Sb. o registru smluv, není povinnost tento dodatek registrovat v Registru smluv.
3. Tento dodatek nabývá účinnosti dnem podpisu oběma smluvními stranami (resp. poslední z nich).
4. Tento dodatek je vyhotoven ve dvou vyhotoveních s platností originálu, z nichž každá smluvní strana obdrží po jednom vyhotovení.
5. Je-li nebo stane-li se některé ustanovení tohoto dodatku neplatným, nevymahatelným či neúčinným, zůstávají ostatní ustanovení tohoto dodatku platná, vymahatelná a účinná. Smluvní strany se zavazují nahradit do tří (3) měsíců po doručení výzvy druhé smluvní strany neplatné, nevymahatelné nebo neúčinné ustanovení ustanovením platným, vymahatelným a účinným se stejným nebo obdobným obchodním a právním smyslem, případně uzavřít novou smlouvu nebo nový dodatek.
6. Smluvní strany prohlašují, že veškerá ustanovení tohoto dodatku jsou dostatečně určitá, srozumitelná, vyhovující zásadám dobrých mravů a odpovídají jejich pravé a svobodné vůli a že tento dodatek neuzavřeli v tísní, ani za nápadně nevýhodných podmínek. Na důkaz toho připojují své vlastnoruční podpisy.

V Praze dne

V Praze dne

Město Úvaly

Bc. Markéta Rydvalová, starostka
Prodávající

AMBIENT Energy, a.s.

Ladislav Seidler, člen správní rady
Kupující



Číslo nabídky: GDS/ZE 240015/N 192

Vyřizuje: Procházková Hana
Email: prochazkova@dopravnisystemy.cz
Telefon: 602 248 442Město Úvaly
Arnošta z Pardubic 95
250 82 Úvaly

Datum: 16.5.2024

Varianta č. 1 – základní ukazatel BEZ statistiky vč. přídatného panelu ZPOMALTE

Vzhled ukazatele je koncipován ve spolupráci s dopravními psychology a specialisty z oblasti dopravního výzkumu tak, aby vizuální efekt na zklidnění řidiče byl co nejvýraznější a jeho působení bylo co nejdélejší v denních i nočních hodinách.

Jedno z možností předních panelů

**cenová nabídka ukazatele okamžité rychlosti motorových vozidel GEM CDU 2605****GEM CDU 2605 Light Dual s ZPOMALTE - Napájení solární**

		cena/ks bez DPH	počet kusů	celková cena bez DPH	celková cena s DPH
1	Ukazatel okamžité rychlosti GEM CDU 2605	49 000 Kč	1	49 000 Kč	59 290 Kč
2	Solární panel	14 890 Kč	1	14 890 Kč	18 017 Kč
3	Instalace zařízení				
	Drobný instalační materiál a instalace	3 200 Kč	1	3 200 Kč	3 872 Kč
	Motohodina	800 Kč	1	800 Kč	968 Kč
	Dovoz ukazatele plošinou	1 150 Kč	1	1 150 Kč	1 392 Kč
4	Celková cena za dodávku ukazatelů			69 040 Kč	83 538 Kč
Celkem bez DPH				69 040 Kč	
DPH 21%				14 498 Kč	
Celkem vč. DPH				83 538 Kč	

Ceny za ukazatele rychlosti neobsahují případné výložníky na ukazatele rychlosti (vždy záleží na dané lokalitě – vzdálenosti sloupu od hrany komunikace).

**Varianta č. 2 – ukazatel rychlosti BEZ statistiky a BEZ přídavného panelu**

Jedno z možností předních panelů

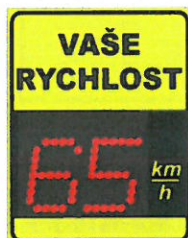
**Cenová nabídka ukazatele okamžité rychlosti motorových vozidel GEM CDU 2605****GEM CDU 2605 Light Basic - Napájení solární**

		cena/ks bez DPH	počet kusů	celková cena bez DPH	celková cena s DPH
1	Ukazatel okamžité rychlosti GEM CDU 2605	47 000 Kč	1	47 000 Kč	56 870 Kč
2	Solární panel	14 890 Kč	1	14 890 Kč	18 017 Kč
3	Instalace zařízení				
	Drobný instalační materiál a instalace	3 200 Kč	1	3 200 Kč	3 872 Kč
	Motohodina	800 Kč	1	800 Kč	968 Kč
	Dovoz ukazatele plošinou	1 150 Kč	1	1 150 Kč	1 392 Kč
4	Celková cena za dobavu ukazatelů			67 040 Kč	81 118 Kč
Celkem bez DPH				67 040 Kč	
DPH 21%				14 078 Kč	
Celkem vč. DPH				81 118 Kč	

Ceny za ukazatele rychlosti neobsahují případné výložníky na ukazatele rychlosti (vždy záleží na dané lokalitě – vzdálenosti sloupu od hrany komunikace).

Popis zařízení:

- Ukazatel rychlosti BEZ statistického modulu
- Důležitým faktorem těchto zařízení je modulárnost – v případě potřeby lze dokoupit např. statistický modul
- Přídavný panel pro zobrazení doplňujícího nápisu ZPOMALTE či POZOR DĚTI (nutné vybrat pouze jeden nápis a uvést v případné objednávce – text pak nelze měnit) → pouze u varianty Dual

- Výška číslic 300 mm (jedná se o standardní velikost, nicméně je možnost přobjednat i větší 400 mm či 500 mm)

- Napájení možné:

- o Přes VO
- o Trvalé
- o Solární (v nabídce se počítá s touto variantou)

- Možnost přikoupit i makety kamer, což zvyšuje efektivitu zařízení

- o Varianta č. 1 – nejlevnější maketa – popis, cena a foto níže
- o Varianta č. 2 – maketa systému Zeus (věrohodnější) – popis, cena a foto níže

**cenová nabídka makety pro ukazatele rychlosti - varianta č. 1****Maketa**

		cena/ks bez DPH	počet kusů	celková cena bez DPH	celková cena s DPH
1	Maketa	990 Kč	1	990 Kč	1 198 Kč
Celková cena				990 Kč	1 198 Kč
Celkem bez DPH				990 Kč	
DPH 21%				208 Kč	
Celkem vč. DPH				1 198 Kč	

Verze kvalitní atrapy solární kamery, navíc s integrovaným PIR čidlem pohybu, které spouští stroboskopický přísvit zabudovanými LED diodami. Vozidlo si tak okamžitě všimne, že je v záznamu kamery. 3 tužkové nabíjecí baterie, které jsou součástí kamery, vydrží blikat několik měsíců i bez nabíjení solárním článkem. Při denním světle funguje i bez baterií, jen na solární článek.



**Cenová nabídka makety pro ukazatele rychlosti - varianta č. 2****Maketa**

		cena/ks bez DPH	počet kusů	celková cena bez DPH	celková cena s DPH
1	Maketa kamery systému Zeus	5 200 Kč	1	5 200 Kč	6 292 Kč
Celková cena				5 200 Kč	6 292 Kč
Celkem bez DPH				5 200 Kč	
DPH 21%				1 092 Kč	
Celkem vč. DPH				6 292 Kč	

Verze realistické atrapy kamery systému ZEUS, navíc s integrovaným IR přisvícením, zabudovanou LED diodou, která se aktivuje projíždějícím vozidlem. Jedná se o věrnou kopii existujícího systému ZEUS, při průjezdu vozidla si tak řidič okamžitě všimne, že je v perimetru kamery.

Tato maketa je velmi špatně rozlišitelná od ostré verze.



Varianta čelního panelu (nutno upřesnit v objednávce)



Atypické varianty čelních panelů:

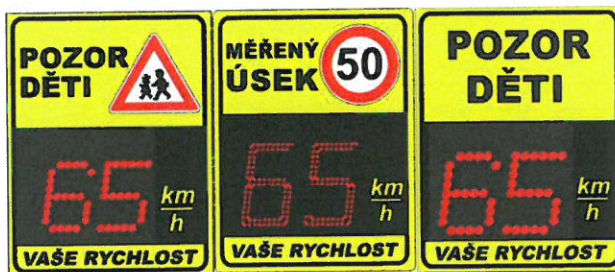

Atypické varianty čelních panelů jsou možné pouze na objednávku s dodací dobou 6 – 8 týdnů a s příplatkem.

Doba a místo plnění zakázky

Společnost GEMOS DOPRAVNÍ SYSTÉMY a.s. dodá zařízení SYDO Traffic GEM CDU 2605 max. do 6ti týdnů po podepsání smlouvy o dílo či písemné objednávky. Dodáním se rozumí doprava a instalace vlastním dopravním prostředkem na adresu kupujícího. Součástí dodávky je zaškolení obsluhy.

Protiplnění objednatele

- 1) Zajištění sloupů na montáž zařízení
- 2) Přivedení napájení do výšky cca 2,5 m (do rozvodné krabice)
- 3) Stanovisko dopravního inspektorátu Policie ČR (dopravní inženýr)
- 4) Stanovisko správce komunikace
- 5) Odbor dopravy (místní stanovení pro dopravní zařízení)
- 6) Dohoda s vlastníkem sloupu VO o namontování zařízení a připojení na VO (napájení)
- 7) Pronájem vysokozdvíhové plošiny

Termín instalace

Na základě smlouvy o dílo nebo objednávky. Pro instalaci je nutné mít veškerá povolení.

Záruční doba

1. Záruka je stanovena na 24 měsíců na ukazatel a 6 měsíců na akumulátor.

Doba splatnosti

Doba splatnosti faktury 14 dní po doručení faktury objednateli. Způsob platby je převodem peněz na účet.

Platnost nabídky je do 30.6.2024

Mgr. Michaela Sedláková, MBA
Předsedkyně představenstva
GEMOS DOPRAVNÍ SYSTÉMY a.s.

SOVT-RADIO S.R.O.



BEZDRÁTOVÉ ROZHLASY

MĚŘIČE RYCHLOSTI

RADIOSTANICE

KAMEROVÉ SYSTÉMY

GPS SLEDOVÁNÍ

Osazení orientačního ukazatele rychlosti projíždějících vozidel

pro město Úvaly

Zpracoval: Radek Hadrava
Tel. 602 761 906
Mail: radek.hadrava@sovt-radio.cz

SOVT-RADIO S.R.O.

tel.: 383 382 206

info@sovt-radio.cz

www.sovt-radio.cz

Osazení ukazatele rychlosti zákres v mapě

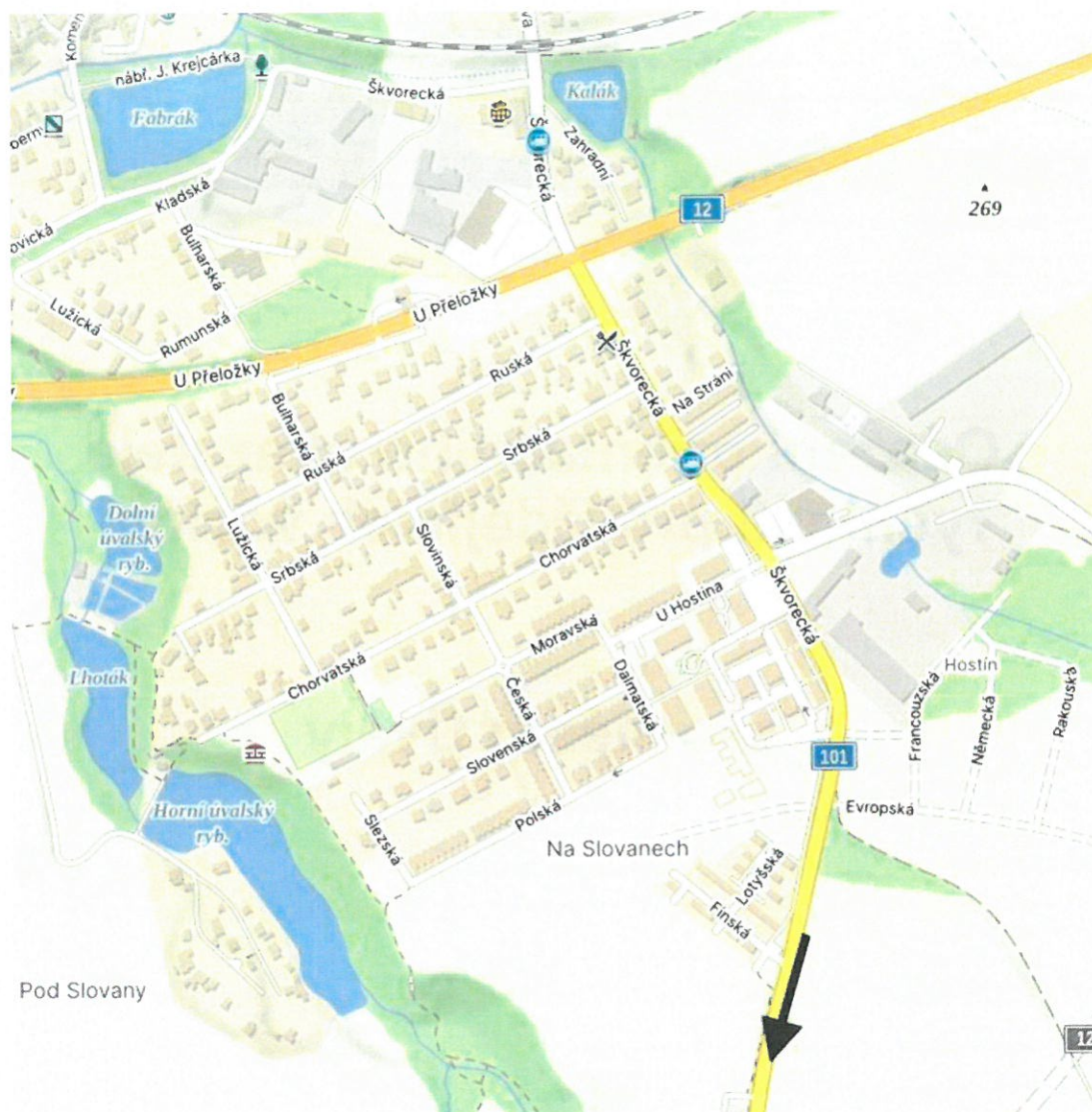

umístění a směr snímání ukazatele rychlosti vozidel jedoucích po silnici II/101

Osazení ukazatelů rychlosti zákres na fotografii

Ukazatel na příjezdu do úval po silnici II/101 od obce Škvorec

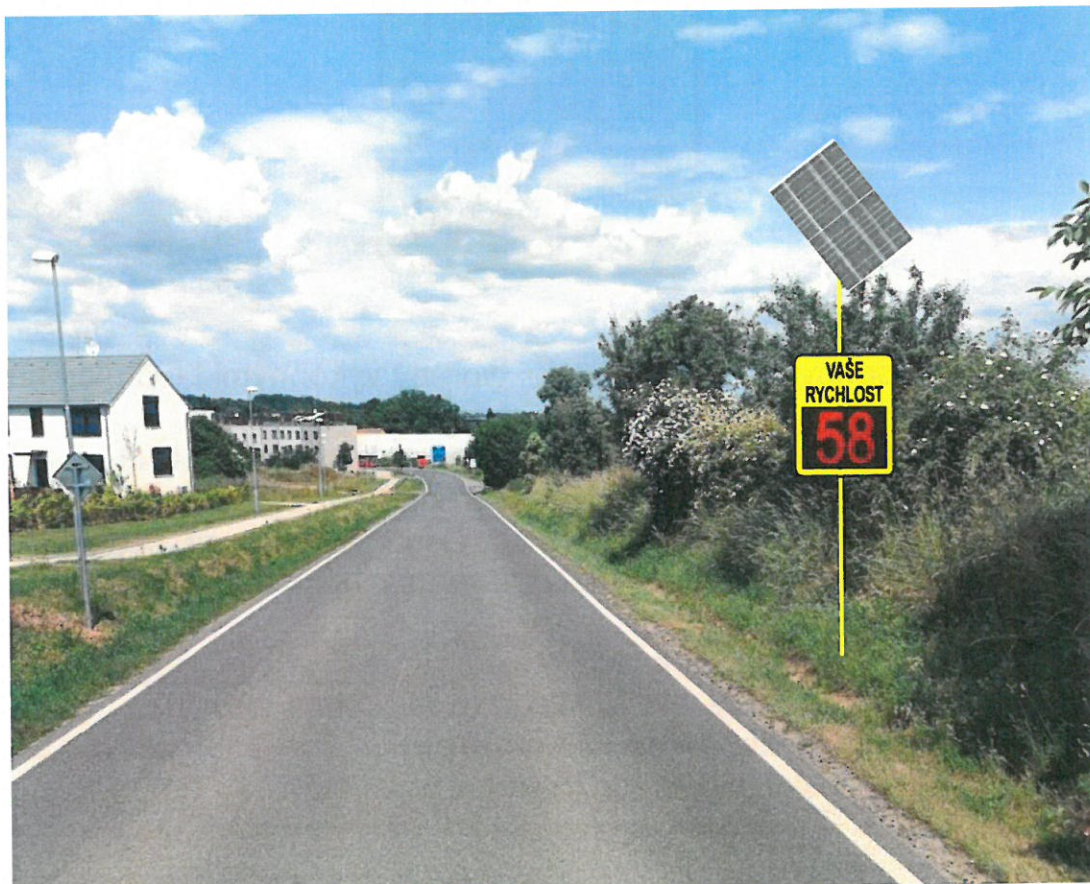

Popis ukazatele rychlosti GR36-C



- **tříbarevný** bodový maticový displej tvořený výkonnými LED diodami Osram
- **statistický modul s přenosem dat přes zabudovaný 4G-Modem**
- nízká **spotřeba el. energie** - max. 4W (všechny LED jsou aktivní)
 - nízké provozní náklady, menší a tzn. i levnější zálohová baterie...
- **automatická regulace svítivosti** dle světelných podmínek
- výška číslic 305 mm
- ukazatel umí zobrazovat: rychlost/ text/ různé **grafické motivy**
- střídavé zobrazování rychlosti a textu (grafického motivu)
- rozměr desky ukazatele jsou 750 x 610 mm
- přední strana desky je pokryta **žlutou** reflexní fólií

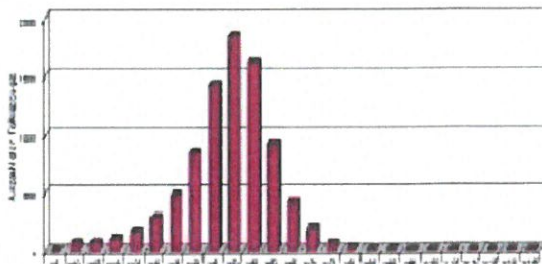
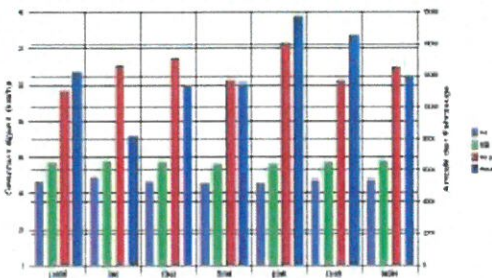

Cenová kalkulace - ukazatel rychlosti Úvaly

	Počet	Jednotková cena v Kč bez DPH	Cena celkem v Kč bez DPH	Cena celkem v Kč s DPH
Radar GR36-C	1	49 000,00	49 000,00	59 290,00
Modul napájení ze solárního panelu	1	10 800,00	10 800,00	13 068,00
Instalační sloupek 4,5 m	1	5 600,00	5 600,00	6 776,00
Instalace sloupu včetně výkopových prací a betonáže	1	3 100,00	3 100,00	3 751,00
Montáž radaru včetně montážního materiálu	1	2 200,00	2 200,00	2 662,00
CELKEM včetně instalace			70 700,00	85 547,00

Studie pro schválení	zdarma
-----------------------------	---------------

Cestovné	4 800,00	5 808,00
-----------------	-----------------	-----------------

CELKEM	75 500,00	91 355,00
---------------	------------------	------------------

Ve Vodňanech dne 15.5.2024

Zpracoval: Radek Hadrava

SOVT-RADIO s.r.o

Budějovická 1320

389 01 Vodňany

Tel: 383 311 238

Mob: 602 761 906

e-mail: radek.hadrava@sovt-radio.cz

Dodatek č. 1 ke smlouvě SM-23233-2021

uzavřený mezi smluvními stranami:

Město Úvaly

sídlem: Arnošta z Pardubic 95, 250 82 Úvaly

IČ: 00240931, DIČ: CZ00240931

zástupce: Bc. Markéta Rydvalová, starostka, telefon: 281 091 537, email: starosta@mestouvaly.cz

kontaktní osoba: JUDr. Ing. Patrik Šebesta, právník, telefon: 281 091 535, email: patrik.sebesta@mestouvaly.cz

jako O b j e d n a t e l (dále jen „Objednatel“) na straně jedné,

a

Wolters Kluwer ČR, a.s.

sídlem U nákladového nádraží 3265/10, 130 00 Praha 3

zapsaná v obchodním rejstříku – Městský soud v Praze, spisová značka B 9659

IČO: 63077639, DIČ: CZ63077639

zástupce: Jiří Shameti, prokurista

obchodní zástupce: Jaromír Dojáček, telefon: 728 892 417, email: jaromir.dojacek@wolterskluwer.com

jako P o s k y t o v a t e l (dále jen "Poskytovatel")

uzavírají na základě vzájemného ujednání podle občanského zákona č. 89/2012 Sb. tento **dodatek č. 1** (dále jen „dodatek“) **ke smlouvě č. SM-23233-2021** (dále jen „smlouva“).

Čl. I – Předmět plnění

Předmětem plnění této smlouvy je poskytnutí užívacích práv a zřízení přístupu ke službě ASPI (dále jen služba) na základě licence v níže uvedeném rozsahu. Poskytovatel se zavazuje pravidelně aktualizovat obsah služby a Objednatel se zavazuje řádně platit cenu poskytované služby.

Aktualizací služby se rozumí pravidelné doplňování právních předpisů, usnesení vlády, judikatury a základní literatury. Za aktualizaci se také považuje doplňování nových vydání publikací a časopisů sjednaného obsahu knihovny výkladové literatury ASPI. Komentáře mohou být průběžně aktualizovány v elektronické podobě i bez jejich knižního vydání.

Poskytovatel se zavazuje doplňovat obsah zvolených oborů knihovny výkladové literatury ASPI o v budoucnu poskytovatelem vydané publikace po dobu kalendářního roku, ve kterém byla tato smlouva uzavřena a dále po dobu následujících dvou kalendářních let v souladu s VOP Wolters Kluwer ČR a.s.

Obsah služby ASPI se rozšiřuje o tyto níže uvedené právní obory knihovny výkladové literatury / nástroje:

Knihovna výkladové literatury a nástroje ASPI. Detailní přehled je uveden v příloze č. 1, která je nedílnou součástí této smlouvy.

Typ poskytované Služby: ASPI Nové Generace pro 2 uživatele, denní aktualizace datových ASPI serverů

Celkový počet uživatelů Služby: 2 uživatelé

Celkový počet licencí: 1

Obsah Služby je denně aktualizován.

Součástí plnění smlouvy je bezplatná technická podpora v pracovní dny od 8 do 17 hodin.

Čl. II – Cena plnění

Cena předmětu plnění smlouvy byla s ohledem na rozšíření předmětu smlouvy o nové tituly specifikované v čl. I. tohoto dodatku, v souladu s platnými právními předpisy sjednána dohodou stran a bez DPH (DPH bude účtována v zákonné výši) činí:

- a) Roční cena rozšíření obsahu služby ASPI činní 1.614 Kč bez DPH
- b) Celková roční cena služby ASPI se mění z částky 57.202 Kč na částku 58.816 Kč bez DPH
- c) Faktury v elektronické podobě budou, dle vzájemné dohody, zasílány na: podatelna@mestouvaly.cz
- d) Placení ceny služby: roční
- e) Fakturační měsíc ceny služby v následujících letech: březen
- f) Poměrná část ceny v prvním roce je počítána od: 1. 9. 2024 ve výši 19.605 Kč bez DPH.

Poměrná část roční ceny za první kalendářní rok je fakturována po zřízení přístupu k rozšířené službě ASPI. Cena služby může být Poskytovatelem každoročně zvýšena o částku rovnající se součinu dosavadní ceny služby a míry inflace vyjádřené přírůstkem průměrného ročního indexu spotřebitelských cen oficiálně vyhlášené v lednu aktuálního roku Českým statistickým úřadem, nikoliv však výše než o 8 %, a to vždy od 1. ledna roku po kalendářním roce, ve kterém byla tato smlouva uzavřena. Objednatel se zavazuje platit takto nově stanovenou cenu služby vždy od 1. ledna příslušného kalendářního roku. Poskytovatel se zavazuje informovat Objednatele o výši aplikované inflace na vystavené faktuře za službu.

Čl. III – Ochrana osobních údajů

Poskytovatel zpracovává osobní údaje (zejména identifikační a kontaktní údaje a údaje o plnění této Smlouvy) fyzických osob vystupujících na straně Objednatele případně také Objednatele samotného, je-li fyzickou osobou, a dále ostatních osob zapojených na plnění této Smlouvy, a to pro účely spočívající v uzavření a plnění smluv, pro marketingové účely*, ochranu práv*, interní administrativní účely*, statistické účely* a plnění povinností dle zákona. Proti zpracováním označeným * lze podat námitku. Osobní údaje dle předchozího odstavce mohou být předávány též dalším příjemcům, a to v roli zpracovatelů či dalších správců. Podrobnosti o zpracování osobních údajů, stejně jako o právech subjektů údajů, jako jsou právo na přístup a právo na námitku, jsou specifikovány na internetových stránkách naší společnosti www.wolterskluwer.cz v části Ochrana osobních údajů.

Pokud Objednatel nesouhlasí s využíváním jeho kontaktních údajů uvedených jako údaje zástupce v záhlaví této Smlouvy pro účely komunikace marketingových sdělení ze strany Poskytovatele, zejména informace o novinkách a akčních nabídkách, je povinen vyjádřit svůj nesouhlas označením tohoto pole křížkem.

Čl. IV – Ostatní ujednání

1. Obsah služby dle tohoto dodatku bude zpřístupněn do 10 dnů od podpisu smlouvy.
2. Předplatné ASPI sjednané dle tohoto dodatku bude uplatněno od 1.9. 2024.
3. Bezplatné školení ASPI pro 100 uživatelů v rozsahu jednoho školícího dne, pokud se smluvní strany nedomluví jinak.
4. Součástí plnění dle tohoto dodatku je i dodání dalších 60 přístupů ASPI NG v rozsahu "ASPI právní informační systém" bez výkladové literatury dle přílohy č.3

Tato smlouva je uzavřena na dobu neurčitou s minimální délkou jejího trvání po dobu 60 měsíců ode dne jejího uzavření. Tato smlouva nabývá účinnosti dnem uveřejnění v registru smluv dle §6 odst. 1 zákona č. 340/2015 Sb. o registru smluv objednatel. V případě nesplnění zákonné povinnosti zveřejnění smlouvy v registru smluv objednatel dle zákona č. 340/2015 Sb., nezaniká právo na náhradu vzniklé škody způsobené Poskytovateli. Poskytovatel i Objednatel jsou oprávněni počínaje uplynutím minimální délky trvání této smlouvy tuto smlouvu vypovědět s tím, že výpověď musí být doručena druhé smluvní straně písemně a výpovědní doba končí vždy uplynutím dne 31. 12. toho kalendářního roku, v němž byla výpověď řádně doručena druhé smluvní straně.

Nedílnou součástí tohoto dodatku smlouvy jsou Všeobecné obchodní podmínky Wolters Kluwer ČR, a.s. v platném znění (příloha č.2). Objednatel podpisem této smlouvy potvrzuje, že se seznámil s jejich zněním a že je jako součást smluvního ujednání s Poskytovatelem přijímá.

Uzavření této Smlouvy schválila Rada města Úvaly R - ____/2024 ze dne **27.5.2024** a pověřila tajemnici městského úřadu k jejímu podpisu. Tato Smlouva nabývá platnosti a účinnosti dnem podpisu poslední smluvní stranou za schválení Radou města Úvaly. S odkazem na ust. § 3 odst. 2 písm. k) zákona 340/2015 Sb. o registru smluv, není povinnost tuto Smlouvu uveřejnit v Registru smluv.

Příloha č. 1 – Přehled obsahu knihovny výkladové literatury ASPI, nástrojů a aplikací v rozsahu sjednané Služby.

Příloha č. 2 – Všeobecné obchodní podmínky společnosti Wolters Kluwer ČR, a.s.

Příloha č. 3 – Přehled obsahu – ASPI Právní informační systém.

V Úvalech, dne

V Praze, dne

Za Objednatele

Za Poskytovatele

Příloha č.1 s popisem obsahu knihovny výkladové literatury ASPI a dalšího obsahu**ASPI Samospráva**

Daně a poplatky

ASPI Navigátor Transferové ceny

ASPI Průvodce Daně

Časopis Daňová a hospodářská kartotéka

Časopis Finanční, Daňový a Účetní bulletin

DAUČ - daně (časopis Daně a právo v praxi)

DAUČ - daně (dříve Daňový expert)

Komentář k zákonu č. 151/1997 Sb. Zákon o oceňování majetku.

Komentář k zákonu č. 16/1993 Sb. Zákon o dani silniční - Komentář s příklady

Komentář k zákonu č. 17/2012 Sb. Zákon o celní správě ČR

Komentář k zákonu č. 235/2004 Sb. Zákon o dani z přidané hodnoty - Praktický komentář

Komentář k zákonu č. 242/2016 Sb. Celní zákon. Praktický komentář

Komentář k zákonu č. 280/2009 Sb. Daňový řád. Praktický komentář.

Komentář k zákonu č. 353/2003 Sb.- Zákon o spotřebních daních

Komentář k zákonu č. 526/1990 Sb. Zákon o cenách

Komentář k zákonu č.112/2016 Sb. - Zákon o evidenci tržeb

Komentář k zákonu č.16/1993 Sb.- Zákon o dani silniční

Komentář k zákonu č.187/2016 Sb. - Zákon o dani z hazardních her

Komentář k zákonu č.280/2009 Sb. - Daňový řád

Komentář k zákonu č.280/2009 Sb.- Daňový řád

Komentář k zákonu č.338/1992 Sb. - Zákon o dani z nemovitých věcí

Komentář k zákonu č.340/2013 Sb. - Zákonné opatření Senátu o dani z nabytí nemovitých věcí

Komentář k zákonu č.456/2011 Sb.- Zákon o finanční správě ČR

Komentář k zákonu č.523/1992 Sb. - Zákon o daňovém poradenství a Komoře daňových poradců ČR

Komentář k zákonu č.586/1992 Sb. - Zákon o daních z příjmů

Komentář k zákonu č.593/1992 Sb. - Zákon o rezervách pro zjištění základu daně z příjmů

Komentář k zákonu Daňový řád (zákon č. 280/2009 Sb.). Praktický komentář

Komentář ke sdělení č. 100/2003 Sb. m. s. Smlouva mezi Českou republikou a Slovenskou republikou o zamezení dvojímu zdanění a zabránění daňovému

Komentář zákona č.235/2004 Sb. Daň z přidané hodnoty 2022. Úplné znění zákona o DPH_1. 1. 2022

Komentář zákona č.235/2004 Sb. Zákon o dani z přidané hodnoty

Komentář Zákona o mezinárodní spolupráci při správě daní a o změně dalších souvisejících zákonů (č. 164/2013 Sb.). Komentář.

Komentář Zákona, kterým se mění některé zákony v souvislosti s prokazováním původu majetku (č. 321/2016 Sb.). Komentář.

MERITUM - Daň z přidané hodnoty 2009 až 2021

MERITUM - Daň z příjmů 2009 - 2021

MERITUM - Daně 2008

MERITUM - Daňová evidence

MERITUM - Daňový řád (správa daní) 2009 až 2021

MERITUM - Ekologické Daně 2009 - 2021

MERITUM - Majetkové daně z nabytí nemovité věci, z nemovité věci, daň silniční 2014 - 2021

MERITUM - Spotřební daně 2009 - 2020

Monografie Automobil v podnikání

Monografie Bytové domy, zdroj příjmů i povinností

Monografie Cizinci a daně, 6. aktualizované vydání

Monografie COVID-19 v účetních a daňových souvislostech

Monografie Daň silniční 2022

Monografie Daň z nemovitých věcí 2022

Monografie Daň z přidané hodnoty 2022

Monografie Daň z přidané hodnoty 2022. Úplné znění zákona o DPH od 1. 1. 2022 s pedagogickými pomůckami včetně komentářů a grafů

Monografie Daň z příjmů 2022

Monografie Daň z příjmů fyzických osob v mezinárodním kontextu

Monografie Daň z příjmů právnických osob v kontextu aktuální judikatury

Monografie Daně a účetnictví v cestovním ruchu

Monografie Daně v podnikání

Monografie Daňová evidence.

Monografie Daňový řád 2022

Monografie Ekologické daně 2022

Monografie Finanční řízení hotelů

Monografie Fyzické osoby a daň z příjmů

Monografie Hybrid Mismatches After the ATAD in the Czech Republic

Monografie Mezinárodní výměna informací

Monografie Nemovité věci v podnikání 4. vydání

Monografie Opatření proti vyhýbání se zdanění: Ovládané zahraniční společnosti

Monografie Spotřební daně 2021

Monografie Tabulky a informace pro daně a podnikání 2022, 2018, 2017, 2016

Monografie Veřejná ekonomie

Monografie VOX Daně v podnikání

Monografie Zaměstnanecké benefity a daně 6. vydání

Vzory smluv a podání Daňové právo

Občanské právo hmotné a procesní

Monografie Rodinné vztahy v soudní praxi

ASPI Navigátor Katastr nemovitostí (podle zákona č. 256/2013 Sb.)

ASPI Navigátor Rozhodčí řízení (podle zákona č.216/1994 Sb.)

Časopis Judikatura Evropského soudního dvora - judikatura

Časopis Judikatura Evropského soudního dvora - směrnice EP a Rady

Časopis Jurisprudence

Časopis Obchodní právo

Časopis Právo a rodina

Časopis Rodinné listy

Časopis Soudní judikatura

Časopis Soukromé právo (dříve Rekodifikace a praxe)

Komentář k Řádu rozhodčího soudu při HK a AK ČR - HK01/2020 a HK01/2012

Komentář k Mezinárodní právo soukromé 91/2012 Sb. (2 komentáře Wolters Kluwer a Leges)

Komentář k nařízení 593/2008/ES. Nařízení o právu rozhodném pro smluvní závazkové vztahy (Řím I)

Komentář k nařízení 864/2007/ES. Nařízení o právu rozhodném pro mimosmluvní závazkové vztahy (Řím II)

Komentář k nařízení vlády č. 366/2013 Sb. Nařízení o úpravě některých záležitostí souvisejících s bytovým spoluvlastnictvím. Praktický komentář

Komentář k Úmluvě o uznání výkonu rozhodčích nálezů (New York)

Komentář k Úmluvě OSN o smlouvách o mezinárodní koupi zboží

Komentář k vyhlášce č. 329/2008 Sb. Vyhláška o centrální evidenci exekucí

Komentář k vyhlášce č. 330/2001 Sb. Vyhláška o exekutorském tarifu

Komentář k vyhlášce č. 357/2013 Sb. Vyhláška o katastru nemovitostí (katastrální vyhláška)

Komentář k vyhlášce č. 418/2001 Sb. Vyhláška o postupech při výkonu exekuční a další činnosti

Komentář k zákonu č. 119/2001 Sb. Zákon, kterým se stanoví pravidla pro případy souběžně probíhajících výkonů rozhodnutí

Komentář k zákonu č. 120/2001 Sb. Zákon o soudních exekutorech a exekuční činnosti (exekuční řád)

Komentář k zákonu č. 186/2011 Sb. - Zákon o poskytování součinnosti pro účely řízení před mezinárodními soudy

Komentář k zákonu č. 214/2022 Sb. Zákon o zvláštních důvodech pro zastavení exekuce a o změně souvisejících zákonů (Milostivé léto II)

Komentář k zákonu č. 256/2013 Sb. - Katastrální zákon

Komentář k zákonu č. 26/2000 Sb. - Zákon o veřejných dražbách

Komentář k zákonu č. 286/2021 Sb. Zákon, kterým se mění občanský soudní řád, exekuční řád a některé další zákony

Komentář k zákonu č. 292/2013 Sb. Zákon o zvláštních řízeních soudních

Komentář k zákonu č. 292/2013 Sb. Zákon o zvláštních řízeních soudních (soudcovský komentář - kniha III.). 3. vyd.

Komentář k zákonu č. 588/2020 Sb. Zákon o náhradním výživném pro nezaopatřené dítě a o změně některých souvisejících zákonů

Komentář k zákonu č. 67/2013 Sb. Zákon, kterým se upravují některé otázky související s poskytováním plnění spojených s užíváním bytů a nebytových prostor

Komentář k zákonu č. 99/1963 Sb. Občanský soudní řád, 1. část (soudcovský komentář - kniha I.). 3. vyd.

Komentář k zákonu č. 99/1963 Sb. Občanský soudní řád, 2. část (soudcovský komentář - kniha II.). 3. vyd.

Komentář k zákonu č. 99/1963 Sb. Občanský soudní řád, 3. část (soudcovský komentář - kniha IV.). 3. vyd.

Komentář k zákonu č. 99/1963 Sb. Občanský soudní řád, 4. část (soudcovský komentář - kniha V.). 3. vyd.

Komentář k zákonu č.102/2001 Sb. - Zákon o obecné bezpečnosti výrobků

Komentář k zákonu č.120/2001 Sb. - Zákon o soudních exekutorech a exekuční činnosti (exekuční řád) a zákonu č.119/2001 Sb. - Zákon, kterým se stanoví pravidla pro případy souběžně probíhajících výkonů rozhodnutí

Komentář k zákonu č.131/2002 Sb. - Zákon o rozhodování některých kompetenčních sporů

Komentář k zákonu č.145/2010 Sb. - Zákon o spotřebitelském úvěru

Komentář k zákonu č.191/1950 Sb.- Zákon směnečný a šekový

Komentář k zákonu č.202/2012 Sb. - Zákon o mediaci (nakladatelství LEGES)

Komentář k zákonu č.202/2012 Sb. - Zákon o mediaci (nakladatelství Wolters Kluwer)

Komentář k zákonu č.216/1994 Sb. - Zákon o rozhodčím řízení a o výkonu rozhodčích nálezů

Komentář k zákonu č.22/1997 Sb. - Zákon o technických požadavcích na výrobky

Komentář k zákonu č.292/2013 Sb. - Zákon o zvláštních řízeních soudních
Komentář k zákonu č.358/1992 Sb. - Notářský řád
Komentář k zákonu č.359/1999 Sb. - Zákon o sociálně-právní ochraně dětí
Komentář k zákonu č.549/1991 Sb. - Zákon o soudních poplatcích
Komentář k zákonu č.634/1992 Sb. - Zákon o ochraně spotřebitele
Komentář k zákonu č.89/2012 Sb.- Občanský zákoník
Komentář k zákonu č.99/1963 Sb.- Občanský soudní řád (2. vydání - komentář a praktický komentář) a související předpisy EU - Nařízení o uznávání rozhodnutí ve věcech manželských (Brusel II bis)(2201/2003/ES), Nařízení o uznávání a výkonu soudních rozhodnutí (Brusel I) (44/2001/ES), Nařízení o evropském řízení a drobných nárocích (861/2007/ES),
Komentář k zákonu č.99/1963 Sb.- Občanský soudní řád a č.292/2013Sb.- Zákon o zvláštních řízeních soudních (nakladatelství HBT)
Komentář Zákona č. 191/1950 Sb. - komentář k šekové části
MERITUM Obchodní závazky
Monografie Nájem bytu a domu po rekonstrukci soukromého práva
Monografie - Průvodce uzavíráním smluv - Právo prakticky, 3. vydání
Monografie - Zástavní právo, 3. vydání
Monografie Advokátské spory v českém civilním procesu
Monografie Bezdůvodné obohacení
Monografie Clausula rebus sic stantibus v závazkovém právu
Monografie Excesivní uplatnění a zneužití směnky
Monografie Fiducie a svěrenský fond
Monografie Instituty českého mezinárodního práva soukromého
Monografie Katastr nemovitostí - Právo prakticky
Monografie Kontroverze práva, zdraví a rodiny
Monografie Listina v kontextu společenských změn
Monografie Mediace ve spotřebitelských sporech
Monografie Mezinárodní právo soukromé Evropské unie (Nařízení Řím I, Nařízení Řím II, Nařízení Brusel I)
Monografie Mezitímní a částečné rozhodnutí ve světle judikatury a evropské komparace
Monografie Náhradní mateřství v českém právu a související otázky
Monografie Náhradní péče o dítě v ČR
Monografie Nájemní a družstevní bydlení
Monografie Nástroje řešení rodičovských konfliktů
Monografie Oceňování nemovitostí v praxi (2. vydání)
Monografie Oceňování nemovitostí ve zvláštních případech
Monografie Oceňování služebností: teorie a praxe - Právo prakticky
Monografie Ochrana držby
Monografie Podnikatelský pronájem věcí movitých - Právo prakticky
Monografie Povinnost a odpovědnost v civilním právu hmotném a procesním
Monografie Procesní postavení osoby neznámého pobytu
Monografie Proměna principu smluvní svobody v ČR pod vlivem evropské integrace
Monografie Předběžná opatření v civilním sporném řízení
Monografie Rozhodčí řízení v mezinárodním a vnitrostátním obchodním styku

Monografie Rozvody, rozchody, zánik partnerství

Monografie Rukověť mediátora aneb Co je dobré vědět nejen ke zkouškám mediátora

Monografie Sazby odměn vybíraných kolektivními správci

Monografie Smlouvy přípravného druhu - Právo prakticky, 2. vydání

Monografie Soudní exekuce

Monografie Společné jmění manželů v teorii a judikatuře, 3. rozšířené vyd.

Monografie Uplatňování pohledávek v insolvenčním řízení

Monografie Vady právního jednání

Monografie Vývoj mezinárodního kosmického práva: otázky vlastnictví při těžbě nerostných surovin na Měsíci a asteroidech

Monografie Závazky ze schovacích a zaopatřovacích smluv

Monografie Změna okolností ve smluvním právu

Monografie Žaloba v civilním řízení, 2. vydání

Přeložená legislativa Občanský zákoník 40/1963 Sb. - anglický překlad (Civil Code)

Speciální databáze - Soubor nálezů a usnesení Rozhodčího soudu při HK ČR a AK ČR

Vzory smluv a podání - Rozhodčí řízení (Syruček; AK Sabotinov&Sabotínova)

Vzory smluv a podání Exekuce

Vzory smluv a podání Konkursní právo

Vzory smluv a podání Občanské právo

Vzory smluv a podání Občanské právo procesní

Vzory smluv a podání Rodinné právo

Vzory smluv a podání Rozhodčí řízení (Rowan Legal)

Vzory smluv a podání Směnečné právo

Ochrana osobních údajů (GDPR)

ASPI Navigátor Obecné nařízení o ochraně osobních údajů

ASPI Navigátor Obecné nařízení o ochraně osobních údajů (GDPR) pro veřejnou správu

ASPI Průvodce Ochrana osobních údajů

GDPR - publikované články z časopisů Wolters Kluwer. GDPR - Praktická příručka implementace

Komentář k nařízení Evropského parlamentu a rady (EU2016/679) - Nařízení o ochraně fyzických osob v souvislosti se zpracováním osobních údajů

Komentář k zákonu č.101/2000 Sb.- Zákon o ochraně osobních údajů

Komentář k zákonu č.110/2019 Sb. Zákon o zpracování osobních údajů. Praktický komentář.

Monografie GDPR a žádost podle stošestky

Monografie Osobní údaje v kontextu GDPR

Monografie Právo být zapomenut v kontextu moderního pojetí ochrany osobních údajů

Vzory smluv a podání Obecné nařízení o ochraně osobních údajů (GDPR)

Vzory smluv a podání Obecné nařízení o ochraně osobních údajů (GDPR) pro veřejnou správu

Pracovní právo a sociální zabezpečení

ASPI Průvodce Pracovní právo

Časopis Personální a sociálně právní kartotéka

Časopis Bezpečnost a hygiena práce

Časopis Práce a mzda

Etika a hodnoty v organizacích

Komentář k nařízení č. 341/2017 Sb. Nařízení o platových poměrech zaměstnanců ve veřejných službách a správě

Komentář k nařízení č. 567/2006 Sb. Nařízení o minimální mzdě, o nejnižších úrovních zaručené mzdy, o vymezení ztíženého pracovního prostředí a o výši příplatku ke mzdě

Komentář k nařízení vlády 590/2006 Sb. Okruh a rozsah jiných důležitých osobních překážek v práci

Komentář k nařízení vlády č. 168/2002 Sb., kterým se stanoví způsob organizace práce a pracovních postupů, které je zaměstnavatel povinen zajistit

Komentář k nařízení vlády č. 27/2002 Sb., kterým se stanoví způsob organizace práce a pracovních postupů, které je zaměstnavatel povinen zajistit

Komentář k nařízení vlády č. 339/2017 Sb., o bližších požadavcích na způsob organizace práce a pracovních postupů při práci v lese a na pracovišti

Komentář k nařízení vlády č. 361/2007 Sb., kterým se stanoví podmínky ochrany zdraví při práci

Komentář k nařízení vlády č. 378/2001 Sb., kterým se stanoví bližší požadavky na bezpečný provoz a používání strojů, technických zařízení, přís

Komentář k nařízení vlády č. 591/2006 Sb. Nařízení Vlády České republiky požadavky na bezpečnost a ochranu zdraví při práci na staveništích

Komentář k nařízení vlády č. 592/2006 Sb. Nařízení Vlády České republiky podmínky akreditace a provádění zkoušek z odborné způsobilosti

Komentář k vyhlášce č. 114/2002 Sb. Vyhláška o fondu kulturních a sociálních potřeb

Komentář k vyhlášce č. 48/1982 Sb. Stanovení základních požadavků k zajištění bezpečnosti práce a technických zařízení

Komentář k vyhlášce č.180/2015 Sb. - Vyhláška o zakázaných pracích na pracovištích

Komentář k vyhlášce č.389/2011 Sb. - Vyhláška o provedení některých ustanovení zákona o pomoci v hmotné nouzi

Komentář k zákonu č. 101/2005 Sb. Nařízení vlády, požadavky pracovní prostředí

Komentář k zákonu č. 150/2017 Sb. Zákon o zahraniční službě

Komentář k zákonu č. 155/1995 Sb. Zákon o důchodovém pojištění. Praktický komentář

Komentář k zákonu č. 171/2023 Sb. Zákon o ochraně oznamovatelů. Praktický komentář

Komentář k zákonu č. 224/2015 Sb. Zákon o prevenci závažných havárií

Komentář k zákonu č. 250/2021 Sb. Zákon o bezpečnosti práce při provozu vyhrazených technických zařízení.

Komentář k zákonu č. 262/2006 Sb.- Zákoník Práce

Komentář k zákonu č. 309/2006 Sb. Zákon o zajištění dalších podmínek bezpečnosti a ochrany zdraví při práci

Komentář k zákonu č. 435/2004 Sb. Zákon o zaměstnanosti

Komentář k zákonu č. 48/1997 Sb. Zákon o veřejném zdravotním pojištění

Komentář k zákonu č.11/2002 Sb.Nařízení vlády, bezpečnostní značky, zavedení signálů

Komentář k zákonu č.111/2006 Sb., č. 110/2006 Sb. - Zákon o pomoci v hmotné nouzi a související předpisy (praktický komentář)

Komentář k zákonu č.118/2000 Sb. - Zákon o ochraně zaměstnanců při platební neschopnosti zaměstnavatele

Komentář k zákonu č.187/2006 Sb.- Zákon o nemocenském pojištění

Komentář k zákonu č.2/1991 Sb. - Zákon o kolektivním vyjednávání. Praktický komentář.

Komentář k zákonu č.2/1991 Sb.- Zákon o kolektivním vyjednávání, vyhlášek č.16/1991 Sb. a č.114/1991 Sb.

Komentář k zákonu č.251/2005 Sb. a č.174/1968 Sb.- Zákon o inspekci práce (2 vydání) a Zákon o státním odborném dozoru nad bezpečností práce

Komentář k zákonu č.262/2006 Sb. - Zákoník práce

Komentář k zákonu č.375/2017 Sb. Nařízení vlády o vzhledu, umístění a provedení bezpečnostních značek a značení a zavedení signálů

Komentář k zákonu č.435/2004 Sb.- Zákon o zaměstnanosti
 Komentář k zákonu č.582/1991 Sb. - Zákon o organizaci a provádění sociálního zabezpečení
 Komentář k zákonu č.589/1992 Sb. - Zákon o pojistném na sociální zabezpečení
 Komentář k zákonům č.110/2006 Sb. a č.389/2011 Sb - Zákon o životním a existenčním minimu
 MERITUM - Mzdy 2007 - 2021, Personalistika a Mzdy od A do Z 2007 - 2016
 Monografie Balancování na hraně work-life balance a transparentnosti
 Monografie Leges Zákaz diskriminace v pracovněprávních vztazích
 Monografie Nad vymezením závislé práce
 Monografie Náhrada újmy vzniklé pracovním úrazem či nemocí z povolání
 Monografie Personalistka 6. vydání
 Monografie Pracovnílékařské služby, 2. vydání
 Monografie Proměny odměny
 Monografie Rovné odměňování žen a mužů v profesionálním sportu
 Monografie Řízení lidských zdrojů ve veřejném sektoru
 Monografie Vady při skončení pracovního poměru
 Monografie Whistleblowing - závěry a perspektivy
 Monografie Whistleblowing – minulost, přítomnost, budoucnost
 Monografie Whistleblowing a (nejen) transpoziční legislativa
 Pracovní právo ve víru změn
 Sladování soukromého a pracovního života
 Srovnávací analýza právního postavení účastníků individuálních pracovněprávních vztahů v právních řádech Anglie a Walesu a České republiky
 Vzory smluv a podání Pracovní právo

Správní právo - obecné předpisy

ASPI Navigátor - Svobodný přístup k informacím (podle zákona č. 106/1999 Sb.)
 Komentář k zákonu č. 106/1999 Sb. Zákon o svobodném přístupu k informacím
 Komentář k zákonu č. 150/2002 Sb. - Soudní řád správní
 Komentář k zákonu č. 150/2002 Sb. Soudní řád správní
 Komentář k zákonu č. 159/2006 Sb. Zákon o střetu zájmů. Praktický komentář
 Komentář k zákonu č. 184/2006 Sb. Zákon o odnětí nebo omezení vlastnického práva k pozemku nebo ke stavbě (zákon o vyvlastnění)
 Komentář k zákonu č. 219/2000 Sb. Zákon o majetku České republiky a jejím vystupování v právních vztazích
 Komentář k zákonu č. 250/2016 Sb. Zákon o odpovědnosti za přestupky a řízení o nich (nakladatelství Leges)
 Komentář k zákonu č. 250/2016 Sb. Zákon o odpovědnosti za přestupky a řízení o nich (nakladatelství Wolters Kluwer)
 Komentář k zákonu č. 250/2016 Sb. Zákon o odpovědnosti za přestupky a řízení o nich. Praktický komentář
 Komentář k zákonu č. 251/2016 Sb. Zákon o některých přestupcích
 Komentář k zákonu č. 254/2019 Sb. Zákon o znalcích, znaleckých kancelářích a znaleckých ústavech
 Komentář k zákonu č. 254/2019 Sb. Zákon o znalcích, znaleckých kancelářích a znaleckých ústavech
 Komentář k zákonu č. 354/2019 Sb. Zákon o soudních tlumočnících a soudních překladatelích
 Komentář k zákonu č. 412/2005 Sb. Zákon o ochraně utajovaných informací a o bezpečnostní způsobilosti
 Komentář k zákonu č. 500/2004 Sb. Správní řád
 Komentář k zákonu č. 500/2004 Sb. Správní řád. Praktický komentář

Komentář k zákonu č.159/2006 Sb. - Zákon o střetu zájmů
Komentář k zákonu č.166/1993 Sb. - Zákon o Nejvyšším kontrolním úřadu
Komentář k zákonu č.234/2014 Sb. - Zákon o státní službě
Komentář k zákonu č.255/2012 Sb. - Kontrolní řád (2 vydání - komentář a praktický komentář)
Komentář k zákonu č.500/2004 Sb.- Správní řád
Komentář k zákonu č.634/2004 Sb. - Zákon o správních poplatcích
Komentář k zákonu č.82/1998 Sb. - Zákon o odpovědnosti za škodu při výkonu veřejné moci
Komentář k zákonům č.455, 570/1991 Sb. a č.278/2008 Sb. - Živnostenský zákon a Zákon o živnostenských úřadech, Nařízení o obsahových náplních jednotlivých živností
MERITUM - Správní řád 2016
Monografie Majetek státu v teorii a praxi
Monografie Mimořádné opravné a dozorčí prostředky ve správním řízení
Monografie Správní soudnictví
Monografie Správní uvážení a jeho přezkum
Monografie Správní věda, Teorie veřejné správy
Monografie Veřejné užívání a jeho předmět
Vzory podání a úkonů podle správního řádu s vysvětlivkami, 2. vydání
Vzory smluv a podání Přestupkové řízení
Vzory smluv a podání Správní právo
Vzory smluv a podání Živnostenské právo

Správní právo - samospráva

Komentář k zákonu č. 128/2000 Sb. Zákon o obcích. Praktický komentář
Komentář k zákonu č. 13/1997 Sb. - Zákon o pozemních komunikacích
Komentář k zákonu č. 35/2021 Sb. Zákon o Sbírce právních předpisů územních samosprávních celků a některých správních úřadů
Komentář k zákonu č. 84/1990 Sb. Zákon o právu shromažďovacím
Komentář k zákonu č. 84/1990 Sb. Zákon o právu shromažďovacím. Praktický komentář
Komentář k zákonu č. 85/1990 Sb. Zákon o právu petičním
Komentář k zákonu č.108/2006 Sb. - Zákon o sociálních službách
Komentář k zákonu č.128/2000 Sb. - Zákon o obcích
Komentář k zákonu č.129/2000 Sb. - Zákon o krajích
Komentář k zákonu č.131/2000 Sb. - Zákon o hlavním městě Praze
Komentář k zákonu č.194/2010 Sb.- Zákon o veřejných službách v přepravě cestujících
Komentář k zákonu č.22/2004 Sb. - Zákon o místním referendu
Komentář k zákonu č.250/2000 Sb. - Zákon o rozpočtových pravidlech územních rozpočtů
Komentář k zákonu č.274/2001 Sb.- Zákon o vodovodech a kanalizacích
Komentář k zákonu č.312/2002 Sb. - Zákon o úřednících územních samosprávních celků
Komentář k zákonu č.553/1991 Sb. - Zákon o obecní policii.
Komentář k zákonu č.565/1990 Sb. - Zákon o místních poplatcích
Komentář k zákonům č.83,84 a 85/1990 Sb.- Zákony o právu shromažďovacím a petičním,o sdružování občanů
Monografie Obec a "žaloby" na územní plány
Monografie Obec a investor nad územním plánem - Změny regulace, náhrady za zaměřené investice a veřejná infrastruktura

Monografie Průvodce majetkoprávními problémy obcí s dopadem do katastru nemovitostí se vzory a ukázkami

Monografie Veřejnoprávní smlouvy v působnosti obcí

Vzory smluv a podání Samospráva

Správní právo - zvláštní předpisy

Codex Iuris Canonici, Codes Canonum Ecclesiarum Orientalium

Komentář k zákonu č. 325/1999 Sb. - Zákon o azylu (2 vydání - komentář a praktický komentář)

Komentář k zákonu č. 110/1997 Sb. Zákon o potravinách a tabákových výrobcích a o změně a doplnění některých souvisejících zákonů

Komentář k zákonu č. 115/2001 Sb. Zákon o podpoře sportu. Praktický komentář

Komentář k zákonu č. 162/2003 Sb. Zákon o podmínkách provozování zoologických zahrad a o změně některých zákonů (zákon o zoologických zahradách)

Komentář k zákonu č. 166/1999 Sb. Zákon o veterinární péči a o změně některých souvisejících zákonů (veterinární zákon)

Komentář k zákonu č. 246/1992 Sb. Zákon na ochranu zvířat proti týrání

Komentář k zákonu č. 256/2000 Sb. Zákon o Státním zemědělském intervenčním fondu

Komentář k zákonu č. 257/2001 Sb. Knihovní zákon

Komentář k zákonu č. 29/2000 Sb. Zákon o poštovních službách

Komentář k zákonu č. 329/1999 Sb. Zákon o cestovních dokladech. Praktický komentář

Komentář k zákonu č. 341/2005 Sb. Zákon o veřejných výzkumných institucích

Komentář k zákonu č. 349/1999 Sb. Zákon o Veřejném ochránci práv

Komentář k zákonu č. 359/1992 Sb. - Zákon o zeměměřických a katastrálních orgánech

Komentář k zákonu č. 39/2020 Sb. Zákon o realitním zprostředkování

Komentář k zákonu č. 39/2020 Sb. Zákon o realitním zprostředkování

Komentář k zákonu č. 39/2020 Sb. Zákon o realitním zprostředkování. Praktický komentář

Komentář k zákonu č. 395/2009 Sb. Zákon o významné tržní síle a nekalých obch. praktikách

Komentář k zákonu č.154/2000 Sb. Plemenářský zákon

Komentář k zákonu č.164/2001 Sb.- Lázeňský zákon

Komentář k zákonu č.200/1994 Sb. - Zákon o zeměměřictví

Komentář k zákonu č.240/2000 Sb. - Krizový zákon

Komentář k zákonu č.3/2002 Sb. - Zákon o církvích a náboženských společnostech

Komentář k zákonu č.321/2004 Sb.- Zákon o vinohradnictví a vinařství

Komentář k zákonu č.428/2012 Sb. - Zákon o majetkovém vyrovnání s církvemi a náboženskými společnostmi

Komentář k zákonu č.449/2001 Sb. - Zákon o myslivosti

Komentář k zákonu č.503/2012 Sb. - Zákon o státním pozemkovém úřadu

Komentář k zákonu č.99/2004Sb.- Zákon o rybářství

Komentář k zákonům č.256/2001 Sb. a č.122/2004 Sb.- Zákon o pohřebnictví, Zákon o válečných hrobech

Monografie Aplikace pravidel hospodářské soutěže a veřejné podpory ve sportu

Monografie Právní aspekty hazardních her

Monografie Průvodce testovými otázkami ke zkoušce odborné způsobilosti žadatele o zbrojní průkaz

Stavebnictví

Zákon o výkonu povolání autorizovaných architektů a o výkonu povolání autorizovaných inženýrů a techniků činných ve výstavbě - monografie

Komentář k zákonu č. 183/2006 Sb. Zákon o územním plánování a stavebním řádu (stavební zákon). Praktický komentář
 Komentář k zákonu č. 197/2022 Sb. Zákon o zvláštních postupech v oblasti územního plánování a stavebního řádu
 Komentář k zákonu č. 20/1987 Sb. Zákon o státní památkové péči. Praktický komentář
 Komentář k zákonu č. 360/1992 Sb. Zákon o výkonu povolání autorizovaných architektů a o výkonu povolání autorizovaných inženýrů a techniků činných ve výstavbě
 Komentář k zákonu č. 416/2009 Sb. Zákon o liniových stavbách. Komentář.
 Komentář k zákonu č.183/2006 Sb. - Stavební zákon (2 komentáře Wolters Kluwer a Leges)
 Komentář k zákonu č.20/1987 Sb.- Zákon o státní památkové péči
 Komentář k zákonu č.360/1992 Sb. - Zákon o výkonu povolání autorizovaných architektů, inženýrů a techniků činných ve výstavbě
 Monografie Stavební smluvní právo
 Monografie Slovník pojmů IFRS, 3. vydání
 Porovnání ustanovení zákona - Stavební zákon č. 283/2021 Sb. a Stavební zákon č. 183/2006 Sb.
 Učebnice Smluvní vztahy výstavbových projektů
 Vzory smluv a podání Památková péče
 Vzory smluv a podání Stavební řízení

Školství

Časopis Řízení školy - Speciál pro mateřské školy
 Časopis Řízení školy - Speciál pro střední školy
 Časopis Řízení školy - Speciál pro školní družiny
 Časopis Řízení školy - Speciál pro školní jídelny
 Časopis Řízení školy - Speciál pro ZUŠ
 Časopis Řízení školy a Školní poradenství v praxi
 Časopis Školní poradenství v praxi
 Časopis Učitelství měsíčník
 Komentář k zákonu č. 179/2006 Sb. Zákon o ověřování a uznávání výsledků dalšího vzdělávání
 Komentář k zákonu č.109/2002 Sb. - Zákon o výkonu ústavní výchovy nebo ochranné péče
 Komentář k zákonu č.247/2014 Sb. - Zákon o poskytování služby péče o dítě v dětské skupině
 Komentář k zákonu č.561/2004 Sb. - Školský zákon
 Komentář k zákonu č.563/2004 Sb. - Zákon o pedagogických pracovnících
 Monografie Úspěch pro každého žáka
 Monografie Základní vzdělávání prakticky

Účetnictví

DAUČ - neziskový sektor (dříve UNES)
 DAUČ - otázky a odpovědi z praxe (dříve Otázky a odpovědi v praxi)
 DAUČ - účetnictví (dříve Účetnictví v praxi)
 DAUČ - zemědělství (dříve Účetnictví, daně a právo v zemědělství)
 Komentář k zákonu a vyhlášce č.563/1991 Sb, FZ01/2003, Účetní standardy č.701-710, vyhláška k provedení zákona č.410/2009 Sb., č.500/2002 Sb. a č. 325/2015 Sb.
 Komentář k zákonu č.93/2009 Sb.- Zákon o auditorech
 Komentář Vyhláška o inventarizaci majetku a závazků (č. 270/2010 Sb.).

MERITUM Účetní souvztažnosti a Účetnictví podnikatelů

Monografie - Společnost s ručením omezeným z účetního a daňového pohledu, 4. aktualizované vydání

Monografie Daně v účetnictví

Monografie Finanční účetnictví podnikatelského sektoru, pohled teorie a praxe

Monografie Nejčastější chyby a omyly účetních

Monografie Neptejte se účetních, jak řídit náklady. 2. vydání

Monografie Rozumíme účetní závěrce podnikatelů, 4. vydání

Monografie Účetní souvztažnosti podnikatelských subjektů 2022

Monografie Účetnictví v obchodní činnosti

Monografie VOX IFRS – interpretace a aplikace v podnikové praxi

Monografie VOX Komplikované účetní případy a jejich daňové dopady, 3. aktualizované a doplněné vydání

Monografie VOX Konsolidovaná účetní závěrka podle českých předpisů v příkladech

Monografie VOX Leasingy podle IFRS

Monografie Základní principy a postupy v účetnictví

Veřejné zakázky a ochrana hospodářské soutěže

ASPI Navigátor Veřejné zakázky (podle zákona č.134/2016 a č.137/2006 Sb.)

ASPI Průvodce Veřejné zakázky

Časopis - Veřejné zakázky (pouze archiv 2016-2018)

Komentář k zákonu č. 134/2016 Sb. a č.137/2006 Sb. - Zákon o zadávání veřejných zakázek

Komentář k zákonu č. 134/2016 Sb. Zákon o zadávání veřejných zakázek. Praktický komentář

Komentář k zákonu č. 262/2017 Sb. Zákon o náhradě škody v oblasti hospodářské soutěže

Komentář k zákonu č. 273/1996 Sb. Zákon o působnosti Úřadu pro ochranu hospodářské soutěže

Komentář k zákonu č. 395/2009 Sb. Zákon o významné tržní síle a nekalých obch. praktikách

Komentář k zákonu č.143/2001 Sb. - Zákon o ochraně hospodářské soutěže

Komentář k zákonu č.340/2015 - Zákon o registru smluv

Monografie Concurrentia

Monografie Teoretická východiska ochrany hospodářské soutěže v českých zemích

Monografie Zadávání veřejných zakázek. Vybrané aspekty a instituty

Monografie Základní principy zadávání veřejných zakázek

Vzory smluv a podání Veřejné zakázky (AK Rowan Legal)

Životní prostředí

Komentář k vyhlášce č. 415/2012 Sb. Vyhláška o přípustné úrovni znečišťování a jejím zjišťování a o provedení některých dalších ustanovení zákona

Komentář k zákonu č. 114/1992 Sb. Zákon o ochraně přírody a krajiny. Praktický komentář

Komentář k zákonu č. 123/1998 Sb. Zákon o právu na informace o životním prostředí. Praktický komentář

Komentář k zákonu č. 148/2023 Sb. Zákon o jednotném environmentálním stanovisku

Komentář k zákonu č. 148/2023 Sb. Zákon o jednotném environmentálním stanovisku - praktický komentář

Komentář k zákonu č. 149/2023 Sb. Zákon, kterým se mění některé zákony v souvislosti s přijetím zákona o jednotném environmentálním stanovisku

Komentář k zákonu č. 149/2023 Sb. Zákon, kterým se mění některé zákony v souvislosti s přijetím zákona o jednotném environmentálním stanovisku

Komentář k zákonu č. 167/2008 Sb. Zákon o předcházení ekologické újmy a o její nápravě
Komentář k zákonu č. 201/2012 Sb. Zákon o ochraně ovzduší
Komentář k zákonu č. 289/1995 Sb.- Lesní zákon
Komentář k zákonu č. 334/1992 Sb. Zákon o ochraně zemědělského půdního fondu
Komentář k zákonu č. 542/2020 Sb. Zákon o výrobcích s ukončenou životností. Praktický komentář
Komentář k zákonu č.100/2001 Sb. - Zákon o posuzování vlivů na životní prostředí
Komentář k zákonu č.100/2004 Sb. - Zákon o obchodování s ohroženými druhy
Komentář k zákonu č.114/1992 Sb. - Zákon o ochraně přírody a krajiny
Komentář k zákonu č.282/1991 Sb. - Zákon o České inspekci životního prostředí
Komentář k zákonu č.350/2011 Sb. - Chemický zákon
Komentář k zákonu č.477/2001 Sb. - Zákon o obalech
Monografie Klimatické právo
Monografie Právo na informace o životním prostředí ve středoevropském kontextu

ASPI Navigátor Správní řád (podle zákona č.500/2004 Sb.)

ASPI Navigátor Správní řád (podle zákona 500/2004 Sb.)

ASPI Navigátor Přestupky (podle zákona č.250/2016 Sb.)

ASPI Navigátor Přestupky (podle zákona č. 250/2016 Sb.)

Monitor legislativního procesu

Monitor připravované legislativy NGA

ASPI Kalkulačky+

Kalkulačky ASPI - Advokátní tarif
Kalkulačky ASPI - Cestovní náhrady
Kalkulačky ASPI - Odměna exekutora
Kalkulačky ASPI - Odměna insolvenčního správce při konkursu
Kalkulačky ASPI - Odměna insolvenčního správce při reorganizaci
Kalkulačky ASPI - Odměna likvidátora
Kalkulačky ASPI - Odměna notáře
Kalkulačky ASPI - Soudní poplatky
Kalkulačky ASPI - Úroky z prodlení
Kalkulačky ASPI - Výpočet nemocenské

ASPI Navigátor Stavební řízení (podle z.č.283/2021Sb.)

ASPI Navigátor Stavební řízení (podle zákona č. 283/2021 Sb.)

Aplikace a další autorský obsah balíčku ASPI Samospráva

ASPI Průvodce Samospráva

Roční předplatné: 20.660,70- Kč

Další specializace a aplikace

Doprava

Časopis Právo v přepravě a zasilatelství

Komentář k Zákonu o silničním provozu č.361/2000 Sb.

Komentář k vyhlášce č. 11/1975 Sb. Úmluva o přepravní smlouvě v mezinárodní silniční nákladní dopravě (CMR). Praktický komentář

Komentář k vyhlášce MZV č. 11/1975 Sb. Úmluva o přepravní smlouvě (CMR)

Komentář k zákonu č. 114/1995 Sb. Zákon o vnitrozemské plavbě

Komentář k zákonu č. 361/2000 Sb. Zákon o provozu na pozemních komunikacích a o změnách některých zákonů (zákon o silničním provozu)

Komentář k zákonu č. 56/2001 Sb. Zákon o podmínkách provozu vozidel na pozemních komunikacích

Komentář k zákonu č.247/2000 Sb. - Zákon o získávání a zdokonalování odborné způsobilosti k řízení motorového vozidla

Komentář k zákonu č.266/1994 Sb. - Zákon o dráhách

Komentář ke sdělení MZV č. 32/2006 Sb.m.s. Budapeštská úmluva (Úmluva CMNI)

Komentář ke sdělení MZV č.46/2016 Sb. - Úmluva o mezinárodní železniční přepravě

Komentář VOX Úmluva CMR – mezinárodní silniční nákladní doprava.

Komentář VOX-Montrealská úmluva – mezinárodní letecká přeprava.

Monografie City logistika

Monografie Leges Dopravní aplikace sdílené ekonomiky a jejich veřejnoprávní regulace

Monografie Regulace silniční dopravy v EU a na úrovni členských států

Monografie VOX Sbírka právních předpisů v mezinárodní přepravě

Roční předplatné: 2.393,70- Kč

Duševní vlastnictví a mediální právo

Komentář k 31993L0083 (EU) Směrnice o koordinaci určitých předpisů týkajících se autorského práva a práv s ním souvisejících při družicovém vys

Komentář k 31996L0009 (EU) Směrnice o právní ochraně databází

Komentář k 32000L0031 (EU) Směrnice o elektronickém obchodu

Komentář k 32001L0029 (EU) Směrnice o harmonizaci určitých aspektů autorského práva a práv s ním souvisejících v informační společnosti

Komentář k 32001L0084 (EU) Směrnice o právu na opětný prodej ve prospěch autora originálu uměleckého díla

Komentář k 32004L0048 (EU) Směrnice o dodržování práv duševního vlastnictví

Komentář k 32006L0115 (EU) Směrnice o právu na pronájem a půjčování a o některých právech v oblasti duševního vlastnictví souvisejících s autor

Komentář k 32006L0116 (EU) Směrnice o době ochrany autorského práva a určitých práv s ním souvisejících

Komentář k 32009L0024 (EU) Směrnice o právní ochraně počítačových programů

Komentář k 32011L0077 (EU) změna Směrnice o době ochrany autorského práva a určitých práv s ním souvisejících

Komentář k 32012L0028 (EU) Směrnice o některých povolených způsobech užití osiřelých děl

Komentář k 32014L0026 (EU) Směrnice o kolektivní správě autorského práva a práv s ním souvisejících a udělování licencí pro více území k právům

Komentář k 32017L1564 (EU) Směrnice o některých povolených způsobech užití některých děl ve prospěch osob nevidomých, osob se zrakovým postižen

Komentář k 32017R1128 (EU) Nařízení o přeshraniční přenositelnosti on-line služeb poskytujících obsah v rámci vnitřního trhu

Komentář k 32017R1563 (EU) Nařízení o přeshraniční výměně formátově přístupných rozmnoženin některých děl ve prospěch osob nevidomých, osob se

Komentář k zákonu č. 484/1991 Sb. Zákon o Českém rozhlasu

Komentář k zákonu č. 132/2010 Sb. Zákon o audiovizuálních mediálních službách na vyžádání. Praktický komentář

Komentář k zákonu č. 133/1980 Sb. Bernská úmluva o ochraně literárních a uměleckých děl

Komentář k zákonu č. 192/1964 Sb. Mezinárodní Úmluva o ochraně výkonných umělců, výrobců zvukových snímků a rozhlasových organizací (Římská úml)

Komentář k zákonu č. 221/2006 Sb. Zákon o vymáhání práv z průmyslového vlastnictví a ochraně obchodního tajemství

Komentář k zákonu č. 239/1992 Sb. Zákon o Státním fondu kultury ČR

Komentář k zákonu č. 242/2022 Sb. Zákon o službách platform pro sdílení videonahrávek. Praktický komentář

Komentář k zákonu č. 33/2002 Sb.m.s. Smlouva Světové organizace duševního vlastnictví o právu autorském

Komentář k zákonu č. 40/1995 Sb. Zákon o regulaci reklamy. Praktický komentář

Komentář k zákonu č. 441/2003 Sb. Zákon o ochranných známkách. Praktický komentář

Komentář k zákonu č. 48/2002 Sb.m.s. Smlouva Světové organizace duševního vlastnictví o výkonech výkonných umělců a o zvukových záznamech

Komentář k zákonu č. 483/1991 Sb. Zákon o České televizi

Komentář k zákonu č. 488/2006 Sb. Vyhláška, kterou se stanoví typy přístrojů k zhotovování rozmnoženin, typy nenahraných nosičů záznamů a výše pauš

Komentář k zákonu č.121/2000 Sb. - Autorský zákon

Komentář k zákonu č.132/2010 Sb.- Zákon o audiovizuálních mediálních službách na vyžádání

Komentář k zákonu č.207/2000 Sb. - Zákon o ochraně průmyslových vzorů

Komentář k zákonu č.221/2006 Sb. - Zákon o vymáhání práv z průmyslového vlastnictví

Komentář k zákonu č.441/2003 Sb. - Zákon o ochranných známkách

Komentář k zákonům č. 231/2001 Sb., 46/2000 Sb., 132/2010 Sb., 40/1995 Sb., 37/1995 Sb

Monografie Autorské právo v divadle

Monografie Leges Autorské právo v rozhlasovém vysílání

Monografie Odměňování zaměstnaneckých (podnikových) vynálezů a jeho přiměřenost - právní a ekonomické aspekty

Vzory smluv a podání Autorské právo

Roční předplatné: 2.393,62- Kč

Elektronická komunikace a IT

Komentář k nařízení 910/2014/EU (eIDAS). Nařízení o elektronické identifikaci a službách vytvářejících důvěru pro elektronické transakce na vni

Komentář k prováděcímu nařízení Komise (EU) 2015/1501. Prováděcí nařízení o rámci interoperability podle čl. 12 odst. 8 nařízení Evropského parlamentu

Komentář k prováděcímu nařízení Komise (EU) 2015/1502. Prováděcí nařízení, kterým se stanoví minimální technické specifikace a postupy pro úroveň záruky prostředků

Komentář k prováděcímu nařízení Komise (EU) 2015/806. Prováděcí nařízení, kterým se stanoví specifikace týkající se podoby značky důvěry EU

Komentář k prováděcímu rozhodnutí Komise (EU) 2015/1505. Prováděcí rozhodnutí, kterým se stanoví technické specifikace a formáty důvěryhodných seznamů

Komentář k prováděcímu rozhodnutí Komise (EU) 2015/1506. Prováděcí rozhodnutí, kterým se stanoví specifikace pro formáty zaručených elektronických podpisů

Komentář k prováděcímu rozhodnutí Komise (EU) 2015/1984. Prováděcí rozhodnutí, kterým se stanoví okolnosti, formáty a postupy pro oznamování podle čl.9 odst.5

Komentář k prováděcímu rozhodnutí Komise (EU) 2015/296. Prováděcí rozhodnutí, kterým se stanoví procesní opatření pro spolupráci mezi členskými státy EU

Komentář k prováděcímu rozhodnutí Komise (EU) 2016/650. Prováděcí rozhodnutí, kterým se stanoví normy pro posuzování bezpečnosti kvalifikovaných prostředků

Komentář k zákonu 12/2020 Sb. Zákon o právu na digitální služby

Komentář k zákonu č. 250/2017 Sb. Zákon o elektronické identifikaci

Komentář k zákonu č. 297/2016 Sb. Zákon o službách vytvářejících důvěru pro elektronické transakce

Komentář k zákonu č.127/2005 Sb. - Zákon o elektronických komunikacích (Wolters Kluwer)

Komentář k zákonu č.181/2014 Sb. - Zákon o kybernetické bezpečnosti

Monografie Kybernetický bezpečnostní incident 3D: IT, právo a compliance

Učebnice Právo ICT

Roční předplatné: 2.393,68- Kč

Energetika

Komentář k zákonu č. 18/1997 Sb. Zákon o mírovém využívání jaderné energie a ionizujícího záření (atomový zákon)

Komentář k zákonu č. 263/2016 Sb. Atomový zákon

Komentář k zákonu č.406/200 Sb.- Zákon o hospodaření energií

Komentář k zákonu č.458/2000 Sb. - Energetický zákon

Roční předplatné: 1.594,03- Kč

ESG a Compliance

ESG a účetní souvislosti

Komentář k zákonu č. 171/2023 Sb. Zákon o ochraně oznamovatelů. Praktický komentář

Komentář k zákonu č. 37/2021 Sb. Zákon o evidenci skutečných majitelů. Praktický komentář

Komentář k zákonu č. 418/2011 Sb- - Zákon o trestní odpovědnost právnických osob a řízení proti nim

Komentář k zákonu č.253/2008 Sb. - Zákon o některých opatřeních proti legalizaci výnosů z trestné činnosti a financování terorismu

Monografie ISO a ESG pro udržitelný růst organizace

Roční předplatné: 474,49- Kč

Samospráva - Korporátní právo a insolvence

ASPI Průvodce Insolvence

ASPI Průvodce Korporátní právo

Komentář k zákonu č. 182/2006 Sb. Zákon o úpadku a způsobech jeho řešení (insolvenční zákon), Nakladatelství Leges

Komentář k zákonu č.182/2006 Sb. - Insolvenční zákon a Nařízení 32000R1346 o úpadkovém řízení

Komentář k zákonu č.304/2013 Sb.- Zákon o veřejných rejstřících právnických a fyzických osob (2 vydání - komentář a praktický komentář)

Komentář k zákonu č.312/2006 Sb. - Zákon o insolvenčních správcích

Komentář k zákonu č.90/2012 Sb.- Zákon o obchodních korporacích

Vzory smluv a podání Bytová družstva

Vzory smluv a podání Insolvenční právo

Vzory smluv a podání Právo obchodních korporací

Roční předplatné: 2.393,72- Kč

Samospráva - Trestní právo

Komentář k zákonu č.141/1961 Sb. - Trestní řád
Komentář k zákonu č.167/1998 Sb. - Zákon o návykových látkách
Komentář k zákonu č.218/2003 Sb. - Zákon o soudnictví ve věcech mládeže
Komentář k zákonu č.40/2009 Sb. - Trestní zákoník
Komentář k zákonu č.418/2011 Sb. - Zákon o trestní odpovědnosti právnických osob a řízení proti nim
Vzory smluv a podání Trestní právo

Roční předplatné: 2.393,71- Kč

Samospráva - Veřejné sbory

Komentář k zákonu č. 14/2021 Sb. Zákon o nakládání se zbraněmi v některých případech ovlivňujících vnitřní pořádek nebo bezpečnost České republ
Komentář k zákonu č.119/2002 Sb.- Zákon o zbraních
Komentář k zákonu č.273/2008 Sb. - Zákon o Policii České republiky

Roční předplatné: 1.327,46- Kč

Ústavní právo

Časopis Přehled rozsudků Evropského soudu pro lidská práva
Komentář k 12012E/TXT. Smlouva o fungování EU
Komentář k 12016M/TXT. Smlouva o EU
Komentář k 12016P/TXT. Listina základních práv EU
Komentář k Ústavě ČR (č.1/1993 Sb.) a Zákonu o bezpečnosti ČR (č. 110/1998 Sb.)
Komentář k zákonu č. 110/1998 Sb. Ústavní zákon o bezpečnosti České republiky
Komentář k zákonu č. 198/2009 Sb. Zákon o rovném zacházení a o právních prostředcích ochrany před diskriminací (antidiskriminační zákon)
Komentář k zákonu č. 198/2009 Sb. Zákon o rovném zacházení a o právních prostředcích ochrany před diskriminací a o změně některých zákonů (antidiskriminační zákon)
Komentář k zákonu č. 2/1993 Sb. Listina základních práv a svobod
Komentář k zákonu č. 300/2017 Sb. Stykový zákon.
Komentář k zákonu č.104/1991 Sb. - Úmluva o právech dítěte
Komentář k zákonu č.182/1993 Sb.- Zákon o Ústavním soudu
Komentář k zákonu č.198/1993 Sb. - Zákon o protiprávnosti komunistického režimu
Komentář k zákonu č.2/1969 Sb. - Kompetenční zákon
Komentář k zákonu č.2/1993 Sb. - Listina základních práv a svobod
Komentář k zákonu č.273/2001 Sb. - Zákon o právech příslušníků národnostních menšin
Komentář k zákonu č.424/1991 Sb. - Zákon o sdružování v politických stranách a hnutích
Komentář k zákonu č.424/1991 Sb. Zákon o sdružování v politických stranách a politických hnutích
Komentář k zákonu č.90/1995 Sb. - Jednací řád Poslanecké sněmovny
Komentář ke sdělení MZV č. 28/2016 Sb. m. s. Opční protokol k Úmluvě o právech dítěte zavádějícímu postup předkládání oznámení
Komentář ke sdělení MZV č. 45/2003 Sb. m. s. Opční protokol k Úmluvě o právech dítěte o zapojování dětí do ozbrojených konfliktů
Komentář ke sdělení MZV č. 74/2013 Sb. m. s. Opční protokol k Úmluvě o právech dítěte týkající se prodeje dětí, dětské prostituce
Monografie Česká republika jako laický stát

Monografie Dovolání s akcentem na ústavněprávní konformitu	
Monografie Imunita a neodpovědnost členů parlamentu	
Monografie Jaroslav Krejčí - Protektorátní premiér a předseda Ústavního soudu	
Monografie K některým mezinárodněprávním otázkám spojeným s arabsko izraelskými konflikty	
Monografie Lidská práva starších lidí	
Monografie Metoda proporcionality v praxi Ústavního soudu	
Monografie Právo na rovné zacházení: Deset let antidiskriminačního zákona	
Monografie Srovnávací ústavní právo	
Monografie Státní mechanismus meziválečného ČeskoslovenskaStátní mechanismus meziválečného Československa	
Monografie Trampoty s pohlavím. Sociální a právní aspekty života intersex lidí	
Monografie Třetí ústavní soud	
Monografie Ústava v kontextu společenských změn (K 30. výročí jejího přijetí)	
Monografie Ústavní mantinely pro státní politiku	
Monografie Ústavní právo - Casebook	
Monografie Utilitarismus a filozofie lidských práv	
Monografie Vybrané otázky práva mezinárodní bezpečnosti a odzbrojení	
Vzory smluv a podání Evropský soud pro lidská práva	
Vzory smluv a podání Ústavní soud	
	Roční předplatné: 2.393,70- Kč
	Časopis - Právník
Časopis Právník	
	Roční předplatné: 677,38- Kč
	Specializované vzory PRK Partners - Nájmy, nemovitě věci
Vzory smluv a podání Nájmy, nemovitě věci (specializované vzory AK PRK Partners)	
	Roční předplatné: 923,55- Kč
	Specializované vzory PRK Partners - Postoupení, ukončení závazků
Vzory smluv a podání Postoupení, ukončení závazků (specializované vzory AK PRK partners)	
	Roční předplatné: 536,26- Kč
	ČSN Obce typu II - databáze norem se zobrazením textu normy.
ČSN - seznam norem s vyhledáním a zobrazením textu normy	
	Roční předplatné: 3.990,00- Kč
	Expertní databáze ÚOHS - 1 uživatel
Expertní databáze rozhodnutí ÚOHS ve věcech veřejných zakázek	
	Roční předplatné: 7.990,00- Kč
	Expertní judikatura a Notifikace nové judikatury - 1 uživatel
Expertní judikatura	
Notifikace nové zařazené judikatury do ASPI	
	Roční předplatné: 2.290,00- Kč
	Poradna pro Obce typu II - otázky a odpovědi AK KVB
Poradna pro obce – otázky a odpovědi AK KVB	
	Roční předplatné: 3.990,00- Kč

Příloha č. 2 Všeobecné obchodní podmínky obchodní společnosti Wolters Kluwer ČR, a.s. (10. 1. 2024).

Co Vám nabízíme

Předmětem Smlouvy je poskytnutí uživatelských práv – licence ke službě ASPI. Obsahem služby rozumíme právní informační systém ASPI, knihovnu výkladové literatury a nástroje ASPI.

Informace jsou zajímavé, pokud jsou stále aktuální

Aktualizací rozumíme doplnění změn, dodatků, a úprav informačního obsahu. Za aktualizaci také považujeme doplňování nových vydání publikací, které jsou předmětem smlouvy (příloha č.1). Aktualizován je vždy smluvně sjednaný obsah služby. Knihovna výkladové literatury může být postupně doplňována a vydané publikace nakladatelství Wolters Kluwer ČR typu komentář nebo monografie, za podmínek uvedených ve smlouvě. Výjimkou z postupného doplňování knihovny jsou učebnice pro VŠ a literatura k nově přijatým zákonům. Aktualizace dat služby probíhá denně. Případně doplňování nových publikací probíhá jednou měsíčně.

Pracujeme s autorským obsahem

Celý informační obsah služby je chráněn autorskými právy a zákony o duševním vlastnictví. Proto se uživatelské právo uděluje na základě licenčního ujednání pouze k jeho užívání a nelze s ním jinak nakládat. Tisk nebo kopírování dokumentů je určeno výhradně pro potřeby objednatelů v rozsahu uvedeném ve smlouvě o poskytnutí uživatelských práv. Budeme rádi, když použijete citace ze zdrojů ASPI. Nicméně je třeba vždy uvést též původní pramen, autora a zdroj informace ASPI.

Poskytnout uživatelské práva dalším subjektům (např. v rámci holdingu) je možné jen s naším písemným souhlasem. Jakákoliv změna smluvních podmínek musí být provedena výhradně na základě písemného dodatku ke smlouvě. Bez písemné dohody s námi není dovoleno uživatelské právo převádět, pronajímat, poskytovat na leasing, půjčovat, nebo prodat jako součást podniku nebo jeho části. Zánikem právnické osoby, které byla udělena uživatelské práva, nepřechází práva a povinnosti na jejího právního nástupce. Práva a povinnosti vyplývající ze smlouvy nelze převádět na fyzické osoby.

Vše něco stojí (o ceně služby)

Cena služby může být Poskytovatelem každoročně zvýšena o částku rovnající se součinu dosavadní roční ceny služby a míry inflace vyjádřené přírůstkem průměrného ročního indexu spotřebitelských cen oficiálně vyhlášené v lednu aktuálního roku Českým statistickým úřadem, nikoliv však výše než o 8 %, a to vždy od 1. ledna roku po kalendářním roce, ve kterém byla tato smlouva uzavřena. Objednatel se zavazuje platit takto nově stanovenou cenu služby vždy od 1. ledna příslušného kalendářního roku. Poskytovatel se zavazuje informovat Objednatelů o výši aplikované inflace na vystavené faktuře.

Někdy je dobré mlčet

Smluvní strany se dohodly, že obsah veškerých smluv včetně jejich dodatků bude podléhat obchodnímu tajemství. Zejména pak ujednání o smluvních podmínkách, cenách, slevách a dalších smluvních ujednání stran. Povinnost utajení platí i po ukončení smlouvy a pro všechny osoby, kterým byly informace poskytnuty. Zpřístupnit informace obchodního tajemství můžeme pouze v rozsahu a za podmínek nezbytných pro řádné plnění práva a povinností vyplývajících ze smlouvy nebo na základě povinností daných příslušným právním předpisem. Toto ustanovení neplatí v případě aplikace zákona č. 340/2015 Sb. o registru smluv a zákona č.106/1999 Sb. o svobodném přístupu k informacím.

Trochu technických parametrů

Služba ASPI je webovou aplikací. Při práci s ASPI musíte být stále připojeni k síti Internet. Vždy používejte poslední verze webového prohlížeče (Edge, Chrome, Firefox, Opera a s nimi kompatibilní). Pro práci s aplikací musí mít každý uživatel zřízen individuální účet (registraci) spárovaný s obsahem služby na základě podmínek uvedených v uzavřené smlouvě.

Trvání smlouvy

Smlouva i její případné dodatky se uzavírají na dobu neurčitou s minimální délkou jejího trvání po dohodnutou dobu od jejího uzavření, pokud se smluvní strany nedohodly jinak. Poskytovatel i Objednatel jsou oprávněni počínaje uplynutím minimální délky trvání této smlouvy tuto smlouvu vypovědět s tím, že výpověď musí být doručena druhé smluvní straně v písemné formě. Výpovědní doba končí uplynutím dne 31. 12. toho kalendářního roku, v němž byla výpověď řádně doručena druhé smluvní straně. Při nedodržení termínu podání výpovědi se výpovědní lhůta prodlužuje o další kalendářní rok.

Každá ze smluvních stran je oprávněna vypovědět smlouvu bez výpovědní doby v případě podstatného porušení závazků z ní vyplývajících. V takovém případě smlouva zaniká doručením výpovědi druhé smluvní straně, kdy současně zanikají i veškerá uživatelská práva ke službě ASPI. Za takové podstatné porušení smluvních závazků považujeme prodlení se zaplacením ceny služby po dobu delší než 30 dnů, porušení autorských práv, neoprávněné užívání ASPI nebo dlouhotrvající závady při poskytování služby na straně dodavatele. Tímto nejsou dotčena naše práva na úhradu vzniklé škody. Ukončením smlouvy nejsou dotčena práva a povinnosti, která se týkají práv duševního vlastnictví.

I naše odpovědnost má své limity

I když je systém ASPI provozován s velkou péčí a důrazem na to, aby plně odpovídal předpokládaným potřebám uživatelů, nemůžeme se zavázat a zajistit s ohledem na jeho povahu, že bude zcela bez nedostatků a bude nepřetržitě fungovat bez závad. Rovněž nemůžeme nést zodpovědnost za nesprávné použití získaných informací. Odpovědnost za škodu vzniklou porušením povinností naší společností je limitována s ohledem na charakter plnění poskytovaného podle smlouvy, VOP a veškeré smluvním stranám dostupné informace v době uzavření smlouvy do výše roční ceny poskytované služby.

Několik dalších informací

Tyto VOP nabývají platnosti a účinnosti dnem 10. 1. 2024 a nahrazují všechny předešlé VOP a jsou závazné v plném rozsahu za podmínky, že se smluvní strany nedohodly písemně jinak ve smlouvě nebo závazně objednavce. Smluvní vztah se řídí platnými právními předpisy ČR, zejména zákonem č. 89/2012 Sb. Smluvní strany se dohodly, že všechny případné spory, které by mohly v souvislosti se smlouvou a její realizací vzniknout, budou řešit především vzájemnou přátelskou dohodou, smírně a pokud možno mimosoudně. V případě, že se spor nepodaří vyřešit mimosoudně, bude případný spor řešit místně příslušný soud poskytovatele.

Příloha č.3

Obsah ASPI (bez knihovny výkladové literatury):

Předpisy ČR, SR

ASPI obsahuje kompletní předpisy od roku 1918 ve všech časových zněních. Výběrově naleznete i významné předpisy od r. 1786. V předpisové části ASPI naleznete rovněž kompletní sbírku mezinárodních smluv a předpisy publikované ve věstnících krajů.

Předpisy jsou dostupné v platném a dosud neúčinném, platném a účinném a neplatném znění s možností porovnávání změn. Dlouhodobá spolupráce, kontrola a zpětná vazba s legislativními odbory ústředních orgánů garantuje jistotu při práci s právními informacemi.

Zdroje předpisů:

- Bulletin Komory daňových poradců
- Cenový věstník
- Cenový Věstník – řada zdravotnictví
- Česká komora architektů
- Český úřad zeměměřický a katastrální
- Český zemský zákoník
- Energetický regulační věstník
- Evropský soud pro lidská práva
- Exekutorská komora České republiky
- Finanční zpravodaj
- Generální finanční ředitelství
- Hospodářská komora a Agrární komora
- Komora auditorů
- Mezinárodní smlouvy neuveřejněné ve Sb.
- Ministerstvo dopravy
- Ministerstvo financí
- Ministerstvo kultury České republiky
- Ministerstvo pro místní rozvoj
- Ministerstvo průmyslu a obchodu
- Ministerstvo spravedlnosti
- Ministerstvo školství, mládeže a tělovýchovy
- Ministerstvo zdravotnictví
- Ministerstvo zemědělství
- Ministerstvo životního prostředí
- Moravský zemský zákoník
- Nejvyšší státní zastupitelství
- Notářská komora
- Nové zákony a nařízení ČSR
- Obchodní věstník
- Poštovní věstník
- Pozemkový fond
- Přehled předpisů burzovních orgánů
- Přehled předpisů vydávaných ČBÚ
- Přehled předpisů ze zahraničního obchodu
- Přehled předpisů živnostenského odb. MH
- Rada pro reklamu
- Říšský zákoník
- Sběrka hygienických předpisů
- Sběrka mezinárodních smluv
- Sběrka oběžníků pro KNV
- Sběrka zákonů, I, II
- Sběrka zákonů politických
- Sběrka zákonů soudních
- Slezský zemský zákoník
- Slovenského zákonníka
- Správa KRNP
- Správa NP a CHKO Šumava
- Správa NP České Švýcarsko
- Správa státních hmotných rezerv
- Statistika a my (do roku 2010 Zpravodaj ČSÚ)
- Státního ústavu pro kontrolu léčiv
- Telekomunikační věstník
- Úřad pro ochranu hospodářské soutěže
- Úřad pro vynálezy
- Úřad průmyslového vlastnictví
- Úřední list, I, II
- Úřední list Protektorátu Čechy a Morava
- Úřední Věstník československý
- Ústřední věstník
- Ústřední věstník ČR
- Věstník České advokátní komory
- Věstník České lékařské komory
- Věstník České národní banky
- Věstník dopravy
- Věstník Komise pro cenné papíry
- Věstník Min. hospodářství
- Věstník informatiky
- Věstník kultury
- Věstník pro místní rozvoj
- Věstník průmyslu a obchodu
- Věstník spravedlnosti
- Věstník školství, mládeže a tělovýchovy
- Věstník zdravotnictví
- Věstník zemědělství
- Věstník životního prostředí
- Věstník Národního bezpečnostního úřadu
- Věstníky právních předpisů krajů
- Věstník říšského protektora
- Věstník Státní rostlinolékařské správy
- Věstník Úřadu pro ochranu osobních údajů
- Věstník Úřadu pro veřejné informační systémy
- Věstník vlády pro orgány krajů a orgány obcí
- Vlády České republiky
- Vybrané Deklarace Valného shromáždění OSN
- Zpravodaj ČÚZK

Předpisy EU

Evropské předpisy včetně vazeb na české právo v konsolidovaném znění. Aktuálně zařazeno více než 140 000 dokumentů. Vyhledávání pomocí oficiálního thesauru EUROVOC

Judikatura ČR, ESLP a SDEU

Rozsáhlá judikatura s provázaností na předpisy ČR, předpisy EU a další zdroje (více než 340 000 rozhodnutí). ASPI obsahuje kompletní oficiální Sbírky rozhodnutí ÚS, NS a NSS a dále rozhodnutí z níže uvedených zdrojů:

- Bohuslav – rozhodnutí administrativní
- Bohuslav – rozhodnutí finanční
- Bulletin advokacie
- Bulletin rady pro reklamu
- **Evropský soud pro lidská práva**
- Finanční arbitr ČR
- **Judikatura Evropského soudního dvora**
- **Přehled rozsudků ESLP**
- **Rozhodčí soud při HK ČR a AK ČR**
- **Sbírka nálezů a usnesení Ústavního soudu**
- **Sbírka rozhodnutí Nejvyššího správního soudu**
- **Sbírka rozhodnutí NVS**
- **Sbírka soudních rozhodnutí a stanovisek NS**
- **Sborník stanovisek veřejného ochránce práv**
- **Soudní dvůr Evropské unie**
- Soudní judikatura – správní
- Soudní judikatura – trestní
- Soudní judikatura – civil
- Správní právo
- **Správní úřady** (např. UHOS)
- Trestní právo
- Vážný – historická judikatura
- Vrchní, krajské, městské, okresní a obvodní soudy

Obsah Judikaturní databáze je doplňován o rozhodnutí z informačních zdrojů www.nsoud.cz, www.nssoud.cz, www.usoud.cz, www.justice.cz a www.uohs.cz

Vybraná judikatura v níže uvedených oblastech (knižně Přehledy judikatur)

Vybraná judikatura Daňové právo
Vybraná judikatura Evropský soud pro lidská práva
Vybraná judikatura Kapitálový trh
Vybraná judikatura Konkurs a vyrovnání
Vybraná judikatura Občanské právo hmotné
Vybraná judikatura Občanské právo procesní
Vybraná judikatura Obchodní právo
Vybraná judikatura Přehled judikatury vztahující se k právní úpravě na ochranu osobních údajů
Vybraná judikatura s výkladovými poznámkami TOPOZ
Vybraná judikatura Směnečné právo
Vybraná judikatura Správní právo
Vybraná judikatura Trestní právo
Vybraná judikatura Ústavní soud 1993–2003
Vybraná judikatura ve věcech bezdůvodného obohacení
Vybraná judikatura ve věcech hospodaření s majetkem České republiky
Vybraná judikatura ve věcech insolvenčního řízení (JUDr. F. Kučera)
Vybraná judikatura ve věcech katastru nemovitostí
Vybraná judikatura ve věcech odpovědnosti státu za nesprávný výkon veřejné moci
Vybraná judikatura ve věcech pracovněprávních: náhrada škody; vznik, změny a skončení pracovního poměru
Vybraná judikatura ve věcech samosprávy (územní a profesní)
Vybraná judikatura ve věcech silničního provozu, silniční dopravy a pozemních komunikací
Vybraná judikatura ve věcech sociálního zabezpečení
Vybraná judikatura ve věcech soudní ochrany člena spolku, církve a politické strany
Vybraná judikatura ve věcech správního trestání
Vybraná judikatura ve věcech státního zastupitelství
Vybraná judikatura ve věcech stavebního práva
Vybraná judikatura ve věcech voleb, referend a politických stran
Vybraná judikatura ve věcech zákona o zaměstnanosti
Vybraná judikatura ve věcech zdravotnictví I
Vybraná judikatura ve věcech zdravotnictví II Odpovědnost ve zdravotnictví, Kompendium zdravotnické judikatury I. až IV. díl.
Vybraná judikatura ve věcech živnostenského podnikání
Vybraná judikatura ve věcech životního prostředí
Vybraná judikatura Veřejné zakázky
Vybraná judikatura z oblasti školství

Usnesení vlády ČR

Kompletní od roku 1991, obsahuje více než 31 400 usnesení ve všech časových zněních. Průběžné aktualizace, vzájemně provázaná časová znění, vazby na příslušné paragrafy ČR a EU, judikaturu a ostatní literaturu.

Základní literatura

- Důvodové zprávy k zákonům s vazbou na paragraf u klíčových předpisů
- Cenový věstník
- Finanční zpravodaj
- Koordinační výbory GFŘ, MF, KDP
- Sborníky Veřejného ochránce práv
- Stanoviska a věstníky ÚOOÚ,
- Stanoviska a výklady ČNB,
- Stanoviska KANCL
- Stanoviska SMO ČR
- Věstník Ministerstva pro místní rozvoj
- Věstník ministerstva zdravotnictví
- Věstník Ministerstva životního prostředí
- Věstník Národního bezpečnostního úřadu
- Věstník Nejvyššího kontrolního úřadu
- Věstník Úřadu pro ochranu hospodářské soutěže
- Věstník Úřadu pro ochranu osobních údajů
- Vybrané odborné materiály Národního úřadu pro kybernetickou a informační bezpečnost
- Výkladová stanoviska ERÚ
- Výkladová stanoviska Nejvyššího státního zastupitelství
- Zpravodaj ČSÚ
- Zprávy Ministerstva financí pro finanční orgány obcí a krajů

Periodika (s archívy vydání, další odborná periodika jsou součástí knihovny výkladové literatury):

- Acta MUP
- Acta Universitatis Carolinae Juridica
- Ad Notam
- Aplikace práva
- Bulletin advokacie
- Bulletin Centra pro lidská práva a demokracii
- Bulletin Komory daňových poradců
- Bulletin Nejvyššího soudu – oddělení analytiky a srovnávacího práva
- Časopis pro právní vědu a praxi
- Časopis zdravotnického práva a bioetiky
- Forenzní vědy, právo, kriminalistika
- Informační listy ÚOHS
- Iurium Scriptum
- Komorní listy
- Právní labyrint
- Právnícké listy
- Právo 21
- Právo a bezpečnost
- Revue pro právo a technologie
- Soudce
- Správní právo
- The Lawyer Quarterly
- Zprávy Ministerstva financí
- Zpravodaj Jednoty českých právníků

Právní newsletters významných advokátních a daňových kanceláří

- bnt attorneys-at-law
- Dvořák Hager & Partners
- Fučík & Partneři
- Havel Partners
- KPMG
- PRK Partners
- Rödl & Partner - Mandatenbrief
- Schaffer & Partner
- Schonherr Journal
- Weinhold Legal

Bibliografie (jen ASPI Cloud)

Kompletní bibliografie od roku 1918 po současnost – více než 85 000 záznamů exkluzivně k dispozici pouze uživatelům ASPI. Neustále doplňované bibliografické záznamy a anotace odborných knih a článků z právní, daňové, účetní a pracovněprávní oblasti s vazbou na právní předpisy. Praktický rejstřík včetně anotací nakladatelů a časopisů.

Stejnopisy sbírek

Systém odkazů na elektronické kopie listinné **Sbírky zákonů** (od r. 1918) a **Sbírky mezinárodních smluv** ve formátu PDF.

Veřejnoprávní smlouvy obcí ČR

Kompletní přehled a znění všech uzavíraných veřejnoprávních smluv obcí ČR
Více než 23 500 smluv

Předpisy měst a obcí ČR

Předpisy více než 1.700 obcí ČR v aktuálním i historickém znění

Slovníky (více než 60, překladové, výkladové, terminologické)

Anglicko-český právní slovník, Lexikon účetních pojmů, Česko-anglický slovník účetních pojmů, Česko-anglický policejní slovník, Velký právní slovník, Latinské právní výrazy a výroky, Malá encyklopedie latiny v právu, Velký Německo-český slovník pro veřejnou správu, a další publikace.

Ekonomické informace o firmách – Bisnode

Registr firem, jejich rizikovosti a smluvní údaje pro tvorbu smluv a dokumentů

Technické normy ČSN

Přehled norem ČSN s vyhledáním základního popisu normy

Vyhledávací a další funkce služby ASPI

- vyhledávání právních předpisů ČR a EU, judikatury ČR a EU (zároveň) podle (části) jejich názvu s operací lemmatizace a derivace, podle čísla, autora nebo oblasti;
- vyhledávání přehledu právních předpisů nebo judikatury ČR a EU podle slova nebo sousloví v jejich obsahu s operací lemmatizace a derivace
- vyhledávání slov nebo sousloví s operací lemmatizace a derivace v obsahu právních předpisů, v judikatuře ČR a EU a v literatuře;
- vyhledávání v právních předpisech ČR podle čísla paragrafu;
- vyhledávání pomocí filtrů: platné/neplatné/účinné, právní předpisy ČR/EU, judikatura ČR/EU, literatura;
- informace o aktivní a pasivní derogaci právních předpisů ČR a EU;
- možnost vyhledávání související literatury, prováděcích aj. souvisejících právních předpisů a judikatury EU a ČR k příslušnému ustanovení právních předpisů a judikatury EU a ČR,
- zobrazení, zda se jedná o platné, účinné či neplatné právní předpisy ČR a EU a jejich jednotlivá ustanovení,
- funkci zjištění, jakými právními předpisy ČR a EU byl daný paragraf (článek), odstavec legislativy ČR a EU novelizován,
- vyhledání a porovnání dvou časových verzí znění vybrané části právního předpisu, včetně grafického znázornění změn (porovnání „přes sebe“ a „vedle sebe“),
- funkce „exportu“ dokumentů v obecně používaných textových formátech
- kopírování veškerého zobrazeného a z něj i vybraného textu do externího textového editoru pro využití k dalšímu zpracování,
- tisk dokumentů

Právní příručky a ostatní publikace (517)

- 222 otázek a odpovědí k nájemnímu bydlení (nakladatelství Leges)
- 3D Data, Daně Digitálně aneb ajťákem i proti své vůli
- 55 úvah o českém školství aneb Mým kapitánům
- Abeceda rodinného práva
- Age management
- Akcionářské dohody
- Akciová a Evropská společnost
- Akciová společnost
- Akciová společnost a rozptýlené vlastnictví
- Akciové investice
- Akciové investice, 2. vydání
- Aktuální otázky nástupnictví při rodinném podnikání (právo prakticky)
- Alokace rizik v obchodních smlouvách
- Analýza alternativních způsobů řešení sporů v pracovněprávních vztazích
- Antifraud systém a riziko účetních chyb a podvodů. Nástroje efektivního rozhodování uživatelů účetních výkazů
- Aplikace mezinárodního práva v právním řádu České republiky pohledem teorie a soudní praxe.
- Artificial Legal Entities: Essays on Legal Agency and Liability
- Aspekty ochrany osobnosti lékaře a pacienta
- Atypická zaměstnání cesta k vyšší zaměstnanosti?
- Auditing pro manažery
- Autorské právo a práva související
- Autorské právo v otázkách a odpovědích
- Bezkontaktní čipy a ochrana soukromí
- BOZP v kostce
- Brněnská normativní civilistika
- Bytové spoluvlastnictví. Komentář k § 1158–1222 nového občanského zákoníku a k zákonu č. 67/2013 Sb.
- Církev a stát 2018: Sborník z konference
- Církevní dějiny
- Církevní dějiny. Novověk
- Citační analýza judikatury: metody, techniky a případové studie
- Civilní spory mezi lékařem a pacientem při poskytování zdravotní péče
- Cofola International 2018: Conference Proceedings
- Compliance programy (nejen) v České republice
- Corporate Governance
- Corporate governance společností s účastí státu
- Culpa in contrahendo
- Daně a účetnictví OSVČ
- Daně z příjmů 2016, 2017, 2020 přehledy, daňové a účetní tabulky
- Daňová evidence podnikatelů 2016
- Daňová evidence podnikatelů 2017
- Daňová evidence podnikatelů 2018 2021
- Daňová kontrola z pohledu daňového řádu
- Daňová politika v Evropské unii
- Daňové příjmy veřejných rozpočtů v ČR
- Daňové zákony 2017
- Dark Web: Sex, drogy a bitcoin
- Darování a jeho podoby v novém soukromém právu
- Dědické právo podle nového občanského zákoníku
- Dědický status. Právo rozhodné pro přeshraniční dědické poměry
- Dějiny ústavního práva
- Dějiny veřejné správy
- Delisting
- Diskriminace na pracovišti
- Dlouhodobý finanční management
- Dohled nad finančním trhem
- Dokazování
- Dokazování v medicínskoprávních sporech
- Dokumentární akreditiv v praxi
- Doručování ve správním řízení se zaměřením na elektronické formy komunikace
- Dotační právo
- DPH 2016 výklad s příklady
- DPH 2018, 2019 výklad s příklady
- DPH a účtování, 7. a 8. aktualizované vydání
- DPH u prodeje zboží přes elektronické obchody
- Drogy v dopravě
- Družstvo v novém soukromém právu a v právní praxi
- Efektivní porady. Jak si poradit s poradou nejen ve školství
- Ekonomická analýza deliktivního práva
- Elektronické dokumenty v právní praxi
- Elektronické právní jednání
- Elektronické zadávání veřejných zakázek
- Evropská úmluva o ochraně lidských práv a základních svobod a zdravotnictví: současný stav, perspektivy
- Evropská úmluva o ochraně lidských práv, 1. část Úmluva
- Evropská úmluva o ochraně lidských práv, 2. část Protokoly
- Evropská unie po brexitu. Právně-institucionální budoucnost evropské integrace.
- Evropské hospodářské zájmové sdružení
- Evropské mezinárodní právo soukromé v kontextu pracovního práva
- Evropský patent s jednotným účinkem a jednotný patentový soud
- Farmaceutické právo
- Fiduciární povinnosti
- Film z hlediska autorského práva
- Finance podniku: Komplexní pojetí
- Financování měst, obcí a regionů. Teorie a praxe
- Finančněprávní nástroje boje proti únikům na dani z přidané hodnoty v prostoru EU
- Finanční analýza, 6. vydání (2019)
- Finanční analýza: komplexní průvodce s příklady
- Finanční crowdfunding
- Finanční řízení komerčních pojišťoven
- Finanční trhy
- Finanční účetnictví veřejného sektoru
- Formální důkazní břemeno státního zástupce v trestním řízení
- Fotografie a právo
- Franchising v ČR
- GDPR Řešení problémů v praxi škol
- GDPR: Praktický průvodce implementací
- GDPR: Řešení problémů v praxi obcí
- Geometrický plán
- Glosář výrazů a zkratk rozhodčího řízení a ADR
- Glosy k právní argumentaci, 2. vydání
- Grada-Finance: od teorie k realitě
- Hlavní účetní systémy: IFRS a US GAAP
- Hledání pravdy v civilním procesu
- Hospodaření s veřejným majetkem
- Identifikační genetika v právní praxi Právo prakticky
- Insolvenční právo
- Insolvenční řízení v kontextu mezinárodního práva soukromého
- Insolvenční řízení v praxi
- Insolvenční řízení z pohledu dlužníka a věřitele, 3. aktualizované vydání

- Insolvenční správce
- Intermodální přeprava se zvláštním zřetelem na její organizaci a řízení
- Internet, informační společnost a autorské právo.
- Inventarizace v praxi
- Investování na kapitálových trzích, 3. vydání
- Jak (ne)dělat advokacii: Jak vyjednávat o odměně
- Jak (ne)dělat advokacii: Komunikace s klientem jako hra i ta má svá pravidla
- Jak bydlet a podnikat v nájmu
- Jak číst účetní výkazy
- Jak na spolkový rejstřík
- Jak se vyhnout chybám v účetnictví
- Jak skončit pracovní poměr
- Jak správně pronajmout, prodat, koupit dům či byt
- Jak úspěšně řídit mateřskou školu, 3. vydání
- Jak úspěšně řídit obec a region
- Jak uspět při výběrovém řízení podle nového zákona o zadávání veřejných zakázek. Praktická příručka nejen pro dodavatele.
- Judicializace justiční politiky Evropským soudem pro lidská práva
- Kapitoly z mezinárodního dopravního práva
- Kapitoly z mezinárodního dopravního práva II.
- Kapitoly z mezinárodního dopravního práva III (E. Silniční právo, F. Multimodální právo)
- Kárná odpovědnost soudce v přerodu: Ponaučení z ČR
- Katastrální (a související) judikatura
- Kdy do důchodu a za kolik
- Klíč k soudní síni, 2. vydání
- Komerční bezpečnost, 2. vydání
- Kompetence řídících pracovníků ve školství
- Komunikace v managementu hotelnictví
- Koncepce práva jako systému
- Kreativní účetnictví a účetní podvody
- Kriminologické možnosti řešení domácího násillia
- Kritika právní odpovědnosti
- Kurz právní sebeobrany
- Kyberkriminalita
- Leasing v praxi
- Legal English and Its Lexical and Grammatical Structure for Czech Lawyers and Translators, 2. vyd.
- Lege artis v medicíně
- Leges Dědické právo. Praktická příručka.
- Leges Kolektivní správa v kontextu moderních technologií
- Leges Lyžařské právo ve Švýcarsku
- Leges Nahlížení do spisu
- Leges Nezávislost soudní moci
- Leges Ochrana osobnosti, soukromí a osobních údajů
- Leges Přejchod práv a povinností z pracovněprávních vztahů
- Leges Vazba v trestním řízení
- Lékař a pacient v moderní medicíně
- Lékař a právo
- Liber Amicorum Monika Pauknerová
- Lidská práva v mezinárodní politice
- Lidskoprávní mechanismy na úrovni EU a otázky související
- Lichva: trestný čin a společenský jev
- Likvidace podniku
- Limity autorskoprávní ochrany
- Lyžařské právo v Itálii
- Majetek samosprávných územních celků v teorii a praxi
- Manažerské účetnictví
- Manažerské účetnictví a controlling
- Manažerské účetnictví veřejného sektoru
- Matriční činnost po účinnosti nového občanského zákoníku
- Mediace v praxi optikou empirického výzkumu
- Medicínsko-právní terminologie
- Metody komplexního hodnocení podniku, 2. vydání
- Mezinárodní dohody o ochraně investic a právo Evropské unie II. díl (vývoj v letech 2015-2019)
- Mezinárodní obchodní operace
- Mezinárodní pojistné právo se zřetelem k řešení pojistných sporů v rozhodčím řízení (vybrané kapitoly)
- Mezinárodní přepravní doklady
- Mezinárodní zdanění příjmů. Smlouvy o zamezení dvojího zdanění a zákon o dani z příjmů.
- Místní poplatky ve vazbě na cestovní ruch, hotelnictví a lázeňství
- Moderní management ve veřejné správě
- Moderní metody řízení nákladů
- Mužské právo. Jsou právní pravidla neutrální?
- Mzdové účetnictví 2013 praktický průvodce
- Mzdové účetnictví 2014 praktický průvodce
- Mzdové účetnictví 2015 praktický průvodce
- Mzdové účetnictví 2016 praktický průvodce
- Mzdové účetnictví 2017 praktický průvodce
- Mzdové účetnictví 2018 2021 praktický průvodce
- Nabytí nemovitosti (zapsané v katastru nemovitostí) od nevlastníka
- Nadnárodní prvky v Evropské unii a jejím právu
- Náhrada škody podle občanského a obchodního zákoníku, zákoníku práce, v oblasti průmyslového vlastnictví a podle autorského zákona
- Náhrada škody při porušení smluvní a mimosmluvní povinnosti v občanském právu
- Nakládání s majetkem státu
- Náklady občanského soudního řízení a rovný přístup účastníků ke spravedlnosti
- Naturalizace v České republice
- Nejčastější pochybení zaměstnavatelů při plnění povinností dle zákoníku práce
- Nekalé obchodní praktiky
- Nekalositěžní reklama a nekalé obchodní praktiky v české i evropské právní úpravě a judikatuře
- Nevýdělečné organizace v teorii
- Nevýdělečné organizace v teorii, 2. aktualizované vydání
- Normy mank přirozených úbytků, úhynů zvířat a ztraceného zásob
- Nová společnost s ručením omezeným
- Nová společnost s ručením omezeným
- Nové české nadační právo v evropském srovnání
- Nové instituty českého civilního procesu
- Nové mezinárodní dohody na ochranu investic
- Nové přestupkové právo
- Nový občanský zákoník Dědické právo
- Nový občanský zákoník Náhrada škody
- Nový občanský zákoník Principy a základní pojmy
- Nový občanský zákoník Rodinné právo
- Nový občanský zákoník Smluvní právo
- Nový občanský zákoník úplně pro všechny
- Nový občanský zákoník Vlastnictví a věcná práva
- Nový občanský zákoník, Dědické právo, 2., aktualizované vydání
- Nový občanský zákoník, Rodinné právo 2., aktualizované vydání
- Občan, spolek, obec a úřad v ochraně životního prostředí
- Obecně prospěšná společnost
- Obchodní korporace a ochrana slabší strany
- Obchodní podmínky v mezinárodním obchodním styku
- Obchodní podmínky ve vztazích B2C
- Obchodní právo – podnikatel, podnikání, závazky s účastí podnikatele

- Obchodní právo, 5. díl. Odpovědnost (s přihlédnutím k návrhu nového občanského zákoníku)
- Obchodní společnosti pohledem Corporate governance
- Oceňování bank, pojišťoven a dalších finančních institucí
- Oceňování nemovitostí – moderní metody a přístupy
- Oceňování nemovitostí v praxi
- Odklony v trestním řízení
- Odměňování exekutivy akciových společností
- Odpovědnost členů statutárních orgánů právnických osob
- Odpovědnost státu za výkon veřejné moci
- Odůvodnění civilního rozsudku
- Ochrana duševního vlastnictví ve státech anglo-americké a smíšené právní tradice
- Ochrana osobních údajů
- Ochrana osobních údajů podle obecného nařízení o ochraně osobních údajů (nejen) se zaměřením na pracovněprávní vztahy
- Ochrana osobních údajů v aplikační praxi
- Ochrana osobních údajů v pracovně-právních vztazích
- Ochrana osobních údajů v pracovním právu
- Ochrana osobních údajů: vnitrostátní aplikace GDPR s ohledem na judikaturu evropských soudů
- Ochrana průmyslového vlastnictví v afrických zemích s důrazem na práva na označení
- Ochrana životního prostředí v procesech veřejného stavebního práva
- Operativní leasing firemních vozidel
- Opomenutí v trestním právu
- Organization, well-being and productivity in employment law: current issues
- Osobní obchodní společnost
- Osvobození od DPH vybrané oblasti
- Osvojení dětí. Úplná adopce v českém právu
- Ovládněte tržní cykly
- PECR: Praktický průvodce implementací ePrivacy nová pravidla elektronické komunikace
- Pedagogický proces a jeho řízení, 2., aktualizované vydání
- Personalistika pro manažery a personalisty
- Perspektivy harmonizace daní z příjmů v Evropské unii
- Pocta Heleně Válkové
- Podíl ve společnosti s ručením omezeným (praktická příručka)
- Podvody v účetnictví firem. Jak se jim bránit
- Podvojný účetnictví 2013
- Podvojný účetnictví 2015
- Podvojný účetnictví 2016
- Pohřebnictví. Právní zajištění piety a důstojnosti lidských pozůstatků a ostatků
- Pochybení a sankce při poskytování chirurgické péče
- Pochybení a sankce při poskytování lékařské péče
- Pochybení a sankce při poskytování ošetrovatelské péče
- Pochybení a sankce při poskytování ošetrovatelské péče II
- Politická práva
- Porodnické soudní kazuistiky
- Poručenství a jiné formy péče o dítě
- Postavení jednatele právní a daňový pohled
- Postavení úřední osoby v trestním právu
- Posudková činnost v ordinaci lékaře
- Povinná mlčenlivost zdravotnických pracovníků
- Povinnost obce zajistit pohřbení aneb tzv. sociální pohřby
- Pozemkové vlastnictví
- Pracovní cesty ve školství v labyrintu paragrafů
- Pracovní právo pro neprávnický
- Pracovní právo v praxi. Základní pracovněprávní vztahy a rekodifikace
- Pracovník v Evropské unii
- Pracuje, pracuješ, pracujeme ...
- Praktické účetní případy 2013
- Praktické účetní případy 2014
- Praktické účetní případy 2015
- Praktický průvodce pro neziskové organizace
- Praktický průvodce státní službou
- Práva na označení v kontextu s evropskou úpravou
- Právna interpretácia rodovej rovnosti
- Právní a sociální aspekty mediace v České republice
- Právní aspekty outsourcingu
- Právní aspekty sebeobraný
- Právní jednání a odpovědnost právnických osob po rekodifikaci českého soukromého práva
- Právní jednání a procesní úkony. Vzájemné vztahy a nové aspekty.
- Právní minimum pro sestry
- Právní minirádce pro život
- Právní ochrana designu průmyslové vzory, autorská díla
- Právní ochrana průmyslového vlastnictví v asijských zemích
- Právní postavení obcí a krajů základy komunálního práva, 2. vydání
- Právní předpisy nejen pro hlavní, vrchní, staniční sestry
- Právní předpisy samosprávy
- Právní subjektivita
- Právní úprava profesionálního sportu v ČR a zahraničí
- Právní vztahy k dřevinám
- Právní vztahy k dřevinám, 2. vydání
- Právní osoby obcí a krajů
- Právní stav a právní profese
- Právo a etika kmenových buněk
- Právo civilního letectví
- Právo imisí, právo cesty a další sousedské spory
- Právo IT Právo prakticky
- Právo na ochranu veřejného zdraví
- Právo na spravedlivý proces
- Právo na spravedlivý proces v interpretačních souvislostech
- Právo pro politology
- Právo pro pracovníky ve zdravotnictví
- Právo pro ředitele škol v kostce
- Právo pro zdravotnické pracovníky
- Právo proti nekalé soutěži
- Právo v závěru života
- Právo životního prostředí
- právu ústavním
- Principy dobré správy
- Prodlení s plněním peněžitých dluhů a jeho následky
- Programování pro právníky
- Programy shovívavosti a soukromoprávní vymáhání kartelového práva
- Proměna mateřské školy v učící se organizaci
- Provoz, revize a údržba technických zařízení
- Průvodce věřitele
- Průvodce zadáváním veřejných zakázek Právo prakticky
- Průvodce živnostníka právním řádem
- První československý zákon. Pokus o opožděný komentář
- První zkušenosti s EET elektronickou evidencí tržeb
- První zkušenosti s GDPR ve školství
- Předběžná opatření ve věcech ochrany proti domácímu násilí Právo prakticky, 2. vydání
- Předpoklady vzniku odpovědnosti za újmu v soukromém právu
- Překryv působnosti veřejného ochránce práv a státního zastupitelství v oblasti kontroly detenčních zařízení
- Přeměny a přeshraniční přeměny obchodních společností a družstev

- Přeměny obchodních korporací
- Převodové tabulky pro NOZ a ZOK (nakladatelství Sagit UZ č. 902)
- Převod nemovitosti od počátku do konce – průvodce (nejen) pro realitní makléře
- Převodové tabulky pro NOZ a ZOK (nakladatelství Sagit UZ č. 902)
- Příkazní smlouva
- Přímé daně a jejich správa v judikatuře
- Přiměřenost trestní sankce k majetku pachatele
- Přípravné třídy
- Příručka pro zprostředkovatele pojištění, 2. vydání
- Rádce nájemníka bytu
- Rádce pro členy bytových družstev a vlastníky bytů
- Reakce právního systému České republiky na covidovou pandemii
- Rekognice
- Rodičovství, osvojení a výživné dětí po rekonstrukci soukromého práva
- Role velkých senátů v rozhodování vrcholných soudů České republiky
- Role veřejného a soukromého sektoru v inovačním prostředí
- Rozhodování ve věcech veřejných
- Rozpočtový proces obcí
- Řádné opravné prostředky ve správním řízení
- Řešené otázky ke zdanění fyzických osob 2014
- Sbírka souvztažností pro nestátní neziskovky
- Sdílená ekonomika a delikty
- Sdílená ekonomika sdílený právní problém?
- Sdílená ekonomika tři roky poté
- Sebeřízení vedoucího pracovníka ve školství
- Sebeřízení vedoucího pracovníka ve školství, 2. vydání
- Skončení pracovního poměru
- Slovník církevního práva
- Slovník soudobé politiky a mezinárodních vztahů, 2. vydání
- Služební vztahy a výkon závislé práce
- Směnka v soudním řízení
- Smlouvy o přepravě
- Smlouvy o rozvoji území obcí. Když je investor za humny. Právo prakticky
- Smluvní podmínky FIDIC, 2. vydání
- Sociální právo a politika EU
- Soudně lékařská a medicínsko-právní problematika v praxi
- Soudní dohled
- Soudní judikatura ve světle nového občanského zákoníku. Komentovaný rejstřík judikatury a její užití po rekonstrukci
- Soudní lékařství 1. díl
- Soudní lékařství 2. díl
- Soudnictví v českých zemích v letech 1848–1938
- Soukromé právo 21. století
- Soukromoprávní ochrana piety zemřelého
- Sousedská práva podle nového občanského zákoníku
- Soutěžní politika a právo Evropské unie 1950–2015
- Specifika účetnictví a oceňování v zemědělství
- Spisová služba, 3. vydání
- Společenství vlastníků jednotek. Praktická příručka
- Společnost s ručením omezeným (po rekonstrukci)
- Správa a vymáhání pohledávek v praxi
- Správa cizího majetku Právo prakticky
- Správní delikty na úseku bezpečnosti silničního provozu
- Správní právo služební poměr
- Státní imunita na prahu 21. století: soumrak, nebo renesance?
- Stavební zákon s komentářem pro praxi
- Stížnost pro porušení zákona ve věcech trestních
- Strategické plánování ve veřejné správě
- Střet hodnot
- Svěřenské fondy
- Svěřenské fondy
- Systémy řízení BOZP
- Školení bezpečnosti práce, požární ochrany a motivační školení k prevenci rizik., 2. vydání
- Tabulky a informace pro daně a podnikání 2016
- Technologie blockchain v právním kontextu
- Temná zákoutí legislativního procesu: příprava vládních návrhů
- Teoretické a legislativní základy cenných papírů
- Teoretické a praktické aspekty investičního životního pojištění
- Teorie a praxe veřejných služeb
- The Concept of Juristic Person
- The European Union What is Next?
- Trest odnětí svobody a jeho výkon
- Trestní odpovědnost zastupitelů, radních a dalších osob při výkonu působnosti územní samosprávy
- Účet, jednorázový vklad, akreditiv a inkaso v občanském zákoníku
- Účetní a daňové souvislosti přeměn obchodních společností. 3. aktualizované vydání
- Účetní a daňové souvislosti zákona o obchodních korporacích
- Účetní interpretace Národní účetní rady
- Účetní manuál pro podnikatelské subjekty
- Účetní operace kapitálových společností
- Účetní předpisy pro pojišťovny
- Účetní případy pro podnikatele 2016
- Účetní případy pro praxi 2021
- Účetní uzávěrka a závěrka v přehledech
- Účetní uzávěrka a závěrka v přehledech 2015
- Účetnictví 1
- Účetnictví 2
- Účetnictví a finanční řízení
- Účetnictví podle mezinárodních standardů účetního výkaznictví 2012
- Účetnictví podle mezinárodních standardů účetního výkaznictví 2013
- Účetnictví pro úplné začátečníky 2013
- Účetnictví pro úplné začátečníky 2014
- Účetnictví pro úplné začátečníky 2015
- Účetnictví pro územní samosprávné celky, příspěvkové organizace a organizační složky státu
- Účetnictví společenství vlastníků jednotek
- Účetnictví, daně a audit v obchodních korporacích
- Účetnictví, daně a financování pro nestátní neziskovky
- Ukončení podnikání
- Umělá inteligence & právo
- Umělá inteligence jako technologická výzva autorskému právu
- Umělá inteligence z pohledu antidiskriminačního práva a GDPR
- Úmluvy mezinárodních organizací a české pracovní právo
- Univerzita medicínského práva
- Uplatňování DPH u zvláštních režimů a specifických postupů
- Ústavní právo srovnávací
- Ústavní stížnost
- Úvod do mezinárodního práva soukromého
- Úvod do studia práva
- Územní plány před Nejvyšším správním soudem se zaměřením na otázky aktivní legitimity
- Územní samospráva udržitelný rozvoj a finance
- Vademecum of International Law
- Valná hromada s.r.o.

- Věcná břemena a právo stavby v praxi
- Věcná práva podle starého a nového občanského zákoníku
- Vedení lidí ve školách a školských zařízeních
- Veřejná podpora Právo prakticky
- Veřejné sbory
- Veřejné zakázky stručně a prakticky (dle zákona č.134/2016 Sb.)
- Vlastnictví bytů
- Vliv římského práva na vybrané instituty práva mezinárodního obchodu
- Vnější a vnitřní kontrola z pohledu managementu
- Vnější limity soudcovské interpretace a argumentace
- Vnitropodnikové směrnice v účetnictví
- Vnitřní závazné předpisy zaměstnavatele a jiné pracovněprávní úkony
- VOX Daň z přidané hodnoty 2019 s pedagogickými pomůckami včetně komentářů a grafů
- Vstup cizince na území státu
- Vybraná judikatura z oblasti uplatňování pohledávek v insolvenčním řízení s komentářem
- Vybrané aspekty důchodové reformy v České republice
- Vybrané otázky právní ochrany průmyslového vlastnictví v SRN
- Vybrané otázky z přepravy a zásilkovství Právo prakticky
- Vyhledání a vyhodnocení rizik v praxi, 3. vydání
- Vyhněte se chybám v účetnictví 2015
- Výjimky a omezení autorského práva v prostředí digitálních sítí
- Výkladová stanoviska AKV k pracovnímu právu
- Výkladová stanoviska Asociace pro rozvoj kolektivního vyjednávání a pracovních vztahů
- Výkon advokátní praxe
- Výkonnost a její měření ve veřejném sektoru
- Výluční zástupci podnikatele
- Vylučující klauzule dle čl. 1F Úmluvy o právním postavení uprchlíků: možnosti a podmínky její aplikace vůči osobám podezřelým z terorismu
- Vymahatelnost práva pomocí online mimosoudního řešení sporů
- Využití umělých neuronových sítí při ocenění podniku pomocí vhodné výnosové metody
- Využití umělých neuronových sítí při řízení hodnoty pro vlastníky jako hlavního cíle podniku
- Vylvlastnění a vylvlastňovací řízení
- Vyživovací povinnost po rekodifikaci
- Weyrovy dny právní teorie 2018
- Zajištění a utvrzení dluhů v praxi Právo prakticky
- Zajištění nástrojů trestné činnosti a výnosů z trestné činnosti a náhradní hodnoty podle § 79a až 79g trestního řádu. Právo prakticky.
- Základní bankovní služby a asymetrie informací z hlediska spotřebitele
- Základní práva
- Základní práva. Svazek druhý Svoboda.
- Základy izraelského obchodního práva se zaměřením na právo duševního vlastnictví
- Základy pracovního práva EU
- Základy softwarového práva
- Základy trestní odpovědnosti v rozhodovacích procesech veřejné správy
- Základy účetnictví
- Zákon o kybernetické bezpečnosti pro organizace. Implementace nových povinností do praxe
- Zákon o obchodních korporacích s komentářem
- Zákon o státním podniku v praxi
- Zákon o účetnictví 2017
- Zákoník práce 2011 s výkladem
- Zákoník práce 2012 s výkladem
- Zákoník práce 2012 v praxi komplexní průvodce
- Zákoník práce 2013 s výkladem
- Zákoník práce 2013 v praxi komplexní průvodce
- Zákoník práce 2014 v praxi komplexní průvodce
- Zákoník práce 2021 s výkladem
- Zákoník práce v praxi
- Zaměstnanecké participativní modely
- Zaměstnávání cizinců v České republice
- Zánik závazků započtením
- Zápisy práv do katastru nemovitostí
- Zásoby
- Zastoupení. Specifika a kontexty
- Zástupce ředitele aneb Život mezi mlýnskými kameny, 2., aktualizované vydání
- Závazky v oblasti výstavby a nové civilní právo
- Závazky z právních jednání podle občanského zákoníku. Komentář k § 1721–2893 OZ
- Zdanění osobních příjmů
- Zdraví a nemoc zaměstnance
- Zdravotnická povolání
- Zdravotnické právo
- Zeměpisná označení výrobků a jejich právní ochrana
- Zločin mučení a lidská práva
- Znalecké dokazování v trestním řízení
- Znalectví
- Zpracování osobních údajů obcemi
- Zpracování osobních údajů školami
- Zpravodajské služby a zpravodajská činnost
- Zrušení a zánik obchodní korporace s likvidací
- Zveřejňování obchodních korporací
- Zvláštní způsoby uzavírání smluv. Jednostranné sliby

SMLOUVA O ÚHRADĚ ČÁSTI NÁKLADŮ ZA POŘÍZENÍ ZMĚNY ÚZEMNÍHO PLÁNU

uzavřená dle § 45 odst. 4 stavebního zákona

Jméno a příjmení:

RČ:

Trvalé bydliště:

M V

(dále jen „**Žadatel**“)

a

Název:

IČO:

Sídlo:

Zastoupeno:

Telefon:

E-mail:

Bankovní spojení:

Číslo účtu:

Webové stránky:

Datová schránka:

Město Úvaly

00240931

Arnošta z Pardubic 95, 250 82 Úvaly

Bc. Markéta Rydvalová, starostka města Úvaly

281 091 111

podatelna@mestouvaly.cz

Komerční banka, a.s.

107-97200227/0100

www.mestouvaly.cz

pa3bvse

(dále jen „**Město**“)

(společně též jako „**Smluvní strany**“)

Smluvní strany uzavírají v souladu s ust. § 45 odst. 4 zákona č. 183/2006 Sb., o územním plánování a stavebním řádu (stavební zákon), ve znění pozdějších předpisů (dále jen „stavební zákon“) tuto Smlouvu o úhradě části nákladů na pořízení změny územního plánu města Úvaly (dále jen „**Smlouva**“):

I. PŘEDMĚT SMLOUVY

1. Předmětem této smlouvy je úhrada poměrné části nákladů na pořízení změny č.14 územního plánu sídelního útvaru Úvaly Žadatelem v souladu s ust. § 92 odst. 3 stavebního zákona.
2. Žadatel doručil Městu návrh na změnu územního plánu Města dne 25.1.2023 pod č.j.: ŽPÚR/942/2023

II. ZÁVAZKY A DALŠÍ UJEDNÁNÍ SMLUVNÍCH STRAN

1. Město se zavazuje projednat návrh Žadatele jako změnu územního plánu Města v rozsahu podání žadatele návrhu podle čl. I. odst. 2.
2. Žadatel se zavazuje na základě této Smlouvy uhradit Městu část nákladů za zpracování změny č. 14 územního plánu, vyhodnocení vlivů na udržitelný rozvoj území, pokud se zpracovává, a vyhotovení úplného znění územního plánu Města po této změně.
3. Náklady poměrné části nákladů na pořízení změny územního plánu podle této Smlouvy jsou určeny pro zajištění rozsahu potřebných činností projektanta v rámci posouzení konkrétního návrhu na změnu územního plánu Města. Žadatel tímto současně výslovně prohlašuje, že si je vědom skutečnosti, že v případě, že nebude vyhověno jeho návrhu na změnu územního plánu Města a jeho návrh tak nebude zohledněn ve vydané změně územního plánu, nevzniká mu nárok na vrácení či prominutí této částky. Stejně tak, pokud nebyla změna územního plánu Města vydána.
4. V případě, že nebudou náklady na pořízení změny územního plánu podle této Smlouvy ve stanovené lhůtě uhrazeny, bude návrh na změnu územního plánu Města specifikovaný v této Smlouvě vyřazen z procesu pořízení změny územního plánu Města.

III. VÝŠE NÁKLADŮ A JEJICH ÚHRADA

1. Žadatel se zavazuje, že uhradí Městu do 10 dnů od podpisu Smlouvy finanční částku ve výši **50 000,- Kč** (slovy: *padesát tisíc korun českých*) jako náklady na pořízení změny územního plánu podle této Smlouvy, a to **na bankovní účet Města číslo účtu 19-1524201/0100** vedený u Komerční banky a.s., **pod stanoveným variabilním symbolem - rodné číslo Žadatele.**

IV. SPOLEČNÁ A ZÁVĚREČNÁ UJEDNÁNÍ

1. Práva a povinnosti z této Smlouvy vyplývající a ve Smlouvě neupravené se řídí příslušnými ustanoveními občanského zákoníku a s obsahem této Smlouvy souvisejících předpisů.
2. Smluvní strany sjednávají, že pokud by bylo jedno z výše uvedených ustanovení zcela nebo zčásti právně neúčinné, zůstává tím nedotčena právní účinnost ostatních ustanovení. Totéž platí i pro případ smluvní mezery.
3. Tuto Smlouvu je možné měnit pouze písemnou dohodou smluvních stran ve formě vzestupně číslovaných dodatků této Smlouvy, podepsaných oprávněnými zástupci smluvních stran. Současně je zde platná podmínka, že Smlouvu a dodatky Smlouvy musí odsouhlasit orgán města, který schválil tuto Smlouvu, jinak je takové ujednání (smlouva či dodatek) podle zákona č. 128/2000 Sb., o obcích, ve znění pozdějších předpisů, absolutně neplatné. Žádné úkony či jednání ze strany jedné smluvní strany nelze považovat za příslib uzavření smlouvy, dohody nebo dodatku k této Smlouvě. V souladu s ustanovením § 1740 odstavce 3 občanského zákoníku smluvní strany nepřipouští přijetí návrhu na uzavření smlouvy, dohody s dodatkem nebo odchylkou, čímž druhá smluvní strana podpisem Smlouvy souhlasí. Smluvní strany se dále dohodly, že možnost zhojení nedostatku písemné formy právního jednání se vylučuje, a že neplatnost právního jednání, pro něž si smluvní strany sjednaly písemnou formu, lze namítnout kdykoliv, tedy že mezi smluvními stranami neplatí ustanovení § 582 odstavce 1 první věta a odstavce 2 občanského zákoníku.
4. S ohledem na zákon č. 253/2008 Sb., o některých opatřeních proti legalizaci výnosů z trestné činnosti a financování terorismu, ve znění pozdějších předpisů, veškeré převody peněžních prostředků dle této Smlouvy budou probíhat bezhotovostně. Ve výjimečných případech může objednatel přijmout hotovostní platbu ve výši, která nebude dosahovat částky, kterou je podle zákona povinnost převést bezhotovostně.
5. Žadatel výslovně prohlašuje, že souhlasí s odesláním finančních transakcí vyplývajících z této Smlouvy na transparentní účet Města a je seznámen, že bankovní ústav může na takovém účtu zveřejnit nejméně tyto informace: - zaúčtovaná částka a měna, datum připsání platby na účet, - popis platby, - název a číslo účtu plátce, - zpráva pro příjemce, - variabilní, - konstantní, - specifický symbol, a i další text byl-li plátcem uveden jakož i text uvedený smluvní stranou k identifikaci platby směrem k veřejnosti.
6. Žadatel prohlašuje, že bere na vědomí, že Město shromažďuje osobní údaje druhé smluvní strany, jejich zaměstnanců nebo členů v rozsahu uvedeném touto Smlouvou včetně všech případných dodatků Smlouvy, zejména jména a příjmení osob, které Smlouvu podepisují za smluvní strany, jména a příjmení osob uvedených jako kontakty, včetně případných poskytnutých či uvedených e-mailů a telefonních čísel, v souladu s Nařízením Evropského parlamentu a Rady č. 2016/679, obecné nařízení o ochraně osobních údajů (GDPR) a zákonem č. 110/2019 Sb., o zpracování osobních údajů, a to za účelem realizace této Smlouvy. Osobní údaje shromážděné v souvislosti s touto Smlouvou nebudou jiným způsobem Městem využívány, ledaže tak výslovně vyplývá z právních předpisů platných v České republice nebo byl výslovně poskytnut souhlas subjektem osobních údajů.
7. Smluvní strany sjednávají, že Žadatel není oprávněn převést bez předchozího písemného souhlasu Města svá práva a závazky, vyplývající z této Smlouvy na třetí osobu, zejména není oprávněna postoupit jakékoliv peněžité pohledávky za Městem vzniklé v souvislosti s touto Smlouvou.
8. Smluvní strany jsou srozuměny s tím, že text Smlouvy je veřejně přístupnou listinou ve smyslu zákona č. 106/1999 Sb. o svobodném přístupu k informacím, ve znění pozdějších předpisů, a že Město jako povinný subjekt má povinnost na žádost poskytnout informace o tomto smluvním vztahu včetně poskytnutí kopie Smlouvy.
9. Smluvní strany prohlašují, že skutečnosti uvedené v této Smlouvě nepovažují za obchodní tajemství ve smyslu § 504 občanského zákoníku, tímto výslovně souhlasí se zveřejněním veškerých náležitostí a podmínek této Smlouvy a/nebo souvisejících dokumentů a informací, včetně zveřejnění této Smlouvy jako celku, v rámci informací zpřístupňovaných veřejnosti bez stanovení jakýchkoli dalších podmínek, a to i prostřednictvím dálkového přístupu, zejména na webových stránkách města.
10. Smluvní strany výslovně potvrzují, že nejsou slabší stranou ve smyslu § 433 a § 1798 a.n. občanského zákoníku, ve znění pozdějších předpisů, základní podmínky této Smlouvy jsou výsledkem jednání stran a každá ze stran měla příležitost ovlivnit obsah této Smlouvy.

11. Smluvní strany sjednávají, že vylučují aplikaci § 1726, § 1728, § 1729 a § 1805 odst. 2 občanského zákoníku.
12. Smluvní strany se dohodly na způsobu doručování písemností tak, že lze zásilku zaslat prostřednictvím datové schránky anebo doporučenou zásilkou, která je podána k přepravě držitelem poštovní licence na adresu smluvních stran uvedených v záhlaví této Smlouvy. V případě, že se některou ze smluvních stran odeslaná písemnost prostřednictvím držitele poštovní licence vrátí jako nedoručená, považuje se za doručenu dnem následujícím po dni otisku razítka na zásilce, kdy byla poštou odesílateli vrácena; zásilky odeslané prostřednictvím datové schránky se považují za přijaté dle předpisů o umístění do datové schránky příjemce obchodní nebo soukromé zásilky v systému datových schránek.
13. Písemným kontaktem pro účely této Smlouvy se rozumí kontaktní adresa pro písemnou korespondenci prostřednictvím držitele poštovní licence, ID datové schránky smluvní strany; u běžných záležitostí a podrobností nebo plnění Smlouvy je za takový kontakt považování e-mail, který si strany předaly.
14. Smluvní strany shodně zdůrazňují, že tuto Smlouvu uzavírají se záměrem ve vzájemné dohodě realizovat společný zájem a záměry Smluvních stran. Všechny spory, které vzniknou ze Smlouvy a v souvislosti s ní, se přednostně pokusí vyřešit prokazatelnou dohodou Smluvních stran nebo mediální dohodou podle zákona č. 202/2012 Sb., o mediaci, ve znění pozdějších předpisů.
15. Smluvní strany sjednávají, že rozhodným právem je právo České republiky, rozhodným jazykem je jazyk český a rozhodným soudem je Okresní soud pro Prahu-východ ve věcech, které rozhodují okresní soudy a Krajský soud v Praze ve věcech, které rozhodují krajské soudy.
20. **Uzavření této Smlouvy** schválilo Zastupitelstvo města Úvaly usnesením číslo **Z - _____/2024** ze dne **20.6.2024** a pověřilo starostku města k jejímu podpisu.
21. Tato Smlouva nabývá platnosti a účinnosti dnem podpisu poslední smluvní stranou za schválení Zastupitelstvem města Úvaly.
22. Smluvní strany stvrzují svými podpisy, že v průběhu vyjednávání o této Smlouvě vždy jednaly a postupovaly čestně a transparentně, a současně se zavazují, že takto budou jednat i při plnění této Smlouvy a veškerých činností s ní souvisejících. Smluvní strany se dále zavazují vždy jednat tak a přijmout taková opatření, aby nedošlo ke vzniku důvodného podezření na spáchání trestného činu či k samotnému jeho spáchání (včetně formy účastenství), tj. jednat tak, aby kterákoli ze smluvních stran nemohla být uznána odpovědnou podle zákona č. 418/2011 Sb., o trestní odpovědnosti právnických osob a řízení proti nim nebo uplatněna trestní odpovědnost fyzických osob (včetně volených představitelů územní samosprávy) podle trestního zákoníku a aby nebylo z takových důvodů proti nim zahájeno trestní stíhání.
23. S odkazem na ust. § 3 odst. 2 písm. k) zákona 340/2015 Sb. o registru smluv, není povinnost tuto Smlouvu uveřejnit v Registru smluv.
24. Smlouva je vyhotovena v **4** stejnopisech s platností originálu, z nichž **tři** stejnopisy obdrží Město a **jeden** stejnopis obdrží Žadatel.
25. Strany po přečtení této Smlouvy prohlašují, že souhlasí s jejím obsahem, což stvrzují svými podpisy.

V Úvalech dne

Za město Úvaly

V Úvalech dne

Za Žadatele

Bc. Markéta Rydvalová
starostka města Úvaly

M **V**

SMLOUVA O ÚHRADĚ ČÁSTI NÁKLADŮ ZA POŘÍZENÍ ZMĚNY ÚZEMNÍHO PLÁNU

uzavřená dle § 45 odst. 4 stavebního zákona

Jméno a příjmení: [REDAKCE] I. [REDAKCE] V. [REDAKCE]

RČ: [REDAKCE]

Trvalé bydliště:
(dále jen „**Žadatel**“)

a

Název: **Město Úvaly**
IČO: 00240931
Sídlo: Arnošta z Pardubic 95, 250 82 Úvaly
Zastoupeno: Bc. Markéta Rydvalová, starostka města Úvaly
Telefon: 281 091 111
E-mail: podatelna@mestouvaly.cz
Bankovní spojení: Komerční banka, a.s.
Číslo účtu: 107-97200227/0100
Webové stránky: www.mestouvaly.cz
Datová schránka: pa3bvse

(dále jen „**Město**“)

(společně též jako „**Smluvní strany**“)

Smluvní strany uzavírají v souladu s ust. § 45 odst. 4 zákona č. 183/2006 Sb., o územním plánování a stavebním řádu (stavební zákon), ve znění pozdějších předpisů (dále jen „stavební zákon“) tuto Smlouvu o úhradě části nákladů na pořízení změny územního plánu města Úvaly (dále jen „**Smlouva**“):

I. PŘEDMĚT SMLOUVY

1. Předmětem této smlouvy je úhrada poměrné části nákladů na pořízení změny č.14 územního plánu sídelního útvaru Úvaly Žadatelem v souladu s ust. § 45 odst. 4 stavebního zákona.

Žadatel doručil Městu návrh na změnu územního plánu Města dne 30.1.2023 pod č.j.: ŽPÚR/1069/2023

II. ZÁVAZKY A DALŠÍ UJEDNÁNÍ SMLUVNÍCH STRAN

1. Město se zavazuje projednat návrh Žadatele jako změnu územního plánu Města v rozsahu podání žadatele návrhu podle čl. I. odst. 2.
2. Žadatel se zavazuje na základě této Smlouvy uhradit Městu část nákladů za zpracování změny č. 14 územního plánu, vyhodnocení vlivů na udržitelný rozvoj území, pokud se zpracovává, a vyhotovení úplného znění územního plánu Města po této změně.
3. Náklady poměrné části nákladů na pořízení změny územního plánu podle této Smlouvy jsou určeny pro zajištění rozsahu potřebných činností projektanta v rámci posouzení konkrétního návrhu na změnu územního plánu Města. Žadatel tímto současně výslovně prohlašuje, že si je vědom skutečnosti, že v případě, že nebude vyhověno jeho návrhu na změnu územního plánu Města a jeho návrh tak nebude zohledněn ve vydané změně územního plánu, nevzniká mu nárok na vrácení či prominutí této částky. Stejně tak, pokud nebyla změna územního plánu Města vydána.
4. V případě, že nebudou náklady na pořízení změny územního plánu podle této Smlouvy ve stanovené lhůtě uhrazeny, bude návrh na změnu územního plánu Města specifikovaný v této Smlouvě vyřazen z procesu pořízení změny územního plánu Města.

III. VÝŠE NÁKLADŮ A JEJICH ÚHRADA

1. Žadatel se zavazuje, že uhradí Městu do 10 dnů od podpisu Smlouvy finanční částku ve výši **50 000,- Kč** (slovy: *padesát tisíc korun českých*) jako náklady na pořízení změny územního plánu podle této Smlouvy, a to **na bankovní účet Města číslo účtu 19-1524201/0100** vedený u Komerční banky a.s., **pod stanoveným variabilním symbolem - rodné číslo Žadatele**

IV. SPOLEČNÁ A ZÁVĚREČNÁ UJEDNÁNÍ

1. Práva a povinnosti z této Smlouvy vyplývající a ve Smlouvě neupravené se řídí příslušnými ustanoveními občanského zákoníku a s obsahem této Smlouvy souvisejících předpisů.
2. Smluvní strany sjednávají, že pokud by bylo jedno z výše uvedených ustanovení zcela nebo zčásti právně neúčinné, zůstává tím nedotčena právní účinnost ostatních ustanovení. Totéž platí i pro případ smluvní mezery.
3. Tuto Smlouvu je možné měnit pouze písemnou dohodou smluvních stran ve formě vzestupně číslovaných dodatků této Smlouvy, podepsaných oprávněnými zástupci smluvních stran. Současně je zde platná podmínka, že Smlouvu a dodatky Smlouvy musí odsouhlasit orgán města, který schválil tuto Smlouvu, jinak je takové ujednání (smlouva či dodatek) podle zákona č. 128/2000 Sb., o obcích, ve znění pozdějších předpisů, absolutně neplatné. Žádné úkony či jednání ze strany jedné smluvní strany nelze považovat za příslib uzavření smlouvy, dohody nebo dodatku k této Smlouvě. V souladu s ustanovením § 1740 odstavce 3 občanského zákoníku smluvní strany nepřipouští přijetí návrhu na uzavření smlouvy, dohody s dodatkem nebo odchylkou, čímž druhá smluvní strana podpisem Smlouvy souhlasí. Smluvní strany se dále dohodly, že možnost zhojení nedostatku písemné formy právního jednání se vylučuje, a že neplatnost právního jednání, pro něž si smluvní strany sjednaly písemnou formu, lze namítnout kdykoliv, tedy že mezi smluvními stranami neplatí ustanovení § 582 odstavce 1 první věta a odstavce 2 občanského zákoníku.
4. S ohledem na zákon č. 253/2008 Sb., o některých opatřeních proti legalizaci výnosů z trestné činnosti a financování terorismu, ve znění pozdějších předpisů, veškeré převody peněžních prostředků dle této Smlouvy budou probíhat bezhotovostně. Ve výjimečných případech může objednatel přijmout hotovostní platbu ve výši, která nebude dosahovat částky, kterou je podle zákona povinnost převést bezhotovostně.
5. Žadatel výslovně prohlašuje, že souhlasí s odesláním finančních transakcí vyplývajících z této Smlouvy na transparentní účet Města a je seznámen, že bankovní ústav může na takovém účtu zveřejnit nejméně tyto informace: - zaúčtovaná částka a měna, datum připsání platby na účet, - popis platby, - název a číslo účtu plátce, - zpráva pro příjemce, - variabilní, - konstantní, - specifický symbol, a i další text byl-li plátcem uveden jakož i text uvedený smluvní stranou k identifikaci platby směrem k veřejnosti.
6. Žadatel prohlašuje, že bere na vědomí, že Město shromažďuje osobní údaje druhé smluvní strany, jejich zaměstnanců nebo členů v rozsahu uvedeném touto Smlouvou včetně všech případných dodatků Smlouvy, zejména jména a příjmení osob, které Smlouvu podepisují za smluvní strany, jména a příjmení osob uvedených jako kontakty, včetně případných poskytnutých či uvedených e-mailů a telefonních čísel, v souladu s Nařízením Evropského parlamentu a Rady č. 2016/679, obecné nařízení o ochraně osobních údajů (GDPR) a zákonem č. 110/2019 Sb., o zpracování osobních údajů, a to za účelem realizace této Smlouvy. Osobní údaje shromážděné v souvislosti s touto Smlouvou nebudou jiným způsobem Městem využívány, ledaže tak výslovně vyplývá z právních předpisů platných v České republice nebo byl výslovně poskytnut souhlas subjektem osobních údajů.
7. Smluvní strany sjednávají, že Žadatel není oprávněn převést bez předchozího písemného souhlasu Města svá práva a závazky, vyplývající z této Smlouvy na třetí osobu, zejména není oprávněn postoupit jakékoliv peněžité pohledávky za Městem vzniklé v souvislosti s touto Smlouvou.
8. Smluvní strany jsou srozuměny s tím, že text Smlouvy je veřejně přístupnou listinou ve smyslu zákona č. 106/1999 Sb. o svobodném přístupu k informacím, ve znění pozdějších předpisů, a že Město jako povinný subjekt má povinnost na žádost poskytnout informace o tomto smluvním vztahu včetně poskytnutí kopie Smlouvy.
9. Smluvní strany prohlašují, že skutečnosti uvedené v této Smlouvě nepovažují za obchodní tajemství ve smyslu § 504 občanského zákoníku, tímto výslovně souhlasí se zveřejněním veškerých náležitostí a podmínek této Smlouvy a/nebo souvisejících dokumentů a informací, včetně zveřejnění této Smlouvy jako celku, v rámci informací zpřístupňovaných veřejnosti bez stanovení jakýchkoli dalších podmínek, a to i prostřednictvím dálkového přístupu, zejména na webových stránkách města.
10. Smluvní strany výslovně potvrzují, že nejsou slabší stranou ve smyslu § 433 a § 1798 a.n. občanského zákoníku, ve znění pozdějších předpisů, základní podmínky této Smlouvy jsou výsledkem jednání stran a každá ze stran měla příležitost ovlivnit obsah této Smlouvy.

11. Smluvní strany sjednávají, že vylučují aplikaci § 1726, § 1728, § 1729 a § 1805 odst. 2 občanského zákoníku.
12. Smluvní strany se dohodly na způsobu doručování písemností tak, že lze zásilku zaslat prostřednictvím datové schránky anebo doporučenou zásilkou, která je podána k přepravě držitelem poštovní licence na adresu smluvních stran uvedených v záhlaví této Smlouvy. V případě, že se některou ze smluvních stran odeslaná písemnost prostřednictvím držitele poštovní licence vrátí jako nedoručená, považuje se za doručenu dnem následujícím po dni otisku razítka na zásilce, kdy byla poštou odesílateli vrácena; zásilky odeslané prostřednictvím datové schránky se považují za přijaté dle předpisů o umístění do datové schránky příjemce obchodní nebo soukromé zásilky v systému datových schránek.
13. Písemným kontaktem pro účely této Smlouvy se rozumí kontaktní adresa pro písemnou korespondenci prostřednictvím držitele poštovní licence, ID datové schránky smluvní strany; u běžných záležitostí a podrobností nebo plnění Smlouvy je za takový kontakt považování e-mail, který si strany předaly.
14. Smluvní strany shodně zdůrazňují, že tuto Smlouvu uzavírají se záměrem ve vzájemné dohodě realizovat společný zájem a záměry Smluvních stran. Všechny spory, které vzniknou ze Smlouvy a v souvislosti s ní, se přednostně pokusí vyřešit prokazatelnou dohodou Smluvních stran nebo mediální dohodou podle zákona č. 202/2012 Sb., o mediaci, ve znění pozdějších předpisů.
15. Smluvní strany sjednávají, že rozhodným právem je právo České republiky, rozhodným jazykem je jazyk český a rozhodným soudem je Okresní soud pro Prahu-východ ve věcech, které rozhodují okresní soudy a Krajský soud v Praze ve věcech, které rozhodují krajské soudy.
20. **Uzavření této Smlouvy** schválilo Zastupitelstvo města Úvaly usnesením číslo **Z - _____/2024** ze dne **20.6.2024** a pověřilo starostku města k jejímu podpisu.
21. Tato Smlouva nabývá platnosti a účinnosti dnem podpisu poslední smluvní stranou za schválení Zastupitelstvem města Úvaly.
22. Smluvní strany stvrzují svými podpisy, že v průběhu vyjednávání o této Smlouvě vždy jednaly a postupovaly čestně a transparentně, a současně se zavazují, že takto budou jednat i při plnění této Smlouvy a veškerých činností s ní souvisejících. Smluvní strany se dále zavazují vždy jednat tak a přijmout taková opatření, aby nedošlo ke vzniku důvodného podezření na spáchání trestného činu či k samotnému jeho spáchání (včetně formy účastenství), tj. jednat tak, aby kterákoli ze smluvních stran nemohla být uznána odpovědnou podle zákona č. 418/2011 Sb., o trestní odpovědnosti právnických osob a řízení proti nim nebo uplatněna trestní odpovědnost fyzických osob (včetně volených představitelů územní samosprávy) podle trestního zákoníku a aby nebylo z takových důvodů proti nim zahájeno trestní stíhání.
23. S odkazem na ust. § 3 odst. 2 písm. k) zákona 340/2015 Sb. o registru smluv, není povinnost tuto Smlouvu uveřejnit v Registru smluv.
24. Smlouva je vyhotovena v **4** stejnopisech s platností originálu, z nichž **tři** stejnopisy obdrží Město a **jeden** stejnopis obdrží Žadatel.
25. Strany po přečtení této Smlouvy prohlašují, že souhlasí s jejím obsahem, což stvrzují svými podpisy.

V Úvalech dne

Za město Úvaly

V Úvalech dne

Za Žadatele

Bc. Markéta Rydvalová
starostka města Úvaly

I V

SMLOUVA O ÚHRADĚ ČÁSTI NÁKLADŮ ZA POŘÍZENÍ ZMĚNY ÚZEMNÍHO PLÁNU

uzavřená dle § 45 odst. 4 stavebního zákona

Jméno a příjmení:

RČ:

Trvalé bydliště:

(dále jen „**Žadatel**“)

a

Název:

IČO:

Sídlo:

Zastoupeno:

Telefon:

E-mail:

Bankovní spojení:

Číslo účtu:

Webové stránky:

Datová schránka:

Město Úvaly

00240931

Arnošta z Pardubic 95, 250 82 Úvaly

Bc. Markéta Rydvalová, starostka města Úvaly

281 091 111

podatelna@mestouvaly.cz

Komerční banka, a.s.

107-97200227/0100

www.mestouvaly.cz

pa3bvse

(dále jen „**Město**“)

(společně též jako „**Smluvní strany**“)

Smluvní strany uzavírají v souladu s ust. § 45 odst. 4 zákona č. 183/2006 Sb., o územním plánování a stavebním řádu (stavební zákon), ve znění pozdějších předpisů (dále jen „stavební zákon“) tuto Smlouvu o úhradě části nákladů na pořízení změny územního plánu města Úvaly (dále jen „**Smlouva**“):

I. PŘEDMĚT SMLOUVY

1. Předmětem této smlouvy je úhrada poměrné části nákladů na pořízení změny č.14 územního plánu sídelního útvaru Úvaly Žadatelem v souladu s ust. § 92 odst. 3 stavebního zákona.
2. Žadatel doručil Městu návrh na změnu územního plánu Města dne 23.1.2023 pod č.j.: ŽPÚR/799/2023

II. ZÁVAZKY A DALŠÍ UJEDNÁNÍ SMLUVNÍCH STRAN

1. Město se zavazuje projednat návrh Žadatele jako změnu územního plánu Města v rozsahu podání žadatele návrhu podle čl. I. odst. 2.
2. Žadatel se zavazuje na základě této Smlouvy uhradit Městu část nákladů za zpracování změny č. 14 územního plánu, vyhodnocení vlivů na udržitelný rozvoj území, pokud se zpracovává, a vyhotovení úplného znění územního plánu Města po této změně.
3. Náklady poměrné části nákladů na pořízení změny územního plánu podle této Smlouvy jsou určeny pro zajištění rozsahu potřebných činností projektanta v rámci posouzení konkrétního návrhu na změnu územního plánu Města. Žadatel tímto současně výslovně prohlašuje, že si je vědom skutečnosti, že v případě, že nebude vyhověno jeho návrhu na změnu územního plánu Města a jeho návrh tak nebude zohledněn ve vydané změně územního plánu, nevzniká mu nárok na vrácení či prominutí této částky. Stejně tak, pokud nebyla změna územního plánu Města vydána.
4. V případě, že nebudou náklady na pořízení změny územního plánu podle této Smlouvy ve stanovené lhůtě uhrazeny, bude návrh na změnu územního plánu Města specifikovaný v této Smlouvě vyřazen z procesu pořízení změny územního plánu Města.

III. VÝŠE NÁKLADŮ A JEJICH ÚHRADA

1. Žadatel se zavazuje, že uhradí Městu do 10 dnů od podpisu Smlouvy finanční částku ve výši **100 000,- Kč** (slovy: *sto tisíc korun českých*) jako náklady na pořízení změny územního plánu podle této Smlouvy, a to **na bankovní účet Města číslo účtu 19-1524201/0100** vedený u Komerční banky a.s., **pod stanoveným variabilním symbolem - rodné číslo Žadatele.**

IV. SPOLEČNÁ A ZÁVĚREČNÁ UJEDNÁNÍ

1. Práva a povinnosti z této Smlouvy vyplývající a ve Smlouvě neupravené se řídí příslušnými ustanoveními občanského zákoníku a s obsahem této Smlouvy souvisejících předpisů.
2. Smluvní strany sjednávají, že pokud by bylo jedno z výše uvedených ustanovení zcela nebo zčásti právně neúčinné, zůstává tím nedotčena právní účinnost ostatních ustanovení. Totéž platí i pro případ smluvní mezery.
3. Tuto Smlouvu je možné měnit pouze písemnou dohodou smluvních stran ve formě vzestupně číslovaných dodatků této Smlouvy, podepsaných oprávněnými zástupci smluvních stran. Současně je zde platná podmínka, že Smlouvu a dodatky Smlouvy musí odsouhlasit orgán města, který schválil tuto Smlouvu, jinak je takové ujednání (smlouva či dodatek) podle zákona č. 128/2000 Sb., o obcích, ve znění pozdějších předpisů, absolutně neplatné. Žádné úkony či jednání ze strany jedné smluvní strany nelze považovat za příslib uzavření smlouvy, dohody nebo dodatku k této Smlouvě. V souladu s ustanovením § 1740 odstavce 3 občanského zákoníku smluvní strany nepřipouští přijetí návrhu na uzavření smlouvy, dohody s dodatkem nebo odchylkou, čímž druhá smluvní strana podpisem Smlouvy souhlasí. Smluvní strany se dále dohodly, že možnost zhojení nedostatku písemné formy právního jednání se vylučuje, a že neplatnost právního jednání, pro něž si smluvní strany sjednaly písemnou formu, lze namítnout kdykoliv, tedy že mezi smluvními stranami neplatí ustanovení § 582 odstavce 1 první věta a odstavce 2 občanského zákoníku.
4. S ohledem na zákon č. 253/2008 Sb., o některých opatřeních proti legalizaci výnosů z trestné činnosti a financování terorismu, ve znění pozdějších předpisů, veškeré převody peněžních prostředků dle této Smlouvy budou probíhat bezhotovostně. Ve výjimečných případech může objednatel přijmout hotovostní platbu ve výši, která nebude dosahovat částky, kterou je podle zákona povinnost převést bezhotovostně.
5. Žadatel výslovně prohlašuje, že souhlasí s odesláním finančních transakcí vyplývajících z této Smlouvy na transparentní účet Města a je seznámen, že bankovní ústav může na takovém účtu zveřejnit nejméně tyto informace: - zaúčtovaná částka a měna, datum připsání platby na účet, - popis platby, - název a číslo účtu plátce, - zpráva pro příjemce, - variabilní, - konstantní, - specifický symbol, a i další text byl-li plátcem uveden jakož i text uvedený smluvní stranou k identifikaci platby směrem k veřejnosti.
6. Žadatel prohlašuje, že bere na vědomí, že Město shromažďuje osobní údaje druhé smluvní strany, jejich zaměstnanců nebo členů v rozsahu uvedeném touto Smlouvou včetně všech případných dodatků Smlouvy, zejména jména a příjmení osob, které Smlouvu podepisují za smluvní strany, jména a příjmení osob uvedených jako kontakty, včetně případných poskytnutých či uvedených e-mailů a telefonních čísel, v souladu s Nařízením Evropského parlamentu a Rady č. 2016/679, obecné nařízení o ochraně osobních údajů (GDPR) a zákonem č. 110/2019 Sb., o zpracování osobních údajů, a to za účelem realizace této Smlouvy. Osobní údaje shromážděné v souvislosti s touto Smlouvou nebudou jiným způsobem Městem využívány, ledaže tak výslovně vyplývá z právních předpisů platných v České republice nebo byl výslovně poskytnut souhlas subjektem osobních údajů.
7. Smluvní strany sjednávají, že Žadatel není oprávněn převést bez předchozího písemného souhlasu Města svá práva a závazky, vyplývající z této Smlouvy na třetí osobu, zejména není oprávněn postoupit jakékoliv peněžité pohledávky za Městem vzniklé v souvislosti s touto Smlouvou.
8. Smluvní strany jsou srozuměny s tím, že text Smlouvy je veřejně přístupnou listinou ve smyslu zákona č. 106/1999 Sb. o svobodném přístupu k informacím, ve znění pozdějších předpisů, a že Město jako povinný subjekt má povinnost na žádost poskytnout informace o tomto smluvním vztahu včetně poskytnutí kopie Smlouvy.
9. Smluvní strany prohlašují, že skutečnosti uvedené v této Smlouvě nepovažují za obchodní tajemství ve smyslu § 504 občanského zákoníku, tímto výslovně souhlasí se zveřejněním veškerých náležitostí a podmínek této Smlouvy a/nebo souvisejících dokumentů a informací, včetně zveřejnění této Smlouvy jako celku, v rámci informací zpřístupňovaných veřejnosti bez stanovení jakýchkoli dalších podmínek, a to i prostřednictvím dálkového přístupu, zejména na webových stránkách města.
10. Smluvní strany výslovně potvrzují, že nejsou slabší stranou ve smyslu § 433 a § 1798 a.n. občanského zákoníku, ve znění pozdějších předpisů, základní podmínky této Smlouvy jsou výsledkem jednání stran a každá ze stran měla příležitost ovlivnit obsah této Smlouvy.
11. Smluvní strany sjednávají, že vylučují aplikaci § 1726, § 1728, § 1729 a § 1805 odst. 2 občanského zákoníku.

12. Smluvní strany se dohodly na způsobu doručování písemností tak, že lze zásilku zaslat prostřednictvím datové schránky anebo doporučenou zásilkou, která je podána k přepravě držitelem poštovní licence na adresu smluvních stran uvedených v záhlaví této Smlouvy. V případě, že se některou ze smluvních stran odeslaná písemnost prostřednictvím držitele poštovní licence vrátí jako nedoručená, považuje se za doručenou dnem následujícím po dni otisku razítka na zásilce, kdy byla poštou odesílateli vrácena; zásilky odeslané prostřednictvím datové schránky se považují za přijaté dle předpisů o umístění do datové schránky příjemce obchodní nebo soukromé zásilky v systému datových schránek.
13. Písemným kontaktem pro účely této Smlouvy se rozumí kontaktní adresa pro písemnou korespondenci prostřednictvím držitele poštovní licence, ID datové schránky smluvní strany; u běžných záležitostí a podrobností nebo plnění Smlouvy je za takový kontakt považování e-mail, který si strany předaly.
14. Smluvní strany shodně zdůrazňují, že tuto Smlouvu uzavírají se záměrem ve vzájemné dohodě realizovat společný zájem a záměry Smluvních stran. Všechny spory, které vzniknou ze Smlouvy a v souvislosti s ní, se přednostně pokusí vyřešit prokazatelnou dohodou Smluvních stran nebo mediační dohodou podle zákona č. 202/2012 Sb., o mediaci, ve znění pozdějších předpisů.
15. Smluvní strany sjednávají, že rozhodným právem je právo České republiky, rozhodným jazykem je jazyk český a rozhodným soudem je Okresní soud pro Prahu-východ ve věcech, které rozhodují okresní soudy a Krajský soud v Praze ve věcech, které rozhodují krajské soudy.
20. **Uzavření této Smlouvy** schválilo Zastupitelstvo města Úvaly usnesením číslo **Z - _____/2024** ze dne **20.6.2024** a pověřilo starostku města k jejímu podpisu.
21. Tato Smlouva nabývá platnosti a účinnosti dnem podpisu poslední smluvní stranou za schválení Zastupitelstvem města Úvaly.
22. Smluvní strany stvrzují svými podpisy, že v průběhu vyjednávání o této Smlouvě vždy jednaly a postupovaly čestně a transparentně, a současně se zavazují, že takto budou jednat i při plnění této Smlouvy a veškerých činností s ní souvisejících. Smluvní strany se dále zavazují vždy jednat tak a přijmout taková opatření, aby nedošlo ke vzniku důvodného podezření na spáchání trestného činu či k samotnému jeho spáchání (včetně formy účastenství), tj. jednat tak, aby kterákoli ze smluvních stran nemohla být uznána odpovědnou podle zákona č. 418/2011 Sb., o trestní odpovědnosti právnických osob a řízení proti nim nebo uplatněna trestní odpovědnost fyzických osob (včetně volených představitelů územní samosprávy) podle trestního zákoníku a aby nebylo z takových důvodů proti nim zahájeno trestní stíhání.
23. S odkazem na ust. § 3 odst. 2 písm. k) zákona 340/2015 Sb. o registru smluv, není povinnost tuto Smlouvu uveřejnit v Registru smluv.
24. Smlouva je vyhotovena v **4** stejnopisech s platností originálu, z nichž **tři** stejnopisy obdrží Město a **jeden** stejnopis obdrží Žadatel.
25. Strany po přečtení této Smlouvy prohlašují, že souhlasí s jejím obsahem, což stvrzují svými podpisy.

V Úvalech dne

Za město Úvaly

V Úvalech dne

Za Žadatele

Bc. Markéta Rydvalová
starostka města Úvaly

J V