

# ZÁPIS

z 15. jednání

**Rady města Úvaly**

konané dne

**2. 10. 2024**



## Z Á P I S

15. jednání Rady města Úvaly,

konané dne 2. 10. 2024 v 8:00 hod.

Zasedací místnost, MěÚ, Arnošta z Pardubic 95, Úvaly

**Přítomni:** Bc. Markéta Rydvalová, Ing. Alexis Kimbembe, Miloslav Kolařík, Ing. Jan Černý,  
Mgr. Vojtěch Dvořáček

**Hosté:** Jana Tesařová, Jitka Hamouzová, Ing. arch. Miroslav Hofman, Ing. Renata Stojecová,  
Ph.D., Jaroslav Špaček, Monika Šimáňová,

**Ověřovatelé:** Bc. Markéta Rydvalová, Ing. Alexis Kimbembe,

**Zapsal:** Monika Šimáňová

**Za správnost odpovídá:** vedoucí úřadu Jana Tesařová

Starostka zahájila jednání v 8.00.

### Schválený program:

<i>Bod</i>	<i>Věc</i>	<i>Stav po jednání</i>
1.	Zahájení	
2.	Žádost o udělení výjimky ze stavební uzávěry - Opatření obecné povahy č. 1/2024 - za účelem výstavby, která je účelově vázána ke stávající stavbě pro rodinnou rekreaci	Schválen
3.	Revokace usnesení č. R - 261/2022 ze dne 23. 6. 2022 - Smlouva na finanční dar od společnosti Úvaly u koupaliště s.r.o.	Schválen
4.	Smlouva o úhradě nákladů na úklid a nakládání s odpady tabákových výrobků	Schválen
5.	Schválení vnitřního rozdělení kompetencí členů rady města	Schválen
6.	Členství v komisích	Schválen
7.	Zápisy z jednání komisí	Schválen
8.	Městská knihovna Úvaly - Žádost o svolení s konáním veřejné sbírky ke Dni válečných veteránů	Schválen
9.	Schválení zadávací dokumentace na pořízení hardware v rámci zakázky „Digitalizace procesů Města Úvaly“	Schválen
10.	Realizace chodníku ve Škvorecké ulici	Schválen
11.	Darovací smlouva na věcný dar - občerstvení při povodních	Schválen
12.	Licenční smlouva a smlouva o poskytování hostingových služeb - ALIS spol. s r.o.	Schválen

<b>Bod</b>	<b>Věc</b>	<b>Stav po jednání</b>
13.	Volební řád školské rady Základní školy Úvaly	Schválen
14.	Pronájem části nebytového prostoru v objektu č. p. 527, Pražská ulice, Úvaly o celkové výměře 30,70 m <sup>2</sup> za účelem provozování prodejny květin a dárečků	Schválen
15.	Pronájem části nebytového prostoru v objektu Pražská 527, Úvaly o celkové výměře 93,87 m <sup>2</sup> za účelem provozování výroby a opravy obuvi, brašnářského a sedlářského zboží	Schválen
16.	Pronájem části nebytových prostor v 2. NP objektu v ulici Pražská 276, Úvaly za účelem provozování kontaktního pracoviště domácí zdravotní péče	Schválen
17.	Pacht pozemků parc. č. 334/8, 3348/49, 3348/50, 3348/56, 3348/60, 3348/61, 3511/28, 3660/1, 3862/10, 3862/26, 3868/5, 3933/2, 3957/13, 3960/7, 3983/6, 3983/11, 3983/12, 3983/13, 3986/10, 3986/33, katastrální území Úvaly u Prahy a pozemků parc. č. 1147 a 1191, katastrální území Tuklaty za účelem zemědělského hospodaření pro Agrochemický podnik Mstětice, a.s., se sídlem Mstětice 32, 250 91, Zeleneč, IČO: 46356151	Schválen
18.	Smlouva o smlouvě budoucí o zřízení věcného břemene - služebnosti a smlouva o právu provést stavbu č. IZ - 12 - 6004186 stavba: kabelové vedení NN, Dobročovická ulice	Schválen
19.	Smlouva o vypořádání některých práv a povinností souvisejících s realizací stavby „I/12 Běchovice - Úvaly“	Schválen
20.	Žádost o povolení a umístění odkládací schránky České pošty na část pozemku parcelní číslo 1898/2, katastrální území Úvaly u Prahy	Stažen
21.	Revokace usnesení rady města č. R - 278/2024 ze dne 21. 8. 2024	Schválen
22.	Operační plán zimní údržby místních komunikací města Úvaly pro zimní období 2024 - 2025	Schválen
23.	<i>Různé</i>	
24.	<i>Dotazy, iniciativní návrhy členů rady</i>	
25.	<i>Ukončení jednání</i>	

## K jednotlivým bodům programu:

### 1. Zahájení

#### **Bod 2. Žádost o udělení výjimky ze stavební uzávěry - Opatření obecné povahy č. 1/2024 - za účelem výstavby, která je účelově vázána ke stávající stavbě pro rodinnou rekreaci**

Předkladatel: Renata Stojecová, vedoucí odboru životního prostředí a územního rozvoje OŽPÚR  
Odbor životního prostředí a územního rozvoje předkládá radě města žádost paní \*\*\*. P\*\*\*\* H\*\*\*\*\* a pana \*\*\*. J\*\*\* H\*\*\*\*\*, oba bytem U O\*\*\*\* \*. \*\*. \*\*, \*\*\* \*\* Ú\*\*\*\*, o udělení výjimky z Opatření obecné povahy č. 1/2024 - Územní opatření o stavební uzávěře, za účelem výstavby, která je účelově vázána ke stávající stavbě pro rodinnou rekreaci.

Ve stávajícím stavu se na pozemku parc. č. 3612, k. ú. Úvaly u Prahy nachází „stavba pro rodinnou rekreaci“, na pozemku parc. č. 3611 k. ú. Úvaly u Prahy „jiná stavba“, ostatní parcely nejsou zastavěné. Pozemky jsou ve stávajícím stavu oplocené. V objektu pro rodinnou rekreaci jsou hlášeny 4 osoby trvalým bydlištěm s adresou U Obory č. ev. 52, 250 82 Úvaly.

Objekt pro rodinnou rekreaci s č. ev. 52 je na pozemku několik desítek let a dlouhodobě byl užíván k trvalému bydlení. Ve stávajícím platném územním plánu včetně jeho 13. změny jsou všechny výše zmíněné pozemky vedeny jako PLOCHY ZELENĚ – sady a zahrady. Ve změně č.13 územního plánu je k plochám zeleně psáno: Výjimečně přípustné je na plochách zeleně umístování doplňkových staveb účelově vázaných na způsob využití těchto ploch.

Manželé H\*\*\*\*\* žádají o výjimku ze stavební uzávěry za účelem výstavby staveb a zpevněných ploch, které jsou účelově vázány ke stávající stavbě pro rodinnou rekreaci:

1) Vydláždění přístupové cesty pro pěší i automobily od stávající vjezdové brány a branky při severní hranici pozemků až ke vstupním dveřím do stávajícího objektu pro rodinnou rekreaci. Včetně přístupového schodiště s podestou před vstupními dveřmi. Rozměry dle přiložené situace.

2) Zastřešení pro stání automobilu navazující na vstup do objektu pro rodinnou rekreaci.

O půdorysných rozměrech 3,88 x 7,6 m. Výška zastřešení bude 2,8 m nad čistou podlahu 1. NP v interiéru domu. Nosná konstrukce z ocelových jeklů tmavé barvy, střecha bude pokryta průsvitným materiálem (sklo nebo polykarbonát).

3) Zimní zahrada při jižní straně objektu pro rodinnou rekreaci o půdorysném rozměru 3,3 x 4,6 m a výšce 2,9 m nad čistou podlahu 1. NP a bude kopírovat spád střechy „jiného objektu“. Nosná konstrukce z ocelových jeklů tmavé barvy, výplně z průsvitného materiálu (sklo nebo polykarbonát).

4) Terasa při jižní straně objektu pro rodinnou rekreaci o rozměrech 4,5 x 7 m. Přesné rozměry jsou uvedeny v přiložené situaci.

5) Zastřešení terasy o půdorysných rozměrech 4,5 x 7 m. Výška zastřešení bude 2,65 m nad čistou podlahu 1. NP v interiéru domu a bude kopírovat spád střechy „jiného objektu“. Nosná konstrukce z ocelových jeklů tmavé barvy, střecha pokryta průsvitným materiálem (sklo nebo polykarbonát).

6) Vydláždění plochy před severní a východní částí „jiného objektu“. Rozměry dle přiložené situace.

Veškeré tyto úpravy nepodléhají stavebnímu povolení nebo ohlášce.

Stanovisko architekta města bude dodáno přímo na jednání rady města.

Odbor životního prostředí a územního rozvoje ne/doporučuje radě města udělit výjimku ze stavební uzávěry - Opatření obecné povahy č. 1/2024.

### **Usnesení č. R-324/2024**

#### **Rada města Úvaly**

I. nesouhlasí

s udělením výjimky z Opatření obecné povahy č. 1/2024 - územní opatření o stavební uzávěře, za účelem výstavby, která je účelově vázána ke stávající stavbě pro rodinnou rekreaci pro manželé H\*\*\*\*\*, oba bytem U O\*\*\*\* \*\* \*\*\*, \*\*\*, \*\* Ú\*\*\*\*

II. ukládá

1. vedoucí odboru životního prostředí a územního rozvoje OŽPÚR

1. zajistit realizaci tohoto usnesení

Termín: 31.10.2024

**přijato, pro: 5, proti: 0, zdržel se: 0, mimo místnost: 0**

### **Bod 3. Revokace usnesení č. R - 261/2022 ze dne 23. 6. 2022 - Smlouva na finanční dar od společnosti Úvaly u koupaliště s.r.o.**

Předkladatel: Renata Stojecová, vedoucí odboru životního prostředí a územního rozvoje OŽPÚR

Odbor životního prostředí a územního rozvoje předkládá radě města návrh na zrušení usnesení č. R - 261/2022 ze dne 23. 6. 2022 ve znění:

Rada města Úvaly

I. souhlasí s uzavřením Smlouvy na finanční dar od společnosti Úvaly u koupaliště s.r.o., Korunní 810/104, Praha 10 - Vinohrady, IČO: 09333509 v hodnotě 200 000 Kč pro město Úvaly, Arnošta z Pardubic 95, 250 82 Úvaly, IČO:00240931

II. pověřuje Mgr. Petra Boreckého, starostu, podpisem této darovací smlouvy

III. ukládá Ing. Renatě Stojecové, Ph.D., vedoucí odboru životního prostředí a územního rozvoje OŽPÚR, zajistit realizaci tohoto usnesení

Důvodem zrušení tohoto usnesení je, že smlouva na finanční dar (200 000 Kč) nebyla podepsána a nahrazena byla smlouvou novou (250 000 Kč), která byla podepsaná dne 24. 5. 2024.

### **Usnesení č. R-325/2024**

#### **Rada města Úvaly**

I. ruší

usnesení č. R - 261/2022 ze dne 23. 6. 2022. Smlouva na finanční dar od společnosti Úvaly u koupaliště s.r.o., z důvodu, že smlouva na finanční dar nebyla uzavřena.

Rada města Úvaly

I. souhlasí s uzavřením Smlouvy na finanční dar od společnosti Úvaly u koupaliště s.r.o., Korunní 810/104, Praha 10 - Vinohrady, IČO: 09333509 v hodnotě 200 000 Kč pro město Úvaly, Arnošta z Pardubic 95, 250 82 Úvaly, IČO: 00240931

II. pověřuje Mgr. Petra Boreckého, starostu, podpisem této darovací smlouvy

III. ukládá Ing. Renatě Stojecové, Ph.D., vedoucí odboru životního prostředí a územního rozvoje OŽPÚR, zajistit realizaci tohoto usnesení

II. ukládá

1. vedoucí odboru životního prostředí a územního rozvoje OŽPÚR

1. zajistit realizaci tohoto usnesení

**přijato, pro: 5, proti: 0, zdržel se: 0, mimo místnost: 0**

#### **Bod 4. Smlouva o úhradě nákladů na úklid a nakládání s odpady tabákových výrobků**

Předkladatel: Renata Stojecová, vedoucí odboru životního prostředí a územního rozvoje OŽPÚR

Odbor životního prostředí a územního rozvoje předkládá radě města návrh Smlouvy o úhradě nákladů na úklid a nakládání s odpady tabákových výrobků, uzavírané mezi městem Úvaly, Arnošta z Pardubic 95, 250 82 Úvaly, IČO: 00240931 a společností NEVAJGLUJ a.s., Na Strži 1702/65, Nusle, 140 00 Praha 4, IČO: 19180632.

Společnost NEVAJGLUJ a.s. je provozovatelem kolektivního systému na základě rozhodnutí Ministerstva životního prostředí ze dne 10. října 2023, č. j. MZP/2023/740/6025, kterým bylo vydáno oprávnění k provozování kolektivního systému podle § 13 zákona o jednorázových plastech. Společnost zajišťuje plnění povinností výrobců tabákových výrobků s filtry a filtrů uváděných na trh pro použití v kombinaci s tabákovými výrobky stanovených v § 9 a § 10 zákona o jednorázových plastech.

Předmětem smlouvy je závazek společnosti NEVAJGLUJ a.s. hradit obci paušálně náklady vynaložené obcí na:

A) úklid odpadu z tabákových výrobků, jehož se koneční uživatelé zbavují mimo místa určená k jeho odkládání a na následnou přepravu a zpracování tohoto odpadu (veřejná prostranství) a

B) soustřeďování odpadu z tabákových výrobků v rámci obecního systému odpadového hospodářství ve společných sběrných nádobách na směsný komunální odpad, včetně speciálních sběrných nádob na odpad z tabákových výrobků, umístěných na veřejných prostranstvích a na jeho přepravu a zpracování (veřejné koše).

Závazkem obce je poskytovat společnosti pravdivé a úplné údaje o nákladech vynaložených městem ve spolupráci s Technickými službami města Úvaly, příspěvková organizace.

Odměna bude vypočítána dle Přílohy č. 2 Smlouvy - Sazebník úhrad obcím - platný do 31. 12. 2024 - sečtením koeficientu A) a B) dle velikostní skupiny obcí a následně vynásobením počtem trvale žijících obyvatel Úval. Odměna bude vyplacena zpětně následující rok, a to na základě výzvy k vystavení faktury od společnosti NEVAJGLUJ a.s.

Podmínkou je řádné vyplnění dotazníku městem Úvaly nejpozději do 15. dubna kalendářního roku a zveřejnění dat o počtu obyvatel Českým statistickým úřadem.

Smlouvu navrhla společnost NEVAJGLUJ a.s., připomínkoval a odsouhlasil právník města.

Dopad na rozpočet: nelze odhadnout

## **Usnesení č. R-326/2024**

### **Rada města Úvaly**

#### I. souhlasí s

uzavřením Smlouvy o úhradě nákladů na úklid a nakládání s odpady tabákových výrobků mezi městem Úvaly, Arnošta z Pardubic 95, 250 82 Úvaly, IČO: 00240931 a společností NEVAJGLUJ a.s., Na Strži 1702/65, Nusle, 140 00 Praha 4, IČO: 19180632

#### II. pověřuje

##### 1. starostku

1. podpisem smlouvy

#### III. ukládá

##### 1. vedoucí odboru životního prostředí a územního rozvoje OŽPÚR

1. zajistit realizaci tohoto usnesení

Termín: 31.10.2024

### **Příloha č. 1 k usnesení Rady města Úvaly - Smlouva o úhradě nákladů na úklid a nakládání s odpady tabákových výrobků**

**přijato, pro: 5, proti: 0, zdržel se: 0, mimo místnost: 0**

## **Bod 5. Schválení vnitřního rozdělení kompetencí členů rady města**

Předkladatel: Jana Tesařová, tajemník úřadu

V souvislosti se změnou ve složení rady města je radě města předkládán ke schválení návrh na vnitřní rozdělení kompetencí rady města.

## **Usnesení č. R-327/2024**

### **Rada města Úvaly**

#### I. schvaluje

vnitřní rozdělení kompetencí členů rady města v oblastech:

Kompetence starosta:

- investice, majetek města, vodovody a kanalizace
- výstavba a územní rozvoj
- územní plánování
- doprava a bezpečnost
- městská policie
- JSDH
- krizové řízení
- Pošemběří o.p.s.
- Svazek obcí „Úvalsko“
- Dobrovolný svazek obcí Povýmolí
- veřejné zakázky
- školství
- sociální sféra, zdravotnictví
- Technické služby města Úvaly, příspěvková organizace

- IT, digitalizace
- kultura a volný čas, sport, tělovýchova a turistika
- životní prostředí a odpadové hospodářství
- rozpočet

Kompetence místostarosta uvolněný:

- rozpočet (duplicita STA)
- rozpočtové plánování a finance města a příspěvkových organizací, organizačních složek města
- Technické služby města Úvaly, příspěvková organizace (duplicita STA)

Kompetence místostarosta neuvolněný:

- právní podpora
- veřejné zakázky (duplicita STA)
- doprava a bezpečnost (duplicita STA)
- krizové řízení (duplicita STA)
- městská policie (duplicita STA)
- odpadové hospodářství (duplicita STA)
- IT, digitalizace (duplicita STA)

Kompetence radní Ing. Jan Černý (radní 1):

- územní plánování (duplicita STA)
- energetika
- sociální sféra, zdravotnictví (duplicita STA)
- životní prostředí (duplicita STA)
- kultura a volný čas, sport, tělovýchova a turistika (duplicita STA)

Kompetence radní Miloslav Kolařík (radní 2):

- voda v krajině, rybníky a vodoteče (duplicita STA)
- vodovody a kanalizace (duplicita STA)

## II. ukládá

### 1. starostce

1. zajistit realizaci tohoto usnesení

Termín: 31.10.2024

## **Bod 6. Členství v komisích**

Předkladatel: Jana Tesařová, tajemník úřadu

Rada města dne 21. 8. 2024 usnesením R - 267/2024 uložila tajemnici úřadu projednat s bývalými členy komise pro bezpečnost a prevenci kriminality jejich možné členství v komisi pro dopravu a bezpečnost. O členství v komisi projeví zájem Daniel Bílý, Petr Rytina a Radek Baroch.

Zastupitelka pí Petra Fuxová projevila zájem o členství v komisi pro školství, členem byla předchozí dvě volební období, následně od roku 2022, kdy se stala radní, docházela na jednání komise pravidelně jako host.



## Usnesení č. R-328/2024

### Rada města Úvaly

#### I. jmenuje

1. členem komise pro dopravu a bezpečnost Daniela Bílého, nar. \*\*\* \*\* \*\*\*\*, bytem \*\*\*\*\* \*\*\*\*\* \*\*\*\*, Úvaly, Petra Rytinu, nar. \*\*\* \*\* \*\*\*\*, bytem \*\*\*\*\* \*\*\*\*, Úvaly a Radka Barocha, nar. \*\* \*\* \*\*\*\*, bytem \*\*\*\*\* \*\*\*\*\* \*\*\*\*, Úvaly
2. členem komise pro školství pí Petru Fuxovou, nar. \*\*\* \*\* \*\*\*\*, bytem \*\*\*\*\* \*\*\*\*, Úvaly

#### II. ukládá

1. tajemník úřadu
  1. zajistit realizaci tohoto usnesení

Termín: 31.10.2024

**přijato, pro: 5, proti: 0, zdržel se: 0, mimo místnost: 0**

## Bod 7. Zápisy z jednání komisí

Předkladatel: Jana Tesařová, tajemník úřadu

Radě města je předkládán zápis z jednání komise pro kulturu a volnočasové aktivity a zápisy z jednání redakční rady měsíčníku Život Úval.

Komise pro kulturu a volnočasové aktivity se zabývala přípravou kulturních akcí pořádaných ve městě.

V zápisech z jednání redakční rady jsou usnesení o schválení příspěvků do zářijového a říjnového vydání Života Úval.

## Usnesení č. R-329/2024

### Rada města Úvaly

#### I. bere na vědomí

- zápis č. 8/2024 z jednání komise pro kulturu a volnočasové aktivity
- zápis č. 7/2024 z jednání redakční rady měsíčníku Život Úval
- zápis č. 8/2024 z jednání redakční rady měsíčníku Život Úval

#### II. ukládá

1. vedoucí odboru správního OSPR
  1. zajistit realizaci tohoto usnesení

Termín: 31.10.2024

**Příloha č. 1 k usnesení Rady města Úvaly - zápis č. 8/2024 z jednání komise pro kulturu a volnočasové aktivity**

**Příloha č. 2 k usnesení Rady města Úvaly - zápis č. 7/2024 z jednání redakční rady měsíčníku Život Úval**

**Příloha č. 3 k usnesení Rady města Úvaly - zápis č. 8/2024 z jednání redakční rady měsíčníku Život Úval**

**přijato, pro: 5, proti: 0, zdržel se: 0, mimo místnost: 0**

## **Bod 8. Městská knihovna Úvaly - Žádost o svolení s konáním veřejné sbírky ke Dni válečných veteránů**

Předkladatel: Jana Tesařová, tajemník úřadu

Městská knihovna Úvaly se chce opět připojit ke sbírce ke Dni válečných veteránů pořádané organizací Post Bellum. Jedná se o prodej červených vlčích máků. Výtěžek sbírky je určený na přímou pomoc veteránům a dalším bojovníkům za svobodu prostřednictvím Centra pomoci Paměti národa.

Sbírka se koná od 1. do 30. listopadu 2024. Krabička s máky bude umístěna v MěK Úvaly, je možné také umístit druhou krabičku na podatelnu MěÚ jako v loňském roce. Od 7. do 11. listopadu mohou zajistit i dobrovolníky na prodej v ulicích města.

### **Usnesení č. R-330/2024**

#### **Rada města Úvaly**

##### **I. souhlasí**

s připojením Městské knihovny Úvaly ke sbírce ke Dni válečných veteránů pořádané organizací Post Bellum. Jedná se o prodej červených vlčích máků, výtěžek sbírky je určený na přímou pomoc veteránům a dalším bojovníkům za svobodu prostřednictvím Centra pomoci Paměti národa. Sbírka se koná od 1. do 30. listopadu 2024

##### **II. ukládá**

###### **1. vedoucí odboru správního OSPR**

1. zajistit realizaci tohoto usnesení

Termín: 31.10.2024

**přijato, pro: 5, proti: 0, zdržel se: 0, mimo místnost: 0**

## **Bod 9. Schválení zadávací dokumentace na pořízení hardware v rámci zakázky „Digitalizace procesů Města Úvaly“**

Předkladatel: Jana Svatošová, projektový manažer

Rada města na svém jednání dne 21. 8. 2024 schválila svým usnesením R - 259/2024 vyhlášení zadávacího řízení na hardware a software s názvem „Digitalizace procesů Města Úvaly“. Předmět plnění zakázky bude soutěžen v rámci dvou řízení: hardware a software. V příloze najdete zadávací dokumentaci první zakázky na hardware, jejíž předpokládaná hodnota činí 4,22 mil. Kč. Neprodleně po schválení zadávací dokumentace bude výběrové řízení zveřejněno na profilu zadavatele. Zadávací řízení bude soutěženo na části, druhá část zaměřená na software bude radě města předložena na začátku roku 2025.

### **Usnesení č. R-331/2024**

#### **Rada města Úvaly**

##### **I. schvaluje**

zadávací dokumentaci veřejné zakázky „Digitalizace procesů Města Úvaly“ v části „pořízení hardware“

##### **II. pověřuje**

1. Ing. Janu Svatošovou, projektovou manažerku

1. ,aby ve spolupráci s vybraným administrátorem, Mgr. Michaelou Žejškovou, se sídlem U Lomu 2600/52c, 680 01 Boskovice, IČO: 03460215, zajistila realizaci tohoto usnesení

**přijato, pro: 5, proti: 0, zdržel se: 0, mimo místnost: 0**

## **Bod 10. Realizace chodníku ve Škvorecké ulici**

Předkladatel: Jana Svatošová, projektový manažer

Místní akční skupina (MAS) Pošembeří vyhlásila v březnu 2024 výzvu č. 8 v rámci programu IROP - DOPRAVA. Výzva je zaměřena na zvýšení bezpečnosti dopravy, bylo možné získat až 95% způsobilých nákladů, max. 4 mil. Kč. Do výzvy podalo Město Úvaly projektovou žádost na financování výstavby chodníku Škvorecká s celkovými výdaji 4,126 mil. Kč. Projekt úspěšně prošel hodnocením, ale bohužel z důvodu omezené alokace byla městu přiznána dotace ve snížené výši. Původně podíl dotace na celkovém rozpočtu činil cca 90 %, po snížení představuje tento podíl cca 25 %, tedy 1,026 mil. Kč.

Na základě prověření možností navýšení alokace bylo zástupcům města poskytovatelem dotace sděleno, že v červnu 2025 dojde k realokaci úspor z jiných opatření a bude možné čerpat dotaci v požadované výši, avšak projekt nesmí být před tímto termínem dokončen. Z toho důvodu by bylo vhodné posunout realizaci projektu do roku 2025, aby bylo možno čerpat maximální výši dotace.

Rozpočet roku 2025: 4,126 mil. Kč z položky 2212-6121

### **Usnesení č. R-332/2024**

#### **Rada města Úvaly**

I. souhlasí s

realizací projektu „Doplnění jednostranného chodníku v ulici Škvorecká - západ, Úvaly“ v rámci 8. výzvy Místní akční skupiny Pošembeří, programu IROP - DOPRAVA po přiznání dotace v minimální výši 3,5 mil. Kč, a to v rámci rozpočtu 2025

II. ukládá

1. projektové manažerce

1. zajištění realizace tohoto usnesení ve spolupráci s vedoucím OID

Termín: 31.10.2024

**přijato, pro: 5, proti: 0, zdržel se: 0, mimo místnost: 0**

## **Bod 11. Darovací smlouva na věcný dar - občerstvení při povodních**

Předkladatel: Jana Tesařová, tajemník úřadu

Provozovatel restaurace PASTA 58 daroval městu občerstvení v hodnotě 3 000 Kč pro pracovníky Technických služeb Úvaly, příspěvková organizace, hasiče, rybáře a strážníky MP, kteří zasahovali při povodních 13., 14. a 15. 9. 2024. V této souvislosti je radě města předkládána ke schválení darovací smlouva.

## **Usnesení č. R-333/2024**

### **Rada města Úvaly**

#### I. souhlasí

s uzavřením darovací smlouvy mezi městem Úvaly se sídlem Arnošta z Pardubic 95, 250 82 Úvaly, IČO: 00240931 a p. Ludkem Haužvicem, IČO: 15357376, se sídlem Rašínova 770, Úvaly na věčný dar - občerstvení v hodnotě 3 000 Kč pro pracovníky Technických služeb Úvaly, příspěvková organizace, hasiče, rybáře a strážníky MP od 13.9. do 15.9.2024, kteří zasahovali při povodních

#### II. pověřuje

##### 1. starostku

1. podpisem darovací smlouvy

#### III. ukládá

##### tajemnici úřadu

1. zajistit realizaci tohoto usnesení prostřednictvím vedoucí odboru správního

### **Příloha č.1 k usnesení Rady města Úvaly - návrh darovací smlouvy**

**přijato, pro: 5, proti: 0, zdržel se: 0, mimo místnost: 0**

## **Bod 12. Licenční smlouva a smlouva o poskytování hostingových služeb - ALIS spol. s r.o.**

Předkladatel: Jitka Hamouzová, vedoucí odboru správního OSPR

Radě města je předkládána ke schválení licenční smlouva a hostingová smlouva k software KEO (evidence hřbitovů) se společností ALIS spol. s r.o., IČO: 00672416, se sídlem Mariánská 538/21, 470 01 Česká Lípa. Smlouvy nahrazují stávající smlouvu o poskytnutí práv k užívání software.

Dopad na rozpočet: kapitola 6171 / položka 5172 8 860 Kč/rok (částka zahrnuta v rozpočtu)

## **Usnesení č. R-334/2024**

### **Rada města Úvaly**

#### I. souhlasí s

1. uzavřením licenční smlouvy o poskytnutí práv k užívání software (KEO - evidence hřbitovů) mezi městem Úvaly, IČO: 00240931, se sídlem Arnošta z Pardubic 95, 250 82 Úvaly a společností ALIS spol. s r.o., IČO: 00672416, se sídlem Mariánská 538/21, 470 01 Česká Lípa
2. uzavřením smlouvy o poskytování hostingových služeb (software KEO - evidence hřbitovů) mezi městem Úvaly, IČO: 00240931, se sídlem Arnošta z Pardubic 95, 250 82 Úvaly a společností ALIS spol. s r.o., IČO: 00672416, se sídlem Mariánská 538/21, 470 01 Česká Lípa

#### II. pověřuje

##### 1. starostku

1. podpisem smluv

#### III. ukládá

1. vedoucí odboru správního OSPR

1. zajistit realizaci tohoto usnesení

Termín: 31.10.2024

### **Příloha č.1 k usnesení Rady města Úvaly - licenční smlouva**

### **Příloha č.2 k usnesení Rady města Úvaly - smlouva o poskytování hostingových služeb**

**přijato, pro: 5, proti: 0, zdržel se: 0, mimo místnost: 0**

### **Bod 13. Volební řád školské rady Základní školy Úvaly**

Předkladatel: Jitka Hamouzová, vedoucí odboru správního OSPR

V souladu s § 167 odst. 2 zák. č. 561/2004 Sb., o základním, středním, vyšším odborném a jiném vzdělávání (školský zákon) je radě města předkládán k vydání aktualizovaný volební řád rady školy Základní školy Úvaly.

### **Usnesení č. R-335/2024**

#### **Rada města Úvaly**

- I. vydává  
volební řád školské rady Základní školy Úvaly
- II. ukládá
  1. vedoucí odboru správního OSPR
    1. zajistit realizaci tohoto usnesení

Termín: 31.10.2024

### **Příloha č.1 k usnesení Rady města Úvaly - volební řád školské rady**

**přijato, pro: 5, proti: 0, zdržel se: 0, mimo místnost: 0**

### **Bod 14. Pronájem části nebytového prostoru v objektu č. p. 527, Pražská ulice, Úvaly o celkové výměře 30,70 m<sup>2</sup> za účelem provozování prodejny květin a dárečků**

Předkladatel: Miroslav Hofman, vedoucí odboru investic a dopravy OID

Dne 28. 8. 2024 byl na základě usnesení č. R - 285/2024 rady města ze dne 21. 8. 2024 vyvěšen záměr na pronájem části nebytových prostor v části objektu č. p. 527, Pražská ulice, Úvaly o celkové výměře 30,70 m<sup>2</sup> za účelem provozování prodejny květin a dárečků. V řádném termínu a včas byla podána 1 nabídka. Dne 19. 9. 2024 proběhlo otevírání obálek.

Nabídka č.1

Vladimíra Sadovská

Kpt. Jaroše 1927

250 01 Brandýs nad Labem - Stará Boleslav

IČO: 71376305

- výše nabízeného nájemného 120 Kč/m<sup>2</sup>/měs., tj,3 684 Kč/měs.

Výběrová komise konstatovala, že nabídka splňuje podmínky vypsání výběrového řízení a doporučila radě města vybrat tuto nabídku. Nájemní smlouva byla vypracována a schválena právním zástupcem města. Výše uvedené nebytové prostory musí být překolaudovány tak, aby mohly být využívány za účelem provozování prodejny květin a dárečků.

Nájemní smlouva bude uzavřena na dobu určitou a to do 31. 12. 2025 s tím, že v případě, že výpověď kterékoliv ze stran nebude druhé straně doručena ve lhůtě 60 dnů před každým vypršením smlouvy, bude prodloužena vždy o 1 rok.

Dopad na rozpočet: + 3 684 Kč/měs. kapitola 3613 / položka 2132

## **Usnesení č. R-336/2024**

### **Rada města Úvaly**

#### I. schvaluje

pronájem části nebytového prostoru v objektu č. p. 527, Pražská, Úvaly o celkové výměře 30,70 m<sup>2</sup> paní Vladimíře Sadovské, bytem Kpt. Jaroše 1927, Brandýs nad Labem - Stará Boleslav, 250 01, IČO: 71376305 za účelem provozování prodejny s dárkovými předměty a květinami na dobu určitou a to do 31. 12. 2025. V případě, že výpověď kterékoliv ze stran nebude druhé straně doručena ve lhůtě 60 dnů před každým vypršením smlouvy bude prodloužena automaticky o další 1 rok. Nájemné činí 3 684 Kč/měs.

#### II. pověřuje

##### 1. vedoucího odboru investic a dopravy OID

1. podpisem Smlouvy o pronájmu části nebytového prostoru v objektu č. p. 527, Pražská, Úvaly o celkové výměře 30,70 m<sup>2</sup> za účelem provozování prodejny květin a dárečků

#### III. ukládá

##### 1. vedoucímu odboru investic a dopravy OID

1. zajistit realizaci tohoto usnesení

Termín: 31.10.2024

### **Příloha č.1 k usnesení Rady města Úvaly - nájemní smlouva**

**přijato, pro: 5, proti: 0, zdržel se: 0, mimo místnost: 0**

### **Bod 15. Pronájem části nebytového prostoru v objektu Pražská 527, Úvaly o celkové výměře 93,87 m<sup>2</sup> za účelem provozování výroby a opravy obuvi, brašnářského a sedlářského zboží**

Předkladatel: Miroslav Hofman, vedoucí odboru investic a dopravy OID

Dne 28. 8. 2024 byl na základě usnesení č. R - 286/2024 rady města ze dne 21. 8. 2024 vyvěšen záměr na pronájem části nebytových prostor v části objektu Pražská 527, Úvaly o celkové výměře 93,87 m<sup>2</sup> za účelem provozování výroby a opravy obuvi, brašnářského a sedlářského zboží. V řádném termínu a včas byla podána 1 nabídka. Dne 19. 9. 2024 proběhlo otevírání obálek.

Nabídka č.1

Sylva Brožíčková

Pražská 527

250 82 Úvaly

IČO: 16560191

- výše nabízeného nájemného 120 Kč/m<sup>2</sup>/měs., tj,11 264 Kč/měs.

V žádosti paní Brožíčková uvádí, že je nutná rekonstrukce rozvodů elektřiny v celkové výši cca 60 000 Kč. Jedná se o navýšení jističe a instalování nových třífázových obvodů. Paní Brožíčková nabízí tuto investici realizovat a je ochotna uhradit částku ve výši 30 000 Kč nebo tuto investici započítat oproti nájemnému. Tato částka zahrnuje navýšení jističe a třífázový obvod, který je nutný pro její podnikání.

Výběrová komise konstatovala, že nabídka splňuje podmínky vypsání výběrového řízení a doporučila radě města vybrat tuto nabídku. Nájemní smlouva byla vypracována a schválena právním zástupcem města. Výše uvedené nebytové prostory budou stavebně upraveny a překolaudovány tak, aby mohly být využívány za účelem provozování výroby a opravy obuvi, brašnářského a sedlářského zboží.

Nájemní smlouva bude uzavřena na dobu určitou a to do 31. 12. 2025 s tím, že v případě, že výpověď kterékoliv ze stran nebude druhé straně doručena ve lhůtě 60 dnů před každým vypršením smlouvy, bude prodloužena vždy o 1 rok.

Dopad na rozpočet: + 11 264 Kč/měs.

kapitola 3613 položka 2132

## **Usnesení č. R-337/2024**

### **Rada města Úvaly**

#### I. schvaluje

pronájem části nebytového prostoru v objektu Pražská 527, Úvaly o celkové výměře 93,87 m<sup>2</sup> paní Sylvě Brožíčkové, bytem Havlíčkova 262, Úvaly, 250 82 za účelem provozování výroby a opravy obuvi, brašnářského a sedlářského zboží na dobu určitou a to do 31. 12. 2025 a v případě, že výpověď kterékoliv ze stran nebude druhé straně doručena ve lhůtě 60 dnů před každým vypršením smlouvy, bude prodloužena automaticky o další 1 rok. Nájemné činí 11 264 Kč/měs.

#### II. souhlasí se

započtením částky ve výši 30 000 Kč, kterou bude hrazena oprava elektroinstalace v nebytovém prostoru v objektu Pražská 527, 250 82 Úvaly oproti nájemnému

#### III. pověřuje

##### 1. vedoucího odboru investic a dopravy OID

1. podpisem Smlouvy o pronájmu části nebytového prostoru v objektu Pražská 527 ulice, Úvaly o celkové výměře 93,87 m<sup>2</sup> za účelem provozování výroby a opravy obuvi, brašnářského a sedlářského zboží

#### IV. ukládá

##### 1. vedoucímu odboru investic a dopravy OID

1. zajistit realizaci tohoto usnesení

Termín: 31.10.2024

**Příloha č.1 k usnesení Rady města Úvaly - nájemní smlouva k variantě A**

**Příloha č.2 k usnesení Rady města Úvaly - nájemní smlouva k variantě B**

**přijato, pro: 5, proti: 0, zdržel se: 0, mimo místnost: 0**

## **Bod 16. Pronájem části nebytových prostor v 2. NP objektu v ulici Pražská 276, Úvaly za účelem provozování kontaktního pracoviště domácí zdravotní péče**

Předkladatel: Miroslav Hofman, vedoucí odboru investic a dopravy OID

Dne 28. 8. 2024 byl na základě usnesení č. R - 299/2024 rady města ze dne 21. 8. 2024 vyvěšen záměr pronájmu na pronájem části nebytových prostor v 2. NP v objektu Pražská 276, Úvaly o celkové výměře 42,73 m<sup>2</sup> za účelem provozování kontaktního pracoviště domácí zdravotní péče.

Na Městský úřad Úvaly byla v řádném termínu a včas doručena 1 nabídka.

### 1. nabídka

Advantis Medical, s.r.o.

Českomoravská 2532/19b

190 00 Praha 9 - Libeň

IČO: 24774880

Žadatel nabízí nájemné 125 Kč/m<sup>2</sup>/měs. tj. 5 341,25 Kč/měs.

Nájemní smlouva se sjednává na dobu určitou a to po dobu výstavby nových nájemních prostor na adrese: náměstí Svobody 1452, 250 82, Úvaly.

Dopad na rozpočet : + 5 341,25 Kč/měs.

kapitola 3613 /položka 5164/měs.

## **Usnesení č. R-338/2024**

### **Rada města Úvaly**

#### I. schvaluje

pronájem části nebytových prostor v 2. NP objektu Pražská 276, Úvaly společnosti Advantis Medical, s.r.o., se sídlem Českomoravská 2532/19b, 190 00, Praha 9 - Libeň, IČO: 24774880

#### II. souhlasí s

uzavřením nájemní smlouvy na pronájem části nebytových prostor v 2. NP v ulici Pražská 276, Úvaly o výměře 42,73 m<sup>2</sup> za účelem provozování kontaktního pracoviště domácí zdravotní péče uzavřené mezi městem Úvaly, se sídlem náměstí Arnošta z Pardubic č. p. 95, Úvaly, IČO:00240931, zastoupené vedoucím odboru investic a dopravy a společností Advantis Medical s.r.o., se sídlem Českomoravská 2532/19b, 190 00, Praha 9 - Libeň, IČO:24774880, zastoupená Mgr. Janou Thomas Cílkovou, MBA jednatelkou. Smlouva bude uzavřena na dobu určitou a to po dobu rekonstrukce (výstavby) stávajících nájemních prostor na adrese: náměstí Svobody 1452, 250 82, Úvaly. Nájemné činí 5 341 Kč/měs.

#### III. pověřuje

##### 1. vedoucího odboru investic a dopravy OID

1. podpisem nájemní smlouvy

#### IV. ukládá

##### 1. vedoucímu odboru investic a dopravy OID

1. zajistit realizaci tohoto usnesení

Termín: 31.10.2024



## **Příloha č. 1 k usnesení Rady města Úvaly - Smlouva o nájmu nebytového prostoru**

**přijato, pro: 5, proti: 0, zdržel se: 0, mimo místnost: 0**

**Bod 17. Pacht pozemků parc. č. 334/8, 3348/49, 3348/50, 3348/56, 3348/60, 3348/61, 3511/28, 3660/1, 3862/10, 3862/26, 3868/5, 3933/2, 3957/13, 3960/7, 3983/6, 3983/11, 3983/12, 3983/13, 3986/10, 3986/33, katastrální území Úvaly u Prahy a pozemků parc. č. 1147 a 1191, katastrální území Tuklaty za účelem zemědělského hospodaření pro Agrochemický podnik Mstětice, a.s., se sídlem Mstětice 32, 250 91, Zeleneč, IČO: 46356151**

Předkladatel: Miroslav Hofman, vedoucí odboru investic a dopravy OID

Dne 28. 8. 2024 byl na základě usnesení č. R - 284/2024 ze dne 21. 8. 2024 vyvěšen záměr pachtu pozemků parc. č. 334/8, 3348/49, 3348/50, 3348/56, 3348/60, 3348/61, 3511/28, 3660/1, 3862/10, 3862/26, 3868/5, 3933/2, 3957/13, 3960/7, 3983/6, 3983/11, 3983/12, 3983/13, 3986/10, 3986/33, katastrální území Úvaly u Prahy a pozemků parc. č. 1147 a 1191, katastrální území Tuklaty za účelem zemědělského hospodaření pro Agrochemický podnik Mstětice, a.s., se sídlem Mstětice 32, 250 91, Zeleneč, IČO: 46356151. V řádném termínu a včas byla podána 1 nabídka. Dne 19. 9. 2024 proběhlo otevření obálek.

Agrochemický podnik Mstětice, a.s.

Mstětice 32

250 91 Zeleneč

IČO: 46356151

Žadatel nabízí pachtovné ve výši 23 917 Kč/rok, viz.tabulka výpočtu.

Pachtovní smlouva bude uzavřena na dobu neurčitou s tím, že obě smluvní strany jsou oprávněny tuto smlouvu vypovědět, a to i bez udání důvodu. Vypovědní doba činí 1 rok.

Dopad na rozpočet: + 23 917 Kč/rok kapitola 2131 / položka 6409

### **Usnesení č. R-339/2024**

#### **Rada města Úvaly**

I. souhlasí s

uzavřením pachtovní smlouvy na pacht pozemků parc. č. 334/8, 3348/49, 3348/50, 3348/56, 3348/60, 3348/61, 3511/28, 3660/1, 3862/10, 3862/26, 3868/5, 3933/2, 3957/13, 3960/7, 3983/6, 3983/11, 3983/12, 3983/13, 3986/10, 3986/33, katastrální území Úvaly u Prahy a pozemků parc. č.1147 a 1191, katastrální území Tuklaty za účelem zemědělského hospodaření pro Agrochemický podnik Mstětice, a.s., se sídlem Mstětice 32, 250 91, Zeleneč, IČO: 46356151

II. pověřuje

1. vedoucího odboru investic a dopravy OID

1. podpisem pachtovní smlouvy

III. ukládá

1. vedoucímu odboru investic a dopravy OID

1. zajistit realizaci tohoto usnesení

Termín: 31.10.2024

### **Příloha č.1 k usnesení Rady města Úvaly - Pachtovní smlouva**

**přijato, pro: 5, proti: 0, zdržel se: 0, mimo místnost: 0**

**Bod 18. Smlouva o smlouvě budoucí o zřízení věcného břemene - služebnosti a smlouva o právu provést stavbu č. IZ - 12 - 6004186 stavba: kabelové vedení NN, Dobročovická ulice**

Předkladatel: Miroslav Hofman, vedoucí odboru investic a dopravy OID

Dne 16. 9. 2024 obdrželo město Úvaly žádost o uzavření Smlouvy o uzavření budoucí smlouvy o zřízení věcného břemene - služebnosti a smlouvy o právu provést stavbu č. IZ - 12 - 6004186 pro společnost ČEZ Distribuce a.s., se sídlem Teplická 874/8, Děčín, Děčín IV - Podmokly, 405 02, IČO: 24729035, DIČ: CZ24729035 zastoupena na základě plné moci společností EJK s.r.o., se sídlem Dražice nad Jizerou 75, 294 71, Benátky nad Jizerou, IČO: 00663115, DIČ: CZ00663115.

Věcné břemeno bude zřízeno na pozemcích parcelní číslo 3664/1, katastrální území Úvaly u Prahy.

Výše jednorázové náhrady za zřízení věcného břemene činí 2 000 Kč bez DPH. Náhrada za zřízení věcného břemene byla vypočtena podle aktuální metodiky ČEZ pomocí aplikace E-břemena plus 20 %.

Úhrada za zřízení věcného břemene: kapitola 6409 /položka 2119: + 2 000 Kč bez DPH

**Usnesení č. R-340/2024**

**Rada města Úvaly**

I. souhlasí

s uzavřením Smlouvy o uzavření budoucí smlouvy o zřízení věcného břemene - služebnosti a smlouvy o právu provést stavbu č. IZ - 12 - 6004186 na pozemek parcelní číslo 3664/1, katastrální území Úvaly u Prahy mezi městem Úvaly se sídlem Arnošta z Pardubic 95, Úvaly, 250 82, IČO: 00240931, zastoupené vedoucím odboru investic a dopravy a společností ČEZ Distribuce a.s., se sídlem Teplická 874/8, Děčín, Děčín IV - Podmokly, 405 02, IČO: 24729035, DIČ: CZ24729035 zastoupena na základě plné moci společností EJK s.r.o., se sídlem Dražice nad Jizerou 75, 294 74, Benátky na Jizerou, IČO: 00663115

II. pověřuje

1. vedoucího odboru investic a dopravy OID

1. podpisem Smlouvy o smlouvě budoucí o zřízení věcného břemene - služebnosti a smlouvy o právu provést stavbu č. IV - 12 - 6035601/VB/1

III. ukládá

1. vedoucího odboru investic a dopravy OID

1. zajistit realizaci tohoto usnesení

Termín: 31.10.2024

**Příloha č. 1 k usnesení Rady města Úvaly - Smlouva o uzavření budoucí smlouvy o zřízení věcného břemene - služebnosti č.IV-12-6035601**

**Příloha č. 2 k usnesení Rady města Úvaly - situace**

**přijato, pro: 5, proti: 0, zdržel se: 0, mimo místnost: 0**

## **Bod 19. Smlouva o vypořádání některých práv a povinností souvisejících s realizací stavby „I/12 Běchovice - Úvaly“**

Předkladatel: Miroslav Hofman, vedoucí odboru investic a dopravy OID

Odbor investic a dopravy předkládá ke schválení smlouvu o vypořádání některých práv a povinností souvisejících s realizací stavby "I/12 Běchovice - Úvaly" mezi Ředitelstvím silnic a dálnic s.p., se sídlem Čerčanská 2023/12, 140 00 Praha 4, IČO: 65993390 a městem Úvaly, Arnošta z Pardubic 95, 250 82 Úvaly, IČO: 00240931. ŘSD realizuje investiční akci s názvem "I/12 Běchovice - Úvaly", na tuto stavbu bylo vydáno rozhodnutí o umístění stavby č.j. UMCP21/11361/2022/SÚ/Cer ze dne 20. 7. 2022, jenž nabylo právní moci dne 20. 8. 2022. Stavbou bude mimo jiné i dotčen silniční majetek a majetek technické infrastruktury ve vlastnictví města Úvaly. Předmětem smlouvy je, že ŘSD je oprávněno v rámci stavby I/12 Běchovice - Úvaly upravit, přesunout či opětovně vybudovat stavební objekty a město Úvaly souhlasí s úpravou, přesunutím či opětovným vybudováním stavebních objektů a k jejich následnému převzetí.

Jedná se o stavební objekty, které převezme město celé:

SO 168.2 Přístupová cesta ke Svazkové ZŠ

SO 169.1 Přístupová cesta č. 7 km 11,4 - 11,6

SO 230 Nadjezd polní cesty Úvaly (Na Slovanech) - Hradešín

SO 347 Přeložka vodovodu v km 8,20

Dále město převezme část níže uvedených stavebních objektů dle uvedeného rozsahu:

SO 158 Polní cesta Úvaly (Na Slovanech) – Hradešín – k. ú. Úvaly u Prahy, pozemky p. č. 3932/1, 4059/44, 3933/1, 3933/2, 4059/31, 4059/32

SO 163 Přístupová cesta č. 4 km 8,2 - 10,1 vpravo – k. ú. Úvaly u Prahy, pozemky p. č. 4060/4, 4060/5, 4060/6, 4060/7, 4060/8

SO 167 Přístupová cesta č. 5 km 8,2 - 10,0 vlevo – k. ú. Úvaly u Prahy, pozemky p. č. 4060/4, 4060/5, 4060/6, 4060/7, 4060/8, 4060/9, 4060/10, 4060/11, 4060/12, 4060/13, 4060/14, 4060/15

SO 168.1 Přístupová cesta č. 6 km 10,3 - 10,7 – k. ú. Úvaly u Prahy, pozemky p. č. 4059/13, 3932/1, 4059/14, 4059/31, 4059/32

SO 169.2 Přístupová cesta č. 8 km 11,6 - 11,8 – k. ú. Úvaly u Prahy, pozemky p. č. 3956, 3960/19

Veškeré náklady spojené s úpravou, přesunem či opětovným vybudováním stavebních objektů nese Ředitelství silnic a dálnic s.p.

Tato smlouva obsahuje stavební objekty, které již dříve byly zasmluvněny Smlouvou o smlouvě budoucí o realizaci přeložky. Pro informaci na SO 347 byla původně a nesprávně uzavřena budoucí smlouva s obcí Květnice. Přeložka se ale nachází na katastrálním území Dobročovice a po konzultaci s obcí Květnice jim tato přeložka nepatří. Jedná se o vodovod v majetku města Úvaly.

Jedná se o adhézní smlouvu, která byla konzultována s právníkem města JUDr. Ing. Patrikem Šebestou.

### **Usnesení č. R-341/2024**

#### **Rada města Úvaly**

I. souhlasí s

uzavřením smlouvy o vypořádání některých práv a povinností souvisejících s realizací stavby „I/12 Běchovice - Úvaly" mezi Ředitelstvím silnic a dálnic s.p., se sídlem Čerčanská 2023/12, 140 00 Praha 4, IČO: 65993390 a městem Úvaly, Arnošta z Pardubic 95, 250 82 Úvaly, IČO: 00240931

## II. doporučuje

### 1. Zastupitelstvu města Úvaly

1. schválit smlouvu o vypořádání některých práv a povinností souvisejících s realizací stavby „I/12 Běchovice - Úvaly" mezi Ředitelstvím silnic a dálnic s.p., se sídlem Čerčanská 2023/12, 140 00 Praha 4, IČO: 65993390 a městem Úvaly, Arnošta z Pardubic 95, 250 82 Úvaly, IČO: 00240931

## III. ukládá

### 1. vedoucímu odboru investic a dopravy OID

1. zajistit realizaci tohoto usnesení

## **Příloha č.1 k usnesení Rady města Úvaly-smlouva o vypořádání práv a povinností**

**přijato, pro: 5, proti: 0, zdržel se: 0, mimo místnost: 0**

## **Bod 20. Žádost o povolení a umístění odkládací schránky České pošty na část pozemku parcelní číslo 1898/2, katastrální území Úvaly u Prahy**

Předkladatel: Miroslav Hofman, vedoucí odboru investic a dopravy OID

**stažen z programu jednání**

## **Bod 21. Revokace usnesení rady města č. R - 278/2024 ze dne 21. 8. 2024**

Předkladatel: Miroslav Hofman, vedoucí odboru investic a dopravy OID

Dne 21. 8. 2024 usnesením č. R - 278/2024 rada města souhlasila s uzavřením Smlouvy o zřízení věcného břemene - služebnosti na pozemku parcelní číslo 3474/1, katastrální území Úvaly u Prahy mezi městem Úvaly, se sídlem Arnošta z Pardubic 95, 250 82, Úvaly, IČO: 00240931, zastoupené vedoucím odboru investic a dopravy a paní Mgr. Monikou Starou, bytem \*\*\*\*\*  
\*\*\*\*, \*\*\* \*\*, \*\*\*\*\*.\*\*Vzhledem k tomu, že paní Stará odmítla smlouvu podepsat z důvodu dořešení závazků ze strany města Úvaly, je toto usnesení třeba zrušit.

## **Usnesení č. R-342/2024**

### **Rada města Úvaly**

#### I. ruší

usnesení č. R - 278/2024 ze dne 21. 8. 2024 ve znění:

Rada města Úvaly

#### I. souhlasí s

uzavřením Smlouvy o zřízení věcného břemene - služebnosti na pozemku parcelní číslo 3474/1, katastrální území Úvaly u Prahy mezi městem Úvaly, se sídlem Arnošta z Pardubic 95, 250 82, Úvaly, IČO: 00240931, zastoupené vedoucím odboru investic a dopravy a paní

Mgr. Monikou Starou, bytem \*\*\*\*\*  
\*\*\*\*, \*\*\* \*\*, \*\*\*\*\*

#### II. pověřuje

1. vedoucího odboru investic a dopravy OID
1. podpisem Smlouvy o zřízení věcného břemene - služebnosti
- III. ukládá
1. vedoucímu odboru investic a dopravy OID
1. zajistit realizaci tohoto usnesení

**přijato, pro: 5, proti: 0, zdržel se: 0, mimo místnost: 0**

## **Bod 22. Operační plán zimní údržby místních komunikací města Úvaly pro zimní období 2024 - 2025**

Předkladatel: Miroslav Hofman, vedoucí odboru investic a dopravy OID

Odbor investic a dopravy předkládá radě města ke schválení „Nařízení města“, kterým se stanoví způsob a pořadí pro odstraňování závad ve sjízdnosti a schůdnosti místních komunikací a chodníků - Operační plán zimní údržby komunikací města Úvaly pro zimní období 2024 - 2025 (silnice včetně chodníků a úseků, kde bude použito solení) rozdělených do etap podle priorit. Operační plán zimní údržby byl zkonzultován s Technickými službami města Úvaly a právníkem města JUDr. Patrikem Šebestou.

### **Usnesení č. R-343/2024**

#### **Rada města Úvaly**

##### **I. vydává**

Nařízení města, kterým se stanoví způsob a pořadí pro odstranění závad ve sjízdnosti místních komunikací a chodníků - Operační plán zimní údržby místních komunikací města Úvaly pro zimní období 2024 - 2025

##### **II. pověřuje**

###### **1. starostku**

1. podpisem tohoto nařízení

##### **III. ukládá**

###### **1. vedoucímu odboru investic a dopravy OID**

1. zajistit realizaci tohoto usnesení

Termín: 31.10.2024

### **Příloha č.1 k usnesení Rady města Úvaly - Nařízení zimní údržby 2024-2025**

### **Příloha č.2 k usnesení Rady města Úvaly - mapa komunikace**

### **Příloha č.3 k usnesení Rady města Úvaly - mapa chodníky**

**přijato, pro: 5, proti: 0, zdržel se: 0, mimo místnost: 0**

## **23. Různé**

## **24. Dotazy, iniciativní návrhy členů rady**

## 25. Ukončení jednání

---

Starostka ukončila jednání v 9.45.

**Bc. Markéta Rydvalová**  
starostka

**Ing. Alexis Kimbembe**  
uvolněný místostarosta

Pozn.: Zveřejněna je upravená verze dokumentu z důvodu dodržení přiměřenosti rozsahu zveřejňovaných osobních údajů podle zákona č.101/2000 Sb. o ochraně osobních údajů v platném znění. Usnesení v plném znění, spolu se zápisem ze schůze Rady města Úvaly je pro občany k dispozici k nahlédnutí na městském úřadě.

## **SMLOUVA O ÚHRADĚ NÁKLADŮ NA ÚKLID A NAKLÁDÁNÍ S ODPADY TABÁKOVÝCH VÝROBKŮ**

uzavřená podle § 1746 odst. 2 zákona č. 89/2012 Sb., občanský zákoník, ve znění pozdějších předpisů (dále jen „občanský zákoník“), a podle § 15 odst. 6 zákona č. 243/2022 Sb., o omezení dopadu vybraných plastových výrobků na životní prostředí (dále jen „zákon o jednorázových plastech“).

### **Smluvní strany:**

#### **1. NEVAJGLUJ a.s.**

se sídlem: Na strži 1702/65, Nusle, 140 00 Praha 4

IČO: 19180632

DIČ: CZ19180632

zapsaná v obchodním rejstříku u Městského soudu v Praze, oddíl B, vložka 28048

zastoupená RNDr. Martinou Vrbovou, Ph.D., na základě plné moci,

bankovní spojení: UniCredit Bank Czech Republic and Slovakia, a.s.

č. účtu: 1388028054/2700

adresa elektronické pošty: [obce@nevajgluj.cz](mailto:obce@nevajgluj.cz)

adresa pro elektronickou fakturaci: [fakturyobce@nevajgluj.cz](mailto:fakturyobce@nevajgluj.cz)

ID datové schránky: 6wwwqzc

(dále jen „Společnost“) na straně jedné

a

#### **2. Obec / Město Úvaly**

se sídlem Arnošta z Pardubic 95, 250 82 Úvaly

IČO: 00240931

DIČ: CZ00240931

zastoupená /o Bc. Markétou Rydvalovou, starostou/starostkou

bankovní spojení: Komerční banka, a.s., č. účtu: 107-97200227/0100

adresa elektronické pošty: [podatelna@mestouvaly.cz](mailto:podatelna@mestouvaly.cz)

ID datové schránky: pa3bvse

(dále jen „obec“) na straně druhé

### **I.**

#### **Preambule**

1. Společnost je provozovatelem kolektivního systému na základě rozhodnutí Ministerstva životního prostředí ze dne 10. října 2023, č.j. MZP/2023/740/6025, kterým bylo vydáno oprávnění k provozování kolektivního systému podle § 13 zákona o jednorázových

plastech. Společnost zajišťuje plnění povinností výrobců tabákových výrobků s filtry a filtrů uváděných na trh pro použití v kombinaci s tabákovými výrobky (dále jen „tabákové výrobky“) stanovených v § 9 a § 10 zákona o jednorázových plastech.

2. Obec je původcem komunálního odpadu podle § 5 odst. 1 písm. c) zákona č. 541/2020 Sb., o odpadech, ve znění pozdějších předpisů (dále jen „zákon o odpadech“), a zajišťuje provoz obecního systému odpadového hospodářství (dále jen „obecní systém OH“). Rovněž tak obec zajišťuje v rámci svých obecních povinností dle § 2 odst. 2 zákona č. 128/2000 Sb., o obcích (obecní zřízení), ve znění pozdějších předpisů, pořádek na veřejných prostranstvích. V rámci těchto činností provádí úklid odpadu, včetně odpadu z tabákových výrobků, kterého se koneční uživatelé zbavují mimo místa určená obcí k jeho odkládání (dále jen „odhozené odpady“) a dále zajišťuje soustřeďování směsného komunálního odpadu, včetně odpadu z tabákových výrobků, v odpadkových koších a dalších sběrných prostředcích umístěných na veřejných prostranstvích, a přepravu, odstranění nebo využití těchto odpadů v souladu se zákonem o odpadech. Obec nakládá v rámci obecního systému OH mimo jiné s odpadem z tabákových výrobků výrobců, kteří jsou smluvními partnery Společnosti (dále jen "smluvní partneři").
3. Společnost a obec uzavírají tuto smlouvu s cílem zajistit plnění povinností dle § 10 zákona o jednorázových plastech, které společnost zajišťuje pro své smluvní partnery, ve vazbě na činnosti obce při zajištění úklidu veřejných prostranství a provozu obecního systému OH.

## II.

### Předmět smlouvy

Předmětem této smlouvy je závazek Společnosti hradit obci paušálně náklady vynaložené obcí na a) úklid odpadu z tabákových výrobků, jehož se koneční uživatelé zbavují mimo místa určená k jeho odkládání, a na následnou přepravu a zpracování tohoto odpadu, a b) soustřeďování odpadu z tabákových výrobků v rámci obecního systému OH ve společných sběrných nádobách na směsný komunální odpad, včetně speciálních sběrných nádob na odpad z tabákových výrobků, umístěných na veřejných prostranstvích, a na jeho přepravu a zpracování. Předmětem této smlouvy je závazek obce poskytovat Společnosti pravdivé a úplné údaje o nákladech vynakládaných obcí specifikovaných v předchozí větě.

## III.

### Práva a povinnosti obce

1. Společnost je na základě § 15 odst. 5 zákona o jednorázových plastech povinna zjišťovat pro různé velikostní skupiny obcí výši průměrných skutečně a účelně vynakládaných nákladů obcí specifikovaných v čl. II této smlouvy a dle § 15 odst. 9 zákona o jednorázových plastech na jejich základě stanovit způsob úhrady. Za tím účelem, aby mohla Společnost řádně plnit povinnosti dle předchozí věty, je obec povinna poskytnout Společnosti potřebnou součinnost, zejména je povinna poskytovat jí pravdivé a úplné informace o způsobu úklidu, soustřeďování a nakládání s odpady z tabákových výrobků ve smyslu § 10 odst. 1 písm. b) poslední věty zákona o jednorázových plastech, o nákladech s tím spojených ve smyslu § 15 odst. 5 druhé věty zákona o jednorázových plastech, jako i o dalších činnostech s tím souvisejících, a to formou **ročního dotazníku** (dále jen „dotazník“). Dotazník dle tohoto odstavce zašle Společnost elektronicky (do datové schránky) obci každoročně do konce příslušného kalendářního roku. Dotazník bude rovněž zveřejněn na webových stránkách Společnosti.



2. Obec předá Společnosti řádně a úplně vyplněný dotazník podle předchozího odstavce vždy nejpozději do 15. dubna kalendářního roku následujícího po roku, za který se dotazník vyplňuje. Společnost obci potvrdí přijetí dotazníku nejpozději do 15 pracovních dní od jeho obdržení. Společnost je oprávněna požadovat, aby obec dotazník, který není řádně nebo úplně vyplněn, bezodkladně uvedla do souladu s touto smlouvou.
3. Obec rovněž předá Společnosti řádně a úplně vyplněný **vstupní dotazník**, který je přílohou č. 1 této smlouvy, a to nejpozději do 30 dnů od uzavření smlouvy se Společností. Společnost potvrdí převzetí vstupního dotazníku od obce nejpozději do 5 pracovních dní po jeho doručení.
4. Obec dle podmínek uvedených v této smlouvě umožní na základě žádosti Společnosti provedení kontroly směřující k ověření plnění povinností dle této smlouvy, zejména pak splnění případných podmínek vzniku nároku na některé části úhrady nákladů, pokud jsou stanoveny na základě údajů poskytnutých obcí, a poskytne potřebnou součinnost.
5. Obec bude poskytovat Společnosti přiměřenou součinnost při informování konečných uživatelů tabákových výrobků o správném zacházení s odpady tabákových výrobků, zejména za účelem omezení odhazování těchto odpadů mimo místa určená obcí, a to prostřednictvím informačních kampaní, pokud jsou prováděny na území obce.
6. Obec může požadovat součinnost Společnosti při provádění lokálních informačních aktivit zaměřených na odpady tabákových výrobků, pokud budou tyto aktivity v souladu s osvětovou činností Společnosti.

#### **IV.**

##### **Práva a povinnosti Společnosti**

1. Společnost je povinna platit obci úhradu nákladů podle čl. V. a VI. této smlouvy.
2. Společnost je povinna ve smyslu § 15 odst. 9 zákona o jednorázových plastech vypracovat způsob výpočtu úhrady nákladů obcí specifikovaných v čl. II. této smlouvy, a to na základě průměrných skutečných a účelně vynakládaných nákladů zjišťovaných dle § 15 odst. 5 zákona o jednorázových plastech (dále jen „způsob výpočtu úhrady nákladů“). Společnost je povinna tento způsob výpočtu úhrady nákladů obcí zveřejnit na svých webových stránkách a pravidelně, minimálně jedenkrát za kalendářní rok, jej aktualizovat, i s využitím údajů z dotazníku dle čl. III. odst. 1 této smlouvy od všech obcí spolupracujících se Společností, a zohlednit v něm vývoj cen v České republice.
3. Společnost je oprávněna provádět kontrolu plnění povinností obce podle této smlouvy způsobem dle čl. VII. odst. 1, 2 a 3 této smlouvy.
4. Společnost poskytne obci na základě její žádosti součinnost při lokálních informačních aktivitách obce zaměřených na chování konečných uživatelů při zacházení s odpady tabákových výrobků, pokud budou tyto aktivity v souladu s osvětovou činností Společnosti.

#### **V.**

##### **Úhrada nákladů obci**

1. Společnost se zavazuje uhradit obci:
  - a) náklady vynakládané obcí na úklid odpadu z tabákových výrobků, jehož se koneční uživatelé zbavují mimo místa určená k jeho odkládání, a na následnou přepravu a zpracování tohoto odpadu,

- b) náklady vynakládané obcemi na soustředování odpadu z tabákových výrobků v rámci obecního systému OH ve společných sběrných nádobách na směsný komunální odpad, včetně speciálních sběrných nádob na odpad z tabákových výrobků, umístěných na veřejných prostranstvích, a na jeho přepravu a zpracování, a to ve výši vypočtené dle čl. VI. této smlouvy.
2. K úhradě nákladů dle odstavce 1 tohoto článku smlouvy může být připočtena bonusová složka, pokud obec splní podmínky pro vznik nároku na bonusovou složku. Podmínky vzniku nároku na bonusovou složku, její výši a způsob výpočtu zveřejní Společnost na svých webových stránkách.
  3. Celková úhrada nákladů je tvořena úhradou podle odstavce 1 tohoto článku smlouvy a úhradou bonusových složek dle odstavce 2 tohoto článku smlouvy, pokud Společnost stanovila podmínky bonusových složek dle předchozího odstavce a pokud na ně vznikl obci nárok (dále jen „celková úhrada“).
  4. Obdobím plnění podle této smlouvy je kalendářní rok (dále jen „Období“).
  5. Celková úhrada za Období je cenou bez daně z přidané hodnoty (DPH). Pokud je obec povinna na základě zvláštního předpisu uplatnit DPH, pak se DPH ke stanovené celkové úhradě připočítává. Dnem zdanitelného plnění se stanoví datum vystavení faktury obcí.
  6. Společnost oznámí obci celkovou úhradu s potvrzením převzetí dotazníku a dalších podkladů dle čl. VI. odst. 1 této smlouvy, a to elektronicky e-mailem anebo do datové schránky obce. Na základě oznámení dle věty první obec vystaví Společnosti nejpozději do 10 pracovních dnů ode dne doručení oznámení o celkové úhradě fakturu, která musí splňovat veškeré náležitosti daňového dokladu dle platných právních předpisů. Splatnost faktury se stanoví na 30 dní ode dne doručení faktury Společnosti. Pokud faktura nebude splňovat potřebné náležitosti daňového dokladu dle příslušných zákonných ustanovení, je Společnost oprávněna ji obci vrátit a obec je povinna vystavit řádný daňový doklad bez zbytečného odkladu s tím, že splatnost faktury se prodlužuje o čas do vystavení řádné faktury.

## VI.

### Výpočet výše úhrady

1. Celkovou úhradu vypočte Společnost dle stanoveného způsobu výpočtu úhrady nákladů (čl. IV. odst. 2 této smlouvy) a dle podkladů z řádně vyplněného a předaného dotazníku (dle čl. III. odst. 2 této smlouvy), případně dalších podkladů předaných obcí v případě prokázání nároku na bonusové složky.
2. Výše úhrady nákladů dle čl. V. odst. 1 této smlouvy je stanovena součinem níže specifikované částky v Kč za rok za obyvatele nebo osobu a počtem obyvatel nebo osob v obci v příslušném kalendářním roce, a to následujícím způsobem:
  - a) počet obyvatel obce hlášených k trvalému pobytu se určí podle počtu obyvatel k 1. 1. kalendářního roku, který následuje za rokem, za který je úhrada vyplácena, na základě údajů zveřejněných Českým statistickým úřadem,
  - b) počet osob dle počtu nemovitých věcí zahrnujících byt, rodinný dům nebo stavbu pro rodinnou rekreaci, ve kterých není přihlášená k trvalému pobytu žádná fyzická osoba, přičemž na každou takovou nemovitou věc se počítá 1 osoba, a to za kalendářní rok, za který je úhrada vyplácena.
3. Výše částek dle odst. 2 tohoto článku je uvedena v příloze č. 2 této smlouvy. Společnost je oprávněna každoročně jednostranně měnit výši částek dle stanoveného způsobu výpočtu úhrady nákladů (čl. IV. odst. 2 této smlouvy). Výši částek na následující

kalendářní rok, za který bude úhrada nákladů vyplácena, oznámí Společnost obci spolu se zasláním dotazníku dle čl. III. odst. 1 této smlouvy, tj. nejpozději do konce příslušného kalendářního roku.

## VII.

### Ostatní ujednání

1. Společnost je oprávněna provádět kontrolu plnění povinností obce podle této smlouvy, zejména kontrolu správnosti údajů, které jsou podkladem pro stanovení výše úhrady dle této smlouvy. Kontrolu provádí auditor vybraný Společností, a to na základě písemného pověření od Společnosti.
2. Kontrola nemůže být provedena častěji než jednou za 12 měsíců, ledaže by došlo na základě předchozího auditu nebo jiné skutečnosti ke zjištění porušení povinnosti obce, které mělo vliv na výši úhrady nákladů dle této Smlouvy.
3. Kontrola se provádí na základě písemné výzvy, kterou zašle Společnost obci, a to nejdříve do 14 dnů od obdržení výzvy, pokud se smluvní strany nedohodou jinak. Obec poskytne auditorovi veškerou možnou součinnost k řádnému provedení kontroly a předloží mu potřebné, vyžádané doklady týkající se této smlouvy nebo s ní přímo související. O provedení kontroly sepisuje auditor zprávu, jejíž jedno vyhotovení obdrží obec a druhé Společnost, a to nejpozději do 5 pracovních dnů od provedení kontroly. Společnost zašle obci do 10 pracovních dnů od předání zprávy auditorem závěrečné vyjádření. Obec se zavazuje k odstranění řádně odůvodněných nedostatků uvedených ve zprávě auditora, pokud byly zjištěny, ve lhůtě stanovené Společností, která je obsažena v závěrečném vyjádření Společnosti, která však nesmí být kratší než 30 pracovních dnů.
4. Společnost je oprávněna v případě, že obec poskytne do dotazníku nepravdivé nebo neúplné informace, které mají vliv na stanovení výše úhrady, požadovat po obci zaplacení smluvní pokuty ve výši 7 % z celkové úhrady dle čl. V. odst. 3 této smlouvy.
5. V případě prodlení obce s řádným a včasným poskytnutím informací v dotazníku se sjednává smluvní pokuta ve výši 500 Kč za každý týden prodlení. V případě, že obec neposkytne Společnosti údaje nebo podklady potřebné pro výpočet nebo doložení bonusové složky odměny ani na základě dodatečné výzvy Společnosti k plnění v přiměřené lhůtě určené v této výzvě, nárok obce na bonusovou složku zaniká.
6. Pro případ prodlení s plněním jakéhokoliv peněžitého závazku podle této smlouvy je strana, která je v prodlení, povinna uhradit druhé smluvní straně úrok z prodlení ve výši určené podle platných právních předpisů (§ 1970 občanského zákoníku).
7. Vznikem nároku na smluvní pokutu, zaplacením smluvní pokuty ani ujednáním o smluvní pokutě obsaženým v této smlouvě není dotčen ani omezen nárok některé ze smluvních stran na náhradu škody. Rovněž tak není dotčeno oprávnění smluvní strany od smlouvy odstoupit, domáhat se dodatečného splnění povinnosti ani jiná oprávnění smluvní strany stanovená touto smlouvou či právním předpisem.

## VIII.

### Doba trvání smlouvy

1. Tato smlouva se uzavírá na dobu neurčitou.
2. Kterákoliv ze smluvních stran je oprávněna tuto smlouvu kdykoliv písemně i bez uvedení důvodu ukončit ke konci Období výpovědi podanou alespoň šest měsíců předem.

3. Společnost je oprávněna odstoupit od smlouvy:
  - a) pokud je obec v prodlení s řádným předáním údajů podle čl. III. odst. 2 po dobu delší než jeden měsíc nebo údaje neposkytne včas či řádně opakovaně;
  - b) pokud obec neposkytne řádně nebo včas součinnost auditorovi podle čl. VII. odst. 1-3;
  - c) pokud obec opakovaně poruší jiné ustanovení smlouvy, nebo pokud poruší jiné ustanovení smlouvy a nezjedná nápravu ani v dodatečně poskytnuté přiměřené lhůtě, kterou jí Společnost určí.
4. Odstoupením od smlouvy není dotčen nárok Společnosti na smluvní pokutu ani jiná práva Společnosti, jež jí vznikla do dne zániku smlouvy.
5. Obec má právo odstoupit od smlouvy, je-li Společnost v prodlení se zaplacením nákladů dle této smlouvy po dobu delší než čtrnáct (14) dní a dlužnou částku neuhradí ani do dvou týdnů poté, co jí k tomu obec písemně vyzve; tím nejsou dotčena práva obce, jež jí vznikla do dne zániku smlouvy. Obec je rovněž oprávněna odstoupit, pokud bude vydáno rozhodnutí o úpadku Společnosti, nebo bude insolvenční návrh vůči Společnosti zamítnut pro nedostatek majetku.
6. Obec má právo odstoupit od smlouvy, pokud dojde k zániku rozhodnutí o oprávnění podle čl. I odst. 1 této smlouvy. Toto právo jí však nevzniká, pokud by rozhodnutí o oprávnění bylo jakýmkoliv způsobem doplněno či změněno na základě předpisu, kterým by byl změněn zákon o jednorázových plastech nebo zákon č. 542/2020 Sb., na který by rozhodnutí o oprávnění navazovalo. Společnost je povinna do tří týdnů od zániku rozhodnutí o oprávnění informovat obec o této skutečnosti vhodným způsobem.
7. Právo obou smluvních stran odstoupit z důvodů stanovených zákonem není tímto dotčeno.
8. Odstoupením smlouva zaniká k poslednímu dni Období, v němž bylo odstoupení oznámeno druhé smluvní straně, ledaže odstoupující smluvní strana v odstoupení výslovně uvede, že má smlouva zaniknout k poslednímu dni kalendářního měsíce, v němž bylo odstoupení oznámeno druhé smluvní straně. V případě odstoupení z důvodu podle odstavce 6 smlouva zaniká ke dni odstoupení.
9. V případě zániku této smlouvy jsou smluvní strany povinny vypořádat své závazky dle této smlouvy za dobu do zániku smlouvy obdobně podle této smlouvy a pod sankcemi podle této smlouvy; obec je zejména povinna předat společnosti dotazník i za poslední Období (či jeho část) trvání této smlouvy způsobem a ve lhůtách podle této smlouvy, Společnost je poté povinna zaplatit úhradu nákladů v souladu s touto smlouvou.

## IX.

### Závěrečná ustanovení

1. Tato smlouva nabývá platnosti dnem uzavření a na základě dohody smluvních stran nabývá účinnosti k prvnímu dni kalendářního roku, v němž byla uzavřena, nevztahuje-li se na ni povinnost uveřejnění dle zákona o registru smluv. Vztahuje-li se na smlouvu povinnost uveřejnění ve smyslu zákona o registru smluv, nabývá smlouva účinnosti nejdříve jejím uveřejněním v registru smluv; obec i v takovém případě poskytne Společnosti informace podle této smlouvy za celé Období, v němž byla smlouva uzavřena, a Společnost poskytne úhradu rovněž za celé takové Období. Vztahuje-li se na smlouvu povinnost uveřejnění ve smyslu zákona o registru smluv, je obec povinna zajistit uveřejnění smlouvy v souladu s uvedeným zákonem bez zbytečného odkladu, nejpozději do patnácti dnů ode dne uzavření smlouvy.

2. Tato smlouva se řídí právním řádem České republiky, zejména pak zákonem o jednorázových plastech, zákonem o odpadech a občanským zákoníkem.
3. Tato smlouva je vyhotovena ve dvou (2) vyhotoveních, z nichž každá ze smluvních stran obdrží při podpisu této smlouvy po jednom vyhotovení. Smlouvu lze měnit, doplňovat nebo zrušit pouze písemnou formou, s výjimkou změn přílohy č. 2, která se mění zveřejněním na internetu.
4. Případná neplatnost některého z ustanovení této smlouvy nemá za následek neplatnost ostatních ustanovení. Pro případ, že kterékoliv ustanovení této smlouvy se stane neúčinným nebo neplatným, smluvní strany se zavazují bez zbytečných odkladů nahradit takové ustanovení ustanovením novým, se stejným nebo obdobným účelem.
5. Fyzické osoby, které tuto smlouvu uzavírají jménem jednotlivých smluvních stran, tímto prohlašují, že jsou plně oprávněny k platnému uzavření této smlouvy. Obec podpisem této smlouvy potvrzuje, že byly k uzavření smlouvy splněny všechny podmínky podle zákona o obcích. V případě schválení této smlouvy Radou/Zastupitelstvem obec při podpisu smlouvy předá Společnosti kopii tohoto usnesení.
6. Smluvní strany jsou povinny oznamovat písemně změnu svých údajů, které jsou uvedeny v záhlaví této smlouvy, vždy do 14 dnů od změny údaje, u něhož došlo ke změně, a to výlučně písemnou formou.
7. Smluvní strany shodně prohlašují, že si tuto smlouvu před jejím podpisem přečetly a že byla uzavřena po vzájemném projednání podle jejich pravé a svobodné vůle a že se dohodly o celém jejím obsahu, což stvrzují svými podpisy.

Příloha č. 1: Vzor vstupního dotazníku

Příloha č. 2: Sazebník – výše úhrad pro rok 2024

### **Doložka platnosti právního jednání**

Doložka platnosti právního jednání dle § 41 zákona č. 128/2000 Sb., o obcích (obecní zřízení), ve znění pozdějších předpisů:

O uzavření této smlouvy rozhodla rada města/obce svým usnesením č. \_\_\_\_\_ ze dne \_\_\_\_\_

V Praze dne \_\_\_\_\_

V \_\_\_\_\_ dne \_\_\_\_\_

\_\_\_\_\_  
společnost

\_\_\_\_\_  
obec

## Vstupní dotazník

### Základní charakteristika obce

<b>Základní údaje o obci</b>	
Název obce/města	
Správní území ORP	
Adresa obecního úřadu	
Jméno starosty/stky	
Počet trvale hlášených obyvatel	
Počet nemovitostí na území obce zahrnujících byt, rodinný dům nebo stavbu pro rodinnou rekreaci, ve kterých není přihlášena k trvalému pobytu žádná fyzická osoba	
Jméno kontaktní osoby vyplňující dotazník	
E-mailová adresa osoby vyplňující dotazník	

### Činnosti spojené s úklidem a nakládáním s odpady tabákových výrobků v roce 2023

<b>Úklid veřejných prostranství</b>	
Jak často provádíte v obci/městě úklid (uved'te k jednotlivým typům úklidů)	
Ruční zemetání a čištění	
Pravidelné strojové čištění	
Jednorázový blokový úklid	
Dobrovolnická akce	

<b>Odpadkové koše</b>	
Uved'te počet odpadkových košů v obci/městě celkem.	
Používáte v obci venkovní popelníky a/nebo odpadkové koše vybavené popelníky?	
Uved'te počet venkovních popelníků nebo odpadkových košů vybavených popelníky.	

<b>Opatření proti znečištění veřejných prostor</b>	
Jaká opatření používáte proti odhazování odpadků?	
Osvětová kampaň pro obyvatele a návštěvníky obce	
Pokuta za odhazování odpadů mimo určená místa	
Informace na odpadkovém koši	
Jiná	
Máte v obci/městě nějaká opatření proti odhazování cigaretových nedopalků?	

**Náklady na úklid a nakládání s odpady tabákových výrobků v r. 2023**

<b>Náklady na úklid veřejných prostranství</b>	
Uveďte celkové náklady na úklid veřejných prostranství v obci v Kč/rok	
Uveďte náklady na jednotlivé činnosti při úklidu obce/města v Kč/rok	
<i>Ruční zametání a čištění</i>	
<i>Pravidelné strojové čištění</i>	
<i>Jednorázový blokový úklid celé obce</i>	
<i>Dobrovolnická akce</i>	
<i>jiné (uveďte)</i>	

<b>Náklady na odpadové koše</b>	
Uveďte celkové náklady na provoz pouličních odpadových košů (případně včetně popelníků, pokud je provozujete) v obci/měste v Kč/rok	

**Produkce komunálních odpadů s podílem tabákových výrobků v r. 2023**

<b>Produkce odpadů z úklidu veřejných prostranství</b>	
Sledujete samostatně (vedete evidenci) množství odpadů z úklidů obce? ANO/NE	
Pod jakým kódem odpadu jsou odpady z úklidů evidovány (případně do jakého druhu odpadů jsou zahrnovány)?	
Uveďte produkci odpadů z úklidů v t/rok celkem	
<i>Z toho produkce odpadů v t/rok</i>	
- <i>Ruční zametání a čištění</i>	
- <i>Pravidelné strojové čištění</i>	
- <i>Jednorázový blokový úklid celé obce</i>	
- <i>Dobrovolnická akce</i>	

<b>Pouliční odpadkové koše</b>	
Sledujete samostatně (vedete evidenci) množství odpadů z odpadkových košů? ANO/NE	
Pod jakým kódem odpadu jsou odpady z odpadkových košů evidovány (případně do jakého druhu odpadů jsou zahrnovány)?	
Uveďte produkci odpadů z košů v t/rok	

Příloha č. 2:

### Sazebník úhrad obcím – platný do 31. 12. 2024

- A** úhrada nákladů za úklid odpadu z tabákových výrobků, jehož se koneční uživatelé zbavují mimo místa určená k jeho odkládání, a na přepravu a zpracování odpadu
- B** úhrada nákladů na soustřeďování odpadu z tabákových výrobků v rámci obecního systému OH ve společných sběrných nádobách na směsný komunální odpad, včetně speciálních sběrných nádob na odpad z tabákových výrobků, umístěných na veřejných prostranstvích, a na jeho přepravu a zpracování

#### 1) Obyvatelé obce hlášení k trvalému pobytu

##### Sazba v Kč/obyvatel/rok

Velikostní skupina obcí (počet obyvatel)	Do 1 000	1 001-5 000	5 001-20 000	Nad 20 000
<b>A</b>	5,9	7,2	8,2	11,4
<b>B</b>	0,3	0,6	0,8	0,6

#### 2) Osoby dle počtu nemovitých věcí zahrnujících byt, rodinný dům nebo stavbu pro rodinnou rekreaci, ve kterých není přihlášená k trvalému pobytu žádná fyzická osoba

##### Sazba v Kč/osoba/rok

Velikostní skupina obcí (počet obyvatel)	Do 1 000	1 001-5 000	5 001-20 000	Nad 20 000
<b>A</b>	nestanovena	nestanovena	nestanovena	nestanovena
<b>B</b>	nestanovena	nestanovena	nestanovena	nestanovena





# Komise pro kulturu a volnočasové aktivity Rady města Úvaly

## Zápis z řádného jednání

### komise pro kulturu a volnočasové aktivity č. 8/2024

<b>Termín</b>	<b>26.8.2024</b>
<b>Místo</b>	Zasedací místnost č. 1, Arnošta z Pardubic 95, Úvaly
<b>Rozdělovník:</b>	S. Mašatová (předsedkyně), J. Tesařová, V. Pokorný, J. Gebhartová, H. Černá, P. Ch. Zamazal, B. Linková, E. Kuncová, P. Arazim, G. Matoušková, P. Pavelková, M. Svobodová
<b>Přítomní členové:</b>	S. Mašatová, J. Tesařová, H. Černá, J. Gebhartová, V. Pokorný, G. Matoušková, P. Ch. Zamazal, P. Pavelková, M. Svobodová
<b>Omluveni:</b>	P. Arazim, E. Kuncová, B. Linková,
<b>Host:</b>	
<b>Tajemník:</b>	J. Tesařová

**Stav přítomných: 9**

#### Program jednání

<b>1.</b>	Zahájení
<b>2.</b>	Schválení programu jednání
<b>3.</b>	Zhodnocení akcí
<b>4.</b>	Letní kino 23.6. – 6.9.2024
<b>5.</b>	Výstava grafika 6.9.2024
<b>6.</b>	Beseda Afrika 20.9.2024
<b>7.</b>	Václavské odpoledne 5.10.2024
<b>8.</b>	Podzimní koncert ke 106. výročí vzniku ČSR 27.10.2024
<b>9.</b>	Divadelní vystoupení – listopad – bude upřesněno
<b>10.</b>	Koncert J. Hutka (17.listopad) 15.11.2024
<b>11.</b>	1. advent Rozsvícení vánočního stromu 30.11.2024
<b>12.</b>	Průvod čertů ...12.2024
<b>13.</b>	2. adventní neděle - Adventní a vánoční pásmo 8.12.2024
<b>14.</b>	Divadelní představení divadelního spolku OUDIV 14. nebo 15.12.2024
<b>15.</b>	Česká mše vánoční Jana Jakuba Ryby 22.12.2024

<b>16.</b>	Připravované akce
<b>17.</b>	Různé

### 1) Zahájení

S. Mašatová přivítala přítomné a zahájila jednání.

### 2) Schválení programu jednání

program schválen bez připomínek

### 3) Zhodnocení akcí:

#### **Koncert skoro letní (pocta Karlu Krylovi) 23.6.2024 – Středočeský pěvecký sbor z.s., členky dívčího sboru Mozaika, Pražští pěvci a sbor GGG**

- zhudebněná poezie českých básníků s poctou Karlu Krylovi, řídí Stanislav Mistr – sbormistr, Šárka Mistrová
- areál zahrady u ZŠ, východní strana
- začátek akce 17:17
- garant p. Arazim, omlouvá se (mimo ČR)
- akci zajišťovala J. Gebhartová, H. Černá
- honorář 3.000Kč
- návštěvnost malá – 30 občanů
- vstupné dobrovolné – vybráno 1040 Kč

### 4) Letní kino 23.6. – 6.9.2024

- garant J. Tesařová
- dále spolupracují OSPR, TS
- s ohledem na návštěvnost v minulé sezoně, bylo zvoleno přesunutí promítacího dne ze čtvrtek na pátek a snížena četnost promítání, J. Tesařová jednala s p. Tomášem Milbachem, zástupce spol. Kino na kolečkách
- termíny: zahájení neděle 23.6., pátek -19.7., 9.8., 23.8. a 6.9. (viz příložený program)
- vstupné dospělí 100 Kč, děti do 15 let 50 Kč
- propagace – ŽÚ, plakát, citylight, elektronická deska, web – J. Tesařová, OSPR
- umístění promítání projednáno s J. Drábem (oprávněná osoba TJ Sokol Úvaly) - J. Tesařová
- objednan kontejner na umístění techniky a vybavení, nádoby na odpad
- malá účast, zvažuje se zrušení letního kina

### 5) Výstava grafika Jitka Kosková 7.9.2024

- místo konání Pětašedesátka
- začátek akce 17:00 vernisáž 7.9., ukončení 14.9.2024
- garant J. Gebhartová
- dále akci zajišťuje P. Pavelková, H. Černá – sraz v 16:00
- kontakt pí Kosková
- zahájí Z. Havránková

- zajištění drobného občerstvení a pití (voda, víno), květina pro pí Koskovou - OSPR
- propagace –plakát, citylight, elektronická deska, web, ŽÚ - uveřejnit již v prázdninovém 2čísle otevírací dobu výstavy je nutno případně upřesnit do 31.7., aby mohlo být včas předáno k úpravě plakátu a následně RR ŽÚ pro zářijové číslo – autor, J. Tesařová, OSPR
- zajistit fotografa p. Tashi Vondráčka
- pojištění děl - autor
- hudební doprovod p. Holánek, skupina The Snails
- otevírací doba – 14:00 – 19:00
- informovat ZŠ Úvaly o konání výstavy

#### **6) Beseda Afrika Ing. Marie Mikušová 19.9.2024**

- místo konání DPS
- začátek akce 18:00
- délka akce cca 45 min
- pá 13.9.2024 – zkouška od 9.00 v DPS, požadavek – projektor, notebook
- garant J. Tesařová
- akci dále zajišťují P. Pavelková, J. Gebhartová, H. Černá – sraz v 17:00
- kontakt Ing. Marie Mikušová
- prezentace s bohatým fotografickým materiálem, jmenovaná žila 30 let v Africe, nyní bydlí v Klánovicích, kniha Africké příběhy
- zajistit fotografa p. Vondráčka - OSPR
- propagace – ŽÚ, plakát (úprava plakátu), citylight, elektronická deska, web – J. Tesařová, OSPR

#### **7) Václavské odpoledne 5.10.2024**

- místo konání DPS
- začátek akce 14.00
- garant akce H. Černá
- akci dále zajišťují J. Tesařová, J. Gebhartová, A. Janurová
- občerstvení – koláče,....

#### **8) Podzimní koncert ke 106. výročí vzniku ČSR 20.10.2024**

- místo konání DPS
- začátek akce 17.17, zahájí starostka města
- garant V. Pokorný
- akci dále zajišťují H. Černá, J. Gebhartová, A. Janurová
- sraz v 16.00
- Jan Václav Tomášek –Antonín Dvořák - mše D dur Lužanská, Pražští pěvci, Komorní symfonický orchestr Černošice
- honorář 10.000,- Kč
- květina pro sbormistra
- vstupné dobrovolné
- propagace – ŽÚ, plakát, citylight, elektronická deska, web – J. Tesařová, OSPR

## 9) Divadelní vystoupení – listopad – bude upřesněno

Vytypovat představení – úkol pro S. Mašatovou

## 10) Koncert J. Hutka (17. listopad) 15.11.2024

- místo konání Pětašedesátka
- začátek akce 18.00
- garant J. Tesařová
- akci dále zajišťují Z. Havránková
- prodej vstupenek 100 Kč
- propagace – ŽÚ, plakát, citylight, elektronická deska, web – J. Tesařová, OSPR

## 11) 1. advent Rozsvícení vánočního stromu 30.11.2024

- místo konání – náměstí A. z Pardubic
- zahájení ve 14:30 hod.
- garant J. Tesařová, S. Mašatová, G. Matoušková (ZŠ)
- ozvučení podia p. Polák – objednat OSPR/Tes.
- zajištění fotodokumentace – bude osloven Jiří Tashi Vondráček
- Ježíškův stan objednat, výzdoba, dopis Ježíškovi, komunikace s dětmi, předávání adventních kalendářů a drobných dárečků zajišťuje - garant P. Pavelková, ZŠ se svými kolegy. ZŠ (družina) zajistí obsluhu – 5 osob – 2 osoby občerstvení a 3 osoby provoz.  
Město dodá pastelky pro děti, obálky na dopisy Ježíškovi, cukroví a teplý čaj, adventní kalendáře.

Dopisy Ježíškovi budou následně zpracovány MěÚ a do odpovědi dětem budou vkládány přívěsky, reflexní hvězdičky.

Osvětlení v Ježíškově stanu

- ozvučení podia - G. Matoušková – spojit se s p. Polákem ohledně ozvučení
- program na podiu - účinkující – MŠ, MDDM, ZŠ, S. Mašatová informuje o domluveném vystoupení Míši Tomešové – nutno upřesnit vhodný čas pro sestavení časového harmonogramu programu, vystoupení Středočeský pěvecký sbor pod vedením sbormistra Stanislava Mistra, G. Matoušková sestaví a pošle časový harmonogram J. Tesařové (pí Kupčáková, Matoušková, Tesařová)
- naše podium, instalace TS Úvaly
- stánky – jednáno s agenturou FOOD Event s.r.o. (kontaktní osoba Klára Hladišová – email [festivaly@foodevent.cz](mailto:festivaly@foodevent.cz), Markéta Zajícová –email [event@foodevent.cz](mailto:event@foodevent.cz)) – stánky otevřeny od 11.00
- stánky charitativního charakteru budou instalovány a provozovány v režii města Úvaly
- Junior roku, návrhy budou projednány v RM
- samostatně bude svolána schůzka organizačního týmu J. Tesařová za přítomnosti zástupce TS a OID MěÚ, kulturní komise a A. Pácal (připojení el. energie), bude samostatný zápis
- zajištění propagace – plakát, city light, elektronická deska, web – J. Tesařová, OSPR

## 12) Průvod čertů ...12.2024

- členové komise projednali konání akce Průvod čertů s tím, že bylo diskutováno, zda akci konat 1.12., tj. stejný víkend jako je Rozsvícení vánočního stromu nebo 7.12., tj. týden po

předchozí akci. Někteří členové komise vyjádřili názor, že pokud bude akce Rozsvícení vánočního stromu zajišťovat z části na klíč agentura FOOD Event s.r.o. (prodejní stánky), nebudou všichni zaměstnanci TS Úvaly muset být o víkendu v práci, mohli by zajistit stánky a zázemí akce Průvod čertů dne 7.12.2024. J. Tesařová upozornila na důvody, proč bylo zvoleno to, že se akce Rozsvícení vánočního stromu a Průvod čertů konají v jeden víkend, tj. sobota a neděle.

### **13) 2. adventní neděle - Adventní a vánoční pásmo 8.12.2024**

Vánoční koncert - České barokní Vánoce, vánoční písně Adama Václava Michny z Otradovic, Vánoce Jiřího Suchého a Jiřího Šlitra, vánoční písně 60. let (kytara, baskytara, klavír)

- místo konání akce DPS
- začátek akce
- garant akce V. Pokorný
- honorář 5000 Kč
- propagace – ŽÚ, plakát, citylight, elektronická deska, web – J. Tesařová, OSPR

### **14) Divadelní představení divadelního spolku OUDIV 14.12. nebo 15.12.2024**

- místo konání Pětašedesátka
- začátek akce
- garant akce S. Mašatová
- propagace – ŽÚ, plakát, citylight, elektronická deska, web – J. Tesařová, OSPR

### **15) Česká mše vánoční Jana Jakuba Ryby 22.12.2024**

- místo konání kostel Zvěstování Panny Marie Úvaly
- začátek 18:00 hod.
- garant V. Pokorný, J. Tesařová
- honorář do 15 000 Kč
- souhlas s konáním v úvalském kostele – p. faráři Budskému zaslat žádost - OSPR
- propagace – plakát, city light, elektronická deska, web – J. Tesařová, OSPR

### **16) Přípravované akce**

- autorské čtení spisovatele Jiřího Hájíčka
- autorské čtení spisovatele Jaroslava Kmenta
- další podněty – beseda s novinářem Stanislavem Motlem, beseda Gastromapa Lukáše Hejlíka, Kovy (Karel Kovář) – youtuber
- beseda s Bárrou Nesvadbovou nebo Aňou Geislerovou
- Divadlo – Hrzánová – Holub
  - S. Stašová
  - L. Termerová
  - Srncová
  - Hartl, Troška
  - Vysavač – B. Klepl
- P. Ch. Zamazal – koncert violoncellisty Petra Nouzovského
- Májový rock – příprava S. Mašatová

- Majáles (M. Svobodová nabízí zajištění předtančení)
- nabídka M. Svobodové zajistit v příštím roce koncert M. Rottrová
- v roce 2025 - 80. výročí osvobození zvážit akci k tomuto výročí: výstava kronik, Baráčníci 55 let výročí, slavnostní průvod, tanec, beseda. H. Černá navrhuje výročí oslavit také v květnu a spojit s výročím osvobození.

### 17) Různé

J. Tesařové, že místo odstoupivšího p. Arazima byl navržen RM členem komise p. Šimon Šťastný

Příští schůzka komise **25.9.2024 v 17:00**

Jednání ukončeno v 19.20

Zapsala:  
J. Tesařová

Předseda:  
S. Mašatová

Příloha :  
1. akce KUK



# Redakční rada měsíčníku Život Úval

## Zápis z řádného jednání komise Redakční rada měsíčníku Život Úval č. 7/2024

<b>Termín</b>	:	<b>19.8.2024</b>
<b>Místo</b>	:	Zasedací místnost, Arnošta z Pardubic 95
<b>Rozdělovník</b>	:	Josef Štěpánovský, Mgr. Romana Vorlíčková, Mgr. Alena Janurová, Jan Poledník, Mgr. Marek Mahdal Dis., Ing. Radek Netušil, Mgr. Milan Bednář, Ing. Aleš Pilný
<b>Přítomní členové</b>	:	Josef Štěpánovský, Mgr. Alena Janurová, Mgr. Marek Mahdal, Jan Poledník, Ing. Radek Netušil
<b>Omluveni</b>	:	Mgr. Milan Bednář, Ing. Aleš Pilný, Mgr. Romana Vorlíčková
<b>Host:</b>		
<b>Zapisovatel</b>	:	Lenka Platzová

**Stav přítomných: 5 + zapisovatelka**

### Program jednání

<b>1.</b>	Zahájení
<b>2.</b>	Schválení programu jednání
<b>3.</b>	Hodnocení minulého čísla 7-8/2024
<b>4.</b>	Předložené příspěvky do čísla 9/2024
<b>5.</b>	Připomínky, návrhy
<b>6.</b>	Diskuse, různé

<b>7.</b>	Závěr
-----------	-------

**Ad 3)**

Hodnocení prázdninového dvojčísla: dvojčíslo bylo hodnoceno jako zdařilé, distribuce probíhala včas.

**Ad 4)** Na titulní straně bude uveřejněna fotografie školy s názvem V červnu ven a v září tam od autorky Aleny Janurové.

<b>Text usnesení 7/2024</b>		<b>Výsledek hlasování</b>
Redakční rada schvaluje předložené příspěvky do 9/2024 vydání Života Úval.		
Pro	5	Usnesení bylo přijato
Proti	0	
Zdržel se	0	

Ad 5) Všechny materiály budou zaslány elektronicky přes úschovnu ke grafickému zpracování.

**Ad 6) Redakční uzávěrka říjnového vydání je v pondělí 16.září, redakční rada se koná ve středu 18. září.**

Zapsala:

Lenka Platzová .....

Josef Štěpánovský .....  
předseda





# Redakční rada měsíčníku Život Úval

## Zápis z řádného jednání komise Redakční rada měsíčníku Život Úval č. 8/2024

<b>Termín</b>	: 18.9.2024
<b>Místo</b>	: Zasedací místnost, Arnošta z Pardubic 95
<b>Rozdělovník</b>	: Josef Štěpánovský, Mgr. Romana Vorlíčková, Mgr. Alena Janurová, Jan Poledník, Mgr. Marek Mahdal Dis., Ing. Radek Netušil, Mgr. Milan Bednář, Ing. Aleš Pilný
<b>Přítomní členové</b>	: Josef Štěpánovský, Mgr. Alena Janurová, Mgr. Marek Mahdal, Jan Poledník, Ing. Aleš Pilný
<b>Omluveni</b>	: Mgr. Milan Bednář, Ing. Radek Netušil, Mgr. Romana Vorlíčková
<b>Host:</b>	Bc. Markéta Rydvalová
<b>Zapisovatel</b>	: Lenka Platzová

**Stav přítomných: 6 + zapisovatelka**

### Program jednání

1.	Zahájení
2.	Schválení programu jednání
3.	Hodnocení minulého čísla 9/2024
4.	Předložené příspěvky do čísla 10/2024
5.	Připomínky, návrhy
6.	Diskuse, různé

7.	Závěr
----	-------

**Ad 3)**

Hodnocení zářijového vydání: bylo hodnoceno jako zdařilé

**Ad 4)** Na titulní straně bude uveřejněna fotografie splavu od autorky Aleny Janurové.

Text usnesení 8/2024		Výsledek hlasování
Redakční rada schvaluje předložené příspěvky do 10/2024 vydání Života Úval.		
Pro	5	Usnesení bylo přijato
Proti	0	
Zdržel se	0	

Ad 5) Paní starostka podotýká, aby byl dodržován statut Života Úval, redakční rada obdrží od zastupitelstva města jednotný výklad bodu statutu ŽÚ týkající se reakcí na zveřejňované články.

Redakční rada připraví reakci k příspěvku pana Ulricha.

Všechny materiály budou zaslány elektronicky přes úschovnu ke grafickému zpracování.

**Ad 6) Redakční uzávěrka listopadového vydání je v pondělí 14.října, redakční rada se koná ve středu 16. října.**

Zapsala:

Lenka Platzová .....

Josef Štěpánovský .....  
předseda

## DAROVACÍ SMLOUVA VĚCI MOVITÉ

uzavřená podle § 2055 a následujících občanského zákoníku

Jméno a příjmení: [doplní se]  
IČO: [doplní se]  
Sídlo : [doplní se]

(dále jen „**Dárce**“)

a

### **Město Úvaly**

Sídlo: Arnošta z Pardubic 95, 250 82 Úvaly  
IČO: 00240931  
Zastoupeno: Bc. Markéta Rydvalová, starostka města Úvaly  
Oprávněna k podpisu: Bc. Markéta Rydvalová, starostka města Úvaly

Telefon: 281 091 111  
E-mail: podatelna@mestouvaly.cz  
Webové stránky: www.mestouvaly.cz  
Datová schránka: pa3bvse

(dále jen „**Obdarovaný**“ nebo jako „**město Úvaly**“)

(společně též jako „**Smluvní strany**“)

uzavírají dnešního dne, měsíce a roku v souladu s ust. § 2055 a násl. zákona č. 89/2012 Sb., občanský zákoník ve znění pozdějších předpisů, **tuto smlouvu o poskytnutí daru** (dále jen „**Smlouva**“):

### **I. PŘEDMĚT SMLOUVY**

Předmětem smlouvy je poskytnutí daru movité věci – občerstvení v hodnotě 3 000 Kč pro pracovníky Technických služeb Úvaly p.o., hasiče, rybáře a strážníky MP, kteří zasahovali při povodních 14. a 15.9.2024 dále jen „**Dar**“).

### **II. DAROVANÁ VĚC**

1. Dárce daruje obdarovanému Dar jak je definován v čl. I této smlouvy.
2. Hodnota daru je stanovena smluvními stranami ve výši 3000 Kč.
3. Dar poskytuje dárce obdarovanému dobrovolně a není proti němu poskytnuto obdarovaným žádné protiplnění.
4. Obdarovaný dar přijímá do svého vlastnictví.
5. Vlastnické právo k daru přechází na obdarovaného dnem platnosti a účinnosti této smlouvy.

### **III. ZÁVĚREČNÁ USTANOVENÍ**

1. Práva a povinnosti z této Smlouvy vyplývající a ve Smlouvě neupravené se řídí příslušnými ustanoveními občanského zákoníku a s obsahem této Smlouvy souvisejících předpisů.

2. Smluvní strany sjednávají, že pokud by bylo jedno z výše uvedených ustanovení zcela nebo zčásti právně neúčinné, zůstává tím nedotčena právní účinnost ostatních ustanovení. Totéž platí i pro případ smluvní mezery.
3. Tuto Smlouvu je možné s ohledem na ust. § 560 občanského zákoníku, měnit pouze písemnou dohodou smluvních stran. Smluvní strany sjednávají, že případné změny této Smlouvy se budou sjednávat ve formě vzestupně číslovaných dodatků této Smlouvy, podepsaných oprávněnými zástupci smluvních stran. Současně je zde platná podmínka, že Smlouvu a dodatky Smlouvy musí odsouhlasit orgán města, který schválil tuto Smlouvu, jinak je takové ujednání (smlouva či dodatek) podle zákona č. 128/2000 Sb., o obcích, ve znění pozdějších předpisů, absolutně neplatné.
4. Dárce prohlašuje, že bere na vědomí, že město Úvaly shromažďují osobní údaje druhé smluvní strany, jejich zaměstnanců nebo členů v rozsahu uvedeném touto Smlouvou včetně všech případných dodatků Smlouvy, zejména jména a příjmení osob, které Smlouvu podepisují za smluvní strany, jména a příjmení osob uvedených jako kontakty, včetně případných poskytnutých či uvedených e-mailů a telefonních čísel, v souladu s Nařízením Evropského parlamentu a Rady č. 2016/679, obecné nařízení o ochraně osobních údajů (GDPR) a zákonem č. 110/2019 Sb., o zpracování osobních údajů, a to za účelem realizace této Smlouvy. Osobní údaje shromážděné v souvislosti s touto Smlouvou nebudou jiným způsobem městem Úvaly využívány, ledaže tak výslovně vyplývá z právních předpisů platných v České republice nebo byl výslovně poskytnut souhlas subjektem osobních údajů.
5. Smluvní strany jsou srozuměny s tím, že text Smlouvy je veřejně přístupnou listinou ve smyslu zákona č. 106/1999 Sb. o svobodném přístupu k informacím, ve znění pozdějších předpisů, a že město Úvaly jako povinný subjekt má povinnost na žádost poskytnout informace o tomto smluvním vztahu včetně poskytnutí kopie Smlouvy.
6. Smluvní strany prohlašují, že skutečnosti uvedené v této Smlouvě nepovažují za obchodní tajemství ve smyslu § 504 občanského zákoníku, tímto výslovně souhlasí se zveřejněním veškerých náležitostí a podmínek této Smlouvy a/nebo souvisejících dokumentů a informací, včetně zveřejnění této Smlouvy jako celku, v rámci informací zpřístupňovaných veřejnosti bez stanovení jakýchkoli dalších podmínek, a to i prostřednictvím dálkového přístupu, zejména na webových stránkách města.
7. Smluvní strany sjednávají, že vylučují aplikaci § 1726, § 1728, § 1729 a § 1805 odst. 2 občanského zákoníku.
8. Smluvní strany se dohodly na způsobu doručování písemností tak, že lze zásilku zaslat prostřednictvím datové schránky anebo doporučenou zásilkou, která je podána k přepravě držitelem poštovní licence na adresu smluvních stran uvedených v záhlaví této Smlouvy. V případě, že se některou ze smluvních stran odeslaná písemnost prostřednictvím držitele poštovní licence vrátí jako nedoručená, považuje se za doručenou dnem následujícím po dni otisku razítka na zásilce, kdy byla poštou odesílateli vrácena; zásilky odeslané prostřednictvím datové schránky se považují za přijaté dle předpisů o umístění do datové schránky příjemce obchodní nebo soukromé zásilky v systému datových schránek.

9. Písemným kontaktem pro účely této Smlouvy se rozumí kontaktní adresa pro písemnou korespondenci prostřednictvím držitele poštovní licence, ID datové schránky smluvní strany; u běžných záležitostí a podrobností nebo plnění Smlouvy je za takový kontakt považování e-mail, který si strany předaly.
10. Smluvní strany sjednávají, že rozhodným právem je právo České republiky, rozhodným jazykem je jazyk český a rozhodným soudem je Okresní soud pro Prahu-východ ve věcech, které rozhodují okresní soudy a Krajský soud v Praze ve věcech, které rozhodují krajské soudy.
11. **Uzavření této Smlouvy** schválila Rada města Úvaly usnesením **R - ...../2024** ze dne ..... a pověřila **starostku města** k jejímu podpisu.
12. Tato Smlouva nabývá platnosti a účinnosti dnem podpisu poslední smluvní stranou za schválení Zastupitelstvem města Úvaly.
13. S odkazem na ust. § 3 odst. 2 písm. k) zákona 340/2015 Sb. o registru smluv, není povinnost tuto Smlouvu uveřejnit v Registru smluv.
14. Smlouva je vyhotovena v **3** stejnopisech s platností originálu, z nichž **dva** stejnopisy obdrží Obdarovaný a **jeden** stejnopis obdrží **Dárce**.
15. Strany po přečtení této Smlouvy prohlašují, že souhlasí s jejím obsahem, což stvrzují svými podpisy.

V Úvalech dne **[doplní se při podpisu]**

Za Obdarovaného

V **[doplní se při podpisu]** dne **[doplní se při podpisu]**

Za **Dárce**

---

**Bc. Markéta Rydvalová**  
starostka města Úvaly

---

**[doplní se]**  
**[doplní se]**



## LICENČNÍ SMLOUVA

číslo: SAAS-M01334/24

<b>1. Smluvní strany</b>				
<b>1.1. ALIS</b>		A L I S spol. s r.o., IČO: 00672416, se sídlem Mariánská 538/21, 470 01 Česká Lípa, zapsaná v obchodním rejstříku vedeném Krajským soudem v Ústí nad Labem, oddíl C, vložka 132		
<b>1.2. Odběratel</b>		(6764) Město Úvaly, se sídlem Arnošta z Pardubic 95, 25082, Úvaly, IČO: 00240931, DIČ: CZ00240931,		
<b>2. PREAMBULE</b>				
ALIS a Odběratel uzavírají tuto Smlouvu o udělení licenčních oprávnění (dále jen „ <b>Smlouva</b> “), přičemž otázky v této Smlouvě výslovně neupravené se řídí Smluvními podmínkami pro poskytování služeb ALIS (dále jen „ <b>Podmínky</b> “), které tvoří <b>Přílohu č. 1</b> této Smlouvy. Podmínky Odběratel při uzavření této Smlouvy obdržel a s jejich obsahem podpisem této Smlouvy výslovně souhlasí. Pojmy s velkými písmeny používané v této Smlouvě mají význam uvedený v Podmínkách, pokud není v této Smlouvě uvedeno jinak. Tato Smlouva upravuje práva a povinnosti Smluvních stran v souvislosti s poskytováním smluveného plnění.				
<b>3. LICENCE A SLUŽBY</b>				
ALIS se zavazuje udělit Odběrateli licenční oprávnění k užívání Software specifikovaného v bodu 3.1 a poskytovat Odběrateli služby související s užíváním Software (udělení licenčního oprávnění a poskytování souvisejících služeb dále společně jen jako „ <b>Služby</b> “). Služby budou poskytovány výhradně formou cloud computingu (SaaS) za současného využití hostingových služeb poskytovaných na základě samostatné hostingové smlouvy uzavřené mezi ALIS a Odběratelem.				
<b>3.1. Specifikace licencí a cen</b>				
Všechny ceny a RUP jsou uvedeny bez DPH				
Název software	Cena	Množství	Cena celkem	RUP
KEO4 Evidence hřbitovů do 3000 hrobů (1 pracovní místo, 1 organizace)	0 Kč	1	0 Kč	4 220 Kč
CENA CELKEM			0 Kč	4 220 Kč
<b>4. CENA</b>		Odběratel se zavazuje uhradit ALIS:  - jednorázovou cenu za poskytnutí užívacích práv k Software. - cenu Ročního udržovacího poplatku (RUP).		
<b>5. ÚČINNOST SMLOUVY</b>		Tato Smlouva nabývá platnosti dnem jejího podpisu poslední Smluvní stranou. Tato Smlouva nabývá účinnosti dnem 1. 1. 2025. V případě, že Odběratel je subjektem povinným postupovat v souladu se Zákonem o registru smluv a Smlouva současně spadá pod působnost tohoto zákona, nabývá Smlouva účinnosti dne 1. 1. 2025, nebo dnem jejího uveřejnění v registru smluv, podle toho, která z		



	uvedených skutečností nastane později. ALIS a Odběratel se dohodli, že k okamžiku nabytí účinnosti této Smlouvy zanikají všechny předchozí smlouvy uzavřené mezi Smluvními stranami, jejichž předmětem bylo poskytnutí licenčních oprávnění k produktové řadě KEO4 (dále jen „Ukončované smlouvy“). Povinnost Odběratele k úhradě ceny za plnění, které mu bylo na základě Ukončovaných smluv do dne jejich zániku řádně poskytnuto, zůstává nedotčena.
<b>6. OBCHODNÍ ZÁSTUPCE</b>	Snížek Milan
<b>7. DOLOŽKA</b>	
<b>8. PŘÍLOHY</b>	Příloha č. 1: Smluvní podmínky pro poskytování služeb ALIS
Dne .....  .....  ALIS, spol. s r.o.	Dne .....  .....  Město Úvaly

## Smluvní podmínky pro poskytování služeb ALIS

### 1. ÚVODNÍ USTANOVENÍ, ÚČEL PODMÍNEK

- 1.1 Tyto Podmínky blíže upravují poskytování Služeb ze strany společnosti ALIS Odběrateli. Služby budou poskytovány v režimu cloudu (SaaS) na základě Licenční a Hostingové smlouvy.
- 1.2 Účelem těchto Podmínek je stanovit práva a povinnosti Smluvních stran tak, aby byly v souladu s příslušnými právními předpisy řádně naplněny všechny požadavky na poskytování Služeb.

### 2. VYMEZENÍ POJMŮ

- 2.1 Pojmy s velkým písmenem použité v těchto Podmínkách mají svůj význam stanovený v těchto Podmínkách, Smlouvě nebo jiných dokumentech, na které tyto Podmínky výslovně odkazují.

- 2.2 Tyto Podmínky definují následující výrazy:

- a) **ALIS:** společnost A L I S spol. s r.o., IČO: 00672416, se sídlem Mariánská 538/21, 470 01 Česká Lípa, zapsaná v obchodním rejstříku vedeném Krajským soudem v Ústí nad Labem, oddíl C, vložka 132.
- b) **Cílová dostupnost:** Hodnota garantované minimální úrovně dostupnosti Hostingových služeb.
- c) **Cizozemský orgán:** státní orgán odlišný od státního orgánu České republiky.
- d) **Faktura:** daňový doklad vyhovující příslušným daňovým a účetním právním předpisům České republiky.
- e) **GDPR:** nařízení Evropského parlamentu a Rady (EU) 2016/679 o ochraně fyzických osob v souvislosti se zpracováním osobních údajů a o volném pohybu těchto údajů a o zrušení směrnice 95/46/ES.
- f) **Hostingové služby:** služby poskytované ALIS Odběrateli na základě Hostingové smlouvy spočívající v poskytnutí výpočetního výkonu, datového prostoru a v zálohování na serveru zajištěném ALIS.
- g) **Hostingová smlouva:** smlouva o poskytování Hostingových služeb k Software.
- h) **Licenční smlouva:** smlouva o udělení licenčních oprávnění k Software a poskytování souvisejících služeb.
- i) **Odběratel:** subjekt s nímž ALIS uzavírá Smlouvu.
- j) **Osobní údaje:** osobní údaje Uživatelů a dalších subjektů údajů ve smyslu čl. 4 bod 1 GDPR.
- k) **Podmínky:** tyto smluvní podmínky pro poskytování SaaS služeb v rozsahu dle Smlouvy.
- l) **Provozní údaje:** data vygenerovaná nebo odvozená ALIS v souvislosti s poskytováním Služeb.
- m) **Roční udržovací poplatek:** součást ceny za užívání Software, sloužící k úhradě nákladů na další vývoj, programátorskou údržbu, jakož i průběžné procesy automatizovaných aktualizací Software.
- n) **SLA:** ujednání o závazných parametrech úrovně dostupnosti Služeb.
- o) **Služby:** plnění uvedená v Licenční smlouvě nebo v Hostingové smlouvě poskytovaná ze strany ALIS Odběrateli.
- p) **Smlouva:** Licenční nebo Hostingová smlouva (případně obě současně či kterákoliv z nich), odkazující na tyto Podmínky.
- q) **Smluvní strany:** jak ALIS, tak Odběratel společně; výraz Smluvní strana odkazuje na ALIS a Odběratele, nebo na kohokoliv z těchto dvou dle kontextu daného ustanovení.
- r) **Software:** programové moduly ALIS užívané Odběratelem specifikované v Licenční smlouvě.
- s) **Specifické provozní údaje:** takové Provozní údaje, které obsahují informace o identifikovaném nebo identifikovatelném Uživateli.
- t) **Uživatel:** ten, kdo Služby prostřednictvím systému Odběratele využívá nebo je nastavuje. Uživatelem mohou být jak fyzické osoby, tak i stroje vystupující jako uživatelé.
- u) **Zákaznická data:** zákaznickými daty se rozumí všechna data, která jsou Uživatelem poskytnuta ALIS v průběhu užívání Služeb. Pokud jsou některá zákaznická data obsažena v Provozních údajích, neztrácejí tím povahu zákaznických dat, stále se bude jednat o zákaznická data.
- v) **Zákaznická data ve stavu neaktivních dat:** zákaznická data uložená a skladovaná v trvalém úložišti (data at rest).
- w) **Zákaznický obsah:** zákaznickým obsahem jsou textová, zvuková, audiovizuální, obrazová nebo jiná data, která byla



Uživatelé do Služeb vložena, a to bez jejich metadat, a indexy k těmto datům.

- x) **Zákon o registru smluv:** zákon č. 340/2015 Sb., o zvláštních podmínkách účinnosti některých smluv, uveřejňování těchto smluv a o registru smluv (zákon o registru smluv), ve znění pozdějších předpisů.
- y) **Zpracování:** jakákoliv operace nebo soubor operací se Zákaznickými daty a Provozními údaji v elektronické podobě, prováděné pomocí či bez pomoci automatizovaných postupů, jako je shromáždění, zaznamenání, uspořádání, strukturování, uložení, přizpůsobení nebo pozměnění, vyhledání, nahlédnutí, použití, zpřístupnění přenosem, šíření nebo jakékoliv jiné zpřístupnění, seřazení či zkombinování, omezení, výmaz nebo zničení.

### 3. LICENCE

- 3.1 ALIS uděluje Odběrateli nevýhradní úplatnou licenci k užívání Software, a to ode dne zpřístupnění Software po dobu trvání Licenční smlouvy, maximálně však na dobu trvání majetkových práv autorských k dílu. Licence je omezena na území České republiky.
- 3.2 ALIS licenci uděluje k běžnému využívání funkcionalit Software v souladu s jeho dokumentací pro vlastní potřeby Odběratele a v rozsahu potřebném k řádnému plnění úkolů Odběratele v souladu s příslušnými právními předpisy. Odběratel se zavazuje poskytnout ALIS za udělenou licenci odměnu uvedenou v Licenční smlouvě.
- 3.3 Odběratel je oprávněn užívat Software v souladu se Smlouvou a s Podmínkami. Odběratel není oprávněn Software dále převádět, zpřístupňovat, poskytovat, rozšiřovat, prodávat, pronajímat ani zapůjčovat jiným subjektům.
- 3.4 Žádné ustanovení Smlouvy, Podmínek ani žádného jiného dokumentu nebude vykládáno jako udělení, postoupení nebo převedení jakýchkoli práv duševního vlastnictví k Software, know-how, obchodnímu tajemství, dokumentům nebo technologickým postupům, jež náleží ALIS, na Odběratele.

### 4. DODÁNÍ SOFTWARE A JEHO UŽÍVÁNÍ

- 4.1 ALIS se zavazuje zpřístupnit Odběrateli Software do 14 dní od uzavření Licenční smlouvy nebo Hostingové smlouvy, podle toho, která skutečnost nastane později, pokud se Smluvní strany nedohodnou jinak. Zpřístupnění Software, nastavení Software, zaškolení obsluhy a

související poradenství zabezpečuje pro Odběratele ALIS nebo subjekt, který je uveden v Licenční smlouvě jako obchodní zástupce ALIS. Tyto služby nejsou součástí ceny uvedené v Licenční smlouvě. Budou hrazeny zvlášť dle samostatné dohody s Odběratelem.

- 4.2 Odběratel se zavazuje poskytnout ALIS, příp. jejímu obchodnímu zástupci, veškerou součinnost potřebnou k řádnému zpřístupnění Software a k prokázání jeho správné funkčnosti.
- 4.3 ALIS si vyhrazuje právo možnosti změny obchodního zástupce pro Odběratele. O této skutečnosti je povinna Odběratele včas informovat.
- 4.4 Odběrateli bude zpřístupněna aktuální verze Software s příslušnou dokumentací. Odběratel je povinen se při užívání Software řídit pokyny uvedenými v dokumentaci.
- 4.5 V případě zjištění jakýchkoliv prokazatelných funkčních nebo věcných vad bude Odběratel neprodleně informovat přímo ALIS tak, aby mohla být co nejdříve zajištěna náprava.
- 4.6 Případné poskytnutí užívacích práv k vyšší produktové řadě Software aktuálně užívaného Odběratelem, budou Smluvní strany řešit uzavřením nové licenční smlouvy.
- 4.7 ALIS je oprávněna ukončit podporu Software, který je nahrazován vyšší produktovou řadou. O ukončení podpory a možnosti přechodu na vyšší produktovou řadu je povinna Odběratele informovat alespoň 6 měsíců předem. Nepodporovaný Software nebude nadále aktualizován, nebudou k němu vydávány nové verze, nebude k němu poskytována vzdálená pomoc ani jiná forma podpory. Za užívání nepodporovaného Software nebude ALIS Odběrateli fakturovat Roční udržovací poplatek.

### 5. HOSTINGOVÉ SLUŽBY A ÚROVEŇ JEJICH DOSTUPNOSTI (SLA)

- 5.1 ALIS se zavazuje poskytovat Odběrateli Hostingové služby, a to výlučně za účelem užití Software, případně dalšího software ALIS dle samostatné licenční smlouvy, a zajištění jeho dostupnosti v úrovni dle odst. 5.2 Podmínek.
- 5.2 ALIS je povinna zajistit Cílovou dostupnost Hostingových služeb nepřetržitou provozní dobou (24x7) alespoň v úrovni **99,45 %**.
- 5.3 Dostupnost Hostingových služeb bude vyhodnocována na měsíční bázi (kalendářní měsíc) včetně časů nutných pro servisní zásahy, měřeno ve výměnném uzlu internetu (IXP) NIX.CZ/NIX.CZ FENIX. Tím není dotčeno ustanovení odst. 5.8 Podmínek.

- 5.4 Za nedostupné jsou Hostingové služby považovány tehdy, pokud je přerušeno jejich poskytování nebo je kvalita jejich poskytování snížena natolik, že v důsledku toho dojde k nemožnosti užívat Software Odběratelem.
- 5.5 ALIS neodpovídá za nedostupnost Hostingových služeb, pokud je příčinou jejich nedostupnosti:
- technický problém na straně Odběratele (např. výpadek internetové konektivity, nefunkční nebo špatně nastavený hardware, špatně nastavený firewall nebo antivir, neaktualizovaný software či Software, nesoulad s compatibility listem apod.);
  - nezbytná kontrola, úprava technologického zařízení nebo softwarová úprava ze strany ALIS či jejího poddodavatele uvedeného v Příloze č. 1 těchto Podmínek, pokud došlo k předchozímu nahlášení plánované nedostupnosti Odběrateli prostřednictvím webových stránek ALIS;
  - útok typu DoS či DDoS, popřípadě zásah vyšší moci (např. blackout);
  - plnění právní povinnosti ALIS či jejího poddodavatele.
- 5.6 Nedostupnost Hostingových služeb, pokud není ALISem předem oznámena, je Odběratel povinen ohlásit na e-mailové adrese: [podpora@alis.cz](mailto:podpora@alis.cz).
- 5.7 Nedostupnost Hostingových služeb bude pro účely stanovení výsledné úrovně dostupnosti vypočítávána od okamžiku nahlášení dle odst. 5.6 Podmínek do jejího odstranění.
- 5.8 ALIS vede záznamy o známé nedostupnosti, přičemž v případě jakéhokoli sporu jsou rozhodné tyto záznamy ALIS. Výsledná úroveň dostupnosti se vypočítává za předcházející kalendářní měsíc vždy k 5. pracovnímu dni běžného kalendářního měsíce. Výsledná úroveň dostupnosti bude stanovena v procentech a bude vypočítána jako podíl skutečné dostupnosti v minutách a Cílové dostupnosti dle odst. 5.2 Podmínek v minutách. V hodnotě výsledné dostupnosti nebudou započítány doby nedostupnosti, za které ALIS neodpovídá ve smyslu odst. 5.5 Podmínek a doby přerušování Služeb z důvodu prodloužení Odběratele dle odst. 6.14 Podmínek.
- 5.9 V případě nedodržení Cílové dostupnosti dle odst. 5.2 Podmínek vzniká Odběrateli nárok na slevu z ceny Hostingových služeb ve výši 1/120 z roční ceny Hostingových služeb, a to za každou započatou hodinu nedostupnosti pod Cílovou dostupnost.
- 5.10 Odběratel je povinen doručit ALIS oznámení o nedodržení Cílové dostupnosti a žádost o slevu

dle odst. 5.9 Podmínek nejpozději do jednoho měsíce od data nahlášení nedostupnosti.

- 5.11 Bude-li žádost Odběratele dle odst. 5.10 Podmínek vyhodnocena jako včasná a oprávněná, poskytne ALIS Odběrateli příslušnou slevu z ceny Hostingových služeb.

## 6. CENA A FAKTURACE

- 6.1 Cena Služeb je stanovena ve Smlouvě. Ceny jsou uvedeny bez daně z přidané hodnoty (DPH), která se vypočte podle obecně závazných právních předpisů a bude uhrazena společně s platbou za poskytování Služeb.
- 6.2 Cena Služeb dle Licenční smlouvy je stanovena dle poskytovaného Software. Cena Služeb dle Hostingové smlouvy je stanovena dle objemu dat Odběratele uložených na serverech ALIS.
- 6.3 Cena za užívání Software dle Licenční smlouvy je tvořena jednorázovou cenou za poskytnutí užívacích práv a dále Ročním udržovacím poplatkem.
- 6.4 ALIS je oprávněna vystavit Fakturu k úhradě jednorázové ceny za poskytnutí užívacích práv k Software ke dni uzavření Licenční smlouvy, přičemž tento den je zároveň datem zdanitelného plnění.
- 6.5 ALIS je oprávněna vystavit Fakturu k úhradě Ročního udržovacího poplatku vždy v průběhu prvního pololetí kalendářního roku, ve kterém jsou poskytovány Služby dle Licenční smlouvy. V kalendářním roce, ve kterém bude Licenční smlouva uzavřena, nebude Roční udržovací poplatek účtován.
- 6.6 Fakturu k úhradě ceny Hostingových služeb je ALIS oprávněna vystavit v prvním roce trvání Hostingové smlouvy bez zbytečného odkladu po nabytí účinnosti Hostingové smlouvy, a to na poměrnou část ceny Hostingových služeb. V každém dalším roce trvání Hostingové smlouvy je ALIS oprávněna vystavit Fakturu k úhradě Hostingových služeb v posledním čtvrtletí daného kalendářního roku, a to na celoroční částku dle skutečného objemu dat k období fakturace, se zohledněním případných slev řádně uplatněných Odběratelem dle čl. 5 Podmínek.
- 6.7 Pokud dojde ke změně objemu uložených dat na serverech ALIS, bude Odběrateli fakturována odpovídající částka dle objemových kategorií uvedených v Hostingové smlouvě. Odběratel bude mít možnost ověřit si objem hostovaných dat přímo z provozované aplikace. ALIS není povinna Odběratele upozornit na změnu objemu uložených dat s dopadem na cenu Hostingových služeb.

- 6.8 Případná změna cen v objemových kategoriích Hostingových služeb bude provedena dohodou Smluvních stran ve formě písemného dodatku ke Smlouvě. Tím není dotčeno ustanovení odst. 6.15 Podmínek.
- 6.9 Nedohodnou-li se Smluvní strany výslovně jinak, jsou veškeré Faktury splatné do 14 dnů po jejich vystavení ze strany ALIS.
- 6.10 Veškeré platby dle Smlouvy budou hrazeny bankovním převodem na bankovní účet ALIS uvedený na Faktuře.
- 6.11 Částky se považují za uhrazené od momentu jejich připsání na bankovní účet uvedený na Faktuře.
- 6.12 V případě, že po vystavení Faktury dojde na straně Odběratele ke zjištění, že údaje uvedené na Faktuře nejsou správné, je Odběratel oprávněn písemně vytknout takovou vadu Faktury bez zbytečného odkladu ALIS.
- 6.13 V případě, že je Odběratel s úhradou Faktury v prodlení, vzniká ALIS nárok na smluvní úrok z prodlení v sazbě **0,04 % z neuhrazené částky** za každý započatý den prodlení. Tím není dotčeno oprávnění ALIS dle odst. 6.14 Podmínek. Úroky z prodlení jsou splatné 15. den ode dne doručení písemné výzvy ALIS k jejich úhradě Odběratelem, není-li ve výzvě uvedena lhůta delší.
- 6.14 ALIS je oprávněna přerušit po předchozím písemném upozornění poskytování Služeb v případě, že Odběratel je v prodlení s úhradou svých nezaplacených závazků po dobu delší než 60 dnů, a to do doby, než dojde ze strany Odběratele k plné úhradě dlužných částek. Písemné upozornění dle věty první musí být ze strany ALIS učiněno nejméně 10 dní před přerušením Služeb.
- 6.15 ALIS může s účinností od 1. ledna každého roku trvání Smlouvy písemným oznámením zasláním Odběrateli zvýšit ceny uvedené ve Smlouvě (s výjimkou jednorázově hrazené ceny za poskytnutí uživatelských práv k Software) o procento odpovídající průměrné roční míře inflace vyjádřené přírůstkem průměrného ročního indexu spotřebitelských cen zveřejňované Českým statistickým úřadem, avšak pouze v případě, že průměrná roční míra inflace překročí **2%**. Ceny za Služby mohou být postupem podle tohoto odst. 6.15 Podmínek změněny nejdříve po uplynutí 12 měsíců ode dne účinnosti Smlouvy. Pro změnu cen podle tohoto odst. 6.15 Podmínek se nevyžaduje uzavření dodatku ke Smlouvě.
- 7. ZPŮSOB POSKYTOVÁNÍ SLUŽEB**
- 7.1 ALIS zajišťuje, že se primární a alespoň jedno záložní datové centrum, které je kapacitně dostatečné k převzetí Služby poskytované z primárního datového centra, nacházejí ve vzájemné vzdálenosti nejméně 50 km a u obou datových center je navržena a aplikována fyzická ochrana proti přírodním katastrofám, úmyslnému útoku nebo haváriím.
- 7.2 ALIS zajišťuje ve vztahu ke Službám nástroje nebo služby pro zvýšení odolnosti vůči útokům typu DoS/DDoS, a to prostřednictvím služby Network Protection, která využívá nástroj pro zvládnutí DDoS útoků (např: Radware DefensePro).
- 8. KYBERNETICKÉ BEZPEČNOSTNÍ UDÁLOSTI A KYBERNETICKÉ BEZPEČNOSTNÍ INCIDENTY**
- 8.1 ALIS má zaveden a využívá nástroj na sledování, sběr a vyhodnocování kybernetických bezpečnostních událostí a umožní Odběrateli na jeho žádost zpřístupnění vzdáleně všech událostí týkajících se Odběratele. V takovém případě ALIS nové události zpřístupní Odběrateli bez zbytečného odkladu, nejpozději však do 24 hodin po vzniku události.
- 8.2 ALIS informuje Odběratele v případě narušení bezpečnosti informací Zákaznických dat a Specifických provozních údajů bez zbytečného odkladu, ale nejpozději do 72 hodin od okamžiku, kdy se o narušení bezpečnosti Zákaznických dat dozvěděla. Jakmile je řešení incidentu uzavřeno, ALIS informuje Odběratele o přijatých opatřeních.
- 9. OCHRANA DAT A OSOBNÍCH ÚDAJŮ**
- 9.1 V rámci poskytování Služeb může mezi Smluvními stranami docházet k předávání dat včetně Osobních údajů. Účel zpracování je definován účelem plnění Smlouvy, přičemž se jedná zejména o zpracování neoddelitelně spojené a nezbytně nutné pro řádné poskytování Služeb, spočívající zejména v ukládání a zálohování Osobních údajů.
- 9.2 **Typy, resp. kategoriemi Osobních údajů** zpracovávaných v rámci Služeb jsou:
- adresní a identifikační údaje sloužící k jednoznačné a nezaměnitelné identifikaci subjektu údajů** (zejména jméno, příjmení, datum narození, rejstříková a poštovní adresa, rodné číslo, pohlaví, případně další jako IČ, DIČ);
  - údaje umožňující kontakt se subjektem údajů** (kontaktní údaje – např. číslo telefonu, číslo faxu, e-mailová adresa, www stránky);

- c) případně další Osobní údaje nezbytné pro plnění Smlouvy.
- 9.3 **Kategoriemi subjektů** Osobních údajů zpracovávaných v rámci Služeb jsou:
- a) **Klienti Odběratele** (například občané obcí, klienti škol, aj.);
  - b) **pracovníci Odběratele** (např. úředníci místního úřadu) v roli Uživatelů, či administrátorů Služeb;
  - c) **zástupci Odběratele** (například starosta, či jednatel), jednající jménem Odběratele, jenž je v roli správce (případně zpracovatele) osobních údajů;
  - d) **pracovníci ALIS** včetně obchodních zástupců, účastnících se na poskytování Služeb.
- 9.4 Smluvní strany berou na vědomí, že dochází-li při poskytování Služeb k předávání či jinému zpracování Osobních údajů, vystupuje Odběratel v postavení správce (případně zpracovatele) Osobních údajů a ALIS v postavení zpracovatele Osobních údajů ve smyslu GDPR.
- 9.5 Odběratel tímto pověřuje ALIS zpracováním Osobních údajů poskytovaných Odběratelem v rámci plnění Smlouvy. ALIS je povinna zpracovávat Osobní údaje pro Odběratele na základě jeho pokynů a v rozsahu nezbytném k řádnému plnění povinností vyplývajících ze Smlouvy.
- 9.6 Osobní údaje budou zpracovávány prostřednictvím Software. V případě poskytování metodické a technické pomoci Odběrateli mohou být zaměstnancům ALIS zpřístupněny Osobní údaje obsažené v Software, a to vždy se souhlasem nebo na žádost Uživatele.
- 9.7 ALIS bude zpracovávat Osobní údaje automatizovaně s přispěním výpočetní techniky. Příležitostně může docházet k ručnímu zpracování dat.
- 9.8 Zpracování Osobních údajů bude probíhat po dobu plnění Smlouvy. Povinnosti týkající se ochrany Osobních údajů se ALIS zavazuje plnit po celou dobu účinnosti Smlouvy, případně i po jejím ukončení ve smyslu odst. 19.6 Podmínek.
- 9.9 ALIS je při zpracování Osobních údajů povinna zejména:
- a) zpracovávat Osobní údaje pouze na základě doložených pokynů Odběratele, včetně v otázkách předání Osobních údajů do třetí země nebo mezinárodní organizaci, pokud jí toto zpracování již neukládají právo Evropské unie nebo členského státu, které se na Odběratele vztahuje; v takovém
- případě ALIS Odběratele informuje o tomto právním požadavku před zpracováním, ledaže by tyto právní předpisy toto informování zakazovaly z důležitých důvodů veřejného zájmu;
- b) zajišťovat, aby se osoby oprávněně zpracovávat Osobní údaje zavázaly k mlčenlivosti nebo aby se na ně vztahovala zákonná povinnost mlčenlivosti;
  - c) přijmout opatření požadovaná k zabezpečení zpracování podle článku 32 GDPR;
  - d) dodržovat podmínky pro zapojení dalšího zpracovatele uvedené v čl. 28 odst. 2 a 4 GDPR;
  - e) zohledňovat povahu zpracování, být Odběrateli nápomocna prostřednictvím vhodných technických a organizačních opatření, pokud je to možné, pro splnění Odběratelovy povinnosti reagovat na žádosti o výkon práv subjektu údajů stanovených v kapitole III GDPR;
  - f) být Odběrateli nápomocna při zajišťování souladu s povinnostmi podle článků 32 až 36 GDPR, a to při zohlednění povahy zpracování a informací, jež má jako zpracovatel k dispozici;
  - g) v souladu s rozhodnutím Odběratele všechny Osobní údaje buď vymazat, nebo je vrátit Odběrateli po ukončení poskytování Služeb, a vymazat existující kopie, pokud právo Evropské unie nebo členského státu nepožaduje uložení daných Osobních údajů;
  - h) poskytnout Odběrateli veškeré informace potřebné k doložení toho, že byly splněny povinnosti stanovené v článku 28 GDPR,
  - i) v souladu s čl. 10 těchto Podmínek umožnit audity, včetně inspekcí, prováděné Odběratelem nebo jiným auditorem, kterého Odběratel pověřil, a k těmto auditům přispět. ALIS informuje neprodleně Odběratele v případě, že podle jejího názoru určitý pokyn porušuje nařízení GDPR nebo jiné předpisy Evropské unie nebo členského státu týkající se ochrany údajů.
- 9.10 Zpracovávání Osobních údajů v souladu s povinnostmi ALIS dohodnutými v rámci Smlouvy a Podmínek se považuje za prováděné v souladu s instrukcemi Odběratele.
- 9.11 Činnosti ALIS dle odst. 9.9 písm. e), f), g) a i) budou hrazeny dle cen pro poskytování těchto činností dle aktuální cenové nabídky ALIS.
- 9.12 Ve smyslu odst. 9.9 písm. c) Podmínek ALIS přijala a udržuje následující technická a organizační opatření, aby nemohlo dojít k neoprávněnému

nebo nahodilému přístupu k Osobním údajům, k jejich změně, zničení či ztrátě, neoprávněným přenosům, k jejich jinému neoprávněnému zpracování, jakož i k jinému zneužití osobních údajů:

- a) neustálý monitoring klíčových vlastností systému jehož prostřednictvím jsou poskytovány Služby;
- b) ověřování integrity prováděných záloh;
- c) zabezpečení firewallu, antivirové ochrany a kontrolu neoprávněných přístupů;
- d) šifrovaný přenos dat;
- e) umožnění přístupu k Osobním údajům pouze pověřeným osobám Odběratele;
- f) servery s Osobními údaji jsou uzamčeny v datacentrech vybraných zpracovatelů uvedených v Příloze č. 1 těchto Podmínek;
- g) zálohy dat se provádějí do oddělené geografické lokality ve smyslu odst. 7.1 Podmínek, data jsou šifrovaná během přenosu i po uložení a přístup k nešifrovaným datům mají pouze pověřené osoby ALIS a TRI XI.

9.13 V případě, že ALIS zjistí porušení zabezpečení Osobních údajů, ohlásí jej bez zbytečného odkladu Odběrateli.

9.14 V případě ukončení Hostingové smlouvy budou Osobní údaje předány Odběrateli, migrovány do nového prostředí určeného Odběratelem nebo smazány, a to za dodržení podmínek stanovených v čl. 18 Podmínek.

9.15 ALIS uchová Osobní údaje i po ukončení Smlouvy, pokud to právo Evropské unie nebo členského státu požaduje.

## 10. AUDITY

10.1 V případě auditů, včetně inspekcí, prováděných Odběratelem nebo jiným auditorem, kterého Odběratel pověřil, Odběratel bere na vědomí a souhlasí, že:

- a) ALIS svou povinnost umožnit a poskytnout součinnost při auditech ze strany Odběratele splní primárně tak, že zpřístupní Odběrateli (případně jím pověřené osobě) potřebné informace a podklady, včetně vybraných výstupů z auditů prováděných ALIS, či nezávislou třetí stranou, zejména z auditu v souladu s normou ISO27001 provedené nezávislým auditorem;
- b) pouze v případě, kdy by Odběratel nedosáhl cílů auditu dle bodu 10.1 písm. a), Odběratel může přistoupit k provedení jiného auditu, přičemž Odběratel:

- zamýšlený audit oznámí ALIS nejméně 30 pracovních dnů před zamýšleným datem provedení auditu,
- se zástupcem ALIS předem sjedná konkrétní datum, rozsah a podmínky auditu, místo a čas zahájení auditu,
- provádění auditů a souvisejících činností omezí tak, aby tyto proběhly v obvyklé pracovní době v ALIS, tj. v pracovní den mezi 8:00 a 16:00 hod.,
- rozsah a činnosti související s auditem nastaví tak, aby trvání auditu s dopady do provozní činnosti ALIS nepřekročilo 1 pracovní den,
- uhradí náklady, jež vzniknou ALIS v souvislosti s auditem, zejména vyčleněním pracovníků ALIS na poskytování součinnosti Odběrateli či auditorovi pověřenému Odběratelem při provádění auditu, přičemž náklady na činnosti pracovníků ALIS budou účtovány dle platného ceníku pro poskytování podpory Odběratelům, a dále další náklady prokazatelně související s prováděním auditní činnosti či souvisejících požadavků Odběratele;

- c) v případě auditu vyžádaného dozorovým úřadem, jiným regulátorem, nebo vztaheného k zaznamenanému bezpečnostnímu incidentu, který není možné oznámit 30 pracovních dnů předem, platí všechna ujednání dle odst. 10.1 písm. b) s výjimkou, že Odběratel neprodleně kontaktuje ALIS a ALIS, bude-li to technicky možné, umožní provedení auditu v takovém termínu, aby povinnosti Odběratele byly řádně naplněny.

## 11. ZAPOJENÍ DALŠÍCH ZPRACOVATELŮ OSOBNÍCH ÚDAJŮ

- 11.1 Odběratel souhlasí s tím, že ALIS při poskytování Služeb zapojí další zpracovatele Osobních údajů uvedené v Příloze č. 1 těchto Podmínek – Seznam dodavatelů účastnících se na zpracování Osobních údajů v roli dalších zpracovatelů.
- 11.2 Odběratel souhlasí s tím, že ALIS může dle svého uvážení do zpracování zapojit i jiné další zpracovatele, popř. stávajícího zpracovatele nahradit zpracovatelem novým.
- 11.3 ALIS se zavazuje informovat Odběratele o veškerých zamýšlených změnách týkajících se přijetí dalších zpracovatelů nebo nahrazení stávajících zpracovatelů. Zamýšlené přijetí nebo nahrazení dalšího zpracovatele ALIS zveřejní na svých webových stránkách a informuje

- Odběratele e-mailovou zprávou nejpozději 1 měsíc před plánovanou účinností takového přijetí či nahrazení; tímto se informační povinnost vůči Odběrateli považuje za splněnou. Bude-li se změna týkat zpracovatelů uvedených v Příloze č. 1 těchto Podmínek, zašle ALIS Odběrateli prostřednictvím e-mailové zprávy aktualizované znění Přílohy č. 1. V případě nemožnosti zveřejnit zamýšlené přijetí či nahrazení 1 měsíc před jejich účinností se ALIS zavazuje o takto později zveřejněném zamýšleném přijetí či nahrazení informovat Odběratele e-mailovou zprávou.
- 11.4 Odběratel je oprávněn vznést proti zamýšlenému přijetí nebo nahrazení dalších zpracovatelů námitky, a to do 5 pracovních dnů ode dne oznámení ze strany ALIS dle odst. 11.3 Podmínek. Odběratel je oprávněn vznést námitky pouze ze závažných důvodů, přičemž tyto důvody je povinen písemně sdělit ALIS.
- 12. NAKLÁDÁNÍ S DATY – TECHNICKÁ A ORGANIZAČNÍ OPATŘENÍ**
- 12.1 Při poskytování Služby chrání ALIS Zákaznický obsah šifrováním při přenosu a v úložištích.
- 12.2 ALIS zajišťuje ochranu Zákaznického obsahu šifrováním, a to při přenosu dat pomocí protokolů TLS 1.2 a případně novějších verzí protokolu, při šifrování souborů v úložišti pomocí Advanced Encryption Standard (AES) s délkou klíče 256 bitů a při šifrování na databázových serverech prostřednictvím šifrování disků pomocí LUKS2 (Cipher: aes-xts-plain64; Cipher key: 512 bits; PBKDF: pbkdf2; Hash: sha256).
- 12.3 ALIS vyhotoví záznam o přístupu jejích interních a externích pracovníků k nezašifrovaným Zákaznickým datům, ke kterému došlo bez přechodného svolení Odběratele v daném případě. V záznamu ALIS uvede důvod, čas, trvání, typ a rozsah přístupu, aby Odběratel mohl vyhodnotit rizikovitost takového přístupu.
- 12.4 ALIS uchová záznam vytvořený dle odst. 12.3 Podmínek alespoň po dobu 7 dní a umožní přístup k záznamu Odběrateli. ALIS není povinna umožnit přístup k záznamu v případě, že interní a externí pracovníci přistupují k nezašifrovanému Zákaznickému obsahu na základě žádosti Cizozemského orgánu o zpřístupnění nebo předání dat a vyznění Odběratele o této žádosti není možné v souladu čl. 14 Podmínek.
- 13. ŽÁDOSTI SUBJEKTŮ ÚDAJŮ**
- 13.1 V případě obdržení požadavku subjektu Osobních údajů dle článku 15 až 22 GDPR v kontextu, kde ALIS Osobní údaje subjektu zpracovává v roli zpracovatele, ALIS veškeré
- takové žádosti bez zbytečného prodlení předá Odběrateli.
- 13.2 Odběratel je povinen neprodleně informovat subjekt Osobních údajů o přijetí žádosti a vyznění subjektu Osobních údajů o tom, jak bude žádost vypořádána. ALIS se nebude k takovým žádostem samostatně vyjadřovat, s výjimkou případů, kdy by to vyžadoval zákon.
- 13.3 V případě žádostí dle článku 15 až 22 GDPR, kde je ALIS vůči subjektu Osobních údajů správcem osobních údajů, ALIS splní své povinnosti dle článků 15 až 22 GDPR. Pro vyloučení nejasností strany berou na vědomí, že ALIS je oprávněna komunikovat a vypořádat požadavky subjektu Osobních údajů, vůči nimž je v roli správce, aniž je povinna o tom informovat Odběratele, a to i v případech, kdy Odběratel by byl vůči subjektu Osobních údajů, v jiném kontextu, správcem jeho Osobních údajů.
- 14. NAKLÁDÁNÍ S ŽÁDOSTMI CIZOZEMSKÝCH ORGÁNŮ O ZPŘÍSTUPNĚNÍ A PŘEDÁNÍ DAT**
- 14.1 V případě, že ALIS obdrží právně závaznou žádost Cizozemského orgánu o zpřístupnění nebo předání Zákaznických dat a Specifických provozních údajů, odkáže tohoto žadatele na Odběratele nebo o takové žádosti Odběratele bezodkladně informuje.
- 14.2 ALIS přezkoumá zákonnost žádosti Cizozemských orgánů o zpřístupnění nebo předání Zákaznických dat a Specifických provozních údajů, zejména provede právní posouzení, ze kterého bude vyplývat, zda žádost Cizozemského orgánu má proveditelný, aplikovatelný a platný právní základ, je právně závazná a rozsah poskytovaných nebo zpřístupňovaných Zákaznických dat a Specifických provozních údajů je přiměřený účelu žádosti. ALIS uchová záznam o právním posouzení žádosti alespoň 5 let od jeho vyhotovení pro účely kontroly nebo ho prokazatelně předá Odběrateli.
- 14.3 ALIS předá Zákaznická data a Specifické provozní údaje Cizozemskému orgánu pouze, pokud z právního posouzení dle odst. 14.2 Podmínek vyšlo, že žádost Cizozemského orgánu má proveditelný, aplikovatelný a platný právní základ, je právně závazná a rozsah poskytovaných nebo zpřístupňovaných Zákaznických dat a Specifických provozních údajů je přiměřený účelu žádosti.
- 15. MLČENLIVOST**
- 15.1 Každá ze Smluvních stran se ve vztahu ke zpracování Osobních údajů zavazuje zejména chránit všechny Osobní údaje druhé strany před neoprávněným přístupem, vyzrazením a využitím

v rozporu se Smlouvou, GDPR a platnými zákony ČR.

- 15.2 V případě ukončení Smlouvy nejsou ALIS, resp. její zaměstnanci, popř. pověřené třetí osoby, které přišly do styku s Osobními údaji, zbaveni mlčenlivosti. Povinnost mlčenlivosti u nich v takovémto případě trvá i po ukončení účinnosti Smlouvy, bez ohledu na trvání poměru uvedených osob k ALIS.

## 16. ODPOVĚDNOST A NÁHRADA ŠKODY

- 16.1 Každá ze Smluvních stran je povinna nahradit způsobenou škodu druhé Smluvní straně, a to v rámci platných právních předpisů a Smlouvy. Obě Smluvní strany se zavazují k vyvinutí maximálního úsilí k předcházení škodám a k minimalizaci vzniklých škod.
- 16.2 ALIS odpovídá za případnou prokázanou a dokumentovanou škodu, vzniklou Odběrateli užíváním Software v souladu se Smlouvou, Podmínkami a dokumentací Software dle odst. 4.4 Podmínek, maximálně do výše odpovídající jednorázové ceně za poskytnutí uživatelských práv k Software (tj., bez ceny Ročních udržovacích poplatků), zaplacené Odběratelem. V případě, že Odběratel užíval Software v rozporu se Smlouvou, Podmínkami a dokumentací Software dle odst. 4.4 Podmínek, nenese ALIS za škody vzniklé v důsledku takového nesprávného užívání žádnou odpovědnost.
- 16.3 Žádná ze Smluvních stran nemá povinnost nahradit škodu způsobenou porušením svých povinností vyplývajících ze Smlouvy, bránila-li jí v jejich splnění některá z překážek vylučujících povinnost k náhradě škody ve smyslu § 2913 odst. 2 OZ.
- 16.4 Smluvní strany se zavazují upozornit druhou Smluvní stranu bez zbytečného odkladu na vzniklé překážky vylučující povinnost k náhradě škody bránící řádnému plnění Smlouvy. Smluvní strany se zavazují k vyvinutí maximálního úsilí k odvrácení a překonání překážek vylučujících povinnost k náhradě škody.

## 17. DOBA TRVÁNÍ SMLOUVY

- 17.1 Příslušná Smlouva nabývá platnosti a účinnosti dnem jejího podpisu poslední Smluvní stranou, případně dnem jejího uveřejnění v registru smluv, je-li Odběratel subjektem povinným postupovat v souladu se Zákonem o registru smluv, a bude-li současně Smlouva spadat pod působnost tohoto zákona.
- 17.2 Licenční smlouva se uzavírá na dobu neurčitou s tím, že Odběratel bere na vědomí a souhlasí s tím, že Software dle Licenční smlouvy lze užívat

pouze za předpokladu současného čerpání Hostingových služeb dle Hostingové smlouvy. Hostingová smlouva se uzavírá na dobu, po kterou bude mezi Odběratelem a ALIS uzavřena Licenční smlouva nebo jakákoliv jiná licenční smlouva opravňující Odběratele k užívání software ALIS prostřednictvím Hostingových služeb; Ukončením poslední z licenčních smluv uzavřených mezi ALIS a Odběratelem dojde automaticky k ukončení Hostingové smlouvy. Hostingové služby nebudou Odběrateli poskytovány samostatně bez současného užívání software ALIS dle příslušné licenční smlouvy, s čímž Odběratel souhlasí.

- 17.3 Smluvní strany mohou Smlouvu písemně vypovědět bez udání důvodu, a to vždy s účinností k 1.1. následujícího kalendářního roku, pokud bude výpověď doručena druhé smluvní straně nejpozději do 31.12. daného kalendářního roku.
- 17.4 **ALIS může odstoupit od Smlouvy** v případě podstatného porušení Smlouvy ze strany Odběratele, a to zejména v případě, že Odběratel je v prodlení s úhradou svých nezaplacených závazků po dobu delší než **60 dnů**.

## 18. UKONČENÍ POSKYTOVÁNÍ HOSTINGOVÝCH SLUŽEB

- 18.1 V případě ukončení Hostingové smlouvy **Odběratel písemně oznámí ALIS místo pro předání exportovaných Zákaznických dat**, případně požadavky na migraci Zákaznických dat do nového prostředí určeného Odběratelem. Odběratel učiní oznámení dle předešlé věty nejpozději **do 30 dnů od ukončení Hostingové smlouvy**.
- 18.2 Oznámí-li Odběratel dle odst. 18.1 Podmínek místo předání Zákaznických dat, **provede ALIS do 60 dnů od obdržení oznámení export Zákaznických dat** do komprimovaného souboru (či více souborů), který bude obsahovat dešifrovaná data, a tento předá Odběrateli v určeném místě. Zákaznická data budou Odběrateli předána ve strukturovaném, běžně používaném, strojově čitelném a interoperabilním formátu. Zákaznická data budou předána v kompletním rozsahu, případně v rozsahu výslovně určeném Odběratelem.
- 18.3 Oznámí-li Odběratel dle odst. 18.1 Podmínek požadavek na migraci Zákaznických dat do nového prostředí, zahájí Smluvní strany jednání o uzavření dohody o podmínkách migrace dat do Odběratelem určeného prostředí. Pokud se na tom Smluvní strany dohodnou, poskytne ALIS Odběrateli součinnost nezbytnou k řádnému provedení migrace dat do určeného prostředí.

Dohoda Smluvních stran stanoví zejména podmínky migrace, rozsah součinnosti Smluvních stran a odměnu za tuto součinnost.

- 18.4 **Odběratel bere na vědomí** a souhlasí s tím, že pokud neoznámí ve lhůtě dle odst. 18.1 Podmínek místo předání Zákaznických dat, ani požadavky na migraci Zákaznických dat do nového prostředí, je **ALIS oprávněna Zákaznická data v souladu s příslušnými právními a regulatorními předpisy nenávratně smazat. ALIS je povinna** na tuto skutečnost Odběratele **písemně upozornit nejméně 30 dnů** před tím, než výmaz Zákaznických dat provede. ALIS neodpovídá za případnou majetkovou či nemajetkovou újmu vzniklou Odběrateli smazáním dat, pokud k němu došlo v souladu s těmito Podmínkami.

## 19. ZÁVĚREČNÁ USTANOVENÍ

- 19.1 Veškeré změny a doplňky Smlouvy mohou být provedeny pouze po dosažení úplné shody na obsahu změny či doplňku. Tím není dotčeno ustanovení odst. 19.2 Podmínek. Smluvní strany vylučují možnost uzavření dodatku bez ujednání o veškerých náležitostech dle § 1726 OZ. Smluvní strany rovněž vylučují použití ustanovení § 1740 odst. 3 OZ.
- 19.2 ALIS má právo jednostranně aktualizovat, upravovat nebo doplňovat tyto Podmínky:
- v závislosti na odpovídající změně legislativy vztahující se k předmětu plnění Smlouvy, jež nastane za dobu trvání Smlouvy;
  - v souvislosti s technickým upgrade poskytovaných Služeb, pokud tento bude v souladu s relevantní legislativou, a současně pokud tento nezhorší postavení Odběratele;
  - v rozsahu Přílohy č. 1 těchto Podmínek v souladu s odst. 11.3 shora.
- 19.3 Smlouva a veškerá práva a závazky na základě Smlouvy či v souvislosti s ní se řídí právním řádem České republiky.
- 19.4 V případě, že tělo Smlouvy, tyto Podmínky, či jakýkoli jiný dokument, na který se tělo Smlouvy
- či tyto Podmínky odkazují, jsou v určitém rozsahu rozporné, pak se použije tento sled priority dokumentů:
- tělo Smlouvy;
  - tyto Podmínky (včetně jejich příloh);
  - další dokumenty.
- 19.5 Smluvní strany nemají právo postoupit své pohledávky ze Smlouvy ve prospěch třetích osob bez předchozího písemného souhlasu druhé Smluvní strany.
- 19.6 Ukončením Smlouvy nejsou dotčena ustanovení týkající se náhrady škody a ustanovení týkající se takových práv a povinností, z jejichž povahy vyplývá, že mají trvat i po skončení účinnosti Smlouvy.
- 19.7 Je-li nebo stane-li se některé ustanovení Smlouvy, těchto Podmínek nebo kteréhokoli jiného dokumentu, na které se Smlouva nebo tyto Podmínky odkazují, v budoucnu neplatným, neúčinným, zdánlivým či nevymahatelným, nebo bude-li takovým příslušným orgánem shledáno, zůstávají ostatní ustanovení v platnosti a účinnosti, pokud z povahy takového ustanovení nebo z jeho obsahu anebo z okolností, za nichž bylo uzavřeno, nevyplývá, že je nelze oddělit od ostatního obsahu Smlouvy, těchto Podmínek nebo jiného dokumentu. Smluvní strany jsou povinny nahradit neplatné, neúčinné nebo nevymahatelné ustanovení bez zbytečného odkladu ustanovením jiným, které svým obsahem a smyslem odpovídá nejlépe ustanovení původnímu a Smlouvě, těmto Podmínkám nebo jinému dokumentu jako celku.
- 19.8 Nedílnou součástí těchto Podmínek je jejich Příloha č. 1 (Seznam dodavatelů účastnících se na zpracování Osobních údajů v roli dalších zpracovatelů).



## Příloha č. 1 Podmínek

## Seznam dodavatelů účastnících se na zpracování Osobních údajů v roli dalších zpracovatelů

Další zpracovatel	Identifikace	Zpracování, na němž se zpracovatel podílí	Kde dochází ke zpracování osobních údajů dodavatelem
Master Internet	Společnost Master Internet, s.r.o., IČO: 26277557, se sídlem Jiráskova 225/21, Veveří, 602 00 Brno, zapsaná v obchodním rejstříku vedeném Krajským soudem v Brně, oddíl C, vložka 41160.	zajišťující hardware, internetovou konektivitu pro provoz cloudových služeb ALIS a bezpečné prostředí pro provoz ICT infrastruktury včetně geograficky vzdálené lokality  (příčemž nemá dešifrovací klíče, a tudíž nemá přístup k datům v čitelné podobě)	Master Internet je smluvním dodavatelem ALIS, ale přístup k osobním údajům nemá, data jsou fyzicky uložena a zpracovávána v lokalitě Master Internet v Praze, ČR a Brno, ČR.
Microsoft	Microsoft Ireland Operations Limited, 70 Sir John Rogerson's Quay, Dublin 2, D02R296, Irsko, registrační číslo 256796	zajišťující uložení dat v zašifrované podobě, ochranu dat proti poškození a ztrátě (geograficky vzdálená lokace), ochranu dat proti poškození a nedostupnosti, replikaci a zálohování  (příčemž nemá dešifrovací klíče, a tudíž nemá přístup k datům v čitelné podobě)	Microsoft je smluvním dodavatelem ALIS, ale přístup k čitelným osobním údajům nemá.  Microsoft Corporation je mateřskou / ovládající společností vůči Microsoft Ireland Operations Limited, ale přístup k čitelným osobním údajům nemá.  Zašifrovaná data jsou uložena v datových centrech Microsoft ve Frankfurtu nad Mohanem a v Berlíně (záložní datové centrum), ve SRN.
AWS	Amazon Web Services EMEA SARL, se sídlem 1855 Lucemburk, 38, avenue John F. Kennedy, Lucemburské velkovévodství, EUID: LURCSL.B186284, Registrační číslo: B186284	zajišťující uložení dat v zašifrované podobě, ochranu dat proti poškození a ztrátě (geograficky vzdálená lokace) a ochranu dat proti poškození a nedostupnosti  (příčemž nemá dešifrovací klíče, a tudíž nemá přístup k datům v čitelné podobě)	Amazon Web Services EMEA SARL je smluvním dodavatelem ALIS, ale přístup k čitelným osobním údajům nemá.  Amazon Inc. Je mateřskou / ovládající společností vůči Amazon Web Services EMEA SARL, ale přístup k čitelným osobním údajům nemá.  Zašifrovaná data jsou uložena u poboček Amazonu:  Primární úložiště je ve Frankfurtu nad Mohanem, SRN, Sekundární úložiště je ve Stockholmu, Švédsko.
TRIXI	Trixi software s.r.o., IČO: 06865151, se sídlem Lomnického 1705/7, Nusle, 140 00 Praha 4, zapsaná v obchodním rejstříku vedeném Městským soudem v Praze, oddíl C, vložka 290379	ve vztahu k Software poskytuje služby vývoje softwaru na zakázku, účastní se vydávání oprav chyb a může mít přístup k Osobním údajům v rozsahu dle odst. 9.2 a odst. 9.3 Podmínek	Ke zpracování dochází výhradně v prostředí datových center ALIS v lokalitě Mariánská 538/21, 470 01 Česká Lípa, nebo datacenter Master Internet, kam TRIXI přistupuje vzdáleně. Data mohou být dočasně uložena na výpočetní technice (laptop) pracovníků TRIXI, zejména v lokalitě Marie Cibulkové 356/34, Nusle (Praha 4), 140 00 Praha, ČR



## SMLOUVA O POSKYTOVÁNÍ HOSTINGOVÝCH SLUŽEB

číslo: INS04236/2

<b>1. Smluvní strany</b>																													
<b>1.1. ALIS</b>	A L I S spol. s r.o., IČO: 00672416, se sídlem Mariánská 538/21, 470 01 Česká Lípa, zapsaná v obchodním rejstříku vedeném Krajským soudem v Ústí nad Labem, oddíl C, vložka 132																												
<b>1.2. Odběratel</b>	(6764) Město Úvaly, se sídlem Arnošta z Pardubic 95, 25082, Úvaly, IČO: 00240931, DIČ: CZ00240931,																												
<b>2. PREAMBULE</b>																													
ALIS a Odběratel uzavírají tuto Smlouvu o poskytování hostingových služeb (dále jen „ <b>Smlouva</b> “), přičemž otázky v této Smlouvě výslovně neupravené se řídí Smluvními podmínkami pro poskytování služeb ALIS (dále jen „ <b>Podmínky</b> “), které tvoří <b>Přílohu č. 1</b> této Smlouvy. Podmínky Odběratel při uzavření této Smlouvy obdržel a s jejich obsahem podpisem této Smlouvy výslovně souhlasí. Pojmy s velkými písmeny používané v této Smlouvě mají význam uvedený v Podmínkách, pokud není v této Smlouvě uvedeno jinak. Tato Smlouva upravuje práva a povinnosti Smluvních stran v souvislosti s poskytováním Služeb.																													
<b>3. SLUŽBY</b>	ALIS se zavazuje poskytovat Odběrateli hostingové služby spočívající v poskytnutí výpočetního výkonu, datového prostoru a v zálohování na serveru zajištěném ALIS (dále jen „ <b>Hostingové služby</b> “). Hostingové služby budou poskytovány výlučně za účelem užívání software ALIS (jak je toto upraveno v samostatně uzavřené licenční smlouvě).																												
<b>4. CENA</b>	Odběratel se zavazuje uhradit ALIS cenu za poskytované Hostingové služby dle čerpaného objemu dat ve výši dle <b>objemu uložených dat v těchto objemových kategoriích:</b> <table border="1"><thead><tr><th>Datový objem</th><th>Cena/rok bez DPH</th></tr></thead><tbody><tr><td>do 0,3 GB</td><td>2 900 Kč</td></tr><tr><td>do 5 GB</td><td>4 640 Kč</td></tr><tr><td>do 10 GB</td><td>6 960 Kč</td></tr><tr><td>do 20 GB</td><td>9 280 Kč</td></tr><tr><td>do 40 GB</td><td>11 600 Kč</td></tr><tr><td>do 60 GB</td><td>16 600 Kč</td></tr><tr><td>do 80 GB</td><td>21 600 Kč</td></tr><tr><td>do 100 GB</td><td>26 600 Kč</td></tr><tr><td>do 150 GB</td><td>36 600 Kč</td></tr><tr><td>do 200 GB</td><td>46 600 Kč</td></tr><tr><td>do 300 GB</td><td>66 600 Kč</td></tr><tr><td>do 400 GB</td><td>86 600 Kč</td></tr><tr><td>do 500 GB</td><td>106 600 Kč</td></tr></tbody></table>	Datový objem	Cena/rok bez DPH	do 0,3 GB	2 900 Kč	do 5 GB	4 640 Kč	do 10 GB	6 960 Kč	do 20 GB	9 280 Kč	do 40 GB	11 600 Kč	do 60 GB	16 600 Kč	do 80 GB	21 600 Kč	do 100 GB	26 600 Kč	do 150 GB	36 600 Kč	do 200 GB	46 600 Kč	do 300 GB	66 600 Kč	do 400 GB	86 600 Kč	do 500 GB	106 600 Kč
Datový objem	Cena/rok bez DPH																												
do 0,3 GB	2 900 Kč																												
do 5 GB	4 640 Kč																												
do 10 GB	6 960 Kč																												
do 20 GB	9 280 Kč																												
do 40 GB	11 600 Kč																												
do 60 GB	16 600 Kč																												
do 80 GB	21 600 Kč																												
do 100 GB	26 600 Kč																												
do 150 GB	36 600 Kč																												
do 200 GB	46 600 Kč																												
do 300 GB	66 600 Kč																												
do 400 GB	86 600 Kč																												
do 500 GB	106 600 Kč																												

<b>5. ÚČINNOST SMLOUVY</b>	Tato Smlouva nabývá platnosti dnem jejího podpisu poslední Smluvní stranou. Tato Smlouva nabývá účinnosti dnem 1. 1. 2025. V případě, že Odběratel je subjektem povinným postupovat v souladu se Zákonem o registru smluv a Smlouva současně spadá pod působnost tohoto zákona, nabývá Smlouva účinnosti dne 1. 1. 2025, nebo dnem jejího uveřejnění v registru smluv, podle toho, která z uvedených skutečností nastane později. ALIS a Odběratel se dohodli, že k okamžiku nabytí účinnosti této Smlouvy zaniká předchozí smlouva uzavřená mezi Smluvními stranami, jejímž předmětem bylo poskytování služeb hostingu v souvislosti s užíváním produktové řady KEO4 (dále jen „Ukončovaná smlouva“). Povinnost Odběratele k úhradě ceny za plnění, které mu bylo na základě Ukončované smlouvy do dne jejího zániku řádně poskytnuto, zůstává nedotčena.
<b>6. DOLOŽKA</b>	
<b>7. PŘÍLOHY</b>	Příloha č. 1: Smluvní podmínky pro poskytování služeb ALIS
Dne .....  .....  ALIS, spol. s r.o.	Dne .....  .....  Město Úvaly

## Smluvní podmínky pro poskytování služeb ALIS

### 1. ÚVODNÍ USTANOVENÍ, ÚČEL PODMÍNEK

- 1.1 Tyto Podmínky blíže upravují poskytování Služeb ze strany společnosti ALIS Odběrateli. Služby budou poskytovány v režimu cloudu (SaaS) na základě Licenční a Hostingové smlouvy.
- 1.2 Účelem těchto Podmínek je stanovit práva a povinnosti Smluvních stran tak, aby byly v souladu s příslušnými právními předpisy řádně naplněny všechny požadavky na poskytování Služeb.

### 2. VYMEZENÍ POJMŮ

- 2.1 Pojmy s velkým písmenem použité v těchto Podmínkách mají svůj význam stanovený v těchto Podmínkách, Smlouvě nebo jiných dokumentech, na které tyto Podmínky výslovně odkazují.

- 2.2 Tyto Podmínky definují následující výrazy:

- a) **ALIS:** společnost A L I S spol. s r.o., IČO: 00672416, se sídlem Mariánská 538/21, 470 01 Česká Lípa, zapsaná v obchodním rejstříku vedeném Krajským soudem v Ústí nad Labem, oddíl C, vložka 132.
- b) **Cílová dostupnost:** Hodnota garantované minimální úrovně dostupnosti Hostingových služeb.
- c) **Cizozemský orgán:** státní orgán odlišný od státního orgánu České republiky.
- d) **Faktura:** daňový doklad vyhovující příslušným daňovým a účetním právním předpisům České republiky.
- e) **GDPR:** nařízení Evropského parlamentu a Rady (EU) 2016/679 o ochraně fyzických osob v souvislosti se zpracováním osobních údajů a o volném pohybu těchto údajů a o zrušení směrnice 95/46/ES.
- f) **Hostingové služby:** služby poskytované ALIS Odběrateli na základě Hostingové smlouvy spočívající v poskytnutí výpočetního výkonu, datového prostoru a v zálohování na serveru zajištěném ALIS.
- g) **Hostingová smlouva:** smlouva o poskytování Hostingových služeb k Software.
- h) **Licenční smlouva:** smlouva o udělení licenčních oprávnění k Software a poskytování souvisejících služeb.
- i) **Odběratel:** subjekt s nímž ALIS uzavírá Smlouvu.
- j) **Osobní údaje:** osobní údaje Uživatelů a dalších subjektů údajů ve smyslu čl. 4 bod 1 GDPR.
- k) **Podmínky:** tyto smluvní podmínky pro poskytování SaaS služeb v rozsahu dle Smlouvy.
- l) **Provozní údaje:** data vygenerovaná nebo odvozená ALIS v souvislosti s poskytováním Služeb.
- m) **Roční udržovací poplatek:** součást ceny za užívání Software, sloužící k úhradě nákladů na další vývoj, programátorskou údržbu, jakož i průběžné procesy automatizovaných aktualizací Software.
- n) **SLA:** ujednání o závazných parametrech úrovně dostupnosti Služeb.
- o) **Služby:** plnění uvedená v Licenční smlouvě nebo v Hostingové smlouvě poskytovaná ze strany ALIS Odběrateli.
- p) **Smlouva:** Licenční nebo Hostingová smlouva (případně obě současně či kterákoliv z nich), odkazující na tyto Podmínky.
- q) **Smluvní strany:** jak ALIS, tak Odběratel společně; výraz Smluvní strana odkazuje na ALIS a Odběratele, nebo na kohokoliv z těchto dvou dle kontextu daného ustanovení.
- r) **Software:** programové moduly ALIS užívané Odběratelem specifikované v Licenční smlouvě.
- s) **Specifické provozní údaje:** takové Provozní údaje, které obsahují informace o identifikovaném nebo identifikovatelném Uživateli.
- t) **Uživatel:** ten, kdo Služby prostřednictvím systému Odběratele využívá nebo je nastavuje. Uživatelem mohou být jak fyzické osoby, tak i stroje vystupující jako uživatelé.
- u) **Zákaznická data:** zákaznickými daty se rozumí všechna data, která jsou Uživatelem poskytnuta ALIS v průběhu užívání Služeb. Pokud jsou některá zákaznická data obsažena v Provozních údajích, neztrácejí tím povahu zákaznických dat, stále se bude jednat o zákaznická data.
- v) **Zákaznická data ve stavu neaktivních dat:** zákaznická data uložená a skladovaná v trvalém úložišti (data at rest).
- w) **Zákaznický obsah:** zákaznickým obsahem jsou textová, zvuková, audiovizuální, obrazová nebo jiná data, která byla

Uživatelé do Služeb vložena, a to bez jejich metadat, a indexy k těmto datům.

- x) **Zákon o registru smluv:** zákon č. 340/2015 Sb., o zvláštních podmínkách účinnosti některých smluv, uveřejňování těchto smluv a o registru smluv (zákon o registru smluv), ve znění pozdějších předpisů.
- y) **Zpracování:** jakákoliv operace nebo soubor operací se Zákaznickými daty a Provozními údaji v elektronické podobě, prováděné pomocí či bez pomoci automatizovaných postupů, jako je shromáždění, zaznamenání, uspořádání, strukturování, uložení, přizpůsobení nebo pozměnění, vyhledání, nahlédnutí, použití, zpřístupnění přenosem, šíření nebo jakékoliv jiné zpřístupnění, seřazení či zkombinování, omezení, výmaz nebo zničení.

### 3. LICENCE

- 3.1 ALIS uděluje Odběrateli nevýhradní úplatnou licenci k užívání Software, a to ode dne zpřístupnění Software po dobu trvání Licenční smlouvy, maximálně však na dobu trvání majetkových práv autorských k dílu. Licence je omezena na území České republiky.
- 3.2 ALIS licenci uděluje k běžnému využívání funkcionalit Software v souladu s jeho dokumentací pro vlastní potřeby Odběratele a v rozsahu potřebném k řádnému plnění úkolů Odběratele v souladu s příslušnými právními předpisy. Odběratel se zavazuje poskytnout ALIS za udělenou licenci odměnu uvedenou v Licenční smlouvě.
- 3.3 Odběratel je oprávněn užívat Software v souladu se Smlouvou a s Podmínkami. Odběratel není oprávněn Software dále převádět, zpřístupňovat, poskytovat, rozšiřovat, prodávat, pronajímat ani zapůjčovat jiným subjektům.
- 3.4 Žádné ustanovení Smlouvy, Podmínek ani žádného jiného dokumentu nebude vykládáno jako udělení, postoupení nebo převedení jakýchkoli práv duševního vlastnictví k Software, know-how, obchodnímu tajemství, dokumentům nebo technologickým postupům, jež náleží ALIS, na Odběratele.

### 4. DODÁNÍ SOFTWARE A JEHO UŽÍVÁNÍ

- 4.1 ALIS se zavazuje zpřístupnit Odběrateli Software do 14 dní od uzavření Licenční smlouvy nebo Hostingové smlouvy, podle toho, která skutečnost nastane později, pokud se Smluvní strany nedohodnou jinak. Zpřístupnění Software, nastavení Software, zaškolení obsluhy a

související poradenství zabezpečuje pro Odběratele ALIS nebo subjekt, který je uveden v Licenční smlouvě jako obchodní zástupce ALIS. Tyto služby nejsou součástí ceny uvedené v Licenční smlouvě. Budou hrazeny zvlášť dle samostatné dohody s Odběratelem.

- 4.2 Odběratel se zavazuje poskytnout ALIS, příp. jejímu obchodnímu zástupci, veškerou součinnost potřebnou k řádnému zpřístupnění Software a k prokázání jeho správné funkčnosti.
- 4.3 ALIS si vyhrazuje právo možnosti změny obchodního zástupce pro Odběratele. O této skutečnosti je povinna Odběratele včas informovat.
- 4.4 Odběrateli bude zpřístupněna aktuální verze Software s příslušnou dokumentací. Odběratel je povinen se při užívání Software řídit pokyny uvedenými v dokumentaci.
- 4.5 V případě zjištění jakýchkoliv prokazatelných funkčních nebo věcných vad bude Odběratel neprodleně informovat přímo ALIS tak, aby mohla být co nejdříve zajištěna náprava.
- 4.6 Případné poskytnutí užívacích práv k vyšší produktové řadě Software aktuálně užívaného Odběratelem, budou Smluvní strany řešit uzavřením nové licenční smlouvy.
- 4.7 ALIS je oprávněna ukončit podporu Software, který je nahrazován vyšší produktovou řadou. O ukončení podpory a možnosti přechodu na vyšší produktovou řadu je povinna Odběratele informovat alespoň 6 měsíců předem. Nepodporovaný Software nebude nadále aktualizován, nebudou k němu vydávány nové verze, nebude k němu poskytována vzdálená pomoc ani jiná forma podpory. Za užívání nepodporovaného Software nebude ALIS Odběrateli fakturovat Roční udržovací poplatek.

### 5. HOSTINGOVÉ SLUŽBY A ÚROVEŇ JEJICH DOSTUPNOSTI (SLA)

- 5.1 ALIS se zavazuje poskytovat Odběrateli Hostingové služby, a to výlučně za účelem užití Software, případně dalšího software ALIS dle samostatné licenční smlouvy, a zajištění jeho dostupnosti v úrovni dle odst. 5.2 Podmínek.
- 5.2 ALIS je povinna zajistit Cílovou dostupnost Hostingových služeb nepřetržitou provozní dobou (24x7) alespoň v úrovni **99,45 %**.
- 5.3 Dostupnost Hostingových služeb bude vyhodnocována na měsíční bázi (kalendářní měsíc) včetně časů nutných pro servisní zásahy, měřeno ve výměnném uzlu internetu (IXP) NIX.CZ/NIX.CZ FENIX. Tím není dotčeno ustanovení odst. 5.8 Podmínek.

- 5.4 Za nedostupné jsou Hostingové služby považovány tehdy, pokud je přerušeno jejich poskytování nebo je kvalita jejich poskytování snížena natolik, že v důsledku toho dojde k nemožnosti užívat Software Odběratelem.
- 5.5 ALIS neodpovídá za nedostupnost Hostingových služeb, pokud je příčinou jejich nedostupnosti:
- technický problém na straně Odběratele (např. výpadek internetové konektivity, nefunkční nebo špatně nastavený hardware, špatně nastavený firewall nebo antivir, neaktualizovaný software či Software, nesoulad s compatibility listem apod.);
  - nezbytná kontrola, úprava technologického zařízení nebo softwarová úprava ze strany ALIS či jejího poddodavatele uvedeného v Příloze č. 1 těchto Podmínek, pokud došlo k předchozímu nahlášení plánované nedostupnosti Odběrateli prostřednictvím webových stránek ALIS;
  - útok typu DoS či DDoS, popřípadě zásah vyšší moci (např. blackout);
  - plnění právní povinnosti ALIS či jejího poddodavatele.
- 5.6 Nedostupnost Hostingových služeb, pokud není ALISem předem oznámena, je Odběratel povinen ohlásit na e-mailové adrese: [podpora@alis.cz](mailto:podpora@alis.cz).
- 5.7 Nedostupnost Hostingových služeb bude pro účely stanovení výsledné úrovně dostupnosti vypočítávána od okamžiku nahlášení dle odst. 5.6 Podmínek do jejího odstranění.
- 5.8 ALIS vede záznamy o známé nedostupnosti, přičemž v případě jakéhokoli sporu jsou rozhodné tyto záznamy ALIS. Výsledná úroveň dostupnosti se vypočítává za předcházející kalendářní měsíc vždy k 5. pracovnímu dni běžného kalendářního měsíce. Výsledná úroveň dostupnosti bude stanovena v procentech a bude vypočítána jako podíl skutečné dostupnosti v minutách a Cílové dostupnosti dle odst. 5.2 Podmínek v minutách. V hodnotě výsledné dostupnosti nebudou započítány doby nedostupnosti, za které ALIS neodpovídá ve smyslu odst. 5.5 Podmínek a doby přerušování Služeb z důvodu prodloužení Odběratele dle odst. 6.14 Podmínek.
- 5.9 V případě nedodržení Cílové dostupnosti dle odst. 5.2 Podmínek vzniká Odběrateli nárok na slevu z ceny Hostingových služeb ve výši 1/120 z roční ceny Hostingových služeb, a to za každou započatou hodinu nedostupnosti pod Cílovou dostupnost.
- 5.10 Odběratel je povinen doručit ALIS oznámení o nedodržení Cílové dostupnosti a žádost o slevu

dle odst. 5.9 Podmínek nejpozději do jednoho měsíce od data nahlášení nedostupnosti.

- 5.11 Bude-li žádost Odběratele dle odst. 5.10 Podmínek vyhodnocena jako včasná a oprávněná, poskytne ALIS Odběrateli příslušnou slevu z ceny Hostingových služeb.

## 6. CENA A FAKTURACE

- 6.1 Cena Služeb je stanovena ve Smlouvě. Ceny jsou uvedeny bez daně z přidané hodnoty (DPH), která se vypočte podle obecně závazných právních předpisů a bude uhrazena společně s platbou za poskytování Služeb.
- 6.2 Cena Služeb dle Licenční smlouvy je stanovena dle poskytovaného Software. Cena Služeb dle Hostingové smlouvy je stanovena dle objemu dat Odběratele uložených na serverech ALIS.
- 6.3 Cena za užívání Software dle Licenční smlouvy je tvořena jednorázovou cenou za poskytnutí užívacích práv a dále Ročním udržovacím poplatkem.
- 6.4 ALIS je oprávněna vystavit Fakturu k úhradě jednorázové ceny za poskytnutí užívacích práv k Software ke dni uzavření Licenční smlouvy, přičemž tento den je zároveň datem zdanitelného plnění.
- 6.5 ALIS je oprávněna vystavit Fakturu k úhradě Ročního udržovacího poplatku vždy v průběhu prvního pololetí kalendářního roku, ve kterém jsou poskytovány Služby dle Licenční smlouvy. V kalendářním roce, ve kterém bude Licenční smlouva uzavřena, nebude Roční udržovací poplatek účtován.
- 6.6 Fakturu k úhradě ceny Hostingových služeb je ALIS oprávněna vystavit v prvním roce trvání Hostingové smlouvy bez zbytečného odkladu po nabytí účinnosti Hostingové smlouvy, a to na poměrnou část ceny Hostingových služeb. V každém dalším roce trvání Hostingové smlouvy je ALIS oprávněna vystavit Fakturu k úhradě Hostingových služeb v posledním čtvrtletí daného kalendářního roku, a to na celoroční částku dle skutečného objemu dat k období fakturace, se zohledněním případných slev řádně uplatněných Odběratelem dle čl. 5 Podmínek.
- 6.7 Pokud dojde ke změně objemu uložených dat na serverech ALIS, bude Odběrateli fakturována odpovídající částka dle objemových kategorií uvedených v Hostingové smlouvě. Odběratel bude mít možnost ověřit si objem hostovaných dat přímo z provozované aplikace. ALIS není povinna Odběratele upozornit na změnu objemu uložených dat s dopadem na cenu Hostingových služeb.

- 6.8 Případná změna cen v objemových kategoriích Hostingových služeb bude provedena dohodou Smluvních stran ve formě písemného dodatku ke Smlouvě. Tím není dotčeno ustanovení odst. 6.15 Podmínek.
- 6.9 Nedohodnou-li se Smluvní strany výslovně jinak, jsou veškeré Faktury splatné do 14 dnů po jejich vystavení ze strany ALIS.
- 6.10 Veškeré platby dle Smlouvy budou hrazeny bankovním převodem na bankovní účet ALIS uvedený na Faktuře.
- 6.11 Částky se považují za uhrazené od momentu jejich připsání na bankovní účet uvedený na Faktuře.
- 6.12 V případě, že po vystavení Faktury dojde na straně Odběratele ke zjištění, že údaje uvedené na Faktuře nejsou správné, je Odběratel oprávněn písemně vytknout takovou vadu Faktury bez zbytečného odkladu ALIS.
- 6.13 V případě, že je Odběratel s úhradou Faktury v prodlení, vzniká ALIS nárok na smluvní úrok z prodlení v sazbě **0,04 % z neuhrazené částky** za každý započatý den prodlení. Tím není dotčeno oprávnění ALIS dle odst. 6.14 Podmínek. Úroky z prodlení jsou splatné 15. den ode dne doručení písemné výzvy ALIS k jejich úhradě Odběratelem, není-li ve výzvě uvedena lhůta delší.
- 6.14 ALIS je oprávněna přerušit po předchozím písemném upozornění poskytování Služeb v případě, že Odběratel je v prodlení s úhradou svých nezaplacených závazků po dobu delší než 60 dnů, a to do doby, než dojde ze strany Odběratele k plné úhradě dlužných částek. Písemné upozornění dle věty první musí být ze strany ALIS učiněno nejméně 10 dní před přerušením Služeb.
- 6.15 ALIS může s účinností od 1. ledna každého roku trvání Smlouvy písemným oznámením zasláním Odběrateli zvýšit ceny uvedené ve Smlouvě (s výjimkou jednorázově hrazené ceny za poskytnutí uživatelských práv k Software) o procento odpovídající průměrné roční míře inflace vyjádřené přírůstkem průměrného ročního indexu spotřebitelských cen zveřejňované Českým statistickým úřadem, avšak pouze v případě, že průměrná roční míra inflace překročí **2%**. Ceny za Služby mohou být postupem podle tohoto odst. 6.15 Podmínek změněny nejdříve po uplynutí 12 měsíců ode dne účinnosti Smlouvy. Pro změnu cen podle tohoto odst. 6.15 Podmínek se nevyžaduje uzavření dodatku ke Smlouvě.

## 7. ZPŮSOB POSKYTOVÁNÍ SLUŽEB

- 7.1 ALIS zajišťuje, že se primární a alespoň jedno záložní datové centrum, které je kapacitně dostatečné k převzetí Služby poskytované z primárního datového centra, nacházejí ve vzájemné vzdálenosti nejméně 50 km a u obou datových center je navržena a aplikována fyzická ochrana proti přírodním katastrofám, úmyslnému útoku nebo haváriím.
- 7.2 ALIS zajišťuje ve vztahu ke Službám nástroje nebo služby pro zvýšení odolnosti vůči útokům typu DoS/DDoS, a to prostřednictvím služby Network Protection, která využívá nástroj pro zvládnutí DDoS útoků (např: Radware DefensePro).

## 8. KYBERNETICKÉ BEZPEČNOSTNÍ UDÁLOSTI A KYBERNETICKÉ BEZPEČNOSTNÍ INCIDENTY

- 8.1 ALIS má zaveden a využívá nástroj na sledování, sběr a vyhodnocování kybernetických bezpečnostních událostí a umožní Odběrateli na jeho žádost zpřístupnění vzdáleně všech událostí týkajících se Odběratele. V takovém případě ALIS nové události zpřístupní Odběrateli bez zbytečného odkladu, nejpozději však do 24 hodin po vzniku události.
- 8.2 ALIS informuje Odběratele v případě narušení bezpečnosti informací Zákaznických dat a Specifických provozních údajů bez zbytečného odkladu, ale nejpozději do 72 hodin od okamžiku, kdy se o narušení bezpečnosti Zákaznických dat dozvěděla. Jakmile je řešení incidentu uzavřeno, ALIS informuje Odběratele o přijatých opatřeních.

## 9. OCHRANA DAT A OSOBNÍCH ÚDAJŮ

- 9.1 V rámci poskytování Služeb může mezi Smluvními stranami docházet k předávání dat včetně Osobních údajů. Účel zpracování je definován účelem plnění Smlouvy, přičemž se jedná zejména o zpracování neoddelitelně spojené a nezbytně nutné pro řádné poskytování Služeb, spočívající zejména v ukládání a zálohování Osobních údajů.
- 9.2 **Typy, resp. kategoriemi Osobních údajů** zpracovávaných v rámci Služeb jsou:
- adresní a identifikační údaje sloužící k jednoznačné a nezaměnitelné identifikaci subjektu údajů** (zejména jméno, příjmení, datum narození, rejstříková a poštovní adresa, rodné číslo, pohlaví, případně další jako IČ, DIČ);
  - údaje umožňující kontakt se subjektem údajů** (kontaktní údaje – např. číslo telefonu, číslo faxu, e-mailová adresa, www stránky);

- c) případně další Osobní údaje nezbytné pro plnění Smlouvy.
- 9.3 **Kategoriemi subjektů** Osobních údajů zpracovávaných v rámci Služeb jsou:
- a) **Klienti Odběratele** (například občané obcí, klienti škol, aj.);
  - b) **pracovníci Odběratele** (např. úředníci místního úřadu) v roli Uživatelů, či administrátorů Služeb;
  - c) **zástupci Odběratele** (například starosta, či jednatel), jednající jménem Odběratele, jenž je v roli správce (případně zpracovatele) osobních údajů;
  - d) **pracovníci ALIS** včetně obchodních zástupců, účastnících se na poskytování Služeb.
- 9.4 Smluvní strany berou na vědomí, že dochází-li při poskytování Služeb k předávání či jinému zpracování Osobních údajů, vystupuje Odběratel v postavení správce (případně zpracovatele) Osobních údajů a ALIS v postavení zpracovatele Osobních údajů ve smyslu GDPR.
- 9.5 Odběratel tímto pověřuje ALIS zpracováním Osobních údajů poskytovaných Odběratelem v rámci plnění Smlouvy. ALIS je povinna zpracovávat Osobní údaje pro Odběratele na základě jeho pokynů a v rozsahu nezbytném k řádnému plnění povinností vyplývajících ze Smlouvy.
- 9.6 Osobní údaje budou zpracovávány prostřednictvím Software. V případě poskytování metodické a technické pomoci Odběrateli mohou být zaměstnancům ALIS zpřístupněny Osobní údaje obsažené v Software, a to vždy se souhlasem nebo na žádost Uživatele.
- 9.7 ALIS bude zpracovávat Osobní údaje automatizovaně s přispěním výpočetní techniky. Příležitostně může docházet k ručnímu zpracování dat.
- 9.8 Zpracování Osobních údajů bude probíhat po dobu plnění Smlouvy. Povinnosti týkající se ochrany Osobních údajů se ALIS zavazuje plnit po celou dobu účinnosti Smlouvy, případně i po jejím ukončení ve smyslu odst. 19.6 Podmínek.
- 9.9 ALIS je při zpracování Osobních údajů povinna zejména:
- a) zpracovávat Osobní údaje pouze na základě doložených pokynů Odběratele, včetně v otázkách předání Osobních údajů do třetí země nebo mezinárodní organizaci, pokud jí toto zpracování již neukládají právo Evropské unie nebo členského státu, které se na Odběratele vztahuje; v takovém
- případě ALIS Odběratele informuje o tomto právním požadavku před zpracováním, ledaže by tyto právní předpisy toto informování zakazovaly z důležitých důvodů veřejného zájmu;
- b) zajišťovat, aby se osoby oprávněně zpracovávat Osobní údaje zavázaly k mlčenlivosti nebo aby se na ně vztahovala zákonná povinnost mlčenlivosti;
  - c) přijmout opatření požadovaná k zabezpečení zpracování podle článku 32 GDPR;
  - d) dodržovat podmínky pro zapojení dalšího zpracovatele uvedené v čl. 28 odst. 2 a 4 GDPR;
  - e) zohledňovat povahu zpracování, být Odběrateli nápomocna prostřednictvím vhodných technických a organizačních opatření, pokud je to možné, pro splnění Odběratelovy povinnosti reagovat na žádosti o výkon práv subjektu údajů stanovených v kapitole III GDPR;
  - f) být Odběrateli nápomocna při zajišťování souladu s povinnostmi podle článků 32 až 36 GDPR, a to při zohlednění povahy zpracování a informací, jež má jako zpracovatel k dispozici;
  - g) v souladu s rozhodnutím Odběratele všechny Osobní údaje buď vymazat, nebo je vrátit Odběrateli po ukončení poskytování Služeb, a vymazat existující kopie, pokud právo Evropské unie nebo členského státu nepožaduje uložení daných Osobních údajů;
  - h) poskytnout Odběrateli veškeré informace potřebné k doložení toho, že byly splněny povinnosti stanovené v článku 28 GDPR,
  - i) v souladu s čl. 10 těchto Podmínek umožnit audity, včetně inspekci, prováděné Odběratelem nebo jiným auditorem, kterého Odběratel pověřil, a k těmto auditům přispět. ALIS informuje neprodleně Odběratele v případě, že podle jejího názoru určitý pokyn porušuje nařízení GDPR nebo jiné předpisy Evropské unie nebo členského státu týkající se ochrany údajů.
- 9.10 Zpracovávání Osobních údajů v souladu s povinnostmi ALIS dohodnutými v rámci Smlouvy a Podmínek se považuje za prováděné v souladu s instrukcemi Odběratele.
- 9.11 Činnosti ALIS dle odst. 9.9 písm. e), f), g) a i) budou hrazeny dle cen pro poskytování těchto činností dle aktuální cenové nabídky ALIS.
- 9.12 Ve smyslu odst. 9.9 písm. c) Podmínek ALIS přijala a udržuje následující technická a organizační opatření, aby nemohlo dojít k neoprávněnému



nebo nahodilému přístupu k Osobním údajům, k jejich změně, zničení či ztrátě, neoprávněným přenosům, k jejich jinému neoprávněnému zpracování, jakož i k jinému zneužití osobních údajů:

- a) neustálý monitoring klíčových vlastností systému jehož prostřednictvím jsou poskytovány Služby;
- b) ověřování integrity prováděných záloh;
- c) zabezpečení firewallu, antivirové ochrany a kontrolu neoprávněných přístupů;
- d) šifrovaný přenos dat;
- e) umožnění přístupu k Osobním údajům pouze pověřeným osobám Odběratele;
- f) servery s Osobními údaji jsou uzamčeny v datacentrech vybraných zpracovatelů uvedených v Příloze č. 1 těchto Podmínek;
- g) zálohy dat se provádějí do oddělené geografické lokality ve smyslu odst. 7.1 Podmínek, data jsou šifrovaná během přenosu i po uložení a přístup k nešifrovaným datům mají pouze pověřené osoby ALIS a TRI XI.

9.13 V případě, že ALIS zjistí porušení zabezpečení Osobních údajů, ohlásí jej bez zbytečného odkladu Odběrateli.

9.14 V případě ukončení Hostingové smlouvy budou Osobní údaje předány Odběrateli, migrovány do nového prostředí určeného Odběratelem nebo smazány, a to za dodržení podmínek stanovených v čl. 18 Podmínek.

9.15 ALIS uchová Osobní údaje i po ukončení Smlouvy, pokud to právo Evropské unie nebo členského státu požaduje.

## 10. AUDITY

10.1 V případě auditů, včetně inspekci, prováděných Odběratelem nebo jiným auditorem, kterého Odběratel pověřil, Odběratel bere na vědomí a souhlasí, že:

- a) ALIS svou povinnost umožnit a poskytnout součinnost při auditech ze strany Odběratele splní primárně tak, že zpřístupní Odběrateli (případně jím pověřené osobě) potřebné informace a podklady, včetně vybraných výstupů z auditů prováděných ALIS, či nezávislou třetí stranou, zejména z auditu v souladu s normou ISO27001 provedené nezávislým auditorem;
- b) pouze v případě, kdy by Odběratel nedosáhl cílů auditu dle bodu 10.1 písm. a), Odběratel může přistoupit k provedení jiného auditu, přičemž Odběratel:

- zamýšlený audit oznámí ALIS nejméně 30 pracovních dnů před zamýšleným datem provedení auditu,
- se zástupcem ALIS předem sjedná konkrétní datum, rozsah a podmínky auditu, místo a čas zahájení auditu,
- provádění auditů a souvisejících činností omezí tak, aby tyto proběhly v obvyklé pracovní době v ALIS, tj. v pracovní den mezi 8:00 a 16:00 hod.,
- rozsah a činnosti související s auditem nastaví tak, aby trvání auditu s dopady do provozní činnosti ALIS nepřekročilo 1 pracovní den,
- uhradí náklady, jež vzniknou ALIS v souvislosti s auditem, zejména vyčleněním pracovníků ALIS na poskytování součinnosti Odběrateli či auditorovi pověřenému Odběratelem při provádění auditu, přičemž náklady na činnosti pracovníků ALIS budou účtovány dle platného ceníku pro poskytování podpory Odběratelům, a dále další náklady prokazatelně související s prováděním auditní činnosti či souvisejících požadavků Odběratele;

- c) v případě auditu vyžádaného dozorovým úřadem, jiným regulátorem, nebo vztaheného k zaznamenanému bezpečnostnímu incidentu, který není možné oznámit 30 pracovních dnů předem, platí všechna ujednání dle odst. 10.1 písm. b) s výjimkou, že Odběratel neprodleně kontaktuje ALIS a ALIS, bude-li to technicky možné, umožní provedení auditu v takovém termínu, aby povinnosti Odběratele byly řádně naplněny.

## 11. ZAPOJENÍ DALŠÍCH ZPRACOVATELŮ OSOBNÍCH ÚDAJŮ

- 11.1 Odběratel souhlasí s tím, že ALIS při poskytování Služeb zapojí další zpracovatele Osobních údajů uvedené v Příloze č. 1 těchto Podmínek – Seznam dodavatelů účastnících se na zpracování Osobních údajů v roli dalších zpracovatelů.
- 11.2 Odběratel souhlasí s tím, že ALIS může dle svého uvážení do zpracování zapojit i jiné další zpracovatele, popř. stávajícího zpracovatele nahradit zpracovatelem novým.
- 11.3 ALIS se zavazuje informovat Odběratele o veškerých zamýšlených změnách týkajících se přijetí dalších zpracovatelů nebo nahrazení stávajících zpracovatelů. Zamýšlené přijetí nebo nahrazení dalšího zpracovatele ALIS zveřejní na svých webových stránkách a informuje

- Odběratele e-mailovou zprávou nejpozději 1 měsíc před plánovanou účinností takového přijetí či nahrazení; tímto se informační povinnost vůči Odběrateli považuje za splněnou. Bude-li se změna týkat zpracovatelů uvedených v Příloze č. 1 těchto Podmínek, zašle ALIS Odběrateli prostřednictvím e-mailové zprávy aktualizované znění Přílohy č. 1. V případě nemožnosti zveřejnit zamýšlené přijetí či nahrazení 1 měsíc před jejich účinností se ALIS zavazuje o takto později zveřejněném zamýšleném přijetí či nahrazení informovat Odběratele e-mailovou zprávou.
- 11.4 Odběratel je oprávněn vznést proti zamýšlenému přijetí nebo nahrazení dalších zpracovatelů námitky, a to do 5 pracovních dnů ode dne oznámení ze strany ALIS dle odst. 11.3 Podmínek. Odběratel je oprávněn vznést námitky pouze ze závažných důvodů, přičemž tyto důvody je povinen písemně sdělit ALIS.
- 12. NAKLÁDÁNÍ S DATY – TECHNICKÁ A ORGANIZAČNÍ OPATŘENÍ**
- 12.1 Při poskytování Služby chrání ALIS Zákaznický obsah šifrováním při přenosu a v úložištích.
- 12.2 ALIS zajišťuje ochranu Zákaznického obsahu šifrováním, a to při přenosu dat pomocí protokolů TLS 1.2 a případně novějších verzí protokolu, při šifrování souborů v úložišti pomocí Advanced Encryption Standard (AES) s délkou klíče 256 bitů a při šifrování na databázových serverech prostřednictvím šifrování disků pomocí LUKS2 (Cipher: aes-xts-plain64; Cipher key: 512 bits; PBKDF: pbkdf2; Hash: sha256).
- 12.3 ALIS vyhotoví záznam o přístupu jejích interních a externích pracovníků k nezašifrovaným Zákaznickým datům, ke kterému došlo bez přechodného svolení Odběratele v daném případě. V záznamu ALIS uvede důvod, čas, trvání, typ a rozsah přístupu, aby Odběratel mohl vyhodnotit rizikovitost takového přístupu.
- 12.4 ALIS uchová záznam vytvořený dle odst. 12.3 Podmínek alespoň po dobu 7 dní a umožní přístup k záznamu Odběrateli. ALIS není povinna umožnit přístup k záznamu v případě, že interní a externí pracovníci přistupují k nezašifrovanému Zákaznickému obsahu na základě žádosti Cizozemského orgánu o zpřístupnění nebo předání dat a vyznění Odběratele o této žádosti není možné v souladu čl. 14 Podmínek.
- 13. ŽÁDOSTI SUBJEKTŮ ÚDAJŮ**
- 13.1 V případě obdržení požadavku subjektu Osobních údajů dle článku 15 až 22 GDPR v kontextu, kde ALIS Osobní údaje subjektu zpracovává v roli zpracovatele, ALIS veškeré
- takové žádosti bez zbytečného prodlení předá Odběrateli.
- 13.2 Odběratel je povinen neprodleně informovat subjekt Osobních údajů o přijetí žádosti a vyznění subjektu Osobních údajů o tom, jak bude žádost vypořádána. ALIS se nebude k takovým žádostem samostatně vyjadřovat, s výjimkou případů, kdy by to vyžadoval zákon.
- 13.3 V případě žádostí dle článku 15 až 22 GDPR, kde je ALIS vůči subjektu Osobních údajů správcem osobních údajů, ALIS splní své povinnosti dle článků 15 až 22 GDPR. Pro vyloučení nejasností strany berou na vědomí, že ALIS je oprávněna komunikovat a vypořádat požadavky subjektu Osobních údajů, vůči nimž je v roli správce, aniž je povinna o tom informovat Odběratele, a to i v případech, kdy Odběratel by byl vůči subjektu Osobních údajů, v jiném kontextu, správcem jeho Osobních údajů.
- 14. NAKLÁDÁNÍ S ŽÁDOSTMI CIZOZEMSKÝCH ORGÁNŮ O ZPŘÍSTUPNĚNÍ A PŘEDÁNÍ DAT**
- 14.1 V případě, že ALIS obdrží právně závaznou žádost Cizozemského orgánu o zpřístupnění nebo předání Zákaznických dat a Specifických provozních údajů, odkáže tohoto žadatele na Odběratele nebo o takové žádosti Odběratele bezodkladně informuje.
- 14.2 ALIS přezkoumá zákonnost žádosti Cizozemských orgánů o zpřístupnění nebo předání Zákaznických dat a Specifických provozních údajů, zejména provede právní posouzení, ze kterého bude vyplývat, zda žádost Cizozemského orgánu má proveditelný, aplikovatelný a platný právní základ, je právně závazná a rozsah poskytovaných nebo zpřístupňovaných Zákaznických dat a Specifických provozních údajů je přiměřený účelu žádosti. ALIS uchová záznam o právním posouzení žádosti alespoň 5 let od jeho vyhotovení pro účely kontroly nebo ho prokazatelně předá Odběrateli.
- 14.3 ALIS předá Zákaznická data a Specifické provozní údaje Cizozemskému orgánu pouze, pokud z právního posouzení dle odst. 14.2 Podmínek vyšlo, že žádost Cizozemského orgánu má proveditelný, aplikovatelný a platný právní základ, je právně závazná a rozsah poskytovaných nebo zpřístupňovaných Zákaznických dat a Specifických provozních údajů je přiměřený účelu žádosti.
- 15. MLČENLIVOST**
- 15.1 Každá ze Smluvních stran se ve vztahu ke zpracování Osobních údajů zavazuje zejména chránit všechny Osobní údaje druhé strany před neoprávněným přístupem, vyzrazením a využitím

v rozporu se Smlouvou, GDPR a platnými zákony ČR.

- 15.2 V případě ukončení Smlouvy nejsou ALIS, resp. její zaměstnanci, popř. pověřené třetí osoby, které přišly do styku s Osobními údaji, zbaveni mlčenlivosti. Povinnost mlčenlivosti u nich v takovémto případě trvá i po ukončení účinnosti Smlouvy, bez ohledu na trvání poměru uvedených osob k ALIS.

## 16. ODPOVĚDNOST A NÁHRADA ŠKODY

- 16.1 Každá ze Smluvních stran je povinna nahradit způsobenou škodu druhé Smluvní straně, a to v rámci platných právních předpisů a Smlouvy. Obě Smluvní strany se zavazují k vyvinutí maximálního úsilí k předcházení škodám a k minimalizaci vzniklých škod.
- 16.2 ALIS odpovídá za případnou prokázanou a dokumentovanou škodu, vzniklou Odběrateli užíváním Software v souladu se Smlouvou, Podmínkami a dokumentací Software dle odst. 4.4 Podmínek, maximálně do výše odpovídající jednorázové ceně za poskytnutí uživatelských práv k Software (tj., bez ceny Ročních udržovacích poplatků), zaplacené Odběratelem. V případě, že Odběratel užíval Software v rozporu se Smlouvou, Podmínkami a dokumentací Software dle odst. 4.4 Podmínek, nenese ALIS za škody vzniklé v důsledku takového nesprávného užívání žádnou odpovědnost.
- 16.3 Žádná ze Smluvních stran nemá povinnost nahradit škodu způsobenou porušením svých povinností vyplývajících ze Smlouvy, bránila-li jí v jejich splnění některá z překážek vylučujících povinnost k náhradě škody ve smyslu § 2913 odst. 2 OZ.
- 16.4 Smluvní strany se zavazují upozornit druhou Smluvní stranu bez zbytečného odkladu na vzniklé překážky vylučující povinnost k náhradě škody bránící řádnému plnění Smlouvy. Smluvní strany se zavazují k vyvinutí maximálního úsilí k odvrácení a překonání překážek vylučujících povinnost k náhradě škody.

## 17. DOBA TRVÁNÍ SMLOUVY

- 17.1 Příslušná Smlouva nabývá platnosti a účinnosti dnem jejího podpisu poslední Smluvní stranou, případně dnem jejího uveřejnění v registru smluv, je-li Odběratel subjektem povinným postupovat v souladu se Zákonem o registru smluv, a bude-li současně Smlouva spadat pod působnost tohoto zákona.
- 17.2 Licenční smlouva se uzavírá na dobu neurčitou s tím, že Odběratel bere na vědomí a souhlasí s tím, že Software dle Licenční smlouvy lze užívat

pouze za předpokladu současného čerpání Hostingových služeb dle Hostingové smlouvy. Hostingová smlouva se uzavírá na dobu, po kterou bude mezi Odběratelem a ALIS uzavřena Licenční smlouva nebo jakákoliv jiná licenční smlouva opravňující Odběratele k užívání software ALIS prostřednictvím Hostingových služeb; Ukončením poslední z licenčních smluv uzavřených mezi ALIS a Odběratelem dojde automaticky k ukončení Hostingové smlouvy. Hostingové služby nebudou Odběrateli poskytovány samostatně bez současného užívání software ALIS dle příslušné licenční smlouvy, s čímž Odběratel souhlasí.

- 17.3 Smluvní strany mohou Smlouvu písemně vypovědět bez udání důvodu, a to vždy s účinností k 1.1. následujícího kalendářního roku, pokud bude výpověď doručena druhé smluvní straně nejpozději do 31.12. daného kalendářního roku.
- 17.4 **ALIS může odstoupit od Smlouvy** v případě podstatného porušení Smlouvy ze strany Odběratele, a to zejména v případě, že Odběratel je v prodlení s úhradou svých nezaplacených závazků po dobu delší než **60 dnů**.

## 18. UKONČENÍ POSKYTOVÁNÍ HOSTINGOVÝCH SLUŽEB

- 18.1 V případě ukončení Hostingové smlouvy **Odběratel písemně oznámí ALIS místo pro předání exportovaných Zákaznických dat**, případně požadavky na migraci Zákaznických dat do nového prostředí určeného Odběratelem. Odběratel učiní oznámení dle předešlé věty nejpozději **do 30 dnů od ukončení Hostingové smlouvy**.
- 18.2 Oznámí-li Odběratel dle odst. 18.1 Podmínek místo předání Zákaznických dat, **provede ALIS do 60 dnů od obdržení oznámení export Zákaznických dat** do komprimovaného souboru (či více souborů), který bude obsahovat dešifrovaná data, a tento předá Odběrateli v určeném místě. Zákaznická data budou Odběrateli předána ve strukturovaném, běžně používaném, strojově čitelném a interoperabilním formátu. Zákaznická data budou předána v kompletním rozsahu, případně v rozsahu výslovně určeném Odběratelem.
- 18.3 Oznámí-li Odběratel dle odst. 18.1 Podmínek požadavek na migraci Zákaznických dat do nového prostředí, zahájí Smluvní strany jednání o uzavření dohody o podmínkách migrace dat do Odběratelem určeného prostředí. Pokud se na tom Smluvní strany dohodnou, poskytne ALIS Odběrateli součinnost nezbytnou k řádnému provedení migrace dat do určeného prostředí.

Dohoda Smluvních stran stanoví zejména podmínky migrace, rozsah součinnosti Smluvních stran a odměnu za tuto součinnost.

18.4 **Odběratel bere na vědomí** a souhlasí s tím, že pokud neoznámí ve lhůtě dle odst. 18.1 Podmínek místo předání Zákaznických dat, ani požadavky na migraci Zákaznických dat do nového prostředí, je **ALIS oprávněna Zákaznická data v souladu s příslušnými právními a regulatorními předpisy nenávratně smazat. ALIS je povinna** na tuto skutečnost Odběratele **písemně upozornit nejméně 30 dnů** před tím, než výmaz Zákaznických dat provede. ALIS neodpovídá za případnou majetkovou či nemajetkovou újmu vzniklou Odběrateli smazáním dat, pokud k němu došlo v souladu s těmito Podmínkami.

## 19. ZÁVĚREČNÁ USTANOVENÍ

19.1 Veškeré změny a doplňky Smlouvy mohou být provedeny pouze po dosažení úplné shody na obsahu změny či doplňku. Tím není dotčeno ustanovení odst. 19.2 Podmínek. Smluvní strany vylučují možnost uzavření dodatku bez ujednání o veškerých náležitostech dle § 1726 OZ. Smluvní strany rovněž vylučují použití ustanovení § 1740 odst. 3 OZ.

19.2 ALIS má právo jednostranně aktualizovat, upravovat nebo doplňovat tyto Podmínky:

- a) v závislosti na odpovídající změně legislativy vztahující se k předmětu plnění Smlouvy, jež nastane za dobu trvání Smlouvy;
- b) v souvislosti s technickým upgrade poskytovaných Služeb, pokud tento bude v souladu s relevantní legislativou, a současně pokud tento nezhorší postavení Odběratele;
- c) v rozsahu Přílohy č. 1 těchto Podmínek v souladu s odst. 11.3 shora.

19.3 Smlouva a veškerá práva a závazky na základě Smlouvy či v souvislosti s ní se řídí právním řádem České republiky.

19.4 V případě, že tělo Smlouvy, tyto Podmínky, či jakýkoli jiný dokument, na který se tělo Smlouvy

či tyto Podmínky odkazují, jsou v určitém rozsahu rozporné, pak se použije tento sled priority dokumentů:

- a) tělo Smlouvy;
- b) tyto Podmínky (včetně jejich příloh);
- c) další dokumenty.

19.5 Smluvní strany nemají právo postoupit své pohledávky ze Smlouvy ve prospěch třetích osob bez předchozího písemného souhlasu druhé Smluvní strany.

19.6 Ukončením Smlouvy nejsou dotčena ustanovení týkající se náhrady škody a ustanovení týkající se takových práv a povinností, z jejichž povahy vyplývá, že mají trvat i po skončení účinnosti Smlouvy.

19.7 Je-li nebo stane-li se některé ustanovení Smlouvy, těchto Podmínek nebo kteréhokoli jiného dokumentu, na které se Smlouva nebo tyto Podmínky odkazují, v budoucnu neplatným, neúčinným, zdánlivým či nevymahatelným, nebo bude-li takovým příslušným orgánem shledáno, zůstávají ostatní ustanovení v platnosti a účinnosti, pokud z povahy takového ustanovení nebo z jeho obsahu anebo z okolností, za nichž bylo uzavřeno, nevyplývá, že je nelze oddělit od ostatního obsahu Smlouvy, těchto Podmínek nebo jiného dokumentu. Smluvní strany jsou povinny nahradit neplatné, neúčinné nebo nevymahatelné ustanovení bez zbytečného odkladu ustanovením jiným, které svým obsahem a smyslem odpovídá nejlépe ustanovení původnímu a Smlouvě, těmto Podmínkám nebo jinému dokumentu jako celku.

19.8 Nedílnou součástí těchto Podmínek je jejich Příloha č. 1 (Seznam dodavatelů účastnících se na zpracování Osobních údajů v roli dalších zpracovatelů).

## Příloha č. 1 Podmínek

## Seznam dodavatelů účastnících se na zpracování Osobních údajů v roli dalších zpracovatelů

Další zpracovatel	Identifikace	Zpracování, na němž se zpracovatel podílí	Kde dochází ke zpracování osobních údajů dodavatelem
Master Internet	Společnost Master Internet, s.r.o., IČO: 26277557, se sídlem Jiráskova 225/21, Veveří, 602 00 Brno, zapsaná v obchodním rejstříku vedeném Krajským soudem v Brně, oddíl C, vložka 41160.	zajišťující hardware, internetovou konektivitu pro provoz cloudových služeb ALIS a bezpečné prostředí pro provoz ICT infrastruktury včetně geograficky vzdálené lokality  (příčemž nemá dešifrovací klíče, a tudíž nemá přístup k datům v čitelné podobě)	Master Internet je smluvním dodavatelem ALIS, ale přístup k osobním údajům nemá, data jsou fyzicky uložena a zpracovávána v lokalitě Master Internet v Praze, ČR a Brno, ČR.
Microsoft	Microsoft Ireland Operations Limited, 70 Sir John Rogerson's Quay, Dublin 2, D02R296, Irsko, registrační číslo 256796	zajišťující uložení dat v zašifrované podobě, ochranu dat proti poškození a ztrátě (geograficky vzdálená lokace), ochranu dat proti poškození a nedostupnosti, replikaci a zálohování  (příčemž nemá dešifrovací klíče, a tudíž nemá přístup k datům v čitelné podobě)	Microsoft je smluvním dodavatelem ALIS, ale přístup k čitelným osobním údajům nemá.  Microsoft Corporation je mateřskou / ovládající společností vůči Microsoft Ireland Operations Limited, ale přístup k čitelným osobním údajům nemá.  Zašifrovaná data jsou uložena v datových centrech Microsoft ve Frankfurtu nad Mohanem a v Berlíně (záložní datové centrum), ve SRN.
AWS	Amazon Web Services EMEA SARL, se sídlem 1855 Lucemburk, 38, avenue John F. Kennedy, Lucemburské velkovévodství, EUID: LURCSL.B186284, Registrační číslo: B186284	zajišťující uložení dat v zašifrované podobě, ochranu dat proti poškození a ztrátě (geograficky vzdálená lokace) a ochranu dat proti poškození a nedostupnosti  (příčemž nemá dešifrovací klíče, a tudíž nemá přístup k datům v čitelné podobě)	Amazon Web Services EMEA SARL je smluvním dodavatelem ALIS, ale přístup k čitelným osobním údajům nemá.  Amazon Inc. Je mateřskou / ovládající společností vůči Amazon Web Services EMEA SARL, ale přístup k čitelným osobním údajům nemá.  Zašifrovaná data jsou uložena u poboček Amazonu:  Primární úložiště je ve Frankfurtu nad Mohanem, SRN, Sekundární úložiště je ve Stockholmu, Švédsko.
TRIXI	Trixi software s.r.o., IČO: 06865151, se sídlem Lomnického 1705/7, Nusle, 140 00 Praha 4, zapsaná v obchodním rejstříku vedeném Městským soudem v Praze, oddíl C, vložka 290379	ve vztahu k Software poskytuje služby vývoje softwaru na zakázku, účastní se vydávání oprav chyb a může mít přístup k Osobním údajům v rozsahu dle odst. 9.2 a odst. 9.3 Podmínek	Ke zpracování dochází výhradně v prostředí datových center ALIS v lokalitě Mariánská 538/21, 470 01 Česká Lípa, nebo datacenter Master Internet, kam TRIXI přistupuje vzdáleně. Data mohou být dočasně uložena na výpočetní technice (laptop) pracovníků TRIXI, zejména v lokalitě Marie Cibulkové 356/34, Nusle (Praha 4), 140 00 Praha, ČR

# VOLEBNÍ ŘÁD ŠKOLSKÉ RADY

Město Úvaly vydává v souladu s § 167 odst. 2 zákona č. 561/2004 Sb., o předškolním, základním, středním, vyšším odborném a jiném vzdělávání (školský zákon) a na základě usnesení rady města xxxxxxxxze dne 2.10.2024 volební řád školské rady při Základní škole Úvaly, Arnošta z Pardubic 8, Úvaly, kterou zřizuje.

## Čl. I ČLENOVÉ ŠKOLSKÉ RADY

- a) Školská rada má 6 členů.
- b) Zřizovatel jmenuje třetinu členů školské rady.
- c) Třetinu členů školské rady volí zákonní zástupci nezletilých žáků školy a zletilí žáci školy, dále jen „oprávněné osoby“.
- d) Třetinu školské rady volí pedagogičtí pracovníci školy, dále jen „pedagogové“.
- e) Ředitel školy nemůže být členem školské rady.
- f) Funkční období členů školské rady trvá tři roky.

## Čl. II PŘÍPRAVA VOLEB

- a) Ředitel školy garantuje přípravu voleb do školské rady a jejich řádné uskutečnění v souladu s tímto volebním řádem.
- b) Ředitel školy za tímto účelem jmenuje tříčlenný přípravný výbor a jeho předsedu.
- c) Tím není dotčeno právo členů přípravného výboru být zvolen členem školské rady.
- d) Činnost přípravného výboru v období do konání voleb:
  - vyrozumí „oprávněné osoby“ a „pedagogy“ o zřízení školské rady (úkolech a poslání),
  - vyzve je k podání písemných návrhů kandidátů na členství ve školské radě a stanoví konečný termín pro podání těchto návrhů,
  - přijímá písemné návrhy kandidátů na členství ve školské radě po dobu nejméně 10 dnů od výzvy k podání návrhů,
  - vytváří seznamy voličů, v nichž eviduje všechny „oprávněné osoby“ a „pedagogy“ pro účely přehledu o účasti na hlasování,
  - prokazatelným způsobem oznamuje termín, místo a způsob konání voleb do školské rady a to nejméně 10 dnů před jejich vlastním uskutečněním (termín nemusí být pro obě skupiny voličů shodný),
  - ve lhůtě 10 dnů před vlastním uskutečněním voleb zveřejňuje ve škole listinu kandidátů navržených „oprávněnými osobami“,
  - zajišťuje hlasovací lístky.

## Čl. III VOLBA ČLENŮ ŠKOLSKÉ RADY

- a) Členové školské rady se volí odděleně z kandidátů „oprávněných osob“ a „pedagogů“ tajným hlasováním, tj. vhozením upraveného hlasovacího lístku do volební urny.
- b) Za každého žáka mohou hlasovat obě „oprávněné osoby“.
- c) Hlasovací lístek, opatřený razítkem příslušné školy, musí obsahovat údaj o tom, že se jedná o volby do školské rady při základní škole (přesný název subjektu dle zřizovací listiny) a dále údaje o termínu a místě konání voleb. Přehled kandidátů je na hlasovacím lístku uveden v abecedním pořadí.
- d) Volba členů školské rady se provádí označením vybraných kandidátů (zaškrtnutím políčka před kandidátem) a následným vhozením hlasovacího lístku do volební urny.
- e) Na hlasovacím lístku může být označen maximálně takový počet kandidátů, jaký má být zvolen, tj. dva (viz čl. I volebního řádu školské rady). Je-li označen vyšší počet kandidátů, považuje se hlasovací lístek za neplatný.

- f) Na základě výsledků hlasování (podle počtu hlasů) stanoví přípravný výbor pořadí kandidátů, z nichž kandidáti na prvním a druhém místě jsou zvoleni za členy školské rady. Při rovnosti hlasů je konečné pořadí určeno losem (losování proběhne za přítomnosti všech členů přípravného výboru).
- g) Ostatní kandidáti, kteří nebyli zvoleni za členy školské rady, se v pořadí dle obdržných hlasů stávají náhradníky, a to pro případ zániku mandátu zvoleného člena. Zánikem mandátu člena školské rady se jejím novým členem stává náhradník s nejvyšším počtem hlasů.
- h) Nejsou-li při volbě členů školské rady zvoleni náhradníci, je nutné provést v případě zániku mandátu člena školské rady doplňovací volby v souladu s tímto volebním řádem.
- i) Ne zvolí-li „oprávněné osoby“ stanovený počet členů školské rady ani na základě opakované výzvy, jmenuje zbývající členy školské rady ředitel školy.
- j) Podle rozhodnutí ředitele školy mohou být volby organizovány jiným způsobem (např. veřejným hlasováním, elektronickým hlasováním), pokud bude zajištěn jejich prokazatelně věrohodný a demokratický průběh. V tomto případě je nutné uvést do zápisu podle čl. III písmeno l) i podrobný popis organizace a průběhu voleb.
- k) O průběhu voleb pořizuje přípravný výbor zápis, který předá do 7 dnů od jejich skončení prostřednictvím odboru školství zřizovateli školy.
- l) Zápis musí obsahovat zejména:
- termín a místo konání voleb,
  - počet možných voličů a počet zúčastněných voličů (zvláště „oprávněné osoby“ a „pedagogové“),
  - přehledy kandidátů dle čl. III bodu c) Volebního řádu školské rady,
  - konečné pořadí kandidátů s uvedením počtu získaných platných hlasů (zvláště „oprávněné osoby“ a „pedagogové“)
  - případné další významné skutečnosti vypovídající o průběhu voleb,
  - podpisy všech členů přípravného výboru a podpis ředitele školy.
- m) Výsledky voleb zveřejňuje ředitel školy do 7 dnů od jejich skončení.

#### Čl. IV USTAVENÍ ŠKOLSKÉ RADY

- a) První zasedání školské rady svolává ředitel školy a to nejpozději do 30 dnů od vyhlášení výsledků voleb.
- b) Funkční období členů školské rady trvá tři roky.
- c) Členství ve školské radě je čestnou funkcí.
- d) Členství ve školské radě zaniká:
- uplynutím funkčního období,
  - odstoupením,
  - u členů jmenovaných zřizovatelem jejich odvoláním,
  - zrušením základní školy
  - odsouzením člena školské rady pro úmyslný trestný čin,
  - úmrtím.

#### Čl. V ÚČINNOST

Tento volební řád nabývá účinnosti dnem 2.10.2024

Bc. Markéta Rydvalová  
starostka města

**SMLOUVA o nájmu v nemovitosti  
uzavřená dle § 2201 občanského zákoníku**

Název: **Vladimíra Sadovská**  
IČO: 71376305  
Sídlo: kpt.Jaroše 1927

(dále jen „**nájemce**“)

a

Název: **Město Úvaly**  
IČO: 00240931  
Sídlo: Arnošta z Pardubic 95, 250 82 Úvaly  
Zastoupeno: Bc. Markéta Rydvalová, starostka města  
Oprávněn k podpisu: Ing.arch. Miroslav Hofman, vedoucí odboru investic a dopravy

Telefon: 281 091 111  
E-mail: podatelna@mestouvaly.cz  
Bankovní spojení: Komerční banka, a.s.  
Číslo účtu: 19-1524201/0100  
Webové stránky: www.mestouvaly.cz  
Datová schránka: pa3bvse

(dále jen „**pronajímatel**“ nebo jako „**město Úvaly**“)

(společně též jako „**smluvní strany**“)

Smluvní strany uzavírají v souladu s ust. § 2201 a násl. zákona 89/2012 Sb., občanský zákoník, ve znění pozdějších předpisů (dále jen „občanský zákoník“) **tuto smlouvu o nájmu části nemovitosti** (dále jen „smlouva“):

### **I. Úvodní ustanovení**

1. Pronajímatel prohlašuje, že je výlučným vlastníkem pozemku parc. č.1772, na kterém je umístěna stavba budovy č. p. 527, vše zapsáno na LV č. 10001 u Katastrálního úřadu pro Středočeský kraj, katastrální pracoviště Praha východ, obec Úvaly, katastrální území Úvaly u Prahy (dále jen „**nemovitost**“).

### **II. Předmět nájmu**

1. Pronajímatel přenechává nájemci do užívání **část nemovitosti o celkové výměře 30,70 m2, který tvoří soubor místností se samostatným vchodem z ulice**, (dále také jen „předmět nájmu“).
2. Nájemce předmět nájmu do užívání přijímá a zavazuje se platit sjednané nájemné a úhradu za plnění poskytovaná s užíváním předmětu nájmu.

### **III. Účel užívání**

1. Nájemce bude předmět nájmu, jakož i jeho součásti a příslušenství užívat výlučně **za účelem provozování prodejny květin a dárečků**.
2. Nájemce je oprávněn dát předmět nájmu nebo jeho část do podnájmu pouze s předchozím písemným souhlasem pronajímatele.

### **IV. Výše nájemného, záloh na služby, jejich splatnost, způsob placení, vyúčtování záloh na služby a režim nakládání s osobními údaji**

1. Nájemce je povinen platit pronajímateli nájemné, jehož výše **činí 3 684,- Kč** (slovy: *tři tisíce šest set osmdesát čtyři korun českých*) za kalendářní měsíc a zálohy na služby, výše záloh na služby **činí 2 000,- Kč** (slovy: *dvatisíce korun českých*) za kalendářní měsíc.

Není přípustné platit vyšší nebo nižší zálohy na služby než je určená částka v předpisu záloh uvedeném na posledním doručeném evidenčním listu nebo vyúčtování záloh. Přeplatek na zálohách je oprávněn



pronajímatel kdykoli vrátit na účet, ze kterého byl přeplatek zaslán anebo na adresu nájemce v případě platby v hotovosti.

2. Pronajímatel se zavazuje umožnit nájemci požívat tato plnění

- a) dodávky elektrické energie,
- b) dodávky tepla a teplé vody,
- c) dodávky plynu,
- d) dodávky pitné vody a odvádění odpadních vod,
- e) další služby podle konkrétního nájmu specifikované v předpisu záloh za služby.

jako plnění poskytovaná s užíváním předmětu nájmu (dále jen "služby"); pronajímatel stanoví nájemci předpis záloh za služby.

3. Nájemné a zálohy za služby je nájemce povinen uhradit podle této smlouvy **nejpozději 25. dne kalendářního měsíce, za který je nájemné a zálohy placeno** (dále jen "platba"), nájemné za dobu 43 měsíců nájmu však nájemce uhradí v souladu s článkem VIII. odst.1 této smlouvy.

4. Nájemce platbu uhradí bezhotovostně na bankovní účet pronajímatele u Komerční banky **č.ú. 19-1524201/0100**, přičemž při každé platbě je povinen uvádět stanovený variabilní symbol (VS) .....; tento účet je transparentním účtem města.

Odesláním platby na tento účet nájemce je seznámen se skutečností, že na tento transparentní účet má právo nahlížet kdokoli i prostřednictvím dálkového přístupu (web banky) a může se seznámit s údaji nájemcem sdělenými a u tohoto účtu bankou poskytovanými. Na transparentních účtech jsou zveřejněny tyto informace plateb: - zaúčtovaná částka a měna, datum připsání platby na účet, - popis platby, - název a číslo účtu plátce, - zpráva pro příjemce, - variabilní, - konstantní, - specifický symbol, a i další text byl-li osobou provádějící platbu na takový účet města uveden, k identifikaci platby a nájemce směrem k veřejnosti.

Nezaplatí-li nájemce platbu do 25. dne kalendářního měsíce od jeho splatnosti, je povinen zaplatit pronajímateli úrok z prodlení ve výši 0,04% za každý den prodlení.

5. Pronajímatel je povinen, a to nejpozději do 31. srpna následujícího kalendářního roku, vyúčtovat nájemci jím poskytnuté zálohy, a to u plnění, u nichž je to možné, dle skutečné spotřeby (na základě podružného elektroměru, vodoměru a měřiče topení), jinak v takové výši, v níž je pronajímatel jakožto vlastník předmětu nájmu povinen za příslušná plnění platit jejich poskytovateli (dodavateli) na základě s ním uzavřených smluv. V případě, že nájemci vznikne na jím poskytnutých zálohách přeplatek, je pronajímatel povinen tento přeplatek nájemci uhradit. V případě, že nájemci vznikne na jím poskytnutých zálohách nedoplatek, je nájemce povinen tento nedoplatek pronajímateli hradit, a to bez zbytečného odkladu, nejpozději však do 15 kalendářních dnů poté, co k tomu bude pronajímateli vyzván.
6. Pronajímatel je oprávněn jednostranně zvýšit výši měsíčních záloh v případě, že některý z poskytovatelů (dodavatelů) plnění uvedených v odstavci 2 zvýší výši záloh, které jsou tomuto poskytovateli na základě s ním uzavřených smluv povinen platit pronajímatel, jakožto vlastník nemovitosti.

## V. Doba nájmu

1. Nájem se sjednává na dobu určitou a to do 31. 12. 2025. V případě, že výpověď kterékoliv ze stran nebude druhé straně doručena ve lhůtě 60 dnů před každým vypršením smlouvy, tj. nejpozději do 1.11. před příslušným vypršením smlouvy, bude prodloužena vždy o 1 rok.
2. Pronajímatel může odstoupit od smlouvy pro podstatné porušení smlouvy. Za podstatné porušení smlouvy se považuje zejména
  - a) nezaplacení nájemného a/nebo zálohy na služby za dobu dvou měsíců v termínu splatnosti,
  - b) nezaplacení nájemného a/nebo zálohy na služby za dobu jednoho měsíce v případě, že toto nájemné nezaplatí ani do splatnosti dalšího nájemného (prodlení trvající déle než jeden měsíc),
  - c) dání předmětu nájmu nebo jeho části do podnájmu bez souhlasu pronajímatele,
  - d) opakované odmítnutí umožnit pronajímateli prohlídku předmětu nájmu (zejména za účelem kontroly způsobu jeho užívání), popř. přístup k němu za účelem potřebné opravy,
  - e) provádění stavebních úprav nebo jiných podstatných změn v předmětu nájmu, bez souhlasu pronajímatele.

3. Nájemce je oprávněn odstoupit od smlouvy v případě, že technický stav předmětu nájmu, neumožňuje provozování činnosti nájemce podle této smlouvy a pronajímatel na výzvu nájemce, předmět nájmu neuvedl do stavu, který činnost nájemce dle této smlouvy umožňuje.
4. Odstoupení od smlouvy má účinky do budoucna, protože tato smlouva zavazuje k nepřetržité či opakované činnosti nebo k postupnému dílčímu plnění.

#### **VI. Předání a převzetí předmětu nájmu**

1. Pronajímatel je povinen předat a nájemce převzít předmět nájmu, a to ke dni započetí nájmu dle této smlouvy.
2. O předání a převzetí předmětu nájmu pronajímatel a nájemce sepíší předávací protokol, který se jejich podpisem stává nedílnou součástí této smlouvy. Do protokolu se uvedou stav předmětu nájmu a jeho příslušenství, stavy příslušných měřicích zařízení a případné závady, budou-li zjištěny.

#### **VII. Práva a povinnosti smluvních stran**

1. Pronajímatel je povinen:
  - a) předat nájemci předmět nájmu včetně příslušenství ve stavu způsobilém k sjednanému účelu užívání a zajistit nájemci plný a nerušený výkon práv spojených s užíváním předmětu nájmu,
  - b) odstranit závady bránící řádnému užívání předmětu nájmu nebo závady, jimiž je výkon některého nájemcova práva dle této smlouvy ohrožen; v opačném případě je nájemce po předchozím upozornění pronajímatele oprávněn odstranit takové závady v nezbytné míře a požadovat od pronajímatele náhradu účelně vynaložených nákladů.
2. Nájemce je povinen:
  - a) platit pronajímateli řádně a včas sjednané nájemné a zálohy na služby,
  - b) užívat předmět nájmu včetně jeho příslušenství a společné prostory domu řádně a v souladu s právními předpisy, touto smlouvou a domovním řádem,
  - c) pečovat o předmět nájmu, dbát o jeho vzhled, chránit jej před poškozením, bez zbytečného odkladu upozornit pronajímatele na závady a potřebu těch oprav, které má provést pronajímatel, i na hrozící škodu; v opačném případě nájemce odpovídá za škodu, která nesplněním této povinnosti vznikla,
  - d) umožnit pronajímateli na jejich žádost přístup do předmětu nájmu za účelem kontroly, zda nájemce užívá předmět nájmu řádným způsobem,
  - e) nést náklady spojené s běžnou údržbou předmětu nájmu a jeho příslušenství a na jejich drobné opravy; na větší opravy je nájemce povinen upozornit pronajímatele a umožnit jim jejich provedení; nepostará-li se nájemce o běžnou údržbu předmětu nájmu a včasné provedení drobných oprav, má pronajímatel právo učinit tak po předchozím upozornění nájemce na svůj náklad sám a požadovat od nájemce náhradu,
  - f) po předchozí písemné výzvě umožnit pronajímateli nebo jím pověřené osobě provedení instalace a údržby zařízení pro měření a regulaci tepla, teplé a studené vody, jakož i odpočtu naměřených hodnot; nájemce je rovněž povinen umožnit přístup k dalším technickým zařízením, pokud jsou součástí předmětu nájmu či jeho příslušenství a patří pronajímateli,
  - g) nájemce je povinen odstranit závady a poškození, které způsobil v předmětu nájmu; nestane-li se tak, má pronajímatel právo po předchozím upozornění nájemce závady a poškození odstranit a požadovat od nájemce náhradu;
  - h) nájemce je povinen zdržet se provádění stavebních úprav či jiných podstatných změn v předmětu nájmu bez souhlasu pronajímatele; v případě porušení této povinnosti je pronajímatel oprávněn požadovat, aby nájemce provedené úpravy a změny bez odkladu odstranil,
  - i) nájemce se zavazuje dodržovat protipožární a bezpečnostní předpisy,
  - j) nájemce se zavazuje ke dni skončení nájmu předmět nájmu vyklidit a předat jej pronajímateli ve stavu, v jakém je převzal, s přihlédnutím k běžnému opotřebení; o tomto předání bude pořízen zápis podepsaný smluvními stranami, do nějž se mj. uvedou stavy příslušných měřicích zařízení.

3. Odpovědnost nájemce za škody způsobené třetími osobami vůči předmětu nájmu se vztahuje na zaměstnance, smluvní partnery nájemce, klienty nájemce a jakékoli osoby, které se v provozní době anebo s vědomím nájemce pohybují v prostorech předmětu nájmu.
4. Nájemce odpovídá za veškeré škody způsobené pronajímateli či třetím osobám, které vzniknou těmto subjektům v příčinné souvislosti s činností nájemce, jeho zaměstnanců, subdodavatelů, zákazníků (klientů) nebo jiných osob, které se v předmětu nájmu pohybují.

#### **VIII. Závěrečná ustanovení**

1. Práva a povinnosti z této smlouvy vyplývající a ve smlouvě neupravené se řídí příslušnými ustanoveními občanského zákoníku a s obsahem smlouvy souvisejících předpisů.
2. Smluvní strany sjednávají, že pokud by bylo jedno z výše uvedených ustanovení zcela nebo zčásti právně neúčinné, zůstává tím nedotčena právní účinnost ostatních ustanovení. Totéž platí i pro případ smluvní mezery.
3. Význam užití terminologie v této smlouvě svým významem a účelem vychází z obvykle definovaných právních pojmů anebo běžně užití terminologie v právních předpisech práva soukromého (zejména občanský zákoník) a práva veřejného (zejména stavební zákoník) včetně příslušných oborových a sektorových norem ČSN a ČSN EN.
4. Tuto smlouvu je možné měnit pouze písemnou dohodou smluvních stran ve formě vzestupně číslovaných dodatků této smlouvy, podepsaných oprávněnými zástupci smluvních stran. Žádné úkony či jednání ze strany jedné smluvní strany nelze považovat za příslib uzavření smlouvy nebo dodatku k této smlouvě. V souladu s ustanovením § 1740 odstavce 3 občanského zákoníku smluvní strany nepřipouští přijetí návrhu na uzavření smlouvy s dodatkem nebo odchylkou, čímž druhá smluvní strana podpisem smlouvy souhlasí. Smluvní strany se dále dohodly, že možnost zhojení nedostatku písemné formy právního jednání se vylučuje, a že neplatnost právního jednání, pro nějž si smluvní strany sjednaly písemnou formu, lze namítnout kdykoliv, tedy že mezi smluvními stranami neplatí ustanovení § 582 odstavce 1 první věta a odstavce 2 občanského zákoníku. Současně je zde platná podmínka, že smlouvu a dodatky smlouvy musí odsouhlasit orgán města, který schválil tuto smlouvu, jinak je takové ujednání (smlouva či dodatek) podle zákona o obcích, absolutně neplatné.
5. S ohledem na zákon 253/2008 Sb., o některých opatřeních proti legalizaci výnosů z trestné činnosti a financování terorismu, veškeré převody peněžních prostředků dle této smlouvy budou probíhat bezhotovostně. Ve výjimečných případech může objednatel přijmout hotovostní platbu ve výši, která nebude dosahovat částky, kterou je podle zákona povinnost převést bezhotovostně.
6. Nájemce výslovně prohlašuje, že souhlasí s odesíláním finančních transakcí vyplývajících z této smlouvy na transparentní účet města Úvaly a je seznámen, že bankovní ústav může na takovém účtu nejméně tyto informace: - zaúčtovaná částka a měna, datum připsání platby na účet, - popis platby, - název a číslo účtu plátce, - zpráva pro příjemce, - variabilní, - konstantní, - specifický symbol, a i další text byl-li plátcem uveden jakož i text uvedený smluvní stranou k identifikaci platby směrem k veřejnosti.
7. Nájemce prohlašuje, že bere na vědomí, že město Úvaly shromažďují osobní údaje druhé smluvní strany, jejích zaměstnanců nebo členů v rozsahu uvedeném touto smlouvou včetně všech případných dodatků smlouvy, zejména jména a příjmení osob, které smlouvu podepisují za smluvní strany, jména a příjmení osob uvedených jako kontakty, včetně případných poskytnutých či uvedených e-mailů a telefonních čísel, v souladu s Nařízením Evropského parlamentu a Rady č. 2016/679, obecné nařízení o ochraně osobních údajů (GDPR) a zákonem č. 110/2019 Sb., o zpracování osobních údajů, a to za účelem realizace této smlouvy. Osobní údaje shromážděné v souvislosti s touto smlouvou nebudou jiným způsobem smluvními stranami využívány, ledaže tak výslovně vyplývá z právních předpisů platných v České republice nebo byl výslovně poskytnut souhlas subjektem osobních údajů.
8. Smluvní strany sjednávají, že nájemce není oprávněn převést bez předchozího písemného souhlasu města Úvaly svá práva a závazky, vyplývající z této smlouvy na třetí osobu, zejména není oprávněn postoupit jakékoli peněžité pohledávky za městem Úvaly vzniklé v souvislosti s touto smlouvou.
9. Smluvní strany jsou srozuměny s tím, že text smlouvy je veřejně přístupnou listinou ve smyslu zákona č. 106/1999 Sb. o svobodném přístupu k informacím, ve znění pozdějších předpisů, a že město Úvaly jako

povinný subjekt má povinnost na žádost poskytnout informace o tomto smluvním vztahu včetně poskytnutí kopie smlouvy.

10. Smluvní strany prohlašují, že skutečnosti uvedené v této smlouvě nepovažují za obchodní tajemství ve smyslu § 504 občanského zákoníku, tímto výslovně souhlasí se zveřejněním veškerých náležitostí a podmínek této smlouvy a/nebo souvisejících dokumentů a informací, včetně zveřejnění této smlouvy jako celku, v rámci informací zpřístupňovaných veřejnosti bez stanovení jakýchkoli dalších podmínek, a to i prostřednictvím dálkového přístupu, zejména na webových stránkách města.
11. Smluvní strany výslovně potvrzují, že nejsou slabší stranou ve smyslu § 433 a § 1798 a.n. občanského zákoníku, ve znění pozdějších předpisů, základní podmínky této smlouvy jsou výsledkem jednání stran a každá ze stran měla příležitost ovlivnit obsah této smlouvy.
12. Smluvní strany sjednávají, že vylučují aplikaci § 1726, § 1728, § 1729 a § 1805 odst. 2 občanského zákoníku.
13. Práva a povinnosti vyplývající ze smlouvy přechází i na právní nástupce smluvních stran o čemž jsou smluvní strany povinny právního nástupce informovat; za informaci pro právního nástupce se považuje i zveřejnění smlouvy na webových stránkách smluvní strany nebo podle zákona (např. zveřejnění smlouvy v registru smluv) anebo založením smlouvy do Katastru nemovitostí.
14. Smluvní strany se dohodly na způsobu doručování písemností tak, že lze zásilku zaslat prostřednictvím datové schránky anebo doporučenou zásilkou, která je podána k přepravě držitelem poštovní licence na adresu smluvních stran uvedených v záhlaví této smlouvy.
15. Písemným kontaktem pro účely této smlouvy se rozumí kontaktní adresa pro písemnou korespondenci prostřednictvím držitele poštovní licence, ID datové schránky smluvní strany, jakož i kontakt i e-mailem, který si strany předaly.
16. Smluvní strany shodně zdůrazňují, že tuto Smlouvu uzavírají se záměrem ve vzájemné dohodě realizovat společný zájem a záměry Smluvních stran. Všechny spory, které vzniknou ze Smlouvy a v souvislosti s ní, se přednostně pokusí vyřešit prokazatelnou dohodou Smluvních stran nebo mediační dohodou podle zákona o mediaci (zákon 202/2012 Sb.).
17. Smluvní strany sjednávají, že rozhodným právem je právo České republiky, rozhodným jazykem je jazyk český a rozhodným soudem je Okresní soud pro Prahu-východ ve věcech, které rozhodují okresní soudy a Krajský soud v Praze ve věcech, které rozhodují krajské soudy.
18. Nedílnou a neoddělitelnou součástí této smlouvy jsou její přílohy:
  - Zákres předmětu nájmu v nemovitosti
19. Uzavření této smlouvy schválila Rada města Úvaly ..... ze dne ..... a pověřila vedoucího odboru investic a dopravy k jejímu podpisu.
20. Tato smlouva nabývá platnosti a účinnosti dnem podpisu poslední smluvní stranou za schválení Radou města Úvaly.
21. S odkazem na ust. § 3 odst. 2 písm. k) zákona 340/2015 Sb. o registru smluv, není povinnost tuto smlouvu registrovat v Registru smluv.
22. Smlouva je vyhotovena v **4** stejnopisech s platností originálu, z nichž **tři** stejnopisy obdrží město Úvaly a **jeden** stejnopis obdrží nájemce.
23. Strany po přečtení této smlouvy prohlašují, že souhlasí s jejím obsahem, což stvrzují svými podpisy.

V Úvalech dne

V Úvalech dne

---

**Ing.arch.Miroslav Hofman**  
vedoucí odboru  
investic a dopravy

---

**Vladimíra Sadovská**

**SMLOUVA o nájmu v nemovitosti  
uzavřená dle § 2201 občanského zákoníku**

Název: **Sylva Brožíčková**  
IČO: 16560191  
Sídlo: Havlíčkova 262, 250 82, Úvaly

(dále jen „**nájemce**“)

a

Název: **Město Úvaly**  
IČO: 00240931  
Sídlo: Arnošta z Pardubic 95, 250 82 Úvaly  
Zastoupeno: Bc. Markéta Rydvalová, starostka města  
Oprávněn k podpisu: Ing.arch.Miroslav Hofman, vedoucí odboru investic a dopravy

Telefon: 281 091 111  
E-mail: podatelna@mestouvaly.cz  
Bankovní spojení: Komerční banka, a.s.  
Číslo účtu: 19-1524201/0100  
Webové stránky: www.mestouvaly.cz  
Datová schránka: pa3bvse

(dále jen „**pronajímatel**“ nebo jako „**město Úvaly**“)

(společně též jako „**smluvní strany**“)

Smluvní strany uzavírají v souladu s ust. § 2201 a násl. zákona 89/2012 Sb., občanský zákoník, ve znění pozdějších předpisů (dále jen „občanský zákoník“) **tuto smlouvu o nájmu části nemovitosti** (dále jen „smlouva“):

### I. Úvodní ustanovení

1. Pronajímatel prohlašuje, že je výlučným vlastníkem pozemku parc. č.1772, na kterém je umístěna stavba budovy č. p. 527, vše zapsáno na LV č. 10001 u Katastrálního úřadu pro Středočeský kraj, katastrální pracoviště Praha východ, obec Úvaly, katastrální území Úvaly u Prahy (dále jen „**nemovitost**“).

### II. Předmět nájmu

1. Pronajímatel přenechává nájemci do užívání **část nemovitosti o celkové výměře 93,87 m2, který tvoří soubor místností se samostatným vchodem z ulice**, (dále také jen „předmět nájmu“).
2. Nájemce předmět nájmu do užívání přijímá a zavazuje se platit sjednané nájemné a úhradu za plnění poskytovaná s užíváním předmětu nájmu.

### III. Účel užívání

1. Nájemce bude předmět nájmu, jakož i jeho součásti a příslušenství užívat výlučně **za účelem provozování výroby a opravy obuvi, brašnářského a sedlářského zboží**.
2. Nájemce je oprávněn dát předmět nájmu nebo jeho část do podnájmu pouze s předchozím písemným souhlasem pronajímatele.

### IV. Výše nájemného, záloh na služby, jejich splatnost, způsob placení, vyúčtování záloh na služby a režim nakládání s osobními údaji

1. Nájemce je povinen platit pronajímateli nájemné, jehož výše **činí 11 264,- Kč** (slovy: *jedenáct tisíc dvěstěšedesátčtyři. korun českých*) za kalendářní měsíc a zálohy na služby, výše záloh na služby **činí 2 000,- Kč** (slovy: *dvatisíce korun českých*) za kalendářní měsíc.

Není přípustné platit vyšší nebo nižší zálohy na služby než je určená částka v předpisu záloh uvedeném na posledním doručeném evidenčním listu nebo vyúčtování záloh. Přeplatek na zálohách je oprávněn

pronajímatel kdykoli vrátit na účet, ze kterého byl přeplatek zaslán anebo na adresu nájemce v případě platby v hotovosti.

2. Pronajímatel se zavazuje umožnit nájemci požívat tato plnění

- a) dodávky elektrické energie,
- b) dodávky tepla a teplé vody,
- c) dodávky plynu,
- d) dodávky pitné vody a odvádění odpadních vod,
- e) další služby podle konkrétního nájmu specifikované v předpisu záloh za služby.

jako plnění poskytovaná s užíváním předmětu nájmu (dále jen "služby"); pronajímatel stanoví nájemci předpis záloh za služby.

3. Nájemné a zálohy za služby je nájemce povinen uhradit podle této smlouvy **nejpozději 25. dne kalendářního měsíce, za který je nájemné a zálohy placeno** (dále jen "platba"), nájemné za dobu 43 měsíců nájmu však nájemce uhradí v souladu s článkem VIII. odst.1 této smlouvy.

4. Nájemce platbu uhradí bezhotovostně na bankovní účet pronajímatele u Komerční banky **č.ú. 19-1524201/0100**, přičemž při každé platbě je povinen uvádět stanovený variabilní symbol (VS) .....; tento účet je transparentním účtem města.

Odesláním platby na tento účet nájemce je seznámen se skutečností, že na tento transparentní účet má právo nahlížet kdokoli i prostřednictvím dálkového přístupu (web banky) a může se seznámit s údaji nájemcem sdělenými a u tohoto účtu bankou poskytovanými. Na transparentních účtech jsou zveřejněny tyto informace plateb: - zaúčtovaná částka a měna, datum připsání platby na účet, - popis platby, - název a číslo účtu plátce, - zpráva pro příjemce, - variabilní, - konstantní, - specifický symbol, a i další text byl-li osobou provádějící platbu na takový účet města uveden, k identifikaci platby a nájemce směrem k veřejnosti.

Nezaplatí-li nájemce platbu do 25. dne kalendářního měsíce od jeho splatnosti, je povinen zaplatit pronajímateli úrok z prodlení ve výši 0,04% za každý den prodlení.

5. Pronajímatel je povinen, a to nejpozději do 31. srpna následujícího kalendářního roku, vyúčtovat nájemci jím poskytnuté zálohy, a to u plnění, u nichž je to možné, dle skutečné spotřeby (na základě podružného elektroměru, vodoměru a měřiče topení), jinak v takové výši, v níž je pronajímatel jakožto vlastník předmětu nájmu povinen za příslušná plnění platit jejich poskytovateli (dodavatel) na základě s ním uzavřených smluv. V případě, že nájemci vznikne na jím poskytnutých zálohách přeplatek, je pronajímatel povinen tento přeplatek nájemci uhradit. V případě, že nájemci vznikne na jím poskytnutých zálohách nedoplatek, je nájemce povinen tento nedoplatek pronajímateli hradit, a to bez zbytečného odkladu, nejpozději však do 15 kalendářních dnů poté, co k tomu bude pronajímateli vyzván.
6. Pronajímatel je oprávněn jednostranně zvýšit výši měsíčních záloh v případě, že některý z poskytovatelů (dodavatelů) plnění uvedených v odstavci 2 zvýší výši záloh, které jsou tomuto poskytovateli na základě s ním uzavřených smluv povinen platit pronajímatel, jakožto vlastník nemovitosti.

## V. Doba nájmu

1. Nájem se sjednává na dobu určitou a to do 31. 12. 2025. V případě, že výpověď kterékoliv ze stran nebude druhé straně doručena ve lhůtě 60 dnů před každým vypršením smlouvy, tj. nejpozději do 1.11. před příslušným vypršením smlouvy, bude prodloužena vždy o 1 rok.

2. Pronajímatel může odstoupit od smlouvy pro podstatné porušení smlouvy. Za podstatné porušení smlouvy se považuje zejména

- a) nezaplacení nájemného a/nebo zálohy na služby za dobu dvou měsíců v termínu splatnosti,
- b) nezaplacení nájemného a/nebo zálohy na služby za dobu jednoho měsíce v případě, že toto nájemné nezaplatí ani do splatnosti dalšího nájemného (prodlení trvající déle než jeden měsíc),
- c) dání předmětu nájmu nebo jeho části do podnájmu bez souhlasu pronajímatele,
- d) opakované odmítnutí umožnit pronajímateli prohlídku předmětu nájmu (zejména za účelem kontroly způsobu jeho užívání), popř. přístup k němu za účelem potřebné opravy,

- e) provádění stavebních úprav nebo jiných podstatných změn v předmětu nájmu, bez souhlasu pronajímatele.
3. Nájemce je oprávněn odstoupit od smlouvy v případě, že technický stav předmětu nájmu, neumožňuje provozování činnosti nájemce podle této smlouvy a pronajímatel na výzvu nájemce, předmět nájmu neuvedl do stavu, který činnost nájemce dle této smlouvy umožňuje.
  4. Odstoupení od smlouvy má účinky do budoucna, protože tato smlouva zavazuje k nepřetržité či opakované činnosti nebo k postupnému dílčímu plnění.

## **VI. Předání a převzetí předmětu nájmu**

1. Pronajímatel je povinen předat a nájemce převzít předmět nájmu, a to ke dni započetí nájmu dle této smlouvy.
2. O předání a převzetí předmětu nájmu pronajímatel a nájemce sepíše předávací protokol, který se jejich podpisem stává nedílnou součástí této smlouvy. Do protokolu se uvedou stav předmětu nájmu a jeho příslušenství, stavy příslušných měřicích zařízení a případné závady, budou-li zjištěny.

## **VII. Práva a povinnosti smluvních stran**

1. Pronajímatel je povinen:
  - a) předat nájemci předmět nájmu včetně příslušenství ve stavu způsobilém k sjednanému účelu užívání a zajistit nájemci plný a nerušený výkon práv spojených s užíváním předmětu nájmu,
  - b) odstranit závady bránící řádnému užívání předmětu nájmu nebo závady, jimiž je výkon některého nájemcova práva dle této smlouvy ohrožen; v opačném případě je nájemce po předchozím upozornění pronajímatele oprávněn odstranit takové závady v nezbytné míře a požadovat od pronajímatele náhradu účelně vynaložených nákladů.
2. Nájemce je povinen:
  - a) platit pronajímateli řádně a včas sjednané nájemné a zálohy na služby,
  - b) užívat předmět nájmu včetně jeho příslušenství a společné prostory domu řádně a v souladu s právními předpisy, touto smlouvou a domovním řádem,
  - c) pečovat o předmět nájmu, dbát o jeho vzhled, chránit jej před poškozením, bez zbytečného odkladu upozornit pronajímatele na závady a potřebu těch oprav, které má provést pronajímatel, i na hrozící škodu; v opačném případě nájemce odpovídá za škodu, která nesplněním této povinnosti vznikla,
  - d) umožnit pronajímateli na jejich žádost přístup do předmětu nájmu za účelem kontroly, zda nájemce užívá předmět nájmu řádným způsobem,
  - e) nést náklady spojené s běžnou údržbou předmětu nájmu a jeho příslušenství a na jejich drobné opravy; na větší opravy je nájemce povinen upozornit pronajímatele a umožnit jim jejich provedení; nepostará-li se nájemce o běžnou údržbu předmětu nájmu a včasné provedení drobných oprav, má pronajímatel právo učinit tak po předchozím upozornění nájemce na svůj náklad sám a požadovat od nájemce náhradu,
  - f) po předchozí písemné výzvě umožnit pronajímateli nebo jím pověřené osobě provedení instalace a údržby zařízení pro měření a regulaci tepla, teplé a studené vody, jakož i odpočtu naměřených hodnot; nájemce je rovněž povinen umožnit přístup k dalším technickým zařízením, pokud jsou součástí předmětu nájmu či jeho příslušenství a patří pronajímateli,
  - g) nájemce je povinen odstranit závady a poškození, které způsobil v předmětu nájmu; nestane-li se tak, má pronajímatel právo po předchozím upozornění nájemce závady a poškození odstranit a požadovat od nájemce náhradu;
  - h) nájemce je povinen zdržet se provádění stavebních úprav či jiných podstatných změn v předmětu nájmu bez souhlasu pronajímatele; v případě porušení této povinnosti je pronajímatel oprávněn požadovat, aby nájemce provedené úpravy a změny bez odkladu odstranil,
  - i) nájemce se zavazuje dodržovat protipožární a bezpečnostní předpisy,
  - j) nájemce se zavazuje ke dni skončení nájmu předmět nájmu vyklidit a předat jej pronajímateli ve stavu, v jakém je převzal, s přihlédnutím k běžnému opotřebení; o tomto předání bude pořízen zápis podepsaný smluvními stranami, do nějž se mj. uvedou stavy příslušných měřicích zařízení.

3. Odpovědnost nájemce za škody způsobené třetími osobami vůči předmětu nájmu se vztahuje na zaměstnance, smluvní partnery nájemce, klienty nájemce a jakékoli osoby, které se v provozní době anebo s vědomím nájemce pohybují v prostorech předmětu nájmu.
4. Nájemce odpovídá za veškeré škody způsobené pronajímateli či třetím osobám, které vzniknou těmto subjektům v příčinné souvislosti s činností nájemce, jeho zaměstnanců, subdodavatelů, zákazníků (klientů) nebo jiných osob, které se v předmětu nájmu pohybují.

#### **VIII. Další ujednání**

1. Smluvní strany sjednávají, že nájemce uhradí rekonstrukci elektroinstalace ve výši 60 000,- Kč a tato částka mu bude odečtena s placení nájemného po kolaudaci objektu po dobu pěti měsíců a šestý měsíc bude činit doplatek nájmu 3 680,-Kč.

#### **X. Závěrečná ustanovení**

1. Práva a povinnosti z této smlouvy vyplývající a ve smlouvě neupravené se řídí příslušnými ustanoveními občanského zákoníku a s obsahem smlouvy souvisejících předpisů.
2. Smluvní strany sjednávají, že pokud by bylo jedno z výše uvedených ustanovení zcela nebo zčásti právně neúčinné, zůstává tím nedotčena právní účinnost ostatních ustanovení. Totéž platí i pro případ smluvní mezery.
3. Význam užití terminologie v této smlouvě svým významem a účelem vychází z obvykle definovaných právních pojmů anebo běžně užití terminologie v právních předpisech práva soukromého (zejména občanský zákoník) a práva veřejného (zejména stavební zákoník) včetně příslušných oborových a sektorových norem ČSN a ČSN EN.
4. Tuto smlouvu je možné měnit pouze písemnou dohodou smluvních stran ve formě vzestupně číslovaných dodatků této smlouvy, podepsaných oprávněnými zástupci smluvních stran. Žádné úkony či jednání ze strany jedné smluvní strany nelze považovat za příslib uzavření smlouvy nebo dodatku k této smlouvě. V souladu s ustanovením § 1740 odstavce 3 občanského zákoníku smluvní strany nepřipouští přijetí návrhu na uzavření smlouvy s dodatkem nebo odchylkou, čímž druhá smluvní strana podpisem smlouvy souhlasí. Smluvní strany se dále dohodly, že možnost zhojení nedostatku písemné formy právního jednání se vylučuje, a že neplatnost právního jednání, pro něž si smluvní strany sjednaly písemnou formu, lze namítnout kdykoliv, tedy že mezi smluvními stranami neplatí ustanovení § 582 odstavce 1 první věta a odstavce 2 občanského zákoníku. Současně je zde platná podmínka, že smlouvu a dodatky smlouvy musí odsouhlasit orgán města, který schválil tuto smlouvu, jinak je takové ujednání (smlouva či dodatek) podle zákona o obcích, absolutně neplatné.
5. S ohledem na zákon 253/2008 Sb., o některých opatřeních proti legalizaci výnosů z trestné činnosti a financování terorismu, veškeré převody peněžních prostředků dle této smlouvy budou probíhat bezhotovostně. Ve výjimečných případech může objednatel přijmout hotovostní platbu ve výši, která nebude dosahovat částky, kterou je podle zákona povinnost převést bezhotovostně.
6. Nájemce výslovně prohlašuje, že souhlasí s odesíláním finančních transakcí vyplývajících z této smlouvy na transparentní účet města Úvaly a je seznámen, že bankovní ústav může na takovém účtu nejméně tyto informace: - záúčtovaná částka a měna, datum připsání platby na účet, - popis platby, - název a číslo účtu plátce, - zpráva pro příjemce, - variabilní, - konstantní, - specifický symbol, a i další text byl-li plátcem uveden jakož i text uvedený smluvní stranou k identifikaci platby směrem k veřejnosti.
7. Nájemce prohlašuje, že bere na vědomí, že město Úvaly shromažďují osobní údaje druhé smluvní strany, jejích zaměstnanců nebo členů v rozsahu uvedeném touto smlouvou včetně všech případných dodatků smlouvy, zejména jména a příjmení osob, které smlouvu podepisují za smluvní strany, jména a příjmení osob uvedených jako kontakty, včetně případných poskytnutých či uvedených e-mailů a telefonních čísel, v souladu s Nařízením Evropského parlamentu a Rady č. 2016/679, obecné nařízení o ochraně osobních údajů (GDPR) a zákonem č. 110/2019 Sb., o zpracování osobních údajů, a to za účelem realizace této smlouvy. Osobní údaje shromážděné v souvislosti s touto smlouvou nebudou jiným způsobem smluvními stranami využívány, ledaže tak výslovně vyplývá z právních předpisů platných v České republice nebo byl výslovně poskytnut souhlas subjektem osobních údajů.



8. Smluvní strany sjednávají, že nájemce není oprávněn převést bez předchozího písemného souhlasu města Úvaly svá práva a závazky, vyplývající z této smlouvy na třetí osobu, zejména není oprávněn postoupit jakékoliv peněžité pohledávky za městem Úvaly vzniklé v souvislosti s touto smlouvou.
9. Smluvní strany jsou srozuměny s tím, že text smlouvy je veřejně přístupnou listinou ve smyslu zákona č. 106/1999 Sb. o svobodném přístupu k informacím, ve znění pozdějších předpisů, a že město Úvaly jako povinný subjekt má povinnost na žádost poskytnout informace o tomto smluvním vztahu včetně poskytnutí kopie smlouvy.
10. Smluvní strany prohlašují, že skutečnosti uvedené v této smlouvě nepovažují za obchodní tajemství ve smyslu § 504 občanského zákoníku, tímto výslovně souhlasí se zveřejněním veškerých náležitostí a podmínek této smlouvy a/nebo souvisejících dokumentů a informací, včetně zveřejnění této smlouvy jako celku, v rámci informací zpřístupňovaných veřejnosti bez stanovení jakýchkoli dalších podmínek, a to i prostřednictvím dálkového přístupu, zejména na webových stránkách města.
11. Smluvní strany výslovně potvrzují, že nejsou slabší stranou ve smyslu § 433 a § 1798 a.n. občanského zákoníku, ve znění pozdějších předpisů, základní podmínky této smlouvy jsou výsledkem jednání stran a každá ze stran měla příležitost ovlivnit obsah této smlouvy.
12. Smluvní strany sjednávají, že vylučují aplikaci § 1726, § 1728, § 1729 a § 1805 odst. 2 občanského zákoníku.
13. Práva a povinnosti vyplývající ze smlouvy přechází i na právní nástupce smluvních stran o čemž jsou smluvní strany povinny právního nástupce informovat; za informaci pro právního nástupce se považuje i zveřejnění smlouvy na webových stránkách smluvní strany nebo podle zákona (např. zveřejnění smlouvy v registru smluv) anebo založením smlouvy do Katastru nemovitostí.
14. Smluvní strany se dohodly na způsobu doručování písemností tak, že lze zásilku zaslat prostřednictvím datové schránky anebo doporučenou zásilkou, která je podána k přepravě držitelem poštovní licence na adresu smluvních stran uvedených v záhlaví této smlouvy.
15. Písemným kontaktem pro účely této smlouvy se rozumí kontaktní adresa pro písemnou korespondenci prostřednictvím držitele poštovní licence, ID datové schránky smluvní strany, jakož i kontakt i e-mailem, který si strany předaly.
16. Smluvní strany shodně zdůrazňují, že tuto Smlouvu uzavírají se záměrem ve vzájemné dohodě realizovat společný zájem a záměry Smluvních stran. Všechny spory, které vzniknou ze Smlouvy a v souvislosti s ní, se přednostně pokusí vyřešit prokazatelnou dohodou Smluvních stran nebo mediační dohodou podle zákona o mediaci (zákon 202/2012 Sb.).
17. Smluvní strany sjednávají, že rozhodným právem je právo České republiky, rozhodným jazykem je jazyk český a rozhodným soudem je Okresní soud pro Prahu-východ ve věcech, které rozhodují okresní soudy a Krajský soud v Praze ve věcech, které rozhodují krajské soudy.
18. Nedílnou a neoddělitelnou součástí této smlouvy jsou její přílohy:
  - Zákres předmětu nájmu v nemovitosti
19. Uzavření této smlouvy schválila Rada města Úvaly ..... ze dne ..... a pověřila vedoucího odboru investic a dopravy k jejímu podpisu.
20. Tato smlouva nabývá platnosti a účinnosti dnem podpisu poslední smluvní stranou za schválení Radou města Úvaly.
21. S odkazem na ust. § 3 odst. 2 písm. k) zákona 340/2015 Sb. o registru smluv, není povinnost tuto smlouvu registrovat v Registru smluv.
22. Smlouva je vyhotovena v **4** stejnopisech s platností originálu, z nichž **tři** stejnopisy obdrží město Úvaly a **jeden** stejnopis obdrží nájemce.
23. Strany po přečtení této smlouvy prohlašují, že souhlasí s jejím obsahem, což stvrzují svými podpisy.

V Úvalech dne

V Úvalech dne

za pronajímatele:

---

**Ing.arch.Miroslav Hofman**

vedoucí odboru  
investic a dopravy

za nájemce:

---

**Sylva Brožíčková**

**SMLOUVA o nájmu v nemovitosti  
uzavřená dle § 2201 občanského zákoníku**

Název: **Sylva Brožíčková**  
IČO: 16560191  
Sídlo: Havlíčkova 262, 250 82, Úvaly

(dále jen „**nájemce**“)

a

Název: **Město Úvaly**  
IČO: 00240931  
Sídlo: Arnošta z Pardubic 95, 250 82 Úvaly  
Zastoupeno: Bc. Markéta Rydvalová, starostka města  
Oprávněn k podpisu: Ing.arch.Miroslav Hofman, vedoucí odboru investic a dopravy

Telefon: 281 091 111  
E-mail: podatelna@mestouvaly.cz  
Bankovní spojení: Komerční banka, a.s.  
Číslo účtu: 19-1524201/0100  
Webové stránky: www.mestouvaly.cz  
Datová schránka: pa3bvse

(dále jen „**pronajímatel**“ nebo jako „**město Úvaly**“)

(společně též jako „**smluvní strany**“)

Smluvní strany uzavírají v souladu s ust. § 2201 a násl. zákona 89/2012 Sb., občanský zákoník, ve znění pozdějších předpisů (dále jen „občanský zákoník“) **tuto smlouvu o nájmu části nemovitosti** (dále jen „smlouva“):

### I. Úvodní ustanovení

1. Pronajímatel prohlašuje, že je výlučným vlastníkem pozemku parc. č.1772, na kterém je umístěna stavba budovy č. p. 527, vše zapsáno na LV č. 10001 u Katastrálního úřadu pro Středočeský kraj, katastrální pracoviště Praha východ, obec Úvaly, katastrální území Úvaly u Prahy (dále jen „**nemovitost**“).

### II. Předmět nájmu

1. Pronajímatel přenechává nájemci do užívání **část nemovitosti o celkové výměře 93,87 m2, který tvoří soubor místností se samostatným vchodem z ulice**, (dále také jen „předmět nájmu“).
2. Nájemce předmět nájmu do užívání přijímá a zavazuje se platit sjednané nájemné a úhradu za plnění poskytovaná s užíváním předmětu nájmu.

### III. Účel užívání

1. Nájemce bude předmět nájmu, jakož i jeho součásti a příslušenství užívat výlučně **za účelem provozování výroby a opravy obuvi, brašnářského a sedlářského zboží**.
2. Nájemce je oprávněn dát předmět nájmu nebo jeho část do podnájmu pouze s předchozím písemným souhlasem pronajímatele.

### IV. Výše nájemného, záloh na služby, jejich splatnost, způsob placení, vyúčtování záloh na služby a režim nakládání s osobními údaji

1. Nájemce je povinen platit pronajímateli nájemné, jehož výše **činí 11 264,- Kč** (slovy: *jedenáct tisíc dvěstěšedesátčtyři. korun českých*) za kalendářní měsíc a zálohy na služby, výše záloh na služby **činí 2 000,- Kč** (slovy: *dvatisíce korun českých*) za kalendářní měsíc.

Není přípustné platit vyšší nebo nižší zálohy na služby než je určená částka v předpisu záloh uvedeném na posledním doručeném evidenčním listu nebo vyúčtování záloh. Přeplatek na zálohách je oprávněn

pronajímatel kdykoli vrátit na účet, ze kterého byl přeplatek zaslán anebo na adresu nájemce v případě platby v hotovosti.

2. Pronajímatel se zavazuje umožnit nájemci požívat tato plnění

- a) dodávky elektrické energie,
- b) dodávky tepla a teplé vody,
- c) dodávky plynu,
- d) dodávky pitné vody a odvádění odpadních vod,
- e) další služby podle konkrétního nájmu specifikované v předpisu záloh za služby.

jako plnění poskytovaná s užíváním předmětu nájmu (dále jen "služby"); pronajímatel stanoví nájemci předpis záloh za služby.

3. Nájemné a zálohy za služby je nájemce povinen uhradit podle této smlouvy **nejpozději 25. dne kalendářního měsíce, za který je nájemné a zálohy placeno** (dále jen "platba"), nájemné za dobu 43 měsíců nájmu však nájemce uhradí v souladu s článkem VIII. odst.1 této smlouvy.

4. Nájemce platbu uhradí bezhotovostně na bankovní účet pronajímatele u Komerční banky **č.ú. 19-1524201/0100**, přičemž při každé platbě je povinen uvádět stanovený variabilní symbol (VS) .....; tento účet je transparentním účtem města.

Odesláním platby na tento účet nájemce je seznámen se skutečností, že na tento transparentní účet má právo nahlížet kdokoli i prostřednictvím dálkového přístupu (web banky) a může se seznámit s údaji nájemcem sdělenými a u tohoto účtu bankou poskytovanými. Na transparentních účtech jsou zveřejněny tyto informace plateb: - zaúčtovaná částka a měna, datum připsání platby na účet, - popis platby, - název a číslo účtu plátce, - zpráva pro příjemce, - variabilní, - konstantní, - specifický symbol, a i další text byl-li osobou provádějící platbu na takový účet města uveden, k identifikaci platby a nájemce směrem k veřejnosti.

Nezaplatí-li nájemce platbu do 25. dne kalendářního měsíce od jeho splatnosti, je povinen zaplatit pronajímateli úrok z prodlení ve výši 0,04% za každý den prodlení.

5. Pronajímatel je povinen, a to nejpozději do 31. srpna následujícího kalendářního roku, vyúčtovat nájemci jím poskytnuté zálohy, a to u plnění, u nichž je to možné, dle skutečné spotřeby (na základě podružného elektroměru, vodoměru a měřiče topení), jinak v takové výši, v níž je pronajímatel jakožto vlastník předmětu nájmu povinen za příslušná plnění platit jejich poskytovateli (dodavateli) na základě s ním uzavřených smluv. V případě, že nájemci vznikne na jím poskytnutých zálohách přeplatek, je pronajímatel povinen tento přeplatek nájemci uhradit. V případě, že nájemci vznikne na jím poskytnutých zálohách nedoplatek, je nájemce povinen tento nedoplatek pronajímateli hradit, a to bez zbytečného odkladu, nejpozději však do 15 kalendářních dnů poté, co k tomu bude pronajímateli vyzván.
6. Pronajímatel je oprávněn jednostranně zvýšit výši měsíčních záloh v případě, že některý z poskytovatelů (dodavatelů) plnění uvedených v odstavci 2 zvýší výši záloh, které jsou tomuto poskytovateli na základě s ním uzavřených smluv povinen platit pronajímatel, jakožto vlastník nemovitosti.

## V. Doba nájmu

1. Nájem se sjednává na dobu určitou a to do 31. 12. 2025. V případě, že výpověď kterékoliv ze stran nebude druhé straně doručena ve lhůtě 60 dnů před každým vypršením smlouvy, tj. nejpozději do 1.11. před příslušným vypršením smlouvy, bude prodloužena vždy o 1 rok.

2. Pronajímatel může odstoupit od smlouvy pro podstatné porušení smlouvy. Za podstatné porušení smlouvy se považuje zejména

- a) nezaplacení nájemného a/nebo zálohy na služby za dobu dvou měsíců v termínu splatnosti,
- b) nezaplacení nájemného a/nebo zálohy na služby za dobu jednoho měsíce v případě, že toto nájemné nezaplatí ani do splatnosti dalšího nájemného (prodlení trvající déle než jeden měsíc),
- c) dání předmětu nájmu nebo jeho části do podnájmu bez souhlasu pronajímatele,
- d) opakované odmítnutí umožnit pronajímateli prohlídku předmětu nájmu (zejména za účelem kontroly způsobu jeho užívání), popř. přístup k němu za účelem potřebné opravy,

- e) provádění stavebních úprav nebo jiných podstatných změn v předmětu nájmu, bez souhlasu pronajímatele.
3. Nájemce je oprávněn odstoupit od smlouvy v případě, že technický stav předmětu nájmu, neumožňuje provozování činnosti nájemce podle této smlouvy a pronajímatel na výzvu nájemce, předmět nájmu neuvedl do stavu, který činnost nájemce dle této smlouvy umožňuje.
  4. Odstoupení od smlouvy má účinky do budoucna, protože tato smlouva zavazuje k nepřetržité či opakované činnosti nebo k postupnému dílčímu plnění.

## **VI. Předání a převzetí předmětu nájmu**

1. Pronajímatel je povinen předat a nájemce převzít předmět nájmu, a to ke dni započetí nájmu dle této smlouvy.
2. O předání a převzetí předmětu nájmu pronajímatel a nájemce sepíše předávací protokol, který se jejich podpisem stává nedílnou součástí této smlouvy. Do protokolu se uvedou stav předmětu nájmu a jeho příslušenství, stavy příslušných měřicích zařízení a případné závady, budou-li zjištěny.

## **VII. Práva a povinnosti smluvních stran**

1. Pronajímatel je povinen:
  - a) předat nájemci předmět nájmu včetně příslušenství ve stavu způsobilém k sjednanému účelu užívání a zajistit nájemci plný a nerušený výkon práv spojených s užíváním předmětu nájmu,
  - b) odstranit závady bránící řádnému užívání předmětu nájmu nebo závady, jimiž je výkon některého nájemcova práva dle této smlouvy ohrožen; v opačném případě je nájemce po předchozím upozornění pronajímatele oprávněn odstranit takové závady v nezbytné míře a požadovat od pronajímatele náhradu účelně vynaložených nákladů.
2. Nájemce je povinen:
  - a) platit pronajímateli řádně a včas sjednané nájemné a zálohy na služby,
  - b) užívat předmět nájmu včetně jeho příslušenství a společné prostory domu řádně a v souladu s právními předpisy, touto smlouvou a domovním řádem,
  - c) pečovat o předmět nájmu, dbát o jeho vzhled, chránit jej před poškozením, bez zbytečného odkladu upozornit pronajímatele na závady a potřebu těch oprav, které má provést pronajímatel, i na hrozící škodu; v opačném případě nájemce odpovídá za škodu, která nesplněním této povinnosti vznikla,
  - d) umožnit pronajímateli na jejich žádost přístup do předmětu nájmu za účelem kontroly, zda nájemce užívá předmět nájmu řádným způsobem,
  - e) nést náklady spojené s běžnou údržbou předmětu nájmu a jeho příslušenství a na jejich drobné opravy; na větší opravy je nájemce povinen upozornit pronajímatele a umožnit jim jejich provedení; nepostará-li se nájemce o běžnou údržbu předmětu nájmu a včasné provedení drobných oprav, má pronajímatel právo učinit tak po předchozím upozornění nájemce na svůj náklad sám a požadovat od nájemce náhradu,
  - f) po předchozí písemné výzvě umožnit pronajímateli nebo jím pověřené osobě provedení instalace a údržby zařízení pro měření a regulaci tepla, teplé a studené vody, jakož i odpočtu naměřených hodnot; nájemce je rovněž povinen umožnit přístup k dalším technickým zařízením, pokud jsou součástí předmětu nájmu či jeho příslušenství a patří pronajímateli,
  - g) nájemce je povinen odstranit závady a poškození, které způsobil v předmětu nájmu; nestane-li se tak, má pronajímatel právo po předchozím upozornění nájemce závady a poškození odstranit a požadovat od nájemce náhradu;
  - h) nájemce je povinen zdržet se provádění stavebních úprav či jiných podstatných změn v předmětu nájmu bez souhlasu pronajímatele; v případě porušení této povinnosti je pronajímatel oprávněn požadovat, aby nájemce provedené úpravy a změny bez odkladu odstranil,
  - i) nájemce se zavazuje dodržovat protipožární a bezpečnostní předpisy,
  - j) nájemce se zavazuje ke dni skončení nájmu předmět nájmu vyklidit a předat jej pronajímateli ve stavu, v jakém je převzal, s přihlédnutím k běžnému opotřebení; o tomto předání bude pořízen zápis podepsaný smluvními stranami, do nějž se mj. uvedou stavy příslušných měřicích zařízení.

3. Odpovědnost nájemce za škody způsobené třetími osobami vůči předmětu nájmu se vztahuje na zaměstnance, smluvní partnery nájemce, klienty nájemce a jakékoli osoby, které se v provozní době anebo s vědomím nájemce pohybují v prostorech předmětu nájmu.
4. Nájemce odpovídá za veškeré škody způsobené pronajímateli či třetím osobám, které vzniknou těmto subjektům v příčinné souvislosti s činností nájemce, jeho zaměstnanců, subdodavatelů, zákazníků (klientů) nebo jiných osob, které se v předmětu nájmu pohybují.

#### **VIII. Další ujednání**

1. Smluvní strany sjednávají, že nájemce uhradí rekonstrukci elektroinstalace ve výši 30 000,- Kč a tato částka mu bude odečtena s placení nájemného po kolaudaci objektu po dobu dvou měsíců a třetí měsíc bude činit doplatek nájmu 7 472,-Kč.

#### **X. Závěrečná ustanovení**

1. Práva a povinnosti z této smlouvy vyplývající a ve smlouvě neupravené se řídí příslušnými ustanoveními občanského zákoníku a s obsahem smlouvy souvisejících předpisů.
2. Smluvní strany sjednávají, že pokud by bylo jedno z výše uvedených ustanovení zcela nebo zčásti právně neúčinné, zůstává tím nedotčena právní účinnost ostatních ustanovení. Totéž platí i pro případ smluvní mezery.
3. Význam užití terminologie v této smlouvě svým významem a účelem vychází z obvykle definovaných právních pojmů anebo běžně užití terminologie v právních předpisech práva soukromého (zejména občanský zákoník) a práva veřejného (zejména stavební zákoník) včetně příslušných oborových a sektorových norem ČSN a ČSN EN.
4. Tuto smlouvu je možné měnit pouze písemnou dohodou smluvních stran ve formě vzestupně číslovaných dodatků této smlouvy, podepsaných oprávněnými zástupci smluvních stran. Žádné úkony či jednání ze strany jedné smluvní strany nelze považovat za příslib uzavření smlouvy nebo dodatku k této smlouvě. V souladu s ustanovením § 1740 odstavce 3 občanského zákoníku smluvní strany nepřipouští přijetí návrhu na uzavření smlouvy s dodatkem nebo odchylkou, čímž druhá smluvní strana podpisem smlouvy souhlasí. Smluvní strany se dále dohodly, že možnost zhojení nedostatku písemné formy právního jednání se vylučuje, a že neplatnost právního jednání, pro něž si smluvní strany sjednaly písemnou formu, lze namítnout kdykoliv, tedy že mezi smluvními stranami neplatí ustanovení § 582 odstavce 1 první věta a odstavce 2 občanského zákoníku. Současně je zde platná podmínka, že smlouvu a dodatky smlouvy musí odsouhlasit orgán města, který schválil tuto smlouvu, jinak je takové ujednání (smlouva či dodatek) podle zákona o obcích, absolutně neplatné.
5. S ohledem na zákon 253/2008 Sb., o některých opatřeních proti legalizaci výnosů z trestné činnosti a financování terorismu, veškeré převody peněžních prostředků dle této smlouvy budou probíhat bezhotovostně. Ve výjimečných případech může objednatel přijmout hotovostní platbu ve výši, která nebude dosahovat částky, kterou je podle zákona povinnost převést bezhotovostně.
6. Nájemce výslovně prohlašuje, že souhlasí s odesíláním finančních transakcí vyplývajících z této smlouvy na transparentní účet města Úvaly a je seznámen, že bankovní ústav může na takovém účtu nejméně tyto informace: - zaúčtovaná částka a měna, datum připsání platby na účet, - popis platby, - název a číslo účtu plátce, - zpráva pro příjemce, - variabilní, - konstantní, - specifický symbol, a i další text byl-li plátcem uveden jakož i text uvedený smluvní stranou k identifikaci platby směrem k veřejnosti.
7. Nájemce prohlašuje, že bere na vědomí, že město Úvaly shromažďují osobní údaje druhé smluvní strany, jejích zaměstnanců nebo členů v rozsahu uvedeném touto smlouvou včetně všech případných dodatků smlouvy, zejména jména a příjmení osob, které smlouvu podepisují za smluvní strany, jména a příjmení osob uvedených jako kontakty, včetně případných poskytnutých či uvedených e-mailů a telefonních čísel, v souladu s Nařízením Evropského parlamentu a Rady č. 2016/679, obecné nařízení o ochraně osobních údajů (GDPR) a zákonem č. 110/2019 Sb., o zpracování osobních údajů, a to za účelem realizace této smlouvy. Osobní údaje shromážděné v souvislosti s touto smlouvou nebudou jiným způsobem smluvními stranami využívány, ledaže tak výslovně vyplývá z právních předpisů platných v České republice nebo byl výslovně poskytnut souhlas subjektem osobních údajů.

8. Smluvní strany sjednávají, že nájemce není oprávněn převést bez předchozího písemného souhlasu města Úvaly svá práva a závazky, vyplývající z této smlouvy na třetí osobu, zejména není oprávněn postoupit jakékoliv peněžité pohledávky za městem Úvaly vzniklé v souvislosti s touto smlouvou.
9. Smluvní strany jsou srozuměny s tím, že text smlouvy je veřejně přístupnou listinou ve smyslu zákona č. 106/1999 Sb. o svobodném přístupu k informacím, ve znění pozdějších předpisů, a že město Úvaly jako povinný subjekt má povinnost na žádost poskytnout informace o tomto smluvním vztahu včetně poskytnutí kopie smlouvy.
10. Smluvní strany prohlašují, že skutečnosti uvedené v této smlouvě nepovažují za obchodní tajemství ve smyslu § 504 občanského zákoníku, tímto výslovně souhlasí se zveřejněním veškerých náležitostí a podmínek této smlouvy a/nebo souvisejících dokumentů a informací, včetně zveřejnění této smlouvy jako celku, v rámci informací zpřístupňovaných veřejnosti bez stanovení jakýchkoli dalších podmínek, a to i prostřednictvím dálkového přístupu, zejména na webových stránkách města.
11. Smluvní strany výslovně potvrzují, že nejsou slabší stranou ve smyslu § 433 a § 1798 a.n. občanského zákoníku, ve znění pozdějších předpisů, základní podmínky této smlouvy jsou výsledkem jednání stran a každá ze stran měla příležitost ovlivnit obsah této smlouvy.
12. Smluvní strany sjednávají, že vylučují aplikaci § 1726, § 1728, § 1729 a § 1805 odst. 2 občanského zákoníku.
13. Práva a povinnosti vyplývající ze smlouvy přechází i na právní nástupce smluvních stran o čemž jsou smluvní strany povinny právního nástupce informovat; za informaci pro právního nástupce se považuje i zveřejnění smlouvy na webových stránkách smluvní strany nebo podle zákona (např. zveřejnění smlouvy v registru smluv) anebo založením smlouvy do Katastru nemovitostí.
14. Smluvní strany se dohodly na způsobu doručování písemností tak, že lze zásilku zaslat prostřednictvím datové schránky anebo doporučenou zásilkou, která je podána k přepravě držitelem poštovní licence na adresu smluvních stran uvedených v záhlaví této smlouvy.
15. Písemným kontaktem pro účely této smlouvy se rozumí kontaktní adresa pro písemnou korespondenci prostřednictvím držitele poštovní licence, ID datové schránky smluvní strany, jakož i kontakt i e-mailem, který si strany předaly.
16. Smluvní strany shodně zdůrazňují, že tuto Smlouvu uzavírají se záměrem ve vzájemné dohodě realizovat společný zájem a záměry Smluvních stran. Všechny spory, které vzniknou ze Smlouvy a v souvislosti s ní, se přednostně pokusí vyřešit prokazatelnou dohodou Smluvních stran nebo mediační dohodou podle zákona o mediaci (zákon 202/2012 Sb.).
17. Smluvní strany sjednávají, že rozhodným právem je právo České republiky, rozhodným jazykem je jazyk český a rozhodným soudem je Okresní soud pro Prahu-východ ve věcech, které rozhodují okresní soudy a Krajský soud v Praze ve věcech, které rozhodují krajské soudy.
18. Nedílnou a neoddělitelnou součástí této smlouvy jsou její přílohy:
  - Zákres předmětu nájmu v nemovitosti
19. Uzavření této smlouvy schválila Rada města Úvaly ..... ze dne ..... a pověřila vedoucího odboru investic a dopravy k jejímu podpisu.
20. Tato smlouva nabývá platnosti a účinnosti dnem podpisu poslední smluvní stranou za schválení Radou města Úvaly.
21. S odkazem na ust. § 3 odst. 2 písm. k) zákona 340/2015 Sb. o registru smluv, není povinnost tuto smlouvu registrovat v Registru smluv.
22. Smlouva je vyhotovena v **4** stejnopisech s platností originálu, z nichž **tři** stejnopisy obdrží město Úvaly a **jeden** stejnopis obdrží nájemce.
23. Strany po přečtení této smlouvy prohlašují, že souhlasí s jejím obsahem, což stvrzují svými podpisy.

V Úvalech dne

V Úvalech dne

za pronajímatele:

---

**Ing.arch.Miroslav Hofman**

vedoucí odboru  
investic a dopravy

za nájemce:

---

**Sylva Brožíčková**



# SMLOUVA O NÁJMU NEBYTOVÉHO PROSTORU

## nájemní smlouvy uzavřené dle § 2201 občanského zákoníku

Název: Advantis Medical s.r.o.  
Sídlo: Juárezova 1071/17, Praha 6, 160 00  
Zastoupen: Mgr.Janou Thomas Cílkovou, MBA jednatelkou  
IČO: 24774880  
DIČ: CZ24774880  
Bankovní spojení:  
Číslo účtu:

(dále jen „nájemce“)

a

Název: **Město Úvaly**  
Sídlo: Arnošta z Pardubic 95, 250 82 Úvaly  
Zastoupen: Bc.Markéta Rydvalová, starostka města  
Oprávněn k podpisu: Ing.arch.Miroslav Hofman, vedoucí odboru investic a dopravy, MÚ  
Úvaly  
IČO: 00240931  
Telefon: 281 091 111  
E-mail: podatelna@mestouvaly.cz  
Bankovní spojení: Komerční banka, a.s.  
Číslo účtu: 19-1524201/0100  
Webové stránky: www.mestouvaly.cz  
Datová schránka: pa3bvse

(dále jen „pronajímatel“ nebo jako „město Úvaly“)

(společně též jako „smluvní strany“)

Smluvní strany uzavírají v souladu s ust. § 2201 a násl. zákona 89/2012 Sb., občanský zákoník, ve znění pozdějších předpisů (dále jen „občanský zákoník“) **tuto smlouvu o nájmu nemovitosti** (dále jen „Smlouva“):

### I. ÚVODNÍ USTANOVENÍ

Pronajímatel prohlašuje, že je výlučným vlastníkem pozemku parc. č1402 , na kterém je umístěna stavba budovy č. p.276, vše zapsáno na LV č. 10001 u Katastrálního úřadu pro Středočeský kraj, katastrální pracoviště Praha východ, obec Úvaly, katastrální území Úvaly u Prahy (dále jen „nemovitost“).

### II. PŘEDMĚT NÁJMU

1. Pronajímatel přenechává nájemci do užívání **část nemovitosti o celkové výměře 42,73 m<sup>2</sup>, který tvoří soubor místností situovaných v 2. nadzemním podlaží a se samostatným vchodem z ulice, a příslušenství těchto místností podle smlouvy** (dále také jen „předmět nájmu“).

Příloha této smlouvy obsahuje grafické vyznačení předmětu nájmu.

2. Nájemce předmět nájmu do užívání přijímá a zavazuje se platit sjednané nájemné a úhradu za plnění poskytovaná s užíváním předmětu nájmu.

### III. ÚČEL UŽÍVÁNÍ

1. Nájemce bude předmět nájmu, jakož i jeho součásti a příslušenství užívat výlučně **za účelem kontaktního pracoviště domácí zdravotní péče**
2. Nájemce je oprávněn dát předmět nájmu nebo jeho část do podnájmu pouze s předchozím písemným souhlasem pronajímatele.

### IV. VÝŠE NÁJEMNÉHO, ZÁLOH NA SLUŽBY, JEJICH SPLATNOST, ZPŮSOB PLACENÍ, VYÚČTOVÁNÍ ZÁLOH NA SLUŽBY A REŽIM NAKLÁDÁNÍ S OSOBNÍMI ÚDAJI

1. Nájemce je povinen platit pronajímateli nájemné, jehož výše činí **5 341,- Kč** (slovy: *pět tisíc tři sta čtyřicet jedna korun českých*) **za kalendářní měsíc** a zálohy na služby (popřípadě dle zvýšení nebo snížení záloh na služby dle vyúčtování); výše záloh na služby činí **1 500,- Kč** (slovy: *tisíc pětset korun českých*) **za kalendářní měsíc**.

Není přípustné platit vyšší nebo nižší zálohy na služby než je určená částka v předpisu záloh uvedeném na posledním doručeném evidenčním listu nebo vyúčtování záloh. Přeplatek na zálohách je oprávněn pronajímatel kdykoli vrátit na účet, ze kterého byl přeplatek zaslán anebo na adresu nájemce v případě platby v hotovosti.

2. Pronajímatel se zavazuje umožnit nájemci požívat tato plnění
  - a) dodávky elektrické energie,
  - b) dodávky tepla a teplé vody,
  - c) dodávky plynu,
  - d) dodávky pitné vody a odvádění odpadních vod,
  - e) další služby podle konkrétního nájmu specifikované v předpisu záloh za služby.

jako plnění poskytovaná s užíváním předmětu nájmu (dále jen "služby"); pronajímatel stanoví nájemci předpis záloh za služby.

3. Nájemné a zálohy za služby je nájemce povinen uhradit podle této smlouvy **nejpozději 25. dne kalendářního měsíce, za který je nájemné a zálohy placeno** (dále jen "platba"), po nabytí ustanovení článku VIII.odst.1.
4. Nájemce platbu uhradí bezhotovostně na bankovní účet pronajímatele u Komerční banky **č.ú. 19-1524201/0100**, přičemž při každé platbě je povinen uvádět stanovený variabilní symbol (VS) 24774880 tento účet je transparentním účtem města.

Odesláním platby na tento účet nájemce je seznámen se skutečností, že na tento transparentní účet má právo nahlížet kdokoli i prostřednictvím dálkového přístupu (web banky) a může se seznámit s údaji nájemcem sdělenými a u tohoto účtu bankou poskytovanými. Na transparentních účtech jsou zveřejněny tyto informace plateb: - zaúčtovaná částka a měna, datum připsání platby na účet, - popis platby, - název a číslo účtu plátce, - zpráva pro příjemce, - variabilní, - konstantní, - specifický symbol, a i další text byl-li osobou provádějící platbu na takový účet města uveden, k identifikaci platby a nájemce směrem k veřejnosti.

Nezaplatí-li nájemce platbu do 25. dne kalendářního měsíce od jeho splatnosti, je povinen zaplatit pronajímateli úrok z prodlení ve výši 0,04 % za každý den prodlení.

5. Pronajímatel je povinen, a to nejpozději do 31. srpna následujícího kalendářního roku, vyúčtovat nájemci jím poskytnuté zálohy, a to u plnění, u nichž je to možné, dle skutečné spotřeby (na základě podružného elektroměru, vodoměru a měřiče topení), jinak v takové výši, v níž je pronajímatel jakožto vlastník předmětu nájmu povinen za příslušná plnění platit jejich poskytovateli (dodavateli) na základě s ním uzavřených smluv. V případě, že nájemci vznikne na jím poskytnutých zálohách přeplatek, je pronajímatel povinen tento přeplatek nájemci uhradit. V případě, že nájemci vznikne na jím poskytnutých zálohách nedoplatek, je nájemce povinen tento nedoplatek pronajímateli hradit, a to bez zbytečného odkladu, nejpozději však do 15 kalendářních dnů poté, co k tomu bude pronajímateli vyzván.

6. Pronajímatel je oprávněn jednostranně zvýšit výši měsíčních záloh v případě, že některý z poskytovatelů (dodavatelů) plnění uvedených v odstavci 2 zvýší výši záloh, které jsou tomuto poskytovateli na základě s ním uzavřených smluv povinen platit pronajímatel, jakožto vlastník nemovitosti.

#### **V. DOBA NÁJMU**

1. Nájem se sjednává na dobu určitou a to do 31.12.2025
2. V případě, že výpověď kterékoliv ze stran nebude druhé straně doručena ve lhůtě 60 dnů před každým vypršením smlouvy, bude prodloužena vždy o 1 rok.
1. Smluvní strany sjednávají, že smlouvu lze ukončit dohodou smluvních stran nebo výpovědí kterékoli strany bez udání důvodů s výpovědní dobou 3 měsíců.
2. Pronajímatel může odstoupit od smlouvy pro podstatné porušení smlouvy. Za podstatné porušení smlouvy se považuje zejména
  - a) nezaplacení nájemného a/nebo zálohy na služby za dobu dvou měsíců v termínu splatnosti,
  - b) nezaplacení nájemného a/nebo zálohy na služby za dobu jednoho měsíce v případě, že toto nájemné nezaplatí ani do splatnosti dalšího nájemného (prodloužení trvající déle než jeden měsíc),
  - c) dání předmětu nájmu nebo jeho části do podnájmu bez souhlasu pronajímatele,
  - d) opakované odmítnutí umožnit pronajímateli prohlídku předmětu nájmu (zejména za účelem kontroly způsobu jeho užívání), popř. přístup k němu za účelem potřebné opravy,
  - e) provádění stavebních úprav nebo jiných podstatných změn v předmětu nájmu, bez souhlasu pronajímatele.
3. Nájemce je oprávněn odstoupit od smlouvy v případě, že technický stav předmětu nájmu, bez zavinění pronajímatele, neumožňuje provozování činnosti nájemce podle této smlouvy a pronajímatel na výzvu nájemce, předmět nájmu neuvedl do stavu, který činnost nájemce dle této smlouvy umožňuje.
4. Odstoupení od smlouvy má účinky do budoucna, protože tato smlouva zavazuje k nepřetržité či opakované činnosti nebo k postupnému dílčímu plnění.

#### **VI. PŘEDÁNÍ A PŘEVZETÍ PŘEDMĚTU NÁJMU**

1. Pronajímatel je povinen předat a nájemce převzít předmět nájmu, a to ke dni započetí nájmu dle této smlouvy.
2. O předání a převzetí předmětu nájmu pronajímatel a nájemce sepíší předávací protokol, který se jejich podpisem stává nedílnou součástí této smlouvy. Do protokolu se uvedou stav předmětu nájmu a jeho příslušenství, stavy příslušných měřicích zařízení a případné závady, budou-li zjištěny.

#### **VII. PRÁVA A POVINNOSTI SMLUVNÍCH STRAN**

1. Pronajímatel je povinen:
  - a) předat nájemci předmět nájmu včetně příslušenství ve stavu způsobilém k sjednanému účelu užívání a zajistit nájemci plný a nerušený výkon práv spojených s užíváním předmětu nájmu,
  - b) odstranit závady bránící řádnému užívání předmětu nájmu nebo závady, jimiž je výkon některého nájemcova práva dle této smlouvy ohrožen; v opačném případě je nájemce po předchozím upozornění pronajímatele oprávněn odstranit takové závady v nezbytné míře a požadovat od pronajímatele náhradu účelně vynaložených nákladů.
2. Nájemce je povinen:
  - a) platit pronajímateli řádně a včas sjednané nájemné a zálohy na služby,
  - b) užívat předmět nájmu včetně jeho příslušenství a společné prostory domu řádně a v souladu s právními předpisy, touto smlouvou a domovním řádem,
  - c) pečovat o předmět nájmu, dbát o jeho vzhled, chránit jej před poškozením, bez zbytečného odkladu upozornit pronajímatele na závady a potřebu těch oprav, které má provést pronajímatel, i na hrozící škodu; v opačném případě nájemce odpovídá za škodu, která nesplněním této povinnosti vznikla,

- d) umožnit pronajímateli na jejich žádost přístup do předmětu nájmu za účelem kontroly, zda nájemce užívá předmět nájmu řádným způsobem,
  - e) nést náklady spojené s běžnou údržbou předmětu nájmu a jeho příslušenství a na jejich drobné opravy; na větší opravy je nájemce povinen upozornit pronajímatele a umožnit jim jejich provedení; nepostará-li se nájemce o běžnou údržbu předmětu nájmu a včasné provedení drobných oprav, má pronajímatel právo učinit tak po předchozím upozornění nájemce na svůj náklad sám a požadovat od nájemce náhradu,
  - f) po předchozí písemné výzvě umožnit pronajímateli nebo jím pověřené osobě provedení instalace a údržby zařízení pro měření a regulaci tepla, teplé a studené vody, jakož i odpočtu naměřených hodnot; nájemce je rovněž povinen umožnit přístup k dalším technickým zařízením, pokud jsou součástí předmětu nájmu či jeho příslušenství a patří pronajímateli,
  - g) nájemce je povinen odstranit závady a poškození, které způsobil v předmětu nájmu; nestane-li se tak, má pronajímatel právo po předchozím upozornění nájemce závady a poškození odstranit a požadovat od nájemce náhradu;
  - h) nájemce je povinen zdržet se provádění stavebních úprav či jiných podstatných změn v předmětu nájmu bez souhlasu pronajímatele; v případě porušení této povinnosti je pronajímatel oprávněn požadovat, aby nájemce provedené úpravy a změny bez odkladu odstranil,
  - i) nájemce se zavazuje dodržovat protipožární a bezpečnostní předpisy,
  - j) nájemce se zavazuje ke dni skončení nájmu předmět nájmu vyklidit a předat jej pronajímateli ve stavu, v jakém je převzal, s přihlédnutím k běžnému opotřebení; o tomto předání bude pořízen zápis podepsaný smluvními stranami, do nějž se mj. uvedou stavy příslušných měřicích zařízení.
3. Odpovědnost nájemce za škody způsobené třetími osobami vůči předmětu nájmu se vztahuje na zaměstnance, smluvní partnery nájemce, klienty nájemce a jakékoli osoby, které se v provozní době anebo s vědomím nájemce pohybují v prostorech předmětu nájmu.
4. Nájemce odpovídá za veškeré škody způsobené pronajímateli či třetím osobám, které vzniknou těmto subjektům v příčinné souvislosti s činností nájemce, jeho zaměstnanců, subdodavatelů, zákazníků (klientů) nebo jiných osob, které se v předmětu nájmu pohybují.

#### **VIII. DALŠÍ UJEDNÁNÍ**

1. Smluvní strany se dohodly na inflační doložce k výši nájemnému tak, že pronajímatel je za trvání nájmu vždy k druhému čtvrtletí příslušného kalendářního roku, oprávněn jednostranně zvýšit nájemné o roční míru inflace vyjádřenou přírůstkem průměrného ročního indexu spotřebitelských cen za uplynulý kalendářní rok, vyhlášenou Českým statistickým úřadem. Toto zvýšení nájmu je pronajímatel povinen nájemci písemně oznámit do 1 března příslušného kalendářního roku, jinak toto právo pro dané období zaniká.

#### **IX. ZÁVĚREČNÁ USTANOVENÍ**

1. Práva a povinnosti z této smlouvy vyplývající a ve smlouvě neupravené se řídí příslušnými ustanoveními občanského zákoníku a s obsahem smlouvy souvisejících předpisů.
2. Smluvní strany sjednávají, že pokud by bylo jedno z výše uvedených ustanovení zcela nebo zčásti právně neúčinné, zůstává tím nedotčena právní účinnost ostatních ustanovení. Totéž platí i pro případ smluvní mezery.
3. Význam užití terminologie v této smlouvě svým významem a účelem vychází z obvykle definovaných právních pojmů anebo běžně užití terminologie v právních předpisech práva soukromého.
4. Tuto smlouvu je možné měnit pouze písemnou dohodou smluvních stran ve formě vzestupně číslovaných dodatků této smlouvy, podepsaných oprávněnými zástupci smluvních stran. Žádné úkony či jednání ze strany jedné smluvní strany nelze považovat za příslib uzavření smlouvy nebo dodatku k této smlouvě. V souladu s ustanovením § 1740 odstavce 3 občanského zákoníku smluvní strany nepřipouští přijetí návrhu na uzavření smlouvy s dodatkem nebo odchylkou, čímž druhá smluvní strana podpisem smlouvy souhlasí. Smluvní strany se dále dohodly, že možnost zhojení nedostatku písemné formy právního jednání se vylučuje, a že neplatnost právního jednání, pro nějž si smluvní strany sjednaly písemnou formu, lze namítnout kdykoliv, tedy že mezi smluvními stranami neplatí ustanovení § 582 odstavce 1 první věta a odstavce 2 občanského zákoníku. Současně je zde platná podmínka, že smlouvu a dodatky smlouvy

musí odsouhlasit orgán města, který schválil tuto smlouvu, jinak je takové ujednání (smlouva či dodatek) podle zákona o obcích, absolutně neplatné.

5. S ohledem na zákon 253/2008 Sb., o některých opatřeních proti legalizaci výnosů z trestné činnosti a financování terorismu, veškeré převody peněžních prostředků dle této smlouvy budou probíhat bezhotovostně. Ve výjimečných případech může objednatel přijmout hotovostní platbu ve výši, která nebude dosahovat částky, kterou je podle zákona povinnost převést bezhotovostně.
6. Nájemce je seznámen se skutečností a výslovně uděluje souhlas s přijímáním a odesíláním finančních částek z/na transparentní účet města a je srozuměn, že na tento transparentní účet má právo nahlížet kdokoli i prostřednictvím dálkového přístupu (web banky) a může se seznámit s údaji nájemcem sdělenými a u tohoto účtu bankou poskytovanými. Na transparentních účtech jsou zveřejněny tyto informace plateb: - zaúčtovaná částka a měna, datum připsání platby na účet, - popis platby, - název a číslo účtu plátce, - zpráva pro příjemce, - variabilní, - konstantní, - specifický symbol, a i další text byl-li osobou provádějící platbu na takový účet města uveden, k identifikaci platby a nájemce směrem k veřejnosti.
7. Nájemce prohlašuje, že bere na vědomí, že město Úvaly shromažďují osobní údaje druhé smluvní strany, jejích zaměstnanců nebo členů v rozsahu uvedeném touto smlouvou včetně všech případných dodatků smlouvy, zejména jména a příjmení osob, které smlouvu podepisují za smluvní strany, jména a příjmení osob uvedených jako kontakty, včetně případných poskytnutých či uvedených e-mailů a telefonních čísel, v souladu s Nařízením Evropského parlamentu a Rady č. 2016/679, obecné nařízení o ochraně osobních údajů (GDPR) a zákonem č. 110/2019 Sb., o zpracování osobních údajů, a to za účelem realizace této smlouvy. Osobní údaje shromážděné v souvislosti s touto smlouvou nebudou jiným způsobem smluvními stranami využívány, ledaže tak výslovně vyplývá z právních předpisů platných v České republice nebo byl výslovně poskytnut souhlas subjektem osobních údajů.
8. Smluvní strany sjednávají, že nájemce není oprávněn převést bez předchozího písemného souhlasu města Úvaly svá práva a závazky, vyplývající z této smlouvy na třetí osobu, zejména není oprávněn postoupit jakékoliv peněžité pohledávky za městem Úvaly vzniklé v souvislosti s touto smlouvou.
9. Smluvní strany jsou srozuměny s tím, že text smlouvy je veřejně přístupnou listinou ve smyslu zákona č. 106/1999 Sb. o svobodném přístupu k informacím, ve znění pozdějších předpisů, a že město Úvaly jako povinný subjekt má povinnost na žádost poskytnout informace o tomto smluvním vztahu včetně poskytnutí kopie smlouvy.
10. Smluvní strany prohlašují, že skutečnosti uvedené v této smlouvě nepovažují za obchodní tajemství ve smyslu § 504 občanského zákoníku, tímto výslovně souhlasí se zveřejněním veškerých náležitostí a podmínek této smlouvy a/nebo souvisejících dokumentů a informací, včetně zveřejnění této smlouvy jako celku, v rámci informací zpřístupňovaných veřejnosti bez stanovení jakýchkoli dalších podmínek, a to i prostřednictvím dálkového přístupu, zejména na webových stránkách města.
11. Smluvní strany výslovně potvrzují, že nejsou slabší stranou ve smyslu § 433 a § 1798 a.n. občanského zákoníku, ve znění pozdějších předpisů, základní podmínky této smlouvy jsou výsledkem jednání stran a každá ze stran měla příležitost ovlivnit obsah této smlouvy.
12. Smluvní strany sjednávají, že vylučují aplikaci § 1726, § 1728, § 1729 a § 1805 odst. 2 občanského zákoníku.
13. Práva a povinnosti vyplývající ze smlouvy přechází i na právního nástupce smluvních stran o čemž jsou smluvní strany povinny právního nástupce informovat; za informaci pro právního nástupce se považuje i zveřejnění smlouvy na webových stránkách smluvní strany nebo podle zákona (např. zveřejnění smlouvy v registru smluv) anebo založením smlouvy do Katastru nemovitostí.
14. Smluvní strany se dohodly na způsobu doručování písemností tak, že lze zásilku zaslat prostřednictvím datové schránky anebo doporučenou zásilkou, která je podána k přepravě držitelem poštovní licence na adresu smluvních stran uvedených v záhlaví této smlouvy. V případě, že se některou ze smluvních stran odeslaná písemnost prostřednictvím držitele poštovní licence vrátí jako nedoručená, považuje se za doručenu dnem následujícím po dni otisku razítka na zásilce, kdy byla poštou odesílateli vrácena; zásilky odeslané prostřednictvím datové schránky se považují za přijaté následující den po umístění do datové schránky příjemce zásilky v systému datových schránek.

15. Písemným kontaktem pro účely této smlouvy se rozumí kontaktní adresa pro písemnou korespondenci prostřednictvím držitele poštovní licence, ID datové schránky smluvní strany, jakož i kontakt i e-mailem, který si strany předaly.
16. Smluvní strany shodně zdůrazňují, že tuto Smlouvu uzavírají se záměrem ve vzájemné dohodě realizovat společný zájem a záměry Smluvních stran. Všechny spory, které vzniknou ze Smlouvy a v souvislosti s ní, se přednostně pokusí vyřešit prokazatelnou dohodou Smluvních stran nebo mediační dohodou podle zákona o mediaci (zákon 202/2012 Sb.).
17. Smluvní strany sjednávají, že rozhodným právem je právo České republiky, rozhodným jazykem je jazyk český a rozhodným soudem je Okresní soud pro Prahu-východ ve věcech, které rozhodují okresní soudy a Krajský soud v Praze ve věcech, které rozhodují krajské soudy.
18. Nedílnou a neoddělitelnou součástí této smlouvy jsou její přílohy:
  - Zákres předmětu nájmu v nemovitosti
19. Záměr města Úvaly k nájmu nemovitosti dle této smlouvy schválila Rada města Úvaly č. **R** - .....dne.....a záměr byl vyvěšen na dobu 15 dnů dne .....
20. Uzavření této smlouvy schválila Rada města Úvaly **R** - .....ze dne ..... a pověřila vedoucího odboru investic a dopravy Ing. arch. Miroslava Hofmana k jejímu podpisu.
21. Tato smlouva nabývá platnosti a účinnosti dnem podpisu poslední smluvní stranou za schválení Radou města Úvaly.
22. S odkazem na ust. § 3 odst. 2 písm. k) zákona 340/2015 Sb. o registru smluv, není povinnost tuto smlouvu registrovat v Registru smluv.
23. Smlouva je vyhotovena v **4** stejnopisech s platností originálu, z nichž **tři** stejnopisy obdrží město Úvaly a **jeden** stejnopis obdrží nájemce.
24. Strany po přečtení této smlouvy prohlašují, že souhlasí s jejím obsahem, což stvrzují svými podpisy.

V Úvalech dne

V Úvalech dne

za pronajímatele:

za nájemce:

---

**Ing. arch. Miroslav Hofman**  
vedoucí odboru investic a dopravy  
Městský úřad Úvaly

---

**Mgr. Jana Thomas Cílková**  
jednatelka

## PACHTOVNÍ SMLOUVA 1/2012

uzavřená v souladu s ust. § 2332 a násl. zák.č. 89/2012 Sb., občanský zákoník

**Město Úvaly**, IČO: 00240931

se sídlem: Arnošta z Pardubic 95, 25082 Úvaly

telefon: 281 091 557

č. účtu: 19-1524201/0100

dále také jen **propachtovatel** na straně jedné

a

**Agrochemický podnik Mstětice, a.s.** se sídlem Mstětice 32, PSČ 250 91 Zeleneč,

IČO: 46356151, zastoupená Ing. Zdeňkem Kratochvílem, ředitelem, na základě

plné moci, zapsaná u Městského soudu v Praze, oddíl B, vložka 1873

telefon: 607 289 862 email: mstetice@achpmstetice.cz

na straně druhé jako **pachtýř**

Smluvní strany ujednávají následující:

### I. Předmět pachtu

1. Propachtovatel prohlašuje, že je výlučným vlastníkem uvedených pozemků:

katastr	parcela	výměra m <sup>2</sup> )	podíl	propachtovaná výměra
Tuklaty	1147	1204	1/1	1204
Tuklaty	1191	629	1/1	468
Úvaly u Prahy	334/8	864	1/1	814
Úvaly u Prahy	3348/49	979	1/1	935
Úvaly u Prahy	3348/50	5547	1/1	5299
Úvaly u Prahy	3348/56	4357	1/1	4075
Úvaly u Prahy	3348/60	3911	1/1	3099
Úvaly u Prahy	3348/61	4600	1/1	4582
Úvaly u Prahy	3511/28	535	1/1	404
Úvaly u Prahy	3660/1	14306	1/1	11202
Úvaly u Prahy	3862/10	154	1/1	145
Úvaly u Prahy	3862/26	1687	1/1	1543
Úvaly u Prahy	3868/5	349	1/1	15
Úvaly u Prahy	3933/2	503	1/1	125
Úvaly u Prahy	3957/13	2426	1/1	862
Úvaly u Prahy	3960/7	511	1/1	511
Úvaly u Prahy	3983/6	809	1/1	496
Úvaly u Prahy	3983/11	1417	1/1	1295
Úvaly u Prahy	3983/12	2303	1/1	2181
Úvaly u Prahy	3983/13	1149	1/1	1103
Úvaly u Prahy	3986/10	64	1/1	46
Úvaly u Prahy	3986/33	266	1/1	179

2. Propachtovatel přenechává pachtýři touto smlouvou do pachtu výše uvedené zemědělské pozemky o celkové výměře 40583 m<sup>2</sup> k zajištění zemědělské výroby a souvisejících činností.

### II. Prohlášení, práva a povinnosti pachtýře

- Pachtýř se zavazuje užívat a používat pozemky uvedené v předchozím odstavci (společně dále jen jako „pozemky“) výlučně za účelem zemědělského hospodaření a tak, aby nedocházelo k jejich znehodnocování a péče o ně byla v souladu se zásadami dobrého hospodáře a správné zemědělské praxe.
- Pachtýř je oprávněn po dobu trvání pachtu pozemky zčásti nebo zcela podpropachtovat či podnajmout třetí osobě či osobám. V takovém případě pachtýř odpovídá ze jednání těchto třetích osob, jako by pozemky užíval nebo používal sám.

### III. Prohlášení, práva a povinnosti propachtovatele

- Propachtovatel prohlašuje, že je oprávněn pozemky propachtovat v souladu s touto smlouvou, že pozemky nejsou dotčeny žádnými právy třetích osob, která by mohla mít vliv na možnost pachtýře je užívat a požívat

v souladu s touto smlouvou, a že jsou způsobilé sloužit k účelu ujednanému touto smlouvou.

2. Zamýšlí-li propachtovatel převést vlastnické právo ke všem nebo některým pozemkům na třetí osobu, zavazuje se před uzavřením smlouvy o převodu vlastnického práva seznámit tuto osobu jakožto nabyvatele pozemků s obsahem této smlouvy, včetně všech případných příloh a dodatků, a se všemi právy a povinnostmi z nich vyplývajících. Současně se propachtovatel zavazuje nejméně 30 dní přede dnem ke kterému dochází k převodu vlastnického práva, informovat pachtýře o tomto převodu a sdělit mu totožnost a kontaktní údaje nabyvatele pozemků.

#### IV. Pachtovné

1. Propachtovatel se s pachtýřem dohodli na pachtovném ve výši 4,5 % z ceny půdy stanovené, dle vyhl. Ministerstva zemědělství č. 298/2014 Sb., ve znění pozdějších předpisů, o stanovení seznamu katastrálních území s přiřazenými průměrnými základními cenami zemědělských pozemků.
2. Je-li propachtovatel plátcem DPH, je pachtovné ujednáno včetně DPH.
3. Pachtovné je splatné 1x ročně, vždy nejpozději do **25. ledna kalendářního roku, za který je pachtovné hrazeno**, a to na bankovní účet propachtovatele, nebo poštovní poukázkou, které propachtovatel výslovně označuje za své platební místo.
4. Plátcem daně z nemovitých věcí ve vztahu k pozemkům je propachtovatel, přičemž částka daně bude navýšená k ujednané výši pachtovného.
5. Při změně vyhlášky je Pachtýř povinen upravit cenu nájmu podle aktuální ceny pozemků dle vyhlášky.

#### V. Doba trvání a ukončení pachtu

1. Tato pachtovní smlouva se sjednává s platností od **1.10.2024** na dobu neurčitou.
2. Tuto pachtovní smlouvu jsou obě smluvní strany oprávněny vypovědět, a to i bez udání důvodu. Výpověď musí být písemná a musí být doručena druhé smluvní straně. Výpovědní doba činí 1 rok a počíná běžet vždy k nejbližšímu 1. říjnu následujícímu po doručení výpovědi druhé smluvní straně.

#### VI. Přejícné ustanovení

1. Pacht za rok 2024 dle této smlouvy bude uhrazen do 31.10.2024 ve výši 1/4 sjednané výše pachtovného dle čl. IV. odst. 1.

#### VII. Společná a závěrečná ustanovení

1. Práva a povinnosti z této Smlouvy vyplývající a ve Smlouvě neupravené se řídí příslušnými ustanoveními občanského zákoníku a s obsahem této Smlouvy souvisejících předpisů.
2. Smluvní strany sjednávají, že pokud by bylo jedno z výše uvedených ustanovení zcela nebo zčásti právně neúčinné, zůstává tím nedotčena právní účinnost ostatních ustanovení. Totéž platí i pro případ smluvní mezery.
3. Význam užití terminologie v této Smlouvě svým významem a účelem vychází z obvykle definovaných právních pojmů anebo běžně užití terminologie v právních předpisech práva soukromého.
4. Tuto Smlouvu je možné měnit pouze písemnou dohodou smluvních stran ve formě vzestupně číslovaných dodatků této Smlouvy, podepsaných oprávněnými zástupci smluvních stran. Současně je zde platná podmínka, že Smlouvu a dodatky Smlouvy musí odsouhlasit orgán města, který schválil tuto Smlouvu, jinak je takové ujednání (smlouva či dodatek) podle zákona č. 128/2000 Sb., o obcích, ve znění pozdějších předpisů, absolutně neplatné. Žádné úkony či jednání ze strany jedné smluvní strany nelze považovat za příslib uzavření smlouvy, dohody nebo dodatku k této Smlouvě. V souladu s ustanovením § 1740 odstavce 3 občanského zákoníku smluvní strany nepřipouští přijetí návrhu na uzavření smlouvy, dohody s dodatkem nebo odchylkou, čímž druhá smluvní strana podpisem Smlouvy souhlasí. Smluvní strany se dále dohodly, že možnost zhojení nedostatku písemné formy právního jednání se vylučuje, a že neplatnost právního jednání, pro nějž si smluvní strany sjednaly písemnou formu, lze namítnout kdykoliv, tedy že mezi smluvními stranami neplatí ustanovení § 582 odstavce 1 první věta a odstavce 2 občanského zákoníku.
4. S ohledem na zákon č. 253/2008 Sb., o některých opatřeních proti legalizaci výnosů z trestné činnosti a financování terorismu, ve znění pozdějších předpisů, veškeré převody peněžních prostředků dle této Smlouvy budou probíhat bezhotovostně. Ve výjimečných případech může objednatel přijmout hotovostní platbu ve výši, která nebude dosahovat částky, kterou je podle zákona povinnost převést bezhotovostně.
5. Pachtýř výslovně prohlašuje, že souhlasí s odesíláním finančních transakcí vyplývajících z této Smlouvy na transparentní účet města Úvaly a je seznámen, že bankovní ústav může na takovém účtu zveřejnit nejméně tyto informace: - záúčtovaná částka a měna, datum připsání platby na účet, - popis platby, - název a číslo účtu



plátce, - zpráva pro příjemce, - variabilní, - konstantní, - specifický symbol, a i další text byl-li plátcem uveden jakož i text uvedený smluvní stranou k identifikaci platby směrem k veřejnosti.

6. Pachtýř prohlašuje, že bere na vědomí, že město Úvaly shromažďují osobní údaje druhé smluvní strany, jejich zaměstnanců nebo členů v rozsahu uvedeném touto Smlouvou včetně všech případných dodatků Smlouvy, zejména jména a příjmení osob, které Smlouvu podepisují za smluvní strany, jména a příjmení osob uvedených jako kontakty, včetně případných poskytnutých či uvedených e-mailů a telefonních čísel, v souladu s Nařízením Evropského parlamentu a Rady č. 2016/679, obecné nařízení o ochraně osobních údajů (GDPR) a zákonem č. 110/2019 Sb., o zpracování osobních údajů, a to za účelem realizace této Smlouvy. Osobní údaje shromážděné v souvislosti s touto Smlouvou nebudou jiným způsobem městem Úvaly využívány, ledaže tak výslovně vyplývá z právních předpisů platných v České republice nebo byl výslovně poskytnut souhlas subjektem osobních údajů.
7. Smluvní strany sjednávají, že Pachtýř není oprávněn převést bez předchozího písemného souhlasu města Úvaly svá práva a závazky, vyplývající z této Smlouvy na třetí osobu.
8. Smluvní strany jsou srozuměny s tím, že text Smlouvy je veřejně přístupnou listinou ve smyslu zákona č. 106/1999 Sb. o svobodném přístupu k informacím, ve znění pozdějších předpisů, a že město Úvaly jako povinný subjekt má povinnost na žádost poskytnout informace o tomto smluvním vztahu včetně poskytnutí kopie Smlouvy.
9. Smluvní strany prohlašují, že skutečnosti uvedené v této Smlouvě nepovažují za obchodní tajemství ve smyslu § 504 občanského zákoníku, tímto výslovně souhlasí se zveřejněním veškerých náležitostí a podmínek této Smlouvy a/nebo souvisejících dokumentů a informací, včetně zveřejnění této Smlouvy jako celku, v rámci informací zpřístupňovaných veřejnosti bez stanovení jakýchkoli dalších podmínek, a to i prostřednictvím dálkového přístupu, zejména na webových stránkách města.
10. Smluvní strany výslovně potvrzují, že nejsou slabší stranou ve smyslu § 433 a § 1798 a.n. občanského zákoníku, ve znění pozdějších předpisů, základní podmínky této Smlouvy jsou výsledkem jednání stran a každá ze stran měla příležitost ovlivnit obsah této Smlouvy.
11. Smluvní strany sjednávají, že vylučují aplikaci § 1726, § 1728, § 1729 a § 1805 odst. 2 občanského zákoníku.
12. Smluvní strany se navzájem ujišťují, že ujednání v této Smlouvě považují za učiněná v oboustranné dobré víře a v souladu s dobrými mravy. Smluvní strany si byly při uzavírání této Smlouvy vědomy možnosti budoucích změn poměrů na trhu v oblasti jejich podnikatelské činnosti a prohlašují, že tyto změny představují podnikatelské riziko spojené s jejich činností, které nesou samy a dohodly se a považují za spravedlivé, že v důsledku takových případných změn nemohou uplatňovat vůči druhé Smluvní straně žádná práva.
13. Práva a povinnosti vyplývající ze Smlouvy přechází i na právní nástupce smluvních stran o čemž jsou smluvní strany povinny právního nástupce informovat.
14. Smluvní strany se dohodly na způsobu doručování písemností tak, že lze zásilku zaslat prostřednictvím datové schránky anebo doporučenou zásilkou, která je podána k přepravě držitelem poštovní licence na adresu smluvních stran uvedených v záhlaví této Smlouvy. V případě, že se některou ze smluvních stran odeslaná písemnost prostřednictvím držitele poštovní licence vrátí jako nedoručená, považuje se za doručenu dnem následujícím po dni otisku razítka na zásilce, kdy byla poštou odesílateli vrácena; zásilky odeslané prostřednictvím datové schránky se považují za přijaté dle předpisů o umístění do datové schránky příjemce obchodní nebo soukromé zásilky v systému datových schránek.
15. Písemným kontaktem pro účely této Smlouvy se rozumí kontaktní adresa pro písemnou korespondenci prostřednictvím držitele poštovní licence, ID datové schránky smluvní strany; u běžných záležitostí a podrobností nebo plnění Smlouvy je za takový kontakt považováno e-mail, který si strany předaly.
16. Smluvní strany shodně zdůrazňují, že tuto Smlouvu uzavírají se záměrem ve vzájemné dohodě realizovat společný zájem a záměry Smluvních stran. Všechny spory, které vzniknou ze Smlouvy a v souvislosti s ní, se přednostně pokusí vyřešit prokazatelnou dohodou Smluvních stran nebo mediační dohodou podle zákona č. 202/2012 Sb., o mediaci, ve znění pozdějších předpisů.
17. Smluvní strany sjednávají, že rozhodným právem je právo České republiky, rozhodným jazykem je jazyk český a rozhodným soudem je Okresní soud pro Prahu-východ ve věcech, které rozhodují okresní soudy a Krajský soud v Praze ve věcech, které rozhodují krajské soudy.
18. **Záměr města** Úvaly k nájmu nemovitosti dle této Smlouvy schválila Rada města Úvaly č. **R - [doplní město Úvaly při podpisu]** dne **[doplní město Úvaly při podpisu]** a záměr byl vyvěšen dne **[doplní město Úvaly při podpisu]** na dobu 15 dnů na úřední desce a elektronické úřední desce Městského úřadu Úvaly.

19. Uzavření této smlouvy schválila Rada města Úvaly usnesením č. R - [číslo jednání rady - vyplní město] na svém zasedání konaném dne [datum - vyplní město] a pověřila vedoucího odboru investic a dopravy Městského úřadu Úvaly Ing. arch. Miroslava Hofmana jejím podpisem.
20. Tato Smlouva nabývá platnosti a účinnosti dnem podpisu poslední smluvní stranou za schválení Radou města Úvaly.
21. Smlouva je vyhotovena v elektronické podobě v jednom vyhotovení s elektronickým podpisem v souladu se zákonem 297/2016 Sb., o službách vytvářejících důvěru pro elektronické transakce, ve znění pozdějších předpisů.
22. Strany po přečtení této Smlouvy prohlašují, že souhlasí s jejím obsahem, což stvrzují svými podpisy.

V Úvalech dne **[doplní se při podpisu]**

V **[doplní se při podpisu]** dne **[doplní se při podpisu]**

Propachtovatel

Pachtýř

---

**Ing.arch.Miroslav Hofman**  
vedoucí odboru investic a dopravy

---

**Ing. Zdeněk Kratochvíl**  
ředitel  
Agrochemický podnik Mstětice, a.s.

## Město Úvaly

se sídlem Arnošta z Pardubic 95, 250 82 Úvaly

IČO: 00240931

DIČ: CZ002400931

Telefon: 281 091 111

E-mail: podatelna@mestouvaly.cz

Bankovní spojení: Komerční banka, a.s.

Číslo účtu: 107-97200227/0100

Webové stránky: www.mestouvaly.cz

Datová schránka: pa3bvse

zastoupené Bc. Markétou Rydvalovou, starostkou města

Oprávněn k podpisu: Ing. arch. Miroslav Hofman, vedoucí Odboru investic a dopravy MÚ Úvaly

## Osoba oprávněná jednat v technických věcech při zřízení služebnosti:

Ing. arch. Miroslav Hofman, vedoucí Odboru investic a dopravy MÚ Úvaly, tel. kancelář 281 091 534,

email: miroslav.hofman@mestouvaly.cz

(dále jen „**Budoucí povinná**“)

na straně jedné

a

## ČEZ Distribuce, a.s.

se sídlem Děčín, Děčín IV-Podmokly, Teplická 874/8, PSČ 405 02

zapsaná v OR vedeném rejstříkovým soudem v Ústí nad Labem, oddíl B., vložka 2145,

IČ 24729035, DIČ CZ24729035

s předmětem podnikání – distribuce elektřiny na základě licence č. 121015583

bankovní spojení: č.ú. 35-4544580267/0100, KB Praha

společností EJK s.r.o., se sídlem Dražice nad Jizerou 75, 294 71 Benátky nad Jizerou, IČ 00663115,

DIČ CZ00663115, a to na základě Plné moci č. PM/047/2023 ze dne 23.1.2023. Za společnost EJK

s.r.o. jedná na základě Plné moci ev. č. 01/2021 ze dne 25. 1. 2021 Marika Plášilová, narozená 21.4.1975 (dále jen „**Budoucí oprávněná nebo též Provozovatel inženýrské sítě**“)

na straně druhé

(Budoucí oprávněná a Budoucí povinná dále společně též „**Smluvní strany**“),

uzavřeli níže uvedeného dne, měsíce a roku tuto:

## **Smlouvu o uzavření budoucí smlouvy o zřízení věcného břemene – služebnosti a smlouvu o právu provést stavbu IZ-12-6004186**

podle ustanoveními § 1785 a násl., § 1257 a násl. zákona č. 89/2012 Sb., občanský zákoník, v platném znění (dále jen „občanský zákoník“), k provedení ustanovení § 25 odst. 4 zákona č. 458/2000 Sb., o podmínkách podnikání a o výkonu státní správy v energetických odvětvích a o změně některých zákonů (dále jen „energetický zákon“) a podle zákona č. 183/2006 Sb., o územním plánování a stavebním řádu v platném znění (dále jen „stavební zákon“) (dále jen „smlouva“).

### **Článek I.**

#### **Úvodní ustanovení**

Budoucí oprávněná je provozovatelem distribuční soustavy (dále jen „PDS“) na území vymezeném jí licencí na distribuci elektřiny, udělenou PDS Energetickým regulačním úřadem. Distribuční soustava je provozována ve veřejném zájmu. PDS má povinnost zajišťovat spolehlivé provozování, obnovu a rozvoj distribuční soustavy na licencí jí vymezeném území, přičemž při výkonu licencované činnosti, pokud jí dojde k zatížení cizí nemovitosti, je PDS povinen k této nemovitosti zřídit věcné břemeno (služebnost) podle energetického zákona, jako jeden z předpokladů pro plnění práv a povinností plynoucích PDS z energetického zákona, jakož i si zajistit právo provedení stavby dle příslušných ustanovení stavebního zákona.

## Článek II.

### Prohlášení o právním a faktickém stavu

- a) Budoucí povinná prohlašuje, že je výlučným vlastníkem pozemků:
- a) **parc. č. 3664/1, v k.ú. Úvaly u Prahy**, obec Úvaly, zapsáno v katastru nemovitostí vedeném Katastrálním úřadem pro Středočeský kraj, Katastrální pracoviště Praha-východ,

(dále jen „**Dotčené nemovitosti**“ nebo též jen „**Pozemky**“)

2. Budoucí oprávněná prohlašuje, že je na Dotčených nemovitostech investorem stavby zařízení distribuční soustavy:

- a) **Na parc. č. 3664/1 – kabelové vedení NN**

(dále jen „**Součást distribuční soustavy**“)

a že má v úmyslu podat u místně a věcně příslušného stavebního úřadu žádost o vydání územního souhlasu se stavbou Součásti distribuční soustavy

3. Budoucí povinná prohlašuje, že není žádným způsobem omezena v právu zřídit k Dotčeným nemovitostem věcné břemeno-služebnost podle této smlouvy, že Dotčené nemovitosti nejsou zatíženy žádným zástavním, předkupním, či jiným věcným nebo závazkovým právem, kterým by byl znemožněn účel této Smlouvy. Budoucí povinná prohlašuje, že jí nejsou známy žádné faktické nebo právní vady Dotčených nemovitostí, kterými by byl znemožněn účel této smlouvy.

## Článek III.

### Předmět smlouvy o uzavření budoucí smlouvy o zřízení věcného břemene – služebnosti a vlastní budoucí smlouvy o zřízení věcného břemene – služebnosti

1. Předmětem této smlouvy je sjednání podmínek pro uzavření vlastní budoucí smlouvy ke zřízení a vymezení věcného břemene - osobní služebnosti - zřízení umístění a provozování zařízení distribuční soustavy podle § 25 odst. 4 energetického zákona a ve smyslu obecných ustanovení o služebnosti podle § 1257 až § 1266 občanského zákoníku, nepodléhající úpravě služebnosti inženýrské sítě ve smyslu § 1267 a násl. občanského zákoníku z důvodu odlišného jejího obsahu a účelu oproti zvláštní právní úpravě stanovené energetickým zákonem (dále jen „věcné břemeno“, ve vztahu k vlastní budoucí smlouvě o zřízení věcného břemene – služebnosti dále jen „Vlastní smlouva“),
2. Smluvní strany se za účelem umístění Součásti distribuční soustavy na Dotčených nemovitostech a za účelem jejího provozování dohodly na zřízení věcného břemene, jehož obsahem je právo Budoucí oprávněné na Dotčených nemovitostech umístit, zřídit, provozovat, opravovat, činit údržbu, úpravu obnovu, modernizaci a výměnu Součásti distribuční soustavy.
3. Budoucí oprávněná se zavazuje po dokončení stavby Součásti distribuční soustavy provést zaměření její přesné polohy a vyhotovit technický podklad (geometrický plán pro vyznačení rozsahu věcného břemene), vyhotovit Vlastní smlouvu a zaslat Budoucí povinné písemnou výzvu k uzavření Vlastní smlouvy, jejíž přílohou bude vyhotovený geometrický plán pro vyznačení rozsahu věcného břemene na Dotčených nemovitostech, dojde-li věcným břemenem k dotčení Pozemku, popř. situační snímek umístění Součásti distribuční soustavy, dojde-li věcným břemenem k dotčení budovy. Náklady spojené s vyhotovením Vlastní smlouvy, geometrického plánu a podáním návrhu na vklad do katastru nemovitostí, vč. správního poplatku za vklad práva odpovídajícího věcnému břemeni do katastru nemovitostí se zavazuje uhradit Budoucí oprávněná.
4. Předpokládaný rozsah omezení Dotčených nemovitostí věcným břemenem činí **1 bm** a nepřesáhne rozsah vyznačený v situačním snímku tvořícím přílohu č. 1 této smlouvy, popř. ve zvlášť vyhotovených situačních snímcích tvořících přílohu č. 1 a 2 této smlouvy, v případě, že jejím obsahem dojde k dotčení věcným břemenem Pozemků a současně též Budovy, kdy rozsah dotčení budovy věcným břemenem bude obsahem přílohy č. 2.
5. Budoucí oprávněná vyzve ve lhůtě do 6 kalendářních měsíců ode dne právní moci kolaudačního rozhodnutí/vydání kolaudačního souhlasu, jímž se povoluje užívání stavby Součásti distribuční soustavy/popř. od uvedení do provozu, nejpozději však do 5 let od uzavření této smlouvy o smlouvě budoucí, Budoucí povinnou k uzavření Vlastní smlouvy za podmínek sjednaných touto smlouvou o smlouvě budoucí o zřízení věcného břemene – služebnosti (dále jen Smlouva o smlouvě budoucí). Spolu s výzvou předloží Budoucí oprávněná Budoucí povinné návrh Vlastní smlouvy.

Budoucí povinná se zavazuje Vlastní smlouvu uzavřít nejpozději do 60 dnů ode dne doručení výzvy a návrhu dle tohoto ustanovení.

6. Do doby uzavření Vlastní smlouvy jsou Smluvní strany vázány obsahem této Smlouvy o smlouvě budoucí a zavazují se, že neučiní žádné právní ani jiné kroky, které by vedly ke zmaření jejího účelu.
7. Smluvní strany se dohodly, že práva odpovídající věcnému břemenu, k jejichž vzniku dojde až zřízením věcného břemene na základě Vlastní smlouvy, budou zřízena úplatně.
8. Náhrada za zřízení věcného břemene je stanovena v souladu se zákonem č. 151/1997 Sb., o oceňování majetku a vyhlášky č. 441/2013 Sb., k provedení zákona o oceňování majetku (oceňovací vyhláška), v platném znění, a to za použití aplikace e-bremena.cz, kdy cena zjištěná bude navýšena o bonifikaci ve výši 20 %, max. 20.000 Kč. Budoucí oprávněná zašle Budoucí povinné společně s návrhem smlouvy i elektronický dokument ve formátu \*.pdf jako výstup z aplikace e-bremena.cz.
9. Výše jednorázové náhrady ve prospěch strany budoucí povinné za zřízení výše popsaných práv odpovídajících věcnému břemenu činí **2000 Kč /slovy: dvatisíce korun českých**, (dále také jen „náhrada“).
10. Budoucí povinný není plátcem daně z přidané hodnoty.
11. Náklady spojené s vyhotovením vlastní smlouvy, geometrického plánu a podáním návrhu na vklad do katastru nemovitostí, vč. správního poplatku za vklad práva odpovídajícího věcnému břemenu do katastru nemovitostí se zavazuje uhradit budoucí oprávněný.

#### **Článek IV.**

##### **Smlouva o právu provést stavbu**

1. Budoucí povinná v souvislosti s přípravou a realizací výstavby Součásti distribuční soustavy a pro účely územního a stavebního řízení před příslušným stavebním úřadem zřizuje ve prospěch Budoucí oprávněné jako stavebníka v rozsahu, v němž stavba Součásti distribuční soustavy zasáhne Dotčené nemovitosti, podle Smlouvy o smlouvě budoucí, právo provést stavbu Součásti distribuční soustavy na Dotčených nemovitostech, a to na základě příslušných ustanovení stavebního zákona.
2. Rozsah předpokládaného maximálního dotčení Dotčených nemovitostí stavbou Součásti distribuční soustavy je ve vztahu k Pozemkům totožný a je konkrétně vyznačen v situačním snímku v příloze č. 1 výše uvedené Smlouvy o smlouvě budoucí.
3. Budoucí oprávněná touto smlouvou o právu provést stavbu od Budoucí povinné ve sjednaném rozsahu právo provést stavbu podle příslušných ustanovení stavebního zákona přijímá.
4. Účastníci této smlouvy o právu provést stavbu se dohodli, že Budoucí oprávněná je oprávněna provádět na Dotčených nemovitostech výstavbu Součásti distribuční soustavy prostřednictvím třetích osob. V souvislosti s výstavbou Součásti distribuční soustavy se Budoucí povinná dále zavazuje umožnit v nezbytném rozsahu Budoucí oprávněné, případně jí určeným třetím osobám, přístup a příjezd na Dotčené nemovitosti, tj. na Pozemky.
5. Budoucí oprávněná se tímto zavazuje v průběhu výstavby Součásti distribuční soustavy nezasahovat nad nezbytnou míru do vlastnických práv Budoucí povinné k Dotčeným nemovitostem. Po skončení prací je Budoucí oprávněná povinna uvést stavbou nedotčenou část Dotčených nemovitostí Součástí distribuční soustavy do předchozího stavu, a není-li to možné s ohledem na povahu provedených prací, do stavu odpovídajícího předchozímu účelu nebo užívání Dotčených nemovitostí a bezprostředně oznámit tuto skutečnost Budoucí povinné.
6. Záruční doba na všechny stavby či jakéhokoli uvedení místa do původního stavu, kde byla provedena služebnost, činí 60 měsíců. Po dobu záruky odpovídá zhotovitel za to, že provedené stavební práce a dodávky budou bez vad a budou mít vlastnosti předpokládané touto smlouvou, obecně závaznými právními předpisy, dokumentací k provádění stavby a Technických zásad (čl. VI. odst. 3 Smlouvy).
7. Budoucí povinná se zároveň zavazuje poskytnout v rámci příslušného řízení o vydání územního souhlasu týkajícího se výstavby Součásti distribuční soustavy veškerou nezbytně potřebnou součinnost.
8. Smluvní strany berou na vědomí, že stejnopis této smlouvy o právu provést stavbu (vč. Smlouvy o smlouvě budoucí, která je na téže listině) bude použit pro účely vydání potřebného povolení dle stavebně právních předpisů k účelu sjednanému smlouvou o právu zřídit stavbu jako doklad o právu

- založeném smlouvu provést na Dotčených nemovitostech podle čl. II. stavbu v souladu se stavebním zákonem.
9. Smluvní strany výslovně uvádějí, že se nejedná o právo stavby ve smyslu § 1240 občanského zákoníku.
  10. V případě, že stavba inženýrské sítě zasahuje jakékoli stavby Budoucí povinné, zejména stavby pozemních komunikací, stavby inženýrských a jiných sítí včetně přípojek a souvisejících zařízení, stavby budov, vodní díla (stavby), jakékoli stavby uspořádání veřejného prostranství, městské zeleně i když samy o sobě nejsou stavbou podle zákona apod. pokud jsou v majetku nebo správě Budoucí oprávněné, tak se stanovují následující podmínky:
    - 10.1 Smluvní strany sjednávají, že Budoucí povinná (její pověřený zaměstnanec nebo jiná jí pověřená osoba) má právo provádět technickou kontrolu stavby, upozorňovat na nedostatky, udělovat Stavebníkovi a jeho podavatelům (subdodavatelům) pokyny ve vztahu k technologickému postupu provádění stavby v celém rozsahu jako je obvyklé u technického dozoru investora a provádět zápisy do stavebního deníku.
    - 10.2 Smluvní strany sjednávají, že Budoucí povinná může kdykoli, zpravidla s ohledem na charakter stavby, vyžádat pravidelné týdenní kontroly provádění díla (průběžná kontrola), když ta bude probíhat po celou dobu provádění díla; termíny a plán průběžné kontroly díla bude sjednán mezi Budoucí povinnou a Budoucí oprávněnou při předání místa stavby/opravy inženýrské sítě (staveniště). Zhotovitel Budoucí oprávněné je povinen vyzvat objednatele písemně v dostatečném předstihu ke kontrole výsledku prací podléhajícího zakrytí, zabudování, nebo který se stane nepřístupný a určený zástupce Budoucího povinného je povinen se ke kontrole dostavit. Nedostaví-li se zástupce budoucího povinné bez oznámení v uvedeném termínu i přes to, že mu výzva byla prokazatelně doručena, může Budoucí Oprávněný v práci pokračovat.
    - 10.3 Dílo podle smlouvy o právu stavby je provedeno, je-li dokončeno a předáno. Dokončení díla, vedle předvedení způsobilosti díla sloužit svému účelu,
    - 10.4 Budoucí oprávněný je povinen na své náklady odstranit během záruční doby zjištěné reklamované vady v dohodnutém termínu, pokud tyto vznikly z důvodů, za které je zhotovitel dle této smlouvy zodpovědný. Budoucí oprávněný je povinen nastoupit k odstranění reklamačních vad ve lhůtě nejpozději do 30 dnů od doručení písemné výzvy Budoucí povinnou zhotoviteli (např. dopisem, faxem, elektronickou poštou nebo datovou schránkou), pokud nebude, s ohledem na charakter vady, s objednatelem dohodnuta lhůta delší. Termín pro odstranění reklamačních vad je 30 dnů od doručení takové písemné výzvy Budoucí povinné Budoucímu oprávněnému, pokud nebude, s ohledem na charakter vady, s objednatelem dohodnuta lhůta delší. Pokud bude reklamovaná vada v režimu „havárie“ (zde zejména prasklé vodovodní potrubí, propadlá komunikace apod., které ohrožují uživatele díla), pak se v takovém případě zavazuje Budoucí oprávněný nastoupit k jejímu odstranění nejpozději do 24 hodin od jejího oznámení Budoucí povinné. Pokud se smluvní strany domluví jinak, bude o tom sepsán a oboustranně podepsán písemný záznam.
    - 10.5 Termín pro odstranění vad a nedodělků uvedených v předávacím protokolu je 5 dnů ode dne podpisu předávacího protokolu, není-li v předávacím protokolu stanoven jiný termín. Po odstranění vad a nedodělků je Budoucí oprávněný povinen místo plnění vyklidit a uvést do řádného stavu nejpozději do pěti pracovních dnů.
  11. V případě, že Budoucí oprávněný řádně reklamaci nevyřídí a/nebo v přiměřené době neodstraní vadu či vady provedených prací či dodaného zboží, na něž záruka dopadá, je Budoucí povinný oprávněn nechat tyto vady odstranit třetí osobou a přeúčtovat prokazatelně vynaložené náklady Budoucímu oprávněnému, který se tímto zavazuje je uhradit objednateli do 15 dnů ode dne písemné výzvy.
  12. Smluvní strany výslovně uvádějí, že se nejedná o právo stavby ve smyslu § 1240 občanského zákoníku a tato Smlouva je vyjádřením souhlasu vlastníka ve smyslu § 184a odst. 1 zákona 183/2006 Sb., stavební zákon, a Budoucí povinná výslovně tento souhlas uděluje.

#### **Článek V. Ostatní ujednání**

1. Budoucí povinná se pro případ převodu vlastnického práva k Dotčeným nemovitostem smluvně zavazuje převést na nabyvatele Dotčených nemovitostí zároveň práva a povinnosti vyplývající ze Smlouvy o smlouvě budoucí a smlouvy o právu provést stavbu a Budoucí oprávněná se zavazuje k tomuto převodu práv a povinností z této smlouvy poskytnout veškerou nezbytnou součinnost. Budoucí povinná si je vědoma, že porušením závazku převést práva a povinnosti plynoucí z výše uvedených smluv na nabyvatele Dotčených nemovitostí, zakládá Budoucí oprávněné právo na náhradu škody, pokud tato škoda vznikne v přičinné souvislosti s uvedeným porušením této smlouvy.

2. Práva a povinnosti vyplývající ze Smlouvy o smlouvě budoucí a smlouvy o právu provést stavbu přecházejí na právní nástupce Smluvních stran, které se zavazují své právní nástupce s jejím obsahem seznámit.
3. Budoucí oprávněná předá Budoucí povinné nejpozději ke dni zápisu věcného břemena stavby zhotovené podle této Smlouvy Geodetické zaměření skutečného provedení v systému S-JTSK a výškovém systému B.p.v. v analogové i digitální formě v otevřeném formátu \*.shp a dále v některém formátu \*.dwg, \*.dxf nebo \*.dgn, k záznamu do Technické mapy města.

**Povinnost Budoucí oprávněné podle předchozí věty zaniká spuštěním Technické mapy Středočeského kraje podle § 4b zák. 47/2020 Sb., kterým se mění zák. 200/1994 Sb., o zeměměřictví, ve znění pozdějších předpisů.**

#### **Článek VI. Další ujednání**

1. Smlouva o smlouvě budoucí, jakož i smlouva o právu provést stavbu zaniká v případě nemožnosti plnění ve smyslu ustanovení § 2006 a násl. občanského zákoníku z důvodu vzniku neodstranitelné překážky, nevyvolané Budoucí povinnou, pro kterou nebude moci Budoucí oprávněná Součástí distribuční soustavy zřídit. V případě zániku uvedených smluv z důvodu, dle předchozí věty se Budoucí oprávněná zavazuje tento zánik Budoucí povinné bezodkladně poté, co se o něm dozví, oznámit.
2. Při zásahu do povrchů komunikací a provádění výkopů a rýh, je ten, kdo zřizuje služebnost (věcné břemeno) na nemovitosti města Úvaly jako oprávněný povinen dodržovat *Zásady a technické podmínky pro zásahy do povrchů komunikací a provádění výkopů a zásypů rýh*, schválených radou města Úvaly, v platném znění ke dni zahájení prací (dále jen „technické zásady“) s výjimkou povinnosti sjednat si na zakrývací a další stavební práce organizaci určenou městem Úvaly. Technické zásady v aktuálním znění jsou dostupné na webu mestouvaly.cz nebo jsou dostupné k nahlédnutí na Městském úřadu Úvaly.
3. Smluvní strany sjednávají, že se pro vlastní zřízení služebnosti – věcného břemene užije vzor smlouvy schválený oběma smluvními stranami v okamžiku jejího uzavření, pokud se strany nedohodnou jinak.

#### **Článek VII. Závěrečná ustanovení**

1. Práva a povinnosti z této smlouvy vyplývající a ve smlouvě neupravené se řídí příslušnými ustanoveními občanského zákoníku, energetického zákona, zákona 183/2006 Sb., stavební zákon, ve znění pozdějších předpisů, a s obsahem smlouvy souvisejících dalších předpisů. Kde je ve smlouvě uveden termín »služebnost« nebo »věcné břemeno« je tím myšlena v obou případech totožná služebnost vymezená v této smlouvě.
2. Pokud jakýkoliv závazek vyplývající z této smlouvy, avšak netvořící její podstatnou náležitost je nebo se stane neplatným nebo nevymahatelným jako celek nebo jeho část, je plně oddělitelným od ostatních ustanovení této smlouvy a taková neplatnost nebo nevymahatelnost nebude mít žádný vliv na platnost a vymahatelnost jakýchkoliv ostatních závazků z této smlouvy. Strany se zavazují v rámci této smlouvy nahradit formou dodatku k této smlouvě tento neplatný nebo nevymahatelný oddělený závazek takovým novým platným a vymahatelným závazkem, jehož předmět bude v nejvyšší možné míře odpovídat předmětu původního odděleného závazku. Pokud však jakýkoliv závazek vyplývající z této smlouvy a tvořící její podstatnou náležitost je nebo kdykoliv se stane neplatným nebo nevymahatelným jako celek nebo jeho část, strany nahradí neplatný nebo nevymahatelný závazek v rámci nové smlouvy takovým novým platným a vymahatelným závazkem, jehož předmět bude v nejvyšší možné míře odpovídat předmětu původního závazku obsaženém v této smlouvě. Totéž platí i pro případ smluvní mezery.
3. Tuto Smlouvu je možné měnit pouze písemnou dohodou smluvních stran ve formě vzestupně číslovaných dodatků této Smlouvy, podepsaných oprávněnými zástupci smluvních stran. Žádné úkony či jednání ze strany jedné smluvní strany nelze považovat za příslib uzavření smlouvy nebo dodatku k této smlouvě. V souladu s ustanovením § 1740 odstavce 3 občanského zákoníku smluvní strany nepřipouští přijetí návrhu na uzavření smlouvy s dodatkem nebo odchylkou, čímž druhá smluvní strana podpisem smlouvy souhlasí. Smluvní strany se dále dohodly, že možnost zhojení nedostatku písemné formy právního jednání se vylučuje, a že neplatnost právního jednání, pro nějž si smluvní strany sjednaly písemnou formu, lze namítnout kdykoliv, tedy že mezi smluvními stranami neplatí ustanovení § 582 odstavce 1 první věta a odstavce 2 občanského zákoníku, tedy Smluvní strany vylučují, že se při právním styku mezi Smluvními stranami přihlíží k obchodním zvyklostem, které tak nemají přednost před ustanoveními zákona dle ustanovení § 558 odstavce 2

občanského zákoníku. Současně je zde platná podmínka, že smlouvu a dodatky smlouvy musí odsouhlasit orgán města, který schválil tuto smlouvu, jinak je takové ujednání (smlouva či dodatek) podle zákona o obcích absolutně neplatné.

4. Smluvní strany prohlašují, že skutečnosti uvedené v této Smlouvě nepovažují za obchodní tajemství ve smyslu § 504 občanského zákoníku, ve znění pozdějších předpisů tímto výslovně souhlasí se zveřejněním veškerých náležitostí a podmínek této smlouvy a/nebo souvisejících dokumentů a informací, včetně zveřejnění této smlouvy jako celku, v rámci informací zpřístupňovaných veřejnosti bez stanovení jakýchkoli dalších podmínek, a to i prostřednictvím dálkového přístupu, zejména na webových stránkách města.
5. Smluvní strany prohlašují, že berou na vědomí, že smluvní strany shromažďují osobní údaje druhé smluvní strany a jejích zaměstnanců a členů v rozsahu uvedeném touto smlouvou včetně všech případných dodatků smlouvy, zejména jména a příjmení osob, které smlouvu podepisují za smluvní strany, jména a příjmení osob uvedených jako kontakty, včetně případných poskytnutých či uvedených e-mailů a telefonních čísel, v souladu s Nařízením Evropského parlamentu a Rady č. 2016/679, obecné nařízení o ochraně osobních údajů (GDPR) a zákonem č. 110/2019 Sb., o zpracování osobních údajů, a to za účelem realizace této smlouvy. Osobní údaje shromážděné v souvislosti s touto smlouvou nebudou jiným způsobem smluvními stranami využívány, ledaže tak výslovně vyplývá z právních předpisů platných v České republice nebo byl výslovně poskytnut souhlas subjektem osobních údajů.
6. Smluvní strany souhlasí s tím, že text smlouvy je veřejně přístupnou listinou ve smyslu zákona č. 106/1999 Sb., o svobodném přístupu k informacím, ve znění pozdějších předpisů, a že město jako povinný subjekt má povinnost na žádost poskytnout informace o tomto smluvním vztahu včetně poskytnutí kopie smlouvy.
7. Smluvní strany výslovně prohlašují, že souhlasí s odesíláním a přijímáním finančních transakcí vyplývajících z této smlouvy z transparentního účtu města a jsou seznámeni, že bankovní ústav může na takovém účtu zveřejnit. Na transparentních účtech jsou zveřejněny nejméně tyto informace: - zaúčtovaná částka a měna, datum připsání platby na účet, - popis platby, - název a číslo účtu plátce, - zpráva pro příjemce, - variabilní, - konstantní, - specifický symbol, a i další text byl-li plátcem uveden jakož i text uvedený smluvní stranou k identifikaci platby směrem k veřejnosti.
8. Práva a povinnosti vyplývající ze smlouvy přechází i na právní nástupce smluvních stran o čemž jsou smluvní strany povinny právního nástupce informovat; za informaci pro právního nástupce se považuje i zveřejnění smlouvy na webových stránkách smluvní strany nebo podle zákona (např. zveřejnění smlouvy v registru smluv) anebo založením smlouvy do Katastru nemovitostí.
9. Práva a povinnosti vyplývající ze Smlouvy o smlouvě budoucí a smlouvy o právu provést stavbu přecházejí na právního nástupce Smluvních stran, které se zavazují své právního nástupce s jejím obsahem seznámit.
10. Strany výslovně potvrzují, že nejsou slabší stranou ve smyslu § 433 a § 1798 a.n. občanského zákoníku, základní podmínky této smlouvy jsou výsledkem jednání stran a každá ze stran měla příležitost ovlivnit obsah této smlouvy.
11. Tato smlouva obsahuje úplné ujednání o předmětu smlouvy a všech náležitostech, které strany měly a chtěly ve smlouvě ujednat, a které považují za důležité pro závaznost této smlouvy. Žádný projev stran učiněný při jednání o této smlouvě ani projev učiněný po uzavření této smlouvy nesmí být vykládán v rozporu s výslovnými ustanoveními této smlouvy a nezakládá žádný závazek žádné ze stran.
12. Uzavření této smlouvy schválila Rada města Úvaly usnesením č. **R - [číslo jednání rady – vyplní město]** na svém zasedání konaném dne **[datum – vyplní město]** a pověřila vedoucího odboru investic a dopravy Městského úřadu Úvaly Ing. arch. Miroslava Hofmana jejím podpisem.
13. Tato smlouva nabývá platnosti a účinnosti okamžikem jejího podpisu poslední smluvní stranou a se souhlasem rady města.
14. S odkazem na ust. § 3 odst. 2 písm. k) zákona 340/2015 Sb. o registru smluv, není povinnost tuto smlouvu registrovat v Registru smluv.
15. Smlouva je vyhotovena v **5** stejnopisech s platností originálu, z nichž jeden stejnopis obdrží Budoucí oprávněná a tři stejnopisy obdrží Budoucí povinná a jeden stejnopis bude přílohou ke stavebnímu řízení před stavebním úřadem.
16. Nedílnou a neoddělitelnou součástí této Smlouvy jsou její přílohy:  
Příloha č. 1 - *Situační snímek se zákresem předpokládaného rozsahu věcného břemene na Pozemku.*



Příloha č. 2 - *Plná moc a pověření (zmocňující zástupce Budoucí oprávněné k podpisu této smlouvy).*

17. Smluvní strany po přečtení této smlouvy prohlašují, že souhlasí s jejím obsahem, což stvrzují svými podpisy.

V Úvalech dne [datum]

V Dažicích dne 17.9.2024

---

**Ing. arch. Miroslav Hofman**  
vedoucí odboru investic a dopravy  
Městského úřadu Úvaly

---

**Marika Plilová**  
v plné moci **PM/047/2023**  
za společnost **ČEZ Distribuce, a. s.** a zhotovitele

Všechna podzemní zařízení je nutno před započítím zemních prací VYTÝČIT!!!

Geodetem nechat vytyčit hranice pozemků a stavbu. Křížení a souběhy kabelového vedení NN se stávajícími sítěmi musí být v souladu s platnými normami.

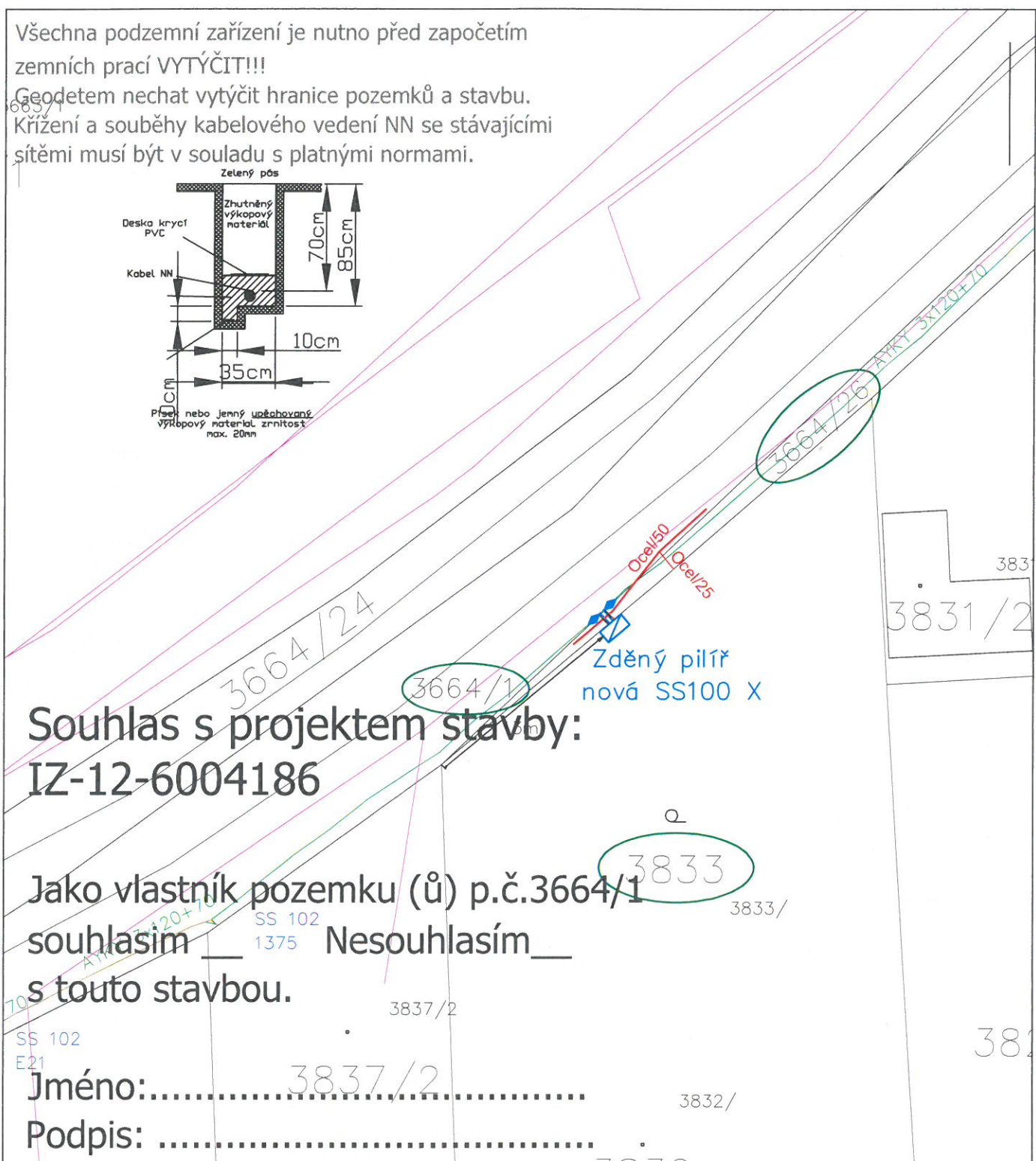
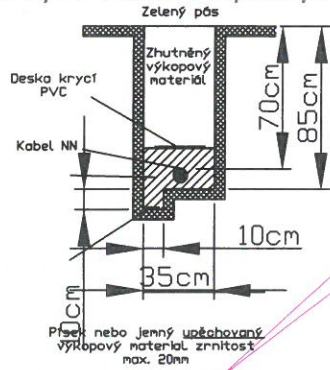

**Souhlas s projektem stavby:**  
**IZ-12-6004186**

Jako vlastník pozemku (ů) p.č.3664/1  
souhlasím  Nesouhlasím   
s touto stavbou.

Jméno: .....  
Podpis: .....

- LEGENDA:
- nová SS100 zděný pilíř (v majetku žadatele)
  - nový AYKY 3x120+70 trasa 2m m, L= 6 m
  - stávající AYKY 3x120+70
  - pozemek dotčen VB
  - CETIN,
  - plyn

<p><b>EJK s.r.o.</b> Dražice nad Jizerou 75 294 71 Benátky nad Jizerou IČ: 00663115</p>	Vypracovala: Plášilová M. - 778 010 144 Hlavní projektant: A. Kos tel: 326 363 290, Fax: 326 363 293 Http: www.ejk.cz E-mail: plasilova@ejk.cz	
	Číslo projektu: <b>IZ-12-6004186</b> <b>2024-86-007</b> <b>K_PY_Úvaly, Dobročovická 3833</b>	3+PEN AC 50Hz 230/400 V / TN-C
Investor: ČEZ Distribuce, a.s. IČ: 247 29 035 Teplická 874/8, 405 02 Děčín IV-Podloky	Datum: 8/2024	Měřítko: 1:500

# SMLOUVA O VYPOŘÁDÁNÍ NĚKTERÝCH PRÁV A POVINNOSTÍ SOUISEJÍCÍCH S REALIZACÍ STAVBY

## „I/12 Běchovice - Úvaly“

číslo smlouvy ŘSD s. p.:

uzavřená v souladu s příslušnými ustanoveními zákona č. 89/2012 Sb., občanský zákoník, ve znění pozdějších předpisů (dále jen „**občanský zákoník**“) a zákona č. 13/1997 Sb., o pozemních komunikacích, ve znění pozdějších předpisů (dále jen „**zákon o PK**“)

### Smluvní strany:

#### Ředitelství silnic a dálnic s. p.

se sídlem: Čerčanská 2023/12, 140 00 Praha 4

IČO: 65993390

zastoupený: Ing. Radkem Mátlem, generálním ředitelem

kontaktní adresa: **Ředitelství silnic a dálnic s. p., Závod Praha**

oprávněn jednat: Ing. Tomáš Gross, Ph.D., ředitel Závodu Praha, na základě pověření ze dne 2.1.2024

datová schránka: zjq4rhz

zapsaný v obchodním rejstříku vedeném u Městského soudu v Praze, oddíl A, vložka 80478

jako „**ŘSD**“ na straně jedné

a

#### Město Úvaly

se sídlem: Arnošta z Pardubic 95, 250 82 Úvaly

IČO: 00240931

DIČ:

zastoupená: Bc. Markétou Rydvalovou, starostkou obce

jako „**Vlastník**“ na straně druhé

ŘSD a Vlastník dále také společně jako „**Smluvní strany**“ a každý samostatně jako „**Smluvní strana**“

uzavírají níže uvedeného dne, měsíce a roku, tuto smlouvu o vypořádání některých práv a povinností souvisejících s realizací stavby „I/12 Běchovice - Úvaly“ (dále jen „**Smlouva**“)

### Článek I.

#### Úvodní ustanovení

- 1.1 ŘSD realizuje investiční akci s názvem „**I/12 Běchovice - Úvaly**“ (dále jen „**Stavba**“). Na tuto Stavbu bylo Úřadem městské části Praha 21, odborem stavebním vydáno rozhodnutí o umístění stavby č.j. UMCP21/11361/2022/SÚ/Cer ze dne 20.7.2022, jež nabylo právní moci dne 20.8.2022.
- 1.2 Výše uvedenou Stavbou bude mimo jiné dotčen silniční majetek a majetek technické infrastruktury ve vlastnictví Vlastníka a na tomto majetku budou provedeny nezbytné úpravy v rámci odstranění provozních škod, vzniklých při realizaci Stavby. Tyto nezbytné úpravy budou provedeny v takovém rozsahu, aby dotčený majetek mohl sloužit svému původnímu účelu.

Vlastník závazně prohlašuje, že uvedený majetek vlastní, a to včetně pozemků, na kterých se nachází, resp. k jeho existenci má zřízeno právo odpovídající věcnému břemeni (služebnosti).

Jedná se o stavební úpravy na majetku Vlastníka, které budou realizovány v rámci stavebních objektů Stavby, a to konkrétně:

Obec převezme níže uvedené SO celé:

- **SO 168.2 Přístupová cesta ke Svazkové ZŠ**
- **SO 169.1 Přístupová cesta č.7 km 11,4 - 11,6**
- **SO 230 Nadjezd polní cesty Úvaly (Na Slovanech) - Hradešín**
- **SO 347 Přeložka vodovodu v km 8,20**

Obec převezme část níže uvedených SO dle uvedeného rozsahu:

- **SO 158 Polní cesta Úvaly (Na Slovanech) – Hradešín** – k.ú. Úvaly u Prahy, pozemky p.č. 3932/1, 4059/44, 3933/1, 3933/2, 4059/31, 4059/32
- **SO 163 Přístupová cesta č. 4 km 8,2 - 10,1 vpravo** – k.ú. Úvaly u Prahy, pozemky p.č. 4060/4, 4060/5, 4060/6, 4060/7, 4060/8
- **SO 167 Přístupová cesta č.5 km 8,2 - 10,0 vlevo** – k.ú. Úvaly u Prahy, pozemky p.č. 4060/4, 4060/5, 4060/6, 4060/7, 4060/8, 4060/9, 4060/10, 4060/11, 4060/12, 4060/13, 4060/14, 4060/15
- **SO 168.1 Přístupová cesta č.6 km 10,3 - 10,7** – k.ú. Úvaly u Prahy, pozemky p.č. 4059/13, 3932/1, 4059/14, 4059/31, 4059/32
- **SO 169.2 Přístupová cesta č.8 km 11,6 - 11,8** – k.ú. Úvaly u Prahy, pozemky p.č. 3956, 3960/19

(dále jen „**Stavební objekty**“),

a to dle projektové dokumentace PD 10/2023 vypracované Sdružením uchazečů - SUDOP GROUP I (dále jen „**Projektová dokumentace**“), a v rozsahu z této Projektové dokumentace vyplývajícím.

- 1.3 Majetek Vlastníka uvedený v odst. 1.2, který bude dotčen Stavbou, k jehož úpravě, přesunu či opětovnému vybudování dojde je a nadále zůstane ve vlastnictví Vlastníka. Na této konstataci nemění nic ani skutečnost, že Vlastník případně některý takto dotčený majetek (Stavební objekty) protokolárně nepřevzme.

## **Článek II. Předmět Smlouvy**

- 2.1 Sjednává se, že ŘSD je oprávněn v rámci provádění své Stavby upravit, přesunout či opětovně vybudovat Stavební objekty. Smluvní strany prohlašují, že za podmínek dále uvedených v této Smlouvě dojde k předání upravených, přesunutých či opětovně vybudovaných Stavebních objektů Vlastníkovi protokolem o předání a převzetí. Vlastník s úpravou, přesunutím či opětovným vybudováním Stavebních objektů souhlasí a současně se zavazuje k jejich následnému převzetí.

### **Článek III. Závazky Smluvních stran**

- 3.1 Veškeré náklady spojené s úpravou, přesunem a případným opětovným vybudováním Stavebních objektů, které jsou předmětem této Smlouvy, nese výlučně ŘSD, který je také zahrne do nákladů Stavby.
- 3.2 ŘSD se zavazuje:
- a) zajistit přípravu a provedení Stavebních objektů v souladu s Projektovou dokumentací a na vlastní náklady,
  - b) přizvat Vlastníka k předání Stavebních objektů od zhotovitele Stavby,
  - c) nejpozději do vydání kolaudačního souhlasu (pravomocného kolaudačního rozhodnutí) nebo jiného obdobného dokladu potvrzeného příslušným stavebním úřadem, prokazujícího, že lze Stavební objekty užívat, nebo v případě, že se podle právních předpisů doklad nevydává, po jejich uvedení do provozu předat Vlastníkovi dokumentaci skutečného provedení Stavebních objektů. Vzhledem k tomu, že se vlastnictví Stavbou dotčeného majetku nemění, budou podpisem protokolu veškeré majetkoprávní vztahy mezi Smluvními stranami vypořádány.
- 3.3 Vlastník se zavazuje:
- a) zúčastnit se tohoto předání a převzetí a uplatnit při něm své případné připomínky a námítky, které budou zohledněny v protokolu o předání a převzetí Stavebních objektů. V tomto protokolu budou také uvedeny všechny vady a nedodělky včetně způsobu, podmínek a termínů jejich odstranění,
  - b) Stavbou dotčený majetek (Stavební objekty) převzít i v případě, že budou vykazovat drobné vady a nedodělky, nebránící jejich uvedení do provozu.
  - c) zajišťovat následné provozování Stavebních objektů.
- 3.4 Protokol podepíše zhotovitel Stavby, ŘSD a Vlastníka (zástupce Vlastníka). Při předání Stavebních objektů bude Vlastníkovi předána i dokumentace jejich skutečného provedení. Cena Stavebních objektů bude uvedena v předávacím protokolu pouze jako informativní, neboť je zahrnuta dle platných právních předpisů do celkových nákladů Stavby.
- 3.5 Odstranění vad a nedodělků uvedených v protokole o předání a převzetí, jakož i případných vad, které se vyskytnou v průběhu záruční doby, bude u zhotovitele Stavby uplatňovat ŘSD. V případě zjištění vad, které se vyskytnou v záruční době, se Vlastník zavazuje neprodleně o této skutečnosti písemně informovat ŘSD, který následně vyzve zhotovitele Stavby k jejich odstranění.
- 3.6 Konstatuje se, že na Stavební objekty bude zhotovitelem Stavby poskytnuta záruka v obvyklém rozsahu a s obvyklou délkou záruční doby. ŘSD se zavazuje ve smlouvě se zhotovitelem Stavby poskytnutí této záruky zajistit.

### **Článek IV. Závěrečná ustanovení**

- 4.1 Smlouva je vyhotovena ve třech (3) stejnopisech s platností originálu, z nichž dvě (2) vyhotovení obdrží ŘSD a jedno (1) Vlastník.

- 4.2 Smluvní strany prohlašují, že mezi nimi nebyla dohodnuta žádná jiná vedlejší ujednání ve smyslu ustanovení § 2132 a násl. občanského zákoníku než ta, jež jsou obsažena v textu této Smlouvy.
- 4.3 Smluvní strany prohlašují, že vztahy ze Smlouvy nevyplyvající i vztahy Smlouvou neupravené se řídí příslušnými ustanoveními zákona o PK, občanského zákoníku a právních předpisů souvisejících.
- 4.4 Veškeré změny a doplňky Smlouvy jsou vázány na souhlas obou Smluvních stran a mohou být učiněny pouze písemně, formou dodatku ke Smlouvě. Dodatky ke Smlouvě musí být takto označeny, datovány, pořadově číslovány a podepsány oprávněnými zástupci obou Smluvních stran. K ujednáním učiněným v jiné formě (byť jen o vedlejších ujednáních) se nepřihlíží.
- 4.5 Ukáže-li se kterékoliv z ustanovení této Smlouvy neplatné nebo neúčinné nebo se z jakýchkoliv důvodů neplatným či neúčinným stane, nemá tato skutečnost vliv na platnost a účinnost ostatních ustanovení Smlouvy. Pro takový případ se Smluvní strany zavazují nahradit bez zbytečného odkladu neplatné nebo neúčinné ustanovení ustanovením platným a účinným tak, aby význam ustanovení neplatného nebo neúčinného zůstal zachován.
- 4.6 S odkazem na ust. § 3 odst. 2 písm. k) zákona 340/2015 Sb. o registru smluv, není povinnost tuto Smlouvu uveřejnit v Registru smluv. Smluvní strany se výslovně zavazují, že tuto Smlouvu nebudou zveřejňovat v registru smluv. Smlouva může být zveřejněna na webu města.
- 4.7 Tato Smlouva nabývá platnosti a účinnosti dnem jejího podpisu oběma Smluvními stranami. Nebude-li Smlouva podepsána Smluvními stranami téhož dne, stává se platnou dnem podpisu pozdějšího
- 4.8 Smluvní strany prohlašují, že skutečnosti uvedené ve Smlouvě nepovažují za obchodní tajemství ve smyslu ustanovení § 504 a násl. občanského zákoníku a udělují svolení k jejich užití a zveřejnění bez stanovení jakýchkoli dalších podmínek.
- 4.9 Smluvní strany prohlašují, že tato Smlouva je projevem jejich pravé a svobodné vůle a nebyla sjednána v tísní ani za jinak jednostranně nevýhodných podmínek. Na důkaz toho připojují své podpisy.
- 4.10 Nedílnou součástí této Smlouvy je následující příloha:  
- Přílohy: výřezy koordinačních situací stavebních objektů

#### **Článek V. Doložka platnosti právního jednání**

- 5.1 Vlastník prohlašuje, že získal doložku platnosti právního jednání, provedeného touto Smlouvou, dle ustanovení § 41 zákona č. 128/2000 Sb., o obcích (obecní zřízení), ve znění pozdějších předpisů.

Uzavření této Smlouvy **schválila rada/schválilo Zastupitelstvo města Úvaly [BUDE DOPLNĚNO]** usnesením č. **Z - [BUDE DOPLNĚNO]** ze dne **[BUDE DOPLNĚNO]**.

V ..... dne .....

V ..... dne .....

.....  
**Ředitelství silnic a dálnic s. p.**  
Ing. Tomáš Gross Ph.D.  
ředitel závodu Praha

.....  
**Město Úvaly**  
Bc. Markéta Rydvalová  
starostka města

výřez koordinační situace SO 168.1, SO 168.2

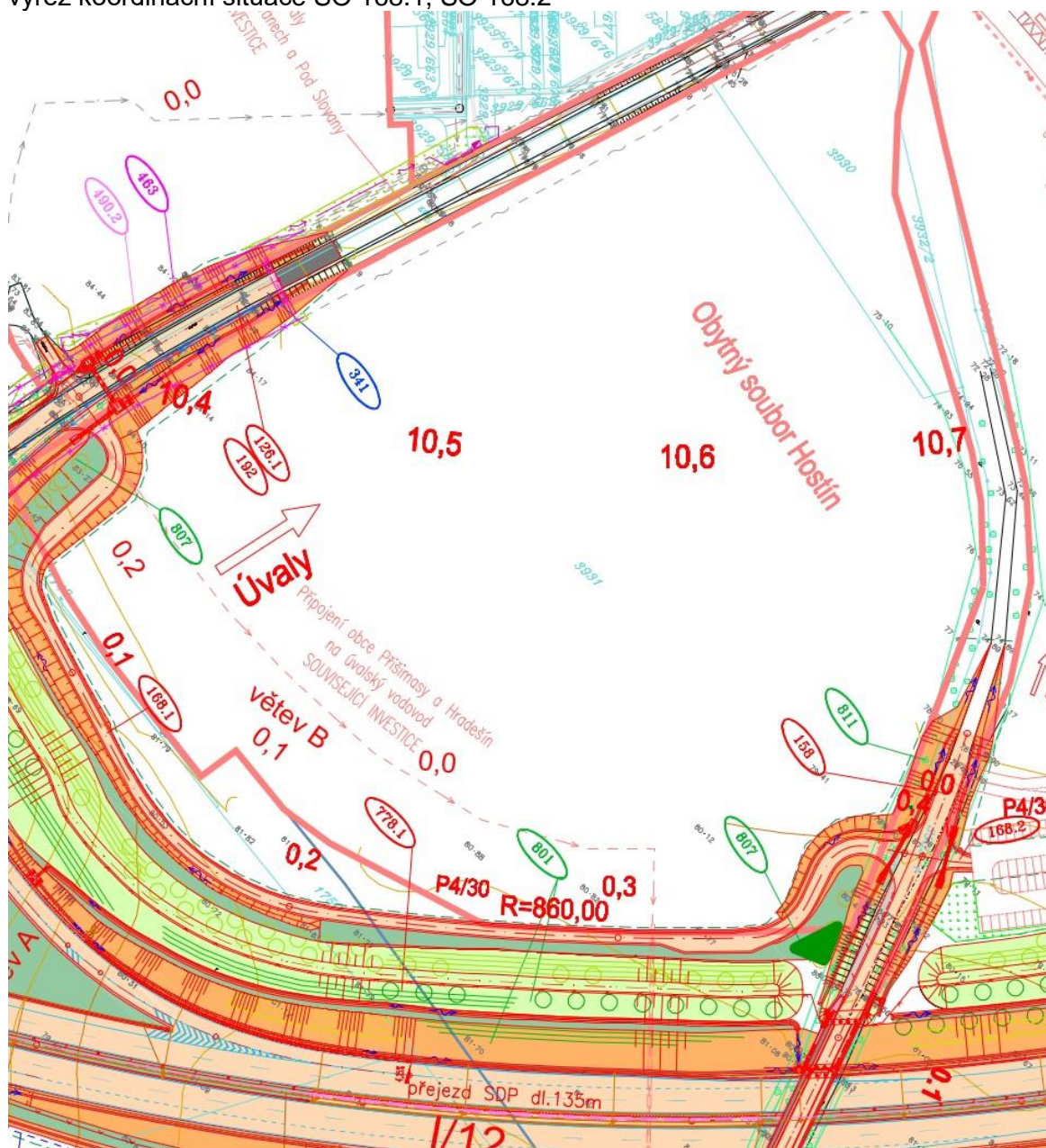



výřez koordinační situace SO 169.1, SO 169.2

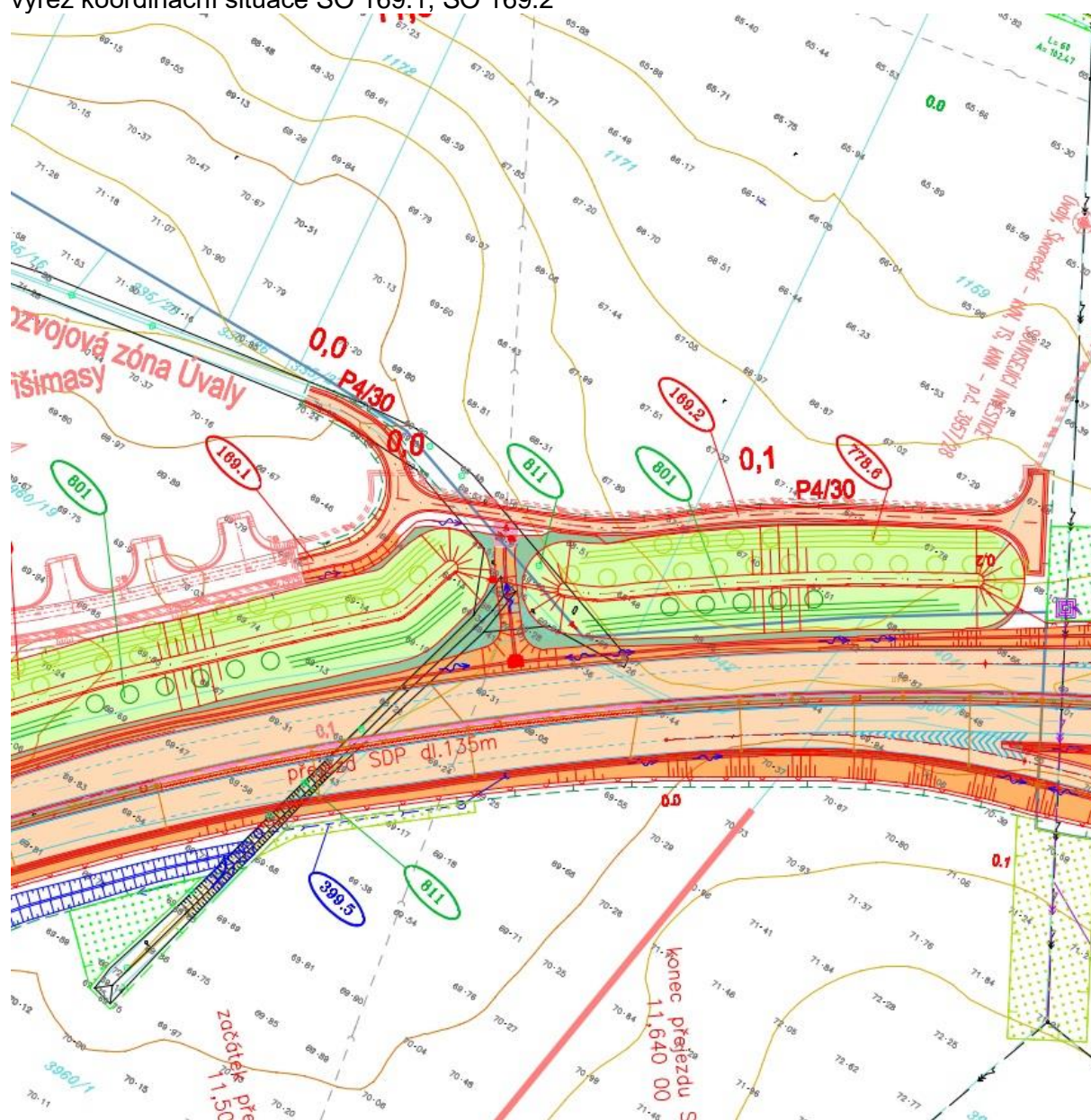

výřez koordinační situace SO 230



výřez koordinační situace SO 347



výřez koordinační situace SO 163, SO 167

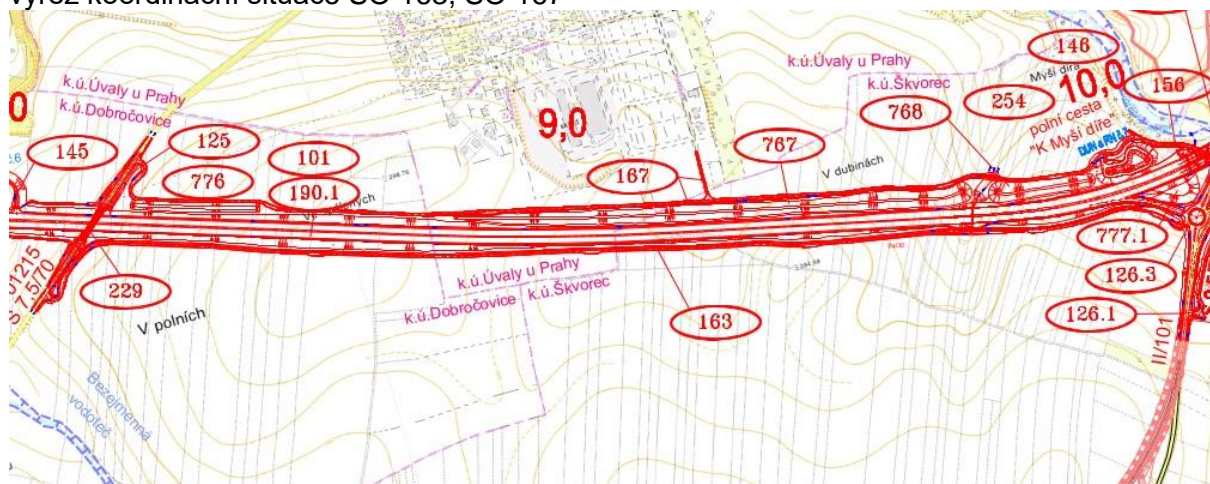

výřez koordinační situace SO 158

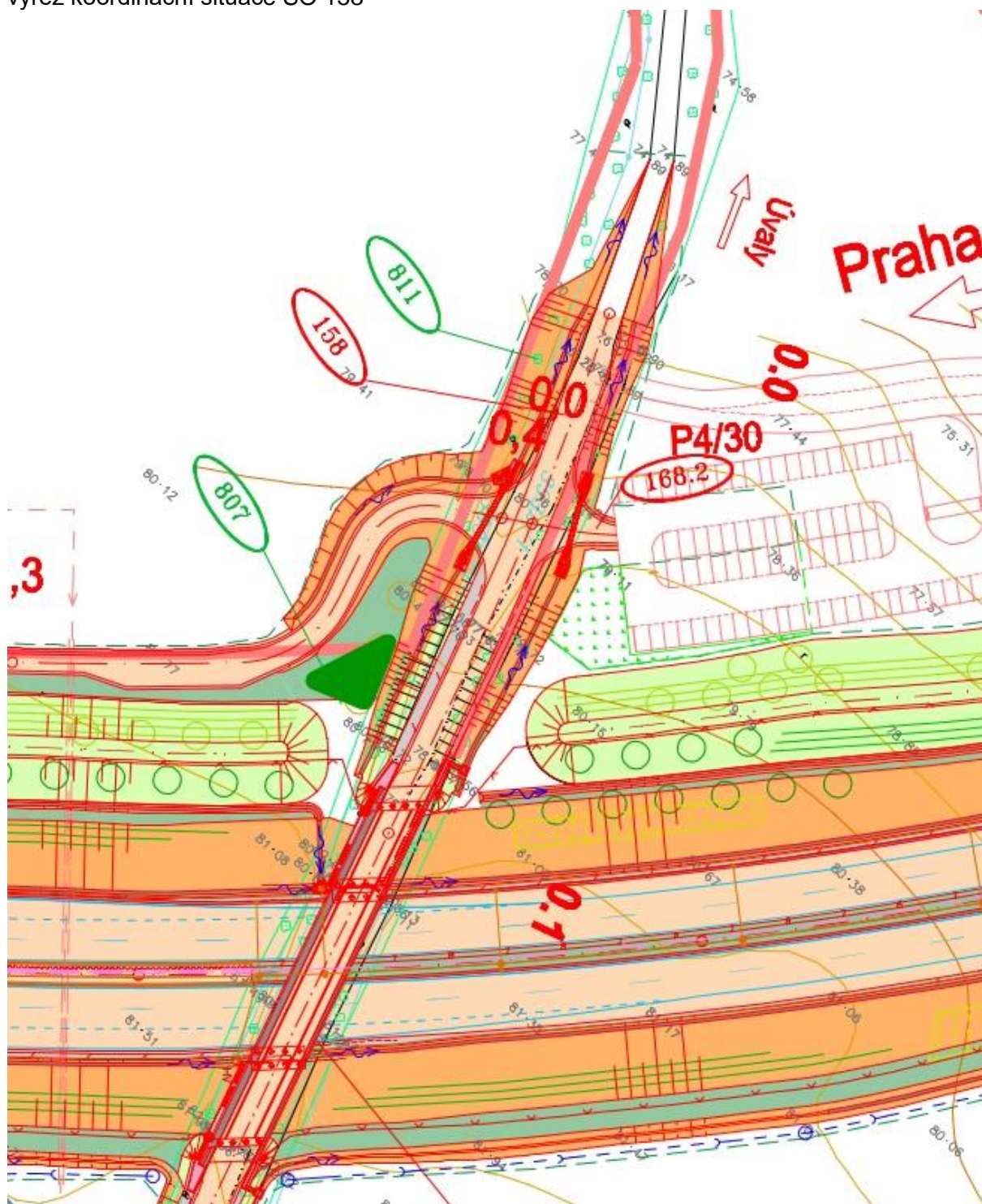

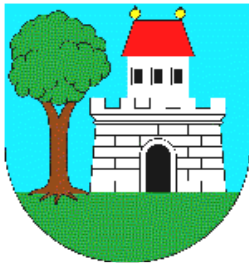

# Město Úvaly

## Rada města

č.j. .../2024

### Nařízení města

**kterým se stanoví rozsah, způsob a lhůty odstraňování závad ve schůdnosti chodníků, místních komunikací a průjezdných úseků silnic, a kterým se vymezují místní komunikace a chodníky, na kterých se pro jejich malý dopravní význam nezajišťuje sjízdnost a schůdnost odstraňováním sněhu a náledí**

Rada města Úvaly na svém zasedání dne 2.10.2024 usnesením č. R-.../2024 v souladu s ust. § 102 odst. 2 písm. d) zák.č. 128/2000 Sb., o obcích ve znění pozdějších předpisů a ust. § 27 odst. 5 a 7 zákona č. 13/1997 Sb. o pozemních komunikacích v platném znění, vydává toto nařízení města Úvaly:

#### Článek 1

##### Úvodní ustanovení

- 1) Toto nařízení stanovuje rozsah, způsob a lhůty odstraňování závad ve schůdnosti chodníků, místních komunikací a průjezdných úseků silnic a vymezení místních komunikací a chodníků, na kterých se pro jejich malý dopravní význam nezajišťuje sjízdnost a schůdnost odstraňováním sněhu a náledí.
- 2) Podle pořadí důležitosti se zmírňují závady vznikající povětrnostními vlivy a podmínkami za zimních situací ve sjízdnosti komunikací a ve schůdnosti místních komunikací a průjezdných úseků silnic, tak, aby zimní údržba byla zajišťována s přihlédnutím ke společenským potřebám na straně jedné a ekonomickým možnostem vlastníka komunikací, tj. města Úvaly, na straně druhé.
- 3) Zimní údržba místních komunikací se provádí v zimním období na základě pokynu starosty města Úvaly (čl.10) a v souladu s tímto nařízením. Pokud vznikne potřeba provést zmírnění dopadu zimní povětrnostní situace mimo toto uvedené období, provádí se proces zmírnění závad bezodkladně přiměřeně ke vzniklé situaci a k technickým možnostem vlastníka místních komunikací.

#### Článek 2

##### Způsob a lhůty odstraňování závad ve schůdnosti chodníků, místních komunikací a průjezdných úseků silnic

- 1) Stanovuje se v souladu s ust. § 42 odst. 2 vyhl. č. 104/1997 Sb., v platném znění, pořadí důležitosti pro zajištění sjízdnosti místních komunikací I. – III. třídy takto:

Pořadí důležitosti pro ZÚS	Charakteristika
I.	rychlostní a sběrné místní komunikace s hromadnou veřejnou dopravou, příjezdové místní komunikace ke zdravotnickým zařízením a další významné místní komunikace
II.	sběrné místní komunikace nezařazené do I. pořadí a důležité obslužné místní komunikace
III.	ostatní obslužné místní komunikace

- 2) V případech, kdy je nezbytné velmi rychle obnovit sjízdnost komunikací pokrytých vysokou vrstvou náledí nebo uježděného sněhu, lze výjimečně použít pro zdrsnění povrchu posypu směsí inertního materiálu se solí, popřípadě kombinovat posyp solí a inertním materiálem.
- 3) Všeobecně platí zásada, že chemické rozmrazovací prostředky se aplikují na zbytkovou vrstvu sněhu, kterou již nelze odstranit nebo snížit mechanickými prostředky (pluhováním).
- 4) Dávkování posypových hmot:

Technologicky dostatečná dávka pro likvidační posyp tenkých vrstev náledí a uježděného sněhu je při použití soli K4 20 g/m<sup>2</sup>, při zvlhčení chloridem vápenatým pak pouze 5-10 g/m<sup>2</sup>.

Při likvidaci zejména vyšších vrstev náledí je možno použít dávky cca 20-40 g/m<sup>2</sup>, eventuálně tekutý chlorid vápenatý.

V případě uježděných vyšších vrstev sněhu je účinnější na dopravně nebezpečných místech použít výjimečně posypu inertním materiálem (kamenná drť, písek, granulát, struska), který je jinak na místní komunikace zcela nevhodný z ekonomických a environmentálních důvodů.

- 5) Na komunikacích I. pořadí důležitosti (1. etapa) bude sjízdnost zajišťována posypem chemickými prostředky nebo pluhováním v celé jejich šířce a délce, a to především prostřednictvím mechanismů, které umožňují přesné dávkování a rovnoměrné rozprostření chemických rozmrazovacích látek na vozovce. Při úklidu bude zajišťována co možná největší šířka komunikace. V kalamitní situaci budou vytvářena místa pro míjení se vozidel. Při čištění křižovatek bude sníh kompletně odstraněn z celého prostoru křižovatky. Úklid chodníků bude prováděn primárně po jedné straně komunikace. Chodníky na druhé straně komunikace budou ošetřeny při 4. etapě.
- 6) Komunikace II. a III. pořadí důležitosti (2. a 3. etapa) budou udržovány ve sjízdném stavu pluhováním, pouze na dopravně nebezpečných místech (křižovatky, velká stoupání, ostré zatáčky, zastávky), bude použita sůl a inertní materiál. Ostatní místní komunikace, které nebudou trvale udržovány, budou označeny upozorněním („V zimě se komunikace neudrží“), sjízdnost bude zabezpečována pouze pro potřeby Technických služeb města Úvaly, příspěvková organizace a eventuálně v dalších odůvodněných případech na základě podaných požadavků odsouhlasených operačním štábem zimní údržby.
- 7) Úseky, které budou soleny – solení uvedených úseků bude použito pouze při náledí a ledovce a dle povětrnostní situace:

Úseky v kopci a hlavní tahy: Smetanova, Na spojce, Erbenova, Kollárova před č.p. 1260 (Mateřská škola), Maroldova, Jungmannova, Boženy Němcové, Žižkova, Hakenova, Grégrova, Kožíšková, Alešova od č.p. 436 po č.p. 220, 28. října od č.p. 373 po č.p. 242, Klánovická, Jiráskova, Prokopa Velikého od č.p. 236 po č.p. 295, Švermova, Šafaříkova, Čechova, Hálkova, Tyršova, Jeronýmova, Milíčova, Táborská, Chorvatská, Moravská, Česká, Dalmatská, U Hostína, Slovenská, Polská, Slezská, Horova, Kupkova.

Dále budou soleny schodiště a chodníky – Smetanova, horní část ul. Na Spojce, Pod tratí, Milíčova od č.p. 2012 po č.p. 1893, Dobročovická, Žižkova, Maroldova, Raisova, Kollárova, Alešova od č.p. 436 po č.p. 220, 28. října od č.p. 373 po č.p. 242, Pražská před č.p. 1144 (chodník před Poliklinikou Úvaly).

Úseky, kde bude použit inertní posyp – inertní posyp uvedených úseků bude použit pouze v případě kdy teploty přes den klesnou pod – 6 °C

Denisova, Vydrova, Horova, Muchova, Čermákova, V. Špály, Josefa Lady, Kollárova, Bulharská, Rumunská, Lužická, Kladská, Lužická od č.p. 917 po č.p. 915, Lipanská

Pozemní komunikace, které nejsou uvedeny v bodě 7, budou udržovány pluhováním.

### Článek 3

#### Úklid komunikací a chodníků – zimní údržba

(Seznam ulic je řazen dle abecedního seznamu a dostavby)

##### 1) etapa úklidu

###### a) vozovek ulic:

Bezručova, Dobročovická, Havlíčkova, Jirenská, Jiráskova, Klánovická, Komenského, Na Spojce, nám. Svobody, Nerudova, Maroldova, Preslova, Purkyňova, Rašínova, Smetanova, Sukova, Wolkerova

###### b) chodníků:

5. května, 28. října, Arnošta z Pardubic, Bezručova, Boženy Němcové, Bulharská, Cesta od budovy A Základní školy Úvaly k budově F Základní školy Úvaly, Dobročovická, Dvořákova, Finská, Hálkova, Havlíčkova, Husova, Jiráskova, Jirenská, Klánovická, Komenského, Lotyšská, Na Spojce, Nerudova, Pod tratí od č.p. 1179 po Purkyňova č.p. 1032, Pražská, Raisova, Riegerova, schody k rybníku Fabrák, schody podchodu železnice, přístupový chodník od závor k druhému nástupišti na železničním nádraží, Škvorecká, Vítězslava Nováka.

###### c) údržba parkovišť:

v ulici Jirenská u železniční stanice Úvaly, nám. Svobody před č.p. 1452, Pražská před č.p. 1144 (Poliklinika Úvaly), Arnošta z Pardubic před č.p. 8 (Základní škola Úvaly), Arnošta z Pardubic před č.p. 95.

##### 2) etapa úklidu

###### a) vozovek ulic:

28. října, Boženy Němcové, Čechova, Čermákova, Do Hodova, Erbenova, Grégrova, Guth-Jarkovského, Hakenova, Horova, Chorvatská, Jeronýmova, Jugoslávská, Jungmannova, K Hájojně, Kollárova, Klostermannova, Mánesova, Milíčova, Muchova, Pod Slovaný, Raisova, Ruská, Srbská, Škvorecká, Vojanova, Žižkova

b) **chodníků:**

Hakenova, Jeronýmova, Milíčova, Švermova, Wolkerova, Žižkova včetně schodů.

3) **etapa úklidu**

a) **vozovek ulic:**

Alešova, Aloise Dostála, Atlasová, Barákova, Borová, Bratří Čapků, Brožíkova, Bulharská, Čelakovského, Česká, Dalmatská, Denisova, Diamantová, Dobrovského, Doktora Strusky, Dvořákova, E. E. Kische, Ebenová, Estonská, Fibichova, Finská, Foerstrova, Šrámkova, Fügnerova, Glücksmannova, Hálkova, Hodov, Hvězdova, Chelčického, Jalovcová, Janáčková, Jedlová, Jiřího Gruši, Palackého, Poděbradova, Josefa Lady, Kališnická, Kladská, Kmochova, Komenského, Kožíšková, Kupkova, K Viaduktu, Lesní, Lipanská, Litevská, Lotyšská, Lužická, Máchova, Modřínová, Moravská, Nad Koupadlem, Otokara Březiny, Oty Pavla, Pernerova, Podhájí, Pod Tratí, Polská, Prokopa Velikého, Roháčova, Rokycanova, Rumunská, Sběrný dvůr Úvaly a příjezdová komunikace, Seifertova, Skácelova, Slavičkova, Slezská, Slovenská, Slovinská, Smrková, Sovova, Šafaříkova, Švermova, Šámalova včetně odbočky k č.p. 1734, Štefánikova, Šrámkova, Táboritská, Těsnohlídkova, Tigridova, Tichého, Tisová, Tovární, Tylova, Tyršova, U Hostína, U Kaberny, U Obory, U Přeložky, U Starého koupadla, U Výmoly, V. Špály, Václava Rytíře, Vítězslava Nováka, Vladimíra Vondráčka, Vrchlického, Vaculíkova, Vydrova, Zálesí, Želivského.

b) **chodníků:**

Erbenova, Maroldova, nám. Svobody, Prokopa Velikého, Rašínova, Smetanova, U Hostína,

4) **ostatní místní komunikace**

**chodníků:**

Alešova, Aloise Dostála, Atlasová, Barákova, Chorvatská, Čechova, Čelakovského, Česká, Dalmatská, Denisova, Dobrovského, Erbenova, Fibichova, Finská, Fügnerova, Grégrova, Guth-Jarkovského, Jiřího Gruši, Jugoslávská, Jungmannova, Kladská, Klostermannova, Kollárova, Kožíšková, Lipanská, Litevská, Lotyšská, Lužická, Maroldova, Máchova, Mánesova, Otokara Březiny, Palackého, Pod Tratí, Polská, Prokopa Velikého, Rašínova, Roháčova, Rokycanova, Seifertova, Skácelova, Smetanova, Sovova, Srbská, Sukova, Škvorecká, Štefánikova, Tichého, Tylova, Tyršova, U Hostína, U Kaberny, U Výmoly, Vladimíra Vondráčka, Vojanova, Vrchlického, Vydrova, Václava Rytíře, Vítězslava Nováka, Wolkerova, Zálesí, Želivského, Žižkova

#### **Článek 4**

##### **Vymezení místních komunikací a chodníků na kterých se pro jejich malý dopravní význam nezajišťuje sjízdnost a schůdnost odstraňováním sněhu a náledí**

- 1) V zimním období se neudrží pozemní komunikace a chodníky v ulicích Arnoštova, Bendlova Stezka, Bohumila Trnky, K Viaduktu, Na Ztraceném korci, Osadní, Zahradní,
- 2) Pozemní komunikace a chodníky uvedené v odstavci 1 se označují tabulkami.

#### **Článek 5**

##### **Komunikace udržované jinou institucí**

Silnice I. třídy I/12 a silnice II. třídy II/101, Dobročovická (od silnice I/12 k ulici Táboritská), Dvořákova, Husova, Arnošta z Pardubic, 5. května, Pražská, Riegerova, Škvorecká, (od ulice Dvořákova přes silnice I/12 směr Škvorec), U Horoušánek

#### **Článek 6**

##### **Pomoc občanům na zimní údržbě**

- 1) Občané budou mít možnost udržovat chodníky před svými nemovitostmi svépomocí – za tímto účelem bude k dispozici zdarma posypový materiál.
- 2) Na požádání (osobně nebo telefonicky) jim bude posypový materiál (pouze štěrk) vydán v areálu Technických služeb města Úvaly (Riegerova 12). Telefonické objednávky na číslech 281 091 522 a mobil 604 225 942.
- 3) Oznámení o nutnosti zajistit mimořádnou situaci (ošetření komunikace, nebo neplnění plánu zimní údržby) se hlásí na Technické služby města Úvaly – tel. 281 091 522.
- 4) Státní dozor na místních komunikacích a veřejně přístupných účelových komunikacích vykonává silniční správní úřad, tj. odbor investic a dopravy města Úvaly.

#### **Článek 7**

##### **Operační štáb zimní pohotovosti**

Vedoucí úseku údržby města a velitel pohotovosti zimní údržby, tel.: 604 225 942

Zástupce vedoucího úseku údržby města, tel. 604 226 025

Ředitel Technických služeb města Úvaly, p. o. tel.: 281 091 522, 603 802 925



## **Článek 8**

### **Příloha**

Příloha č. 1: Mapa zimní údržby silnic a chodníků. V digitální podobě jsou dostupné na odkazech níže:

Silnice:

<https://www.google.com/maps/d/edit?mid=1ZrYcajRoOYF3QKVtELQHvSXgKH7LvCBL&usp=sharing>

Chodníky:

[https://www.google.com/maps/d/edit?mid=1cXUjsjOLn\\_YiVAQHmYG0LeBfZMGKIDS6x&usp=sharing](https://www.google.com/maps/d/edit?mid=1cXUjsjOLn_YiVAQHmYG0LeBfZMGKIDS6x&usp=sharing)

## **Článek 9**

### **Závěrečná ustanovení**

- 1) Toto nařízení města nabývá účinnosti patnáctým dnem od zveřejnění ve Sbírce právních předpisů územních samosprávných celků a některých správních úřadů.
- 2) Platnost a účinnost tohoto nařízení je do 31. března 2025.

Bc. Markéta Rydvalová v.r.  
starostka

Ing. Alexis Kimbembe v.r.  
místostarosta

# Zimní údržba komunikace 24/25 TS

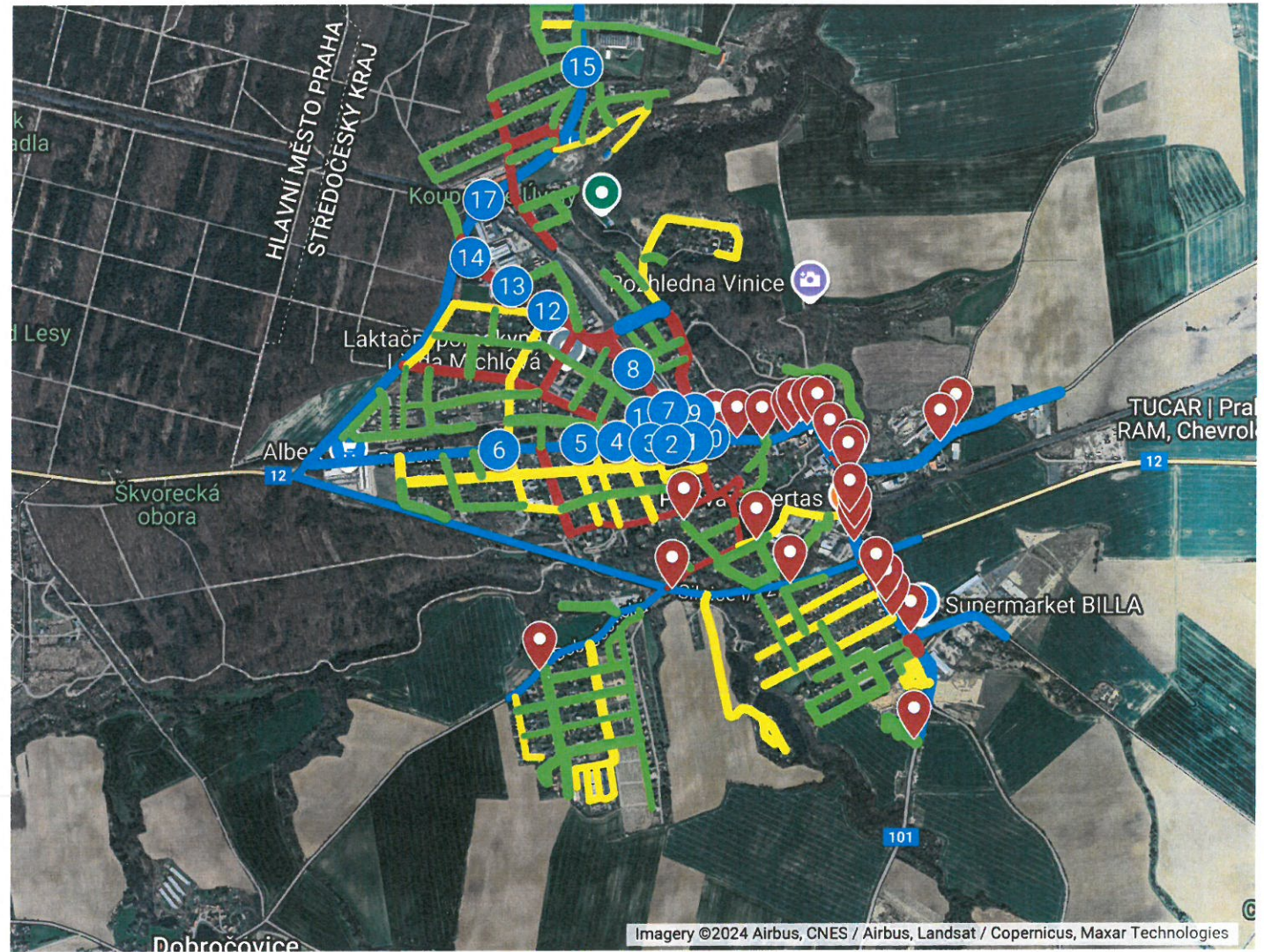

# Zimní údržba chodníky 24/25 Holder

1. pořadí



Všechny položky

2. pořadí



Všechny položky

3. pořadí



Všechny položky

